



Areal Bar 360 HDMI

Soundbar



Sehr geehrter Kunde,

wir gratulieren Ihnen zum Erwerb Ihres Gerätes. Lesen Sie die folgenden Hinweise sorgfältig durch und befolgen Sie diese, um möglichen Schäden vorzubeugen. Für Schäden, die durch Missachtung der Hinweise und unsachgemäßen Gebrauch entstehen, übernehmen wir keine Haftung.

Sicherheitshinweise und Gewährleistung

- Diese Bedienungsanleitung dient dazu, Sie mit der Funktionsweise dieses Produktes vertraut zu machen. Bewahren Sie diese Anleitung daher stets gut auf, damit Sie jederzeit darauf zugreifen können.
- Sie erhalten bei Kauf dieses Produktes zwei Jahre Gewährleistung auf Defekt bei sachgemäßem Gebrauch.
- Bitte verwenden Sie das Produkt nur in seiner bestimmungsgemäßen Art und Weise. Eine anderweitige Verwendung führt eventuell zu Beschädigungen am Produkt oder in der Umgebung des Produktes.
- Ein Umbauen oder Verändern des Produktes beeinträchtigt die Produktsicherheit. Achtung Verletzungsgefahr!
- Öffnen Sie das Produkt niemals eigenmächtig und führen Sie Reparaturen nie selber aus!
- Behandeln Sie das Produkt sorgfältig. Es kann durch Stöße, Schläge oder den Fall aus bereits geringer Höhe beschädigt werden.
- Halten Sie das Produkt fern von Feuchtigkeit und extremer Hitze.
- Lassen Sie keine Gegenstände aus Metall in dieses Gerät fallen.
- Stellen Sie keine schweren Gegenstände auf dieses Gerät.
- Reinigen Sie das Gerät nur mit einem trockenen Tuch.
- Blockieren Sie nicht die Belüftungsöffnungen.
- Verwenden Sie ausschließlich vom Hersteller oder vom qualifizierten Fachhandel empfohlenes Zubehör.

Hinweis: Die Gewährleistung verfällt bei Fremdeingriffen in das Gerät!

Kleine Objekte/Verpackungsteile (Plastikbeutel, Karton, etc.)

Bewahren Sie kleine Objekte (z.B. Schrauben und anderes Montagematerial, Speicherkarten) und Verpackungsteile außerhalb der Reichweite von Kindern auf, damit sie nicht von diesen verschluckt werden können. Lassen Sie kleine Kinder nicht mit Folie spielen. Es besteht Erstickungsgefahr!

Transport des Gerätes

Bitte bewahren Sie die Originalverpackung auf. Um ausreichenden Schutz beim Transport des Gerätes zu erreichen, verpacken Sie das Gerät in der Originalverpackung.

Reinigung der äußeren Oberfläche

Verwenden Sie keine flüchtigen Flüssigkeiten, wie Insektensprays. Durch zu starken Druck beim Abwischen können die Oberflächen beschädigt werden. Gummi- oder Plastikteile sollten nicht über einen längeren Zeitraum mit dem Gerät in Kontakt sein. Nutzen Sie ein trockenes Tuch.

Technische Daten

Artikelnummer | 10030837

Allgemein

Stromzufuhr | AC 100-240V ~ 50-60Hz

Energieverbrauch | 45W (Standby: <0.5W)

Maße (BxTxH) & Gewicht | 892 x 84 x 55 mm & ca. 2,0 kg

Speaker

Full range speaker | 4x: 2" / 15 W / 4 Ohm

Ausgangsleistung | 2 x 20W

Frequenzgang | 80Hz-20KHz

BT

Reichweite | ca. 10m

Übertragungsfrequenz | 2.402~2.480GHz

Protokoll | A2DP 1.2

Lieferumfang

Soundbar, Netzteil, Fernbedienung, Bedienungsanleitung, Audiokabel

Geräteübersicht / Bedienelemente

Rechts / Links:

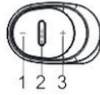

Front:

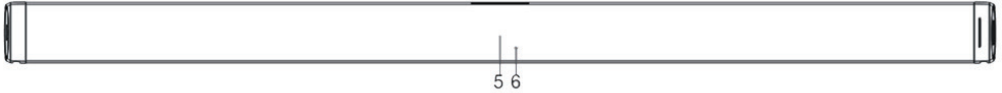

Rückseite:

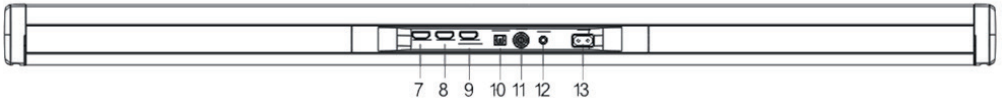

1 + 3	Lautstärke +/-
2	⏻ / ⏻ (Ein-/ausschalten und Eingangswahl)
3 + 1	Lautstärke +/-
4	USB-Eingang
5	LED-Anzeige
6	IR-Sensor der Fernbedienung
7	HDMI 1-Anschluss
8	HDMI 2- Anschluss
9	HMDI-Ausgang zum TV-Gerät
10	Optischer Anschluss
11	Koaxial-Anschluss
12	3,5-mm-Klinkanschluss
13	AC-Buchse der Stromversorgung

Fernbedienung

Die Fernbedienung benötigt eine Batterie des Typs CR2025 (3V). Ersetzen Sie diese, sobald die Batterieleistung merklich nachgelassen hat. Gehen Sie nach unten gezeigter Abbildung vor. Batterien und Akkus dürfen nicht in den Hausmüll entsorgt werden, sondern müssen entsprechend der gesetzlichen Bestimmungen bei einer dafür vorgesehenen Abgabe-/Sammelstelle abgegeben werden.

Einsetzen der Batterie:

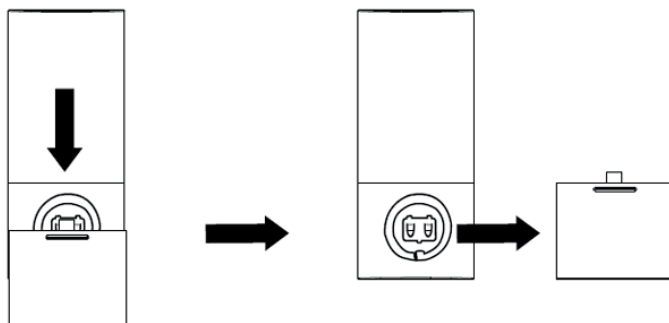

1	Einschalten / Standby
2 + 4	Lautstärke + / -
3 + 5	⏮ / ⏭ (für BT)
	▶⏪ (BT: Play/Pause / Pairing)
6	(Wenn der Lautsprecher bereits verbunden ist und Sie ihn mit einem anderen Gerät verbinden möchten: 3 Sekunden gedrückt halten, um die aktuelle Verbindung zu trennen. Anschließend die Kopplung (Pairing) durchführen.)
7	Moduswahl
8	BASS/TREB: Einstellung Bass- und Höhenwiedergabe öffnen. Wert einstellen mit Lautstärke + / -
9	Surroundeffekt einstellen (MUSIC)
10	Filmsound einstellen (MOVIE)

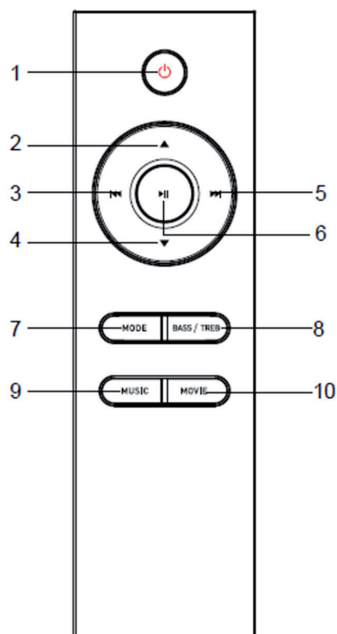

- Der Infrarot-Sensor für die Fernbedienung hat einen Empfangswinkel von 60°. Bitte beachten Sie weiterhin, dass die Lichtverhältnisse die Funktion der Fernbedienung beeinflussen können.

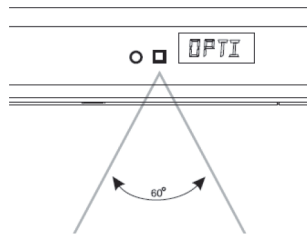

Anschluss und Nutzung

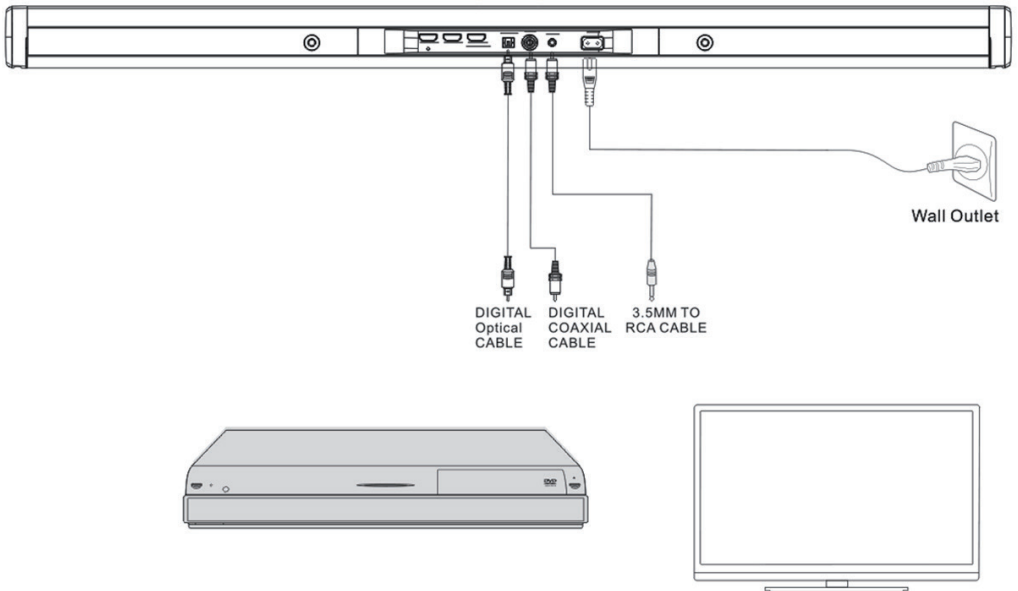

Audio-Anschlüsse: Schließen Sie TV-Geräte, BluRay-Player oder Spielekonsolen per optischem Kabel, koaxialem Kabel, oder mit einem 3,5mm-Klinken-Audiokabel an der Soundbar an, wie in der Schemazeichnung auf S. 6 gezeigt.

HDMI: Verbinden Sie die HDMI-Ausgänge von TV-Gerät, Konsolen oder BluRay-Playern mit den HDMI-Anschlüssen HDMI IN-1 oder HDMI IN-2 an der Rückseite der Soundbar. Falls die Soundbar im Signalweg zwischen Player und TV liegt, schleifen Sie das Audiosignal über den Anschluss HDMI OUT TO TV zum TV-Gerät. Der HDMI OUT ist als ARC (audio return channel) ausgelegt. Mit einem entsprechenden Kabel (HDMI ARC) und einem ARC-fähigen TV-Gerät können Sie sich also ein Kabel für den Audio-Ausgang vom TV sparen. Bitte konsultieren Sie diesbezüglich die Bedienungsanleitung Ihres TV-Geräts

Netzanschluss: Verbinden Sie das Gerät per (beiliegendem) Netzkabel mit einer Haushaltssteckdose.

Funktionen



Ein-/Ausschalten: Schalten Sie das Gerät mit  ein. Halten Sie gedrückt, um die Soundbar in den Standby-Modus zu schalten.

Quellenwahl: Drücken Sie  (am Gerät) bzw. MODE (auf der Fernbedienung) mehrfach, um den gewünschten Eingangskanal zu wählen. Der gewählte Kanal wird auf dem Display angezeigt:

Kanal gewählt	Display zeigt
HDMI IN-1	HD-1
HDMI IN-2	HD-2
ACR (HDMI OUT)	ARC
BT	bT
Optischer Eingang	OPT
Koaxialer Eingang	COX
Aux-Eingang (3,5mm)	AUX
USB	USb

Lautstärke einstellen: Nutzen Sie die Tasten +/- (am Gerät) bzw. die Pfeiltasten (auf der Fernbedienung), um die Lautstärke nach Ihren Wünschen einzustellen.

BT: Nutzen Sie die Tasten MODE / , um zum BT-Modus zu wechseln. Aktivieren Sie BT auch auf Ihrem Smartphone/Tablet/Laptop-PC. Verbinden Sie mit der AREAL BAR 360 in der Liste der gefundenen Geräte in Reichweite. Tippen Sie „0000“ ein und drücken Sie OK, falls Sie zur Eingabe eines Passworts aufgefordert werden. Bei erfolgreicher Verbindung ertönt ein Bestätigungssignal („connected“) und die BT-LED hört auf zu blinken.

Diese Soundbar kann nicht als Freisprech-Einrichtung verwendet werden. Bei eingehenden Anrufen wird vom Smartphone gestreamte Musik gestoppt, bis das Telefonat beendet oder abgewiesen wurde. Sie können die Tasten  /  sowie  für die Steuerung der Medienwiedergabe nutzen.

USB: Stecken Sie USB-Datenträger mit Mediendaten im MP3- oder WAV-Format an den USB-Port an der Seite an. Das Abspielen beginnt nach einigen Sekunden automatisch. Nutzen Sie die Tasten ◀◀ / ▶▶ sowie ▶| für die Steuerung der Medienwiedergabe.

Bitte beachten Sie: Sie können den USB-Port (Ausgabe: 5V) zum Aufladen von Smartphones, MP3-Playern und ähnlichen Kleingeräten nutzen (außer Apple-Produkte).

Wandmontage

Die Wandmontage ist einfach, sollte aber bei Zweifeln oder geringen handwerklichen Fähigkeiten an qualifiziertere Personen delegiert werden. Fehlerhafte Montage kann unter Umständen zu Geräteschäden und Verletzungen führen. Achten Sie auf etwaige Wasser- oder Stromführenden Leitungen in der Wand!

Schritt 1: Schrauben Sie die Montagewinkel („S“) mit den kurzen Schrauben an der Rückseite der Soundbar an:

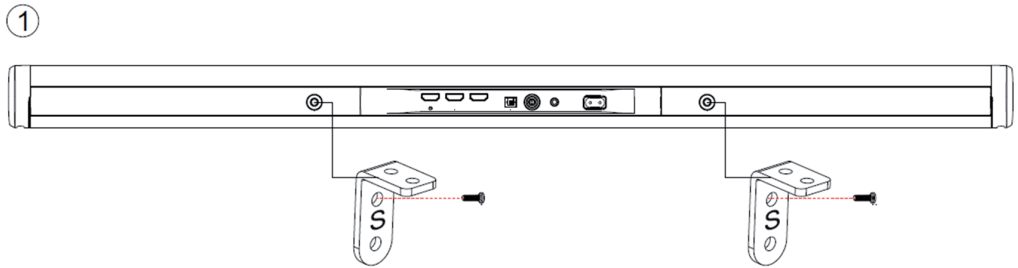

Schritt 2: Legen Sie die Montagewinkel „W“ an der Wand an und zeichnen Sie die Bohrlöcher vor. Stellen Sie sicher (Wasserwaage), dass diese auf einer Höhe liegen und exakt 350mm voneinander entfernt sind: Bohren Sie mit einem 6mm-Steinbohrer und setzen Sie die beiliegenden Kunststoff-Dübel in die Löcher, bis diese bündig mit der Wand abschließen. Montieren Sie nun die Montagewinkel wie unten gezeigt:

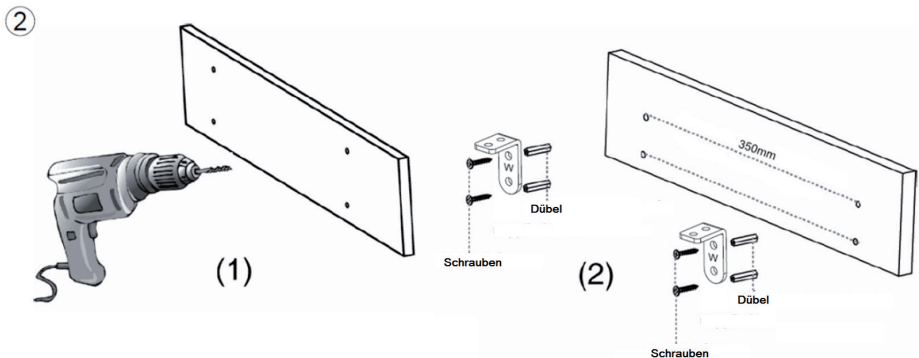

Schritt 3: Setzen Sie nun die Soundbar auf den Montagewinkeln auf und fixieren Sie mit vier kurzen Schrauben (beiliegend):

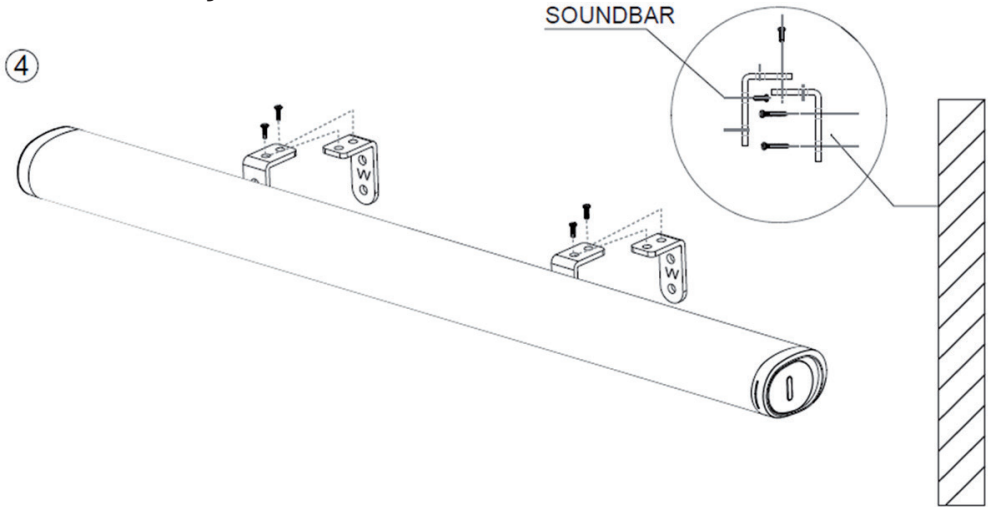

Hinweise zur Entsorgung



Befindet sich die linke Abbildung (durchgestrichene Mülltonne auf Rädern) auf dem Produkt, gilt die Europäische Richtlinie 2012/19/EU. Diese Produkte dürfen nicht mit dem normalen Hausmüll entsorgt werden. Informieren Sie sich über die örtlichen Regelungen zur getrennten Sammlung elektrischer und elektronischer Gerätschaften. Richten Sie sich nach den örtlichen Regelungen und entsorgen Sie Altgeräte nicht über den Hausmüll. Durch die regelkonforme Entsorgung der Altgeräte werden Umwelt und die Gesundheit Ihrer Mitmenschen vor möglichen negativen Konsequenzen geschützt. Materialrecycling hilft, den Verbrauch von Rohstoffen zu verringern.

Konformitätserklärung



Hersteller: Chal-Tec GmbH, Wallstraße 16, 10179 Berlin, Deutschland

Dieses Produkt entspricht den folgenden Europäischen Richtlinien:
2011/65/EU (RoHS)
2014/53/EU (RED)

Dear Customer,

Congratulations on purchasing this product. Please read and follow these instructions, in order to avoid damaging the item. We do not cover any damages that may arise from improper use of the item or the disregard of the safety instructions.

Important Safety Advice

- Read all instructions before using.
- To protect against a fire, electric shock or personal injury, do not immerse cord, electric plugs or device in water or other liquids.
- Do not expose the appliance to extreme temperatures. The appliance shall be used in moderate climates.
- The use of attachments that are not recommended by the appliance manufacturer may result in fire, electric shock or personal injury.
- Do not open the unit by removing any cover parts. Do not attempt to repair the unit. Any repairs or servicing should be done by qualified personell only.
- **Only qualified persons may perform technical work on the product. The product may not be opened or changed.** The components cannot be serviced by the user. The manufacturer is not responsible for any radio or TV interference caused by unauthorized modifications.
- The appliance is not a toy. Do not let children play with it. Never let children insert foreign objects into the appliance.
- Never clean the surface of the device with solvents, paint thinners, cleansers or other chemical products. Instead, use a soft, dry cloth or soft brush.
- This appliance is to be used with 12V car power supply.
- Save these instructions.

Small objects

Keep small objects (i.e. screws, mounting material, memory cards etc.) and packaging out of the range of children. Do not let Children play with foil. Choking hazard!

Transporting the device

Please keep the original packaging. To gain sufficient protection of the device while shipment or transportation, make sure to put it back in its original packaging.

Cleaning the surface

Do not use any volatile liquids, detergents or the like. Use a clean dry cloth.

Technical Data

Item # | 10030837

General

Power supply | AC 100-240V ~ 50-60Hz

Power consumption | 45W (standby: <0.5W)

Dimensions (WxDxH) & weight | 892 x 84 x 55 mm & approx. 2.0 kgs

Speakers

Full range speaker s | 4x: 2" / 15 W / 4 Ohm

Output power | 2 x 20W

Frequency response | 80Hz - 20KHz

BT

Range | ~ 10m

Transmission frequency | 2.402~2.480GHz

Protocol | A2DP 1.2

Scope of delivery

Soundbar, AC cord, RC, user manual, audio cable

Overview / Controls

Right/left:

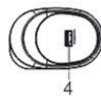
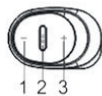

Front:



Rear:

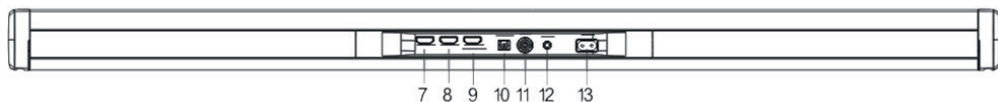

1 + 3	Volume +/-
2	⏻ / ⏻ (on/standby / input selection)
3 + 1	Volume +/-
4	USB socket
5	Display
6	IR sensor
7	HDMI IN 1
8	HDMI IN 2
9	HDMI OUT (ARC)
10	Optical IN
11	Coax IN
12	3.5 mm audio IN
13	AC IN

Remote Control

The Remote Control has a pre-installed lithium CR2032 battery. If the remote control does not work properly, replace the battery. Use batteries of high quality only. Batteries of low quality might leak and cause damage. **Note:** Remove the battery, if the remote control is not to be used for a longer period of time, as it might be damaged by leaking batteries. **Do not use any batteries other than those specified.**

Replacing the battery:

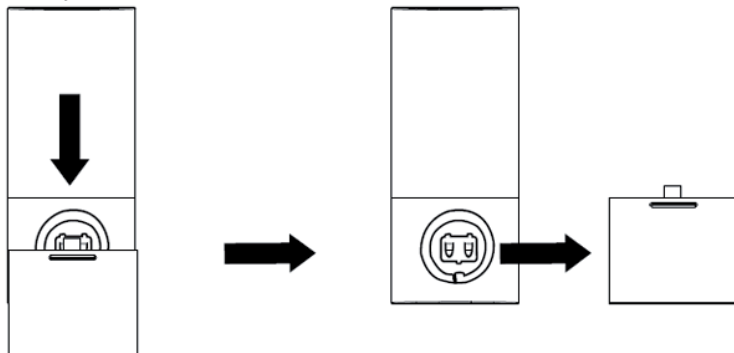

1	On / standby
2 + 4	Volume +/-
3 + 5	⏮ / ⏭ (BT)
	▶⏪ (BT: Play/Pause / Pairing)
6	(If the soundbar is already paired, and you want to pair it to another device, hold play/pause for 3 seconds to disconnect.)
7	Input selection (MODE)
8	BASS/TREB: Set the bass and treble. Use + / - to adjust.
9	MUSIC sound preset
10	MOVIE sound preset

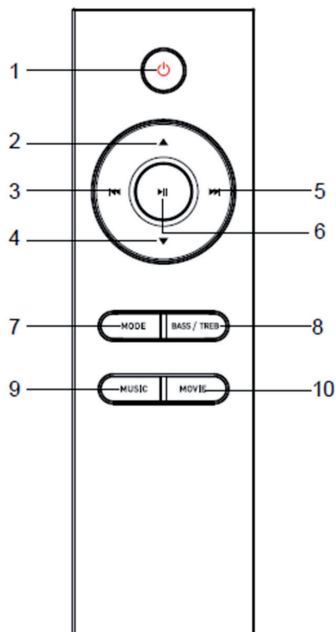

- The IR sensor has a reception angle of 60°. Please mind that the lighting conditions might affect the infra red signal.

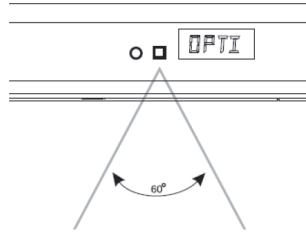

Connections and Operation

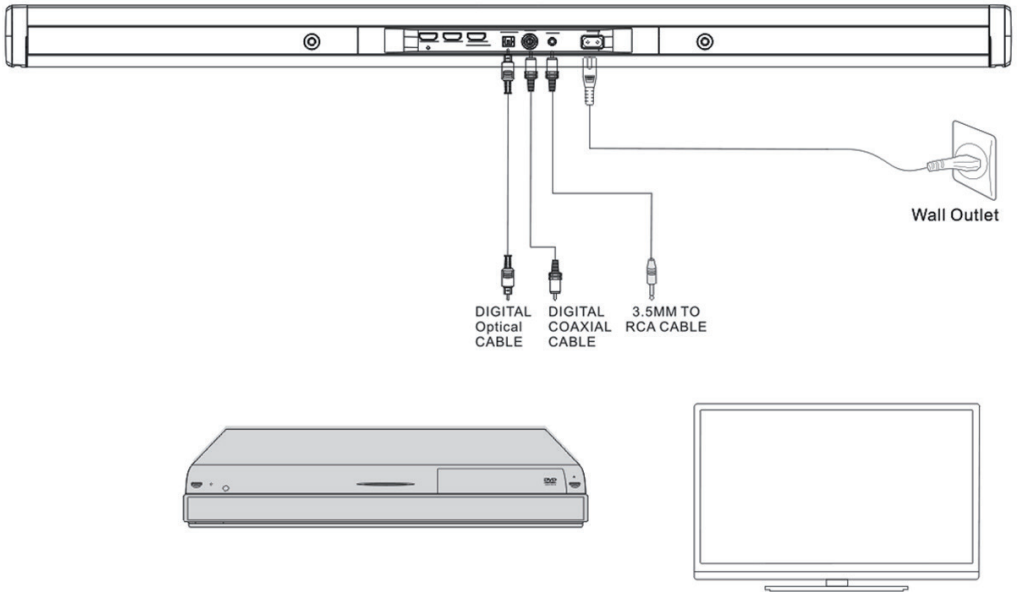



- **Audio connections:** Connect the audio outputs of your TV, your BluRay player or gaming console to the audio inputs of this soundbar, using the optical input, the coaxial input, or the 3.5mm analogue input with the fitting cables. Please see the diagram on p. 14 below.
- **HDMI:** Connect the HDMI OUTs of your TV, console, or BluRay player with the HDMI IN 1 or HDMI IN 2 of this soundbar. If the soundbar lies within the signal path from your BluRay player/gaming console to your TV, you can use the HDMI OUT to patch the audio signal through to the TV.

The HDMI OUT of this soundbar supports ARC (audio return channel). So, with an ARC HDMI cable and an ARC supporting TV, you can reduce the amount of cable connections by one. Please see your TV device's user manual for further information.



- **AC IN:** Connect the soundbar to a household mains socket, using the supplied AC cord.

Operation

- **On/standby:** Switch the soundbar on by pressing . Hold for standby.
- **Input source:** Press  (front panel) or MODE (remote control) repeatedly, to select the desired input channel. The display shows which channel is currently selected:

Selected channel	Display shows
HDMI IN-1	HD-1
HDMI IN-2	HD-2
ACR (HDMI OUT)	ARC
BT	bT
Optischer Eingang	OPT
Koaxialer Eingang	COX
Aux-Eingang (3,5mm)	AUX
USB	USb

- **Adjust volume:** Press +/- (front panel) or the arrow buttons (remote control) to adjust the volume.
- **BT:** Press MODE /  to select BT mode. Activate BT on your mobile device and pair with the AREAL BAR 360 which should appear among the found BT devices within range. Type in "0000" if prompted to enter a password. On successfully established BT connection, the BT LED stops flashing and a confirmation ("connected") will be heard.
This soundbar can not be used for hands-free phone calls. On incoming calls, the music being streamed from the smartphone will be interrupted until ending (or declining) the call.

You can use the buttons  /  and  for navigating through your mobile media library.

- **USB:** Insert USB drives containing music files (MP3/Wav) into the USB socket. Playback starts automatically after a few seconds. Use ◀◀ / ▶▶ / ▶▶ to operate the music playback.

Please note: The USB port (power output: 5V) can be used to charge smartphones, tablets, MP3 players or other small electronic devices (except for any Apple products).

Wall Mounting

The wall mounting is simple, but should nevertheless be performed by experienced craftsmen when in doubt. Wrong mounting can lead to damages on the device or injuries. Please pay attention for possible water or electricity lines when drilling.

Step 1: Attach the brackets ("S") to the sound bar, using the supplied short screws:

①

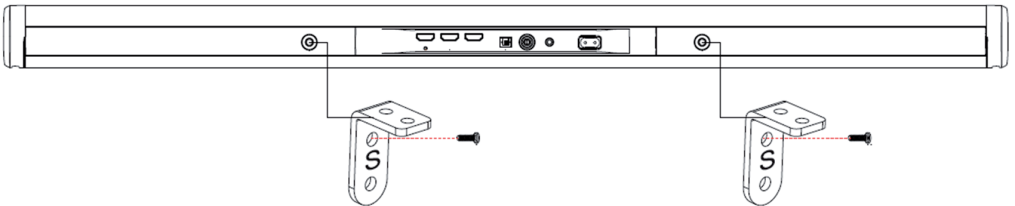

Step 2: Make drill hole marks on the wall for the anchors. Make sure the marks are level before drilling. Use a 6mm bit and power drill (not supplied) to drill holes on the marks. Insert the included plastic anchors into the holes and push in until they are flush with the wall. Secure the supplied Metallic Brackets (marked "W") to the wall by screwing the included flat head screws into the anchors and tighten until the screw head is fully inserted and flush with the metallic bracket. **Note:** The distance between the brackets should be 350 mm.

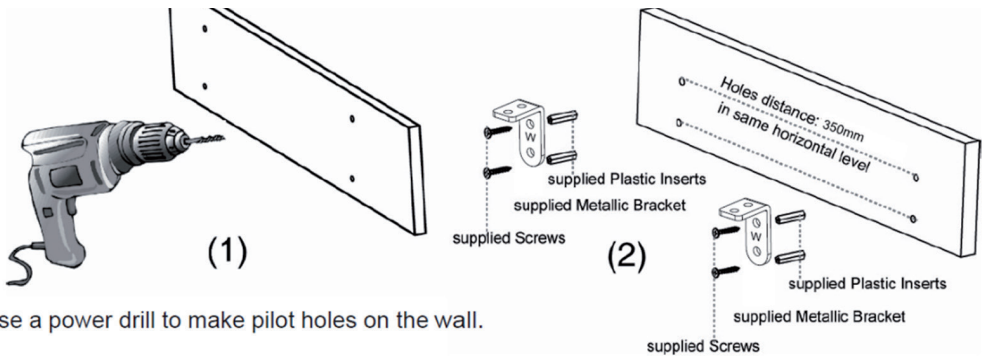

Use a power drill to make pilot holes on the wall.

Step 3: Place the sound bar onto the brackets and fix with the supplied short screws (see below):

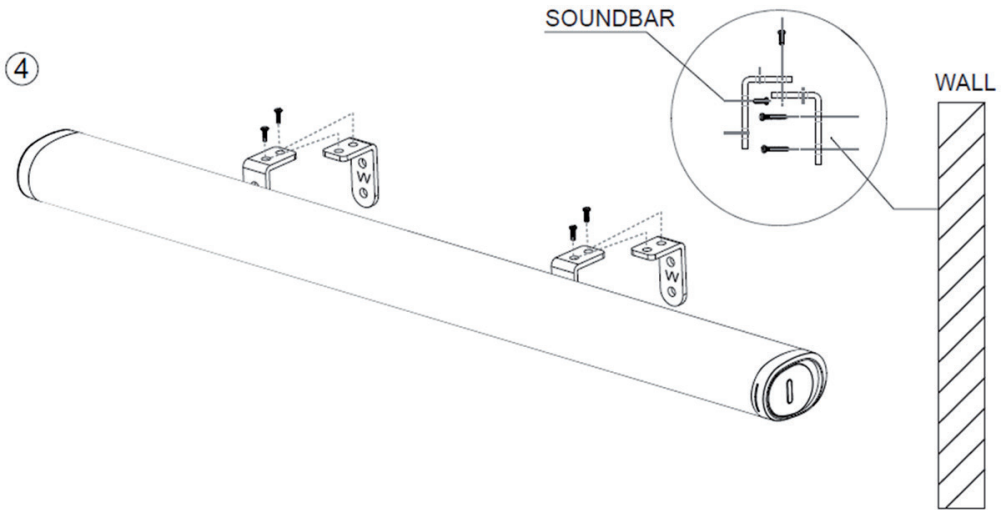

Environment Concerns



According to the European waste regulation 2002/96/EG this symbol on the product or on its packaging indicates that this product may not be treated as household waste. Instead it should be taken to the appropriate collection point for the recycling of electrical and electronic equipment. By ensuring this product is disposed of correctly, you will help prevent potential negative consequences for the environment and human health, which could otherwise be caused by inappropriate waste handling of this product. For more detailed information about recycling of this product, please contact your local council or your household waste disposal service.

Declaration of Conformity



Producer: Chal-Tec GmbH, Wallstraße 16, 10179 Berlin, Germany

This product is conform to the following European directives:
2011/65/EU (RoHS)
2014/53/EU (RED)

Chère cliente, cher client,

Toutes nos félicitations pour l'acquisition de ce nouvel appareil. Veuillez lire attentivement les instructions suivantes de branchement et d'utilisation afin d'éviter d'éventuels dommages. Le fabricant ne saurait être tenu pour responsable des dommages dus au non-respect des consignes de sécurité et à la mauvaise utilisation de l'appareil.

Consignes de sécurité et garantie

- Ce mode d'emploi a pour but de vous familiariser avec les fonctionnalités du produit. Conservez-le soigneusement afin de pouvoir vous y référer ultérieurement.
- L'achat de ce produit vous donne droit à deux ans de garantie sur les pannes et défauts en conditions d'utilisation normale.
- Utilisez le produit exclusivement aux fins prévues. Une utilisation différente pourrait causer des dommages au produit ou dans son environnement.
- Tout démontage remet en cause la sécurité de l'appareil. Attention, danger de blessure !
- N'ouvrez jamais le produit de votre propre chef et n'effectuez jamais les réparations vous-même !
- Manipulez le produit avec précaution. Les coups et chocs ainsi que les chutes, même d'une faible hauteur, peuvent l'endommager.
- Tenez le produit éloigné des sources d'humidité et de forte chaleur.
- Ne laissez aucun objet métallique pénétrer dans cet appareil.
- Ne posez aucun objet lourd sur cet appareil.
- Nettoyez l'appareil uniquement avec un chiffon sec.
- N'obstruez pas les ouvertures d'aération.
- Utilisez exclusivement des accessoires recommandés par le fabricant ou un professionnel qualifié.

Remarque : La garantie expire en cas d'intervention étrangère sur l'appareil !

Petits éléments / éléments d'emballage (sacs en plastique, cartons, etc.)

Conservez les petits éléments (par exemple vis, matériel de montage) et éléments d'emballage hors de portée des enfants pour éviter les risques d'étouffement. Ne pas laisser les enfants jouer avec les emballages plastiques, il y a risque d'étouffement!

Transport de l'appareil

Veuillez conserver l'emballage d'origine. Pour garantir la meilleure protection de l'appareil lors de son transport, veuillez le remettre dans son emballage d'origine.

Nettoyage des surfaces externes

Ne pas utiliser de liquides volatils tels que le spray insecticide. Une pression trop forte lors de l'essuyage peut endommager les surfaces. Les matières en plastique ou en caoutchouc ne doivent pas rester en contact avec l'appareil pendant une période prolongée. Utilisez un chiffon sec.

Fiche technique

Numéro d'article | 10030837

Général

Alimentation électrique	AC 100-240V ~ 50-60Hz
Consommation d'énergie	45W (Standby: <0.5W)
Dimensions (LxPxH) & Poids	892 x 84 x 55 mm & ca. 2,0 kg

Speaker

Full range speaker	4x: 2" / 15 W / 4 Ohm
Puissance de sortie	2 x 20W
Plage de fréquences	80Hz-20KHz

BT

Portée	ca. 10m
Fréquence de retransmission	2.402~2.480GHz
Protocole	A2DP 1.2

Livraison

Barre de son, adaptateur secteur, télécommande, mode d'emploi, câble audio

Aperçu de l'appareil / éléments de commande

Droite/gauche

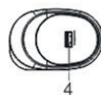
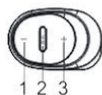



Façade



Dos de l'appareil



1 + 3	Volume +/-
2	 /  (marche/arrêt et sélection d'entrée)
3 + 1	Volume +/-
4	Entrée USB
5	Affichage LED
6	Capteur IR de la télécommande
7	Prise HDMI 1
8	Prise HDMI 2
9	Sortie HDMI vers la TV
10	Prise optique
11	Prise coaxiale
12	Prise jack 3,5 mm
13	Prise AC d'alimentation

Télécommande

La télécommande utilise une pile de type CR2025 (3V). Remplacez-la, dès que la puissance de la pile faiblit manifestement. Suivez l'illustration ci-dessous. Les piles et les batteries rechargeables ne doivent pas être jetées avec les ordures ménagères, mais doivent être éliminées conformément aux dispositions légales dans un point de dépôt/collecte adapté.

Installation de la pile :

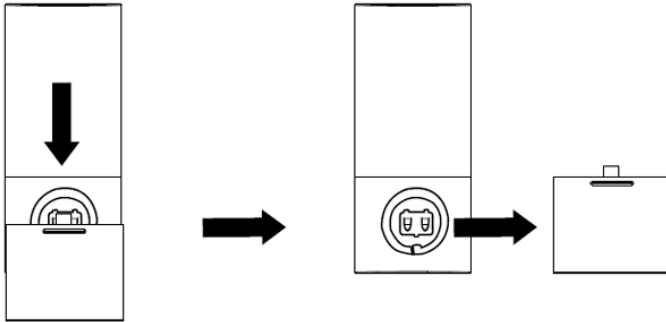

1	allumer/veille
2 + 4	volume +/-
3 + 5	⏮ / ⏭ (pour BT)
	⏪ (BT play/pause / appairage)
6	(lorsque l'enceinte est déjà connectée et que vous voulez la connecter avec un autre appareil : maintenez la touche 3 secondes pour couper la connexion existante. Puis procédez à l'appairage)
7	choix du mode
8	BASS/TREB : ouvrir le réglage des basses et des aigus. Réglez la valeur avec volume +/-
9	réglage de l'effet surround (MUSIC)
10	réglage du son d'un film (MOVIE)

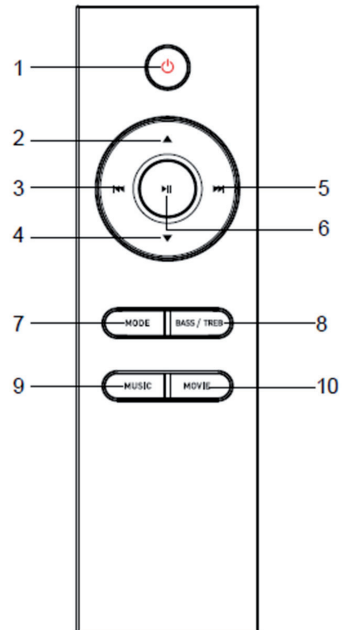

- Le capteur infrarouge de la télécommande a un angle de réception de 60°. A noter également que les conditions d'éclairage peuvent affecter le fonctionnement de la télécommande.

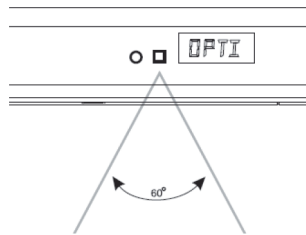

Branchement et utilisation

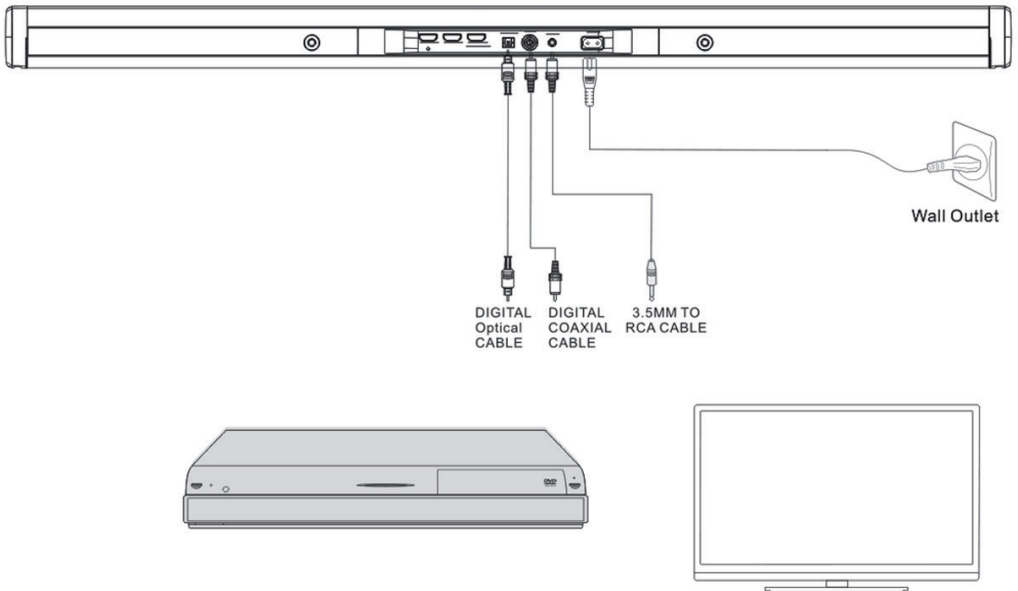

Branchements audio : Connectez des téléviseurs, des lecteurs BluRay ou des consoles de jeu à la barre de son à l'aide d'un câble optique, d'un câble coaxial ou d'un câble audio jack 3,5 mm, comme indiqué sur le schéma de la page 6.

HDMI: Connectez les sorties HDMI des lecteurs TV, consoles ou BluRay aux connecteurs HDMI IN-1 ou HDMI IN-2 HDMI situés à l'arrière de la barre de son. Si la barre de son se trouve dans le trajet du signal entre le lecteur et le téléviseur, faites passer le signal audio sur le téléviseur via le connecteur HDMI OUT TO TV. La sortie HDMI OUT est conçue comme un ARC (audio return channel). Avec un câble approprié (HDMI ARC) et un téléviseur compatible ARC, vous pouvez ainsi économiser un câble pour la sortie audio du téléviseur. Veuillez consulter le manuel d'instructions de votre téléviseur.

Branchement secteur : branchez l'appareil à une prise domestique à l'aide du câble d'alimentation (fourni).

Fonctions



Marche/Arrêt : allumez l'appareil en appuyant sur . Maintenez cette touche pour mettre en veille la barre de son.

Choix de la source : appuyez plusieurs fois sur  (sur l'appareil) ou sur MODE (sur la télécommande) pour choisir le canal d'entrée. Le canal choisi est affiché à l'écran :

Canal choisi	L'écran affiche
HDMI IN-1	HD-1
HDMI IN-2	HD-2
ACR (HDMI OUT)	ARC
BT	bT
Entrée optique	OPT
Entrée coaxiale	COX
Entrée Aux (3,5mm)	AUX
USB	USb

Réglage du volume : utilisez les touches +/- (sur l'appareil) ou les touches fléchées (sur la télécommande) pour régler le volume selon votre convenance.

BT: utilisez les touches MODE / , pour passer en mode BT. Activez aussi BT sur votre smartphone/tablette/PC portable. Connectez l'AREAL BAR 360 avec un appareil de la liste des appareils accessibles. Entrez „0000” et appuyez sur OK si un mot de passe vous est demandé. Un signal sonore de confirmation vous indique qu'une connexion a été établie avec succès („connected”) et la LED BT cesse de clignoter.

Cette barre de son ne peut pas être utilisée comme un périphérique mains libres. Les appels entrants coupent la diffusion de la musique depuis le smartphone jusqu'à la fin ou le rejet de l'appel. Vous pouvez utiliser les touches  /  ainsi que  pour contrôler la lecture des médias.

USB : branchez un support de données USB contenant des fichiers au format MP3 ou WAV sur le port latéral USB. La lecture commence automatiquement au bout de quelques secondes. Utilisez les touches ◀◀ / ▶▶ ainsi que ▶|| pour contrôler la lecture des médias.

Veillez noter : vous pouvez utiliser le port USB (tension : 5 V) pour recharger un smartphone, un lecteur MP3 et d'autres petits appareils (à l'exclusion des produits Apple).

Installation murale

Le montage mural est simple, mais doit être confié à un personnel qualifié en cas de doute ou de compétences manuelles limitées. Une installation défectueuse peut dans certaines circonstances provoquer des dommages à l'appareil et des blessures aux personnes. Faites attention aux éventuelles conduites d'eau ou d'électricité dans le mur !

Étape 1 : Vissez les supports de montage („S“) avec les vis courtes à l'arrière de la barre de son :

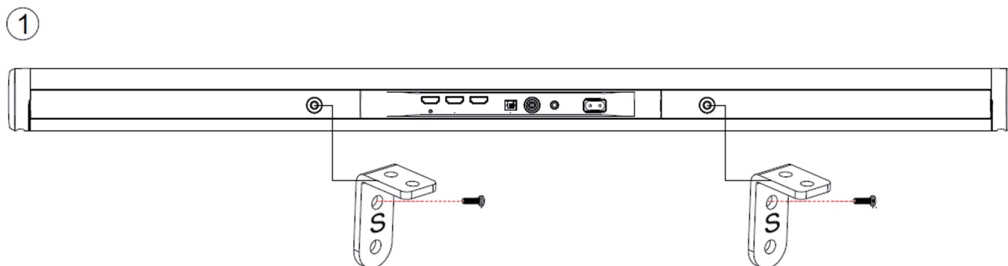

Étape 2 : Placez les supports de montage „W“ sur le mur et marquez les trous de perçage. Assurez-vous qu'ils sont à niveau (niveau à bulle) et espacés de 350 mm exactement l'un de l'autre : percez avec un foret de maçonnerie de 6 mm et placez les chevilles en plastique dans les trous jusqu'à ce qu'ils affleurent le mur. Montez maintenant les supports de montage comme indiqué ci-dessous :

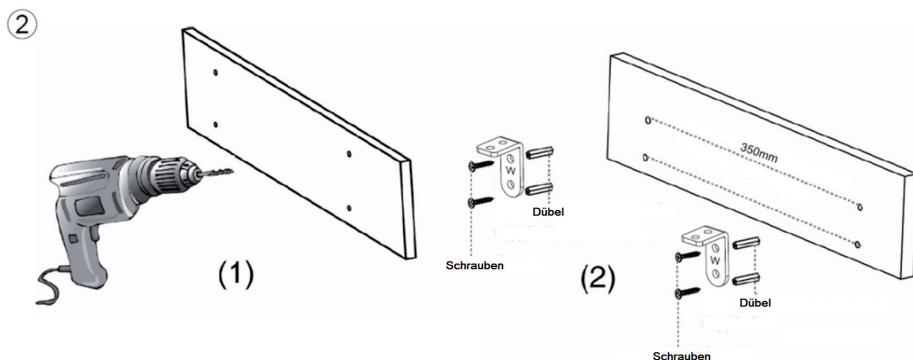

Étape 3 : Placez maintenant la barre de son sur les supports de montage et fixez-la à l'aide de quatre vis courtes (fournies) :

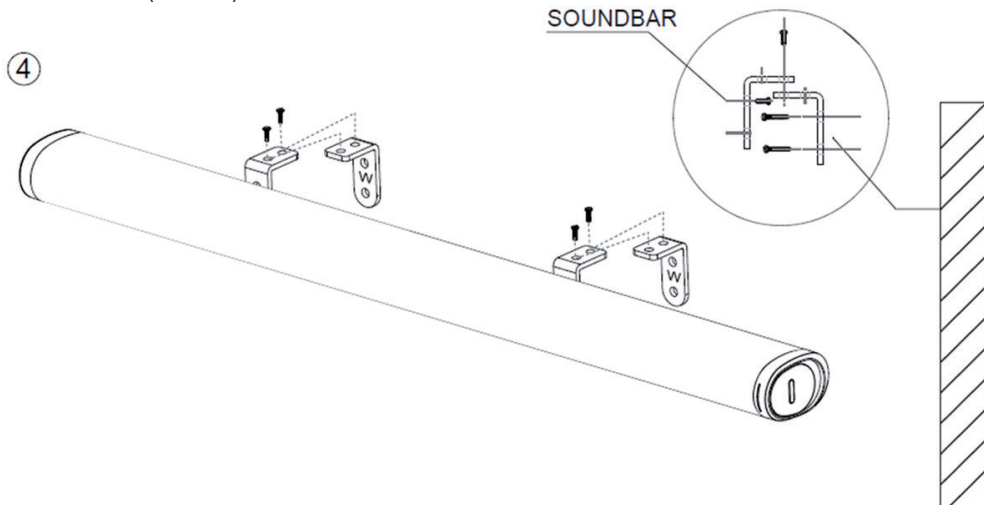

Conseils pour le recyclage



Le pictogramme ci-contre apposé sur le produit signifie que la directive européenne 2012/19/UE s'applique (poubelle à roues barrée d'une croix). Ces produits ne peuvent être jetés dans les poubelles domestiques courantes. Renseignez-vous concernant les règles appliquées pour la collecte d'appareils électriques et électroniques. Conformez-vous aux réglementations locales et ne jetez pas vos anciens produits avec les ordures ménagères. Le respect des règles de recyclage des vieux produits aide à la protection de l'environnement et de la santé de votre entourage contre les conséquences négatives possibles. Le recyclage des matériaux aide à réduire l'utilisation des matières premières.

Déclaration de conformité



Fabricant : Chal-Tec GmbH, Wallstraße 16, 10179 Berlin, Allemagne

Ce produit est conforme aux directives européennes suivantes :
2011/65/UE (RoHS)
2014/53/UE (RED)