



Areal 652 / Areal 653

5.1-Soundsystem
5.1 Sound System

10030885 10030886

www.auna-multimedia.com

auna

Sehr geehrter Kunde,

wir gratulieren Ihnen zum Erwerb Ihres Gerätes. Lesen Sie die folgenden Hinweise sorgfältig durch und befolgen Sie diese, um möglichen Schäden vorzubeugen. Für Schäden, die durch Missachtung der Hinweise und unsachgemäßen Gebrauch entstehen, übernehmen wir keine Haftung. Scannen Sie den folgenden QR-Code, um Zugriff auf die aktuellste Bedienungsanleitung und weitere Informationen rund um das Produkt zu erhalten:



INHALTSVERZEICHNIS

Sicherheitshinweise 4
Geräteübersicht / Bedienelemente 5
Anschlüsse und Aufstellung 7
BT Verbindung 8
Technische Daten 8
Hinweise zur Entsorgung 9
Konformitätserklärung 9

English 11
Español 19
Français 27
Italiano 35

SICHERHEITSHINWEISE

Allgemeine Hinweise

- **Blitzschlag** - Wenn Sie das Gerät länger nicht benutzen oder es gewittert, ziehen Sie den Stecker aus der Steckdose der trennen Sie das Gerät vom Antennenanschluss. Dadurch werden Schäden am Produkt durch Blitzschlag und Überspannung vermieden.
- **Überlastung** - Überlasten Sie keine Steckdosen, Verlängerungskabel oder integrierten Steckdosen, da dies zu einem Brand oder Stromschlag führen kann.
- **Fremdkörper und Flüssigkeitseintritt** - Schieben Sie niemals Gegenstände jeglicher Art durch Öffnungen in das Gerät, da sie gefährliche Spannungspunkte berühren oder Teile kurzschließen können, die zu einem Brand oder einem elektrischen Schlag führen könnten. Verschütten Sie niemals Flüssigkeiten jeglicher Art auf dem Gerät.
- **Reparatur und Wartung** - Versuchen Sie nicht, dieses Produkt selbst zu warten, da Sie sich durch das Öffnen oder Entfernen von Abdeckungen gefährlichen Spannungen oder anderen Gefahren aussetzen. Überlassen Sie alle Wartungsarbeiten qualifiziertem Servicepersonal.
- **Schäden, die einen Service erfordern** - Ziehen Sie den Netzstecker aus der Steckdose und wenden Sie sich an einen qualifizierten Fachbetrieb wenn eine der folgenden Situationen eintritt:
 - a) Wenn das Netzkabel oder der Stecker beschädigt ist.
 - b) Wenn Flüssigkeit verschüttet wurde oder Gegenstände auf das Produkt gefallen sind.
 - c) Wenn das Produkt Regen oder Wasser ausgesetzt war.
 - d) Wenn das Produkt heruntergefallen oder beschädigt ist.
 - e) Wenn das Produkt eine deutliche verringerte Leistung aufweist.
- **Ersatzteile** - Wenn Ersatzteile benötigt werden, stellen Sie sicher, dass der Fachbetrieb, der die Teile ersetzt, nur Ersatzteile verwendet, die vom Hersteller zugelassen sind oder dieselben Eigenschaften wie das Originalteil haben. Unbefugter Austausch kann zu Feuer, Stromschlag oder anderen Gefahren führen.
- **Wärme** - Stellen Sie das Gerät nicht in der Nähe von Wärmequellen wie Heizkörpern, Heizregistern, Öfen oder anderen Produkten (einschließlich Verstärkern) aufgestellt.

Hinweis: Kinder ab 8 Jahren, psychisch, sensorisch und körperlich eingeschränkte Menschen dürfen das Gerät nur benutzen, wenn sie vorher von einer für sie verantwortlichen Aufsichtsperson ausführlich mit den Funktionen und den Sicherheitsvorkehrungen vertraut gemacht wurden und die damit verbundenen Risiken verstehen.

GERÄTEÜBERSICHT / BEDIENELEMENTE

Vorderseite:

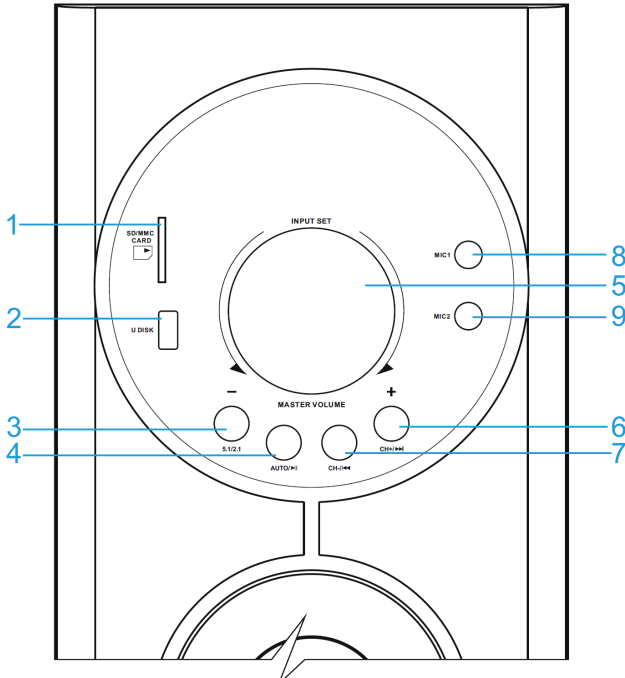

SD Kartenleser	1	5	INPUT: Mehrfach drücken für die Wahl der Eingangsquelle LAUTSTÄRKEREGLER: Drehen
USB-Slot	2	6	CH+ / ►► Nächster Kanal / Titel
5.1 / 2.1	3	7	CH- / ◄◄ Vorheriger Kanal / Titel
AUTO / ►►	4	8/9	Mikrofoneingänge

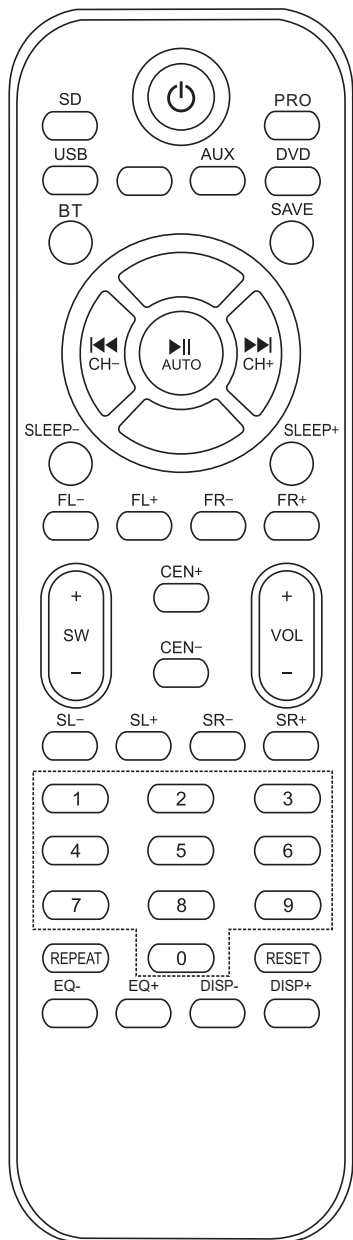

Fernbedienung

	Ein-/Ausschalten (Standby)
SD	SD-Wiedergabe
5.1 / 2.1	Kanalwahl
USB	USB-Speicher
AUX	AUX-Wiedergabe
DVD	DVD-Wiedergabe
BT	BT-Wiedergabe
	Wiedergabe/Pause
	USB/SD: Vorheriger Titel
	USB/SD: Nächster Titel
SLEEP	EinschlafTIMER
FL+/-	Separates Einstellen der Lautstärken der Satellitenlautsprecher
FR+/-	
SW+/-	
SL+/-	SR+/-
VOL +/-	Gesamtlautstärke
0 - 9	Zifferntasten
REPEAT	Wiederholung
RESET	Zurücksetzen
MIC -/+	Mikrofon-Lautstärke
ECHO -/+	ECHO-Einstellung

ANSCHLÜSSE UND AUFSTELLUNG

Lautsprecher

- Schließen Sie die vorderen, den Center- und die Surroundlautsprecher an die entsprechenden 5.1-Anschlüsse an.
- Schließen Sie die vorderen Lautsprecher an den Anschluss FRONT SPEAKERS an.
- Schließen Sie den Centerlautsprecher an den Anschluss CENTER SPEAKERS an.
- Schließen Sie die Surroundlautsprecher an den Anschluss SURROUND SPEAKERS an.
- **Achtung:** Platzieren Sie keine magnetischen Gegenstände in die Nähe der Lautsprecher.

Geräte und Zubehör

- Anschluss von Zubehör: Schließen Sie das Zubehör den Farben entsprechend an: Rote Stecker und Anschlüsse: Linker Audiokanal
- **Achtung:** Schließen Sie die Stecker richtig an. Lose Verbindungen können ein Summen oder andere Störgeräusche verursachen.
- **Wichtig:** Schließen Sie zuerst sämtliches Zubehör an und verbinden erst danach das Gerät mit dem Stromnetz.

Aufstellung:

- Stellen Sie den Subwoofer auf den Boden.
- Stellen Sie den Center zwischen die beiden vorderen Lautsprecher.
- Stellen Sie die Surroundlautsprecher etwa seitlich neben Ihren Ohren etwa auf Ohrhöhe auf.

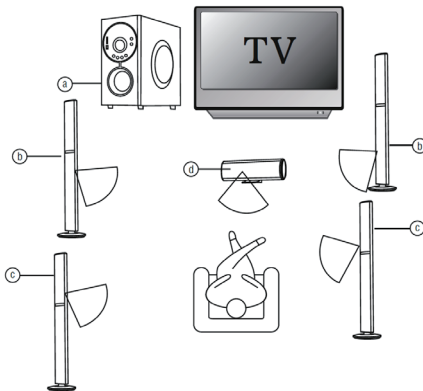

BT VERBINDUNG

Drücken Sie mehrfach INPUT, um den BT-Modus zu aktivieren. Verbinden Sie Ihr xternes BT-Gerät mit [MUSIC_BT01] und geben Sie dann [0000] ein, falls Sie nach einem Passwort gefragt werden.

TECHNISCHE DATEN

Artikelnummer	10030885 10030886
Lieferumfang	Subwoofer, 5x Satelliten, 4x Audio-Kabel, Bedienungsanleitung, Fernbedienung

HINWEISE ZUR ENTSORGUNG



Wenn es in Ihrem Land eine gesetzliche Regelung zur Entsorgung von elektrischen und elektronischen Geräten gibt, weist dieses Symbol auf dem Produkt oder auf der Verpackung darauf hin, dass dieses Produkt nicht im Hausmüll entsorgt werden darf. Stattdessen muss es zu einer Sammelstelle für das Recycling von elektrischen und elektronischen Geräten gebracht werden. Durch regelkonforme Entsorgung schützen Sie die Umwelt und die Gesundheit Ihrer Mitmenschen vor negativen Konsequenzen. Informationen zum Recycling und zur Entsorgung dieses Produkts, erhalten Sie von Ihrer örtlichen Verwaltung oder Ihrem Hausmüllentsorgungsdienst.

Dieses Produkt enthält Batterien. Wenn es in Ihrem Land eine gesetzliche Regelung zur Entsorgung von Batterien gibt, dürfen die Batterien nicht im Hausmüll entsorgt werden. Informieren Sie sich über die örtlichen Bestimmungen zur Entsorgung von Batterien. Durch regelkonforme Entsorgung schützen Sie die Umwelt und die Gesundheit Ihrer Mitmenschen vor negativen Konsequenzen.

KONFORMITÄTSERKLÄRUNG

**Hersteller:**

Chal-Tec GmbH, Wallstraße 16, 10179 Berlin, Deutschland.

**Importeur für Großbritannien:**

Chal-Tec UK limited
Unit 6 Riverside Business Centre
Brighton Road
Shoreham-by-Sea
BN43 6RE
United Kingdom

Die vollständige Konformitätserklärung des Herstellers finden Sie unter folgendem Link:
use.berlin/10030885

Dear Customer,

Congratulations on purchasing this device. Please read the following instructions carefully and follow them to prevent possible damages. We assume no liability for damage caused by disregard of the instructions and improper use. Scan the QR code to get access to the latest user manual and more product information.



CONTENT

Safety Instructions	12
Product description / Controls	13
Connection and Setup	15
Technical Data	16
BT Connection	16
Disposal Considerations	17
Declaration of Conformity	17

SAFETY INSTRUCTIONS

General information

- **Lightning** - If you are not going to use the device for a long time or if there is a storm, disconnect the plug from the electrical outlet and disconnect the device from the antenna connector. This will avoid damage to the product that may be caused by lightning or overvoltage.
- **Overload** - Do not overload power outlets, extension cords, or built-in power outlets, as this may result in a fire or electric shock.
- **Foreign objects and liquid** - Never push objects of any kind through openings in the device as they may touch dangerous voltage points or short out parts, which could result in a fire or electric shock. Never spill liquids of any kind on the device.
- **Repairs and maintenance** - Do not attempt to service this product yourself, as opening or removing covers will expose you to dangerous voltages or other hazards. Leave all maintenance to qualified service personnel.
- **Damage requiring service** - Disconnect the power plug from the outlet and consult a qualified specialist if any of the following conditions occur:
 - a) If the power cord or plug is damaged.
 - b) If liquid has been spilled or objects have fallen onto the product.
 - c) If the product has been exposed to rain or water.
 - d) If the product has been dropped or damaged.
 - e) If the product has a markedly reduced performance.
- **Replacement parts** - When replacement parts are required, make sure that the service professional who replaces the parts only uses replacement parts that have been approved by the manufacturer or that have the same characteristics as the original part. Unauthorized replacement may result in fire, electric shock or other hazards.
- **Heat** - Do not place the unit near heat sources such as radiators, heaters, stoves or other products (including amplifiers).

Note: This device may be only used by children 8 years old or older and persons with limited physical, sensory and mental capabilities and / or lack of experience and knowledge, provided that they have been instructed in use of the device by a responsible person who understands the associated risks.

PRODUCT DESCRIPTION / CONTROLS

Front:

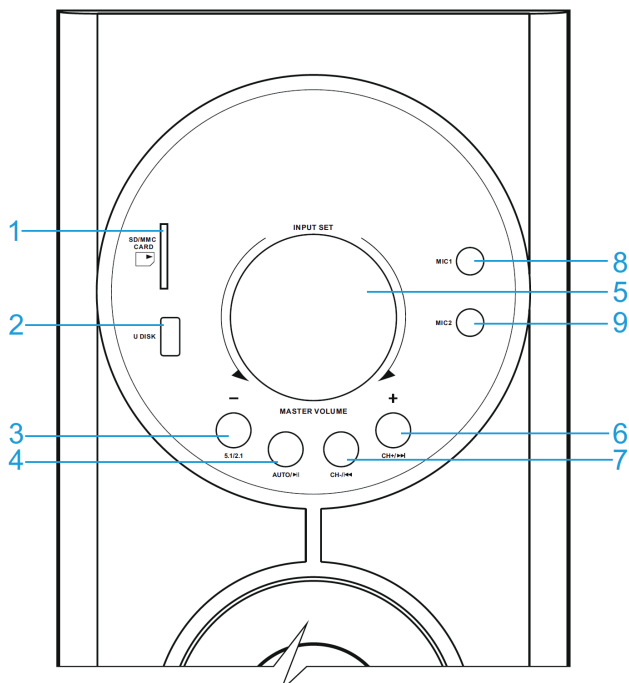

SD card reader	1	5	INPUT: Press repeatedly to select input source. VOLUME +/-
USB-Slot	2	6	CH+ / >>>
5.1 / 2.1	3	7	CH- / <<<
AUTO / >>	4	8/9	MIC1/MIC2 socket

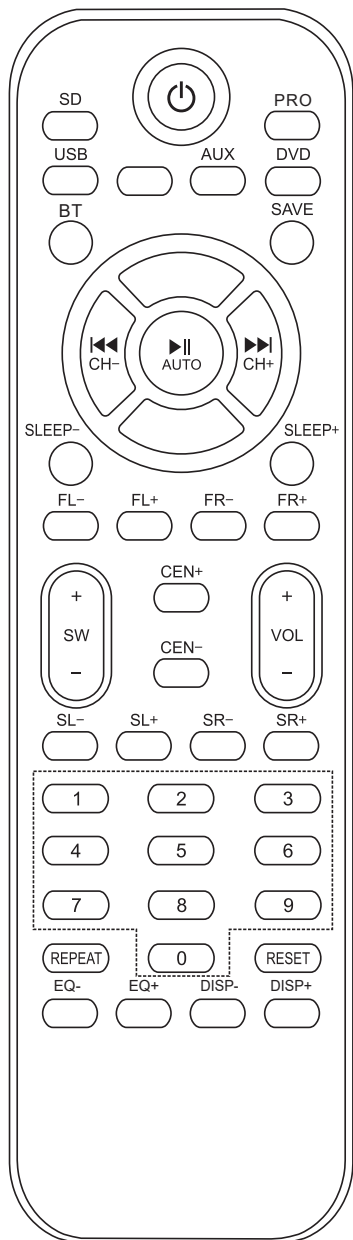

Remote Control

	On/off
SD	SD mode
PRO	Pro-Logic mode
USB	USB mode
AUX	AUX mode
DVD	DVD mode
BT	BT mode (activate BT on your BT device)
SAVE	Save current station
	Play / Pause
	USB/SD: previous track
	USB/SD: Next track
SLEEP	Sleep timer (press repeatedly)
FL+/-	Separate volume for each surround speaker
FR+/-	
SW+/-	
CEN+/-	Overall volume
SR+/-	
VOL +/-	Overall volume
0 - 9	Num pad
REPEAT	Repeat function
RESET	Recall to factory preset
MIC +/-	MIC volume
ECHO +/-	ECHO Control

CONNECTION AND SETUP

Speaker

- Connect the front speakers to the front speakers output terminals.
- Connect the centre speaker's cords to the centre speaker output terminals.
- Connect the surround speakers' cords to the surround speaker output terminals.
- **NOTE:** Do not leave any objects generating magnetism near the speakers.

Connecting equipment

- Jacks and plugs of the connecting cords are colour coded as follows:
Red jacks and plugs: Left channel; White jacks and plugs: right channel.
- **NOTE:** Insert the plugs fully into the jacks. Loose connections may cause a humming sound or other noise interference.
- **Important:** first connect the speakers and all other external equipment. Then, at last, connect the AC power cord.

Setup:

- Place the subwoofer anywhere on the floor.
- Place the front speakers at both sides of the centre, which you place in the middle.
- Place the surround speakers in the same level slightly behind the listening area. Align horizontally about 1 m above ear height.

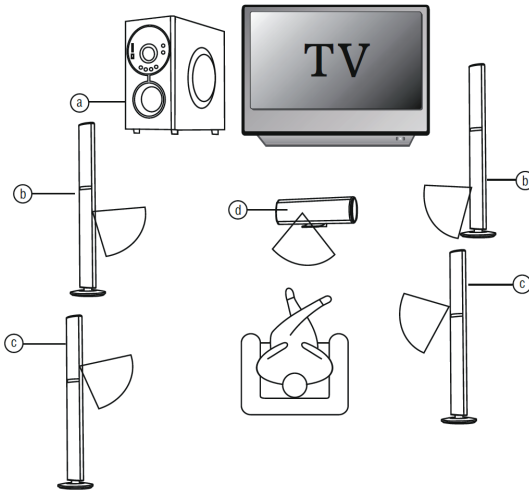

TECHNICAL DATA

Article number	10030885, 10030886
Scope of delivery	Subwoofer, Satellite speakers (x5), Audio cables (x4), User manual, Remote control

BT CONNECTION

Press INPUT repeatedly to select BT. Activate BT on your mobile device and connect to [AUNA]. Type in [0000] in case you are prompted for a pass phrase.

DISPOSAL CONSIDERATIONS



If there is a legal regulation for the disposal of electrical and electronic devices in your country, this symbol on the product or on the packaging indicates that this product must not be disposed of with household waste. Instead, it must be taken to a collection point for the recycling of electrical and electronic equipment. By disposing of it in accordance with the rules, you are protecting the environment and the health of your fellow human beings from negative consequences. For information about the recycling and disposal of this product, please contact your local authority or your household waste disposal service.

This product contains batteries. If there is a legal regulation for the disposal of batteries in your country, the batteries must not be disposed of with household waste. Find out about local regulations for disposing of batteries. By disposing of them in accordance with the rules, you are protecting the environment and the health of your fellow human beings from negative consequences.

DECLARATION OF CONFORMITY

**Manufacturer:**

Chal-Tec GmbH, Wallstrasse 16, 10179 Berlin, Germany.

**Importer for Great Britain:**

Chal-Tec UK limited
Unit 6 Riverside Business Centre
Brighton Road
Shoreham-by-Sea
BN43 6RE
United Kingdom

The complete declaration of conformity of the manufacturer can be found at the following link:
use.berlin/10030885

Estimado cliente:

Le felicitamos por la adquisición de este producto. Lea atentamente el siguiente manual y siga cuidadosamente las instrucciones de uso con el fin de evitar posibles daños. La empresa no se responsabiliza de los daños ocasionados por un uso indebido del producto o por haber desatendido las indicaciones de seguridad. Escanee el siguiente código QR para obtener acceso al manual de usuario más reciente y otra información sobre el producto.



ÍNDICE

Instrucciones de seguridad	20
Visión general de la unidad / elementos de funcionamiento	21
Conexiones e instalación	23
Conexión BT	24
Datos técnicos	24
Indicaciones sobre la retirada del aparato	25
Declaración de conformidad	25

INSTRUCCIONES DE SEGURIDAD

Indicaciones generales

- **Rayos**- Si no va a utilizar la unidad durante un período prolongado de tiempo, o si hay rayos, desenchufe la unidad de la toma de corriente y desconecte el conector de la antena. Esto evitará que el producto resulte dañado por los rayos y las subidas de tensión.
- **Sobrecarga** - No sobrecargue las tomas de corriente, cables alargadores o tomas de corriente integradas para evitar el riesgo de un incendio o una descarga eléctrica.
- **Objetos extraños y entrada de líquido** - No introduzca objetos de ningún tipo en las ranuras del aparato, ya que podría tocar elementos con voltajes peligrosos o piezas salientes que podrían causar un incendio o una descarga eléctrica. No derrame líquido de ningún tipo sobre el aparato.
- **Reparación y mantenimiento** - No intente reparar el aparato usted mismo, ya que si abre o retira las cubiertas, podría provocar una tensión peligrosa u otro riesgo. Contacte con un servicio técnico para su reparación.
- **Daños que requieren una reparación** - Desconecte el enchufe de la toma de corriente y póngase en contacto con un servicio técnico cualificado si:
 - a) El cable de alimentación o el enchufe está dañado.
 - b) Se ha derramado líquido o se ha caído un objeto en el interior del aparato.
 - c) El aparato ha estado expuesto a la lluvia o agua.
 - d) Se ha dejado caer el aparato o está dañado.
 - e) El rendimiento del aparato ha disminuido considerablemente.
- **Piezas de repuesto** - Cuando se necesiten piezas de repuesto, asegúrese de que el taller que las sustituya utilice únicamente piezas de repuesto aprobadas por el fabricante o que tengan las mismas características que la pieza original. Las sustituciones no autorizadas pueden provocar incendios, descargas eléctricas u otros peligros.
- **Calor** - No lo instale cerca de fuentes de calor como radiadores, registros de calor, estufas u otros productos (incluyendo amplificadores).

Nota: los niños a partir de 8 años y las personas con discapacidades mentales, sensoriales o físicas no deben utilizar este aparato a menos que una persona responsable de su seguridad les haya dado a conocer el funcionamiento y las precauciones de seguridad y comprendan los peligros que conlleva.

VISIÓN GENERAL DE LA UNIDAD / ELEMENTOS DE FUNCIONAMIENTO

Parte frontal:

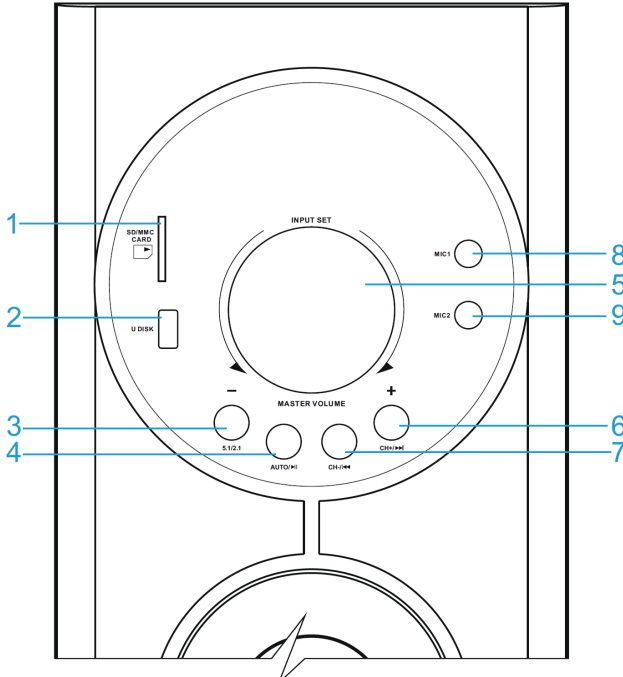

Lector de tarjetas SD	1	5	INPUT: Pulse varias veces para seleccionar la fuente de entrada Regulador de volumen: girar
Puerto USB	2	6	CH+ / ►► Siguiete canal / pista
5.1 / 2.1	3	7	CH- / ◄◄ Canal / pista anterior
AUTO / ►►	4	8/9	Entradas de micrófono

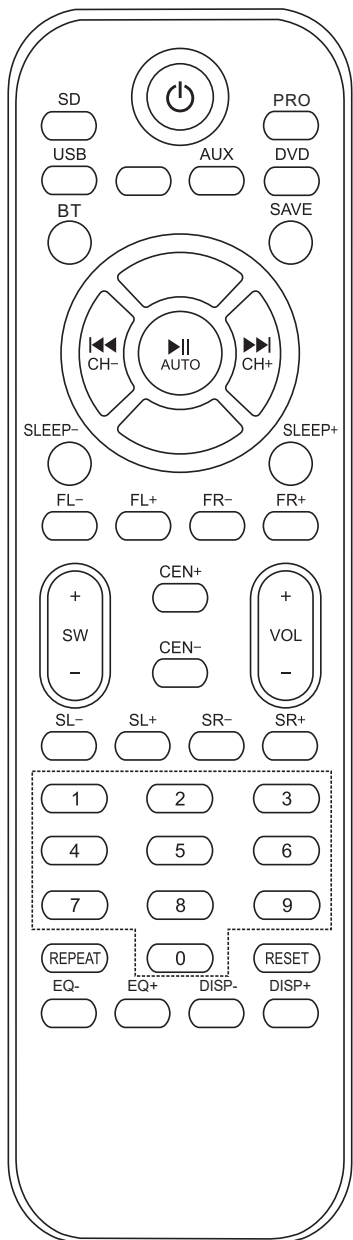

Mando a distancia

	Encender/apagar (modo de espera)
SD	Reproducción SD
5.1 / 2.1	Selección de canales
USB	Memoria USB
AUX	Reproducción AUX
DVD	Reproducción DVD
BT	Reproducción BT
	Reproducción/pausa
	USB/SD: pista anterior
	USB/SD: pista siguiente
SLEEP	Temporizador de apagado
FL+/-	Ajuste por separado de los niveles de volumen de los altavoces satélite
FR+/-	
CEN+/-	
SW+/-	Volumen general
SL+/-	
VOL +/-	0 - 9
REPEAT	Repetición
RESET	Restablecer
MIC -/+	Volumen del micrófono
ECHO -/+	Ajuste del eco

CONEXIONES E INSTALACIÓN

Altavoces

- Conecte los altavoces delanteros, el central y los surround a las tomas 5.1 según corresponda.
- Conecte los altavoces delanteros a la toma FRONT SPEAKERS.
- Conecte el altavoz central a la toma CENTER SPEAKERS.
- Conecte los altavoces surround a la toma SURROUND SPEAKERS.
- **Nota:** no coloque ningún objeto magnético cerca de los altavoces.

Aparato y accesorios

- Conexión de los accesorios: conecte los accesorios siguiendo los colores: conector y tomas en color rojo: canal de audio izquierdo.
- **Nota:** introduzca correctamente el conector. Las conexiones sueltas pueden ocasionar zumbidos y otras interferencias.
- **Importante:** conecte todos los accesorios primero y, posteriormente, enchufe el aparato a la red eléctrica.

Instalación:

- Coloque el subwoofer en el suelo.
- Coloque el altavoz central entre los dos altavoces delanteros.
- Coloque los altavoces surround a los lados, cerca de su campo auditivo, más o menos a la altura del oído.

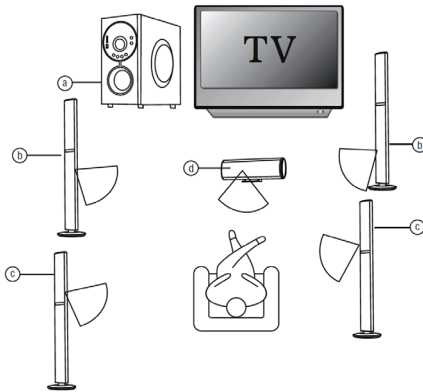

CONEXIÓN BT

Pulse varias veces INPUT para activar el modo BT. Conecte su dispositivo BT externo a [MUSIC_BT01] e introduzca [0000] si se le pide una contraseña.

DATOS TÉCNICOS

Número del artículo	10030885 10030886
Contenido del envío	Subwoofer, 5 satélites, 4 cables de audio, instrucciones de uso, mando a distancia

INDICACIONES SOBRE LA RETIRADA DEL APARATO



Si en su país existe una disposición legal relativa a la eliminación de aparatos eléctricos y electrónicos, este símbolo estampado en el producto o en el embalaje advierte de que no debe eliminarse como residuo doméstico. En lugar de ello, debe depositarse en un punto de recogida de reciclaje de aparatos eléctricos y electrónicos. Una retirada de aparatos conforme a las leyes contribuye a proteger el medio ambiente y a las personas a su alrededor frente a posibles consecuencias perjudiciales para la salud. Para obtener información más detallada sobre el reciclaje de este producto, póngase en contacto con su ayuntamiento o con el servicio de eliminación de residuos domésticos.

Este producto contiene baterías. Si en su país existe una normativa para la eliminación de baterías, estas no deben ser arrojadas al cubo de la basura común. Infórmese sobre la legislación de su país que regula la retirada y eliminación de las pilas y baterías. La retirada y eliminación de pilas conforme a la ley protege el medio ambiente y a las personas frente a posibles riesgos para la salud.

DECLARACIÓN DE CONFORMIDAD



IMPORTADOR:

Chal-Tec GmbH, Wallstraße 16, 10179 Berlín, Alemania.

Importador para el Reino Unido:

Chal-Tec UK limited.
Unit 6 Riverside Business Centre
Brighton Road
Shoreham-by-Sea
BN43 6RE
Reino Unido

Puede encontrar la declaración de conformidad completa del fabricante en el siguiente enlace:
use.berlin/10030885

Cher client, chère cliente,

Toutes nos félicitations pour l'acquisition de ce nouvel appareil. Lisez attentivement les indications suivantes et suivez-les pour éviter d'éventuels dommages. Nous ne saurions être tenus pour responsables des dommages dus au non-respect des consignes et à la mauvaise utilisation de l'appareil. Scannez le QR-Code pour obtenir la dernière version du mode d'emploi ainsi que d'autres informations concernant le produit :



SOMMAIRE

Consignes de sécurité	28
Aperçu de l'appareil / éléments de commande	29
Connexions et installation	31
Connexion BT	32
Fiche technique	32
Informations sur le recyclage	33
Déclaration de conformité	33

CONSIGNES DE SÉCURITÉ

Consignes générales

- **Foudre** - Si vous prévoyez de ne pas utiliser l'appareil pendant une longue période ou en cas d'orage, retirez la fiche de la prise ou débranchez l'antenne de l'appareil. Cela empêchera la foudre et les surtensions d'endommager le produit.
- **Surcharge** - Ne surchargez pas les prises électriques, les rallonges ou les prises électriques intégrées car cela pourrait provoquer un incendie ou une électrocution.
- **Corps étrangers et liquides** - Ne glissez jamais d'objets de quelque sorte que ce soit à travers les ouvertures de l'appareil, car ils pourraient entrer en contact avec des points à la tension dangereuse ou court-circuiter des pièces, ce qui pourrait provoquer un incendie ou une électrocution. Ne renversez jamais de liquides de quelque sorte que ce soit sur l'appareil.
- **Réparations et maintenance** - Ne tentez pas de réparer ce produit vous-même car vous vous exposeriez à des tensions dangereuses ou à d'autres risques en ouvrant ou en retirant les couvercles. Confiez toute la maintenance à un personnel qualifié.
- **Dégâts nécessitant l'intervention d'un professionnel** - Débranchez la fiche d'alimentation de la prise et consultez un spécialiste qualifié si l'un des cas suivants se produit :
 - a) Si le câble d'alimentation ou la prise est endommagé.
 - b) Si du liquide a été renversé ou si des objets sont tombés sur le produit.
 - c) Si le produit a été exposé à la pluie ou à l'eau.
 - d) Si le produit a fait une chute ou a été endommagé.
 - e) Si les performances du produit sont nettement réduites.
- **Pièces de rechange** - Si des pièces de rechange sont nécessaires, assurez-vous que l'entreprise qui remplace les pièces n'utilise que des pièces de rechange fournies par le fabricant ou qui ont les mêmes caractéristiques que la pièce d'origine. Le remplacement non autorisé peut entraîner un incendie, un choc électrique ou d'autres dangers.
- **Chaleur** - Ne placez pas l'appareil à proximité de sources de chaleur telles que des radiateurs, des grilles de chauffage, des fours ou d'autres produits (y compris les amplificateurs).

Remarque : les enfants à partir de 8 ans et les personnes souffrant de handicaps mentaux, sensoriels et physiques ne peuvent utiliser l'appareil que s'ils ont été parfaitement familiarisés avec les fonctions et les précautions de sécurité par une personne responsable et s'ils comprennent les risques associés.

APERÇU DE L'APPAREIL / ÉLÉMENTS DE COMMANDE

Face avant :

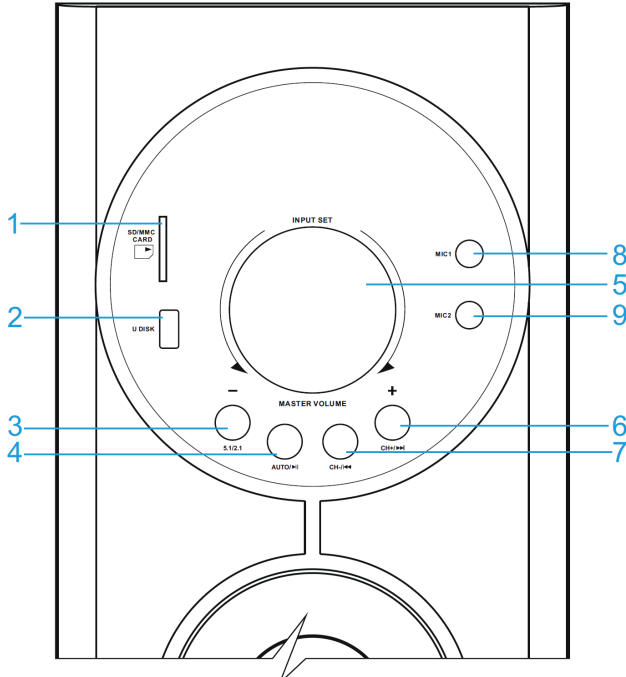

Lecteur de carte SD	1	5	INPUT : Appuyez plusieurs fois pour sélectionner la source d'entrée Réglage du volume : tournez
Port USB	2	6	CH+ / ►► Canal / titre suivant
5.1 / 2.1	3	7	CH- / ◄◄ Canal / titre précédent
AUTO / ►	4	8/9	Entrées microphones

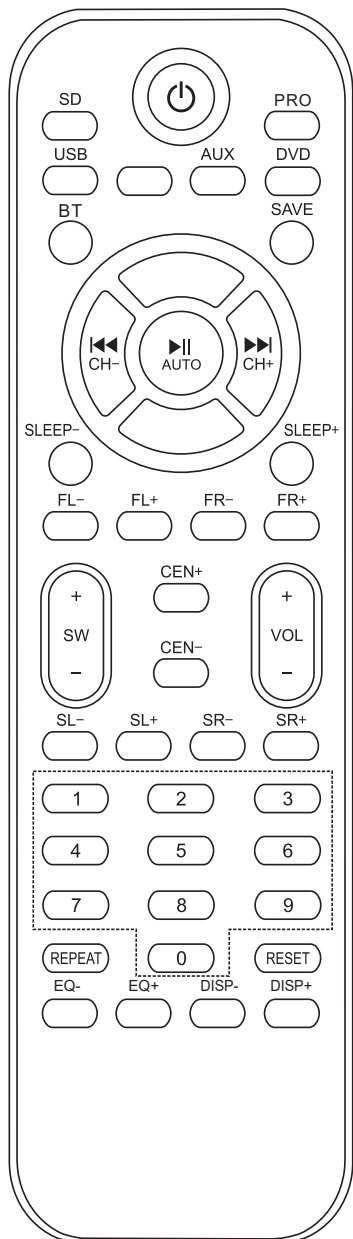

Télécommande

	Marche/arrêt (veille)
SD	Lecture SD
5.1 / 2.1	Sélection du canal
USB	Mémoire USB
AUX	Lecture AUX
DVD	Lecture de DVD
BT	Lecture BT
	Lecture / Pause
	USB/SD : Titre précédent
	USB/SD : Titre suivant
SLEEP	Minuterie d'arrêt
FL+/-	Réglage séparé du volume des enceintes satellites
FR+/-	
CEN+/-	
SL+/-	SR+/-
VOL+/-	Volume total
0 - 9	Touches numériques
REPEAT	Répétition
RESET	Réinitialisation
MIC -/+	Volume du micro
ECHO -/+	Réglage de l'ECHO

CONNEXIONS ET INSTALLATION

Enceintes

- Connectez les enceintes avant, centrale et surround aux connexions 5.1 correspondantes.
- Connectez les enceintes avant au connecteur FRONT SPEAKERS.
- Connectez l'enceinte centrale au connecteur CENTER SPEAKERS.
- Connectez les enceintes Surround au connecteur SURROUND SPEAKERS.
- **Attention** : Ne placez pas d'objets magnétiques à proximité des enceintes.

Appareil et accessoires

- Raccordement des accessoires : Raccordez les accessoires en fonction des couleurs : Fiches et connecteurs rouges : Canal audio gauche
- **Attention** : Branchez les fiches correctement. Un faux contact peut provoquer un bourdonnement ou d'autres parasites.
- **Important** : connectez d'abord tous les accessoires et ensuite seulement l'appareil au secteur.

Installation

- Placez le caisson de basse sur le sol.
- Placez l'enceinte centrale entre les deux enceintes avant.
- Placez les enceintes surround à côté de vos oreilles, à peu près au niveau de celles-ci.

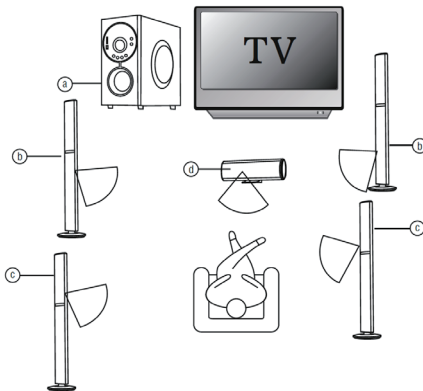

CONNEXION BT

Appuyez plusieurs fois sur INPUT pour activer le mode BT. Connectez votre appareil BT externe à [MUSIC_BT01], puis saisissez [0000] si un mot de passe vous est demandé.

FICHE TECHNIQUE

Numéro d'article	10030885 10030886
Contenu de l'emballage	Subwoofer, 5x satellites, 4x câble audio, mode d'emploi, télécommande

INFORMATIONS SUR LE RECYCLAGE



Si la mise en rebut des appareils électriques et électroniques est réglementée dans votre pays, ce symbole sur le produit ou sur l'emballage indique qu'il ne doit pas être éliminé avec les ordures ménagères. Vous devez l'acheminer vers un point de collecte pour le recyclage des appareils électriques et électroniques. En respectant des règles de recyclage, vous protégez l'environnement et la santé de vos semblables des conséquences négatives. Pour plus d'informations sur le recyclage et l'élimination de ce produit, contactez votre autorité locale ou votre service d'élimination des déchets ménagers.

Ce produit contient des piles. S'il existe une réglementation légale pour l'élimination des piles dans votre pays, ne les jetez pas avec les ordures ménagères. Renseignez-vous sur les réglementations locales concernant la mise au rebut des piles. En respectant des règles de recyclage, vous protégez l'environnement et la santé de vos semblables des conséquences négatives.

DÉCLARATION DE CONFORMITÉ

CE**Fabricant :**

Chal-Tec GmbH, Wallstraße 16, 10179 Berlin,
Allemagne.

**UK
CA****Importateur pour la Grande Bretagne :**

Chal-Tec UK limited
Unit 6 Riverside Business Centre
Brighton Road
Shoreham-by-Sea
BN43 6RE
Royaume Uni

La déclaration complète de conformité du fabricant est accessible par le lien suivant :
use.berlin/10030885

Gentile cliente,

la ringraziamo per l'acquisto del dispositivo. La preghiamo di leggere attentamente le seguenti istruzioni per l'uso e di seguirle per evitare possibili danni. Non ci assumiamo alcuna responsabilità per danni scaturiti da una mancata osservanza delle avvertenze di sicurezza e da un uso improprio del dispositivo. Scansionare il codice QR seguente per accedere al manuale d'uso più attuale e per ricevere informazioni sul prodotto.



INDICE

Avvertenze di sicurezza	36
Descrizione del dispositivo / comandi	37
Collegamenti e posizionamento	39
Connessione BT	40
Dati tecnici	40
Avviso di smaltimento	41
Dichiarazione di conformità	41

AVVERTENZE DI SICUREZZA

Avvertenze generiche

- **Colpo di fulmine** - Se non si usa più il dispositivo o se ci sono temporali, staccare la spina dalla presa elettrica e scollegare il dispositivo dall'antenna. In questo modo si evitano danni al prodotto dovuti a colpi di fulmine e sovratensione.
- **Sovraccarico** - Non sovraccaricare prese elettriche, prolunghe o prese elettriche integrate, altrimenti possono risultare incendi o scosse elettriche.
- **Penetrazione di corpi estranei e liquidi** - Non inserire oggetti di alcun tipo nelle aperture del dispositivo, dato che potrebbero entrare in contatto con pericolosi punti di tensione o causare il cortocircuito di alcuni componenti, con il conseguente rischio di incendi o scosse elettriche. Non versare mai liquidi sul dispositivo.
- **Riparazione e manutenzione** - Non cercare di realizzare autonomamente opere di manutenzione sul dispositivo, dato che l'apertura o la rimozione della copertura possono esporre a tensioni pericolose o altri rischi. Lasciare che tutte le opere di manutenzione siano realizzate da personale di assistenza qualificato.
- **Danni che richiedono l'intervento del servizio di assistenza** - Staccare la spina dalla presa elettrica e rivolgersi a un'azienda tecnica qualificata nelle seguenti situazioni:
 - a) Se cavo di alimentazione o spina sono danneggiati.
 - b) Se sono stati versati liquidi o sono caduti oggetti sul dispositivo.
 - c) Se il prodotto è stato esposto a pioggia o acqua.
 - d) Se il prodotto è caduto o è danneggiato.
 - e) Se il prodotto presenta prestazioni sensibilmente ridotte.
- **Pezzi di ricambio** - Se sono necessari pezzi di ricambio, assicurarsi che l'azienda tecnica responsabile della sostituzione utilizzi solo pezzi di ricambio autorizzati dal produttore o che presentano le stesse caratteristiche dei componenti originali. Una sostituzione non autorizzata può causare incendi, scosse elettriche o altri pericoli.
- **Calore** - Non posizionare il dispositivo vicino a fonti di calore, come termosifoni, batterie di riscaldamento, forni e altri prodotti (inclusi amplificatori).

Nota: i bambini a partire da 8 anni e le persone con limitate capacità fisiche, psichiche e sensoriali possono utilizzare il dispositivo solo se sono stati istruiti sulle modalità d'uso e sulle procedure di sicurezza da una persona responsabile della loro supervisione e comprendono i rischi associati.

DESCRIZIONE DEL DISPOSITIVO / COMANDI

Lato anteriore:

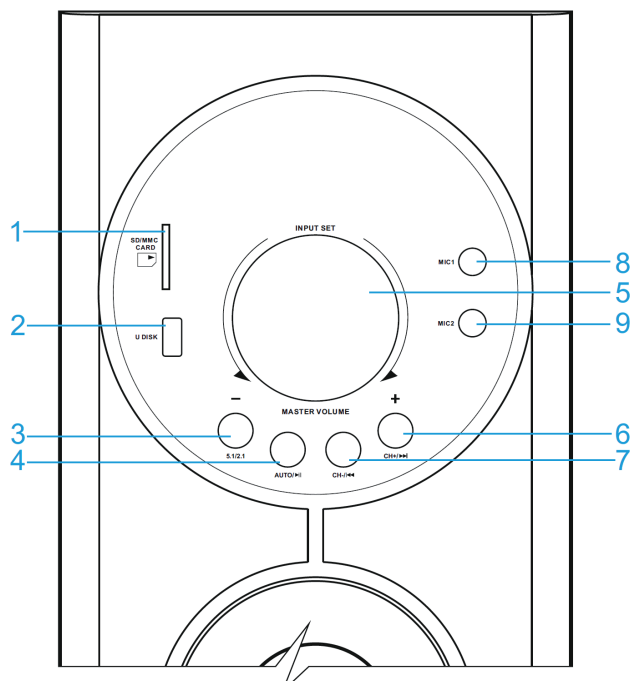

Letture di schede SD	1	5	INPUT: premere ripetutamente per selezionare la fonte di ingresso Manopola del volume: girare
Slot USB	2	6	CH+ / ►► Canale / brano successivo
5.1 / 2.1	3	7	CH- / ◄◄ Canale / brano precedente
AUTO / ►	4	8/9	Ingressi microfono

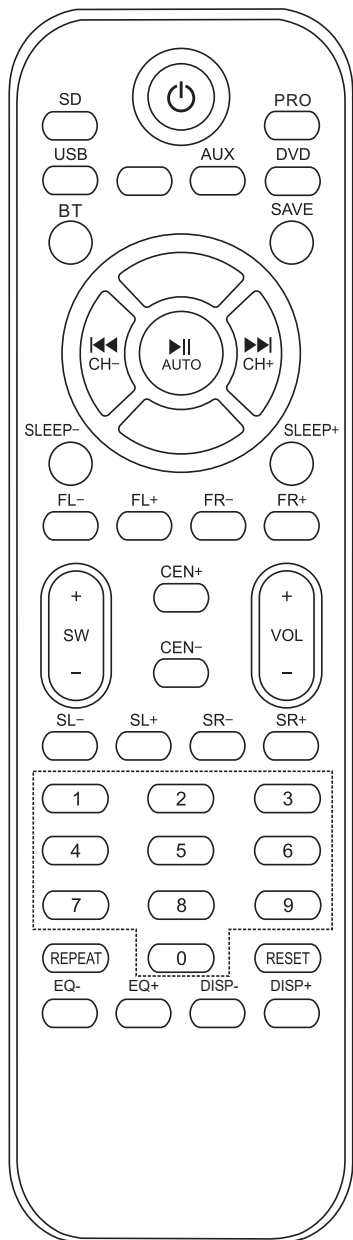

Telecomando

	On/off (standby)
SD	Riproduzione SD
5.1 / 2.1	Selezione del canale
USB	Memoria USB
AUX	Riproduzione AUX
DVD	Riproduzione DVD
BT	Riproduzione BT
	Play/pausa
	USB/SD: brano precedente
	USB/SD: brano successivo
SLEEP	Sleep timer
FL+/-	Regolazione separata dei livelli di volume degli altoparlanti satellite
FR+/-	
CEN+/-	
SW+/-	Regolazione separata dei livelli di volume degli altoparlanti satellite
CEN+/-	
SL+/-	Regolazione separata dei livelli di volume degli altoparlanti satellite
SR+/-	
VOL +/-	Volume totale
0 - 9	Tasti numerici
REPEAT	Ripetizione
RESET	Resettare
MIC -/+	Volume microfono
ECHO -/+	Impostazione ECHO

COLLEGAMENTI E POSIZIONAMENTO

Altoparlanti

- Collegare gli altoparlanti anteriori, centrali e surround secondo gli allacci 5.1.
- Collegare gli altoparlanti anteriori ai FRONT SPEAKERS.
- Collegare l'altoparlante centrale ai CENTER SPEAKERS.
- Collegare gli altoparlanti surround ai SURROUND SPEAKERS.
- Nota: **non sistemare oggetti magnetici vicino agli altoparlanti.**

Dispositivi e accessori

- Collegare gli accessori seguendo i colori: spine rosse e allacci: canale audio sinistro.
- **Nota:** inserire la spina correttamente. I collegamenti lenti possono causare ronzii e altre interferenze.
- **Importante:** collegare prima tutti gli accessori e poi il dispositivo alla rete elettrica.

Posizionamento:

- Sistemare il subwoofer sul pavimento.
- Posizionare l'altoparlante centrale tra i due diffusori anteriori.
- Posizionare i diffusori surround lateralmente alle proprie orecchie e all'incirca alla loro all'altezza.

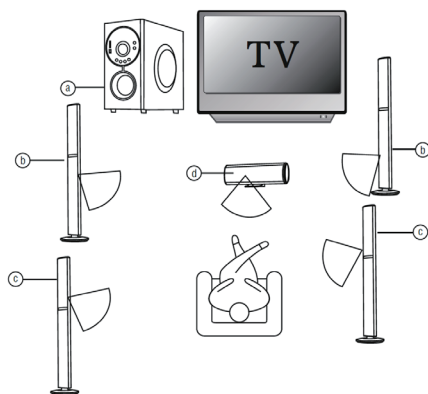

CONNESSIONE BT

Premere più volte INPUT per attivare la modalità BT. Collegare il proprio dispositivo BT esterno a [MUSIC_BT01] e digitare poi [0000] se viene richiesta una password.

DATI TECNICI

Numero articolo	10030885 10030886
Volume di consegna	Subwoofer, 5x satelliti, 4x cavo audio, istruzioni per l'uso, telecomando

AVVISO DI SMALTIMENTO



Se nel vostro Paese sono vigenti regolamenti legislativi relativi allo smaltimento di dispositivi elettrici ed elettronici, questo simbolo sul prodotto o sull'imballaggio indica che non è consentito smaltire questo prodotto nei rifiuti casalinghi. Il dispositivo deve invece essere portato in un centro di raccolta per il riciclaggio di apparecchi elettrici ed elettronici. Lo smaltimento conforme tutela l'ambiente e salvaguarda la salute del prossimo da conseguenze negative. Informazioni riguardanti il riciclaggio e lo smaltimento di questo prodotto sono disponibili presso l'amministrazione locale o il servizio di smaltimento dei rifiuti.

Questo prodotto contiene batterie. Se nel vostro Paese sono presenti regolamenti legislativi per lo smaltimento di batterie, queste non possono essere smaltite nei rifiuti casalinghi. Informarsi in relazione alle normative locali sullo smaltimento di batterie. Lo smaltimento conforme tutela l'ambiente e salvaguarda la salute del prossimo da conseguenze negative.

DICHIARAZIONE DI CONFORMITÀ

**Produttore:**

Chal-Tec GmbH, Wallstraße 16, 10179 Berlino,
Germania.

**Importatore per la Gran Bretagna:**

Chal-Tec UK limited
Unit 6 Riverside Business Centre
Brighton Road
Shoreham-by-Sea
BN43 6RE
Regno Unito

La dichiarazione di conformità completa del produttore è disponibile al seguente link:
uso.berlin/10030885

