

BORNHOLM

Konvektions-Heizung
Convection Heater
Radiador de convección
Radiateur convecteur
Radiator a convezione
Convectieverwarming

10030917 10030918



COMFORTING
OMFORTING
FORTINGCOI
TINGCOMFO
COMFORTING
OMFORTING
FORTINGCOI
TINGCOMFO

KLARSTEIN

www.klarstein.com

Hinweis: Dieses Produkt ist nur für gut isolierte Räume oder für den gelegentlichen Gebrauch geeignet.

Note: This product is only suitable for well insulated spaces or occasional use.

Nota: Este producto está indicado únicamente en lugares abrigados o para una utilización puntual.

Remarque : Ce produit ne peut être utilisé que dans des locaux bien isolés ou de manière occasionnelle.

Advertencia: Questo prodotto è adatto solo per spazi ben isolati o uso occasionale.

Let op! Dit artikel is alleen geschikt voor goed geïsoleerde ruimtes

Sehr geehrter Kunde,

wir gratulieren Ihnen zum Erwerb Ihres Gerätes. Lesen Sie die folgenden Hinweise sorgfältig durch und befolgen Sie diese, um möglichen Schäden vorzubeugen. Für Schäden, die durch Missachtung der Hinweise und unsachgemäßen Gebrauch entstehen, übernehmen wir keine Haftung. Scannen Sie den folgenden QR-Code, um Zugriff auf die aktuellste Bedienungsanleitung und weitere Informationen rund um das Produkt zu erhalten.



INHALTSVERZEICHNIS

Sicherheitshinweise	4
Produktdatenblatt	5
Geräteübersicht	6
Montage	6
Bedienfeld	8
Bedienung	9
Reinigung	11
Hinweise zur Entsorgung	12
Hersteller & Importeur (UK)	12

English	13
Español	23
Français	33
Italiano	43

TECHNISCHE DATEN

Artikelnummer	10030918
Stromversorgung	220-240 V ~ 50 Hz
Leistung	1000 W / 2000 W

SICHERHEITSHINWEISE

- Prüfen Sie vor der Benutzung die Spannung auf der Geräteplakette und schließen Sie das Gerät nur an Steckdosen an, die der Spannung des Geräts entsprechen.
- Falls das Netzkabel beschädigt ist, lassen Sie es von einer ausgebildeten Fachkraft ersetzen.
- Stellen Sie die Heizung nicht direkt unter der Steckdose auf.
- Halten Sie einen Meter Abstand zu brennbaren Materialien wie Möbeln, Vorhängen oder Ähnlichem.
- Benutzen Sie das Gerät außerhalb der Reichweite von Kindern. Kinder dürfen das Gerät nur unter Aufsicht bedienen.
- Das Gerät ist nicht für den kommerziellen Gebrauch, sondern nur für Gebrauch im Haushalt und in ähnlichen Umgebungen vorgesehen.
- Benutzen Sie das Gerät nicht wenn es Fehlfunktionen aufweist oder in irgendeiner Form beschädigt wurde.
- Reparaturen dürfen nur von ausgebildeten Fachkräften durchgeführt werden.
- Falsch oder eigenständig ausgeführte Reparaturen stellen ein Verletzungsrisiko dar.
- Verlegen Sie das Netzkabel nicht unter Teppichen oder Läufern.
- Achten Sie darauf, dass das Netzkabel nicht über scharfe Kanten oder heiße Oberflächen verläuft.
- Decken Sie die Heizung nicht ab, um Überhitzen zu vermeiden.
- Benutzen Sie das Gerät nicht mit einem externen Timer, einer ferngesteuerten Steckdose oder einem anderen Gerät, das die Heizung automatisch ein- und ausschaltet.
- Tauchen Sie das Gerät nicht in Wasser oder andere Flüssigkeiten.
- Benutzen Sie das Gerät nicht in der Nähe von Badewannen, Duschen oder Swimmingpools.
- Benutzen Sie das Gerät nicht im Freien.
- Benutzen Sie das Gerät nicht mit nassen Händen.
- Benutzen Sie das Gerät nicht auf oder in der Nähe heißer Oberflächen.
- Benutzen Sie das Gerät nicht mit beschädigtem Netzkabel.
- Ziehen Sie vor der Reinigung den Stecker aus der Steckdose und lassen Sie das Gerät vollständig abkühlen.
- Benutzen Sie zur Reinigung keine Scheuermittel.
- Verwenden Sie nur Zubehör, das vom Hersteller ausdrücklich dafür zugelassen ist.
- Kinder ab 8 Jahren, psychisch, sensorisch und körperlich eingeschränkte Menschen dürfen das Gerät nur benutzen, wenn sie vorher von einer für sie verantwortlichen Aufsichtsperson ausführlich mit den Funktionen und den Sicherheitsvorkehrungen vertraut gemacht wurden und die damit verbundenen Risiken verstehen.
- Achten Sie darauf, dass Kinder nicht mit dem Gerät spielen.



VORSICHT

Verbrennungsgefahr! Einige Geräteteile können sehr heiß werden. Achten Sie darauf, dass Sie oder Ihre Kinder sich nicht daran verbrennen.

PRODUKTDATENBLATT

Modellkennung(en)	10030917, 10030918					
Angabe	Symbol	Wert	Einheit	Angabe	Einheit	
Wärmeleistung				Nur bei elektrischen Speicher-Einzelraumheizgeräten: Art der Regelung der Wärmezufuhr		
Nennwärmeleistung	P_{nom}	2,0	kW	Manuelle Regelung der Wärmezufuhr mit integriertem Thermostat	Nein	
Mindestwärmeleistung	P_{min}	1,0	kW	Manuelle Regelung der Wärmezufuhr mit Rückmeldung der Raum- und/oder Außentemperatur	Nein	
Maximale kontinuierliche Wärmeleistung	P_{max}	1,98	kW	Elektronische Regelung der Wärmezufuhr mit Rückmeldung der Raum- und/oder Außentemperatur	Nein	
Hilfsstromverbrauch				Wärmeabgabe mit Gebläseunterstützung	Nein	
Bei Nennwärmeleistung	el_{max}	1,875	kW	Art der Wärmeleistung/Raumtemperaturkontrolle		
Bei Mindestwärmeleistung	el_{min}	0,936	kW	Einstufige Wärmeleistung, keine Raumtemperaturkontrolle	Nein	
Im Bereitschaftszustand	el_{SB}	0,24	W	Zwei oder mehr manuell einstellbare Stufen, keine Raumtemperaturkontrolle	Nein	
				Raumtemperaturkontrolle mit mechanischem Thermostat	Nein	
				Mit elektronischer Raumtemperaturkontrolle	Nein	
				Mit elektronischer Raumtemperaturkontrolle und Tageszeitregelung	Ja	
				Mit elektronischer Raumtemperaturkontrolle und Wochentagsregelung	Nein	
				Sonstige Regelungsoptionen		
				Raumtemperaturkontrolle mit Präsenzerkennung	Nein	
				Raumtemperaturkontrolle mit Erkennung offener Fenster	Ja	
				Mit Fernbedienungsoption	Nein	
				Mit adaptiver Regelung des Heizbeginns	Nein	
				Mit Betriebszeitbegrenzung	Nein	
				Mit Schwarzkugelsensor	Nein	
Kontaktangaben	Chal-Tec GmbH, Wallstraße 16, 10179, Berlin, Deutschland					

GERÄTEÜBERSICHT

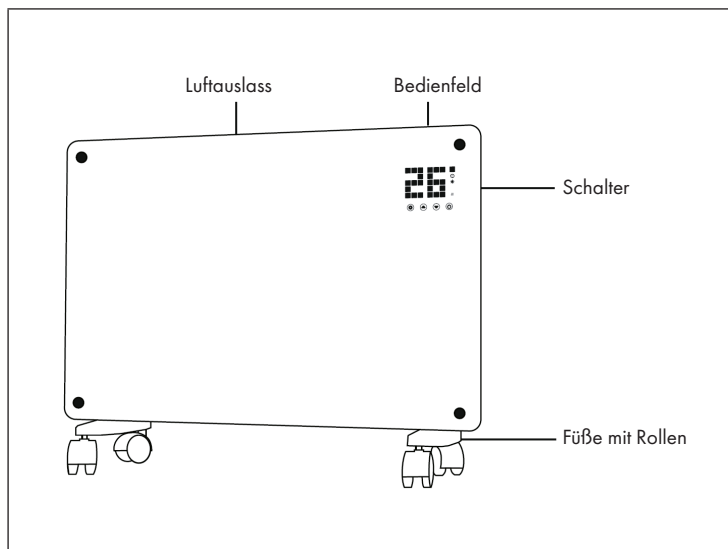

MONTAGE

Freistehende Montage mit Rollen

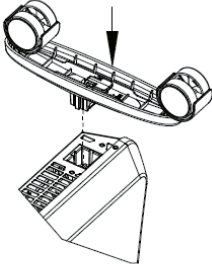
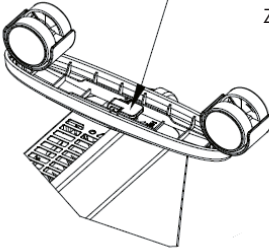
Rollen montieren	Rollen entfernen
<p>Schieben</p> 	<p>Knopf drücken</p> <p>Ziehen</p> 
<p>Wenn die Montage abgeschlossen ist hören Sie einen Klick.</p>	<p>Knopf drücken, um die Rollen abzunehmen.</p>

Wandmontage

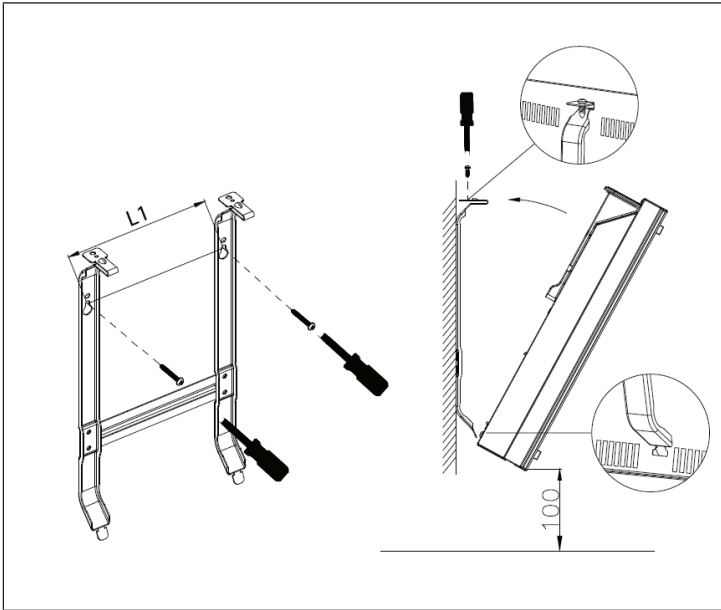

Von der Wand herunternehmen

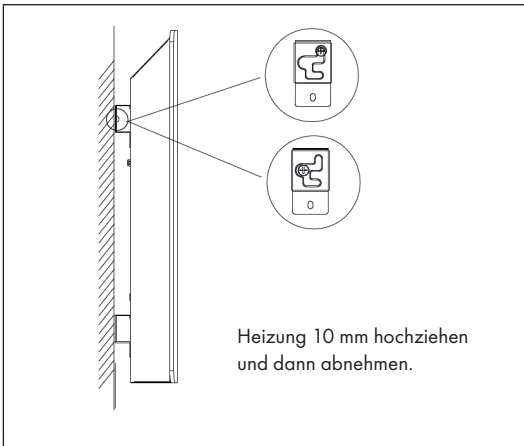

BEDIENFELD

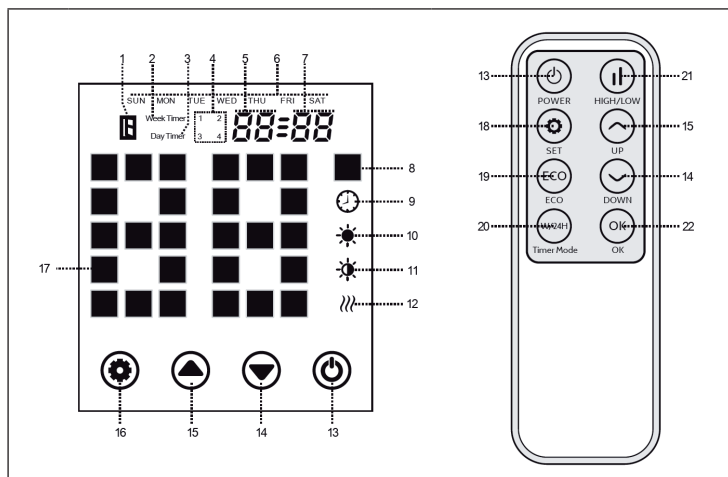

Anzeigen		Tasten	
1	"Fenster offen"	13	Ein/Aus-Schalter
2	Wochentimer	14	Wert runter
3	Tagestimer	15	Wert hoch
4	Timerperiode	16	Einstellungen (Bedienfeld)
5	Stunden	17	Temperaturanzeige
6	Woche	18	Einstellungen (Fernbedienung)
7	Minute	19	ECO-Modus ein/aus
8	Temperatureinheit	20	Wechseltaste Tag/Woche
9	Timer	21	hohe/niedrige Heizstufe
10	hohe Heizstufe	22	OK-Taste
11	niedrige Heizstufe		
12	Betriebsstatus Heizelement		

BEDIENUNG

Inbetriebnahme

1. Nehmen Sie das Gerät vorsichtig aus dem Karton. Heben Sie den Karton für die Lagerung außerhalb der Heizsaison auf.
2. Achten Sie darauf, dass die Ein/Aus-Taste ausgeschaltet ist, bevor Sie das Gerät anschließen.
3. Die Heizung muss nach der Montageanleitung vollständig zusammengebaut und montiert sein.
4. Es ist besser, denselben elektrischen Anschluss nicht mit anderen leistungshungrigen Geräten zu nutzen, um eine Überlastung des Stromkreislaufs zu vermeiden.

Einschalten

Das Gerät an die Stromversorgung anschließen. Das Gerät mit der Ein/Aus-Taste (13) einschalten. Nun befindet sich das Gerät im Standby-Betrieb und es wird die aktuelle Zeit angezeigt. Die Tasten (13), (14), (15) und (16) leuchten auf und werden nach 10 Sekunden wieder dunkel. Nun erscheint in der Anzeige die aktuelle Raumtemperatur.



Zeiteinstellung

Halten Sie die Einstellungen (16) und die Pfeiltaste hoch (15) drei Sekunden lang gleichzeitig gedrückt. Die Wochenanzeige (6) blinkt und die Zeiteinstellung ist aktiv. Wählen Sie mit den Pfeiltasten einen Wochentag aus. Drücken Sie die Einstellungen (16) und die Stundenanzeige (5) blinkt. Wählen Sie erneut mit den Pfeiltasten (14, 15) die Stunde aus. Die Einstellungen (16) drücken, um zur Einstellung der Minuten zu gelangen. Mit den Pfeiltasten (14, 15) die Minute wählen und die gestellte Zeit mit der Einstellungen (16) bestätigen.

Temperatureinstellung

Drücken Sie Einstellungen (16). Die Temperaturanzeige (17) blinkt. Dann die Temperatur mit den Pfeiltasten (14, 15) wählen. Mit der Einstellungen (16) bestätigen oder 5 Sekunden keine weitere Eingabe vornehmen, so dass die Einstellungen automatisch übernommen werden.

Leistungsstufe wählen

Mit der Pfeiltaste runter (14) die niedrige Heizstufe wählen. Im Display erscheint das Symbol . Mit der Pfeiltaste hoch (15) die hohe Heizstufe wählen. Im Display erscheint das Symbol . Alternativ drücken Sie die Taste (21) für den Wechsel zwischen hoher und niedriger Heizstufe.

Kindersicherung

Halten Sie beide Pfeiltasten (14, 15) drei Sekunden lang gedrückt. Das Symbol für die Kindersicherung ([]) erscheint in der Anzeige. Das System ist gesperrt, es können keine Einstellungen vorgenommen werden. Nach 2 Sekunden zeigt das Display die Umgebungstemperatur an. In diesem Modus erscheint bei jedem Tastendruck lediglich das Symbol für die Kindersicherung. Entsperrung: Halten Sie die beiden Pfeiltasten (14, 15) 3 Sekunden lang gedrückt. Das Gerät wird entsperrt. Nun können wieder beliebige Einstellungen vorgenommen werden.

Aktivierung der berührungsempfindlichen Displaytasten

Im Betrieb gehen die Displaytasten normalerweise aus. Berühren den Bereich unter der Temperaturanzeige, um die Displaytasten zu aktivieren.

ECO-Modus (Sparbetrieb)

Einstellungen (16) und die Pfeiltaste runter (14) drei Sekunden lang gedrückt halten (oder die ECO-Taste auf der Fernbedienung drücken, damit das Gerät in den Sparbetrieb gesetzt wird. In diesem Betriebsmodus erscheinen im Display nur einige Anzeigen (je nach den Einstellungen, die Sie vor dem ECO-Modus vorgenommen haben.)

Ruhezustand

Wenn 10 Sekunden keine Tasten gedrückt werden, wenn das Gerät heizt, geht das Display in einen Ruhezustand über und nur Umgebungstemperatur an.

Detektor für offenes Fenster

Wenn die Umgebungstemperatur innerhalb von 2 Minuten um 3 °C absinkt, aktiviert die Heizung den Detektor für offenes Fenster. In der Anzeige erscheint das Symbol  und es summt. Die Heizung schaltet sich ab.

Tag-/Wochen-Zeitschaltuhr

Die Taste „W/24H“ drücken, um zwischen den Einstellungen für die Tageszeitschaltuhr und die Wochenzeitschaltuhr zu wechseln. In der Anzeige erscheint entsprechend „DayTimer“ und „Weektimer“

Tageszeitschaltuhr: Bei dieser Einstellung erscheint in der Anzeige „DayTimer“. Zur Einstellung der Stunden auf der Fernbedienung „Weektimer“ drücken. Mit den Pfeiltasten (13, 14) eine Stunde wählen. Mit der Einstellungen (16) zur Einstellung der Minuten wechseln. Die Minuten mit den Pfeiltasten einstellen. Bestätigen Sie mit der OK-Taste und speichern Sie die vorgenommenen Einstellungen.

Wochenzeitschaltuhr: Die Wochenzeitschaltuhr ermöglicht vier Betriebszyklen am Tag und sieben Tage in einer Woche. In der Anzeige erscheint „Weektimer“. Drücken Sie auf der Fernbedienung Einstellungen (16), um einen Tag aufzurufen (Anzeige (6) blinkt). Mit den Pfeiltasten (13, 14) den ersten Betriebszyklus auswählen. Mit Einstellungen (16) zur Wahl einer Startzeit übergehen, die Sie mit den Pfeiltasten auswählen. Wieder Einstellungen (16) drücken, um eine Abschaltzeit einzustellen. Fahren Sie auf dieselbe Weise mit der Einstellung

Einstellungen löschen

Zum löschen aller vorigen Einstellungen die Taste (16) 10 Sekunden lang gedrückt halten.

Ausalten

Den Ein/Aus-Knopf drücken. Das Heizgerät stellt den Betrieb ein.

REINIGUNG

Es ist sehr einfach, das Gerät hinten zu reinigen. Zum Reinigen der Rückseite halten Sie den Konvektorheizer mit beiden Händen an den Seiten fest und ziehen ihn nach vorn. Nach der Reinigung stellen Sie den Heizer wieder an den Platz zurück.

Lagerung

Wenn Sie das Gerät für längere Zeit nicht nutzen, wird empfohlen, zu reinigen und es (vorzugsweise im Originalkarton) an einem kühlen und trockenen Ort zu lagern.

HINWEISE ZUR ENTSORGUNG



Wenn es in Ihrem Land eine gesetzliche Regelung zur Entsorgung von elektrischen und elektronischen Geräten gibt, weist dieses Symbol auf dem Produkt oder auf der Verpackung darauf hin, dass dieses Produkt nicht im Hausmüll entsorgt werden darf. Stattdessen muss es zu einer Sammelstelle für das Recycling von elektrischen und elektronischen Geräten gebracht werden. Durch regelkonforme Entsorgung schützen Sie die Umwelt und die Gesundheit Ihrer Mitmenschen vor negativen Konsequenzen. Informationen zum Recycling und zur Entsorgung dieses Produkts, erhalten Sie von Ihrer örtlichen Verwaltung oder Ihrem Hausmüllentsorgungsdienst.

Dieses Produkt enthält Batterien. Wenn es in Ihrem Land eine gesetzliche Regelung zur Entsorgung von Batterien gibt, dürfen die Batterien nicht im Hausmüll entsorgt werden. Informieren Sie sich über die örtlichen Bestimmungen zur Entsorgung von Batterien. Durch regelkonforme Entsorgung schützen Sie die Umwelt und die Gesundheit Ihrer Mitmenschen vor negativen Konsequenzen.

HERSTELLER & IMPORTEUR (UK)

Hersteller:

Chal-Tec GmbH, Wallstraße 16, 10179 Berlin, Deutschland.

Importeur für Großbritannien:

Chal-Tec UK limited
Unit 6 Riverside Business Centre
Brighton Road
Shoreham-by-Sea
BN43 6RE
United Kingdom

Dear Customer,

Congratulations on purchasing this device. Please read the following instructions carefully and follow them to prevent possible damages. We assume no liability for damage caused by disregard of the instructions and improper use. Scan the QR code to get access to the latest user manual and more product information.



CONTENT

Safety Instructions	14
Product Data Sheet	15
Product Overview	16
Installation	16
Control panel	18
Operation	19
Cleaning	21
Disposal Considerations	22
Manufacturer & Importer (UK)	22

TECHNICAL DATA

Item number	10030918
Power supply	220-240 V ~ 50 Hz
Power	1000 W / 2000 W

SAFETY INSTRUCTIONS

- Check that the voltage indicates on the data plate corresponds with that of the local network before connecting the appliance to the mains power supply.
- If the supply cord is damaged, it must be replaced by a qualified engineer in order to avoid a hazard.
- The heater must not be positioned directly under the power socket.
- Keep furniture, curtains and other flammable material at least 1 meter away from the appliance.
- Keep out of reach of children and do not allow them to operate this appliance.
- This appliance is intended for household use only and should not be used for industrial purposes.
- Do not operate this appliance after a malfunction or after being damaged in any way.
- Repairs to electrical appliances should only be performed by a qualified electrician.
- Improper repairs may place user at serious risk.
- Do not run the mains cable under carpets, rugs, etc.
- Do not allow the mains cable to hang over sharp edges or come in contact with hot surfaces.
- In order to avoid overheating, do not cover the heater.
- Do not use this heater with a programmer, timer, separate remote control system or any other device that switches the heater on automatically, since a fire risk exists if the heater is covered or positioned incorrectly.
- Never immerse the product in water or any other liquid for any reasons.
- Do not use this heater in the immediate surroundings of a bath, a shower or a swimming pool.
- Do not use the appliance outdoors.
- Do not use if you have wet hands.
- Never use the appliance on or near hot surfaces.
- Do not operate with a damaged cord.
- Before cleaning the appliance, make sure it is unplugged from the power and that it is completely cooled.
- Do not clean the appliance with abrasive chemicals.
- Never use accessories that are not recommended or supplied by the manufacturer. It could cause danger to the user or damage to the appliance.
- This device may be only used by children 8 years old or older and persons with limited physical, sensory and mental capabilities and / or lack of experience and knowledge, provided that they have been instructed in use of the device by a responsible person who understands the associated risks.
- Children should be supervised to ensure that they do not play with the appliance.



CAUTION

Risk of burns! Some parts of this product can become very hot and cause burns. Particular attention has to be given where children and vulnerable people are present.

PRODUCT DATA SHEET

Model identifier(s):	10030917, 10030918				
Item	Symbol	Value	Unit	Item	Unit
Heat output				Type of heat input, for electric storage local space heaters only	
Nominal heat output	P _{nom}	2.0	kW	manual heat charge control, with integrated thermostat	NO
Minimum heat output	P _{min}	1.0	kW	manual heat charge control with room and/or outdoor temperature feedback	NO
Maximum continuous heat output	P _{max}	1.98	kW	electronic heat charge control with room and/or outdoor temperature feedback	NO
Auxiliary electricity consumption				fan assisted heat output	
At nominal heat output	el _{max}	1,875	kW	Type of heat output/room temperature control (select one)	
At minimum heat output	el _{min}	0,936	kW	single stage heat output and no room temperature control	NO
In standby mode	el _{SB}	0,24	W	Two or more manual stages, no room temperature control	NO
				with mechanic thermostat room temperature control	
				with electronic room temperature control	
				electronic room temperature control plus day timer	
				electronic room temperature control plus week timer	
				Other control options (multiple selections possible)	
				room temperature control, with presence detection	
				room temperature control, with open window detection	
				with distance control option	
				with adaptive start control	
				with working time limitation	
				with black bulb sensor	
Contact details	Chal-Tec GmbH, Wallstraße 16, 10179, Berlin, Germany				

PRODUCT OVERVIEW

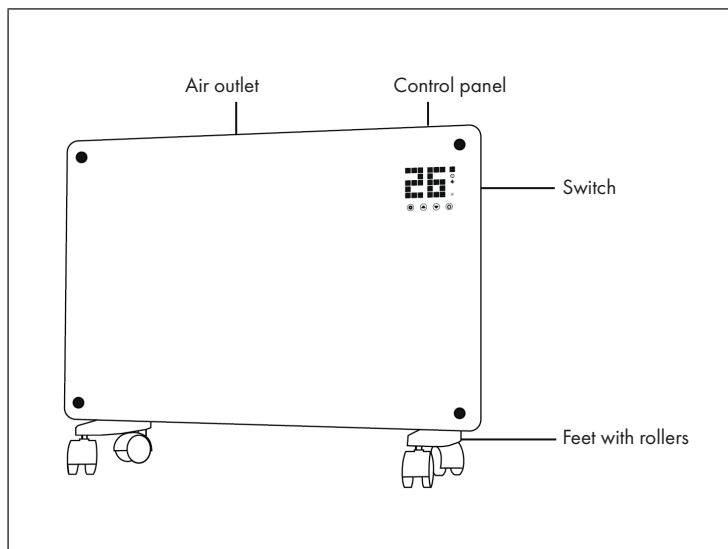

INSTALLATION

Freestanding installation with rollers

Assemble rollers	Removing the rollers
<p>Push</p>	<p>Push button</p> <p>Pull</p>
<p>When the assembly is complete, you will hear a click.</p>	<p>Press the button to remove the rollers.</p>

Wall mounting

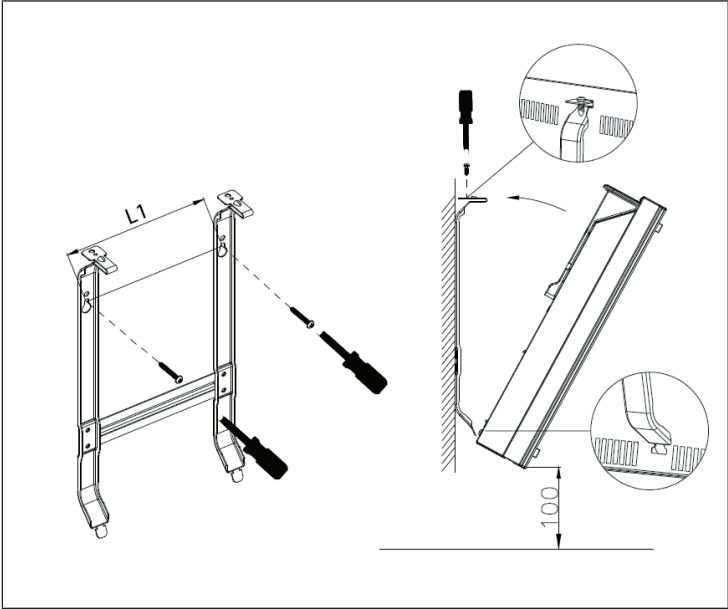

Take down from the wall

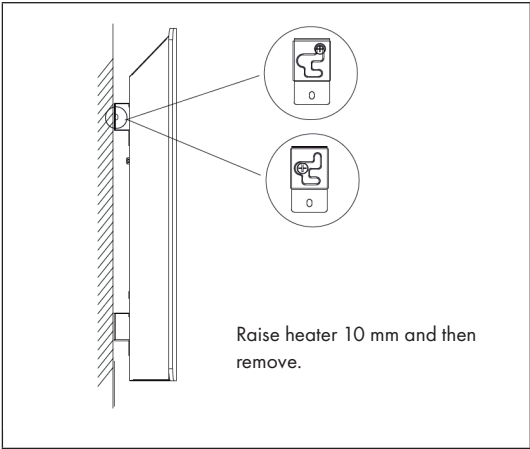

CONTROL PANEL

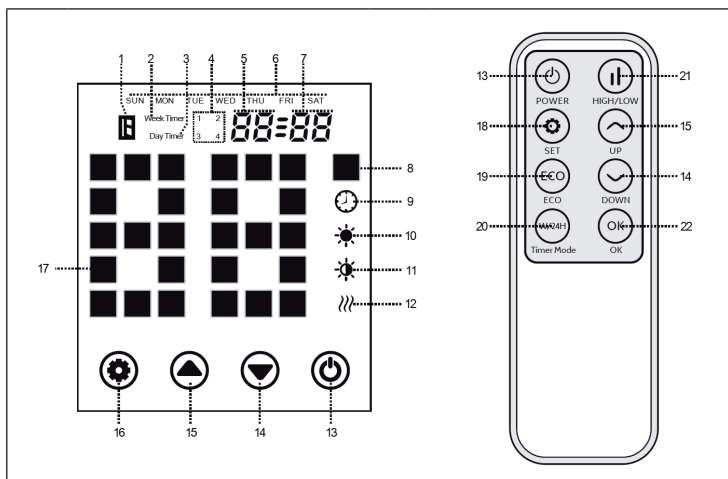

Display indicators		Keys	
1	"Window open"	13	On/Off switch
2	Weekly timer	14	Value down
3	Day timer	15	Value up
4	Timer period	16	Settings (control panel)
5	Hours	17	Temperature display
6	Week	18	Settings (remote control)
7	Minute	19	ECO mode on/off
8	Temperature unit	20	Day/week change key
9	Timer	21	high/low heating level 22 OK button
10	high heating level		
11	low heating level		
12	Heating element operating status		

OPERATION

Commissioning

1. Carefully remove the unit from the carton. Save the carton for storage outside of the heating season.
2. Make sure the on/off switch is off before connecting the unit.
3. The heater must be fully assembled and mounted according to the assembly instructions.
4. It is better not to use the same electrical connection with other power-hungry devices to avoid overloading the circuit.

Power up

Connect the device to the power supply. Switch on the device with the On/Off key (13). The unit is now in standby mode and the current time is displayed. The keys (13), (14), (15) and (16) light up and go dark again after 10 seconds. Now the display shows the current room temperature.



Time setting

Press and hold the settings (16) and the up arrow key (15) simultaneously for three seconds. The weekly display (6) flashes and the time setting is active. Use the arrow keys to select a day of the week. Press the settings (16) and the hour display (5) flashes. Select the hour again with the arrow keys (14, 15). Press the settings (16) to move to the minutes setting. Select the minute with the arrow keys (14, 15) and confirm the set time with the settings (16).

Temperature setting

Press Settings (16). The temperature display (17) flashes. Then select the temperature with the arrow keys (14, 15). Confirm with the settings (16) or do not make any further entries for 5 seconds so that the settings are automatically accepted.

Selecting the power level

Select the low heating level with the down arrow key (14). The symbol  appears in the display. Select the high heating level with the up arrow key (15). The symbol  appears in the display. Alternatively, press the key (21) to switch between high and low heating level.

Child lock

Press and hold both arrow keys (14, 15) for three seconds. The child lock symbol ([]) appears in the display. The system is locked, no settings can be made. After 2 seconds, the display shows the ambient temperature. In this mode, only the child lock symbol appears each time the key is pressed. Unlocking: Press and hold the two arrow keys (14, 15) for 3 seconds. The device is unlocked. Now any settings can be made again.

Activating the touch-sensitive display keys

During operation, the display keys normally go off. Touch the area below the temperature display to activate the display keys.

ECO mode (economy mode)

Press and hold Settings (16) and the down arrow key (14) for three seconds (or press the ECO key on the remote control to set the unit to economy mode. In this operating mode, only some indications appear on the display (depending on the settings you made before ECO mode).

Sleep mode

If no keys are pressed for 10 seconds when the unit is heating, the display will go into a sleep mode and only ambient temperature will be displayed.

Open window detector

If the ambient temperature drops by 3 °C within 2 minutes, the heater activates the open window detector. The symbol appears in the display and it buzzes. The heater switches off.

Day/week timer

Press the „W/24H“ key to switch between the settings for the day timer and the week timer. The display shows „DayTimer“ and „Weektimer“ accordingly.

Day timer: With this setting, the display shows „DayTimer“. To set the hours, press „Weektimer“ on the remote control. Select an hour with the arrow keys (13, 14). Use the arrow keys (16) to change to the minutes setting. Set the minutes with the arrow keys. Confirm with the OK key and save the settings made.

Weekly timer: The weekly timer allows four operating cycles per day and seven days in a week. „Weektimer“ appears in the display. Press Settings (16) on the remote control to call up a day (display (6) flashes). Use the arrow keys (13, 14) to select the first operating cycle. Press Settings (16) to go to the selection of a start time, which you select with the arrow keys.

Press Settings (16) again to set a switch-off time. Proceed in the same way with the setting

Delete settings

Press and hold the key (16) for 10 seconds to delete all previous settings.

Switch off

Press the on/off button. The heater will stop operating.

CLEANING

It is very easy to clean the back of the unit. To clean the back, hold the convector heater by the sides with both hands and pull it forward.
After cleaning, put the heater back in place.

Storage

If you do not use the device for a long time, it is recommended to clean and store it (preferably in the original box) in a cool and dry place.

DISPOSAL CONSIDERATIONS



If there is a legal regulation for the disposal of electrical and electronic devices in your country, this symbol on the product or on the packaging indicates that this product must not be disposed of with household waste. Instead, it must be taken to a collection point for the recycling of electrical and electronic equipment. By disposing of it in accordance with the rules, you are protecting the environment and the health of your fellow human beings from negative consequences. For information about the recycling and disposal of this product, please contact your local authority or your household waste disposal service.

This product contains batteries. If there is a legal regulation for the disposal of batteries in your country, the batteries must not be disposed of with household waste. Find out about local regulations for disposing of batteries. By disposing of them in accordance with the rules, you are protecting the environment and the health of your fellow human beings from negative consequences.

MANUFACTURER & IMPORTER (UK)

Manufacturer:

Chal-Tec GmbH, Wallstrasse 16, 10179 Berlin, Germany.

Importer for Great Britain:

Chal-Tec UK limited
Unit 6 Riverside Business Centre
Brighton Road
Shoreham-by-Sea
BN43 6RE
United Kingdom

Estimado cliente:

Le felicitamos por la adquisición de este producto. Lea atentamente el siguiente manual y siga cuidadosamente las instrucciones de uso con el fin de evitar posibles daños. La empresa no se responsabiliza de los daños ocasionados por un uso indebido del producto o por haber desatendido las indicaciones de seguridad. Escanee el código QR para obtener acceso al manual de usuario más reciente y otra información sobre el producto:

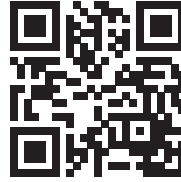

ÍNDICE DE CONTENIDOS

Indicaciones de seguridad	24
Hoja de datos del producto	25
Descripción del producto	26
Montaje	26
Panel de control	28
Utilización	29
Limpieza	31
Indicaciones sobre la retirada del aparato	32
Fabricante e importador (Reino Unido)	32

DATOS TÉCNICOS

Número de artículo	10030918
Alimentación	220-240 V ~ 50 Hz
Potencia	1000 W / 2000 W

INDICACIONES DE SEGURIDAD

- Antes de utilizar el aparato, compruebe la tensión en la placa técnica del mismo y conecte el aparato solamente a tomas de corriente que se adecuen a dicha tensión.
- Si el cable de alimentación está dañado, deberá ser sustituido por un servicio técnico.
- No coloque el calefactor justo bajo una toma de corriente.
- Mantenga los materiales inflamables, como muebles, cortinas o similares, a un metro de distancia.
- Mantenga el aparato fuera del alcance de los niños. Los niños solamente podrán manejar el aparato si se encuentran bajo supervisión.
- Este aparato no ha sido concebido para un uso comercial, sino doméstico o para entornos similares.
- No utilice el aparato si detecta fallos en su funcionamiento o si se ha visto dañado de otro modo.
- Las reparaciones solamente podrán realizarse por parte de un servicio técnico cualificado.
- Las reparaciones mal realizadas o por cuenta del usuario representan un riesgo de lesiones.
- No coloque el cable de alimentación bajo alfombras.
- Asegúrese de que el cable de alimentación no entre en contacto con superficies calientes ni cantos afilados.
- No cubra el calefacto para evitar un sobrecalentamiento.
- No conecte el aparato a tomas de corriente manejadas por control remoto ni con temporizador ni otro aparato que encienda o apague automáticamente el calefacto.
- No sumerja el aparato en agua ni en ningún otro líquido.
- No utilice el aparato cerca de bañeras, duchas o piscinas.
- No utilice el aparato al aire libre.
- No manipule el aparato con las manos mojadas.
- No utilice el aparato encima o cerca de superficies calientes.
- No utilice el aparato con el cable de alimentación dañado.
- Desconecte el enchufe antes de limpiar el aparato y deje que este se enfríe por completo.
- Para la limpieza, no utilice productos abrasivos.
- Utilice exclusivamente los accesorios recomendados por el fabricante.
- Este aparato puede ser utilizado por niños mayores de 8 años y personas con discapacidades físicas, sensoriales y mentales y/o con falta de experiencia y conocimientos, siempre y cuando hayan sido instruidos sobre el uso del aparato y comprendan los peligros y riesgos asociados.
- Asegúrese de que los niños no jueguen con el aparato.



ATENCIÓN

Existe riesgo de quemaduras. Las piezas del aparato pueden alcanzar temperaturas muy elevadas. Tenga cuidado de que los niños no se quemen.

HOJA DE DATOS DEL PRODUCTO

Número de artículo	10030917 10030918					
Indicación	Símbolo	Valor	Unidad	Indicación	Unidad	
Salida de calor				Sólo para calentadores eléctricos: Tipo de control de entrada de calor		
Salida de calor nominal	P _{nom}	2,0	kW	Control manual del suministro de calor con termostato integrado	No	
Salida mínima de calor	P _{min}	1,0	kW	Control manual del suministro de calor con indicación de la temperatura ambiente y/o exterior	No	
Máxima salida de calor continuo	P _{max}	1,98	kW	Control electrónico del suministro de calor con indicación de la temperatura ambiente y/o exterior	No	
Consumo de energía auxiliar				Suministro de calor asistido por ventilador	No	
Salida de calor nominal	e _{lmax}	1,875	kW	Tipo de calefacción/control de la temperatura ambiente		
Mínima salida de calor	e _{lmin}	0,936	kW	Calefacción de una sola velocidad, sin control de la temperatura ambiente	No	
Modo de espera	e _{lsb}	0,24	W	Dos o más velocidades ajustables manualmente, sin control de la temperatura ambiente	No	
				Control de la temperatura ambiente con termostato mecánico	No	
				Control electrónico de la temperatura ambiente	No	
				Control electrónico de la temperatura ambiente y regulación diaria	Sí	
				Control electrónico de la temperatura ambiente y regulación semanal	No	
				Otras opciones de control		
				Control de la temperatura ambiente con detección de presencia	No	
				Control de la temperatura ambiente con detección de ventana abierta	Sí	
				Con la opción de control remoto	No	
				Con el control adaptativo del inicio de la calefacción	No	
				Con limitación de tiempo de funcionamiento	No	
				Con el sensor de temperatura globo negro	No	
				Datos de contacto	Chal-Tec GmbH, Wallstraße 16, 10179, Berlin, Alemania	

DESCRIPCIÓN DEL PRODUCTO

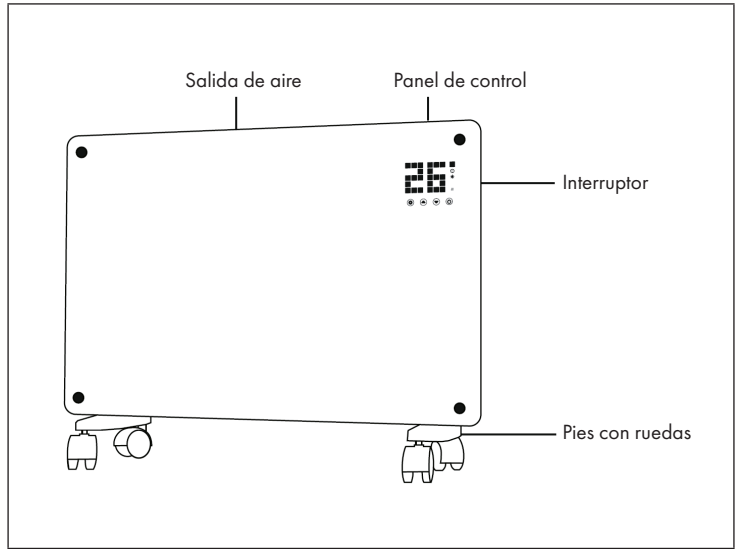

MONTAJE

Instalación independiente con ruedas

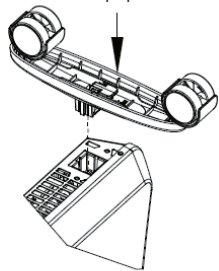
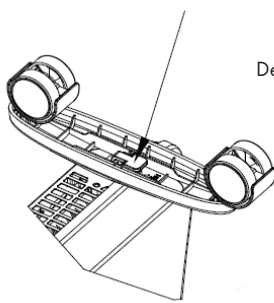
Montar los ruedines	Quitar los rudines
<p data-bbox="445 973 517 997">Empujar</p> 	<p data-bbox="837 973 980 997">Presiona la tecla</p> <p data-bbox="946 1053 1019 1077">Deslizar</p> 
<p data-bbox="336 1332 632 1356">Cuando llegue al tope oírás un click.</p>	<p data-bbox="677 1332 1019 1356">Presiona el botón para quitar las ruedas.</p>

Instalación mural

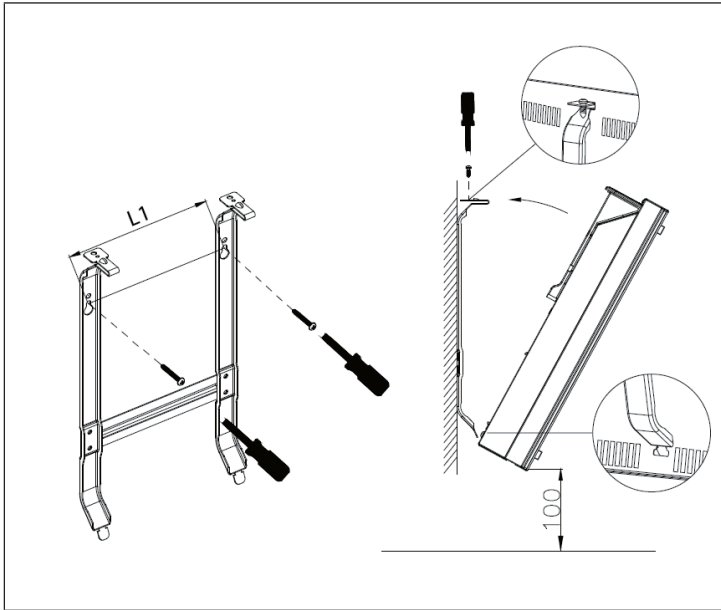

Para quitar la unidad de la pared

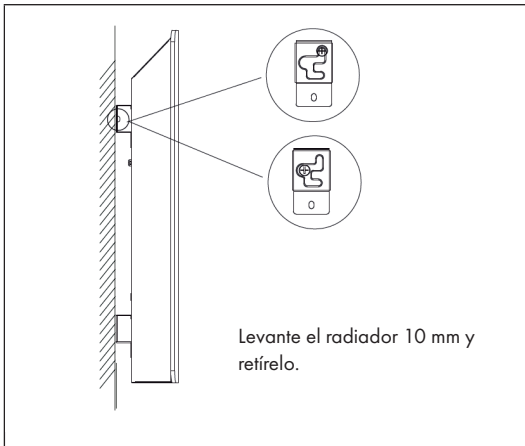

PANEL DE CONTROL

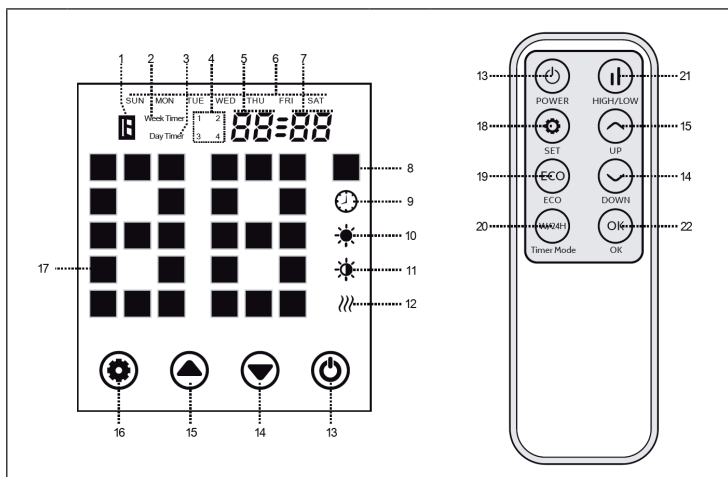

Display		Botones	
1	Indicador de «Ventana abierta»	13	Botón de encendido/apagado
2	Indicador de temporizador semanal	14	Botón «Disminuir valor»
3	Indicador de temporizador diario	15	Botón «Aumentar valor»
4	Indicador de periodo de temporizador	16	Ajustes (panel de control)
5	Indicador de hora	17	Indicador de temperatura
6	Indicador de semana	18	Ajustes (mando a distancia)
7	Indicador de minutos	19	Botón de encendido/apagado del modo ECO 20 Botón de cambio «Día/Semana»
8	Indicador de temperatura	20	Botón de selección de potencia alta/baja 22 Botón OK
9	Temporizador	21	
10	Indicador «Nivel de potencia alto»		
11	Indicador «Nivel de potencia bajo»		
12	Indicador de funcionamiento de resistencia		

UTILIZACIÓN

Puesta en funcionamiento

1. Retire con cuidado el aparato de la caja de cartón. Guarde la caja para almacenar el aparato cuando no lo utilice.
2. Asegúrese de que el interruptor de encendido/apagado esté desactivado antes de encender el aparato.
3. El calefactor debe montarse completamente según se indica en el manual de montaje.
4. No se recomienda utilizar la misma conexión eléctrica que con otros dispositivos con alto consumo eléctrico para evitar una sobrecarga del circuito.

Encender

Conecte el aparato al suministro eléctrico. El indicador luminoso se enciende. Encienda el aparato con el botón de encendido/apagado (13).

A continuación, se ilumina en el display la temperatura ambiente actual.



Ajuste de hora

Mantenga pulsados a la vez el botón Ajustes (16) y el botón «Aumentar valor» (15) durante 3 segundos. El indicador de semana (6) parpadea. El modo de ajuste de hora está activo. Seleccione el día de la semana con la ayuda de los botones de flecha. Pulse el botón Ajustes (16). El indicador de horas (5) parpadea. Seleccione la hora con la ayuda de los botones de flecha (14, 15). Pulse el botón Ajustes (16) para configurar los minutos. Seleccione los minutos con los botones de flecha (14, 15). Confirme la hora introducida pulsado otra vez el botón Ajustes (16).

Ajuste de temperatura

Pulse el botón Ajustes (16). El indicador de temperatura (17) parpadea. Seleccione la temperatura con los botones de flecha (14, 15). Pulse el botón Ajustes (16) para confirmar la selección o no realice ninguna acción en los siguientes 5 segundos para que el sistema guarde automáticamente los ajustes.

Seleccionar nivel de potencia

Pulse el botón «Disminuir valor» (14) para seleccionar la potencia baja. En el display aparece el símbolo . Pulse el botón «Aumentar valor» (15) para seleccionar la potencia alta. En el display aparece el símbolo . De forma alternativa, puede pulsar el botón (21) para cambiar entre la potencia alta y baja.

Mecanismo de bloqueo

Mantenga pulsados los botones de flechas (14, 15) durante 3 segundos. A continuación, aparece en el display un cuadrado ([]). El sistema está bloqueado, por lo que no se puede realizar ningún ajuste. Después de 2 segundos, el display muestra la temperatura ambiente. Al pulsar cualquier botón, solamente se visualiza en el display el símbolo de bloqueo. Desbloquear: mantenga pulsados los botones de flechas (14, 15) durante 3 segundos. El aparato se desbloquea. Ya puede volver a realizar diferentes ajustes.

Activar los botones del display sensibles al tacto

Normalmente, los botones del display están desactivados cuando el aparato está en marcha. Toque el área debajo del indicador de temperatura para activar los botones del display.

Modo ECO (Modo de ahorro)

Mantenga pulsados el botón Ajustes (16) y el botón «Disminuir valor» (14) durante 3 segundos (o pulse el botón Eco en el mando a distancia) para que el aparato entre en modo Ahorro. En este modo, el display muestra sólo algunos indicadores (según los ajustes que ha realizado antes del modo ECO).

Modo reposo

Cuando el aparato está caliente, si no realiza ningún ajuste durante 10 segundos, el display entra en modo Reposo y sólo muestra la temperatura ambiente.

Detector de ventanas abiertas

Cuando la temperatura ambiente disminuye 3 °C en 2 minutos, el calefactor activa el detector de ventanas abiertas. En el display aparece el símbolo  y se emite un zumbido. El calefactor se apaga.

Temporizador diario /semanal

Pulse el botón «W/24H» para cambiar entre temporizador diario y temporizador semanal. En el display se indica «DayTimer» o «Weektimer» según el temporizador elegido.

Temporizador diario: El display muestra «DayTimer» en este modo. Para ajustar las horas, pulse «Weektimer» en el mando a distancia. Seleccione una hora con los botones de flecha (13, 14). Pulse el botón Ajustes (16) para configurar los minutos. Seleccione los minutos con los botones de flecha. Pulse el botón OK para confirmar y guardar los ajustes realizados.

Temporizador semanal: El temporizador semanal permite configurar 4 ciclos de funcionamiento al día y 7 días de la semana. El display muestra «Weektimer» en este modo. Pulse el botón Ajustes (16) en el mando a distancia para seleccionar un día (parpadea el indicador (6)). Con los botones de flecha (13, 14) seleccione el primer ciclo de funcionamiento. Pulse el botón Ajustes (16) para seleccionar la hora de inicio. Elíjela con los botones de flecha. Vuelva a pulsar el botón Ajustes (16) para elegir una hora de apagado. Repita este paso con todos los ciclos.

Restablecer ajustes de fábrica

Para eliminar todos los ajustes realizados, mantenga pulsado durante 10 segundos el botón (16).

Apagar

Pulse el botón de encendido/apagado. El calefactor deja de funcionar.

LIMPIEZA

Es muy sencillo limpiar el aparato. Para limpiar la parte posterior, sujete el calefactor de convección con ambas manos por los laterales y empújelo hacia adelante. Tras la limpieza, vuelva a colocar el aparato en su sitio.

Almacenamiento

Si no utiliza el aparato durante un periodo prolongado de tiempo, recomendamos limpiarlo y guardarlo en un lugar fresco y seco (preferentemente en la caja original).

INDICACIONES SOBRE LA RETIRADA DEL APARATO



Si en su país existe una disposición legal relativa a la eliminación de aparatos eléctricos y electrónicos, este símbolo estampado en el producto o en el embalaje advierte que no debe eliminarse como residuo doméstico. En lugar de ello, debe depositarse en un punto de recogida de reciclaje de aparatos eléctricos y electrónicos. Una gestión adecuada de estos residuos previene consecuencias potencialmente negativas para el medio ambiente y la salud de las personas. Puede consultar más información sobre el reciclaje y la eliminación de este producto contactando con su administración local o con su servicio de recogida de residuos.

Este producto contiene baterías. Si en su país existe una disposición legal relativa a la eliminación de baterías, estas no deben eliminarse como residuo doméstico. Infórmese sobre la normativa vigente relacionada con la eliminación de baterías. Una gestión adecuada de estos residuos previene consecuencias potencialmente negativas para el medio ambiente y la salud de las personas.

FABRICANTE E IMPORTADOR (REINO UNIDO)

Fabricante:

Chal-Tec GmbH, Wallstraße 16, 10179 Berlín, Alemania.

Importador para Gran Bretaña:

Chal-Tec UK limited
Unit 6 Riverside Business Centre
Brighton Road
Shoreham-by-Sea
BN43 6RE
United Kingdom

Cher client,

Toutes nos félicitations pour l'acquisition de ce nouvel appareil. Veuillez lire attentivement les instructions suivantes de branchement et d'utilisation afin d'éviter d'éventuels dommages. Le fabricant ne saurait être tenu pour responsable des dommages dus au non-respect des consignes de sécurité et à la mauvaise utilisation de l'appareil. Scannez le QR-Code pour accéder à la dernière version du mode d'emploi et à d'autres informations concernant le produit:



SOMMAIRE

Consignes de sécurité	34
Fiche de données produit	35
Aperçu de l'appareil	36
Montage	36
Panneau de commande	38
Utilisation	39
Nettoyage	41
Informations sur le recyclage	42
Fabricant et importateur (UK)	42

FICHE TECHNIQUE

Numéro d'article	10030918
Alimentation	220-240 V ~ 50 Hz
Puissance	1000 W / 2000 W

CONSIGNES DE SÉCURITÉ

- Avant utilisation, vérifiez la tension sur l'étiquette de l'appareil et ne branchez l'appareil que sur des prises correspondant à la tension de l'appareil.
- Si le câble d'alimentation est endommagé, faites-le remplacer par un professionnel qualifié.
- Ne placez pas le radiateur directement sous une prise.
- Tenez l'appareil à un mètre de distance des matériaux combustibles tels que meubles, rideaux ou similaires.
- Utilisez l'appareil hors de portée des enfants. Les enfants ne sont autorisés à utiliser l'appareil que sous surveillance.
- L'appareil n'est pas destiné à un usage commercial, mais seulement pour une utilisation domestique et dans des environnements similaires.
- N'utilisez pas l'appareil s'il fonctionne mal ou a été endommagé de quelque façon que ce soit.
- Les réparations ne peuvent être effectuées que par des spécialistes qualifiés.
- Les réparations mal effectuées ou de votre propre chef représentent un risque de blessure.
- Ne faites pas passer le câble d'alimentation sous des tapis ou moquettes.
- Assurez-vous que le câble d'alimentation ne passe pas sur des recoins pointus ou des surfaces chaudes.
- Ne recouvrez pas le radiateur pour éviter la surchauffe.
- N'utilisez pas l'appareil avec une minuterie externe, une prise de courant télécommandée ou un autre appareil qui allume et éteint automatiquement le poêle.
- Ne plongez pas l'appareil dans l'eau ou d'autres liquides.
- N'utilisez pas l'appareil près d'une baignoire, d'une douche ou d'une piscine.
- N'utilisez pas l'appareil à l'extérieur.
- N'utilisez pas l'appareil avec des mains mouillées.
- N'utilisez pas l'appareil sur ou à proximité de surfaces chaudes.
- N'utilisez pas l'appareil avec un câble d'alimentation endommagé.
- Avant le nettoyage, débranchez la fiche de la prise et laissez l'appareil refroidir complètement.
- N'utilisez pas d'abrasifs pour le nettoyage.
- N'utilisez que des accessoires expressément approuvés par le fabricant.
- Cet appareil peut être utilisé par des enfants de 8 ans ou plus et des personnes ayant des capacités physiques, sensorielles et mentales limitées et / ou dénuées d'expérience et de connaissances, à condition d'avoir été instruits au fonctionnement de l'appareil par une personne responsable et d'en comprendre les risques associés.
- Veillez à ce que les enfants ne jouent pas avec l'appareil.



ATTENTION

Risque de brûlures ! Certaines parties de l'appareil peuvent devenir très chaudes. Veillez à ne pas vous brûler ni vous-même ni vos enfants.

FICHE DE DONNÉES PRODUIT

Référence (s) du produit	10030917 10030918					
Donnée	Symbole	Valeur	Unité	Donnée	Unité	
Puissance calorifique				Uniquement pour les radiateurs électriques à accumulation : Type de régulation de l'apport de chaleur		
Puissance calorifique nominale	Pnom	2,0	kW	Régulation manuelle de l'apport de chaleur avec thermostat intégré	Non	
Puissance calorifique minimale (indicative)	Pmin	1,0	kW	Régulation manuelle de l'apport de chaleur avec indication de la température de la pièce et/ou de l'extérieur	Non	
Puissance maximale continue de chauffage	Pmax	1,98	kW	Régulation électronique de l'apport de chaleur avec indication de la température de la pièce et/ou de l'extérieur	Non	
Consommation de courant auxiliaire				Apport de chaleur assisté par ventilateur	Non	
A puissance calorifique nominale (moteur de ventilateur)	elmax	1,875	kW	Type de chauffage/ contrôle de la température de la pièce		
A puissance calorifique minimale (moteur de ventilateur)	elmin	0,936	kW	Chauffage à une seule vitesse, pas de contrôle de la température ambiante	Non	
En mode veille	elSB	0,24	W	Deux vitesses ou plus réglables manuellement, pas de contrôle de la température ambiante	Non	
				Contrôle de la température ambiante par thermostat mécanique	Non	
				Contrôle électronique de la température ambiante	Non	
				Contrôle électronique de la température ambiante et régulation par jour	Oui	
				Contrôle électronique de la température ambiante et régulation par semaine	Non	
				Autres options de régulation		
				Contrôle de la température ambiante avec détection de présence	Non	
				Contrôle de la température ambiante avec détection de fenêtre ouverte	Oui	
				Avec option télécommande	Non	
				Avec contrôle du démarrage du chauffage	Non	
				Avec limitation de la durée de fonctionnement	Non	
				Avec globe noir capteur de température	Non	
Coordonnées de contact	Chal-Tec GmbH, Wallstraße 16, 10179, Berlin, Allemagne					

APERÇU DE L'APPAREIL

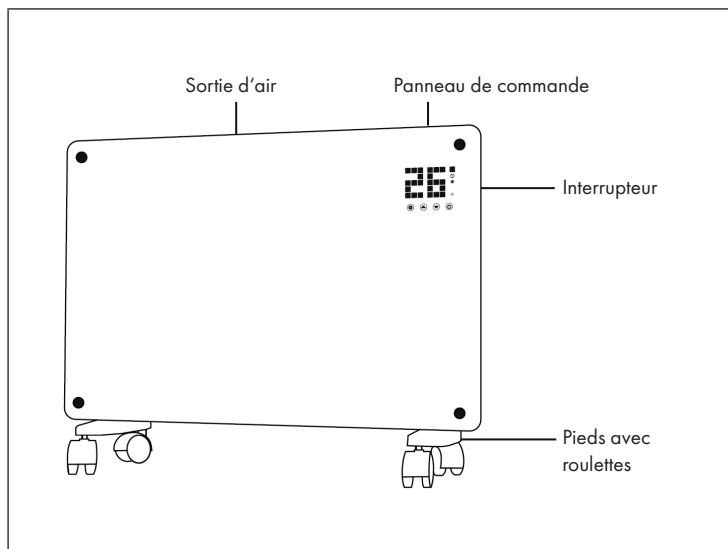

MONTAGE

Installation sur pied avec roulettes

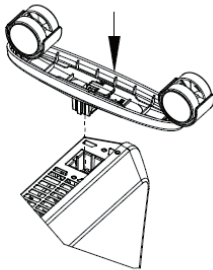
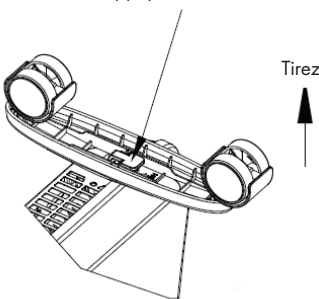
Montage des roulettes	Démontage des roulettes
<p data-bbox="445 970 524 994">Enfoncez</p> 	<p data-bbox="796 970 986 994">Appuyez sur le bouton</p>  <p data-bbox="975 1054 1016 1078">Tirez</p>
<p data-bbox="348 1337 620 1382">Vous entendrez un clic lorsque le montage sera réalisé.</p>	<p data-bbox="706 1337 992 1382">Appuyez sur le bouton pour retirer les roulettes</p>

Installation murale

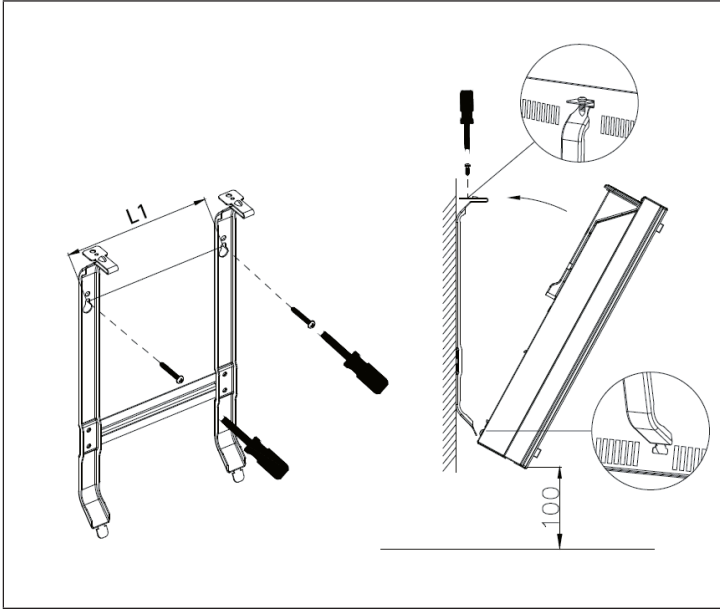

Pour démonter l'appareil du mur

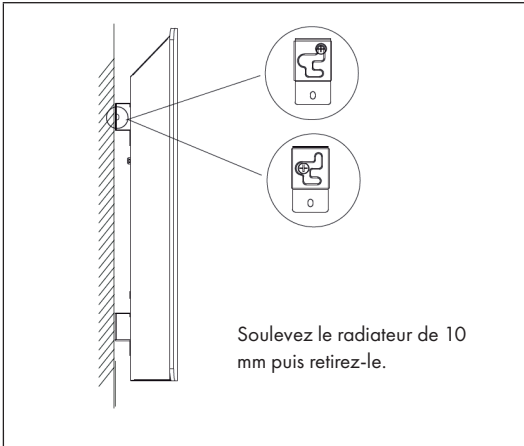

PANNEAU DE COMMANDE

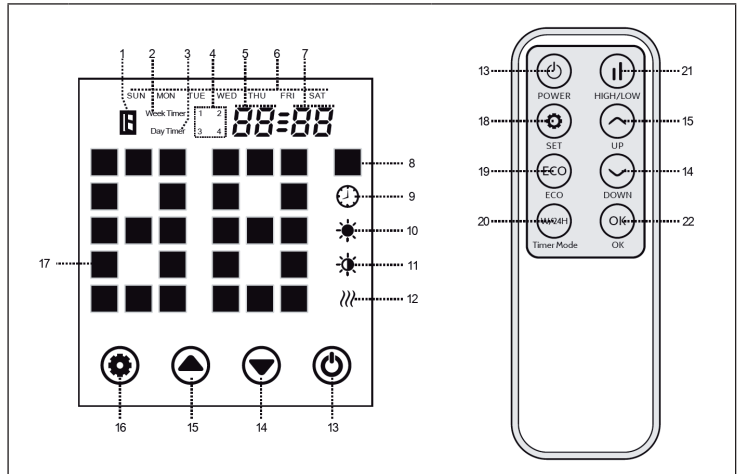

Témoins		Touches	
1	"Fenêtre ouverte"	13	Bouton de marche/arrêt
2	Minuterie hebdomadaire	14	Diminuer la valeur
3	Minuterie quotidienne	15	Augmenter la valeur
4	Période de minuterie	16	Paramètres (panneau de commande)
5	Heures	17	Affichage de la température
6	Semaine	18	Réglages (télécommande)
7	Minutes	19	Activer / désactiver le mode ECO
8	Unité de température	20	Touche de basculement entre jour/semaine
9	Minuterie	21	Niveau de chauffage haut/ bas
10	Niveau de chauffage haut		Touche OK
11	Niveau de chauffage bas		
12	Statut de fonctionnement de l'élément chauffant		

UTILISATION

Mise en service

1. Retirez délicatement l'appareil de la boîte. Gardez le carton hors saison pour le stockage.
2. Assurez-vous que le bouton d'alimentation est éteint avant de connecter l'appareil.
3. Le chauffage doit être entièrement assemblé et installé conformément aux instructions d'installation.
4. Il est préférable de ne pas utiliser la même connexion électrique que d'autres appareils très consommateurs d'énergie pour éviter de surcharger le circuit.

Démarrage

Branchez l'appareil sur le secteur. Le témoin de marche s'allume brièvement. Allumez l'appareil avec le bouton marche / arrêt (13). Maintenant, l'appareil est en mode veille. Les touches (13), (14), (15) et (16) s'allument et redeviennent sombres au bout de 10 secondes. L'écran affiche maintenant la température ambiante actuelle



Réglage de l'heure

Maintenez les touches paramètres (16) et flèche haut (15) simultanément pendant trois secondes. L'indicateur hebdomadaire (6) clignote et le réglage de l'heure est activé. Utilisez les touches fléchées pour sélectionner un jour de la semaine. Appuyez sur les réglages (16) et l'indicateur des heures (5) clignote. Sélectionnez de nouveau l'heure avec les touches fléchées (14, 15). Appuyez sur paramètres (16) pour accéder au réglage des minutes. Utilisez les touches fléchées (14, 15) pour sélectionner les minutes et confirmez le réglage de l'heure avec paramètres (16).

Réglage de la température

Appuyez sur Paramètres (16). L'affichage de température (17) clignote. Sélectionnez ensuite la température avec les touches fléchées (14, 15). Confirmez avec Paramètres (16) ou ne faites aucune autre saisie pendant 5 secondes, afin que les réglages soient automatiquement pris en compte.

Choix de la puissance de chauffage

Utilisez la touche fléchée (14) pour sélectionner le niveau de chauffage bas. Le symbole  apparaît sur l'affichage. Utilisez la flèche haut (15) pour sélectionner le niveau de chauffage élevé. Le symbole  apparaît sur l'affichage. Vous pouvez également appuyer sur le bouton (21) pour basculer entre les réglages de chaleur haute et basse.

Verrouillage parental

Maintenez les deux touches fléchées (14, 15) pendant trois secondes. L'icône de verrouillage parental (⏹) apparaît sur l'affichage. Le système est verrouillé, aucun réglage ne peut être effectué. Au bout de 2 secondes, l'écran affiche la température ambiante. Dans ce mode, seul le symbole de contrôle parental apparaît chaque fois que vous appuyez sur un bouton. Déverrouillage: Appuyez sur les deux touches fléchées (14, 15) et maintenez-les pendant 3 secondes. L'appareil est déverrouillé. Tous les paramètres peuvent à nouveau être modifiés.

Activation des touches tactiles de l'écran

Pendant le fonctionnement, les touches d'affichage sont normalement désactivées. Touchez la zone située sous l'affichage de température pour activer les boutons d'affichage.

Mode ECO (économie d'énergie)

Maintenez la touche paramètres (16) et la flèche vers le bas (14) pendant trois secondes (ou appuyez sur le bouton ECO de la télécommande pour mettre l'appareil en mode économique.) Dans ce mode, seuls quelques affichages apparaîtront à l'écran (en fonction des réglages que vous avez fait avant le mode ECO).

Mode veille

Si vous n'appuyez sur aucune touche pendant 10 secondes alors que l'appareil chauffe, l'écran passe en veille et affiche la température ambiante uniquement.

Détecteur de fenêtre ouverte

Lorsque la température ambiante chute de 3 ° C en 2 minutes, le chauffage active le détecteur de fenêtre ouvert. Le symbole  apparaît sur l'affichage et il vibre. Le chauffage s'éteint.

Minuterie quotidienne/hebdomadaire

Appuyez sur la touche „W / 24H“ pour basculer entre les réglages de la minuterie quotidienne et de la minuterie hebdomadaire. L’affichage indiquera „DayTimer“ et „Weektimer“.

Minuterie quotidienne: Ce réglage affiche „DayTimer“. Pour régler les heures sur la télécommande, appuyez sur „Weektimer“. Utilisez les touches fléchées (13, 14) pour sélectionner une heure. Utilisez paramètres (16) pour changer les minutes. Réglez les minutes avec les touches fléchées. Confirmez avec le bouton OK et sauvegardez les réglages effectués.

Minuterie hebdomadaire: La minuterie hebdomadaire permet de régler quatre cycles de fonctionnement par jour et sept jours par semaine. L’affichage indique „Minuterie pleurante“. Appuyez sur Paramètres (16) sur la télécommande pour entrer un jour (l’affichage (6) clignote). Utilisez les touches fléchées (13, 14) pour sélectionner le premier cycle de fonctionnement. Utilisez paramètres (16) pour sélectionner une heure de début que vous pouvez régler avec les touches fléchées. Appuyez à nouveau sur Paramètres (16) pour régler l’heure d’arrêt. Continuez avec le réglage de la même manière.

Effacer les réglages

Pour effacer tous les réglages que vous avez définis précédemment, appuyez sur la touche paramètres (16) pendant 10 secondes.

Eteindre l’appareil

Appuyez sur le bouton de marche/arrêt. L’appareil cesse de fonctionner.

NETTOYAGE

Il est très facile de nettoyer l’appareil à l’arrière. Pour nettoyer le dos, tenez le convecteur par les côtés avec les deux mains et tirez-le vers l’avant. Après le nettoyage, remettez le radiateur en place.

Rangement

Si vous n’utilisez pas l’appareil pendant une longue période, il est recommandé de le nettoyer et de le ranger (de préférence dans sa boîte d’origine) dans un endroit frais et sec.

INFORMATIONS SUR LE RECYCLAGE



S'il existe une réglementation pour l'élimination ou le recyclage des appareils électriques et électroniques dans votre pays, ce symbole sur le produit ou sur l'emballage indique que cet appareil ne doit pas être jeté avec les ordures ménagères. Vous devez le déposer dans un point de collecte pour le recyclage des équipements électriques et électroniques. La mise au rebut conforme aux règles protège l'environnement et la santé de vos semblables des conséquences négatives. Pour plus d'informations sur le recyclage et l'élimination de ce produit, veuillez contacter votre autorité locale ou votre service de recyclage des déchets ménagers.

Ce produit contient des piles. S'il existe une réglementation pour l'élimination ou le recyclage des piles dans votre pays, vous ne devez pas les jeter avec les ordures ménagères. Renseignez-vous sur les dispositions locales relatives à la collecte des piles usagées. La mise au rebut conforme aux règles protège l'environnement et la santé de vos semblables des conséquences négatives.

FABRICANT ET IMPORTATEUR (UK)

Fabricant :

Chal-Tec GmbH, Wallstraße 16, 10179 Berlin, Allemagne.

Importateur pour la Grande Bretagne :

Chal-Tec UK limited
Unit 6 Riverside Business Centre
Brighton Road
Shoreham-by-Sea
BN43 6RE
United Kingdom

Gentile cliente,

La ringraziamo per aver acquistato il dispositivo. La preghiamo di leggere attentamente le seguenti istruzioni per l'uso e di seguirle per evitare possibili danni tecnici. Non ci assumiamo alcuna responsabilità per danni scaturiti da una mancata osservazione delle avvertenze di sicurezza e da un uso improprio del dispositivo. Scansionare il codice QR seguente, per accedere al manuale d'uso più attuale e per ricevere informazioni sul prodotto.



INDICE

Avvertenze di sicurezza	44
Scheda informativa del prodotto	45
Descrizione del dispositivo	46
Montaggio	46
Pannello di controllo	48
Utilizzo	49
Pulizia	51
Avviso di smaltimento	52
Produttore e importatore (UK)	52

DATI TECNICI

Numero articolo	10030917, 10030918
Alimentazione	220-240 V ~ 50 Hz
Potenza	1000 W / 2000 W

AVVERTENZE DI SICUREZZA

- Prima dell'uso, controllare la tensione sulla targhetta del dispositivo e collegare il dispositivo solo ad una presa che corrisponde alla tensione indicata.
- Se il cavo di alimentazione è danneggiato, farlo sostituire da un tecnico qualificato.
- Non posizionare il dispositivo direttamente sotto la presa.
- Tenere materiali infiammabili come mobili, tende o simili ad un metro di distanza.
- Tenere il dispositivo fuori dalla portata dei bambini. I bambini possono utilizzare il dispositivo solo se sorvegliati.
- Il dispositivo non è per un uso commerciale, bensì per un uso domestico e per ambienti simili.
- Non utilizzare il dispositivo se presenta malfunzionamenti o se è danneggiato in qualche modo.
- Le riparazioni possono essere eseguite solo da un tecnico qualificato.
- Le riparazioni eseguite in modo errato o autonomamente comportano il rischio di infortuni.
- Non sistemare il cavo di alimentazione sotto tappeti o simili.
- Assicurarsi che il cavo di alimentazione non sia collocato su spigoli vivi o superfici calde.
- Non coprire il dispositivo per evitare il pericolo di surriscaldamento.
- Non utilizzare il dispositivo con un timer esterno, una presa con telecomando o un altro apparecchio che accende e spegne automaticamente il dispositivo.
- Non immergere il dispositivo in acqua o in altri liquidi.
- Non utilizzare il dispositivo vicino a vasche da bagno, docce o piscine.
- Non utilizzare il dispositivo all'aperto.
- Non utilizzare il dispositivo con le mani bagnate.
- Non utilizzare il dispositivo sopra o vicino a superfici calde.
- Non utilizzare il dispositivo con un cavo di alimentazione danneggiato.
- Prima di eseguire la pulizia, disinserire la spina dalla presa e far raffreddare completamente il dispositivo.
- Non utilizzare prodotti abrasivi per la pulizia.
- Utilizzare solo accessori espressamente approvati dal produttore.
- Questo dispositivo può essere utilizzato da bambini a partire da 8 anni e da persone con limitate capacità fisiche e psichiche o con conoscenza ed esperienza limitate, solo se sono stati istruiti sulle modalità d'uso e comprendono i rischi e i pericoli connessi.
- Assicurarsi che i bambini non giochino con il dispositivo.



ATTENZIONE

Pericolo di ustioni! Alcuni componenti del dispositivo possono diventare molto caldi. Prestare la massima attenzione in presenza di bambini e di persone vulnerabili.

SCHEDA INFORMATIVA DEL PRODUCTO

Numero articolo	10030917 10030918					
Voce	Simbolo	Valore	Unità	Voce	Unità	
Potenza riscaldante				Solo per dispositivi elettrici di accumulo di calore per locali singoli Tipo di regolazione dell'afflusso di calore		
Potenza riscaldante nominale		2,0	kW	Regolazione manuale dell'afflusso di calore con termostato integrato	No	
Potenza riscaldante minima	P _{min}	1,0	kW	Regolazione manuale dell'afflusso di calore con avviso di ritorno della temperatura esterna e/o ambiente	No	
Potenza riscaldante continua massima	P _{max}	1,98	kW	Regolazione elettronica dell'afflusso di calore con avviso di ritorno della temperatura esterna e/o ambiente	No	
Consumi ausiliari di energia				Rilascio di calore con supporto della ventola	No	
Per potenza riscaldante nominale	el _{max}	1,875	kW	Tipo di potenza riscaldante/controllo della temperatura ambiente		
Per potenza riscaldante minima	el _{min}	0,936	kW	Potenza riscaldante a un livello, nessun controllo della temperatura ambiente	No	
In standby	els _B	0,24	W	Due o più livelli regolabili manualmente, nessun controllo della temperatura ambiente	No	
				Controllo della temperatura ambiente con termostato meccanico	No	
				Con controllo della temperatura ambiente elettronico	No	
				Con controllo della temperatura ambiente elettronico e regolazione dell'ora del giorno	Sì	
				Con controllo della temperatura ambiente elettronico e regolazione del giorno della settimana	No	
				Ulteriori opzioni di regolazione		
				Controllo della temperatura ambiente con rilevamento di presenza	No	
				Controllo della temperatura ambiente con rilevamento finestra aperta	Sì	
				Con opzione telecomando	No	
				Con regolazione adattiva dell'avvio del riscaldamento	No	
				Con limitazione della durata di funzionamento	No	
Con sensore a globo nero	No					
Informazioni di contatto	Chal-Tec GmbH, Wallstraße 16, 10179, Berlino, Germania					

DESCRIZIONE DEL DISPOSITIVO

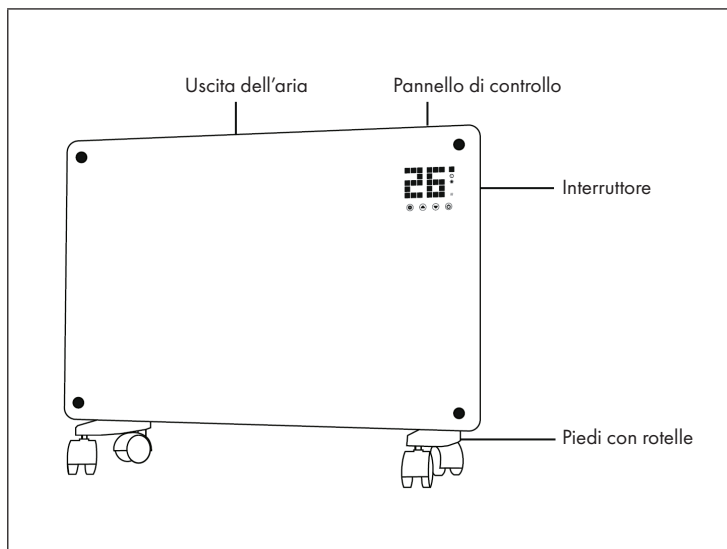

MONTAGGIO

Montaggio a posizionamento libero con rotelle

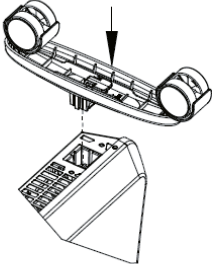
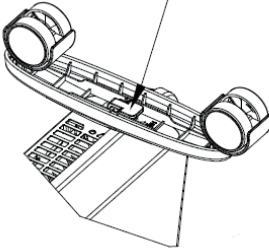
Montare le rotelle	Togliere le rotelle
<p data-bbox="445 975 508 995">Inserire</p> 	<p data-bbox="837 975 967 995">Premere il tasto</p>  <p data-bbox="967 1054 1016 1075">Tirare</p>
<p data-bbox="344 1337 624 1378">Quando il montaggio è terminato si sente un clic.</p>	<p data-bbox="695 1337 1001 1358">Premere il tasto per togliere le rotelle.</p>

Montaggio a parete

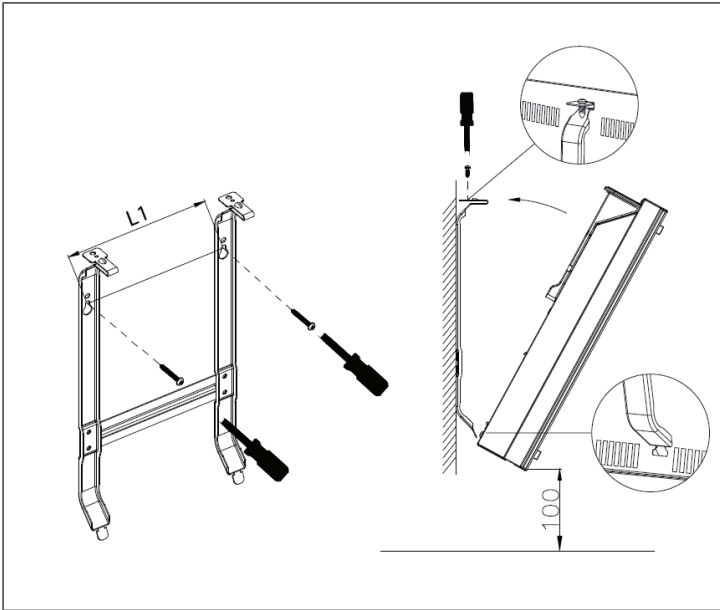

Rimuovere l'apparecchio dalla parete

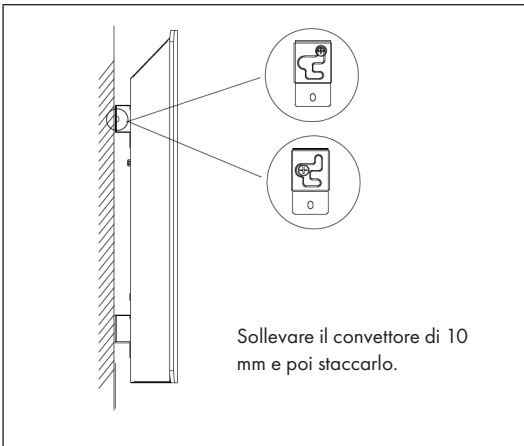

PANNELLO DI CONTROLLO

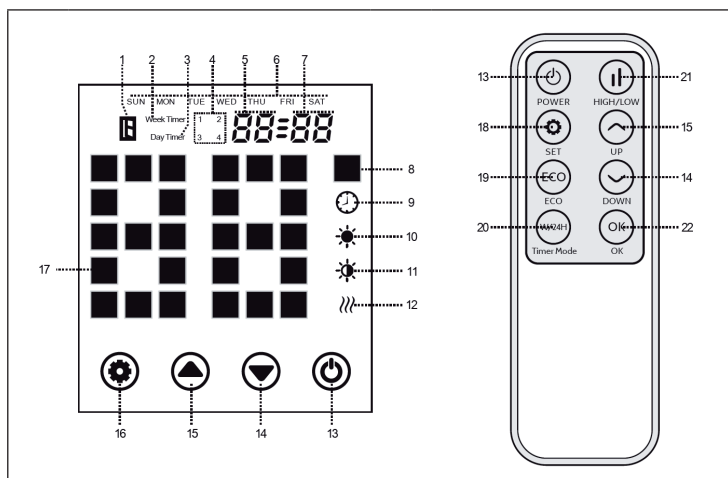

Display		Botones	
1	"Finestra aperta"	13	Interruttore on/off
2	Timer settimanale	14	Diminuire il valore
3	Timer giornaliero	15	Aumentare il valore
4	Periodo timer	16	Impostazioni (pannello di controllo)
5	Ore	17	Indicatore temperatura
6	Settimana	18	Impostazioni (telecomando)
7	Minuti	19	Modalità ECO on/off
8	Unità temperatura	20	Tasti di cambio giorno/settimana
9	Timer	21	Elemento riscaldante alto/basso
10	Livello calore alto	22	Tasto OK
11	Livello calore basso		
12	Stato operativo elemento riscaldante		

UTILIZZO

Messa in servizi

1. Rimuovere con cautela il dispositivo dalla confezione. Conservare il cartone in modo da poter poi stipare il dispositivo durante la stagione estiva.
2. Assicurarsi che il pulsante di accensione sia spento prima di collegare il dispositivo.
3. Il riscaldatore deve essere completamente montato e installato secondo le istruzioni di installazione.
4. È meglio non utilizzare la stessa connessione elettrica con altri dispositivi che richiedono molta potenza per evitare di sovraccaricare il circuito.

Accensione

Collegare il dispositivo all'alimentazione. La spia di funzionamento si accende mettendo un breve ronzio. Accendere il dispositivo con il pulsante on / off (13).

Ora il display mostra la temperatura ambiente corrente.



Impostazione del tempo

Tenere premute le impostazioni (16) e la freccia verso l'alto (15) contemporaneamente per tre secondi. L'indicatore della settimana (6) lampeggia e l'impostazione dell'ora è attiva. Utilizzare i tasti freccia per selezionare un giorno della settimana. Premendo le impostazioni (16), l'indicatore delle ore (5) lampeggia. Selezionare di nuovo l'ora con i tasti freccia (14, 15). Premere le impostazioni (16) per passare all'impostazione dei minuti. Utilizzare i tasti freccia (14, 15) per selezionare il minuto e confermare il tempo impostato con le impostazioni (16).

Impostazione della temperatura

Premere Impostazioni (16). Il display della temperatura (17) lampeggia. Quindi selezionare la temperatura con i tasti freccia (14, 15). Confermare premendo il pulsante impostazioni (16) o senza effettuare ulteriori operazioni per 5 secondi, in modo che le impostazioni vengano automaticamente impostate.

Selezione del livello di potenza

Selezionare il livello di calore basso con il tasto freccia (14). Il simbolo  appare sul display. Utilizzare il tasto freccia verso l'alto (15) per selezionare il livello di riscaldamento alto. Il simbolo  appare sul display. In alternativa, premere il pulsante (21) per passare tra le impostazioni di alta e bassa temperatura.

Blocco bambini

Tenere premuti entrambi i tasti freccia (14, 15) per tre secondi. Il simbolo per la sicurezza bambini ([]) appare sul display. Il sistema è bloccato, non è possibile effettuare impostazioni. Dopo 2 secondi il display mostra la temperatura ambiente. In questa modalità, viene visualizzato solo il simbolo per la sicurezza bambini ogni volta che si preme il pulsante. Sblocco: tenere premuti i due tasti freccia (14, 15) per 3 secondi. Il dispositivo è sbloccato. Ora può essere effettuata nuovamente qualsiasi impostazione.

Attivazione dei tasti del display sensibili al tocco

Durante il funzionamento, i tasti del display sono normalmente spenti. Toccare l'area sotto l'indicatore della temperatura per attivare i pulsanti del display.

Modalità ECO (modalità a risparmio economico)

Tenere premuto (16) e la freccia verso il basso (14) per tre secondi (o premere il tasto ECO sul telecomando per impostare l'unità in modalità risparmio energia.) In questa modalità, appaiono sul display soltanto pochi indicatori (a seconda delle impostazioni effettuate prima della modalità ECO)

Modalità di sospensione

Se non viene premuto alcun tasto per 10 secondi quando l'unità riscalda, il display passa alla modalità di sospensione e indica soltanto la temperatura ambiente.

Rilevatore finestra aperta

Quando la temperatura ambiente scende di 3 ° C entro 2 minuti, il riscaldatore attiva il rivelatore della finestra aperta. Il simbolo  appare sul display ed emette un suono. Il riscaldatore si spegne.

Timer giornaliero / settimanale

Premere il tasto „W / 24H“ per alternare le impostazioni per il timer giornaliero e il timer settimanale. Il display mostrerà „DayTimer“ e „Weektimer“

Timer giornaliero: Con questa impostazione sul display appare „DayTimer“. Per impostare le ore sul telecomando, premere „Weektimer“. Utilizzare i tasti freccia (13, 14) per selezionare un'ora. Utilizzare le impostazioni (16) per modificare i minuti. Imposta i minuti con i tasti freccia. Confermare con il pulsante OK e salvare le impostazioni effettuate.

Timer settimanale: Il timer settimanale consente quattro cicli operativi al giorno e sette giorni alla settimana. Il display mostrerà „Weektimer“. Premere Impostazioni (16) sul telecomando per inserire un giorno (il display (6) lampeggia). Utilizzare i tasti freccia (13, 14) per selezionare il primo ciclo operativo. Utilizzare Impostazioni (16) per selezionare un'ora di inizio, che è possibile selezionare con i tasti freccia. Premere nuovamente Impostazioni (16) per impostare un tempo di spegnimento. Continuare con l'impostazione allo stesso modo.

Eliminazione delle impostazioni

Per eliminare tutte le impostazioni precedenti, tenere premuto il tasto (16) per 10 secondi.

Spegnimento

Premere il pulsante di accensione / spegnimento. Il riscaldatore si spegne.

PULIZIA

È molto facile pulire il dispositivo sul retro. Per pulire la parte posteriore, tenere il riscaldatore del convettore dai lati con entrambe le mani e tirarlo in avanti. Dopo la pulizia, rimettere il riscaldatore in posizione.

Conservazione

Se non si utilizza il dispositivo per un lungo periodo, si consiglia di pulirlo e conservarlo (preferibilmente nella sua confezione originale) in un luogo fresco e asciutto.

AVVISO DI SMALTIMENTO



Se nel proprio paese si applicano le regolamentazioni inerenti lo smaltimento di dispositivi elettrici ed elettronici, questo simbolo sul prodotto o sulla confezione segnala che questi prodotti non possono essere smaltiti con i rifiuti normali e devono essere portati a un punto di raccolta di dispositivi elettrici ed elettronici. Grazie al corretto smaltimento dei vecchi dispositivi si tutela il pianeta e la salute delle persone da possibili conseguenze negative. Informazioni riguardanti il riciclo e lo smaltimento di questi prodotti si ottengono presso l'amministrazione locale oppure il servizio di gestione dei rifiuti domestici.

Il prodotto contiene batterie. Se nel proprio paese si applicano le regolamentazioni inerenti lo smaltimento di batterie, non possono essere smaltite con i normali rifiuti domestici. Preghiamo di informarvi sulle regolamentazioni vigenti sullo smaltimento delle batterie. Grazie al corretto smaltimento dei vecchi dispositivi si tutela l'ambiente e la salute delle persone da conseguenze negative.

PRODUTTORE E IMPORTATORE (UK)

Produttore:

Chal-Tec GmbH, Wallstraße 16, 10179 Berlino, Germania.

Importatore per la Gran Bretagna:

Chal-Tec UK limited
Unit 6 Riverside Business Centre
Brighton Road
Shoreham-by-Sea
BN43 6RE
United Kingdom



KLARSTEIN



