



Deckenventilator

10031084

KLARSTEIN

Sehr geehrter Kunde,

wir gratulieren Ihnen zum Erwerb Ihres Gerätes. Lesen Sie die folgenden Hinweise sorgfältig durch und befolgen Sie diese, um möglichen Schäden vorzubeugen. Für Schäden, die durch Missachtung der Hinweise und unsachgemäßen Gebrauch entstehen, übernehmen wir keine Haftung.

Inhaltsverzeichnis

Technische Daten	2
Sicherheitshinweise	2
Geräteübersicht und Zubehör	3
Installation	4
Fernbedienung und Receiver	7
Frequenz-Einstellung	8
Verkabelungsdiagramm	8
Sicherung austauschen	10
Fehlersuche und Fehlerbehebung	10
Hinweise zur Entsorgung	10
Konformitätserklärung	10

Technische Daten

Artikelnummer	10031084
Stromversorgung	220-240 V ~ 50-60 Hz

Sicherheitshinweise

- Lassen Sie die Installation von einem ausgebildeten Elektriker durchführen.
- Stellen Sie vor der Installation den Strom am Sicherungskasten ab.
- Benutzen Sie das Gerät nur bei einer Netzspannung von 220-240 V ~ 50-60 Hz.
- Schließen Sie das Gerät nur an eine geerdete Stromquelle an.
- Achten Sie bei der Installation darauf, dass das Sicherungsseil durch die Aufhängestange gezogen und sicher an der Decke befestigt wurde.
- Der Mindestabstand zwischen Ventilator und Boden beträgt 2,3 m.
- Decke und Halterung müssen ein Mindestgewicht von 16 kg tragen können.
- Achten Sie darauf, dass sich die Blätter frei bewegen können.
- Verlegen Sie alle Kabel nach der Installation sorgfältig.
- Versichern Sie sich, dass Schrauben und Verbindungen fest angezogen und gesichert sind.

ACHTUNG: Verwenden Sie nur die mitgelieferten Zubehörteile, die speziell für dieses Produkt entwickelt wurden. Die Verwendung von Zubehörteilen, die nicht für dieses Gerät entwickelt wurden kann zu Schäden und Verletzungen führen.

Geräteübersicht und Zubehör

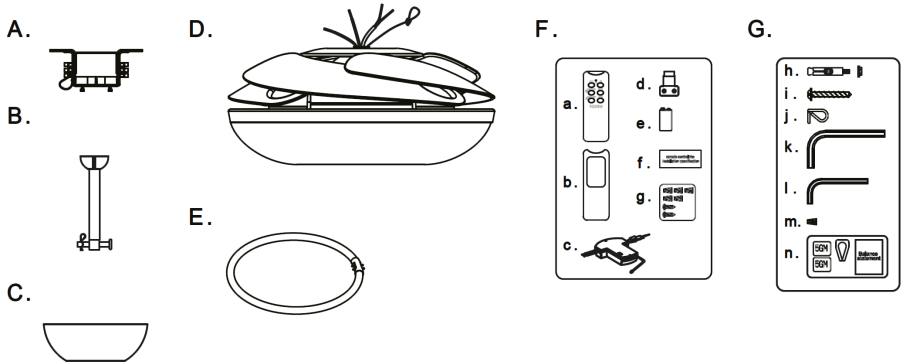

Geräteteile	Fernbedienung	Zubehörteile
A Halterung B Aufhängestange C Schirm D Abdeckung E 40W Ring-Birne	a Fernbedienung b Fernbedienungs-Abdeckung c Receiver d Fernbedienungs-Wandhalterung e Batterie f Anleitung g Zubehörteile	h Spanschrauben für die Halterung 2x i Schrauben für die Halterung 2x j Klammer 1x (optional) k 6 mm Sechskantschlüssel l 4 mm Sechskantschlüssel m Anschlussstecker 3x n Balance Pack 1x

Benötigte Werkzeuge

- Kreuzschlitz-Schraubendreher
- Schlitz-Schraubendreher
- Einstellbarer Schraubenschlüssel
- Cutter
- Leiter

Wichtige Hinweise

Die Fernbedienung kann entweder zusammen mit der Abdeckung genutzt oder an der Wandhalterung für den Receiver befestigt werden. Füllen Sie die kleinen Zubehörteile aus dem Beutel in eine Schüssel um, damit sie während der Installation nicht verloren gehen.

Installation

WICHTIG: Bringen Sie den Ventilator nicht an Zwischendecken oder rissigen Decken an.

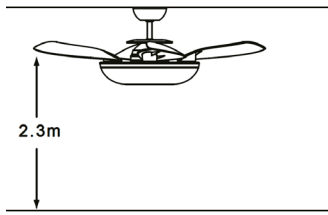
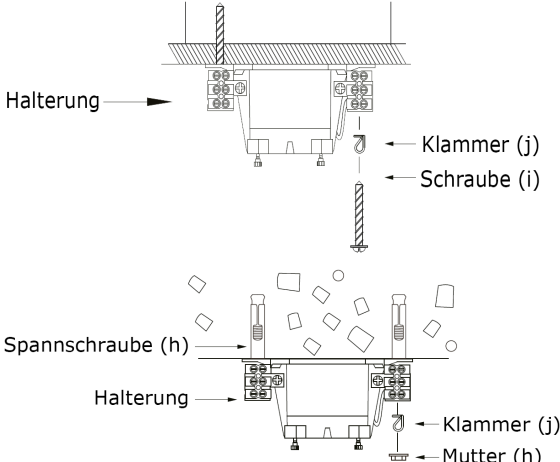
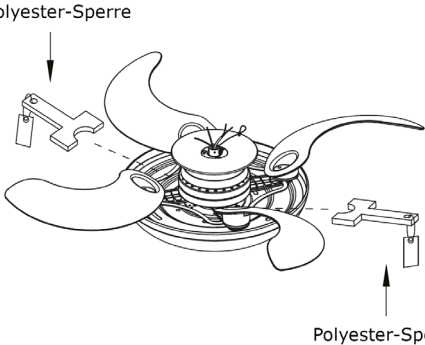
1	Der Abstand zwischen Ventilator und Boden muss mindestens 2,3 m betragen.	 <p>2.3m</p>
2	Befestigen Sie die Halterung sicher an der Decke. Wählen Sie dazu eine der folgenden beiden Befestigungsmethoden für die Halterung. Versichern Sie sich, dass alle Schrauben am Ende fest angezogen sind.	 <p>Halterung</p> <p>Klammer (j)</p> <p>Schraube (i)</p> <p>Spannschraube (h)</p> <p>Halterung</p> <p>Klammer (j)</p> <p>Mutter (h)</p>
3	Entfernen Sie vor der Installation die 2 Polyester-Sperren. Andernfalls läuft der Ventilator nicht richtig.	 <p>Polyester-Sperre</p> <p>Polyester-Sperre</p>

4	<p>Lösen Sie die 2 Schrauben oben am Motor. Schieben Sie den Schirm auf die Aufhängestange. Ziehen Sie die Kabel vom Ventilator durch Abdeckung, Schirm und Aufhängestange. Ziehen Sie nicht zu stark an den Kabeln, um sie nicht zu beschädigen. Schieben Sie die Aufhängestange in die Gabel oben am Motor und drehen Sie sie, bis sich die Löcher decken. Schieben Sie den Sicherungsstift durch die Löcher und fixieren Sie ihn mit der Sicherung. Versichern Sie sich, dass die Sicherung fest im Sicherungsstift sitzt, damit der Ventilator nicht herunterfallen kann.</p>	
5	<p>Bevor Sie den Ventilator befestigen Versichern Sie sich, dass das Sicherungsseil an der bereits befestigten Deckenhalterung angebracht ist. Ziehen Sie die zwei Schrauben der Aufhängestange fest an, damit der Ventilator später ruhig läuft. Hängen Sie dann die Kugel in die Halterung ein. Der Schlitz an der Kugel sollte dabei zum Aufhänger hinten an der Halterung zeigen.</p>	
6	<p>Befestigen Sie den Receiver an der Halterung (siehe „Fernbedienung und Receiver“). Lösen Sie die zwei Schrauben an der Halterung, schieben Sie den Schirm hoch, bis er die Halterung abdeckt und ziehen Sie die Schrauben wieder fest. Versichern Sie sich dass alle Kabel korrekt verbunden sind, bevor Sie die Abdeckung hochschieben.</p>	

Einbau einer 2GX13 40W Birne:

Nachdem Sie die Abdeckung befestigt haben, nehmen Sie den Lampenschirm ab. Befestigen Sie die Birne und drücken Sie den Birnenstecker an den Steckplatz, bis die Birne mit einem Klicken einrastet. Schieben Sie die Schraube durch das Loch im Lampenschirm und befestigen Sie sie ihn mit dem 6 mm Sechskantschlüssel.

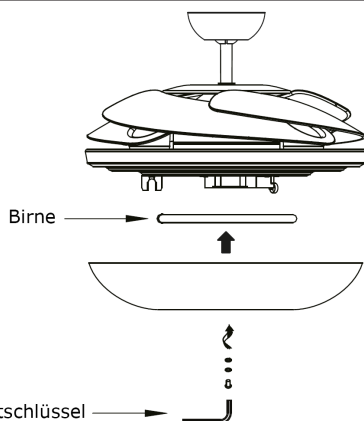

Einbau einer G10Q 40 W Birne:

7

Nachdem Sie die Abdeckung befestigt haben, nehmen Sie den Lampenschirm ab. Befestigen Sie die Birne an den Federklammern und drücken Sie sie den Netzstecker in die Birne. Schieben Sie die Schraube durch das Loch im Lampenschirm und befestigen Sie sie ihn mit dem 6 mm Sechskantschlüssel.

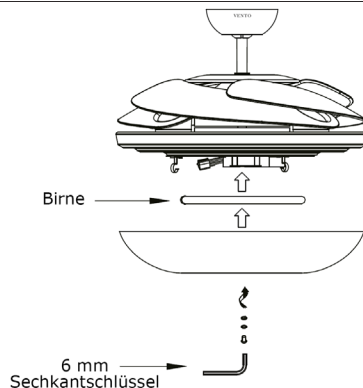
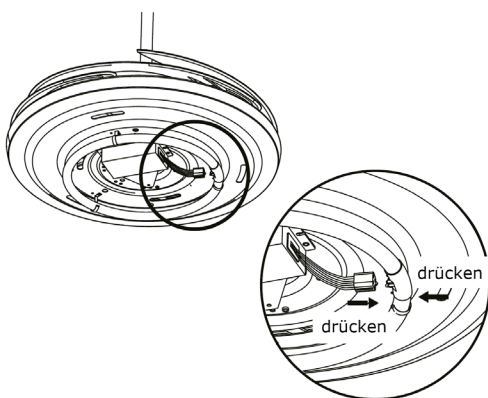

Fernbedienung und Receiver

Wichtige Hinweise

- Achten Sie darauf, dass die Fernbedienung nicht herunterfällt, sie könnte sonst beschädigt werden.
- Kürzen Sie nicht das Antennenkabel des Receivers.
- Falls Sie die Fernbedienung längere Zeit nicht benutzen, entnehmen Sie die Batterien, damit sie nicht in der Fernbedienung auslaufen können.

Fernbedienung und Receiver

Installieren Sie zuerst den Receiver und legen Sie dann die Batterien in die Fernbedienung. Sollte die Fernbedienung oder der Ventilator nicht richtig oder gar nicht funktionieren, versuchen Sie folgendes:

- Stellen Sie den Strom am Sicherungskasten ab.
- Überprüfen Sie die Verkabelung (siehe „Verkabelungsdiagramm“).

Tastenfunktionen

- HI: Der Ventilator läuft mit hoher Geschwindigkeit.
- MED: Der Ventilator läuft mit mittlerer Geschwindigkeit.
- LOW: Der Ventilator läuft mit niedriger Geschwindigkeit.
- OFF: Ventilator ausschalten.
- LIGHT ON: Licht einschalten
- LIGHT OFF: Licht ausschalten

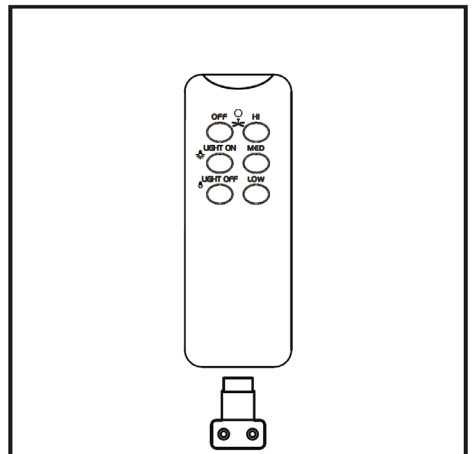
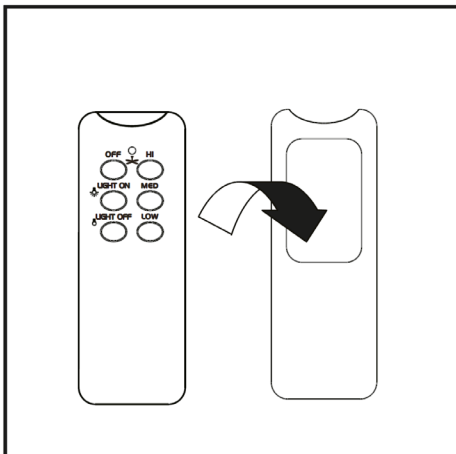

Stecken Sie die Fernbedienung entweder in die Abdeckung (b) oder befestigen Sie sie am Wandbefestigungshalter (d). Der Wandbefestigungshalter wird mit 2 Schrauben an der Wand befestigt.

Frequenz-Einstellung

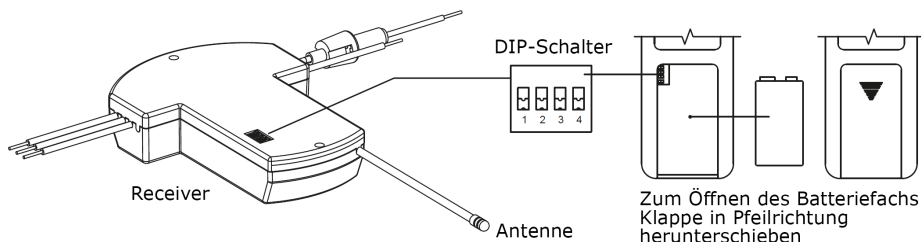

1. Zum Ändern der Einstellung lassen Sie die DIP-Schalter hoch und runter schieben.
2. Receiver und Fernbedienung besitzen beide jeweils vier dieser Schalter, die jeweils gleich eingestellt sein müssen. Es sind insgesamt 16 verschiedene Einstellungen möglich.
3. Die Einstellung beeinflusst die Frequenz des Fernbedienungssignals, über die der Ventilator bedient wird.
4. Sobald sie die Einstellung an beiden Geräten vorgenommen haben, setzen Sie eine 9 V Batterie in die Fernbedienung ein.
5. Bringen Sie nun den Receiver an der Deckenhalterung an.
6. Wenn Sie mehrere Ventilatoren gleicher Bauart benutzen, stellen Sie für jeden Ventilator eine andere Kombination ein, damit sich die Fernbedienungssignale nicht überlagern und jede Fernbedienung jeweils nur einen bestimmten Lüfter anspricht.

Verkabelungsdiagramm

ACHTUNG: Durch falsche Verkabelung können Gerät und Receiver beschädigt werden. Kürzen Sie nicht das Antennenkabel des Receivers.

1. Receiver und ventilator werden wie im Diagramm dargestellt verkabelt. Achten Sie darauf, dass die braunen, blauen und orangen Kabel korrekt angeschlossen werden.
2. Die Kabel, die Receiver und Ventilator verbinden sind markiert. Die Receiver-Kabel zum Motor sind blau mit [TO MOTOR N] und braun mit [TO MOTOR L] beschriftet.
3. Verbinden Sie die roten und weißen Kabel vom Receiver mit der Beschriftung [AC IN] mit den Kabeln, die aus der Decke kommen.
4. Versichern Sie sich, dass das Erdungskabel aus der Decke mit dem grün/gelben Kabel des Ventilators verbunden wird.
5. Nachdem Sie die Kabel angeschlossen haben, schieben Sie die Abdeckung nach oben, bis sie die Decke berührt und lassen Sie sie in die Öffnung an der Halterung gleiten. Befestigen Sie er dann die Abdeckung mit einer Schraube an der Halterung.

Sicherung austauschen

Drücken Sie beide Seiten des Sicherungskapsel gegeneinander und drehen Sie sie, um die Kapsel zu öffnen.

Entfernen Sie die alte Sicherung aus der Kapsel und ersetzen Sie sie durch eine neue 5A-Sicherung.

Zum Verschließen der Kapsel, setzen Sie den Verschluss an die Rillen und drehen Sie ihn wieder fest.

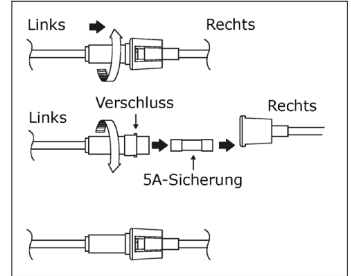

Fehlersuche und Fehlerbehebung

Problem	Mögliche Ursache und Lösung
Der Ventilator startet nicht.	Überprüfen Sie die Sicherung und ersetzen Sie sie, falls nötig.
	Stellen Sie den Strom ab und überprüfen Sie die Verkabelung.
	Versichern Sie sich dass die DIP-Schalter an Receiver und Fernbedienung gleich eingestellt sind.
Der Ventilator ist extrem laut.	Überprüfen Sie, ob alle Schrauben fest angezogen sind und alle Teile fest sitzen.
	Überprüfen Sie ob die Halterung fest sitzt.
Der Ventilator flattert.	Falls die Flügel immer noch flattern, benutzen Sie die Klammer aus dem Balance Pack, um einen Flügel zu markieren. Kleben Sie das Ausgleichsgewicht auf die gegenüberliegenden Seite der Marke.

Entsorgung und Konformitätserklärung



Befindet sich die linke Abbildung (durchgestrichene Mülltonne auf Rädern) auf dem Produkt, gilt die Europäische Richtlinie 2012/19/EU. Diese Produkte dürfen nicht mit dem normalen Hausmüll entsorgt werden. Informieren Sie sich über die örtlichen Regelungen zur getrennten Sammlung elektrischer und elektronischer Gerätschaften. Richten Sie sich nach den örtlichen Regelungen und entsorgen Sie Altgeräte nicht über den Hausmüll. Durch die regelkonforme Entsorgung der Altgeräte werden Umwelt und die Gesundheit ihrer Mitmenschen vor möglichen negativen Konsequenzen geschützt. Materialrecycling hilft, den Verbrauch von Rohstoffen zu verringern.

Hersteller: Chal-Tec GmbH, Wallstraße 16, 10179 Berlin, Deutschland.



Dieses Produkt entspricht den folgenden Europäischen Richtlinien:
 2014/30/EU (EMV)
 2014/35/EU (LVD)
 2011/65/EU (RoHS)
 2012/206/EU (ErP)

Dear Customer,

Congratulations on purchasing this equipment. Please read this manual carefully and take care of the following hints to avoid damages. Any failure caused by ignoring the mentioned items and cautions mentioned in the instruction manual are not covered by our warranty and any liability.

Contents

- Technical Data 11
- Safety Instructions 11
- Product Description and Accessory 12
- Installation 13
- Remote Control and Receiver 16
- Frequency Settings 17
- Wiring Diagram 17
- Fuse Replacement 19
- Troubleshooting 19
- Hints on Disposal 19
- Declaration of Conformity 19

Technical Data

Item number	10031084
Power supply	220-240 V ~ 50-60 Hz

Safety Instructions

- Installation must be carried out by a qualified electrician.
- Turn off the electrical mains at the circuit breaker/fuse box.
- Do not use power supply other than 220V-240V ~ 50-60Hz.
- This appliance must be earthed.
- When mounting the fan, ensure that the safety wire is looped across the mounting bracket.
- The mounting bracket must be able to withhold a min. weight of 35 pounds.
- The ceiling fan must be mounted at a min. height of 7.5 feet / 2.3 m of clearance from the floor.
- Do not place any objects in the path of the blades.
- When all electrical connections are done, store all wires neatly.
- Make sure that all screws and connections are tightly screwed and secured.

ATTENTION: This product is designed to use only those parts supplied with this product and/or accessories designated specifically for using with this product. Using parts and/or accessories not designated for using with this product could result in personal injury or property damage.

Product Description and Accessory

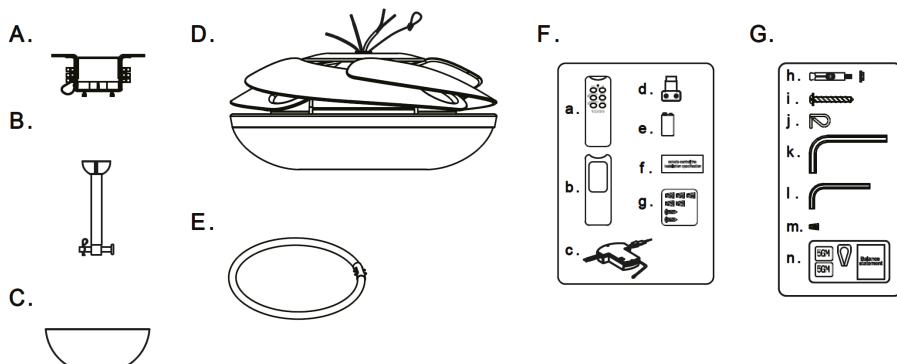

Equipment Parts	Remote Control	Accessories Packet
A Mounting Bracket	a Transmitter	h Expansion Screws x2 (Optional)
B Downrod Set	b Transmitter Cover	i Screws For Mounting Bracket x2
C Canopy	c Receiver	j Clasp x1 (Optional)
D Fan Body	d Wall bracket For Transmitter	k 6mm Hex Wrench
E 40W Circular Lamp	e Battery	l 4mm Hex Wrench
	f Manual For Remote Control	m Wire Connector x3
	g Accessories Packet	n Balance Pack x1

Needed Tools

- Philips Screwdriver
- Slotted Screwdriver
- Adjustable wrench
- Cutter
- Ladder

Important Hints

The transmitter is designed for use with either wall bracket for transmitter (d) or the transmitter cover (b). Place the parts from (g) shown above, in a small container to prevent parts from getting lost. If any parts are missing, contact your local retailer for replacement before proceeding.

Installation

IMPORTANT: Do not install the fan onto the partition ceiling or chapped wall.

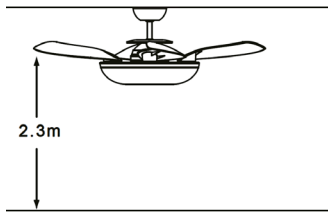
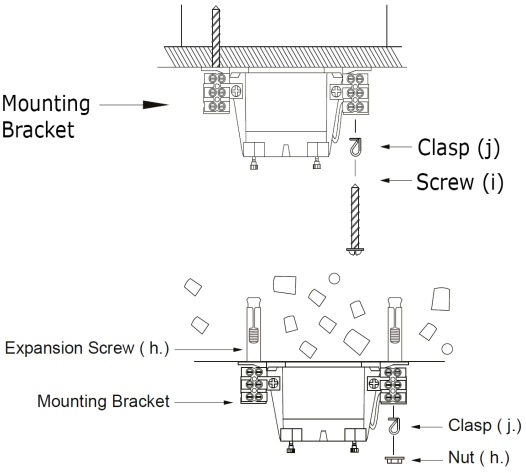
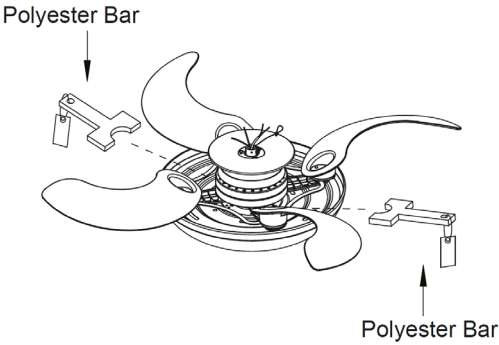
<p>1</p>	<p>The ceiling fan must be mounted at a min. height of 7.5 ft/2.3 m of clearance from the floor.</p>	
<p>2</p>	<p>The mounting bracket must be securely fastened to a structural ceiling member.</p> <p>Please choose one of the following ways to install the mounting bracket.</p> <p>Make sure all screws are tightened.</p>	
<p>3</p>	<p>Before installation, remove two polyester bars from the fan body. Otherwise, the fan will not function properly.</p>	

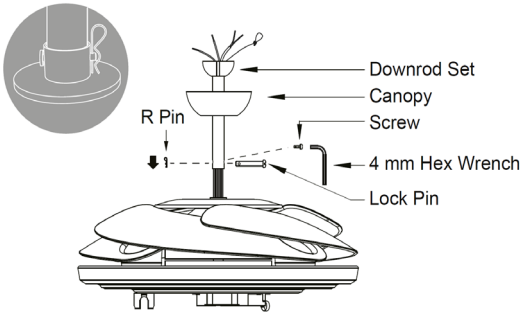
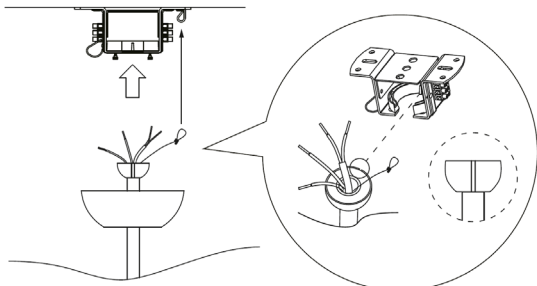
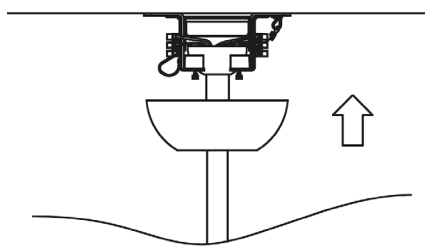
4	<p>Loosen 2 screws at the yoke of the motor assembly. Slide the canopy into the downrod. Thread the power leads from the fan through the canopy, decorative cover and downrod (take extra care not to pull power wires damage). Set downrod into yoke and rotate until the holes match. Then, insert lock pin through the holes and firm it with R pin. Tighten 2 screws and nuts at the top yoke of the motor assembly. ATTENTION: Make sure the R pin and lock pin is proper and secure to prevent the fan from falling or causing property damages or personal injury.</p>	
5	<p>When mounting the fan, ensure that the safety wire is looped across the mounting bracket. Tighten the two downrod set screws to make sure the fan run stably. Then, install downrod (ball part) into mounting bracket opening that already securely fastened to a structural ceiling member. The tab opposite of the mounting bracket opening should fit in slot on ball.</p>	
6	<p>Insert the receiver into the mounting bracket (see „Remote Control and Receiver“). Loosen the screws from the mounting bracket, uphold the canopy to cover the mounting bracket, then let the mounted hole aim at the screws, then firm the screws. ATTENTION: Make sure all wires are proper connected.</p>	

Plug 2GX13 40W assembly chart:

After locking the canopy, remove the lampshade, place the bulb into the lamp holder and insert the T5 bulb plug into the socket, hearing “click” sound, it means the lamp socket are tightened. Let the lamp mounting hole aim at the screw and fix the screw with 6mm Hex wrench.

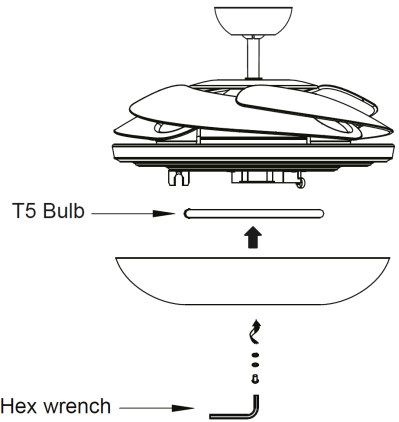

Plug G10Q 40W assembly chart:

- 7 After locking the canopy, loosen the screw on lampshade. Install T5 circular lamp into the spring clips, then push lamp holder into the T5 circular lamp socket. Align holes on lampshade to the fan body. Finally tighten the washers and screw with 6mm Hex wrench.

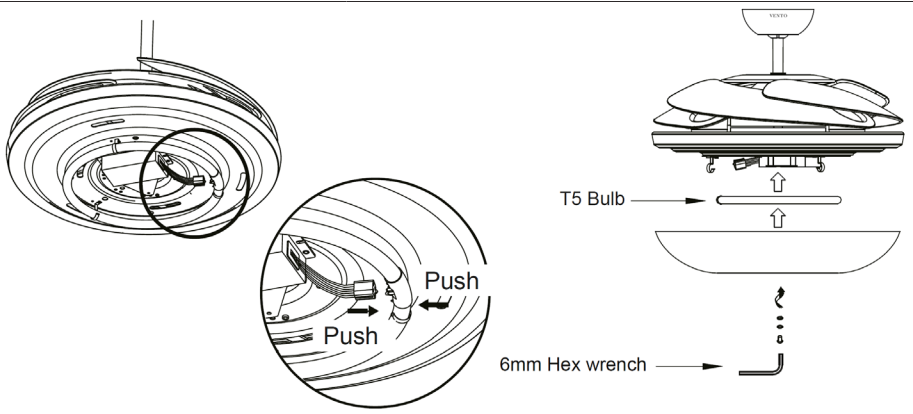

Remote Control and Receiver

Important Hints

- To avoid damaging the transmitter prevents dropping or banging the transmitter.
- Do not attempt to shorten the receiver's antenna wire.
- If the transmitter is not used for some time, please remove batteries to avoid leakage.
- That will damage the transmitter.

Remote Control and Receiver

After installing the receiver, make sure the transmitter has its batteries installed. If the transmitter is not functioning properly or not function or if the fan is not moving please do the followings:

- Turn off the electrical mains at the circuit breaker/fuse box.
- Follow „Wiring Diagram“ to reinstall the receiver.

Functions of Transmitter

- HI: Set fan to high speed.
- MED: Set fan to medium speed.
- LOW: Set fan to low speed.
- OFF: Turn off the ceiling fan.
- LIGHT ON: Turn on the light
- LIGHT OFF: Turn off the light

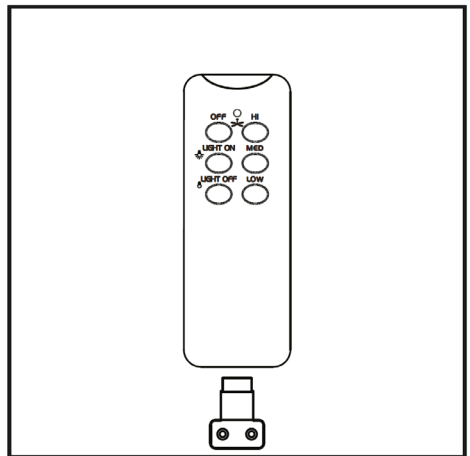
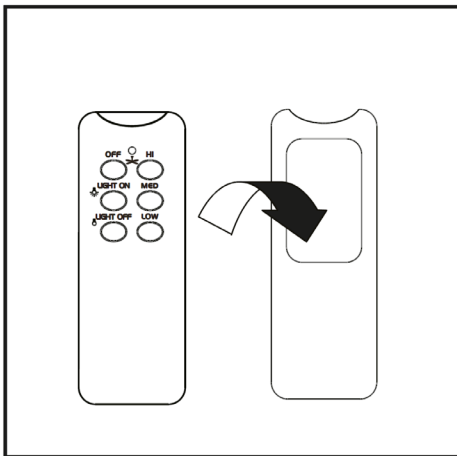

The transmitter is designed for use with either wall bracket for transmitter (d) or the transmitter cover (b).

Frequency Settings

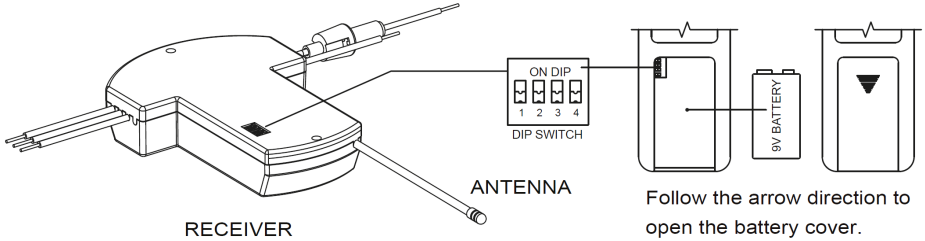

1. These DIP code can be pushed upward and downward to change the setting.
2. Both of these remote control components (receiver and transmitter) have a set of four switches that need to have the same settings. (The total combination becomes 16 frequency codes).
3. The setting determines the frequency that will be used to control the ceiling fan. Otherwise, the ceiling fan will not operate.
4. Once the setting has been made, slide down the back cover of transmitter to the arrow direction. Install a 9 Volt battery.
5. Now the remote control receiver module is ready for installation up at the ceiling fan of mounting bracket.
6. Select different combinations of dip switches to prevent mis-operation due to other remote control fans.

Wiring Diagram

ATTENTION: Incorrect wire connection may damage this fan and receiver. Do not attempt to shorten the receiver's antenna wire.

1. A typical ceiling fan remote control is wired as shown in this wiring diagram. Make sure that the wire of brownx/blue/orange is connected.
2. Wires connecting the receiver and the ceiling fan have its sticker indication. The receiver wires to the fan motor are Blue (neutral) marked TO MOTOR N and Brown (live) marked TO MOTOR L.
3. Connect wires with sticker indicating "AC IN" from the receiver-Red (live) and White (neutral) to the wires from the ceiling.
4. Make sure that the ground wire from the ceiling is connected to the GREEN/YELLOW wire of the ceiling fan.
5. After connecting the wires, push up the canopy till it reaches the ceiling then install the receiver by sliding into opening in the mounting bracket. Tighten the canopy screw ss shown in Figure.

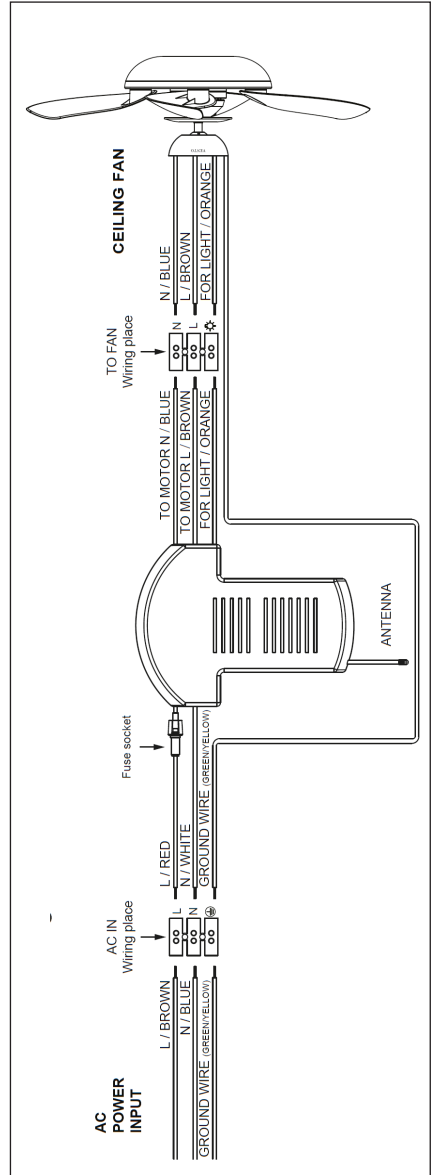
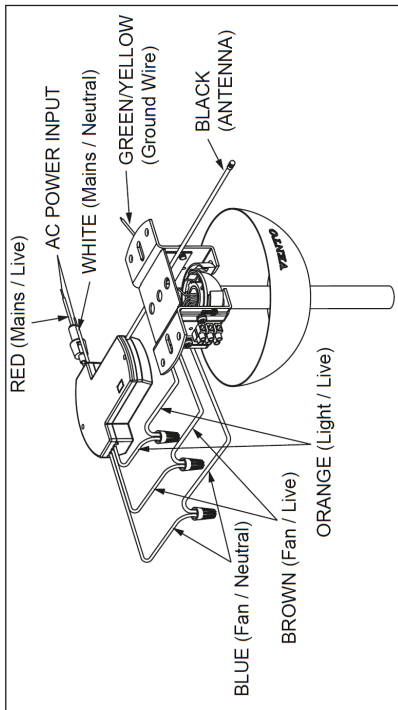
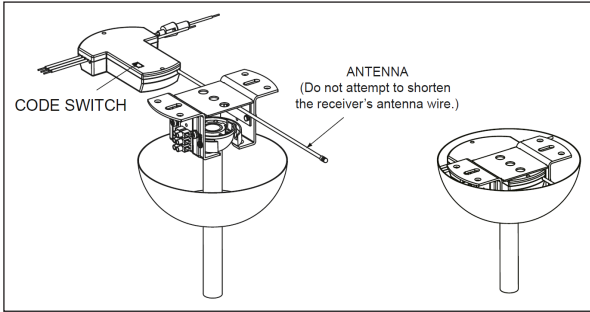

Fuse Replacement

Push both side of the fuse capsule towards each other and twist it to open the fuse capsule.

Remove the damaged 5A glass fuse from the capsule then replace a new 5A glass fuse.

To close the fuse capsule align the latch and groove then push in and twist to lock the fuse capsule.

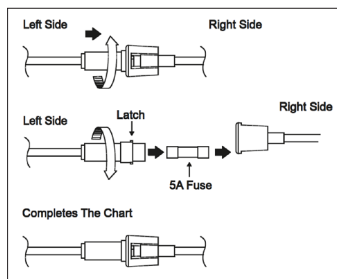

Troubleshooting

Problem	Possible Cause and Solution
Fan will not start.	Check fuse or circuit breaker and replace if necessary.
	Turn off electrical power, check all wire connections.
	Check to make sure the dip switches from the transmitter and receiver are set on the same frequency.
Fan excessively noisy.	Check that all screws in fan assembly are tight and properly seated.
	Check to make sure mounting bracket is installed properly.
Fan wobbles.	If the above mentioned remedies can't eliminate the wobble, use the clip from balance pack to make sure the position. Stick the balancing weight on the opposite side of the mark place.

Disposal and Declaration of Conformity



According to the European waste regulation 2012/19/EU this symbol on the product or on its packaging indicates that this product may not be treated as household waste. Instead it should be taken to the appropriate collection point for the recycling of electrical and electronic equipment. By ensuring this product is disposed of correctly, you will help prevent potential negative consequences for the environment and human health, which could otherwise be caused by inappropriate waste handling of this product. For more detailed information about recycling of this product, please contact your local council or your household waste disposal service.

Producer: Chal-Tec GmbH, Wallstraße 16, 10179 Berlin, Germany.



This product is conform to the following European Directives:
 2014/30/EU (EMC)
 2014/35/EU (LVD)
 2011/65/EU (RoHS)
 2012/206/EU (ErP)

Estimado cliente,

Le felicitamos por la adquisición de este producto. Lea atentamente el siguiente manual y siga cuidadosamente las instrucciones de uso con el fin de evitar posibles daños. La empresa no se responsabiliza de los daños ocasionados por un uso indebido del producto o por haber desatendido las indicaciones de seguridad.

Índice

Datos técnicos	20
Indicaciones de seguridad	20
Descripción del aparato y accesorios	21
Instalación	22
Mando a distancia y receptor	25
Configuración de frecuencia	26
Diagrama de cableado	26
Sustituir fusibles	28
Detección y resolución de problemas	28
Indicaciones para la retirada del aparato	28
Declaración de conformidad	28

Datos técnicos

Número de artículo	10031084
Suministro eléctrico	220-240 V ~ 50-60 Hz

Indicaciones de seguridad

- Contacte con un electricista cualificado para realizar la instalación.
- Corte el suministro eléctrico en la caja de fusibles antes de la instalación.
- Utilice el aparato solamente con una tensión de red de 220-220-240 V - 50-60 Hz.
- Conecte el aparato a una toma de corriente con toma de tierra.
- Durante la instalación, asegúrese de que el cable de seguridad esté enrollado al soporte de montaje y se haya fijado al techo.
- La distancia mínima entre el ventilador y el suelo es de 2,3 mm.
- El techo y el soporte deben poder soportar un peso mínimo de 16 kg.
- Asegúrese de que las aspas puedan moverse libremente.
- Coloque todos los cables con cuidado tras la instalación.
- Asegúrese de que los tornillos y las juntas están bien apretados y asegurados.

ADVERTENCIA: utilice solamente los accesorios incluidos en el envío que se han desarrollado especialmente para este producto. La utilización de accesorios que no han sido diseñados para este aparato puede provocar daños y lesiones.

Descripción del aparato y accesorios

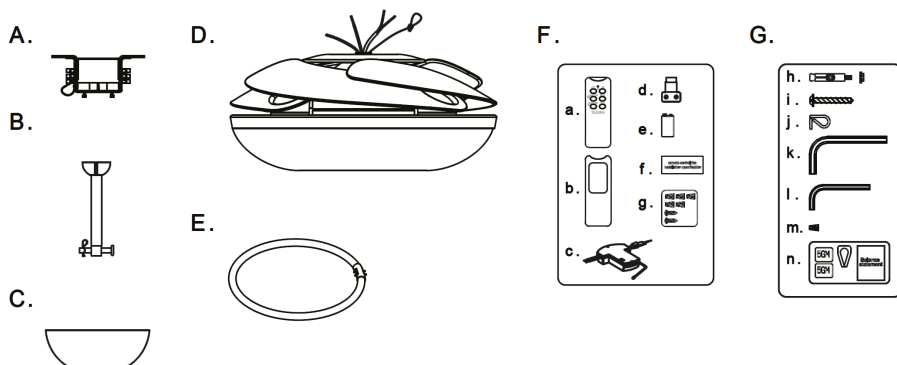

Piezas del aparato	Mando a distancia	Accesorios
A Soporte de montaje	a mando a distancia	h Tornillo de expansión para soporte x2
B Varilla de extensión	b Tapa del mando a distancia	i Tornillos para soporte x2
C Cubierta	c Receptor	j Cierre 1x (opcional)
D Cubierta decorativa	D Soporte de pared del mando	k Llave Allen 6 mm
E Bombilla redonda de 40W	e Batería	l Llave Allen 4 mm
	f Instrucciones	m Clema x3
	g Accesorios	n Calibrador 1x

Herramientas necesarias

- Destornillador de estrella
- Destornillador plano
- Llave ajustable
- Cúter
- Escalera

Indicaciones importantes

El mando a distancia puede utilizarse junto con la tapa o fijarse al soporte de pared para el receptor. Coloque todos los accesorios pequeños de la bolsa en un cuenco para evitar que se pierdan durante la instalación.

Instalación

IMPORTANTE: No monte el ventilador en un falso techo o en techos agrietados.

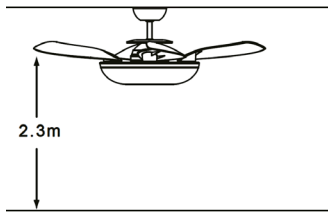
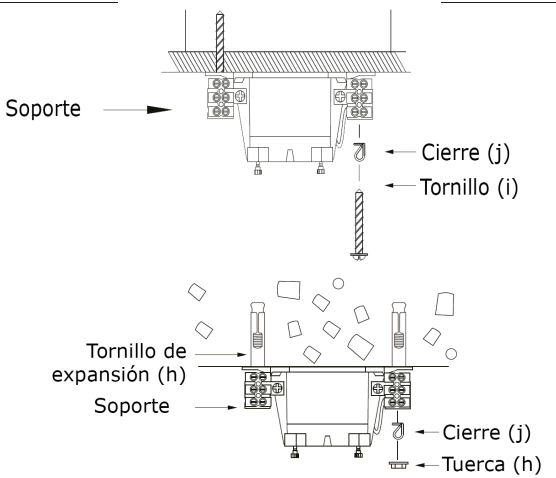
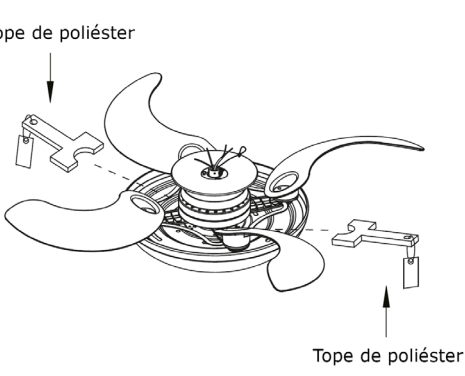
1	La distancia entre el ventilador y el suelo debe ser de como mínimo 2,3 m.	 <p>2.3m</p>
2	Fije el soporte al techo. A continuación, seleccione uno de los siguientes métodos de fijación para el soporte. Asegúrese de que todos los tornillos estén bien apretados.	 <p>Soporte</p> <p>← Cierre (j) ← Tornillo (i)</p> <p>Tornillo de expansión (h)</p> <p>Soporte</p> <p>← Cierre (j) ← Tuerca (h)</p>
3	Retire los dos topes de poliéster antes de la instalación. De lo contrario, el ventilador no funcionará correctamente.	 <p>Tope de poliéster</p> <p>Tope de poliéster</p>

<p>4</p>	<p>Suelte los dos tornillos situados en la parte superior del motor. Desplace la cubierta por la varilla de extensión. Pase el cable del ventilador a través de la cubierta, la cubierta decorativa y la varilla de extensión. No tire demasiado del cable para evitar daños. Encaje la varilla de extensión en las muescas del motor y gírela hasta que coincida con los orificios. A continuación, introduzca el pin de bloqueo en los orificios y fíjelo con un pin en forma de R. Asegúrese de que el pin en forma de R y pin de bloqueo se hallen correctamente fijados para evitar que el ventilador se caiga.</p>	
<p>5</p>	<p>Antes de fijar el ventilador, asegúrese de que el cable de seguridad esté enrollado alrededor del soporte del ventilador. Apriete dos tornillos en la varilla de extensión para que posteriormente el ventilador funcione de una manera estable. A continuación, suspenda la esfera del soporte. La muesca situada enfrente de la abertura del soporte de montaje debe encajar en la ranura de la esfera.</p>	
<p>6</p>	<p>Fije el receptor al soporte (consulte «Mando a distancia y receptor»). Suelte dos tornillos del soporte, levante la cubierta hasta que cubra el soporte y apriete los tornillos. Asegúrese de que todos los cables estén colocados correctamente antes de subir la cubierta.</p>	

Montaje de una bombilla 2GX13 40W:

Después de haber fijado la cubierta, retire la pantalla de la lámpara. Fije la bombilla y presione el conector de la lámpara en el puesto de conexión hasta que la bombilla encaje con un clic. Introduzca el tornillo a través del orificio del portalámparas y fíjelo con una llave Allen de 6 mm.

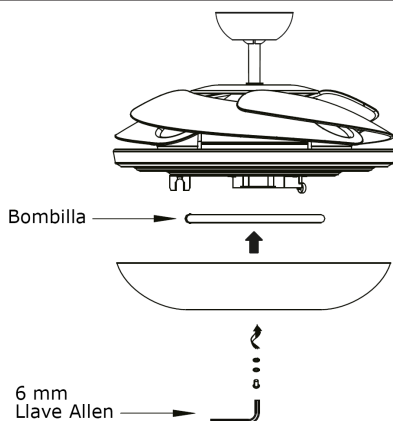

Montaje de una bombilla G10Q 40W:

- 7 Después de haber fijado la cubierta, retire la pantalla de la lámpara. Fije la bombilla en las pinzas y a continuación encaje el portalámparas en el conector de la bombilla. Introduzca el tornillo a través del orificio de la pantalla y fíjelo con una llave Allen de 6 mm.

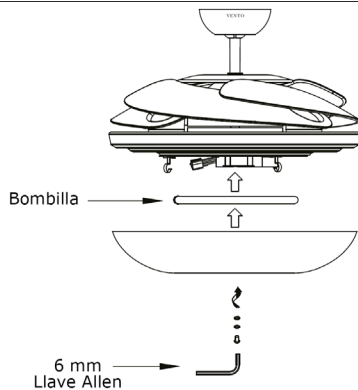
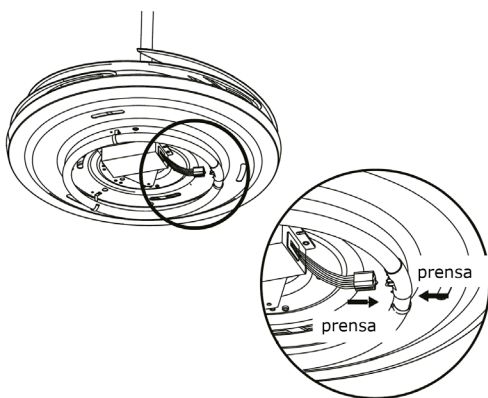

Mando a distancia y receptor

Indicaciones importantes

- Tenga en cuenta que el mando a distancia no se caiga, podría dañarse.
- No acorte el cable de la antena del receptor.
- Si no utiliza el mando a distancia durante un periodo de tiempo prolongado, retire la batería para evitar que se provoque una fuga en el mando a distancia.

Mando a distancia y receptor

Instale primero el receptor y a continuación coloque la batería en el mando a distancia. Si el mando a distancia o el ventilador no funcionan correctamente o en absoluto, intente lo siguiente:

- Corte el suministro eléctrico en la caja de fusibles.
- Compruebe el cableado (consulte «diagrama de cableado»).

Funciones de los botones

- HI: El ventilador funciona a velocidad alta.
- MED: El ventilador funciona a velocidad media.
- LOW: El ventilador funciona a velocidad baja.
- OFF: Apagar ventilador.
- LIGHT ON: Encender luz.
- LIGHT OFF: Apagar luz.

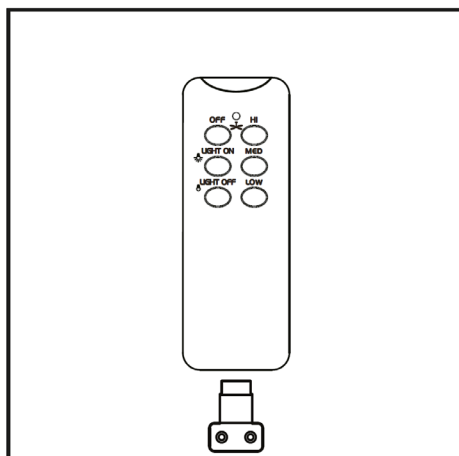
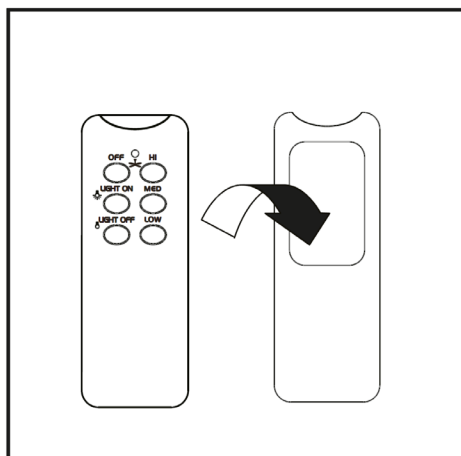

Encaje el mando a distancia en su cubierta (b) o fíjelo en el soporte de la pared (d). Fije el soporte de la pared con dos tornillos a la pared.

Configuración de frecuencia

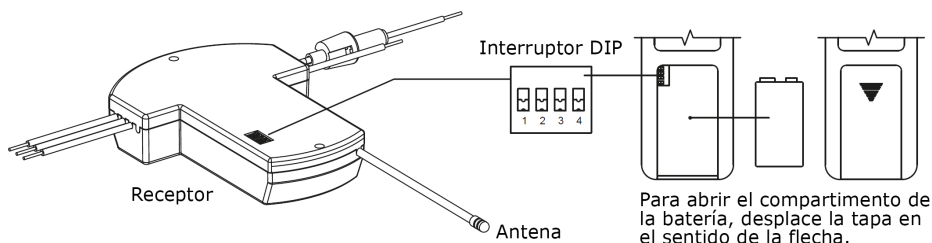

1. Para modificar los ajustes, levante y baje los interruptores DIP.
2. El receptor y el mando a distancia cuentan con cuatro de estos interruptores que deben ajustarse del mismo modo. En total hay 16 ajustes disponibles.
3. La configuración influye en la frecuencia de la señal del mando a distancia a través de la cual funciona este ventilador.
4. Cuando haya realizado la configuración en ambos aparatos, coloque una batería de 9 V en el mando a distancia.
5. Ahora, monte el receptor en el soporte del techo.
6. Si utiliza varios ventiladores del mismo tipo, ajuste para cada ventilador otra combinación para no solapar las señales de los mandos a distancia y para que cada mando corresponda solo a un determinado ventilador.

Diagrama de cableado:

ADVERTENCIA: un cableado incorrecto puede dañar el aparato y el receptor. No acorte el cable de la antena del receptor.

1. El receptor y el ventilador se conectan tal y como se muestra en el diagrama. Asegúrese de que el cable marrón, azul y naranja se conecta correctamente.
2. Los cables, el receptor y el ventilador conectados están marcados. Los cables del receptor para el motor son azules con una descripción [TO MOTOR N] y marrones marcados con [TO MOTOR L].
3. Conecte los cables rojo y blanco del receptor con la inscripción [AC IN] a los cables que salen del techo.
4. Asegúrese de que el cable de toma de tierra procedente del techo esté conectado al cable verde/amarillo del ventilador.
5. Después de haber conectado los cables, desplace la cubierta hacia arriba hasta que toque el techo y deje que se deslice en la abertura del soporte. Fije la cubierta con un tornillo al soporte.

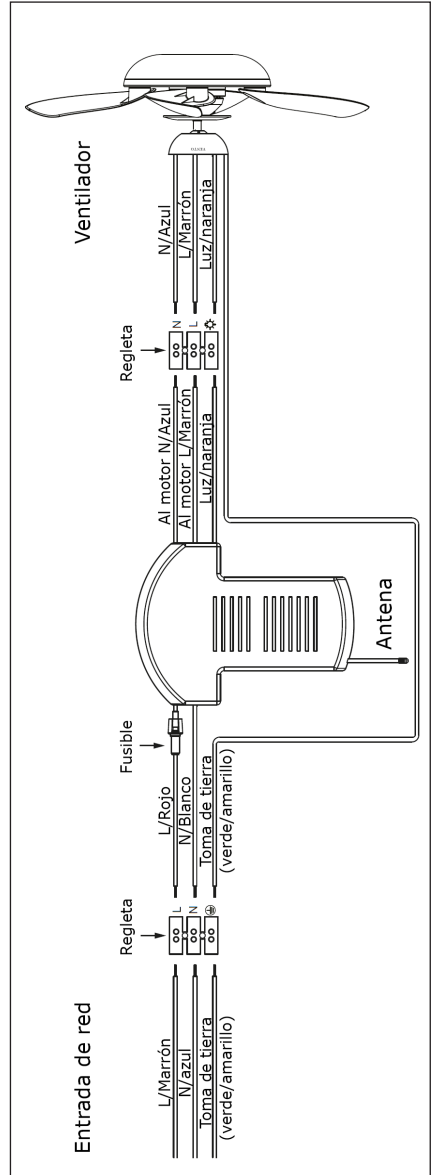
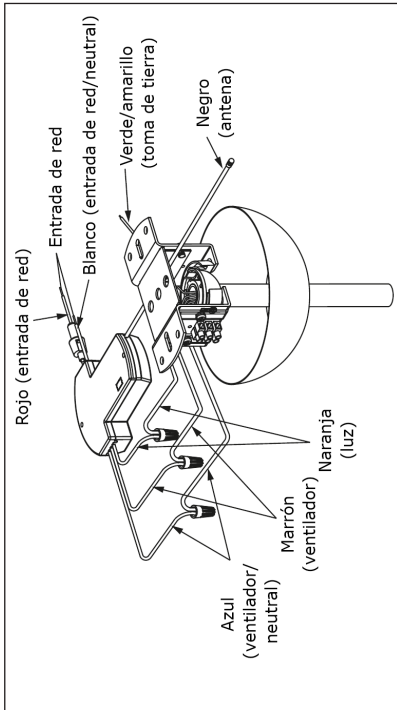
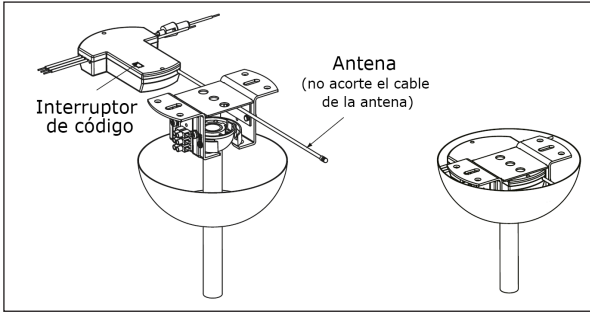

Sustituir fusibles

Presione ambos extremos de la cápsula del fusible la una contra la otra y gírelas para abrir la cápsula.

Retire el fusible usado de la cápsula y sustitúyalo por otro fusible nuevo de 5A.

Para cerrar la cápsula, alinee el cierre y la ranura y vuelva a girarlos.

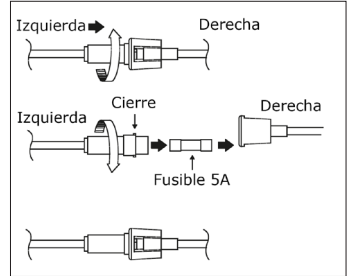

Detección y resolución de problemas

Problema	Posible causa y solución
El ventilador no se pone en marcha.	Compruebe el fusible y sustitúyalo si fuera necesario.
	Corte el suministro eléctrico y compruebe el cableado.
	Asegúrese de que los interruptores DIP del receptor y del mando a distancia se hallan configurados del mismo modo.
El ventilador hace un ruido excesivo.	Compruebe que todos los tornillos estén apretados y que todas la piezas estén correctamente colocadas.
	Compruebe que el soporte esté asentado.
El ventilador se tambalea.	Si las aspas todavía se tambalean, utilice la pinza del calibrador para marcar un aspa. Pegue el peso en la parte opuesta de la marca.

Retirada del aparato y declaración de conformidad



Si el aparato lleva adherida la ilustración de la izquierda (el contenedor de basura tachado) entonces rige la normativa europea, directiva 2012/19/UE. Este producto no debe arrojarse a un contenedor de basura común. Infórmese sobre las leyes territoriales que regulan la recogida separada de aparatos eléctricos y electrónicos. Respete las leyes territoriales y no arroje aparatos viejos al cubo de la basura doméstica. Una retirada de aparatos conforme a las leyes contribuye a proteger el medio ambiente y a las personas a su alrededor frente a posibles consecuencias perjudiciales para la salud. El reciclaje ayuda a reducir el consumo de materias primas.

Fabricante: Chal-Tec GmbH, Wallstraße 16, 10179 Berlín (Alemania).



Este producto cumple con las siguientes directivas europeas:
 2014/30/UE (EMC)
 2014/35/UE (baja tensión)
 2011/65/UE (refundición RoHS)
 2012/06/UE (ErP)

Chère cliente, cher client,

Toutes nos félicitations pour l'acquisition de ce nouvel appareil. Veuillez lire attentivement et respecter les instructions de ce mode d'emploi afin d'éviter d'éventuels dommages. Nous ne saurions être tenus pour responsables des dommages dus au non-respect des consignes et à la mauvaise utilisation de l'appareil.

Sommaire

Fiche technique	29
Consignes de sécurité	29
Aperçu de l'appareil et accessoires	30
Installation	31
Télécommande et récepteur	34
Réglage de la fréquence	35
Schéma des branchements	35
Remplacer le fusible	37
Identification et résolution des problèmes	37
Information sur le recyclage	37
Déclaration de conformité	37

Fiche technique

Numéro d'article	10031084
Alimentation électrique	220-240 V ~ 50-60 Hz

Consignes de sécurité

- Laisser un électricien qualifié effectuer l'installation.
- Avant l'installation, couper le courant électrique au niveau de la boîte à fusibles.
- Utiliser l'appareil uniquement avec une tension d'alimentation de 220-240 V ~ 50-60 Hz.
- Brancher l'appareil uniquement à une source d'alimentation électrique reliée à la terre.
- Lors de l'installation, veiller à ce que la cordelette de sécurité passe par la barre d'accroche et quelle est bien fixée au plafond.
- L'écart minimal entre le ventilateur et le sol doit être de 2,3 m.
- Le plafond et le support de fixation doivent pouvoir supporter une charge minimale de 16 kg.
- Veiller à ce que les pales puissent tourner librement.
- Disposer minutieusement les câbles après l'installation.
- S'assurer que les vis et les fixations sont bien serrées et sécurisées.

ATTENTION : utiliser uniquement les accessoires fournis spécialement conçus pour ce produit. L'utilisation d'accessoires non prévus pour cet appareil peut provoquer des dégâts et des blessures.

Aperçu de l'appareil et accessoires

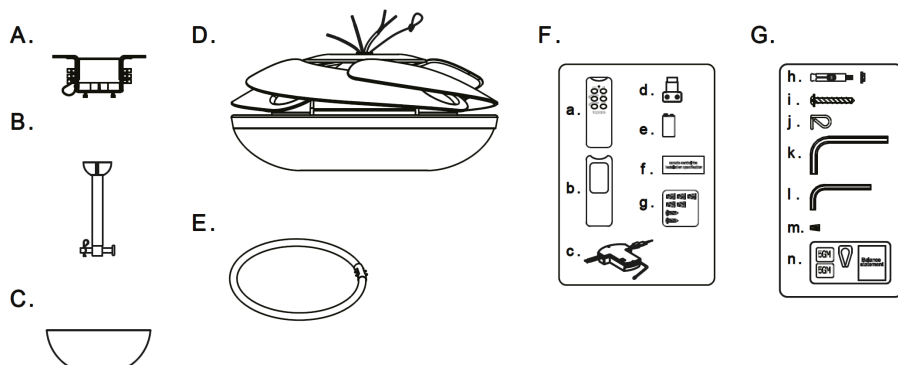

Parties de l'appareil	Télécommande	Accessoires
A Support B Barre d'accroche C Cache D Support E Ampoule anneau 40 W	a Télécommande b Coque de télécommande c Récepteur d Support mural de télécommande e Pile f Instruction g Accessoires	h Vis à poussoir pour le support 2x i Vis pour le support 2x j Attache 1x (optionnel) k Clé Allen 6 mm l Clé Allen 4 mm m Prise adaptateur 3x n Kit d'équilibrage 1x

Outils nécessaires

- Tournevis cruciforme
- Tournevis plat
- Clé de serrage
- Cutter
- Échelle

Remarques importantes

La télécommande peut soit être utilisée avec le cache de protection du récepteur soit être fixée au support mural pour récepteur. Vider les petits accessoires contenus dans le sachet dans un bol pour ne pas les perdre pendant l'installation.

Installation

IMPORTANT : ne pas monter le ventilateur sur un faux-plafond ou un plafond fissuré.

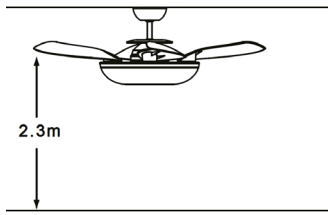
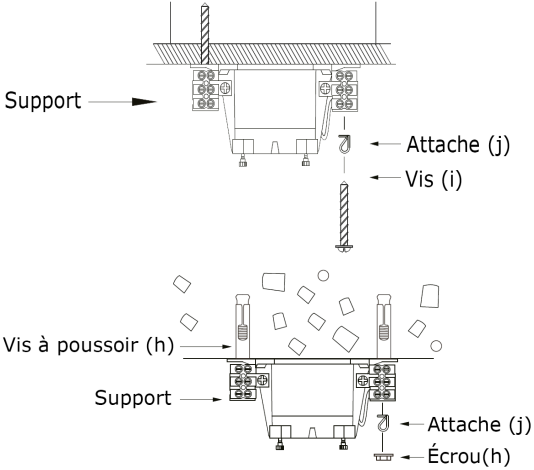
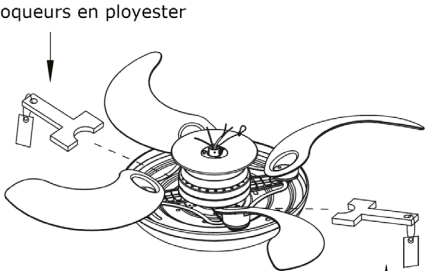
1	La distance entre le ventilateur et le sol doit être d'au moins 2,3 m.	 <p>2.3m</p>
2	Bien fixer le support au plafond. Pour cela, choisir une des deux méthodes de fixation du support suivantes. S'assurer que toutes les vis sont finalement bien serrées.	 <p>Support</p> <p>Attache (j)</p> <p>Vis (i)</p> <p>Vis à pousser (h)</p> <p>Support</p> <p>Attache (j)</p> <p>Écrou(h)</p>
3	Enlever les deux bloqueurs en polyester avant l'installation. Sinon le ventilateur ne fonctionnera pas correctement.	 <p>bloqueurs en polyester</p> <p>bloqueurs en polyester</p>

4	<p>Dévisser les 2 vis sur le dessus du moteur. Recouvrir la barre d'accroche avec la coupole. Faire passer le câble du ventilateur par le cache, la coupole et la barre d'accroche. Ne pas tirer trop fortement sur le câble pour ne pas l'endommager. Faire passer la barre d'accroche dans la fourche sur le dessus du moteur et le tourner de sorte à cacher les trous. Introduire la goupille de blocage dans les trous et la fixer avec l'écrou. S'assurer que l'écrou est bien fixé sur la goupille pour empêcher le ventilateur de tomber.</p>	
5	<p>Avant de fixer le ventilateur, s'assurer que la cordelette de sécurité est accrochée au support du plafond. Visser à fond les deux vis de la barre d'accroche pour permettre ultérieurement au ventilateur de fonctionner sans bruit. Puis fixer la coupole au support de fixation. La fente de la coupole doit être dirigée vers l'arrière du support.</p>	
6	<p>Fixer le récepteur au support de fixation (cf. « Télécommande et récepteur »). Dévisser les deux vis du support de fixation, faire glisser le cache vers le haut jusqu'à ce qu'il recouvre entièrement le support de fixation et serrer les vis. S'assurer que tous les câbles sont bien branchés avant de faire coulisser le cache.</p>	

Montage d'une ampoule 2GX13 40 W :

Une fois le cache fixé, enlever l'abat-jour. Introduire l'ampoule et la visser jusqu'à ce qu'elle s'encliquète. Insérer la vis dans le trou de l'abat-jour et la visser avec une clé Allen 6 mm.

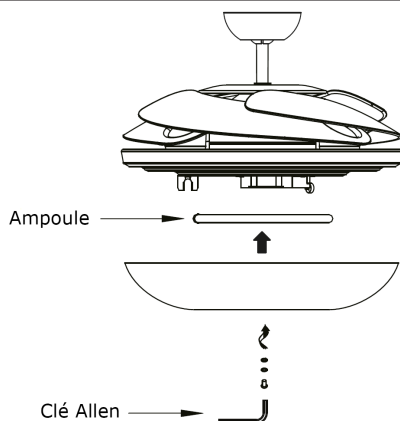

Montage d'une ampoule G10Q 40 W :

- 7 Une fois le cache fixé, enlever l'abat-jour. Fixer l'ampoule aux attaches à ressort et appuyer sur les bornes pour les introduire dans l'ampoule. Introduire la vis dans le trou de l'abat-jour et la visser avec une clé Allen 6 mm.

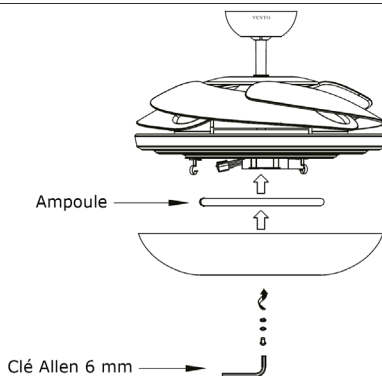
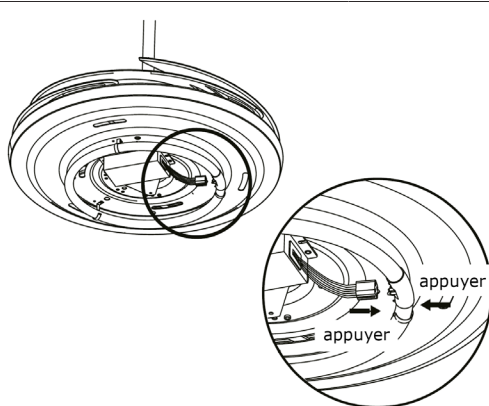

Télécommande et récepteur

Remarques importantes

- Veiller à ne pas laisser tomber la télécommande pour ne pas l'endommager.
- Ne pas raccourcir le câble d'antenne du récepteur.
- En cas d'inutilisation prolongée de la télécommande, en sortir les piles pour éviter qu'elles ne fuient dans la télécommande.

Télécommande et récepteur

Installer d'abord le récepteur puis introduire les piles dans la télécommande. Si la télécommande ou le ventilateur ne fonctionne pas correctement ou pas du tout, procéder comme suit :

- Couper le courant au niveau de la boîte à fusibles.
- Vérifier les branchements (cf. « Schéma des branchements »)

Touches de fonction

- HI : le ventilateur fonctionne à haute vitesse.
- MED : le ventilateur fonctionne à vitesse moyenne.
- LOW : le ventilateur fonctionne à faible vitesse.
- OFF : éteindre le ventilateur.
- LIGHT ON : allumer la lumière.
- LIGHT OFF : éteindre la lumière.

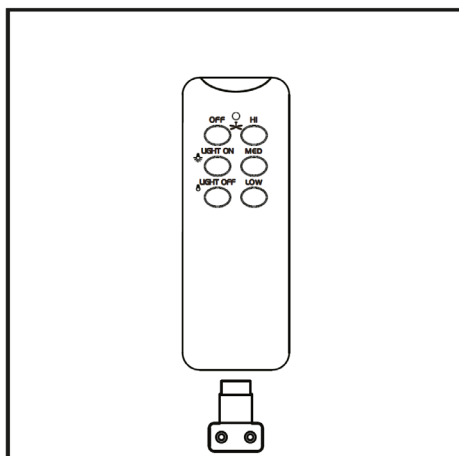
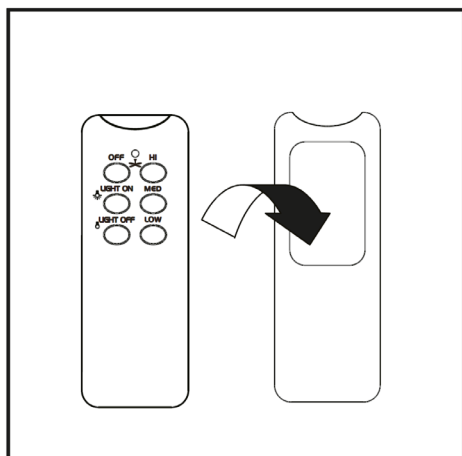

Introduire la télécommande soit dans la coque pour télécommande (b) soit dans le support de fixation murale (d). Le support de fixation murale doit être fixé au mur avec 2 vis.

Réglage de la fréquence

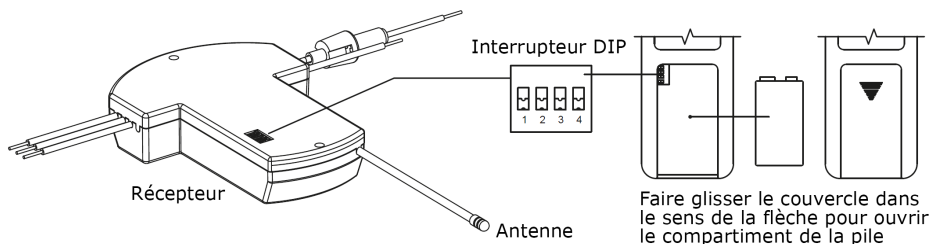

1. Pour modifier le réglage, placer l'interrupteur DIP en position haute ou basse.
2. Le récepteur et la télécommande possèdent chacun 4 interrupteurs qui doivent être réglés à l'identique. En tout, 16 différents réglages sont possibles.
3. Le réglage influence la fréquence du signal de la télécommande qui commande le ventilateur.
4. Lorsque les réglages sont effectués sur les deux appareils, introduire une pile 9 V dans la télécommande.
5. Fixer à présent le récepteur au support du plafond.
6. En cas d'utilisation de plusieurs ventilateurs du même constructeur, régler une combinaison différente pour chaque ventilateur pour ne pas surcharger les signaux de la télécommande et pour attribuer un ventilateur spécifique à chaque télécommande.

Schéma des branchements

ATTENTION : un mauvais branchement peut endommager l'appareil ou le récepteur. Ne pas raccourcir le câble d'antenne du récepteur.

1. Le récepteur et le ventilateur doivent être branchés tel qu'illustré dans le schéma des branchements. Veiller à ce que les câbles marron, bleus et orange soient correctement branchés.
2. Les câbles reliant le récepteur au ventilateur sont identifiés. Les câbles du récepteur vers le moteur sont bleus avec l'inscription [TO MOTOR N] et marron avec [TO MOTOR L].
3. Relier les câbles rouges et blancs du récepteur avec l'inscription [AC IN] avec les câbles provenant du plafond.
4. S'assurer que le câble du plafond de mise à la terre est relié au câble vert/jaune du ventilateur.
5. Une fois que les câbles sont reliés, faire glisser le cache vers le haut jusqu'à ce qu'il touche le plafond puis dans l'ouverture du support. Fixer ensuite le cache au support avec une vis.

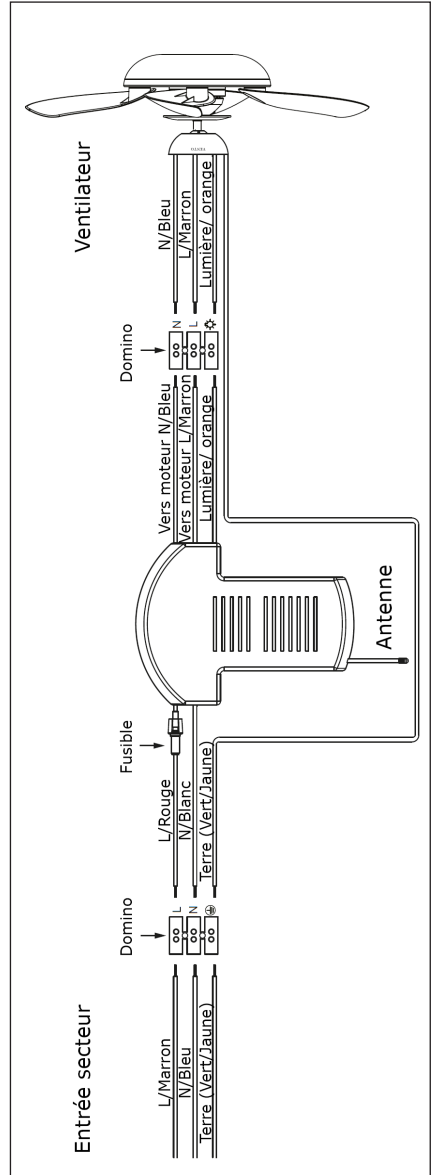
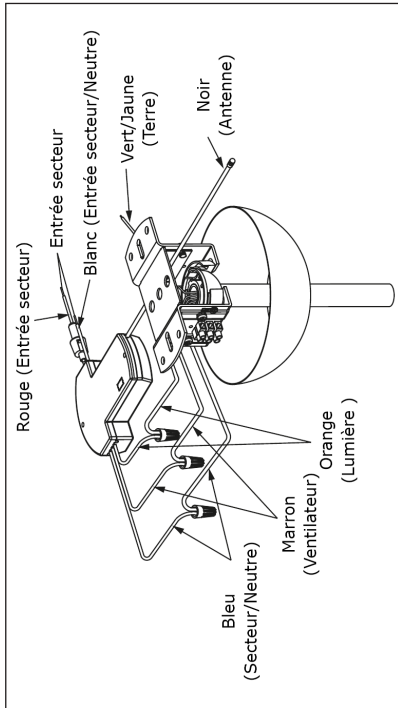
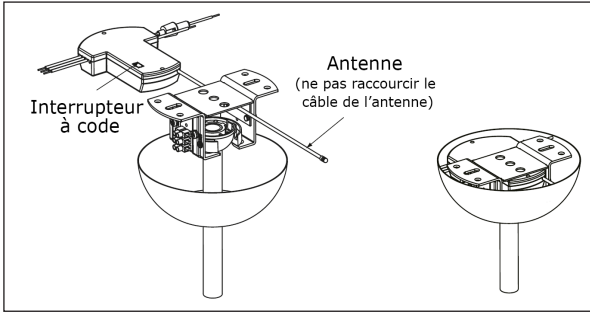

Remplacer le fusible

Appuyer sur les deux côtés de la capsule de sécurité et les faire tourner pour ouvrir la capsule.

Sortir l'ancien fusible de la capsule et le remplacer par un nouveau fusible 5A.

Pour verrouiller la capsule, faire coïncider le culot avec les rainures et tourner pour fixer.

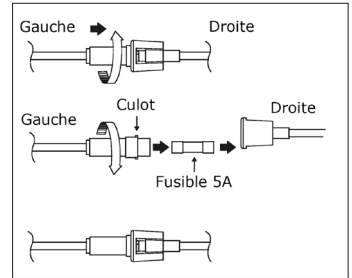

Identification et résolution des problèmes

Problème	Cause possible et solution
Le ventilateur ne démarre pas.	Vérifier l'état du fusible et le remplacer si nécessaire.
	Couper le courant et vérifier les branchements.
	S'assurer que l'interrupteur DIP du récepteur et de la télécommande sont tous deux réglés de manière identique.
Le ventilateur est extrêmement bruyant.	Vérifier que toutes les vis sont bien serrées et que toutes les pièces sont fixées.
	Vérifier que le support est bien fixé.
Le ventilateur tremble.	Si les pales tremblent encore, utiliser les attaches du kit d'équilibrage pour marquer une pale. Coller le poids de rééquilibrage de l'autre côté de la marque.

Recyclage et déclaration de conformité



Vous trouverez sur le produit l'image ci-contre (une poubelle sur roues, barrée d'une croix), ce qui indique que le produit se trouve soumis à la directive européenne 2012/19/UE. Renseignez-vous sur les dispositions en vigueur dans votre région concernant la collecte séparée des appareils électriques et électroniques. Respectez-les et ne jetez pas les appareils usagés avec les ordures ménagères. La mise au rebut correcte du produit usagé permet de préserver l'environnement et la santé. Le recyclage des matériaux contribue à la préservation des ressources naturelles.

Fabricant : Chal-Tec GmbH, Wallstraße 16, 10179 Berlin, Allemagne.



Ce produit est conforme aux directives européennes suivantes :
 2014/30/UE (CEM)
 2014/35/UE (LVD)
 2011/65/UE (RoHS)
 2012/206/UE (ErP)

Gentile cliente,

La ringraziamo per aver acquistato il nostro prodotto. La preghiamo di leggere attentamente le seguenti istruzioni e di seguirle per evitare eventuali danni. Non ci assumiamo alcuna responsabilità per danni derivati da una mancata osservazione delle avvertenze di sicurezza e da un uso improprio del dispositivo.

Indice

Dati tecnici	38
Avvertenze di sicurezza	38
Descrizione del prodotto e accessori	39
Installazione	40
Telecomando e ricevitore	43
Impostazione frequenza	44
Diagramma di cablaggio	44
Sostituire un fusibile	46
Ricerca e risoluzione dei problemi	46
Smaltimento	46
Dichiarazione di conformità	46

Dati tecnici

Articolo numero	10031084
Alimentazione	220-240 V ~ 50-60 Hz

Avvertenze di sicurezza

- L'installazione deve essere eseguita da un elettricista qualificato.
- Prima dell'installazione staccare la corrente tramite l'interruttore o la scatola dei fusibili.
- Utilizzare il dispositivo solo con una tensione di 220-240 V ~ 50-60 Hz.
- Collegare il dispositivo solo ad una presa dotata di messa a terra.
- Durante l'installazione assicurarsi che la corda di sicurezza sia collegata alla staffa di montaggio.
- La distanza minima tra il ventilatore e il pavimento deve essere di 2,3 m.
- Il soffitto e la staffa di montaggio devono poter reggere un peso minimo di 16 kg.
- Assicurarsi che non ci siano oggetti che ostruiscono la rotazione delle pale.
- Sistemare con cura tutti i cavi dopo l'installazione.
- Assicurarsi che le viti e i collegamenti siano ben fissati.

ATTENZIONE: utilizzare solo gli accessori inclusi nella consegna i quali sono stati progettati specificatamente per questo prodotto. L'utilizzo di accessori differenti può comportare danni e infortuni.

Descrizione del prodotto e accessori

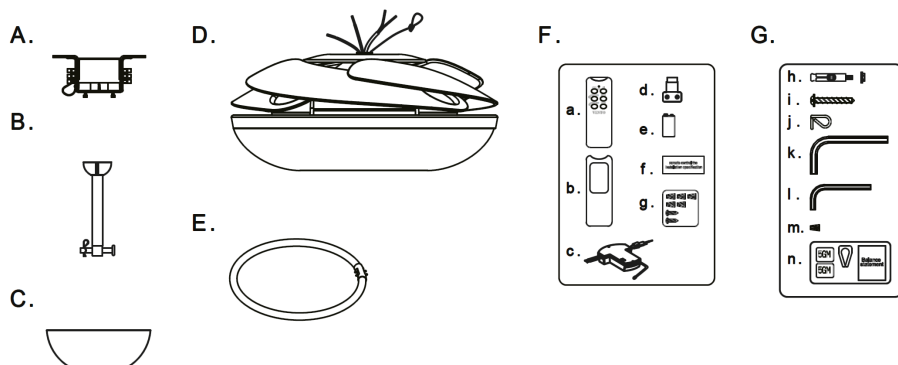

Componenti dispositivo	Telecomando	Accessori
A Staffa di montaggio B Asta C Calotta D Coperchio E Lampadina circolare 40 W	a Telecomando b Coperchio telecomando c Ricevitore d Supporto a parete per telecomando e Pila f Istruzioni g Accessori	h Viti a estensione 2x i Viti per staffa di montaggio 2x j Morsetto 1x (non incluso) k Chiave esagonale 6 mm l Chiave esagonale 4 mm m Connettore 3x n Balance Pack

Attrezzi necessari

- Cacciavite a croce
- Cacciavite a testa piatta
- Chiave regolabile
- Taglierino
- Scala

Note importanti

Il telecomando può essere usato con il coperchio oppure può essere fissato al supporto a parete. Conservare gli accessori più piccoli in un contenitore per non smarrirli.

Installazione

IMPORTANTE: non installare il ventilatore ad un controsoffitto o ad un soffitto con crepe.

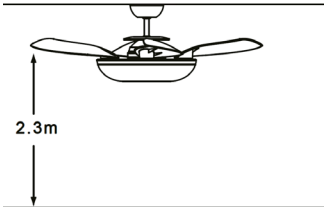
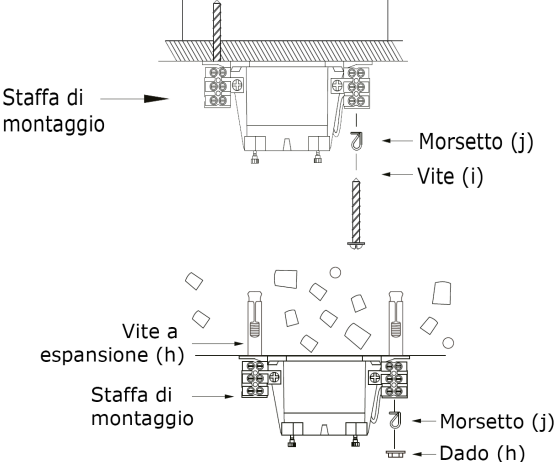
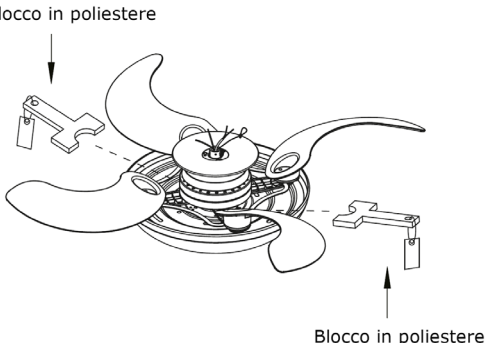
1	La distanza tra il ventilatore e il pavimento deve essere almeno di 2,3 m.	 <p>2.3m</p>
2	Fissare saldamente al soffitto la staffa di montaggio. Scegliere uno dei due metodi per il fissaggio. Assicurarsi che tutte le viti siano ben serrate.	 <p>Staffa di montaggio</p> <p>Morsetto (j)</p> <p>Vite (i)</p> <p>Vite a espansione (h)</p> <p>Staffa di montaggio</p> <p>Morsetto (j)</p> <p>Dado (h)</p>
3	Prima dell'installazione rimuovere i due blocchi in poliestere. In caso contrario il ventilatore non funziona correttamente.	 <p>Blocco in poliestere</p> <p>Blocco in poliestere</p>

4	<p>Svitare le 2 viti sul motore. Inserire la calotta nell'asta. Far passare i cavi del ventilatore attraverso il coperchio, la calotta e l'asta. Non tirare troppo i cavi per non danneggiarli. Fissare l'asta al motore e ruotarla fino a quando copre i fori. Inserire il perno attraverso i fori e fissarlo con il blocco. Assicurarsi che il perno e il blocco siano fissati correttamente in modo che il ventilatore non cada.</p>	
5	<p>Prima di installare il ventilatore, assicurarsi che il cavo di sicurezza sia fissato al supporto a parete installato in precedenza. Serrare saldamente le due viti per l'asta in modo da garantire stabilità al ventilatore. Ora inserire la sfera nella staffa di montaggio. La fessura sulla sfera deve incastrarsi nella linguetta sulla staffa di montaggio.</p>	
6	<p>Fissare il ricevitore alla staffa di montaggio (vedere "Telecomando e ricevitore"). Svitare le due viti sulla staffa di montaggio, sollevare la calotta fino a coprire la staffa e serrare di nuovo le viti. Assicurarsi che tutti i cavi siano collegati correttamente prima di sollevare il coperchio.</p>	

Inserire la lampadina 2GX13:

Dopo aver fissato il coperchio, rimuovere la calotta. Inserire la lampadina e premere il connettore della lampadina nell'alloggiamento: un clic segnala il corretto inserimento. Inserire la vite attraverso il foro nella calotta e serrare la vite utilizzando la chiave esagonale da 6 mm. .

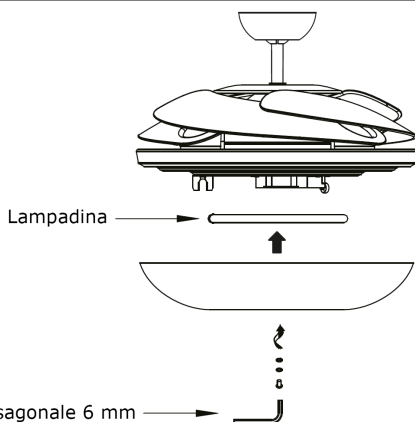

Inserire una lampadina G10Q 40 W:

- 7 Dopo aver fissato il coperchio, rimuovere la calotta. Fissare la lampadina alle clip a molla e premere il connettore nella lampadina. Inserire la vite nel foro nella calotta e serrare la vite utilizzando la chiave esagonale da 6 mm.

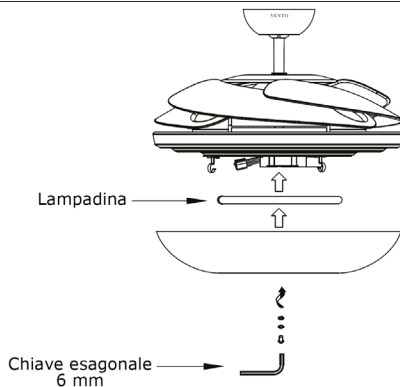
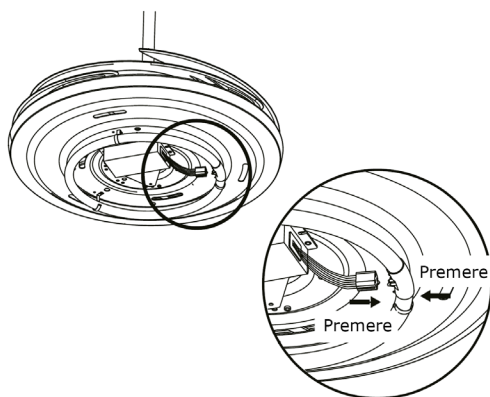

Telecomando e ricevitore

Importanti indicazioni

- Non fare cadere il telecomando altrimenti potrebbe danneggiarsi.
- Non accorciare il cavo dell'antenna del ricevitore.
- In caso di inutilizzo del telecomando, rimuovere le pile.

Telecomando e ricevitore

Installare prima il ricevitore e inserire poi le pile nel telecomando. Se il telecomando o il ventilatore non funzionano correttamente o non funzionano del tutto, provare nel seguente modo:

- Staccare la corrente tramite l'interruttore o la scatola dei fusibili.
- Verificare il cablaggio (vedere "Diagramma di cablaggio").

Tasti funzione

- HI: il ventilatore funziona ad alta velocità
- MED: il ventilatore funziona a velocità media
- LOW: il ventilatore funziona a bassa velocità
- OFF: il ventilatore è spento
- LIGHT ON: la luce è accesa
- LIGHT OFF: la luce è spenta

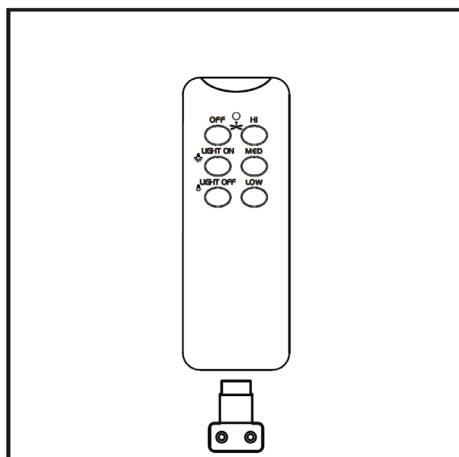
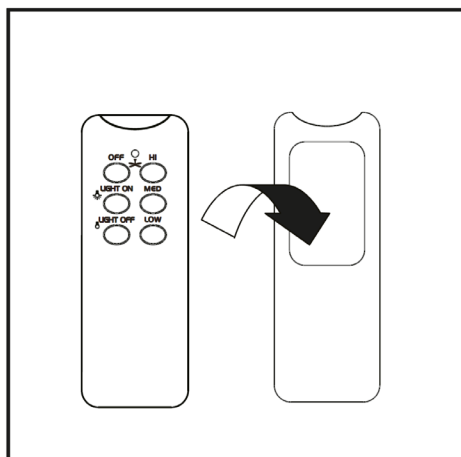

Inserire il telecomando nel coperchio (b) oppure fissarlo al supporto a parete (d). Quest'ultimo deve essere fissato alla parete con 2 viti.

Impostare la frequenza

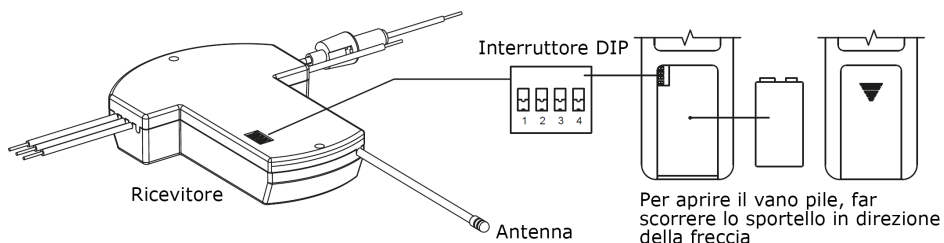

1. Per modificare l'impostazione, spostare l'interruttore DIP verso l'alto e verso il basso.
2. Il ricevitore e il telecomando possiedono ciascuno quattro interruttori. Sono possibili 16 impostazioni diverse.
3. L'impostazione influisce sulla frequenza del segnale del telecomando tramite il quale viene azionato il telecomando.
4. Una volta eseguite le impostazioni su entrambi i dispositivi, inserire una pila 9 V nel telecomando.
5. Ora assemblare il ricevitore alla staffa di montaggio.
6. Se si utilizzano diversi ventilatori dello stesso tipo, impostare per ogni ventilatore un'altra combinazione affinché i segnali del telecomando non si sovrappongano e ad ogni telecomando corrisponda un determinato ventilatore.

Diagramma di cablaggio

ATTENZIONE: un cablaggio errato può danneggiare il dispositivo e il ricevitore. Non accorciare il cavo dell'antenna del ricevitore.

1. Il ricevitore e il ventilatore vengono collegati come rappresentato nel diagramma. Prestare attenzione a collegare correttamente i cavi marroni, blu e arancioni.
2. I cavi collegati al ricevitore e al ventilatore sono contrassegnati. I cavi del ricevitore collegati al motore sono segnati in blu [TO MOTOR N] e in marrone [TO MOTOR L].
3. Collegare i cavi rossi e bianchi del ricevitore con la scritta [AC IN] con i cavi del soffitto.
4. Assicurarsi che il cavo di terra del soffitto sia collegato con il cavo verde/giallo del ventilatore.
5. Dopo aver collegato i cavi, sollevare il coperchio fino a quando questo tocca il soffitto e farlo scorrere nell'apertura posta sulla staffa. Fissare il coperchio con una vite alla staffa di montaggio.

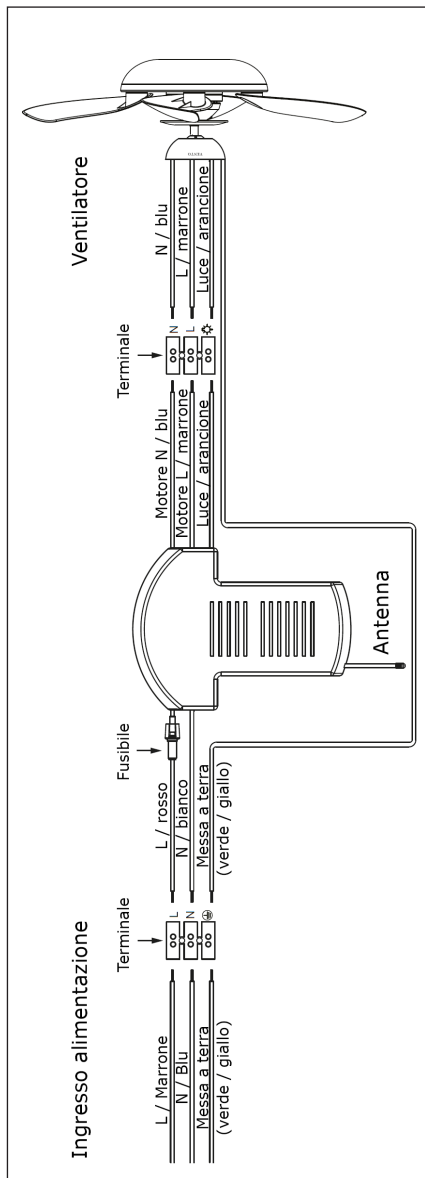
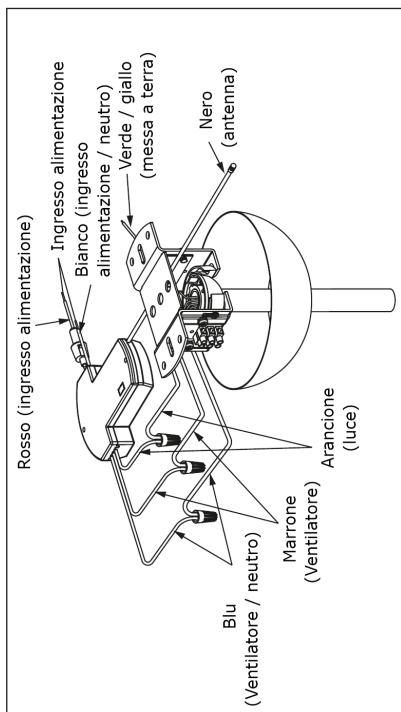
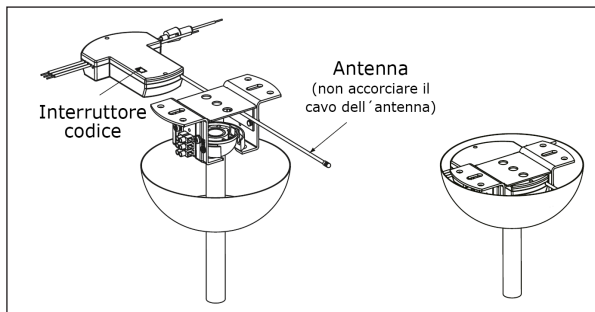

Sostituire il fusibile

Premere entrambi i lati della capsula del fusibile uno contro l'altro e ruotarli per aprire la capsula.

Rimuovere il vecchio fusibile dalla capsula e sostituirlo con un nuovo fusibile 5 A.

Per chiudere la capsula, allineare la chiusura alle scanalature e avvitarla di nuovo.

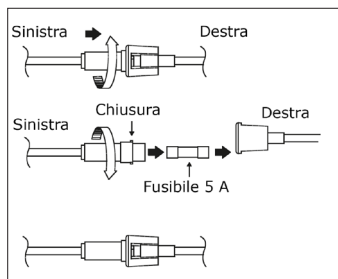

Ricerca e risoluzione dei problemi

Problema	Causa possibile e soluzione
Il ventilatore non si avvia.	Controllare il fusibile e sostituirlo se necessario.
	Staccare la corrente e controllare il cablaggio.
	Assicurarsi che l'interruttore DIP sul ricevitore e sul telecomando siano impostati allo stesso modo.
Il ventilatore fa troppo rumore.	Controllare che tutte le viti siano ben serrate e che tutti i componenti siano fissati correttamente.
	Controllare che la staffa di montaggio sia ben fissata.
Il ventilatore oscilla.	Se le pale continuano a oscillare, utilizzare il morsetto del Balance Pack per segnare una pala. Mettere il contrappeso sul lato opposto.

Smaltimento e dichiarazione di conformità



Se sul prodotto è presente la figura a sinistra (il cassonetto dei rifiuti mobile sbarrato), si applica la direttiva europea 2012/19/UE. Questi prodotti non possono essere smaltiti con i rifiuti normali. Informarsi sulle disposizioni vigenti in merito alla raccolta separata di dispositivi elettrici ed elettronici. Non smaltire i vecchi dispositivi con i rifiuti domestici. Grazie al corretto smaltimento dei vecchi dispositivi, si proteggono il pianeta e la salute delle persone da possibili conseguenze negative. Il riciclo di materiali aiuta a ridurre il consumo di materie prime.

Produttore: Chal-Tec GmbH, Wallstraße 16, 10179 Berlino, Germania.



Questo prodotto è conforme alle seguenti direttive europee:

2014/30/UE (EMC)

2014/35/UE (LVD)

2011/65/UE (RoHS)

2012/206/UE (ErP)