



blumfeldt

Tomato Tower

Pflanzkübel

Planting Bucket

Cubo para plantas

Seau à planter

Tinozza per piante

10031365



Sehr geehrter Kunde,

wir gratulieren Ihnen zum Erwerb Ihres Gerätes. Lesen Sie die folgenden Hinweise sorgfältig durch und befolgen Sie diese, um möglichen Schäden vorzubeugen. Für Schäden, die durch Missachtung der Hinweise und unsachgemäßen Gebrauch entstehen, übernehmen wir keine Haftung. Scannen Sie den folgenden QR-Code, um Zugriff auf die aktuellste Bedienungsanleitung und weitere Informationen rund um das Produkt zu erhalten:

**Dear Customer,**

Congratulations on purchasing this device. Please read the following instructions carefully and follow them to prevent possible damages. We assume no liability for damage caused by disregard of the instructions and improper use. Scan the QR code to get access to the latest user manual and more product information.

**Estimado cliente,**

Le felicitamos por la adquisición de este producto. Lea atentamente las siguientes instrucciones y sígalas para evitar posibles daños. No asumimos ninguna responsabilidad por los daños causados por el incumplimiento de las instrucciones y el uso inadecuado. Escanee el siguiente código QR para obtener acceso a la última guía del usuario y más información sobre el producto.

**Chère cliente, cher client,**

Toutes nos félicitations pour l'acquisition de ce nouvel appareil. Veuillez lire attentivement et respecter les instructions de ce mode d'emploi afin d'éviter d'éventuels dommages. Nous ne saurions être tenus pour responsables des dommages dus au non-respect des consignes et à la mauvaise utilisation de l'appareil. Scannez le QR-Code pour obtenir la dernière version du mode d'emploi et des informations supplémentaires concernant le produit.

**Gentile cliente,**

La ringraziamo per aver acquistato il dispositivo. La preghiamo di leggere attentamente le seguenti istruzioni per l'uso e di seguirle per evitare possibili danni. Non ci assumiamo alcuna responsabilità per danni scaturiti da una mancata osservazione delle avvertenze di sicurezza e da un uso improprio del dispositivo. Scansionare il codice QR seguente, per accedere al manuale d'uso più attuale e per ricevere informazioni sul prodotto.



HERSTELLER

Manufacturer | Fabricante | Fabricant | Produttore

Chal-Tec GmbH, Wallstraße 16, 10179 Berlin, Deutschland (Germany).

IMPORTEUR FÜR GROSSBRITANNIEN

Importer for Great Britain | Importador para Gran Bretaña | Importateur pour la Grande Bretagne | Importatore per la Gran Bretagna

Chal-Tec UK limited
Unit 6 Riverside Business Centre
Brighton Road
Shoreham-by-Sea
BN43 6RE
United Kingdom

LIEFERUMFANG

Scope of delivery | Volumen de suministro | Contenu de la livraison | Dotazione di fornitura

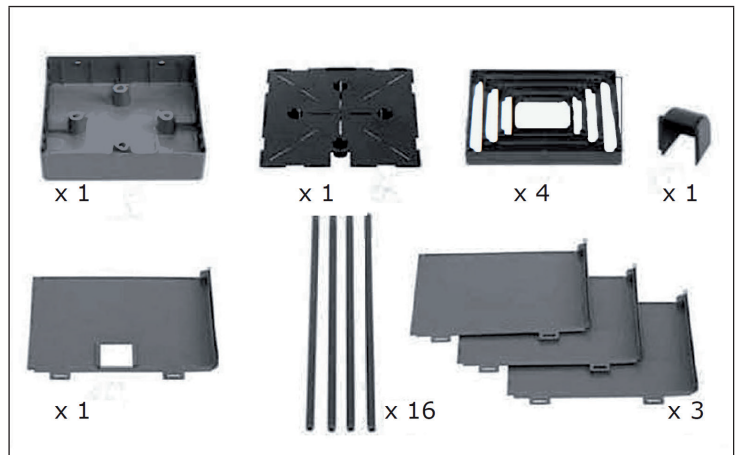

ZUSAMMENBAU

Assembly | Ensamblaje | Assemblée | Assemblaggio

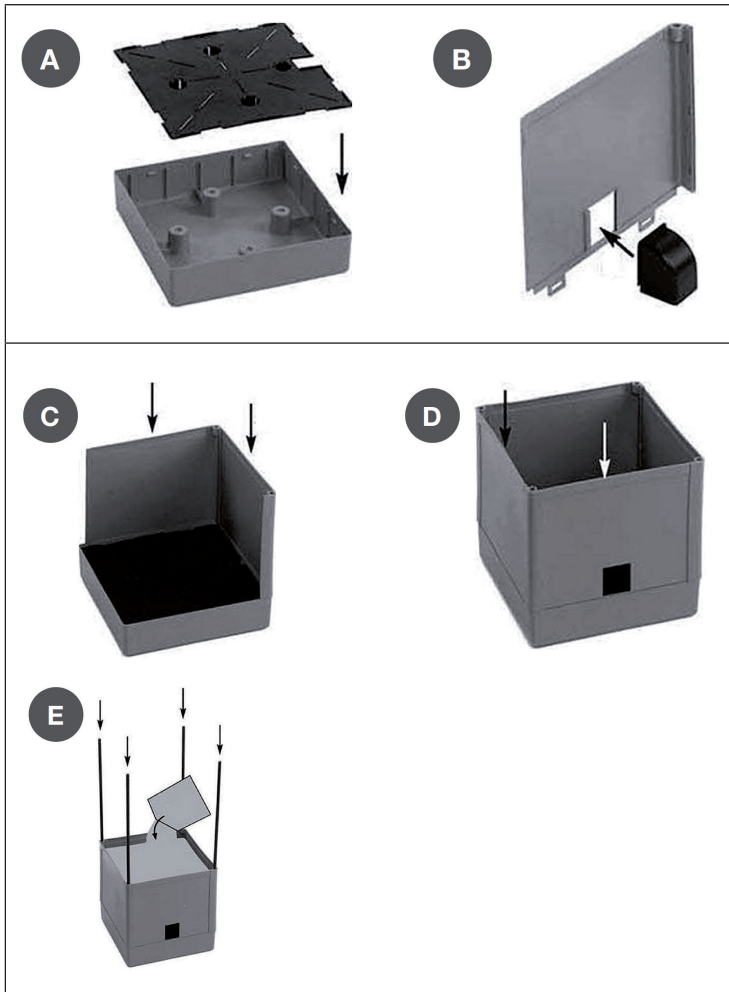

Hinweis
<p>Die Laschen, die nach dem Abtrennen der Halteringe übrig bleiben, können nach Belieben abgeschnitten werden. Richten Sie die Löcher für den Wasserdurchfluss der seitlichen und unteren Teile auf einander aus (siehe Bild C und D). Stellen Sie den Topf auf und geben Sie Blumenerde hinein. Bewässern Sie die gepflanzten Samen oder Setzlinge. Bauen Sie mit dem zunehmenden Wachsen der Pflanze zusätzliche Rankhilfen und Trieblenkungen ein.</p>
Note
<p>The tabs that remain after cutting off the retaining rings can be cut off as desired. Align the holes for water to flow through the side and bottom parts with each other (see picture C and D). Set up the pot and add potting soil. Water the planted seeds or seedlings. As the plant grows, install additional trellises and shoot guides.</p>
Nota
<p>Las lengüetas que quedan después de cortar los anillos de retención se pueden cortar como se desee. Alinee los agujeros para el flujo de agua de las partes lateral e inferior entre sí (ver imagen C y D). Coloque la maceta en su sitio y añada tierra para macetas. Riegue las semillas o plántulas plantadas. A medida que la planta crezca, instale ayudas adicionales para preparar y deflectores de brotes.</p>
Remarque
<p>Les languettes qui restent après avoir coupé les anneaux de retenue peuvent être coupées à volonté. Alignez les trous pour l'écoulement de l'eau des parties latérales et inférieures les uns par rapport aux autres (voir photo C et D). Placez le pot en position et ajoutez du terreau. Arrosez les graines ou les plants plantés. Au fur et à mesure de la croissance de la plante, installez des aides à l'escalade supplémentaires et des déflecteurs de pousses.</p>
Nota
<p>Le linguette che rimangono dopo aver tagliato gli anelli di ritenzione possono essere tagliate a piacere. Allineare i fori per il flusso d'acqua delle parti laterali e inferiori tra loro (vedi foto C e D). Posizionare il vaso e aggiungere il terriccio. Innaffiare i semi o le piantine piantate. Man mano che la pianta cresce, installare ulteriori aiuti all'arrampicata e deflettori di tiro.</p>

