



MC-20

DAB Stereoanlage
DAB Stereo System
Equipo estéreo DAB
Chaîne stéréo DAB
Impianto stereo DAB

1003370 1003371

auna

www.auna-multimedia.com

Sehr geehrter Kunde,

wir gratulieren Ihnen zum Erwerb Ihres Gerätes. Lesen Sie die folgenden Hinweise sorgfältig durch und befolgen Sie diese, um möglichen Schäden vorzubeugen. Für Schäden, die durch Missachtung der Hinweise und unsachgemäßen Gebrauch entstehen, übernehmen wir keine Haftung. Scannen Sie den folgenden QR-Code, um Zugriff auf die aktuellste Bedienungsanleitung und weitere Informationen rund um das Produkt zu erhalten.

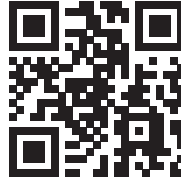

INHALTSVERZEICHNIS

Technische Daten 4	
Sicherheitshinweise 5	
Geräteübersicht 7	
Inbetriebnahme und Bedienung 11	
Erklärung der Bedienelemente 12	
Einstellungen 13	
DAB+ Bedienung 16	
UKW-Radio 20	
CD-Player 22	
BT Bedienung 24	
Audio In 25	
Spezielle Entsorgungshinweise für Verbraucher in Deutschland 26	
Hinweise zur Entsorgung 28	
Konformitätserklärung 28	

English 29
Español 53
Français 77
Italiano 101

TECHNISCHE DATEN

Artikelnummer	10031370, 10031371
Stromversorgung Stromanschluss Fernbedienung Ausgangsleistung	220-240V ~ 50/60 Hz 3 V Lithium-Batterie 2 CH x 5 W
CD-Player System Frequenzgang	Kompaktdisk und digitales Audiosystem mit Laserdioden 20 Hz - 20 kHz
UKW-Radio	
Abstimmbereich	87,5 MHz - 108 MHz
DAB-Radio	
Abstimmbereich	174,926 MHz (5A) - 239,2 MHz (13F)

SICHERHEITSHINWEISE

Allgemeine Hinweise

- **Blitzschlag** - Wenn Sie das Gerät länger nicht benutzen oder es gewittert, ziehen Sie den Stecker aus der Steckdose oder trennen Sie das Gerät vom Antennenanschluss. Dadurch werden Schäden am Produkt durch Blitzschlag und Überspannung vermieden.
- **Überlastung** - Überlasten Sie keine Steckdosen, Verlängerungskabel oder integrierten Steckdosen, da dies zu einem Brand oder Stromschlag führen kann.
- **Fremdkörper und Flüssigkeitseintritt** - Schieben Sie niemals Gegenstände jeglicher Art durch Öffnungen in das Gerät, da sie gefährliche Spannungspunkte berühren oder Teile kurzschließen können, die zu einem Brand oder einem elektrischen Schlag führen könnten. Verschütten Sie niemals Flüssigkeiten jeglicher Art auf dem Gerät.
- **Reparatur und Wartung** - Versuchen Sie nicht, dieses Produkt selbst zu warten, da Sie sich durch das Öffnen oder Entfernen von Abdeckungen gefährlichen Spannungen oder anderen Gefahren aussetzen. Überlassen Sie alle Wartungsarbeiten qualifiziertem Servicepersonal.
- **Schäden, die einen Service erfordern** - Ziehen Sie den Netzstecker aus der Steckdose und wenden Sie sich an einen qualifizierten Fachbetrieb, wenn eine der folgenden Situationen eintritt:
 - a) Wenn das Netzkabel oder der Stecker beschädigt ist.
 - b) Wenn Flüssigkeit verschüttet wurde oder Gegenstände auf das Produkt gefallen sind.
 - c) Wenn das Produkt Regen oder Wasser ausgesetzt war.
 - d) Wenn das Produkt heruntergefallen oder beschädigt ist.
 - e) Wenn das Produkt eine deutlich verringerte Leistung aufweist.
- **Ersatzteile** - Wenn Ersatzteile benötigt werden, stellen Sie sicher, dass der Fachbetrieb, der die Teile ersetzt, nur Ersatzteile verwendet, die vom Hersteller zugelassen sind oder dieselben Eigenschaften wie das Originalteil haben. Unbefugter Austausch kann zu Feuer, Stromschlag oder anderen Gefahren führen.
- **Wärme** - Stellen Sie das Gerät nicht in der Nähe von Wärmequellen wie Heizkörpern, Heizregistern, Öfen oder anderen Produkten (einschließlich Verstärkern) auf.

Besondere Hinweise

- Kinder ab 8 Jahren, psychisch, sensorisch und körperlich eingeschränkte Menschen dürfen das Gerät nur benutzen, wenn sie vorher von einer für sie verantwortlichen Aufsichtsperson ausführlich mit den Funktionen und den Sicherheitsvorkehrungen vertraut gemacht wurden und die

damit verbundenen Risiken verstehen.

- Kinder sollten beaufsichtigt werden, um sicherzustellen, dass sie nicht mit dem Gerät spielen. Achten Sie darauf, dass Kinder und Babys nicht mit Plastiktüten oder anderen Verpackungsmaterialien spielen.
- Achten Sie darauf, dass der Netzstecker / Netzadapter immer leicht zugänglich bleibt, damit das Gerät im Notfall schnell von Stromnetz getrennt werden kann.
- Wenn Sie das Gerät nicht mehr benutzen, schalten Sie es aus und ziehen Sie den Stecker aus der Steckdose.

GERÄTEÜBERSICHT

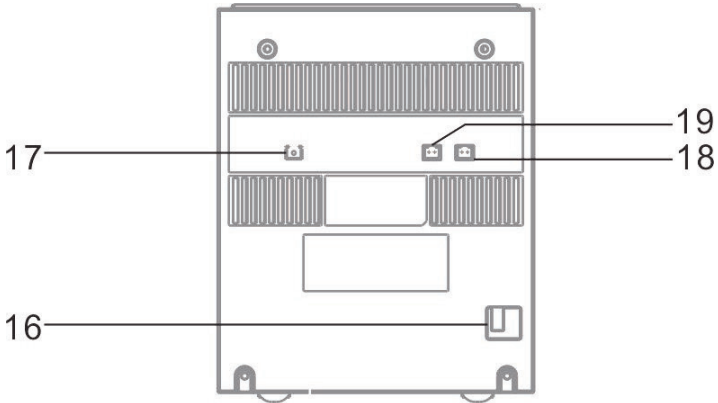
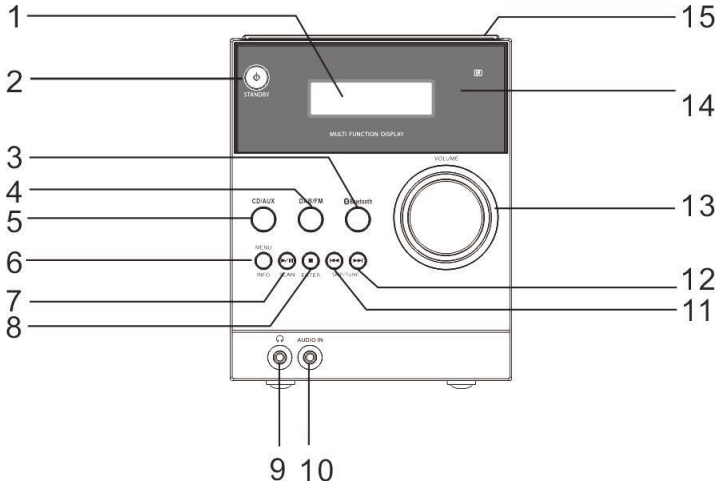

- 1 LCD Bildschirm
- 2 Standby Taste
- 3 BT Taste
- 4 DAB/UKW Taste
- 5 CD/AUX Taste
- 6 Menü/Info Taste
- 7 CD/BT Wiedergabe/Pause ▶ / || /Suchtaste
- 8 CD Stopp ■ / Verbinden/ Bestätigungstaste
- 9 Kopfhörer Anschluss
- 10 AUX-IN Anschluss
- 11 CD/BT vorherigen Titel überspringen ⏮/
Sendersuchlauf-Taste
- 12 CD/BT nächsten Titel überspringen ⏭
TUNE+ Taste
- 13 Lautstärkeregler
- 14 IR-Sensor für die Fernbedienung
- 15 CD-Fach
- 16 Netzkabel
- 17 Drahtantennenbuchse
- 18 Rechter Lautsprecherausgang
- 19 Linker Lautsprecherausgang

Fernbedienung

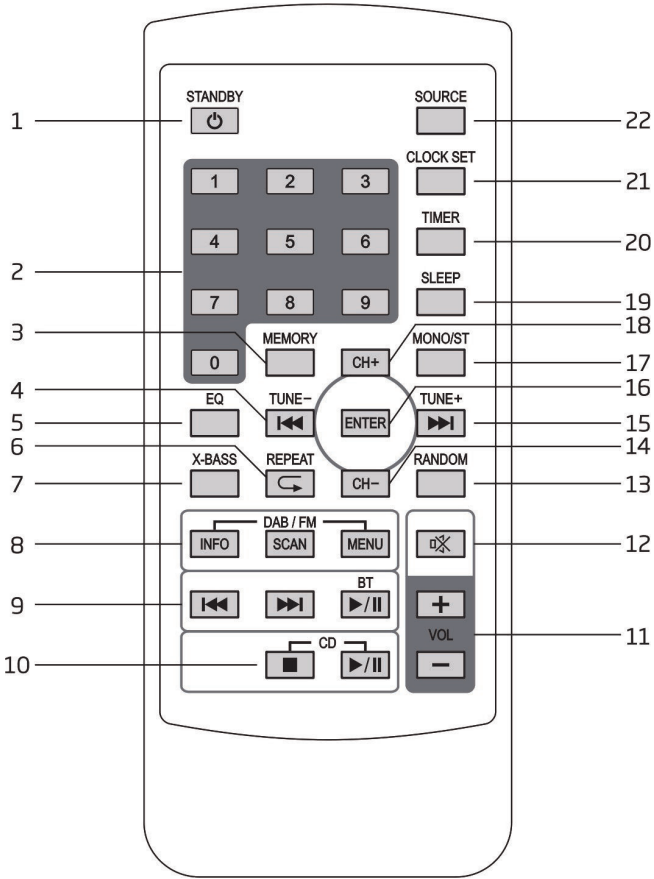

- 1 Standby Taste
- 2 Ziffern
- 3 MEMORY Speichertaste
- 4 Vorheriger CD-Titel oder eingestellte Zeit verringern/ vorheriger Sender
- 5 EQ Taste
- 6 Wiederholungstaste
- 7 X-BASS Taste
- 8 INFO DAB/UKW Info Taste
SCAN DAB/UKW Suchtaste
MENU DAB/UKW Menütaste
- 9 BT vorheriger Titel
BT nächster Titel
BT Wiedergabe/Pause, Verbindungstaste
- 10 CD Wiedergabe/Pause
CD Stoptaste
- 11 VOL +/- Lautstärke erhöhen/verringern
- 12 Stummschalten
- 13 RANDOM Zufallswiedergabe
- 14 CH- vorheriger Sender
- 15 nächster CD Titel oder eingestellte Zeit erhöhen/ nächster Sender
- 16 ENTER Bestätigungstaste
- 17 MONO/ST UKW Mono/Stereo Taste
- 18 CH+ nächster Sender
- 19 SLEEP Automatisches Ausschalten
- 20 TIMER Weckertaste
- 21 CLOCK SET Uhrzeiteinstellung
- 22 SOURCE Quelle

INBETRIEBNAHME UND BEDIENUNG

Inbetriebnahme und Bedienung

Entnehmen Sie vorsichtig das Gerät und das Zubehör aus der Verpackung und überzeugen Sie sich bitte, ob sich das folgende Zubehör ebenfalls in der Verpackung befindet:

- Bedienungsanleitung
- Fernbedienung

Stromquelle

Das Gerät läuft mit 100-240 V~ 50/60 Hz AC Haushaltsstrom und benötigt für die Fernbedienung eine CR2025 3V Lithiumbatterie, welche im Lieferumfang enthalten ist. Vergewissern Sie sich vor dem Einschalten des Geräts, dass der Netzstecker sicher in der Steckdose steckt.

Fernbedienung

Die Fernbedienung läuft mit einer CR2025 3V Lithiumbatterie, welche im Lieferumfang enthalten ist. Entfernen Sie zum Aktivieren der Fernbedienung die Schutzfolie, die sich im Batteriefach befindet. Wenn bei der Bedienung mit der Fernbedienung Unregelmäßigkeiten auftreten oder diese nicht mehr richtig funktioniert, ersetzen Sie die Originalbatterie mit einer neuen CR2025 3V Lithiumbatterie.

1. Drücken Sie die Batterieabdeckung nach unten und ziehen Sie den Batteriehalter aus dem Gehäuse der Fernbedienung heraus.
2. Ersetzen Sie die Batterie und vergewissern Sie sich, dass diese richtig eingesetzt wird. Die Fernbedienung wird nicht funktionieren wenn die Batterie falsch gepolt eingesetzt wird.

Achtung: Wenn die Batterie inkorrekt ersetzt wird besteht Explosionsgefahr. Setzen Sie nur die gleiche oder einen äquivalente Batterieart ein.

Fügen Sie den Batteriehalter in das Batteriefach ein.

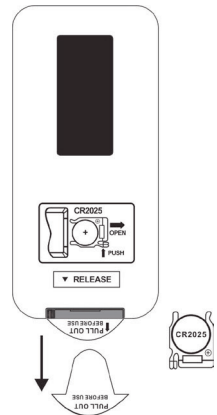

Verbindung mit der Steckdose

Wickeln Sie das Kabel bis zu seiner vollen Länge ab. Verbinden Sie das Kabel an der Geräterückseite mit der Steckdose. Das Gerät ist nun verbunden und kann verwendet werden.

Hinweis: Das Gerät mit einer anderen Stromquelle zu verbinden kann zu Schäden am Gerät führen.

ERKLÄRUNG DER BEDIENELEMENTE

Gerät ein/ausschalten

Wenn Sie das Gerät zum ersten Mal ans Stromnetz anschließen, wird der Bildschirm „00:00:00“ anzeigen. Wenn Sie an dem aktuellen Standort ein DAB+-Signal empfangen können, wird das Gerät die lokale Uhrzeit automatisch synchronisieren. Nach ungefähr einer Minute wird das Gerät in den Standby-Modus wechseln.

- Drücken Sie zum Einschalten des Geräts die Standby-Taste auf dem Gerät oder der Fernbedienung.
- Drücken Sie die Taste erneut, um in den Standby-Modus zurück zu gelangen.
- Wenn Sie das Gerät komplett ausschalten wollen, ziehen Sie den Netzstecker aus der Steckdose

Hinweis: Wenn das Gerät für ungefähr 15 Minuten nicht verwendet wird, wechselt es automatisch in den Standby-Modus. Bitte schalten Sie das Gerät zum Energie sparen vollständig aus, wenn Sie es nicht verwenden.

Lautstärkeanpassung

- Drehen Sie am Lautstärkeregler des Geräts oder drücken Sie die Taste VOL+/- der Fernbedienung, um die Lautstärke zu erhöhen/zu verringern.
- Wenn Sie das Gerät stumm schalten möchten, drücken Sie die Taste MUTE der Fernbedienung. Drücken Sie die Taste MUTE erneut oder drücken Sie die Taste VOL+/- der Fernbedienung/drehen Sie am Lautstärkeregler des Geräts, um die Wiedergabe normal fortzusetzen.

EINSTELLUNGEN

Automatische Uhrzeiteinstellung

Die Uhrzeit kann automatisch aktualisiert werden, wenn Sie ein DAB+-Signal an Ihrem aktuellen Standort empfangen. Platzieren Sie das Gerät für kurze Zeit in der Nähe eines DAB+-Signals, damit es automatisch die aktuelle Ortszeit einstellt.

Manuelle Uhrzeiteinstellung

1. Drücken Sie im Standby-Modus die Uhrzeiteinstellungstaste auf der Fernbedienung. Die Stundenanzeige wird auf dem Bildschirm zu blinken beginnen.
2. Drücken Sie zum Anpassen der Stundenanzeige die Tasten ◀◀ oder ▶▶ und drücken Sie anschließend zum Bestätigen den Uhrzeiteinstellungsknopf. Die Minutenanzeige wird dann zu blinken beginnen.
3. Drücken Sie zum Anpassen der Minutenanzeige die Tasten ◀◀ oder ▶▶ und drücken Sie anschließend zum Bestätigen den Uhrzeiteinstellungsknopf.
4. Die aktuelle Uhrzeit ist nun eingestellt.

Hinweis: Sollten Sie kein DAB+-Signal empfangen können, können Sie die Uhrzeit manuell einstellen. Sobald ein DAB+-Signal empfangen wird, aktualisiert das Gerät die Uhrzeit automatisch.

Einstellung des Weckers

1. Drücken und halten Sie die Taste TIMER auf der Fernbedienung bis das Display „Timer an“ anzeigt, und die digitalen Ziffern zu blinken beginnen.
2. Drücken Sie die zum Anpassen der Stundenanzeige die Tasten ◀◀ oder ▶▶ und drücken Sie anschließend zum Bestätigen die Taste TIMER. Die Minutenanzeige wird dann auf dem Bildschirm zu blinken beginnen.
3. Drücken Sie die Tasten ◀◀ oder ▶▶ zum Anpassen der Minutenanzeige und drücken Sie anschließend zum Bestätigen die Taste TIMER.
4. Wenn Sie die gewünschte Weckzeit mit den Tasten ◀◀ oder ▶▶ eingestellt haben, wird der Bildschirm „Timer aus“ anzeigen und die Stundenanzeige wird beginnen zu blinken.
5. Drücken Sie die zum Einstellen der Stundenanzeige die Tasten ◀◀ oder ▶▶ und drücken Sie anschließend zum Bestätigen die Taste TIMER. Die Minutenanzeige wird dann auf dem Bildschirm zu blinken beginnen.

6. Drücken Sie die Tasten **⏮** oder **⏭** zum Anpassen der Minutenanzeige und drücken Sie anschließend zum Bestätigen die Taste **TIMER**.
7. Wählen Sie durch Drücken der Tasten **DAB**, **UKW** oder **CD** den gewünschten Modus aus und drücken Sie zum Bestätigen die Taste **TIMER**. Der Bildschirm wird „VOL#“ anzeigen und blinken. Drücken Sie die Tasten **⏮** oder **⏭** zum Anpassen der Lautstärke und Bestätigen Sie mit der Taste **TIMER**.
8. Drücken Sie zur Auswahl von „Timer an“ die Taste **TIMER**. Der Wecker ist nun aktiviert.
9. Im Standby-Modus wird das Symbol  angezeigt, woraus hervorgeht, dass der Wecker aktiviert wurde.

Täglichen Wecker deaktivieren

Drücken Sie mehrfach die Taste **TIMER** der Fernbedienung, um „Timer aus“ auszuwählen das Symbol  wird dann vom Bildschirm verschwinden.

Automatisches Ausschalten des Geräts

Über die Taste **SLEEP** des Geräts kann eingestellt werden, dass das Gerät sich nach einer bestimmten Zeit automatisch abschaltet. So können Sie während des Musikhörens einschlafen und das Gerät schaltet sich nach der von Ihnen eingestellten Zeit automatisch aus und läuft nicht die ganze Nacht durch.

1. Zur Auswahl der gewünschten Zeit, nach der das Gerät sich ausschalten soll, drücken Sie mehrfach die Taste **SLEEP**, um zwischen folgenden Optionen auszuwählen: 90 → 80 → 70 → 60 → 50 → 40 → 30 → 20 → 10 → off.
2. Das automatische Ausschalten wurde nun aktiviert.
3. Durch Drücken der Taste **SLEEP** wird Ihnen die verbleibende Zeit bevor das Gerät sich automatisch ausschaltet angezeigt.
4. Zum Abbrechen der Funktion, drücken Sie so lange die Taste **SLEEP**, bis Sie „aus“ auswählen können.

EQ-Einstellungen

Dieses Gerät unterstützt eine Vielzahl an Equalizern und Toneffekten. Drücken Sie während der Wiedergabe die Taste **EQ** auf der Fernbedienung, um den gewünschten Musikmodus auszuwählen. Jedes Mal, wenn Sie die Taste **EQ** drücken, wechselt der Musikmodus auf folgende Art und Weise: **FLAT**→**CLASSIC**→**ROCK**→**POPS**→**JAZZ**

Gerät auf Werkseinstellungen zurücksetzen

Es kann vorkommen, dass Sie Ihr Gerät auf Werkseinstellungen zurücksetzen müssen, insbesondere dann, wenn Sie umgezogen sind. Sollten Sie Probleme mit dem Empfang haben, können Sie versuchen, das Gerät auf Werkseinstellungen zurückzusetzen und es dann erneut zu versuchen. Sollten Sie in einen anderen Landesteil ziehen und die lokalen und nationalen DAB+-Signale empfangen, kann es vorkommen, dass Ihre im Gerät eingespeicherten Sender nicht länger verfügbar sind.

1. Öffnen Sie das CD-Fach während des DAB-Modus und halten Sie die Stoptaste so lange gedrückt, bis der Bildschirm „Neustart... Zurücksetzen auf Werkseinstellungen“ anzeigt.
2. Nach dem Zurücksetzen auf Werkseinstellungen wird das Gerät automatisch in den DAB-Modus zurückkehren.

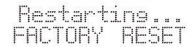

```
Restarting...  
FACTORY RESET
```

Hinweis: Durch das Zurücksetzen auf Werkseinstellungen werden alle gespeicherten UKW/DAB+ Sender gelöscht.

DAB+ BEDIENUNG

Wenn der Netzstecker des Geräts in die Steckdose gesteckt wird und das Gerät aus dem Standby-Modus heraus das erste Mal eingeschaltet wird, wird das Gerät automatisch in den DAB-Modus wechseln und einen automatischen Sendersuchlauf starten. Während der Suche wird der Bildschirm „Suche“ und einen Balken anzeigen, welcher den aktuellen Fortschritt der Suche und die Anzahl der bereits gefundenen Sender anzeigt. Sobald die Suche beendet ist, wird das Gerät den ersten alphanummerisch gefundenen Sender auswählen. Zum Erkunden der gefundenen Sender drücken Sie die Tasten ◀◀ oder ▶▶.

Vollständiger Sendersuchlauf

Bei dem ersten vollständigen Sendersuchlauf werden alle DAB+ Band III Sender durchsucht. Nach Beenden der Suche wird der erste alphanummerisch gefundene Sender automatisch ausgewählt.



1. Zum Aktivieren des automatischen Sendersuchlaufs drücken Sie die Suchtaste und der Bildschirm wird „Suche...“ und einen größer werdenden Balken anzeigen.
2. Alle gefundenen Sender werden automatisch gespeichert. Zum Erkunden der gefundenen Sender drücken Sie die Tasten ◀◀ oder ▶▶. Drücken Sie anschließend die Bestätigungstaste ENTER.

Manueller Sendersuchlauf

Zusätzlich zum automatischen Sendersuchlauf kann die Sendersuche auch manuell durchgeführt werden. Dies kann Ihnen beim Ausrichten der Antenne oder beim Hinzufügen von Sendern, die während des automatischen Sendersuchlaufs ausgelassen wurden, helfen.

1. Drücken Sie die Taste MENU der Fernbedienung, um das Menü anzuzeigen.
2. Drücken Sie die Taste ENTER, um den manuellen Sendersuchlauf auszuwählen.
3. Drücken Sie die Tasten ◀◀ oder ▶▶ zum Erkunden der DAB+-Sender, die von 5A bis 13F nummeriert sind.
4. Nach der Auswahl der gewünschten Sendernummer, drücken Sie zum Bestätigen die Taste ENTER. Der Bildschirm wird das Multiplex anzeigen.
5. Drücken Sie erneut die Taste MENU, um den ausgewählten Sender zu der Senderliste hinzuzufügen.

DRC (Dynamikbereich-Komprimierung)

Wenn Sie in lauter Umgebung Musik mit einem hohen Dynamikbereich hören, kann es vorkommen, dass Sie den Audio Dynamikbereich komprimieren möchten.

1. Drücken Sie die Taste MENU der Fernbedienung, um das Menü anzuzeigen.
2. Drücken Sie zur Auswahl von „DRC“ die Tasten ◀◀ oder ▶▶ und drücken Sie anschließend zum Bestätigen die Taste ENTER auf der Fernbedienung.
3. Drücken Sie zur Auswahl von „aus/hoch/niedrig“ die Tasten ◀◀ oder ▶▶.
4. Drücken Sie zum Bestätigen die Taste ENTER auf der Fernbedienung.

Senderliste bereinigen

Gegebenenfalls möchten Sie alle nicht verfügbaren Sender aus der Senderliste löschen.

1. Drücken Sie während des DAB-Modus die Taste MENU der Fernbedienung, um das Menü anzuzeigen.
2. Drücken Sie die Tasten ◀◀ oder ▶▶, zur Auswahl von „Sender verringern“ und drücken Sie anschließend die Taste ENTER der Fernbedienung.
3. Drücken Sie zur Auswahl von „Ja“ die Tasten ◀◀ oder ▶▶ und drücken Sie die Taste ENTER auf der Fernbedienung, um zu bestätigen, dass alle nicht verfügbaren gespeicherten Sender gelöscht werden.
4. Sie können die Tasten ◀◀ oder ▶▶ auch drücken, um „Nein“ auszuwählen und die ENTER-Taste zum Abbrechen der Einstellung drücken.

Software Informationen

1. Drücken Sie während des DAB-Modus die Taste MENU der Fernbedienung, um das Menü anzuzeigen.
2. Drücken Sie die Tasten ◀◀ oder ▶▶ zur Auswahl von „SW Version“
3. Drücken Sie die Taste ENTER der Fernbedienung um die Softwareversion anzeigen zu lassen.
4. Drücken Sie zum Verlassen der Anzeige die Taste MENU.

Sekundärleistungen

Wenn das Symbol „>“ neben dem Namen eines Senders auf dem Bildschirm angezeigt wird, weist dies darauf hin, dass für diesen Sender Sekundärleistungen verfügbar sind. Diese Sekundärleistungen enthalten zusätzliche Dienstleistungen, die in Verbindung zum Hauptsender stehen, wie beispielsweise Sportsender, die zusätzliche Kommentare hinzufügen möchten. Diese Sekundärleistungen werden direkt nach dem Hauptsender in der Senderliste angezeigt. Zur Auswahl eines sekundären Senders drücken Sie die Taste MENU, sobald das Symbol „>“ angezeigt wird. Wenn die Sekundärleistung beendet ist, wird das Gerät automatisch zum Hauptsender zurück wechseln.

Gespeicherte Sender (nur auf der Fernbedienung verfügbar)

1. Drücken und halten Sie die Taste MEMORY. Der Bildschirm wird „auf P speichern“ anzeigen.
2. Drücken Sie die Tasten CH+ oder CH-, um den gewünschten Speicherplatz für einen Sender auszuwählen. Drücken Sie anschließend zum Bestätigen die Taste ENTER.
3. Der Sender wird innerhalb von wenigen Sekunden gespeichert und der Bildschirm wird „Sender gespeichert“ anzeigen.

Einen gespeicherten Sender aufrufen (nur auf der Fernbedienung verfügbar)

1. Sobald Sie einen Sender einem Speicherplatz zugewiesen haben, können Sie diesen durch Drücken der Taste MEMORY aufrufen.
2. Drücken Sie so lange die Taste CH+, bis der von Ihnen gewünschte Sender auf dem Bildschirm angezeigt wird. Drücken Sie die Taste ENTER, um die Wiedergabe des Senders zu starten.

DAB INFO Modi

Wenn Sie die Taste INFO der Fernbedienung drücken, wird der Bildschirm durch die folgenden Anzeigemodi wechseln. Die Informationen des jeweiligen Anzeigemodus werden im unteren Abschnitt des Bildschirms angezeigt.

Signalstärke

Der Bildschirm zeigt einen Balken an, anhand dessen die Signalstärke ersichtlich wird. JE stärker das Signal, desto länger wird der Balken (von links nach rechts gesehen).

Programmart

Hier wird der „Stil“ oder das „Genre“ des ausgestrahlten Programms angezeigt.

Ensemble

Der Bildschirm zeigt den Namen der Multiplex an, die den Sender den Sie gerade wiedergeben enthält. Eine Multiplex ist eine Bündelung verschiedener Radiosender, die auf einer Frequenz gebündelt und übertragen werden. Es gibt nationale und lokale Multiplexen. Lokale enthalten Sender die spezifisch für eine Region sind.

Hinweis: DAB gruppiert, im Gegensatz zum normalen Radio, mehrere Radiosender zusammen und überträgt diese auf einer Frequenz.

Frequenz

Hier wird die Frequenz des gewählten Radiosenders angezeigt, wie beispielsweise 11C- 220.352 MHz.

Signalfehler

Zeigt eine Nummer an, die die Fehlerrate anzeigt. Ist die Nummer 0 bedeutet das, dass das empfangene Signal fehlerfrei ist und das die Signalstärke stark ist. Bei einer hohen Fehlerrate ist es empfehlenswert, die Antenne des Geräts neu auszurichten.

Audio Bit Rate

Der Bildschirm zeigt Ihnen die empfangene Audio Bit Rate an.

Zeit/Datum

Zeigt die Informationen zur aktuellen Uhrzeit und das Datum an, welche automatisch vom Radiosender zur Verfügung gestellt werden.

DLS (Dynamisches Abschnittssegment)

DLS ist eine Nachricht, die ein Radiosender während der Übertragung im Lauftext anzeigen lassen kann. Diese Nachricht enthält meistens Informationen wie Programmdetails etc.

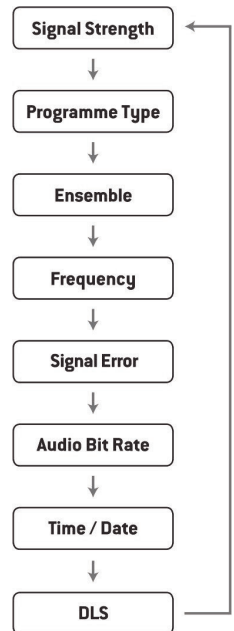

UKW-RADIO

Von DAB zu UKW wechseln

Um das Gerät in den UKW-Modus zu wechseln, drücken Sie entweder mehrfach die Taste DAB/UKW, um den UKW-Modus auszuwählen, oder Sie drücken die Taste SOURCE auf der Fernbedienung. Der Bildschirm wird die Frequenz anzeigen.

Automatischer Sendersuchlauf

Drücken Sie so lange die Taste **SCAN ▶/ II**, bis das Gerät beginnt nach einem Sender zu suchen. Zum Durchlaufen der Frequenzen, halten Sie die Taste **SCAN ▶/ II**, gedrückt. Sobald ein Sender gefunden wurde, stoppt der automatische Sendersuchlauf automatisch.

Manueller Sendersuchlauf

Drücken Sie mehrfach die Tasten **◀◀** oder **▶▶**, bis Sie die von Ihnen gewünschte Frequenz erreicht haben

Sucheinstellungen

Dies ist eine Suchoption, die es Ihnen entweder ermöglicht alle Sender, oder nur Sender mit einem starken Signal zu suchen.

1. Drücken Sie die Taste MENU und drücken Sie anschließend die Tasten **◀◀** oder **▶▶**, um „Sucheinstellungen“ auszuwählen. Drücken Sie zum Bestätigen die Taste ENTER.
2. Drücken Sie die Tasten **◀◀** oder **▶▶** um „Alle Sender“ oder „Nur Sender mit starkem Signal“ auszuwählen. Bestätigen Sie Ihre Auswahl mit der Taste ENTER.

Audioeinstellungen

Dieses Gerät wird automatisch zwischen Stereo- und Monomodus hin- und her wechseln. Sie können dies umgehen, indem Sie den gewünschten Modus manuell einstellen. Dies kann vor allem bei schlechtem Signal sehr hilfreich sein.

1. Drücken Sie die Taste MENU und wählen Sie mit den Tasten **◀◀** oder **▶▶** „Audioeinstellungen“ aus. Drücken Sie zum Bestätigen die Taste ENTER.
2. Drücken Sie die Tasten **◀◀** oder **▶▶**, um „Stereo erlaubt“ oder „nur Mono“ auszuwählen und bestätigen Sie Ihre Auswahl mit der Taste ENTER.

Audiomodus

Drücken Sie die MONO/STEREO Taste auf der Fernbedienung, um zwischen den Stereo- und Mono-Modi hin- und her zu wechseln.

Senderspeicherung

Sie können bis zu 20 Ihrer Lieblingssender in der Senderliste speichern. Dadurch wird es Ihnen ermöglicht, Ihre Lieblingssender schnell und einfach einzustellen.

1. Um einen Sender zu speichern, müssen Sie diesen zunächst wiedergeben. Drücken und halten Sie die Taste MEMORY. Der Bildschirm wird „auf P# speichern“ anzeigen.
2. Drücken Sie die Tasten CH+ oder CH-, um den gewünschten Speicherplatz auszuwählen. Drücken Sie zum Bestätigen die Taste ENTER.
3. Der Sender wird innerhalb von weniger Sekunden gespeichert und der Bildschirm wird „Sender auf P# gespeichert“ anzeigen.

Einen gespeicherten Sender aufrufen

1. Sobald Sie einen Sender einem Speicherplatz zugewiesen haben, können Sie diesen durch Drücken der Taste MEMORY aufrufen.
2. Drücken Sie so lange die Taste CH-, bis der von Ihnen gewünschte Sender auf dem Bildschirm angezeigt wird. Drücken Sie die Taste ENTER, um die Wiedergabe des Senders zu starten.

UKW-Anzeigemodi

Wenn Sie die Taste INFO auf der Fernbedienung drücken, wird der Bildschirm durch die folgenden Anzeigemodi wechseln. Die Informationen des jeweiligen Anzeigemodus werden im unteren Abschnitt des Bildschirms angezeigt.

Radio Text

Wie bei DAB kann der Radiosender während der Übertragung Programminformationen in Form eines Lauftextes anzeigen lassen kann.

Programmart

Hier wird der „Stil“ oder das „Genre“ des ausgestrahlten Programms angezeigt.

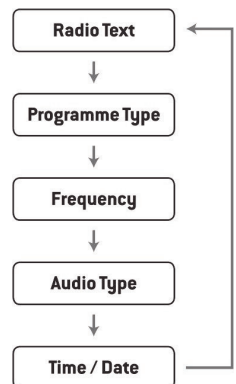

Frequenz

Die Frequenz des eingestellten Senders wird angezeigt, wie beispielsweise „87,5 MHz“.

Audioformat

Die Radiosender werden entweder in Mono oder Stereo angezeigt.

Zeit/Datum

Der Rundfunkveranstalter (Radiosender) stellt automatisch Datums- und Uhrzeitinformationen zur Verfügung, so dass keine Notwendigkeit besteht, diese Informationen manuell einzugeben.

CD-PLAYER

Drücken Sie mehrfach die Taste CD/AUX auf der Taste oder drücken Sie CD auf der Fernbedienung, um in den CD-Modus zu wechseln.

Wiedergabe

1. Drücken Sie die Taste öffnen/schließen, um das CD-Fach zu öffnen.
2. Legen Sie die CD mit der bedruckten Seite nach oben in das CD-Fach ein und schließen Sie das CD-Fach.
3. Wenn keine CD eingelegt wird oder die eingelegte CD nicht gelesen werden kann erscheint „NO DISC“ auf dem Bildschirm.
4. Die Gesamtanzahl der Titel wird auf dem Bildschirm angezeigt. Der erste Titel wird automatisch angespielt.

Dieses Gerät kann CD, CD-R, CD-RW Disks, 8 cm abspielen.

Wiedergabe pausieren

1. Drücken Sie die Taste ▶/||, um die Wiedergabe zu pausieren.
2. Zum Fortsetzen der Wiedergabe drücken Sie die Taste ▶/|| erneut.

Wiedergabe stoppen

Drücken Sie die Taste STOP, um die Wiedergabe zu stoppen.

Titel überspringen

- Drücken Sie die Tasten ⏮ oder ⏭ , um zurück zum Anfang eines Titels zu springen, oder den vorherigen oder nächsten Titel anzuhören.
- Drücken und halten Sie die Tasten ⏮ oder ⏭ , um schnell vorwärts oder rückwärts zu spulen.

Wiedergabe wiederholen

1. Drücken Sie während der Wiedergabe einmal die Taste REPEAT der Fernbedienung. Auf dem Bildschirm wird dann „REP_ONE“ angezeigt. Die CD wird den ausgewählten Titel immer wieder abspielen.
2. Drücken Sie zweimal die Taste REPEAT, um alle Titel der CD wiederholen zu lassen. Der Bildschirm wird „REP_ALL“ anzeigen.
3. Drücken Sie die Taste REPEAT erneut, wird die Wiederholungsfunktion ausgeschaltet.

Zufallswiedergabe

Alle Titel der CD werden in zufälliger Reihenfolge abgespielt.

1. Drücken Sie während der Wiedergabe die Taste RANDOM auf der Fernbedienung. Die Anzeige der Zufallswiedergabe wird auf dem Bildschirm angezeigt. Alle Titel werden in zufälliger Reihenfolge wiedergegeben.
2. Drücken Sie die Tasten ⏮ oder ⏭ , um den nächsten zufälligen Titel wiederzugeben.
3. Nachdem alle Titel einmal wiedergegeben wurden, stoppt die Wiedergabe automatisch.
4. Zum Stoppen der Zufallswiedergabe können Sie während der Zufallswiedergabe erneut die Taste RANDOM drücken. Die normale Wiedergabe wird wieder aufgenommen.

Programmeinstellung (nur mit der Fernbedienung möglich)

Sie können bis zu 32 Titel in von Ihnen festgelegter Reihenfolge abspielen lassen. Der Programmmodus ist während des Stopp-Modus aktiv.

1. Drücken Sie die Taste MEMORY, um in den Programmmodus zu gelangen.
2. Drücken Sie die Tasten ⏮ oder ⏭, um den Titel, den Sie speichern möchten, auszuwählen.
3. Drücken Sie erneut die Taste MEMORY, um den Titel zu bestätigen.
4. Wiederholen Sie die Schritte 2-3, um mehr Titel zu Speichern. Wenn Sie die Auswahl und das Einspeichern der Titel beendet haben, drücken Sie die Suchtaste um die Wiedergabe der gespeicherten Titel zu beginnen.

Zum Abbrechen des Speicherns, können Sie entweder zwei Mal die Taste drücken oder das CD-Fach öffnen und schließen.

BT BEDIENUNG

Das Gerät hat eine BT-Funktion und kann bis zu einer Entfernung von 8 Metern ein Signal empfangen. Das Gerät mit einem externen BT-Gerät verbinden:

1. Drücken Sie während des Standby-Modus mehrfach die BT-Taste des Geräts, oder die BT-Taste der Fernbedienung, um in den BT-Modus zu gelangen.
2. Wenn das Gerät mit keinem externen BT-Gerät verbunden ist, wird mehrfach „BT VERBUNDEN“ auf dem Bildschirm aufblinken.
3. Aktivieren Sie das externe BT-Gerät und wählen Sie den Suchmodus aus.
4. „MC-20 DAB“ wird in der BT-Geräteliste Ihres externen Geräts angezeigt werden.
5. Wählen Sie „MC-20 DAB“ aus und geben Sie, falls notwendig, das Passwort „0000“ ein.
6. Zum Deaktivieren der BT-Funktion, drücken Sie erneut die BT-Taste, um in einen anderen Modus zu wechseln oder deaktivieren Sie die Funktion auf Ihrem externen BT-Gerät.

Hinweise

- Wenn das Signal schwach ist, kann es sein, dass der BT-Empfänger Ihres Geräts die Verbindung beendet. Das Gerät wird sich aber wieder automatisch mit Ihrem externen BT-Gerät verbinden.
- Entfernen Sie Hindernisse zwischen externem Gerät und dem DAB-Radio, damit Sie einen besseren Signalempfang haben.
- Dieses Gerät unterstützt A2DP (Advanced Audio Distribution Profile) und AVRCP (Audio Video Remote Control Profile) Funktionen. Das Gerät kann nicht mit mehreren BT-Geräten gleichzeitig verbunden werden.
- Es gibt keine Garantie für eine Kompatibilität des Geräts mit allen anderen externen Geräten und Medienarten.
- Einige Mobiltelefone mit BT-Funktion trennen beim Empfangen oder Tätigen von Anrufen automatisch die BT-Verbindung zum Gerät. Dies ist kein Anzeichen für ein Problem des Geräts.

AUDIO IN

1. Es gibt eine Audio In Buchse die sich auf der Gerätevorderseite befindet. Analoge Audio Signale von anderen Audioquellen können an dieser Buchse eingesteckt werden.
2. Verbinden Sie die Buchse via AUX-Kabel (nicht eingeschlossen) mit der Buchse eines anderen Audiogerätes.
3. Drücken Sie mehrfach die CD/AUX Taste oder drücken Sie die Audio-In Taste auf der Fernbedienung, um den AUX-Modus auszuwählen.
4. Drehen Sie zur Anpassung der Lautstärke am Lautstärkeregler oder drücken Sie die VOL+/- Tasten der Fernbedienung.
5. Im AUX-Modus können Sie direkt am externen Gerät Einstellungen zur Änderung der Wiedergabefunktion vornehmen.

Zum Verbinden eines externen Audiogeräts, lesen Sie sich bitte die Bedienungsanleitung des entsprechenden Wetterdienstes durch. Beispiele für externe Audiogeräte die mit dem Gerät verbunden werden können sind: Tragbare MP3-Player, Kassettenspieler, Mini Disc Player, DVD Player etc.

SPEZIELLE ENTSORGUNGSHINWEISE FÜR VERBRAUCHER IN DEUTSCHLAND

Entsorgen Sie Ihre Altgeräte fachgerecht. Dadurch wird gewährleistet, dass die Altgeräte umweltgerecht verwertet und negative Auswirkungen auf die Umwelt und menschliche Gesundheit vermieden werden. Bei der Entsorgung sind folgende Regeln zu beachten:

- Jeder Verbraucher ist gesetzlich verpflichtet, Elektro- und Elektronikaltgeräte (Altgeräte) sowie Batterien und Akkus getrennt vom Hausmüll zu entsorgen. Sie erkennen die entsprechenden Altgeräte durch folgendes Symbol der durchgestrichene Mülltonne (WEEE Symbol). 
- Sie haben Altbatterien und Altkumulatoren, die nicht vom Altgerät umschlossen sind, sowie Lampen, die zerstörungsfrei aus dem Altgerät entnommen werden können, vor der Abgabe an einer Entsorgungsstelle vom Altgerät zerstörungsfrei zu trennen.
- Bestimmte Lampen und Leuchtmittel fallen ebenso unter das Elektro- und Elektronikgesetz und sind dementsprechend wie Altgeräte zu behandeln. Ausgenommen sind Glühlampen und Halogenlampen. Entsorgen Sie Glühlampen und Halogenlampen bitte über den Hausmüll, sofern Sie nicht das WEEE Symbol tragen.
- Jeder Verbraucher ist für das Löschen von personenbezogenen Daten auf dem Elektro- bzw. Elektronikgerät selbst verantwortlich.

Rücknahmepflicht der Vertreiber

Vertreiber mit einer Verkaufsfläche für Elektro- und Elektronikgeräte von mindestens 400 Quadratmetern sowie Vertreiber von Lebensmitteln mit einer Gesamtverkauffläche von mindestens 800 Quadratmetern, die mehrmals im Kalenderjahr oder dauerhaft Elektro- und Elektronikgeräte anbieten und auf dem Markt bereitstellen, sind verpflichtet,

1. bei der Abgabe eines neuen Elektro- oder Elektronikgerätes an einen Endnutzer ein Altgerät des Endnutzers der gleichen Geräteart, das im Wesentlichen die gleichen Funktionen wie das neue Gerät erfüllt, am Ort der Abgabe oder in unmittelbarer Nähe hierzu unentgeltlich zurückzunehmen und
2. auf Verlangen des Endnutzers Altgeräte, die in keiner äußeren Abmessung größer als 25 Zentimeter sind, im Einzelhandelsgeschäft oder in unmittelbarer Nähe hierzu unentgeltlich zurückzunehmen; die Rücknahme darf nicht an den Kauf eines Elektro- oder Elektronikgerätes geknüpft werden und ist auf drei Altgeräte pro Geräteart beschränkt.

- Bei einem Vertrieb unter Verwendung von Fernkommunikationsmitteln ist die unentgeltliche Abholung am Ort der Abgabe auf Elektro- und Elektronikgeräte der Kategorien 1, 2 und 4 gemäß § 2 Abs. 1 ElektroG, nämlich „Wärmeüberträger“, „Bildschirmgeräte“ (Oberfläche von mehr als 100 cm²) oder „Großgeräte“ (letztere mit mindestens einer äußeren Abmessung über 50 Zentimeter) beschränkt. Für andere Elektro- und Elektronikgeräte (Kategorien 3, 5, 6) ist eine Rückgabemöglichkeit in zumutbarer Entfernung zum jeweiligen Endnutzer zu gewährleisten.
- Altgeräte dürfen kostenlos auf dem lokalen Wertstoffhof oder in folgenden Sammelstellen in Ihrer Nähe abgegeben werden: www.take-e-back.de
- Für Elektro- und Elektronikgeräte der Kategorien 1, 2 und 4 an bieten wir auch die Möglichkeit einer unentgeltlichen Abholung am Ort der Abgabe. Beim Kauf eines Neugeräts haben sie die Möglichkeit eine Altgerätabholung über die Webseite auszuwählen.
- Batterien können überall dort kostenfrei zurückgegeben werden, wo sie verkauft werden (z. B. Super-, Bau-, Drogeriemarkt). Auch Wertstoff- und Recyclinghöfe nehmen Batterien zurück. Sie können Batterien auch per Post an uns zurücksenden. Altbatterien in haushaltsüblichen Mengen können Sie direkt bei uns von Montag bis Freitag zwischen 08:00 und 16:00 Uhr unter der folgenden Adresse unentgeltlich zurückgeben:

Chal-Tec Fulfillment GmbH
Norddeutschlandstr. 3
47475 Kamp-Lintfort

- Wichtig zu beachten ist, dass Lithiumbatterien aus Sicherheitsgründen vor der Rückgabe gegen Kurzschluss gesichert werden müssen (z. B. durch Abkleben der Pole).
- Finden sich unter der durchgestrichenen Mülltonne auf der Batterie zusätzlich die Zeichen Cd, Hg oder Pb ist das ein Hinweis darauf, dass die Batterie gefährliche Schadstoffe enthält. (»Cd« steht für Cadmium, »Pb« für Blei und »Hg« für Quecksilber).

Hinweis zur Abfallvermeidung

Indem Sie die Lebensdauer Ihrer Altgeräte verlängern, tragen Sie dazu bei, Ressourcen effizient zu nutzen und zusätzlichen Müll zu vermeiden. Die Lebensdauer Ihrer Altgeräte können Sie verlängern indem Sie defekte Altgeräte reparieren lassen. Wenn sich Ihr Altgerät in gutem Zustand befindet, könnten Sie es spenden, verschenken oder verkaufen.

HINWEISE ZUR ENTSORGUNG



Wenn es in Ihrem Land eine gesetzliche Regelung zur Entsorgung von elektrischen und elektronischen Geräten gibt, weist dieses Symbol auf dem Produkt oder auf der Verpackung darauf hin, dass dieses Produkt nicht im Hausmüll entsorgt werden darf. Stattdessen muss es zu einer Sammelstelle für das Recycling von elektrischen und elektronischen Geräten gebracht werden. Durch regelkonforme Entsorgung schützen Sie die Umwelt und die Gesundheit Ihrer Mitmenschen vor negativen Konsequenzen. Informationen zum Recycling und zur Entsorgung dieses Produkts, erhalten Sie von Ihrer örtlichen Verwaltung oder Ihrem Hausmüllentsorgungsdienst.

Dieses Produkt enthält Batterien. Wenn es in Ihrem Land eine gesetzliche Regelung zur Entsorgung von Batterien gibt, dürfen die Batterien nicht im Hausmüll entsorgt werden. Informieren Sie sich über die örtlichen Bestimmungen zur Entsorgung von Batterien. Durch regelkonforme Entsorgung schützen Sie die Umwelt und die Gesundheit Ihrer Mitmenschen vor negativen Konsequenzen.

KONFORMITÄTSERKLÄRUNG

**Hersteller:**

Chal-Tec GmbH, Wallstraße 16, 10179 Berlin, Deutschland.

Importeur für Großbritannien:

Berlin Brands Group UK Limited
PO Box 42
272 Kensington High Street
London, W8 6ND
United Kingdom

Hiermit erklärt Chal-Tec GmbH, dass der Funkanlagentyp MC-20 der Richtlinie 2014/53/EU entspricht. Der vollständige Text der EU-Konformitätserklärung ist unter der folgenden Internetadresse verfügbar: use.berlin/10031370

Dear customer,

Congratulations on the purchase of your device. Please read the following instructions carefully and follow them to prevent potential damage. We accept no liability for damage caused by disregarding the instructions and improper use. Please scan the QR code to access the latest operating instructions and further information about the product.



CONTENTS

Technical Information	30
Safety Instructions	31
Device Overview	33
Setup and operation	37
Explanation of the controls	38
Settings	39
DAB+ Operation	42
FM radio	46
CD player	48
BT Operation	50
Audio In	51
Disposal Considerations	52
Declaration of conformity	52

TECHNICAL INFORMATION

Product code	10031370, 10031371
Power supply Power connection Remote control Output power	220-240V ~ 50/60 Hz 3 V lithium battery 2 CH x 5 W
CD player System Frequency response	Compact disc and digital audio system with laser diodes 20 Hz - 20 kHz
FM radio	
Tuning range	87.5 MHz - 108 MHz
DAB radio	
Tuning range	174.926 MHz (5A) - 239.2 MHz (13F)

SAFETY INSTRUCTIONS

General instructions

- **Lightning strike** - If you are not using the unit for a longer period of time or if there is a thunderstorm, pull the plug out of the mains socket or disconnect the unit from the antenna connection. This prevents damage to the product due to lightning and overvoltage.
- **Overloading** - Do not overload electrical outlets, extension cords or integral sockets as this may result in a fire or electric shock.
- **Foreign objects and liquid entry** - Never push objects of any kind into the unit through openings as they may touch dangerous voltage points or short out parts that could cause a fire or electric shock. Never spill liquids of any kind on the unit.
- **Repair and maintenance** - Do not attempt to service this product yourself as opening or removing covers may expose you to dangerous voltages or other hazards. Leave all maintenance work to qualified service personnel.
- **Damage requiring servicing** - Unplug the appliance from the wall outlet and refer servicing to qualified service personnel when any of the following situations occur:
 - a) If the mains cable or plug is damaged.
 - b) If liquid has been spilled or objects have fallen onto the product.
 - c) If the product has been exposed to rain or water.
 - d) If the product has been dropped or damaged.
 - e) If the product has a significantly reduced performance.
- **Spare parts** - If spare parts are needed, make sure that the specialist company replacing the parts only uses spare parts that are approved by the manufacturer or have the same characteristics as the original part. Unauthorised substitutions may result in fire, electric shock or other hazards.
- **Heat** - Do not install near any heat sources such as radiators, heat registers, stoves, or other products (including amplifiers).

Special notes

- Children over 8 years as well as mentally, sensory and physically impaired persons may only use the device if they have been informed in detail about the functions and safety precautions by a supervisor responsible for them beforehand and understand the associated risks.
- Children should be supervised to ensure that they do not play with the device. Make sure that children and babies do not play with plastic bags or other packaging materials.
- Make sure that the mains adapter/mains plug always remains easily accessible so that the unit can be quickly disconnected from the mains

- in an emergency.
- When you are no longer using the device, switch it off and pull the plug out of the socket.

DEVICE OVERVIEW

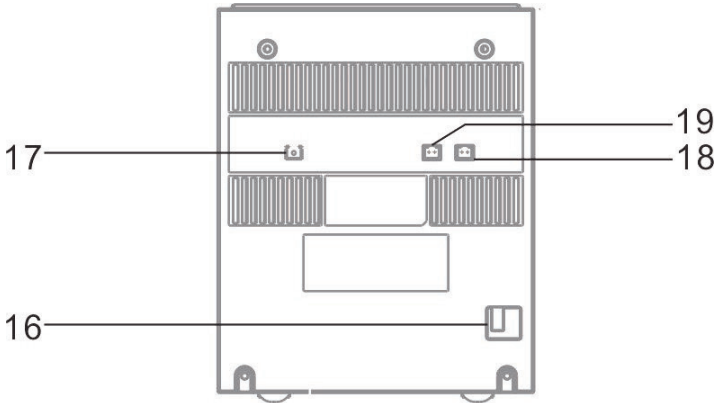
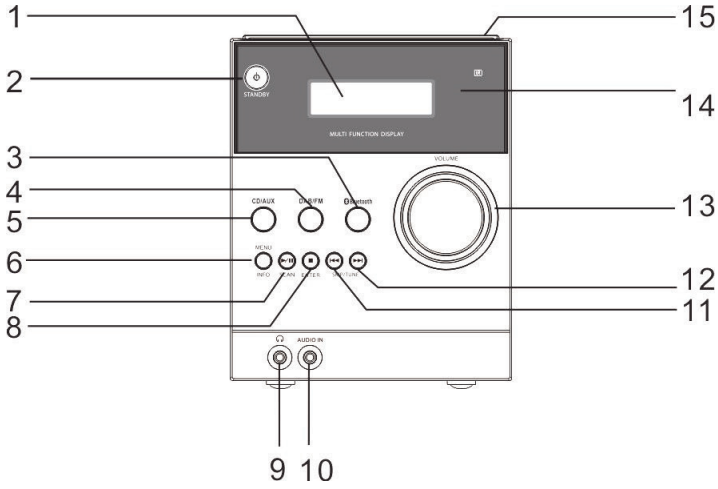

- 1 LCD screen
- 2 Standby button
- 3 BT button
- 4 DAB/FM button
- 5 CD/AUX button
- 6 Menu/info button
- 7 CD/BT play/pause ▶ / ▶ search button
- 8 CD stop ▶ / connect / confirm button
- 9 Headphone connection
- 10 AUX-IN connection
- 11 CD/BT skip previous track ▶ / station search button
- 12 CD/BT Skip next track ▶ TUNE+ button
- 13 Volume control
- 14 IR sensor for the remote control
- 15 CD compartment
- 16 Power cable
- 17 Wire antenna socket
- 18 Right speaker output
- 19 Left speaker output

Remote control

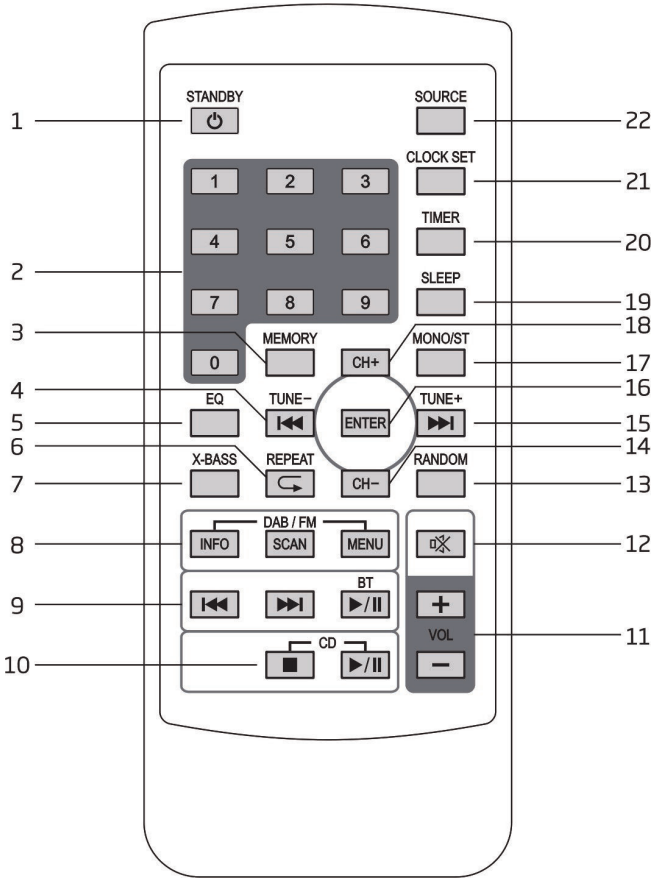

- 1 Standby button
- 2 Numbers
- 3 MEMORY Memory button
- 4 Go back to previous CD track or set time/ previous station
- 5 EQ button
- 6 Repeat button
- 7 X-BASS button
- 8 INFO DAB/FM Info button
SCAN DAB/FM search button
MENU DAB/FM menu button
- 9 BT previous track
BT next track
BT play/pause, connection button
- 10 CD play/pause
CD stop button
- 11 VOL +/- Increase/decrease volume
- 12 Mute
- 13 RAN - Shuffle
- 14 CH- previous channel
- 15 Next CD track or increase set time/ next station
- 16 ENTER confirmation button
- 17 MONO/ST FM mono/stereo button
- 18 CH+ next channel
- 19 SLEEP automatic switch-off
- 20 TIMER alarm button
- 21 CLOCK SET time setting
- 22 SOURCE source

SETUP AND OPERATION

Setup and operation

Carefully remove the appliance and accessories from the packaging and check that the following accessories are also in the packaging:

- Operating Instructions
- Remote control

Power source

The unit runs on 100-240 V~ 50/60 Hz AC household power and requires a CR2025 3V lithium battery for remote control, which is included. Before switching on the unit, make sure that the mains plug is securely inserted in the socket.

Remote control

The remote control runs on a CR2025 3V lithium battery, which is included in the scope of delivery. To activate the remote control, remove the protective film located in the battery compartment. If irregularities occur during operation with the remote control or it no longer works properly, replace the original battery with a new CR2025 3V lithium battery.

1. Press the battery cover down and pull the battery holder out of the remote control housing.
2. Replace the battery and make sure it is inserted correctly. The remote control will not work if the battery is inserted with the wrong polarity.

Caution: There is a risk of explosion if the battery is replaced incorrectly. Only use the same or an equivalent type of battery.

Insert the battery holder into the battery compartment.

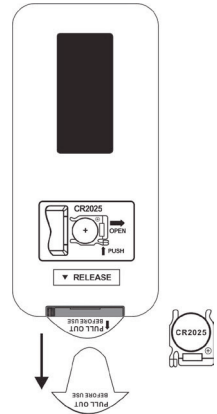

Connection to the socket

Unwind the cable to its full length. Connect the cable on the back of the unit to the socket. The unit is now connected and ready for use.

Note: Connecting the unit to a different power source may damage the unit.

EXPLANATION OF THE CONTROLS

Switching the unit on/off

When you connect the unit to the mains for the first time, the screen will display "00:00:00". If you can receive a DAB+ signal at the current location, the unit will automatically synchronise the local time. After about one minute, the unit will switch to standby mode.

- To switch on the unit, press the standby button on the unit or the remote control.
- Press the button again to return to standby mode.
- If you want to switch off the device completely, pull the power plug out of the socket.

Note: If the device is not used for 15 minutes, it automatically switches to standby mode.

To save energy, please switch the unit off completely when not in use.

Volume adjustment

- Turn the volume control on the unit or press the VOL+/- button on the remote control to increase/decrease the volume.
- If you want to mute the unit, press the MUTE button on the remote control. Press the MUTE button again or press the VOL+/- button on the remote control/turn the volume control on the unit to resume playback normally.

SETTINGS

Automatic time setting

The time can be updated automatically when you receive a DAB+ signal at your current location. Place the unit near a DAB+ signal for a short time so that it automatically sets the current local time.





Manual time setting

1. In standby mode, press the time setting button on the remote control. The hour indicator will start flashing on the screen.
2. Press the **◀** or **▶** buttons to adjust the hour display and then press the time setting button to confirm. The minute display will then start flashing.
3. Press the **◀** or **▶** buttons to adjust the minute display and then press the time setting button to confirm.
4. The current time is now set.

Note: If you cannot receive a DAB+ signal, you can set the time manually. As soon as a DAB+ signal is received, the unit automatically updates the time.

Setting the alarm

1. Press and hold the TIMER button on the remote control until the display shows "Timer on" and the digital digits start flashing.
2. Press the **◀** or **▶** buttons to adjust the hour display and then press the TIMER button to confirm. The minute indicator will then start flashing on the screen.
3. Press the **◀** or **▶** buttons to adjust the minute display and then press the TIMER button to confirm.
4. When you have set the desired alarm time with the **◀** or **▶** buttons, the screen will display "Timer off" and the hour indicator will start flashing.
5. Press the **◀** or **▶** buttons to adjust the hour display and then press the TIMER button to confirm. The minute indicator will then start flashing on the screen.

6. Press the  or  buttons to adjust the minute display and then press the TIMER button to confirm.
7. Select the desired mode by pressing the DAB, FM or CD buttons and press the TIMER button to confirm. The screen will display "VOL#" and flash. Press the  or  buttons to adjust the volume and then press the TIMER button to confirm.
8. Press the TIMER button to select "Timer on". The alarm clock is now activated.
9. In standby mode, the symbol  is displayed, indicating that the alarm clock has been activated.

Deactivate daily alarm clock

Press the TIMER button on the remote control several times to select "Timer off" the symbol  will then disappear from the screen.

Automatic switch-off of the unit

The SLEEP button on the unit can be used to set the unit to switch off automatically after a certain time. This way you can fall asleep while listening to music and the unit switches off automatically after the time you set and will not run all night.

1. To select the desired time after which the unit should switch off, press the SLEEP button repeatedly to choose between the following options: 90 → 80 → 70 → 60 → 50 → 40 → 30 → 20 → 10 → off.
2. The automatic switch-off has now been activated.
3. Press the SLEEP button to display the remaining time before the unit will switch off automatically.
4. To cancel the function, press the SLEEP button until you can select "off".

EQ settings

This unit supports a variety of equalisers and sound effects. During playback, press the EQ button on the remote control to select the desired music mode. Each time you press the EQ button, the music mode changes in the following way:

FLAT → CLASSIC → ROCK → POPS → JAZZ

Resetting the unit to factory settings

You may need to reset your machine to factory settings, especially if you have moved. If you have problems with reception, you can try resetting the unit to factory settings and then try again. If you move to another part of the country and receive the local and national DAB+ signals, your stations stored in the unit may no longer be available.

1. Open the CD compartment during DAB mode and press and hold the stop button until the screen displays "Restart...Reset to factory settings".
2. After resetting to factory settings, the unit will automatically return to DAB mode.

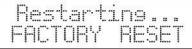

```
Restarting...  
FACTORY RESET
```

Note: Resetting to factory settings will delete all stored FM/DAB+ stations.

DAB+ OPERATION

When the mains plug of the unit is inserted into the mains socket and the unit is switched on for the first time from standby mode, the unit will automatically switch to DAB mode and start an automatic station search. During the search, the "Search" screen will display a bar showing the current progress of the search and the number of stations already found. As soon as the search is finished, the unit will select the first alphanumerically found station. To explore the stations found, press the **◀◀** or **▶▶** buttons.

Full channel scan

During the first complete station search, all DAB+ Band III stations are searched. After the search is finished, the first alphanumerically found station is automatically selected.



1. To activate the automatic channel search, press the search button and the screen will display "Search..." and a bar that increases in size.
2. All stations found are automatically stored. To explore the stations found, press the **◀◀** or **▶▶** buttons. Then press the ENTER button.

Manual station search

In addition to the automatic channel search, the channel search can also be performed manually. This can help you when aligning the antenna or adding stations that were omitted during the automatic station scan.

1. Press the MENU button on the remote control to display the menu.
2. Press the ENTER key to select the manual channel search.
3. Press the buttons **◀** or **▶** to explore the DAB+ stations numbered from 5A to 13F.
4. After selecting the desired channel number, press ENTER to confirm. The screen will display the multiplex.
5. Press the MENU button again to add the selected channel to the channel list.

DRC (Dynamic Range Compression)

If you are listening to music with a high dynamic range in a noisy environment, you may want to compress the audio dynamic range.

1. Press the MENU button on the remote control to display the menu.
2. Press the **◀** or **▶** buttons to select "DRC" and then press the ENTER button on the remote control to confirm.
3. Press the **◀** or **▶** buttons to select "off/high/low".
4. Press ENTER on the remote control to confirm.

Clean up channel list

You may want to delete all unavailable channels from the channel list.

1. Press the MENU button on the remote control while in DAB mode to display the menu.
2. Press the **◀** or **▶** buttons to select "Reduce channels" and then press the ENTER button on the remote control to confirm.
3. Press the **◀** or **▶** buttons to select "Yes" and press the ENTER button on the remote control to confirm that all unavailable stored channels will be deleted.
4. You can also press the **◀** or **▶** buttons to select "No" and press the ENTER key to cancel the setting.

Software information

1. Press the MENU button on the remote control while in DAB mode to display the menu.
2. Press the **◀** or **▶** buttons or buttons to select "SW Version"
3. Press the ENTER key on the remote control to display the software version.
4. Press the MENU button to exit the display.

Secondary services

If the symbol ">" appears next to the name of a channel on the screen, this indicates that secondary services are available for that channel. These secondary services include additional services related to the main broadcaster, such as sports broadcasters who wish to add additional commentary. These secondary services are displayed directly after the main channel in the channel list. To select a secondary channel, press the MENU key as soon as the ">" symbol is displayed. When the secondary service is finished, the unit will automatically switch back to the main station.

Stored stations (only available on the remote control)

1. Press and hold the MEMORY button. The screen will show "save to P".
2. Press the CH+ or CH- buttons to select the desired memory location for a station. Finally, press the ENTER button to confirm.
3. The station will be saved within a few seconds and the screen will show "Station saved".

Calling up a stored station (only available on the remote control)

1. Once you have assigned a station to a memory location, you can recall it by pressing the MEMORY button.
2. Press the CH+ key until the station you want is displayed on the screen. Press the ENTER key to start playback of the station.

DAB INFO modes

When you press the INFO button on the remote control, the screen will cycle through the following display modes. The information of the respective display mode is shown in the lower section of the screen.

Signal strength

The screen shows a bar indicating the signal strength. The stronger the signal, the longer the bar (seen from left to right).

Programme type

This shows the "style" or "genre" of the programme being broadcast.

Ensemble

The screen displays the name of the multiplex that contains the channel you are currently playing. A multiplex is a grouping of different radio stations which are bundled and transmitted on one frequency. There are national and local multiplexes. Local includes stations that are specific to a region.

Note: DAB, unlike normal radio, groups several radio stations together and transmits them on one frequency.

Frequency

This shows the frequency of the selected radio station, such as 11C- 220.352 MHz.

Signal error

Displays a number indicating the error rate. If the number is 0, it means that the received signal is error-free and that the signal strength is strong. If the error rate is high, it is recommended to realign the antenna of the unit.

Audio Bit Rate

The screen shows you the received audio bit rate.

Time/Date

Displays the current time and date information, which is automatically provided by the radio station.

DLS (Dynamic Section Segment)

DLS is a message that a radio station can display in the scrolling text during transmission. This message usually contains information such as programme details etc.

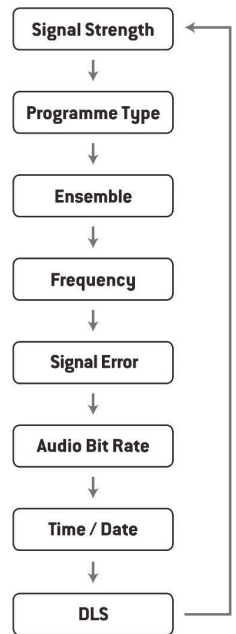





FM RADIO



Switch from DAB to FM

To switch the unit to FM mode, either press the DAB/ FM button repeatedly to select FM mode or press the SOURCE button on the remote control. The screen will display the frequency.

Automatic station search





Press the **SCAN**   button until the unit starts searching for a station. To scroll through the frequencies, press and hold the **SCAN**   button. As soon as a station is found, the automatic station search stops automatically.

Manual station search

Press the  or  buttons several times until you have reached the frequency you want to use.





Search settings

This is a search option that allows you to search either all stations, or only stations with a strong signal.

1. Press the MENU button and then press the  or  buttons to select "Search settings". Press the ENTER button to confirm.
2. Press the  or  buttons to select "All stations" or "Only stations with strong signal". Confirm your selection with the ENTER key.

Audio settings

This unit will automatically switch between stereo and mono mode. You can get around this by setting the desired mode manually. This can be very helpful, especially when the signal is poor.

1. Press the MENU key and select "Audio settings" with the  or  keys. Press the ENTER button to confirm.
2. Press the  or  buttons to select "Stereo allowed" or "Mono only" and confirm your selection with the ENTER key.

Audio mode

Press the MONO/STEREO button on the remote control to switch between stereo and mono modes.

Station memory

You can store up to 20 of your favourite channels in the channel list. This allows you to tune in to your favourite stations quickly and easily.

1. To save a station, you must first play it back. Press and hold the MEMORY button. The screen will show "save to P#".
2. Press the CH+ or CH- buttons to select the desired memory location. Press the ENTER button to confirm.
3. The station will be saved within a few seconds and the screen will show "Station saved on P#".

Recalling a saved station

1. Once you have assigned a station to a memory location, you can recall it by pressing the MEMORY button.
2. Press the CH- key until the station you want is displayed on the screen. Press the ENTER key to start playback of the station.

FM display modes

When you press the INFO button on the remote control, the screen will cycle through the following display modes. The information of the respective display mode is shown in the lower section of the screen.

Radio Text

As with DAB, the radio station can display programme information in the form of scrolling text during the transmission.

Programme type

This shows the "style" or "genre" of the programme being broadcast.

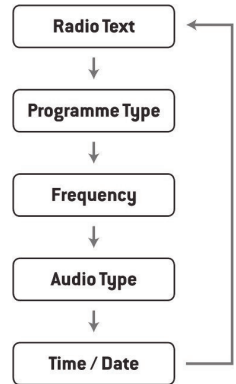

Frequency

The frequency of the set station is displayed, such as "87.5 MHz".

Audio format

The radio stations are displayed in either mono or stereo.

Time/Date

The broadcaster (radio station) automatically provides date and time information, so there is no need to enter this information manually.

CD PLAYER



Press the CD/AUX button on the key repeatedly or press CD on the remote control to switch to CD mode.

Playback

1. Press the open / close button to open the CD compartment.
2. Place the CD in the CD compartment with the printed side facing up and close the CD compartment.
3. If no CD is inserted or the inserted CD cannot be read, "NO DISC" appears on the screen.
4. The total number of titles is displayed on the screen. The first title is played automatically.

This unit can play CD, CD-R, CD-RW discs, 8 cm.





Pause playback

1. Press the  button to pause playback.
2. To resume playback, press the  button again.

Stop playback

Press the STOP button to stop playback.

Skip title



- Press the  or  buttons to go back to the beginning of a track, or to listen to the previous or next track.
- Press and hold the  or  buttons to fast forward or rewind.

Repeat playback

1. Press the REPEAT button on the remote control once during playback. "REP_ONE" is displayed on the screen. The CD will play the selected track over and over again.
2. Press the REPEAT button twice to repeat all tracks on the CD. The screen will show "REP_ALL".
3. If you press the REPEAT button again, the repeat function is switched off.



Shuffle

All tracks on the CD are played in random order.

1. Press the RANDOM button on the remote control during playback. The random play indicator is displayed on the screen. All tracks on the CD are played in random order.
2. Press the  or  buttons to play the next random track.
3. After all tracks have been played once, playback stops automatically.
4. To stop random playback, you can press the RANDOM button again during random playback. Normal playback resumes.

Programme setting (only possible with the remote control)

You can play up to 32 tracks in the order you specify. The programme mode is active during stop mode.

1. Press the MEMORY button to enter programme mode.
2. Press the  or  buttons to select the title you want to save.
3. Press the MEMORY button again to confirm the title.
4. Repeat steps 2-3 to save more titles. When you have finished selecting and storing the tracks, press the search button to start playing the stored tracks.

To cancel saving, you can either press the button twice or open and close the CD compartment.

BT OPERATION

The unit has a BT function and can receive a signal up to a distance of 8 metres. Connect the unit to an external BT device:

1. During standby mode, press the BT button on the unit or the BT button on the remote control several times to enter BT mode.
2. If the unit is not connected to any external BT device, "BT CONNECTED" will flash on the screen several times.
3. Activate the external BT device and select the search mode.
4. "MC-20 DAB" will be displayed in the BT device list of your external device.
5. Select "MC-20 DAB" and enter the password "0000" if necessary.
6. To deactivate the BT function, press the BT button again to switch to another mode or deactivate the function on your external BT device.

Notes:

- If the signal is weak, the BT receiver of your device may terminate the connection. However, the unit will automatically reconnect to your external BT device.
- Remove any obstacles between the external device and the DAB radio so that you have better signal reception.
- This unit supports A2DP (Advanced Audio Distribution Profile) and AVRCP (Audio Video Remote Control Profile) functions. The unit cannot be connected to multiple BT devices at the same time.
- There is no guarantee that the unit is compatible with all other external devices and media types.
- Some mobile phones with BT function automatically disconnect the BT connection to the unit when receiving or making calls. This is not an indication of a problem with the unit.

AUDIO IN

1. There is an Audio In socket located on the front of the unit. Analogue audio signals from other audio sources can be plugged into this socket.
2. Connect the jack via AUX cable (not included) to the jack of another audio device.
3. Press the CD / AUX button several times or press the audio-in button on the remote control to select the AUX mode.
4. To adjust the volume, turn the volume control or press the VOL +/- buttons on the remote control.
5. In AUX mode, you can make settings directly on the external device to change the playback function.

To connect an external audio device, please refer to the operating instructions of the corresponding weather service.

Examples of external audio devices that can be connected to the unit are: Portable MP3 players, cassette players, mini disc players, DVD players, etc.

DISPOSAL CONSIDERATIONS



If there is a legal regulation for the disposal of electrical and electronic devices in your country, this symbol on the product or on the packaging indicates that this product must not be disposed of with household waste. Instead, it must be taken to a collection point for the recycling of electrical and electronic equipment. By disposing of it in accordance with the rules, you are protecting the environment and the health of your fellow human beings from negative consequences. For information about the recycling and disposal of this product, please contact your local authority or your household waste disposal service.

This product contains batteries. If there is a legal regulation for the disposal of batteries in your country, the batteries must not be disposed of with household waste. Find out about local regulations for disposing of batteries. By disposing of them in accordance with the rules, you are protecting the environment and the health of your fellow human beings from negative consequences.

DECLARATION OF CONFORMITY

**Manufacturer:**

Chal-Tec GmbH, Wallstrasse 16, 10179 Berlin, Germany.

Importer for Great Britain:

Berlin Brands Group UK Limited
PO Box 42
272 Kensington High Street
London, W8 6ND
United Kingdom

Hereby, Chal-Tec GmbH declares that the radio equipment type MC-20 is in compliance with Directive 2014/53/EU. The full text of the EU declaration of conformity is available at the following internet address: use.berlin/10031370

For Great Britain: Hereby, Chal-Tec GmbH declares that the radio equipment type MC-20 is in compliance with the relevant statutory requirements. The full text of the declaration of conformity is available at the following internet address: use.berlin/10031370

Estimado cliente:

Le felicitamos por la adquisición de este producto. Lea atentamente el siguiente manual y siga cuidadosamente las instrucciones de uso con el fin de evitar posibles daños. La empresa no se responsabiliza de los daños ocasionados por un uso indebido del producto o por haber desatendido las indicaciones de seguridad. Escanee el siguiente código QR para obtener acceso al manual de usuario más reciente y otra información sobre el producto.



ÍNDICE

Datos técnicos	54
Indicaciones de seguridad	55
Descripción general del aparato	57
Puesta en funcionamiento y operación.	61
Explicación de los controles	62
Configuraciones	63
Puesta en marcha DAB+	66
Radio FM	70
Reproductor de CD	72
Funcionamiento BT	74
Entrada de audio	75
Indicaciones sobre la retirada del aparato	76
Declaración de conformidad	76

DATOS TÉCNICOS

Número del artículo	10031370, 10031371
Suministro eléctrico Conexión a la red eléctrica Mando a distancia Potencia de salida	220-240V ~ 50/60 Hz Batería de litio CR2025 3V 2 CH x 5 W
Reproductor de CD Sistema Respuesta en frecuencia	Disco compacto y sistema de audio digital con diodos láser 20 Hz - 20 kHz
Radio FM	
Rango de afinación	87,5 MHz - 108 MHz
Radio DAB	
Rango de afinación	174,926 MHz (5A) - 239,2 MHz (13F)

INDICACIONES DE SEGURIDAD

Indicaciones generales

- **Blitzschlag** - Wenn Sie das Gerät länger nicht benutzen oder es gewittert, ziehen Sie den Stecker aus der Steckdose oder trennen Sie das Gerät vom Antennenanschluss. De este modo, protegerá el aparato de los daños que pueden ocasionar los relámpagos y la sobretensión.
- **Sobrecarga** - No sobrecargue las tomas de corriente, cables alargadores o tomas de corriente integradas para evitar el riesgo de un incendio o una descarga eléctrica.
- **Objetos extraños y entrada de líquido** - No introduzca objetos de ningún tipo en las ranuras del aparato, ya que podría tocar elementos con voltajes peligrosos o piezas salientes que podrían causar un incendio o una descarga eléctrica. No derrame líquido de ningún tipo sobre el aparato.
- **Reparación y mantenimiento** - No intente reparar el aparato usted mismo, ya que si abre o retira las cubiertas, podría provocar una tensión peligrosa u otro riesgo. Remita todas las reparaciones a personal de servicio cualificado.
- **Daños que requieren servicio técnico** - Desenchufe este producto de la toma de corriente y diríjase a personal de servicio cualificado siempre que se produzca alguna de las siguientes situaciones:
 - a) Si el cable de alimentación o el enchufe están dañados.
 - b) Se ha derramado líquido o se ha caído un objeto en el interior del aparato.
 - c) El aparato ha estado expuesto a la lluvia o agua.
 - d) Si el producto se ha caído o dañado.
 - e) Si el producto presenta un rendimiento significativamente reducido.
- **Piezas de repuesto** - Cuando se necesiten piezas de repuesto, asegúrese de que el taller que las sustituya utilice únicamente piezas de repuesto aprobadas por el fabricante o que tengan las mismas características que la pieza original. Las piezas no autorizadas pueden provocar incendios, descargas eléctricas y otros riesgos.
- **Calor** - No instale el aparato cerca de fuentes de calor como radiadores, registros de calor, estufas u otros productos (incluidos amplificadores).

Notas especiales

- Los niños mayores de 8 años y las personas con discapacidad física, sensorial o psíquica pueden utilizar el aparato si han sido previamente instruidos por una persona responsable sobre el funcionamiento del mismo y conocen las funciones, las indicaciones de seguridad y los riesgos asociados.

- Los niños deben estar bajo vigilancia para evitar que jueguen con el aparato. Asegúrese de que los niños y bebés no jueguen con las bolsas de plástico ni otras partes del embalaje.
- Asegúrese de que el enchufe / fuente de alimentación esté accesible para poder desenchufar el aparato en caso de emergencia.
- Cuando ya no necesite utilizar el aparato, apáguelo y desconecte el enchufe de la toma de corriente.

DESCRIPCIÓN GENERAL DEL APARATO

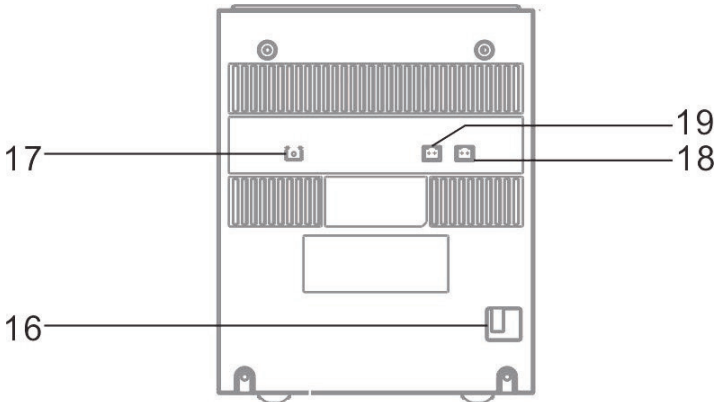
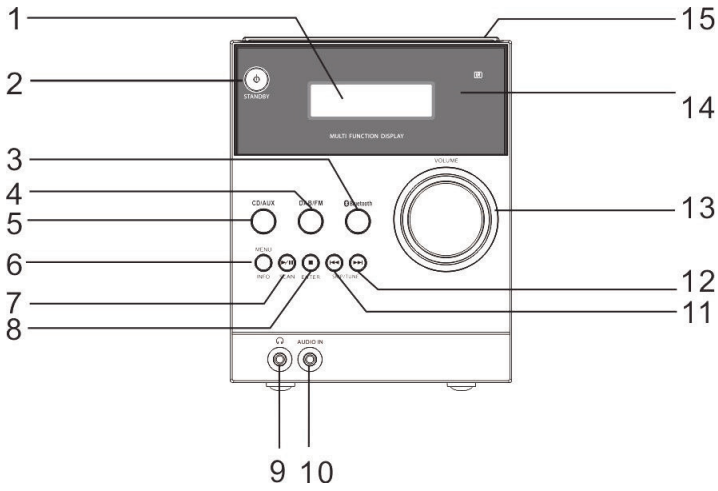

- 1 Pantalla LCD
- 2 Botón de espera
- 3 Botón BT
- 4 Botón DAB/FM
- 5 Botón CD/AUX
- 6 Botón de menú/información
- 7 CD/BT Reproducción/ Pausa ▶ / || / botón de búsqueda
- 8 Botón de parada de CD ■ / conectar / botón de confirmación
- 9 Conexión de auriculares
- 10 Conexión AUX -IN
- 11 CD/BT saltar a pista anterior ◀◀ /
botón de búsqueda de emisoras
- 12 CD/BT salta a la pista siguiente ▶▶
TUNE + botón
- 13 Regulador de volumen
- 14 Sensor IR para el mando a distancia
- 15 Compartimento de CD
- 16 Cable de alimentación
- 17 Toma de antena de cable
- 18 Salida derecha de los altavoces
- 19 Salida izquierda de los altavoces

Mando a distancia

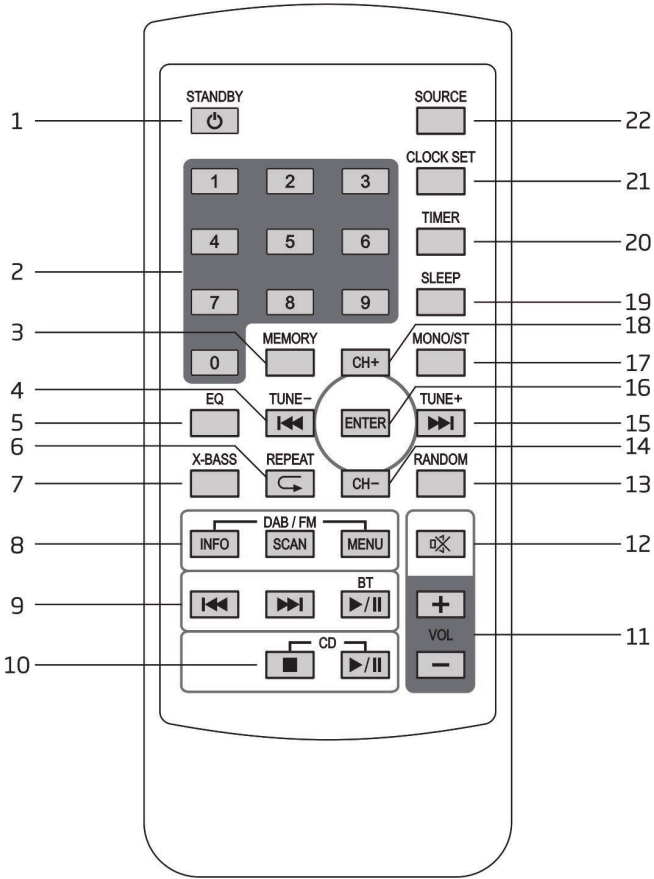

- 1 Botón de espera
- 2 Números
- 3 MEMORY - botón de almacenamiento
- 4 Pista de CD anterior o disminuir el tiempo ajustado/emisora anterior
- 5 Botón EQ
- 6 Tecla de repetición
- 7 Botón X-BASS
- 8 INFO DAB/FM Tecla de información
SCAN DAB/FM Tecla de búsqueda
MENU DAB/FM Tecla de menú
- 9 BT pista anterior
BT siguiente pista
BT reproducción/pausa, tecla de conexión
- 10 Reproducción/Pausa del CD
Botón de parada del CD
- 11 VOL+/- Subir/bajar el volumen
- 12 Silenciamiento
- 13 RANDOM - modo de reproducción aleatorio
- 14 CH - emisora anterior
- 15 Siguiente pista del CD o aumentar el tiempo establecido/ siguiente emisora
- 16 ENTER Tecla de confirmación
- 17 Botón MONO/ST FM Botón Mono/estéreo
- 18 CH+ Próxima emisora
- 19 SLEEP - Apagado automático
- 20 Botón de alarma del temporizador
- 21 Ajuste de la hora del reloj
- 22 SOURCE – fuente

PUESTA EN FUNCIONAMIENTO Y OPERACIÓN.

Puesta en funcionamiento y operación.

Saque con cuidado el aparato y los accesorios del embalaje y compruebe que los siguientes accesorios también están en el embalaje:

- Manual de instrucciones
- Mando a distancia

Fuente de electricidad

La unidad funciona con una alimentación doméstica de 100-240 V~ 50/60 Hz y requiere una pila de litio CR2025 de 3 V para el mando a distancia, que se incluye. Asegúrese de que ha conectado el enchufe del dispositivo correctamente.

Mando a distancia

El mando a distancia funciona con una pila de litio CR2025 de 3V incluida en el envío. Para activar el mando a distancia, retire la película protectora situada en el compartimento de las pilas. Si se producen irregularidades durante el funcionamiento con el mando a distancia o éste deja de funcionar correctamente, sustituya la pila original por una nueva pila de litio CR2025 de 3V.

1. Empuje hacia abajo la tapa del compartimento de pilas para abrirlo.
2. Vuelva a colocar la batería y asegúrese de que está correctamente insertada. El mando a distancia no funcionará si la pila se inserta con la polaridad equivocada.

Advertencia: Existe un riesgo de explosión si la batería no se sustituye correctamente. Utilice sólo el mismo tipo de batería o uno equivalente.

Introduzca el portapilas en el compartimento de las pilas.

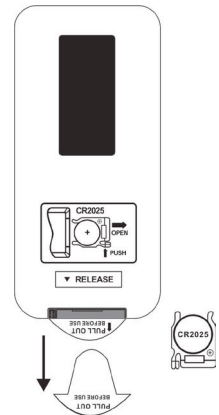

Conexión a la toma de corriente

Desenvuelva el cable de alimentación en toda su longitud. Conecte el aparato a la toma de corriente con el cable situado en la parte posterior. Una vez conectado se puede empezar a utilizar el dispositivo.

Nota: Conectar la unidad a una fuente de alimentación diferente puede dañar la unidad.

EXPLICACIÓN DE LOS CONTROLES

Encender/apagar el aparato

Al conectar el aparato a la red eléctrica por primera vez, la pantalla mostrará "00:00:00". Si puede recibir una señal DAB+ en la ubicación actual, la unidad sincronizará automáticamente la hora local. Después de aproximadamente un minuto, la unidad pasará al modo de espera.

- Para encender el dispositivo, pulse la tecla STANDBY (pausa) del dispositivo o del mando a distancia.
- Pulse la tecla de nuevo para volver a acceder al modo STANDBY (pausa).
- Si desea apagar completamente el dispositivo, desconecte el enchufe de la toma de corriente.

Nota: Si la unidad está encendida y no se utiliza durante 15 minutos, pasará automáticamente al modo de espera. Para ahorrar energía, apague completamente el aparato cuando no lo utilice.

Ajuste del volumen

- Gire el control de volumen de la unidad o pulse el botón VOL+/- del mando a distancia para subir/bajar el volumen.
- Si desea silenciar el sonido por completo, pulse el botón MUTE del mando a distancia. Pulse de nuevo el botón MUTE o pulse el botón VOL+/- del mando a distancia/gire el control de volumen de la unidad para reanudar la reproducción con normalidad.

CONFIGURACIONES

Ajuste automático de la hora

La hora puede actualizarse automáticamente cuando recibas una señal DAB+ en tu ubicación actual. Coloque el aparato cerca de una señal DAB+ durante un breve periodo de tiempo para que ajuste automáticamente la hora local actual.

Configuración manual de la hora

1. En el modo de espera, pulse el botón de ajuste de la hora en el mando a distancia. A continuación, el indicador de minutos comenzará a parpadear en la pantalla.
2. Para ajustar el indicador de la hora, pulse los botones ◀◀ o ▶▶ y luego pulse el botón de ajuste de hora para confirmar. A continuación, el indicador de minutos comenzará a parpadear en la pantalla.
3. Para ajustar el indicador de la hora, pulse los botones ◀◀ o ▶▶ y luego pulse el botón de ajuste de hora para confirmar.
4. La hora actual está fijada.

Nota: Si no puede recibir una señal DAB+, puede ajustar la hora manualmente. En cuanto se recibe una señal DAB+, la hora se actualiza automáticamente.

Ajuste de la alarma del reloj

1. Mantenga pulsado el botón TIMER del mando a distancia hasta que la pantalla muestre "Timer ON" y los dígitos digitales empiencen a parpadear.
2. Para ajustar la hora pulse los botones ◀◀ o ▶▶ y para confirmar pulse luego la tecla TIMER. A continuación, el indicador de minutos comenzará a parpadear en la pantalla.
3. Para ajustar los minutos pulse los botones ◀◀ o ▶▶ y para confirmar pulse luego la tecla TIMER.
4. Cuando haya ajustado la hora de alarma deseada con los botones ◀◀ o ▶▶ la pantalla mostrará "TIMER OFF" y el indicador de hora empezará a parpadear.
5. Para ajustar la hora pulse los botones ◀◀ o ▶▶ y para confirmar pulse luego la tecla TIMER. A continuación, el indicador de minutos comenzará a parpadear en la pantalla.

6. Para ajustar los minutos pulse los botones ◀ o ▶ y pulse luego la tecla TIMER para confirmar.
7. Seleccione el modo deseado pulsando las teclas DAB, FM o CD y luego pulse para confirmar el botón TIMER. La pantalla mostrará "VOL#" y parpadeará. Pulse las teclas ◀ o ▶ para ajustar el volumen y confirme con el botón TIMER.
8. Pulse la tecla TIMER para seleccionar el temporizador ("Timer ON"). El despertador está ahora activado.
9. En el modo Standby el símbolo  aparece, que indica que el despertador se ha activado.

Desactivar el despertador diario

Pulse el botón TIMER del mando a distancia varias veces para seleccionar "Timer OFF", el símbolo  desaparecerá de la pantalla.

Apagado automático del dispositivo.

El botón SLEEP del aparato puede utilizarse para que el aparato se apague automáticamente después de un tiempo determinado. De este modo, puede dormirse mientras escucha música y la unidad se apaga automáticamente después de la hora que haya establecido y así no funcionará toda la noche.

1. Para seleccionar el tiempo deseado después del cual la unidad debe apagarse, pulse el botón SLEEP repetidamente para elegir entre las siguientes opciones: 90 → 80 → 70 → 60 → 50 → 40 → 30 → 20 → 10 → off.
2. La desconexión automática se ha activado.
3. Pulse el botón SLEEP para visualizar el tiempo restante antes de que el aparato se apague automáticamente.
4. Para cancelar la función, pulse el botón SLEEP hasta que pueda seleccionar "OFF" (apagado).

Ajustes EQ

Esta unidad admite diversos ecualizadores y efectos de sonido. Durante la reproducción, pulse el botón EQ del mando a distancia para seleccionar el modo de música deseado. Cada vez que se pulsa el botón EQ, el modo de música cambia de la siguiente manera:
FLAT → CLASSIC → ROCK → POPS → JAZZ

Restablecer los valores de fábrica

Es posible que tenga que restablecer la configuración de fábrica de tu unidad, especialmente si se ha mudado. Si tiene problemas de recepción también puede restablecer el dispositivo desde los ajustes de fábrica y volver a intentarlo. Si se traslada a otra parte del país y recibe las emisoras locales y nacionales de DAB+ de su zona, es posible que sus emisoras preseleccionadas dejen de estar disponibles.

1. Abra el compartimento del CD durante el modo DAB y mantenga pulsado el botón de parada hasta que la pantalla muestre "Restart... Reset to factory settings".
2. Después de restablecer los ajustes de fábrica, la unidad volverá automáticamente al modo DAB.



Restarting...
FACTORY RESET

Nota: Al restablecer los ajustes de fábrica, se borran todas las emisoras FM/DAB+ almacenadas.

PUESTA EN MARCHA DAB+

Cuando se inserta el enchufe de la unidad en la toma de corriente y se enciende la unidad por primera vez desde el modo de espera, la unidad cambiará automáticamente al modo DAB e iniciará una búsqueda automática de emisoras. Durante la búsqueda, la pantalla" mostrará "Search" (búsqueda) y una barra con el progreso actual de la búsqueda y el número de estaciones ya encontradas. Una vez finalizada la búsqueda, el aparato seleccionará la primera emisora alfanumérica encontrada. Para explorar las emisoras encontradas, pulse las teclas ◀◀ o ▶▶

Exploración completa de emisoras

En la búsqueda completa de emisoras, se buscan todas las emisoras DAB BAND III. Tras finalizar la búsqueda de emisoras, se selecciona la primera emisora alfanumérica encontrada.



1. Para activar la búsqueda automática de emisoras, pulse el botón SCAN y la pantalla mostrará "Scanning..." (búsqueda) y una barra creciente.
2. Todas las emisoras encontradas se almacenan automáticamente. Para explorar las emisoras encontradas, pulse las teclas ◀◀ o ▶▶. A continuación pulse la tecla de confirmación ENTER.

Búsqueda manual de emisoras

Además de la búsqueda automática de emisoras también puede realizarse manualmente. Esto puede ayudarle a la hora de alinear la antena o de añadir emisoras que se hayan omitido durante la búsqueda automática de emisoras.

1. Pulse el botón MENU del mando a distancia para mostrar el menú principal.
2. Pulse la tecla ENTER para seleccionar la búsqueda manual de emisoras.
3. Pulse las teclas ◀ o ▶ para explorar las emisoras DAB+ que están numeradas de 5A a 13F.
4. Después de seleccionar el número de la emisora deseada, pulse ENTER para confirmar. La pantalla mostrará el múltiplex.
5. Pulse de nuevo el botón MENÚ para añadir la emisora seleccionada a la lista de emisoras.

DRC (Compresión de rango dinámico)

Si está escuchando música de alto rango dinámico en un entorno ruidoso, es posible que quiera comprimir el rango dinámico del audio.

1. Pulse el botón MENU del mando a distancia para mostrar el menú principal.
2. Para seleccionar "DRC" Pulse las teclas ◀◀ o ▶▶ y luego pulse la tecla ENTER del mando a distancia para confirmar.
3. Para seleccionar "apagado/alto/bajo" pulse las teclas ◀◀ o ▶▶
4. Pulse la tecla ENTER en el mando a distancia para confirmar.

Limpiar la lista de emisoras

Es posible que desee eliminar todos las emisoras no disponibles de la lista de canales.

1. En el modo DAB pulse el botón MENU del mando a distancia para mostrar el menú principal.
2. Pulse las teclas ◀◀ o ▶▶ para seleccionar "disminuir emisoras" y luego pulse la tecla ENTER del mando a distancia.
3. Para seleccionar "YES" (si) pulse las teclas ◀◀ o ▶▶ y luego pulse la tecla ENTER del mando a distancia para confirmar que no se borren todas las emisoras almacenadas disponibles.
4. También puede pulsar las teclas ◀◀ o ▶▶ para seleccionar "NO" y luego pulsar la tecla ENTER para cancelar el ajuste.

Información sobre el software

1. Pulse el botón MENU del mando a distancia para mostrar el menú principal.
2. Pulse los botones  ▶▶ para seleccionar "Versión SW"
3. Pulse la tecla ENTER del mando a distancia para mostrar la versión del software.
4. Pulse el botón MENÚ para salir de la pantalla.

Servicios secundarios

Si el símbolo ">" aparece junto al nombre de una emisora en la pantalla, esto indica que hay servicios secundarios disponibles para esa emisora. Estos servicios secundarios incluyen servicios adicionales relacionados con la emisora principal, como las emisoras deportivas que desean añadir comentarios adicionales. Estos servicios secundarios aparecen directamente después del canal principal en la lista de canales. Para seleccionar un canal secundario, pulse la tecla MENU en cuanto aparezca el símbolo ">". Al terminar el servicio secundario, la unidad volverá automáticamente a la emisora principal.

Emisoras almacenadas (sólo disponibles en el mando a distancia)

1. Mantenga pulsada la tecla MEMORY. La pantalla mostrará "guardar en P".
2. Pulse los botones CH+ o CH- para seleccionar la posición de memoria deseada para una emisora. Finalmente, pulse la tecla ENTER para confirmar.
3. La emisora quedará almacenada en unos segundos y la pantalla mostrará "emisora guardada".

Emisoras almacenadas (sólo disponibles en el mando a distancia)

1. Una vez que haya asignado una emisora a una posición de memoria, puede recuperarla pulsando el botón MEMORY.
2. Mantenga pulsada la tecla CH+ hasta que en la pantalla aparezcan las emisoras deseadas. Pulse la tecla ENTER para iniciar la reproducción de la emisora.

Modos DAB INFO

Al pulsar el botón INFO del mando a distancia, la pantalla pasará por los siguientes modos de visualización. La información del modo de visualización correspondiente se muestra en la parte inferior de la pantalla.

Fuerza de la señal

La pantalla muestra una barra que indica la intensidad de la señal. Cuanto más fuerte sea la señal, más larga será la barra (visto de izquierda a derecha).

Tipo de programa

Aquí se muestra el "estilo" o "género" del programa que se está emitiendo.

Conjunto

La pantalla muestra el nombre del múltiplex que contiene la emisora que está reproduciendo actualmente. Un múltiplex es un conjunto de emisoras de radio que se transmiten agrupadas en una frecuencia. Hay multiplex nacionales y locales. Los múltiplex locales contienen emisoras específicas de determinadas zonas.

Nota: La DAB, a diferencia de la radio normal, agrupa varias emisoras de radio y las transmite en una sola frecuencia.

Frecuencia

Muestra la frecuencia de la emisora de radio seleccionada, como por ejemplo 11C- 220,352 MHz.

Error de señal

Muestra un número que indica la tasa de error. Si el número es "0", significa que la señal recibida está libre de errores y tiene una fuerte intensidad de señal. Si la tasa de error es alta, se recomienda realinear la antena de la unidad.

Tasa de bits de audio

La pantalla muestra la tasa de bits de audio digital.

Hora/fecha

Muestra la hora y la fecha actuales proporcionadas por la emisora de radio.

DLS (Segmento dinámico de la sección)

El DLS es un mensaje que una emisora de radio puede mostrar en el texto desplazado durante la transmisión. Este mensaje suele contener información como los detalles del programa, etc.

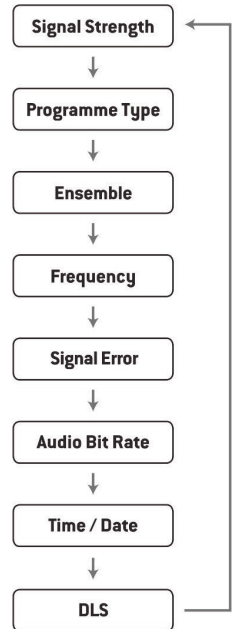

RADIO FM

Pasar de DAB a FM

Para cambiar la unidad al modo FM, pulse el botón DAB/FM repetidamente para seleccionar el modo FM o pulse el botón SOURCE del mando a distancia. La pantalla mostrará la frecuencia.

Búsqueda automática de emisoras

Mantenga pulsado el botón **SCAN ▶/||** hasta que el dispositivo empiece a buscar emisoras. Para desplazarse por las frecuencias, mantenga pulsado el botón **SCAN ▶/||**. En cuanto se encuentra una emisora, la búsqueda automática de emisoras se detiene automáticamente.

Búsqueda manual de emisoras

Pulse las teclas **◀◀** o **▶▶** varias veces hasta alcanzar la frecuencia deseada

Configuraciones de búsqueda

Esta es una opción de búsqueda que le permite buscar todas las emisoras o sólo las que tienen una señal fuerte.

1. Pulse el botón **MENÚ** y, a continuación, pulse las teclas **◀◀** o **▶▶** para seleccionar "Scan Setting" (configuración de la búsqueda). Finalmente, pulse la tecla **ENTER** para confirmar.
2. Pulse las teclas **◀◀** o **▶▶** para seleccionar "All Stations" (Todas las emisoras) o "Strong stations only" (Sólo emisoras fuertes). Pulse el botón **ENTER** para confirmar su selección.

Configuración de audio

Esta unidad cambiará automáticamente entre el modo estéreo y el mono. Se puede evitar esto ajustando el modo deseado manualmente. Esto puede ser muy útil, especialmente cuando la señal es mala.

1. Pulse el botón **MENÚ** y utilice los botones **◀** o **▶** para seleccionar "Audio Setting" (Ajuste de audio). Para confirmar pulse el botón **ENTER**.
2. Pulse las teclas **◀◀** o **▶▶** para seleccionar "Estéreo permitido" o "Estéreo solo" y confirme su selección con la tecla **ENTER**.

Modo de audio

Pulse el botón MONO/STEREO del mando a distancia para cambiar entre estéreo y mono.

Memoria de emisoras

Puede almacenar hasta 20 de sus emisoras favoritas en la lista de emisoras. Esto le permite sintonizar sus emisoras favoritas de forma rápida y sencilla.

1. Para guardar una emisora, primero debe reproducirla. Mantenga pulsada la tecla MEMORY. La pantalla mostrará "guardar en P".
2. Pulse los botones CH+ o CH- para seleccionar la posición de memoria deseada para una emisora. Finalmente, pulse la tecla ENTER para confirmar.
3. La emisora quedará almacenada en unos segundos y la pantalla mostrará "emisora guardada en P#".

Seleccionar una emisora guardada.

1. Una vez que haya asignado una emisora a una posición de memoria, puede recuperarla pulsando el botón MEMORY.
2. Mantenga pulsada la tecla CH+ hasta que en la pantalla aparezcan las emisoras deseadas. Pulse la tecla ENTER para iniciar la reproducción de la emisora.

Modos de visualización de FM

Al pulsar el botón INFO del mando a distancia, la pantalla pasará por los siguientes modos de visualización. La información del modo de visualización correspondiente se muestra en la parte inferior de la pantalla.

Texto radiofónico

Texto de la radio: Al igual que en DAB, la emisora de radio puede mostrar la información del programa en forma de texto desplazado durante la transmisión.

Tipo de programa

Aquí se muestra el "estilo" o "género" del programa que se está emitiendo.

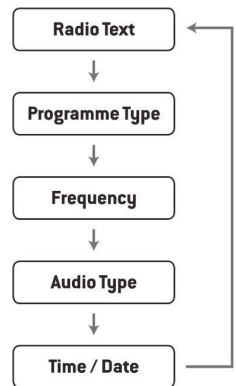

Frecuencia

Aquí se muestra la frecuencia de la emisora ajustada, como por ejemplo "87,5 MHz".

Formato de audio

Las emisoras de radio se muestran en mono o en estéreo.

Hora/fecha

La emisora (estación de radio) proporciona automáticamente la información de fecha y hora, por lo que no es necesario introducir esta información manualmente.

REPRODUCTOR DE CD

Pulse repetidamente el botón CD/AUX de la llave o pulse CD en el mando a distancia para cambiar al modo CD.

Reproducción

1. Pulse el botón de apertura/cierre del compartimento para CD para abrir el compartimento para CD.
2. Coloque un CD con la cara impresa hacia arriba en el compartimento y vuelva a cerrarlo.
3. Si no hay ningún CD insertado o no se puede leer el CD insertado, aparece en la pantalla "NO DISC".
4. A continuación, se muestra el número total de pistas en pantalla. El primer título se reproduce automáticamente.

Esta unidad puede reproducir discos CD, CD-R, CD-RW, de 8 cm.

Hacer pausa en la reproducción

1. Pulse este botón ▶/II para pausar la reproducción.
2. Para continuar con la reproducción pulse la tecla ▶/II de nuevo.

Parar la reproducción

Pulse este botón STOP para detener la reproducción.

Saltar pista

- Pulse los botones ◀◀ o ▶▶ para volver al principio de una pista o para escuchar la pista anterior o siguiente.
- Mantenga pulsados los botones ◀◀ o ▶▶ para avanzar o rebobinar.

Repetir la reproducción

1. Pulse el botón REPEAT del mando a distancia una vez durante la reproducción. En pantalla se muestra "REP_ONE" El CD reproducirá la pista seleccionada una y otra vez.
2. Pulse dos veces esta tecla para repetir todas las pistas. La pantalla mostrará "REP_ALL".
3. Pulse de nuevo la tecla REPEAT para desactivar la función de repetición.

Modo de reproducción aleatorio

Todas las pistas del CD se reproducirán en un orden aleatorio.

1. Pulse durante la reproducción el botón RANDOM del mando a distancia. La pantalla muestra la función de reproducción aleatoria. Todas las pistas se reproducen en orden aleatorio.
2. Pulse los botones ◀◀ o ▶▶ para pasar a la siguiente pista aleatoria.
3. Una vez reproducidas todas las pistas, la reproducción se detiene automáticamente.
4. Para detener la reproducción aleatoria, puede pulsar de nuevo el botón RANDOM durante la reproducción aleatoria. La reproducción normal se reanuda.

Ajuste del programa (sólo posible con el mando a distancia)

Puedes reproducir hasta 32 pistas en el orden que especifiques. El modo de programa está activo durante el modo de parada.

1. Pulse la tecla MEMORY para entrar en el modo de programación.
2. Pulse los botones◀◀ o ▶▶ para seleccionar la pista que desea guardar.
3. Pulse de nuevo el botón MEMORY para confirmar la pista.
4. Repita los pasos 2 y 3 para almacenar más pistas. Cuando haya terminado de seleccionar y almacenar las pistas, pulse el botón de búsqueda para comenzar a reproducir las pistas almacenadas.

Para cancelar el almacenamiento, puede pulsar el botón dos veces o abrir y cerrar el compartimento para CD.

FUNCIONAMIENTO BT

La unidad tiene una función BT y puede recibir una señal hasta una distancia de 8 metros. Conectar la unidad a un dispositivo BT externo:

1. Durante el modo de espera, pulse varias veces el botón BT del aparato o el botón BT del mando a distancia para entrar en el modo BT.
2. Si la unidad no está conectada a un dispositivo BT externo, "BT PAIRING" (emparejamiento BT) parpadeará en la pantalla varias veces.
3. Active su dispositivo BT externo y seleccione el modo de búsqueda.
4. „MC-20 DAB" aparecerá en la lista de dispositivos BT de su dispositivo externo.
5. Seleccione „MC-20 DAB" e introduzca, si fuera necesario, la contraseña "0000".
6. Para desactivar la función BT, pulse de nuevo el botón BT para cambiar de modo o desactive la función en su dispositivo BT externo.

Notas

- Si la señal es débil, el receptor BT de su dispositivo puede interrumpir la conexión. Sin embargo, la unidad se reconectará automáticamente a su dispositivo BT externo.
- Retire cualquier obstáculo entre el dispositivo externo y la radio DAB para tener una mejor recepción de la señal.
- Esta unidad soporta las funciones A2DP (Advanced Audio Distribution Profile) y AVRCP (Audio Video Remote Control Profile). La unidad no puede conectarse a varios dispositivos BT al mismo tiempo.
- No se garantiza que la unidad sea compatible con todos los demás dispositivos externos y tipos de medios.
- Algunos teléfonos móviles con función BT desconectan automáticamente la conexión BT con la unidad al recibir o realizar llamadas. Esto no es una indicación de un problema con la unidad.

ENTRADA DE AUDIO

1. Hay una toma de entrada de audio situada en la parte delantera de la unidad. En esta toma se pueden conectar señales de audio analógicas procedentes de otras fuentes de audio.
2. Conecte la toma mediante un cable AUX (no incluido) a la toma de otro dispositivo de audio.
3. Pulse repetidamente el botón CD/AUX o pulse la tecla AUDIO-IN del mando a distancia para cambiar al modo CD.
4. Gire el control de volumen de la unidad o pulse el botón VOL+/- del mando a distancia para subir/bajar el volumen.
5. En el modo AUX, puedes realizar ajustes directamente en el dispositivo externo para cambiar la función de reproducción.

Para conectar un dispositivo de audio externo, consulte las instrucciones de uso del servicio meteorológico correspondiente.

Algunos ejemplos de dispositivos de audio externos que pueden conectarse a la unidad son: reproductores portátiles de MP3, de casetes, de minidiscos, de DVD, etc.

RETIRADA DEL APARATO



Si en su país existe una disposición legal relativa a la eliminación de aparatos eléctricos y electrónicos, este símbolo estampado en el producto o en el embalaje advierte que no debe eliminarse como residuo doméstico. En lugar de ello, debe depositarse en un punto de recogida de reciclaje de aparatos eléctricos y electrónicos. Una gestión adecuada de estos residuos previene consecuencias potencialmente negativas para el medio ambiente y la salud de las personas. Puede consultar más información sobre el reciclaje y la eliminación de este producto contactando con su administración local o con su servicio de recogida de residuos.

Este producto contiene baterías. Si en su país existe una disposición legal relativa a la eliminación de baterías, estas no deben eliminarse como residuo doméstico. Infórmese sobre la normativa vigente relacionada con la eliminación de baterías. Una gestión adecuada de estos residuos previene consecuencias potencialmente negativas para el medio ambiente y la salud de las personas.

DECLARACIÓN DE CONFORMIDAD

**Fabricante:**

Chal-Tec GmbH, Wallstraße 16, 10179 Berlín, Alemania.

Importador para Gran Bretaña:

Berlin Brands Group UK Limited
 PO Box 42
 272 Kensington High Street
 London, W8 6ND
 United Kingdom

Por la presente, Chal-Tec GmbH declara que el tipo de equipo radioeléctrico MC-20 es conforme con la Directiva 2014/53/UE. El texto completo de la declaración UE de conformidad está disponible en la dirección Internet siguiente: use.berlin/10031370

Cher client, chère cliente,

Toutes nos félicitations pour l'acquisition de ce nouvel appareil. Lisez attentivement les indications suivantes et suivez-les pour éviter d'éventuels dommages. Nous ne saurions être tenus pour responsables des dommages dus au non-respect des consignes et à la mauvaise utilisation de l'appareil. Scannez le QR-Code pour obtenir la dernière version du mode d'emploi ainsi que d'autres informations concernant le produit.

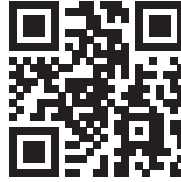

SOMMAIRE

Fiche technique	78
Consignes de sécurité	79
Aperçu de l'appareil	81
Mise en marche et utilisation	85
Explication des éléments de commande	86
Paramètres	87
Fonctionnement du DAB+	90
Radio FM	94
Lecteur CD	96
Fonctionnement du BT	98
Entrée audio	99
Informations sur le recyclage	100
Déclaration de conformité	100

FICHE TECHNIQUE

Numéro d'article	10031370, 10031371
Alimentation Branchement au secteur Télécommande Puissance de sortie	220-240V ~ 50/60 Hz Pile 3 V Lithium 2 CH x 5 W
Lecteur CD Système Plage de fréquence	Disque compact et système audio numérique avec diodes laser 20 Hz - 20 kHz
Radio FM	
Plage d'accord	87,5 MHz – 108 MHz
Radio DAB	
Plage d'accord	174,926 MHz (5A) - 239,2 MHz (13F)

CONSIGNES DE SÉCURITÉ

Consignes générales

- **Foudre** - En cas de non-utilisation prolongée et en cas d'orage, débranchez la fiche de la prise ou débranchez la prise d'antenne de l'appareil. Cela empêchera la foudre et les surtensions d'endommager le produit.
- **Surcharge** - Ne surchargez pas les prises électriques, les rallonges ou les prises électriques intégrées car cela pourrait provoquer un incendie ou une électrocution.
- **Corps étrangers et liquides** - Ne glissez jamais d'objets de quelque sorte que ce soit à travers les ouvertures de l'appareil, car ils pourraient entrer en contact avec des points à la tension dangereuse ou court-circuiter des pièces, ce qui pourrait provoquer un incendie ou une électrocution. Ne renversez jamais de liquides de quelque sorte que ce soit sur l'appareil.
- **Réparations et maintenance** - Ne tentez pas de réparer ce produit vous-même car vous vous exposeriez à des tensions dangereuses ou à d'autres risques en ouvrant ou en retirant les couvercles. Confiez toute la maintenance à un personnel qualifié.
- **Dégâts nécessitant l'intervention d'un professionnel** - Débranchez la fiche d'alimentation de la prise et consultez un spécialiste qualifié si l'un des cas suivants se produit :
 - a) Si le câble d'alimentation ou la prise est endommagé.
 - b) Si du liquide a été renversé ou si des objets sont tombés sur le produit.
 - c) Si le produit a été exposé à la pluie ou à l'eau.
 - d) Si le produit a fait une chute ou a été endommagé.
 - e) Si les performances du produit sont nettement réduites.
- **Pièces de rechange** - Si des pièces de rechange sont nécessaires, assurez-vous que l'entreprise qui remplace les pièces n'utilise que des pièces de rechange fournies par le fabricant ou ayant les mêmes caractéristiques que la pièce d'origine. Un remplacement non autorisé peut entraîner un incendie, un choc électrique ou d'autres dangers.
- **Chaleur** - Ne placez pas l'appareil à proximité de sources de chaleur telles que des radiateurs, des grilles de chauffage, des fours ou d'autres produits (y compris les amplificateurs).

Consignes particulières

- Les enfants à partir de 8 ans et les personnes souffrant de handicaps mentaux, sensoriels et physiques ne peuvent utiliser l'appareil que s'ils ont été parfaitement familiarisés avec les fonctions et les précautions de sécurité par une personne responsable et s'ils comprennent les

risques associés.

- Surveillez les enfants pour qu'ils ne jouent pas avec l'appareil. Ne laissez pas les jeunes enfants et les bébés jouer avec les sacs en plastique et autres matériaux d'emballages.
- Assurez-vous que la fiche d'alimentation / l'adaptateur secteur est toujours facilement accessible afin de pouvoir déconnecter rapidement l'appareil de l'alimentation électrique en cas d'urgence.
- Lorsque vous n'utilisez plus l'appareil, éteignez-le et débranchez la fiche de la prise.

APERÇU DE L'APPAREIL

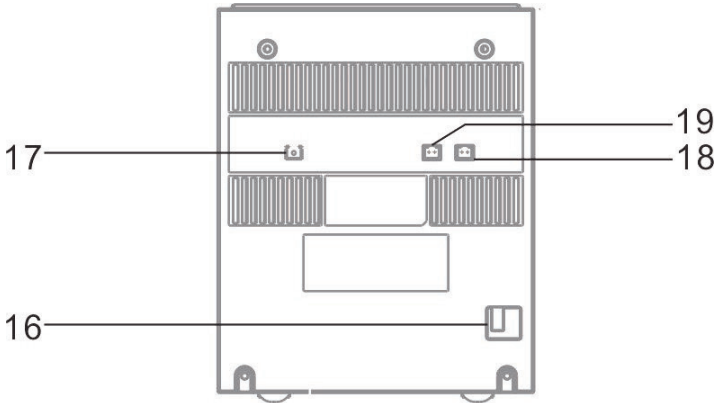
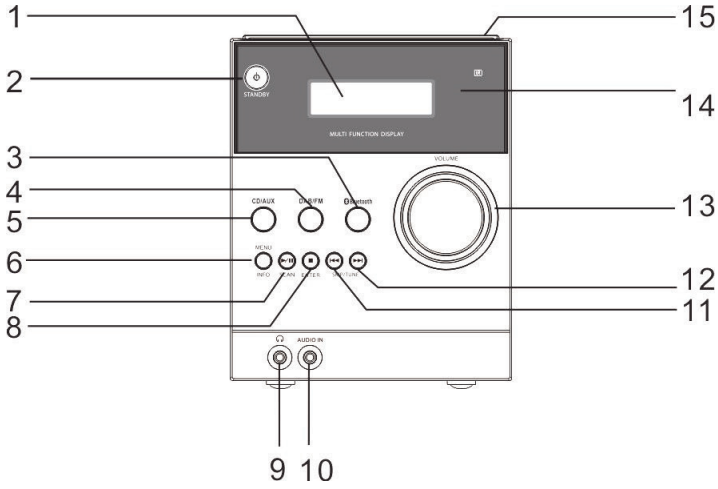

- 1 Écran LCD
- 2 Touche de mise en veille
- 3 Touche BT
- 4 Touche DAB/FM
- 5 Touche CD/AUX
- 6 Touche Menu/Info
- 7 CD / BT lecture / pause ▶ / □ / || touche de recherche
- 8 Touche stop CD ■ / connexion / confirmation
- 9 Prise casque
- 10 Prise AUX IN
- 11 CD/BT : titre précédent ◀◀ /
touche de recherche de station
- 12 CD/BT titre suivant ▶▶
Touche TUNE+
- 13 Réglage du volume
- 14 Capteur IR pour la télécommande
- 15 Compartiment CD
- 16 Câble secteur
- 17 Prise d'antenne filaire
- 18 Sortie d'enceinte droite
- 19 Sortie d'enceinte gauche

Télécommande

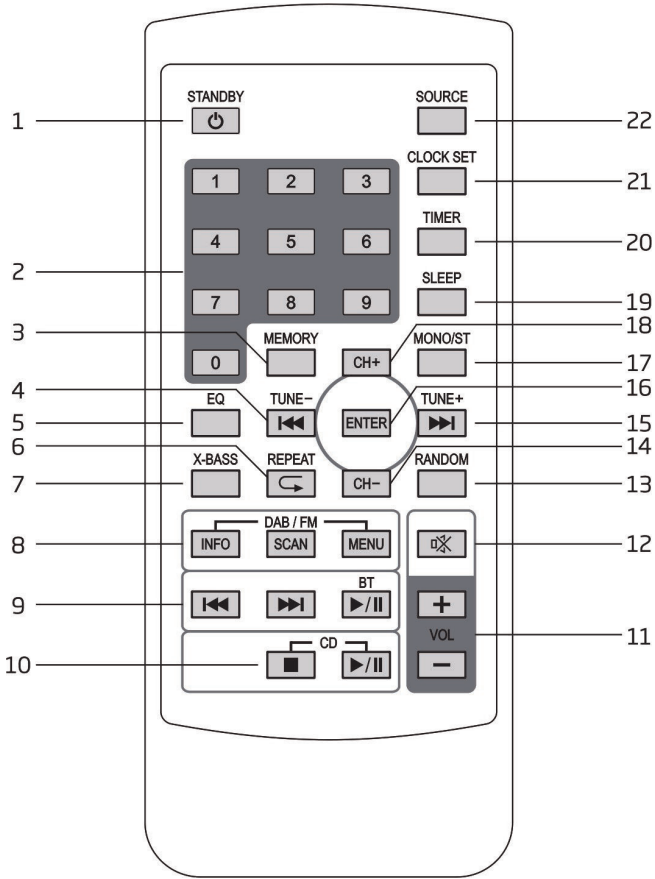

- 1 Touche de mise en veille
- 2 Numéros
- 3 MEMORY - touche mémoire
- 4 Titre CD précédent ou diminuer le réglage de la durée / station précédente
- 5 Touche EQ
- 6 Touche répétition
- 7 Touche X-BASS
- 8 INFO DAB/FM Touche Info
SCAN DAB/FM Touche Recherche
MENU DAB/FM Touche Menu
- 9 BT – titre précédent
BT – titre suivant
BT lecture /pause, touche de connexion
- 10 Lecture/Pause du CD
Touche stop du CD
- 11 VOL+ / - augmenter / réduire le volume
- 12 Sourdine
- 13 RANDOM – lecture aléatoire
- 14 CH - – station précédente
- 15 piste CD suivante ou augmentation de la durée programmée/ station suivante
- 16 ENTER Touche de confirmation
- 17 Touche MONO/ST FM Mono/Stereo
- 18 CH+ – station suivante
- 19 SLEEP - Arrêt automatique
- 20 TIMER Touche d'alarme
- 21 CLOCK SET Réglage de l'heure
- 22 SOURCE

MISE EN MARCHÉ ET UTILISATION

Mise en marche et utilisation

Sortez soigneusement l'appareil et les accessoires de l'emballage et vérifiez que les accessoires suivants se trouvent également dans l'emballage :

- Mode d'emploi
- Télécommande

Source d'alimentation

L'appareil fonctionne sur une alimentation domestique de 100-240 V~ 50/60 Hz et nécessite une pile au lithium CR2025 3V (fournie) pour la télécommande. Avant d'allumer l'appareil, vérifiez que la fiche d'alimentation est correctement insérée dans la prise.

Télécommande

La télécommande fonctionne avec une pile au lithium CR2025 3V (fournie). Pour activer la télécommande, retirez le film de protection situé dans le compartiment des piles. Si des irrégularités se produisent lors de l'utilisation de la télécommande ou si elle ne fonctionne plus correctement, remplacez la pile d'origine par une nouvelle pile CR2025 3V au lithium.

1. Appuyez sur le couvercle du compartiment à pile et retirez le support de pile du boîtier de la télécommande.
2. Remplacez la pile et assurez-vous qu'elle est insérée correctement. La télécommande ne fonctionnera pas si la pile est insérée sans respecter la polarité.

Attention : Il existe un risque d'explosion si la pile n'est pas remplacée correctement. N'utilisez que des piles de même type ou de type équivalent.

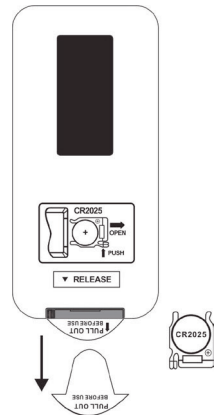

Insérez le support de la pile dans le compartiment à piles.

Connexion à la prise

Déroulez le cordon d'alimentation sur toute sa longueur. Connectez le câble situé à l'arrière de l'appareil à la prise. L'appareil est maintenant connecté et vous pouvez l'utiliser.

Remarque : le raccordement de l'appareil à une source d'alimentation différente peut endommager l'appareil.

EXPLICATION DES ÉLÉMENTS DE COMMANDE

Allumer / éteindre l'appareil

Lorsque vous connectez l'appareil au secteur pour la première fois, l'écran affiche « 00:00:00 ». Si vous pouvez recevoir un signal DAB+ à l'endroit où vous vous trouvez, l'appareil synchronisera automatiquement l'heure locale. Après environ une minute, l'appareil passe en mode veille.

- Pour allumer l'appareil, appuyez sur la touche de veille de l'appareil ou de la télécommande.
- Appuyez à nouveau sur la touche pour retourner au mode veille.
- Si vous voulez éteindre complètement l'appareil, et débranchez la fiche de la prise.

Remarque : Si l'appareil n'est pas utilisé pendant environ 15 minutes, il passe automatiquement en mode veille. Pour économiser l'énergie, veuillez éteindre complètement l'appareil lorsqu'il n'est pas utilisé.

Réglage du volume





- Tournez le bouton de volume de l'appareil ou appuyez sur la touche VOL+/- de la télécommande pour augmenter/diminuer le volume.
- Si vous voulez mettre l'appareil en sourdine, appuyez sur la touche MUTE de la télécommande. Appuyez à nouveau sur la touche MUTE ou appuyez sur la touche VOL+/- de la télécommande/ tournez le bouton de volume de l'appareil pour reprendre la lecture normalement.

PARAMÈTRES

Réglage automatique de l'heure









L'heure peut être mise à jour automatiquement lorsque vous recevez un signal DAB+ à votre emplacement actuel. Placez l'appareil à proximité d'un signal DAB+ pendant un court instant afin qu'il règle automatiquement l'heure locale actuelle.

Réglage manuel de l'heure

1. En mode veille, appuyez sur la touche de réglage de l'heure de la télécommande. L'affichage des heures commence alors à clignoter à l'écran.
2. Appuyez sur  ou  pour régler l'heure et appuyez sur le bouton de réglage de l'heure pour confirmer. L'affichage des minutes commence alors à clignoter.
3. Appuyez sur  ou  pour régler les minutes et appuyez sur le bouton de réglage de l'heure pour confirmer.
4. L'heure actuelle est maintenant réglée.

Remarque : Si vous ne pouvez pas recevoir de signal DAB+, vous pouvez régler l'heure manuellement. Dès qu'un signal DAB+ est reçu, l'heure est automatiquement mise à jour.

Réglage du réveil

1. Appuyez sur la touche TIMER de la télécommande jusqu'à ce que l'écran affiche « Timer on » et que les chiffres commencent à clignoter.
2. Appuyez sur les touches  ou  pour régler l'affichage de l'heure, puis appuyez sur la touche TIMER pour confirmer. L'affichage des minutes commence alors à clignoter à l'écran.
3. Appuyez sur les touches  ou  pour régler l'affichage des minutes puis appuyez sur la touche TIMER pour confirmer.
4. Lorsque vous avez réglé l'heure d'alarme souhaitée à l'aide des touches  ou , l'écran affiche « Timer Off » et l'affichage des heures se met à clignoter.
5. Appuyez sur les touches  ou  pour régler l'affichage de l'heure, puis appuyez sur la touche TIMER pour confirmer. L'affichage des minutes commence alors à clignoter à l'écran.

6. Appuyez sur les touches ◀ ou ▶ pour régler l'affichage des minutes puis appuyez sur la touche TIMER pour confirmer.
7. Sélectionnez le mode souhaité en appuyant sur les touches DAB, FM ou CD et appuyez sur la touche TIMER pour confirmer. L'écran affiche « VOL# » et clignote. Appuyez sur les touches ◀ ou ▶ pour régler le volume puis appuyez sur la touche TIMER pour confirmer.
8. Appuyez sur la touche TIMER pour sélectionner « Timer On ». Le réveil est alors actif.
9. En mode veille, le symbole  s'affiche, indiquant que le réveil a été activé.

Désactiver le réveil quotidien

Appuyez plusieurs fois sur la touche TIMER de la télécommande pour sélectionner « Timer off » ; le symbole  disparaît alors de l'écran.

Arrêt automatique de l'appareil

La touche SLEEP de l'appareil peut servir à régler l'appareil afin qu'il s'éteigne automatiquement après un certain temps. Ainsi, vous pouvez vous endormir en écoutant de la musique et l'appareil s'éteindra automatiquement après la durée réglée et ne fonctionnera pas toute la nuit.

1. Pour sélectionner la durée après laquelle l'appareil doit s'éteindre, appuyez plusieurs fois sur la touche SLEEP pour choisir parmi les options suivantes : 90 → 80 → 70 → 60 → 50 → 40 → 30 → 20 → 10 → off.
2. L'arrêt automatique est maintenant activé.
3. Appuyez sur la touche SLEEP pour afficher le temps restant avant que l'appareil ne s'éteigne automatiquement.
4. Pour annuler la fonction, appuyez sur la touche SLEEP jusqu'à ce que vous puissiez sélectionner « Sleep off ».

Réglages de l'égaliseur

Cet appareil prend en charge une variété d'égaliseurs et d'effets sonores. Pendant la lecture, appuyez sur la touche EQ de la télécommande pour sélectionner le mode musical souhaité. Chaque fois que vous appuyez sur la touche EQ, le mode musical change de la manière suivante : FLAT → CLASSIC → ROCK → POPS → JAZZ

Réinitialisation de l'appareil aux paramètres d'usine

Vous devrez peut-être réinitialiser votre machine aux paramètres d'usine, surtout si vous avez déménagé. Si vous avez des problèmes de réception, vous pouvez essayer de réinitialiser l'appareil aux paramètres d'usine, puis rechercher à nouveau les stations. Si vous déménagez dans une autre région du pays et que vous recevez les signaux DAB+ locaux et nationaux, vos stations stockées dans l'appareil peuvent ne plus être disponibles.

1. Ouvrez le compartiment CD en mode DAB et maintenez sur la touche stop jusqu'à ce que l'écran affiche « Redémarrage...Réinitialisation aux paramètres d'usine ».
2. Après avoir rétabli les paramètres d'usine, l'appareil revient automatiquement au mode DAB.

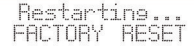

Restarting...
FACTORY RESET

Remarque : Lors de la réinitialisation des paramètres d'usine, toutes les stations FM/DAB+ enregistrées sont supprimées.

FONCTIONNEMENT DU DAB+

Lorsque la fiche secteur de l'appareil est insérée dans la prise secteur et que l'appareil est allumé pour la première fois depuis le mode veille, l'appareil passe automatiquement en mode DAB et lance une recherche automatique des stations. Pendant la recherche, l'écran « Recherche » affiche une barre indiquant la progression actuelle de la recherche et le nombre de stations déjà trouvées. Dès que la recherche de stations est terminée, la radio sélectionne automatiquement la première station trouvée par ordre alphanumérique. Pour parcourir les stations trouvées, appuyez sur les touches \square ou \square .

Recherche complète de stations

La recherche complète des stations recherche toutes les stations DAB BAND III. Une fois la recherche de stations terminée, la première station alphanumérique trouvée est automatiquement sélectionnée.



1. Pour activer la recherche automatique des stations, appuyez sur la touche SCAN et l'écran affiche « Recherche... » et une barre croissante.
2. Toutes les stations trouvées sont automatiquement sauvegardées. Pour parcourir les stations trouvées, appuyez sur les touches \square ou \square . Appuyez ensuite sur la touche de confirmation ENTER.

Recherche manuelle des stations

En plus de la recherche automatique des stations, la recherche des stations peut aussi se faire manuellement. Cela peut vous aider à diriger l'antenne ou à ajouter des stations qui ont été omises lors de la recherche automatique des stations.

1. Appuyez sur la touche MENU de la télécommande pour afficher le menu.
2. Appuyez sur la touche ENTER pour sélectionner la recherche manuelle des stations.
3. Appuyez sur les touches \square ou \square pour parcourir les stations DAB+ numérotées de 5A à 13F.
4. Après avoir sélectionné le numéro de la station désirée, appuyez sur ENTER pour confirmer. L'écran affiche le multiplex.
5. Appuyez à nouveau sur la touche MENU pour ajouter la station sélectionnée à la liste des stations.

Compression de plage dynamique (DRC)

Lorsque vous écoutez de la musique à gamme dynamique élevée dans un environnement bruyant, vous pouvez souhaiter compresser la gamme dynamique audio.

1. Appuyez sur la touche MENU de la télécommande pour afficher le menu.
2. Choisissez « DRC » en appuyant sur les touches ◀ ou ▶ et confirmez en appuyant sur la touche ENTER de la télécommande
3. Appuyez sur les touches ◀ ou ▶ pour sélectionner « off/haut/bas ».
4. Appuyez sur la touche ENTER de la télécommande pour confirmer.

Nettoyer la liste des canaux

Il se peut que vous souhaitiez supprimer toutes les stations non disponibles de la liste des stations.

1. En mode DAB, appuyez sur la touche MENU pour afficher le menu.
2. Appuyez sur les touches ◀ ou ▶ pour choisir « réduire les stations » et confirmez en appuyant sur la touche ENTER de la télécommande.
3. Appuyez sur les touches ◀ ou ▶ pour sélectionner « Oui » et appuyez sur la touche ENTER de la télécommande pour confirmer que toutes les stations mémorisées non disponibles seront supprimées.
4. Vous pouvez également appuyer sur les touches □ ou □ et sélectionner « Non », puis appuyer sur la touche ENTER pour annuler le réglage.

Informations sur les logiciels

1. En mode DAB, appuyez sur la touche MENU de la télécommande pour afficher le menu.
2. Appuyez sur les touches ◀ ou ▶ pour sélectionner « SW Version ».
3. Appuyez sur la touche ENTER de la télécommande pour afficher la version du logiciel.
4. Pour quitter l'affichage, appuyez sur la touche MENU.

Services secondaires

Si le symbole « > » apparaît à côté du nom d'une station à l'écran, cela indique que des services secondaires sont disponibles pour cette station. Ces services secondaires comprennent des services liés au radiodiffuseur principal, comme les stations sportives qui souhaitent ajouter des commentaires. Ces services secondaires sont affichés directement après la station principale dans la liste des stations. Pour sélectionner une station secondaire, appuyez sur la touche MENU dès que le symbole « > » est affiché. Lorsque le service secondaire est terminé, l'appareil repasse automatiquement sur l'émetteur principal.

Stations mémorisées (disponibles uniquement sur la télécommande)

1. Appuyez sur la touche MEMORY et maintenez-la. L'écran affiche « sauvegarder sur P ».
2. Appuyez sur les touches CH+ ou CH- pour sélectionner l'emplacement mémoire souhaité pour une station. Appuyez sur la touche ENTER pour confirmer.
3. La station sera sauvegardée en quelques secondes et l'écran affichera « Transmitter saved ».

Rappel d'une station mémorisée (disponible uniquement sur la télécommande)

1. Une fois que vous avez attribué une station à un emplacement de mémoire, vous pouvez la rappeler en appuyant sur la touche MEMORY.
2. Appuyez sur la touche CH+ jusqu'à ce que « PRUNE » s'affiche à l'écran. Appuyez sur la touche ENTER pour démarrer la lecture de la station.

Modes DAB INFO

Lorsque vous appuyez sur la touche INFO de la télécommande, l'écran passe par les modes d'affichage suivants. Les informations relatives au mode d'affichage correspondant sont affichées dans la partie inférieure de l'écran.

Force du signal

L'écran affiche une barre indiquant la puissance du signal. PLUS le signal est fort, plus la barre est longue (de la gauche vers la droite).

Type de programme

Type de programme : le « style » ou le « genre » du programme diffusé est affiché ici.

Ensemble

L'écran affiche le nom du multiplex qui contient la station que vous êtes en train de lire. Un multiplex est un ensemble de stations de radio qui sont transmises de manière groupée sur une même fréquence. Il existe des multiplex nationaux et locaux. Les multiplex locaux contiennent des stations spécifiques à une région.

Remarque : Le DAB, contrairement à la radio normale, regroupe plusieurs stations de radio et les retransmet sur une seule fréquence.

Fréquence

La fréquence de la station de radio sélectionnée s'affiche ici, par exemple 11C- 220,352 MHz.

Erreur de signal

Affiche un nombre indiquant le taux d'erreur. Si le chiffre est « 0 », cela signifie que le signal reçu est exempt d'erreurs et a une forte intensité. Si le taux d'erreur est élevé, il est recommandé de réorienter l'antenne de l'appareil.

Audio Bit Rate

L'écran affiche le débit binaire audio numérique reçu.

Heure/Date

Affiche les informations concernant l'heure et la date actuelles fournies par la station automatiquement.

DLS (Segment de section dynamique)

Le DLS est un message qu'une station de radio peut afficher dans le texte défilant pendant la transmission. Ce message contient généralement des informations telles que les détails du programme, etc.

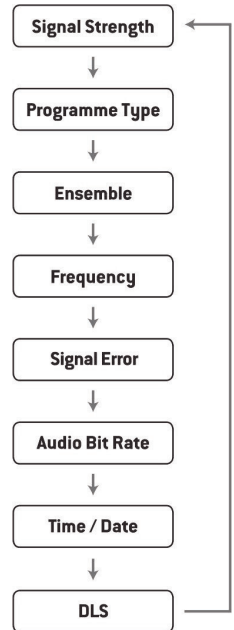

RADIO FM

Passer de la DAB à la FM

Pour passer l'appareil en mode FM, appuyez plusieurs fois sur la touche DAB/ FM pour sélectionner le mode FM ou appuyez sur la touche SOURCE de la télécommande. L'écran affiche la fréquence.

Recherche automatique

Appuyez sur la touche **SCAN ▶/ II** et maintenez-la jusqu'à ce que la radio commence à rechercher des stations. Pour parcourir les fréquences, maintenez la touche **SCAN ▶/ II**. Dès qu'une station est trouvée, la recherche automatique des stations s'arrête automatiquement.

Recherche manuelle des stations

Appuyez plusieurs fois sur les touches **◀** oder **▶** jusqu'à ce que vous ayez atteint la fréquence souhaitée

Paramètre de recherche

Il s'agit d'une option de recherche qui vous permet de rechercher soit toutes les stations, soit uniquement les stations ayant un signal fort.

1. Appuyez sur la touche MENU, puis sur les touches **◀** ou **▶** pour sélectionner « Paramètres de recherche ». Appuyez sur la touche ENTER pour confirmer.
2. Appuyez sur les touches **◀** oder **▶** pour sélectionner « Toutes les stations » ou « Stations fortes uniquement ». Appuyez sur la touche Entrée pour confirmer votre sélection.

Paramètres audio

Cet appareil passe automatiquement du mode stéréo au mode mono et réciproquement. Vous pouvez contourner cela en réglant manuellement le mode souhaité. Cela peut être très utile, surtout lorsque le signal est faible.

1. Appuyez sur la touche MENU et utilisez les touches **◀** ou **▶** pour sélectionner « Paramètres audio ». Confirmez en appuyant sur la touche ENTER.
2. Appuyez sur les touches **□** ou **□** pour sélectionner « Stéréo autorisé » ou « Mono uniquement » et confirmez votre sélection avec la touche ENTER.

Mode audio

Appuyez sur la touche MONO/STEREO de la télécommande pour passer du mode stéréo au mode mono et réciproquement.

Mémorisation de station

Vous pouvez enregistrer jusqu'à 20 de vos stations préférées dans la liste des stations. Cela vous permet de syntoniser vos stations préférées rapidement et facilement.

1. Pour sauvegarder une station, vous devez d'abord la lire. Appuyez sur la touche MEMORY et maintenez-la. L'écran affiche « sauvegarder sur P# ».
2. Appuyez sur les touches CH+ ou CH- pour sélectionner l'emplacement mémoire souhaité pour une station. Appuyez sur la touche ENTER pour confirmer.
3. La station est sauvegardée en quelques secondes et l'écran affiche « Station mémorisée sur P# ».

Pour écouter une station mémorisée

1. Une fois que vous avez attribué une station à un emplacement de mémoire, vous pouvez la rappeler en appuyant sur la touche MEMORY.
2. Appuyez sur la touche CH+ jusqu'à ce que la station souhaitée s'affiche à l'écran. Appuyez sur la touche ENTER pour démarrer la lecture de la station.

Modes d'affichage FM

Lorsque vous appuyez sur la touche INFO de la télécommande, l'écran passe par les modes d'affichage suivants. Les informations relatives au mode d'affichage correspondant sont affichées dans la partie inférieure de l'écran.

Texte radio

Comme pour le DAB, la station de radio peut afficher des informations sur les programmes sous forme de texte défilant pendant la transmission.

Type de programme

Le « style » ou le « genre » du programme diffusé est affiché ici.

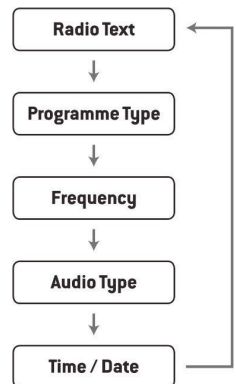

Fréquence

La fréquence de la station réglée s'affiche, par exemple « 87,5 MHz ».

Format audio

Les stations de radio sont affichées en mono ou en stéréo.

Heure/Date

Le radiodiffuseur (station de radio) fournit automatiquement les informations relatives à la date et à l'heure, il n'est donc pas nécessaire de les saisir manuellement.

LECTEUR CD

Appuyez plusieurs fois sur la touche CD/AUX ou appuyez sur la touche CD de la télécommande pour passer en mode CD.

Lecture

1. Appuyez sur la touche Ouvrir/fermer pour ouvrir le compartiment CD.
2. Placez le CD dans le compartiment CD avec la face imprimée vers le haut et fermez le compartiment CD.
3. Si aucun CD n'est inséré ou si le CD inséré ne peut pas être lu, « NO DISC » apparaît à l'écran.
4. L'écran affiche le nombre total de titres. Le premier titre est lu automatiquement.

Cet appareil peut lire des disques CD, CD-R, CD-RW, 8 cm.

Pour mettre la lecture pause

1. Appuyez sur la touche ►/II pour mettre en pause la lecture.
2. Pour reprendre la lecture, appuyez de nouveau sur la touche ►/II.

Pour arrêter la lecture

Appuyez sur la touche STOP pour arrêter la lecture.

Pour sauter un titre

- Appuyez sur les touches ⏮ ou ⏭ pour revenir au début d'un titre ou pour écouter le titre précédent ou suivant.
- Appuyez sur les touches ⏮ ou ⏭ et maintenez-les pour effectuer une avance rapide ou un retour en arrière.

Répétition de la lecture

1. Appuyez une fois sur la touche REPEAT de la télécommande pendant la lecture. L'écran affiche alors « REP_ONE ». La piste sélectionnée du CD est lue en boucle.
2. Appuyez deux fois sur la touche REPEAT pour répéter toutes les pistes du CD. L'écran affiche « REP_ALL ».
3. Appuyez à nouveau sur la touche REPEAT pour quitter la fonction de répétition.

Lecture aléatoire

Toutes les pistes du CD sont lues dans un ordre aléatoire.

1. Appuyez sur la touche RANDOM de la télécommande pendant la lecture. Le voyant de lecture aléatoire s'affiche à l'écran. Toutes les pistes sont lues dans un ordre aléatoire.
2. Appuyez sur les touches ⏮ ou ⏭ pour accéder au titre aléatoire suivant.
3. Une fois que toutes les pistes ont été lues une fois, la lecture s'arrête automatiquement.
4. Pour arrêter la lecture aléatoire, appuyez à nouveau sur la touche RANDOM pendant la lecture aléatoire. La lecture normale reprend.

Liste programmée (uniquement possible avec la télécommande)

Vous pouvez lire jusqu'à 32 pistes dans l'ordre que vous avez spécifié. Le mode programme est actif pendant le mode arrêt.

1. Appuyez sur la touche MEMORY pour accéder au mode programmation.
2. Appuyez sur les touches ◀ ou ▶ pour sélectionner le titre que vous voulez sauvegarder.
3. Pour confirmer le titre, appuyez à nouveau sur MEMORY.
4. Répétez les étapes 2 et 3 pour mémoriser d'autres titres. Lorsque vous avez terminé de sélectionner et de mémoriser les pistes, appuyez sur la touche de recherche pour commencer à lire les pistes mémorisées.

Pour annuler la sauvegarde, appuyez deux fois sur la touche ou bien ouvrez et fermez le compartiment à CD.

FONCTIONNEMENT DU BT

L'appareil dispose d'une fonction BT et peut recevoir un signal jusqu'à une distance de 8 mètres. Connectez l'appareil à un appareil BT externe :

1. En mode veille, appuyez plusieurs fois sur la touche BT de l'appareil ou sur la touche BT de la télécommande pour passer en mode BT.
2. Si l'appareil n'est connecté à aucun périphérique BT externe, « CONNEXION BT » clignote plusieurs fois à l'écran.
3. Activez l'appareil BT externe et sélectionnez le mode de recherche.
4. « MC-20 DAB » s'affichera dans la liste des appareils BT de votre appareil externe.
5. Sélectionnez « MC-20 DAB » et, si nécessaire, saisissez le mot de passe « 0000 ».
6. Pour désactiver la fonction BT, appuyez à nouveau sur la touche BT pour passer à un autre mode ou désactivez la fonction sur votre périphérique BT externe.

Remarques

- Si le signal est faible, le récepteur BT de votre appareil peut interrompre la connexion. Cependant, l'appareil se reconnectera automatiquement à votre périphérique BT externe.
- Retirez tout obstacle entre l'appareil externe et la radio DAB afin d'obtenir une meilleure réception du signal.
- Cet appareil prend en charge les fonctions A2DP (Advanced Audio Distribution Profile) et AVRCP (Audio Video Remote Control Profile). L'appareil ne peut pas se connecter à plusieurs appareils BT en même temps.
- Il n'est pas garanti que l'appareil soit compatible avec tous les autres appareils externes et types de médias.
- Certains téléphones mobiles dotés de la fonction BT déconnectent automatiquement la connexion BT de l'appareil lors de la réception ou de l'émission d'appels. Ceci n'indique pas un problème de l'appareil.

ENTRÉE AUDIO

1. Une prise d'entrée audio se trouve à l'avant de l'appareil. Les signaux audio analogiques provenant d'autres sources audio peuvent être branchés sur cette prise.
2. Connectez la prise via un câble AUX (non inclus) à la prise d'un autre appareil audio.
3. Appuyez plusieurs fois sur la touche CD/AUX ou appuyez sur la touche Audio-In de la télécommande pour passer en mode AUX.
4. Tournez le bouton de volume de l'appareil ou appuyez sur la touche VOL+/- de la télécommande pour augmenter/diminuer le volume.
5. En mode AUX, vous pouvez effectuer des réglages directement sur l'appareil externe pour modifier la fonction de lecture.

Pour connecter un appareil audio externe, veuillez vous reporter au mode d'emploi du service météorologique correspondant.

Voici quelques exemples d'appareils audio externes qui peuvent se connecter à l'appareil : Lecteurs MP3 portables, lecteurs de cassettes, lecteurs de mini-disques, lecteurs de DVD, etc.

CONSEILS POUR LE RECYCLAGE



S'il existe une réglementation pour l'élimination ou le recyclage des appareils électriques et électroniques dans votre pays, ce symbole sur le produit ou sur l'emballage indique que cet appareil ne doit pas être jeté avec les ordures ménagères. Vous devez le déposer dans un point de collecte pour le recyclage des équipements électriques et électroniques.

La mise au rebut conforme aux règles protège l'environnement et la santé de vos semblables des conséquences négatives. Pour plus d'informations sur le recyclage et l'élimination de ce produit, veuillez contacter votre autorité locale ou votre service de recyclage des déchets ménagers.

Ce produit contient des piles. S'il existe une réglementation pour l'élimination ou le recyclage des piles dans votre pays, vous ne devez pas les jeter avec les ordures ménagères. Renseignez-vous sur les dispositions locales relatives à la collecte des piles usagées. La mise au rebut conforme aux règles protège l'environnement et la santé de vos semblables des conséquences négatives.

DÉCLARATION DE CONFORMITÉ

**Fabricant :**

Chal-Tec GmbH, Wallstraße 16, 10179 Berlin, Allemagne.

Importateur pour la Grande Bretagne :

Berlin Brands Group UK Limited
PO Box 42
272 Kensington High Street
London, W8 6ND
United Kingdom

Le soussigné, Chal-Tec GmbH, déclare que l'équipement radioélectrique du type MC-20 est conforme à la directive 2014/53/UE. Le texte complet de la déclaration UE de conformité est disponible à l'adresse internet suivante : use.berlin/10031370

Gentile cliente,

la ringraziamo per l'acquisto del dispositivo. La preghiamo di leggere attentamente le seguenti istruzioni per l'uso e di seguirle per evitare possibili danni. Non ci assumiamo alcuna responsabilità per danni scaturiti da una mancata osservanza delle avvertenze di sicurezza e da un uso improprio del dispositivo. Scansionare il seguente codice QR per accedere al manuale d'uso più recente e ricevere informazioni sul prodotto.



INDICE

Dati tecnici	102
Avvertenze di sicurezza	103
Descrizione del dispositivo	105
Messa in funzione e utilizzo	109
Spiegazione degli elementi di controllo	110
Impostazioni	111
Utilizzo DAB+	114
Radio FM	118
Lettore CD	120
Utilizzo BT	122
Audio In	123
Avviso di smaltimento	124
Dichiarazione di conformità	124

DATI TECNICI

Numero articolo	10031370, 10031371
Alimentazione Connessione alla rete elettrica Telecomando Potenza di uscita	220-240V ~ 50/60 Hz Batteria al litio da 3 V 2 CH x 5 W
Lettore CD Sistema Risposta in frequenza	Compact disc e sistema audio digitale con diodi laser 20 Hz - 20 kHz
Radio FM	
Gamma di sintonizzazione	87,5-108 MHz
Radio DAB	
Gamma di sintonizzazione	174,926 MHz (5A) - 239,2 MHz (13F)

AVVERTENZE DI SICUREZZA

Avvertenze generiche

- **Caduta di un fulmine** Se non si usa più il dispositivo o se ci sono temporali, staccare la spina dalla presa elettrica o scollegare il dispositivo dall'antenna. In questo modo si evitano danni al prodotto dovuti a fulmini e sovratensione.
- **Sovraccarico** - Non sovraccaricare prese elettriche, prolunghe o prese elettriche integrate, altrimenti possono risultare incendi o scosse elettriche.
- **Penetrazione di corpi estranei e liquidi** - Non inserire oggetti di alcun tipo nelle aperture del dispositivo, dato che potrebbero entrare in contatto con pericolosi punti di tensione o causare il cortocircuito di alcuni componenti, con il conseguente rischio di incendi o scosse elettriche. Non versare mai liquidi sul dispositivo.
- **Riparazione e manutenzione** - Non cercare di realizzare autonomamente opere di manutenzione sul dispositivo, dato che l'apertura o la rimozione della copertura possono esporre a tensioni pericolose o altri rischi. Lasciare che tutte le opere di manutenzione siano realizzate da personale di assistenza qualificato.
- **Danni che richiedono l'intervento del servizio di assistenza** - Staccare la spina dalla presa elettrica e rivolgersi a un'azienda tecnica qualificata nelle seguenti situazioni:
 - a) Se cavo di alimentazione o spina sono danneggiati.
 - b) Se sono stati versati liquidi o sono caduti oggetti sul dispositivo.
 - c) Se il prodotto è stato esposto a pioggia o acqua.
 - d) Se il prodotto è caduto o è danneggiato.
 - e) Se il prodotto presenta prestazioni sensibilmente ridotte.
- **Pezzi di ricambio** - Se sono necessari pezzi di ricambio, assicurarsi che l'azienda tecnica responsabile della sostituzione utilizzi solo pezzi di ricambio autorizzati dal produttore o che presentano le stesse caratteristiche dei componenti originali. Una sostituzione non autorizzata può causare incendi, scosse elettriche o altri pericoli.
- **Calore** - Non posizionare il dispositivo vicino a fonti di calore, come termosifoni, batterie di riscaldamento, forni e altri prodotti (inclusi amplificatori).

Avvertenze particolari

- Bambini a partire da 8 anni e persone con limitate capacità fisiche, psichiche e sensoriali possono utilizzare il dispositivo solo se sono stati precedentemente istruiti da una persona responsabile della loro supervisione sulle modalità d'uso, sulle misure di sicurezza e comprendono i rischi associati.

- Tenere sotto controllo i bambini per assicurarsi che non giochino con il dispositivo. Assicurarsi che bambini e bebè non giochino con sacchetti di plastica o altri materiali di imballaggio.
- Assicurarsi che spina/adattatore siano sempre facilmente accessibili, in modo da poter scollegare rapidamente il dispositivo dalla presa elettrica in caso di emergenza.
- Quando non si usa più il dispositivo, spegnerlo e staccare la spina.

DESCRIZIONE DEL DISPOSITIVO

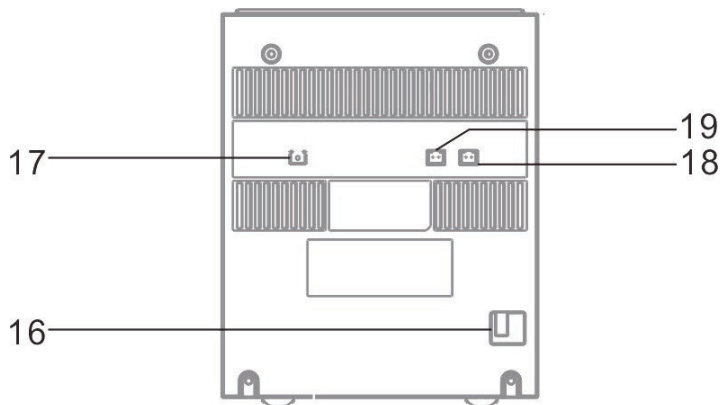
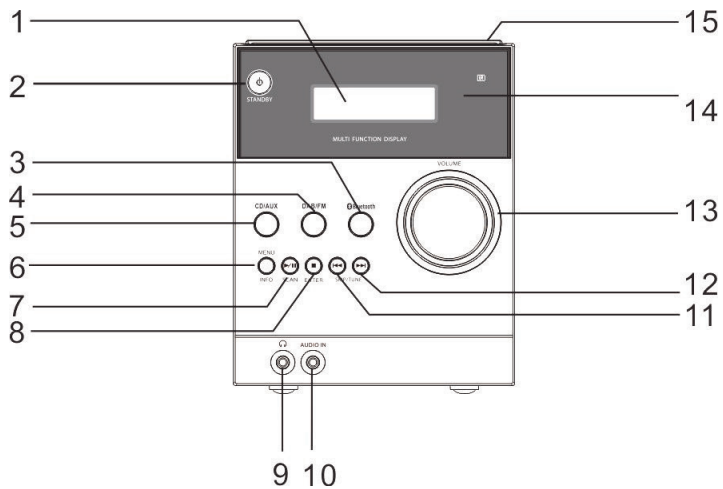

- 1 Schermo LCD
- 2 Tasto standby
- 3 Tasto BT
- 4 Tasto DAB/FM
- 5 Tasto CD/AUX
- 6 Tasto Menu/Info
- 7 CD/BT Play/Pausa ▶ / || /Tasto di ricerca
- 8 Stop CD ■ /Collegamento/Tasto di conferma
- 9 Collegamento cuffie
- 10 Connessione AUX-IN
- 11 Passare al titolo precedente in CD/BT ◀◀/
Tasto di ricerca delle emittenti
- 12 Passare al titolo successivo in CD/BT ▶▶
Tasto TUNE+
- 13 Regolazione del volume
- 14 Sensore IR per il telecomando
- 15 Vano CD
- 16 Cavo di alimentazione
- 17 Presa per antenna a filo
- 18 Uscita per altoparlanti destra
- 19 Uscita per altoparlanti sinistra

Telecomando

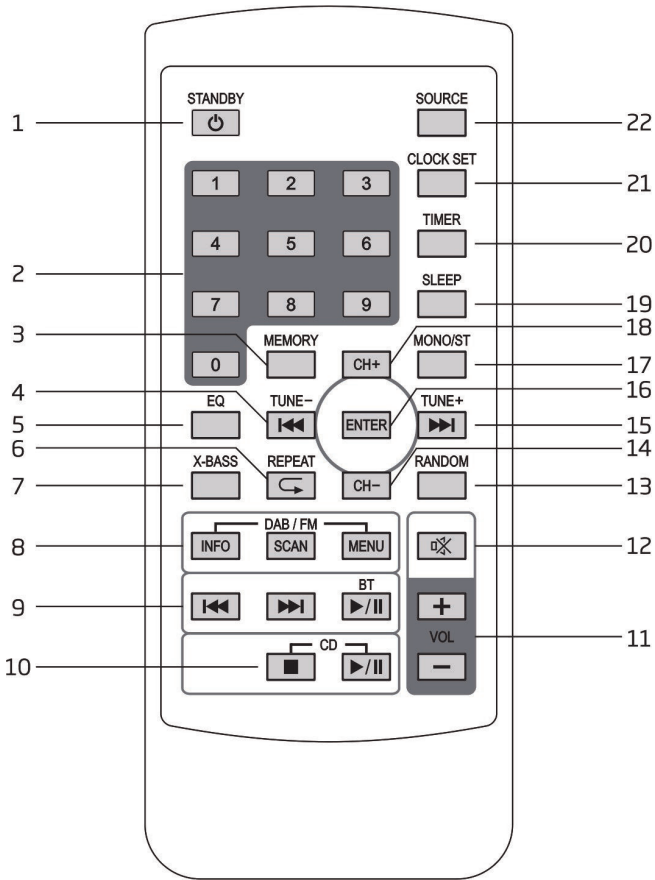

- 1 Tasto standby
- 2 Numeri
- 3 MEMORY Tasto della memoria
- 4 Traccia precedente del CD o riduzione del tempo impostato/emittente precedente
- 5 Tasto EQ
- 6 Tasto ripetizione
- 7 Tasto X-BASS
- 8 INFO DAB/FM Tasto info
SCAN DAB/FM Tasto di ricerca
MENU DAB/FM Tasto menu
- 9 Titolo precedente BT
Titolo successivo BT
Play/Pausa BT, tasto di collegamento
- 10 Play/Pausa CD
Tasto Stop CD
- 11 Vol+/- Alzare/abbassare il volume
- 12 Muto
- 13 RANDOM Riproduzione casuale
- 14 CH- Emittente precedente
- 15 Titolo CD successivo o aumentare il tempo impostato/emittente successiva
- 16 ENTER Tasto di conferma
- 17 Tasto MONO/ST FM Mono/Stereo
- 18 CH+ Emittente successiva
- 19 SLEEP Spegnimento automatico
- 20 TIMER Tasto dell'allarme
- 21 CLOCK SET Impostare l'ora
- 22 SOURCE Fonte

MESSA IN FUNZIONE E UTILIZZO

Messa in funzione e utilizzo

Togliere con cura il dispositivo e gli accessori dall'imballaggio e controllare che siano presenti anche i seguenti accessori:

- Manuale d'uso
- Telecomando

Fonte di corrente

Il dispositivo funziona con una fonte di corrente domestica da 100-240 V~ 50/60 Hz e richiede una batteria al litio CR2025 da 3V (inclusa in consegna) per il telecomando. Prima di accendere il dispositivo, assicurarsi che la spina sia inserita correttamente nella presa elettrica.

Telecomando

Il telecomando funziona con una batteria al litio CR2025 da 3V (inclusa in consegna). Per attivare il telecomando, rimuovere la pellicola protettiva situata nel vano batterie. Se si verificano irregolarità durante l'uso con il telecomando o non funziona più correttamente, sostituire la batteria originale con una nuova batteria al litio CR2025 da 3V.

1. Premere la copertura del vano batterie verso il basso e tirare fuori il supporto per le batterie dall'alloggiamento del telecomando.
2. Sostituire la batteria e assicurarsi che sia inserita correttamente. Il telecomando non funziona se la batteria è inserita con la polarità sbagliata.

Attenzione: se la batteria non viene posizionata in modo adeguato si corre il rischio di esplosione. Usare solo una batteria uguale o di tipo equivalente.

Inserire il supporto delle batterie nel vano.

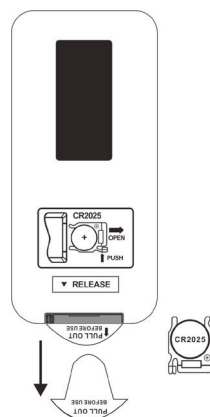

Collegamento alla presa elettrica

Srotolare completamente il cavo di alimentazione. Collegare il cavo sul retro del dispositivo alla presa elettrica. Il dispositivo è ora collegato e può essere utilizzato.

Nota: il collegamento del dispositivo a una fonte di alimentazione diversa può danneggiarlo.

SPIEGAZIONE DEGLI ELEMENTI DI CONTROLLO

Accendere/spegnere il dispositivo

Quando si collega il dispositivo alla rete elettrica per la prima volta, lo schermo mostra "00:00:00". Se è possibile ricevere un segnale DAB+ nella posizione corrente, il dispositivo sincronizzerà automaticamente l'ora locale. Dopo circa un minuto, il dispositivo passerà alla modalità standby.

- Per accendere il dispositivo, premere Standby sul dispositivo o sul telecomando.
- Premere di nuovo il tasto per tornare in modalità standby.
- Per spegnere completamente il dispositivo, staccare la spina dalla presa elettrica.

Nota: se il dispositivo non viene utilizzato per circa 15 minuti, passa automaticamente in modalità standby.

Per risparmiare energia, si prega di spegnere completamente il dispositivo quando non è in uso.

Regolazione del volume

- Girare la manopola del volume sul dispositivo o premere il tasto VOL+/- sul telecomando per aumentare/diminuire il volume.
- Per disattivare completamente l'audio del dispositivo, premere MUTE. Premere nuovamente il tasto MUTE o premere il tasto VOL+/- sul telecomando/girare la manopola del volume sul dispositivo per riprendere la riproduzione.

IMPOSTAZIONI

Impostazione dell'ora automatica

L'ora può essere aggiornata automaticamente quando si riceve un segnale DAB+ nella località attuale. Posizionare il dispositivo vicino a un segnale DAB+ per un breve periodo in modo che imposti automaticamente l'ora locale corrente.

Impostazione manuale dell'ora

1. In modalità standby, premere il tasto di impostazione dell'ora sul telecomando. L'indicazione dell'ora inizierà a lampeggiare sullo schermo.
2. Premere **◀** o **▶** per regolare l'ora e premere il tasto di impostazione dell'ora per confermare. L'indicazione dei minuti inizierà quindi a lampeggiare sullo schermo.
3. Premere **◀** o **▶** per regolare i minuti e premere il tasto di impostazione dell'ora per confermare.
4. L'ora attuale è impostata.

Nota: se non è possibile ricevere un segnale DAB+, è possibile impostare l'ora manualmente. Non appena si riceve un segnale DAB+, il dispositivo aggiorna l'ora automaticamente.

Impostazione della sveglia

1. Tenere premuto il tasto TIMER sul telecomando finché lo schermo mostra "Timer on" e le cifre digitali iniziano a lampeggiare.
2. Premere **◀** o **▶** per regolare l'ora e premere TIMER per confermare. L'indicazione dei minuti inizierà quindi a lampeggiare sullo schermo.
3. Premere **◀** o **▶** per regolare i minuti e premere TIMER per confermare.
4. Dopo aver impostato l'ora della sveglia desiderata con **◀** o **▶**, sullo schermo compare "Timer off" e l'indicazione dell'ora inizia a lampeggiare.
5. Premere **◀** o **▶** per impostare l'ora e premere TIMER per confermare. L'indicazione dei minuti inizierà quindi a lampeggiare sullo schermo.

6. Premere ◀ o ▶ per regolare i minuti e premere TIMER per confermare.
7. Selezionare la modalità desiderata premendo i tasti DAB, FM o CD e premere TIMER per confermare. Lo schermo mostra "VOL#" e lampeggia. Premere ◀ o ▶ per regolare il volume e premere TIMER per confermare.
8. Premere il tasto TIMER per selezionare "Timer on". La sveglia è attiva.
9. In modalità standby, viene mostrato il simbolo , che indica che la sveglia è stata attivata.

Disattivare la sveglia giornaliera

Premere più volte il tasto TIMER sul telecomando per selezionare "Timer off" e il simbolo  scomparirà dallo schermo.

Spegnimento automatico del dispositivo

Il tasto SLEEP può essere usato per impostare una durata per lo spegnimento automatico del dispositivo. Così è possibile addormentarsi ascoltando la musica senza che il dispositivo resti in funzione tutta la notte, dato che si spegnerà automaticamente allo scadere del tempo impostato.

1. Per selezionare il tempo desiderato dopo il quale il dispositivo dovrebbe spegnersi, premere ripetutamente SLEEP per scegliere tra le seguenti opzioni: 90 → 80 → 70 → 60 → 50 → 40 → 30 → 20 → 10 → off.
2. Lo spegnimento automatico è stato attivato.
3. Premere SLEEP per visualizzare il tempo rimanente prima dello spegnimento automatico del dispositivo.
4. Per annullare la funzione, premere SLEEP fino a selezionare "off".

Impostazioni EQ

Questo dispositivo supporta una moltitudine di equalizzatori ed effetti sonori. Durante la riproduzione, premere il tasto EQ sul telecomando per selezionare la modalità musicale desiderata. Ogni volta che si preme il tasto EQ, la modalità musicale cambia nel modo seguente:
 FLAT → CLASSIC → ROCK → POP → JAZZ

Ripristino delle impostazioni di fabbrica

Può capitare che sia necessario resettare il dispositivo alle impostazioni di fabbrica, in particolare dopo un trasloco. Se ci sono problemi con la ricezione, è possibile ripristinare le impostazioni di fabbrica e provare di nuovo. Se si trasloca in un'altra parte del Paese e si ricevono emittenti DAB+ locali e nazionali della zona, può essere che le emittenti salvate sul dispositivo non siano più disponibili.

1. Aprire il vano CD durante la modalità DAB e tenere premuto Stop finché lo schermo non mostra "Riavvio...Ripristino delle impostazioni di fabbrica".
2. Dopo il ripristino delle impostazioni di fabbrica, il dispositivo tornerà automaticamente alla modalità DAB.

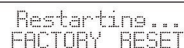

```
Restarting...  
FACTORY RESET
```

Nota: quando si ripristinano le impostazioni di fabbrica, tutte le emittenti FM/DAB+ memorizzate vengono cancellate.

UTILIZZO DAB+

Quando la spina viene inserita nella presa di corrente e il dispositivo viene acceso per la prima volta dalla modalità standby, passa automaticamente alla modalità DAB e inizia una ricerca automatica delle emittenti. Durante la ricerca, sullo schermo compaiono "Ricerca" e una barra che mostra l'attuale progresso della ricerca e il numero di emittenti già trovate. Quando la ricerca è terminata, il dispositivo sceglie la prima emittente alfanumerica trovata. Per scorrere tra le emittenti trovate, premere i tasti ◀◀ o ▶▶.

Ricerca emittenti completa

Durante la prima ricerca completa vengono cercate tutte le emittenti DAB+ Band III. Al termine della ricerca viene selezionata automaticamente la prima emittente alfanumerica trovata.



1. Per attivare la ricerca automatica delle emittenti, premere il tasto di ricerca e lo schermo mostrerà "Ricerca..." e una barra crescente.
2. Tutte le emittenti trovate vengono salvate automaticamente. Per scorrere tra le emittenti trovate, premere i tasti ◀◀ o ▶▶. Premere poi il tasto di conferma ENTER.

Ricerca manuale delle emittenti

Oltre alla ricerca automatica delle emittenti, è possibile eseguirla anche manualmente. Questo può essere utile per il posizionamento dell'antenna o per aggiungere emittenti omesse durante la scansione automatica.

1. Premere MENU sul telecomando per visualizzare il menu principale.
2. Premere ENTER per selezionare la ricerca manuale delle emittenti.
3. Premere ◀◀ o ▶▶ per scorrere tra le emittenti DAB+ numerate da 5A a 13F.
4. Dopo aver selezionato il numero dell'emittente desiderata, premere ENTER per confermare. Lo schermo mostrerà il multiplex.
5. Premere nuovamente il tasto MENU per aggiungere l'emittente selezionata alla lista.

DRC (compressione della gamma dinamica)

Se si ascolta musica con elevata gamma dinamica in un ambiente rumoroso, potrebbe essere consigliabile comprimere la gamma dinamica audio.

1. Premere MENU sul telecomando per visualizzare il menu principale.
2. Premere ◀ o ▶ per selezionare "DRC" e premere ENTER sul telecomando per confermare.
3. Premere ◀ o ▶ per selezionare "spenta/alta/bassa".
4. Per confermare, premere ENTER sul telecomando.

Pulire la lista delle emittenti

Se si desidera cancellare le emittenti non disponibili dalla lista, seguire le indicazioni successive.

1. Premere MENU sul telecomando in modalità DAB per visualizzare il menu principale.
2. Premere ◀ o ▶ per selezionare "Ridurre emittenti" e premere ENTER sul telecomando.
3. Premere i tasti ◀ o ▶ per selezionare "Sì" e premere il tasto ENTER sul telecomando per confermare la cancellazione di tutte le emittenti memorizzate non disponibili.
4. È possibile anche utilizzare ◀ o ▶ per selezionare "No" e poi premere il tasto ENTER per annullare l'impostazione.

Informazioni sul software

1. Premere MENU sul telecomando in modalità DAB per visualizzare il menu principale.
2. Premere ◀ o ▶ per selezionare "SW Version".
3. Premere il tasto ENTER sul telecomando per visualizzare la versione del software.
4. Premere MENU per abbandonare la schermata.

Servizi secondari

Se il simbolo ">" compare sullo schermo accanto al nome di un'emittente, ciò indica la disponibilità di servizi secondari per quell'emittente. Questi includono servizi aggiuntivi relativi alla stazione principale, come emittenti sportive che desiderano aggiungere ulteriori commenti. Questi servizi secondari sono mostrati direttamente dopo la stazione principale nella lista delle emittenti. Per selezionare un'emittente secondaria, premere il tasto MENU non appena viene mostrato il simbolo ">". Quando il servizio secondario è terminato, il dispositivo tornerà automaticamente all'emittente principale.

Stazioni memorizzate (disponibili solo sul telecomando)

1. Tenere premuto MEMORY. Lo schermo mostrerà "Salvare su P".
2. Premere i tasti CH+ o CH- per selezionare la posizione di memoria desiderata per un'emittente. Premere ENTER per confermare.
3. L'emittente sarà salvata entro pochi secondi e lo schermo mostrerà "Emittente salvata".

Accedere a un'emittente salvata (disponibile solo sul telecomando)

1. Una volta assegnata un'emittente a una posizione di memoria, è possibile accedervi premendo il tasto MEMORY.
2. Premere CH+ fino a quando compare sullo schermo l'emittente desiderata. Premere ENTER per avviare la riproduzione dell'emittente.

Modalità DAB INFO

Quando si preme il tasto INFO sul telecomando, lo schermo scorre tra le seguenti modalità di visualizzazione. Le informazioni della rispettiva modalità di visualizzazione sono mostrate nella parte inferiore dello schermo.

Intensità del segnale

Lo schermo mostra una barra che indica la forza del segnale. Più intenso è il segnale, più lunga sarà la barra (da sinistra a destra).

Tipo di programma

Qui viene visualizzato lo "stile" o il "genere" del programma in onda.

Ensemble

Lo schermo mostra il nome del multiplex che contiene l'emittente in riproduzione. Un multiplex è un insieme di emittenti radio che vengono trasmesse in blocco su una frequenza. Ci sono multiplex nazionali e locali. I multiplex locali contengono emittenti specifiche per una determinata zona geografica.

Nota: la radio DAB, a differenza della radio normale, raggruppa diverse emittenti e le trasmette su un'unica frequenza.

Frequenza

Qui viene indicata la frequenza dell'emittente radio selezionata, come 11C-220.352 MHz.

Errore di segnale

Mostra un numero che indica il tasso di errore. Se il numero è 0, significa che il segnale ricevuto è senza errori e ha una forte intensità. Se il tasso di errore è alto, si raccomanda di riposizionare l'antenna del dispositivo.

Audio Bit Rate

Lo schermo mostra l'audio bit rate digitale ricevuto.

Ora/Data

Indica l'ora e la data attuali fornite automaticamente dall'emittente.

DLS (Dynamic Label Segment)

DLS è un messaggio che un'emittente radio può mostrare come testo scorrevole durante la trasmissione. Questo messaggio di solito contiene informazioni come i dettagli del programma, ecc.

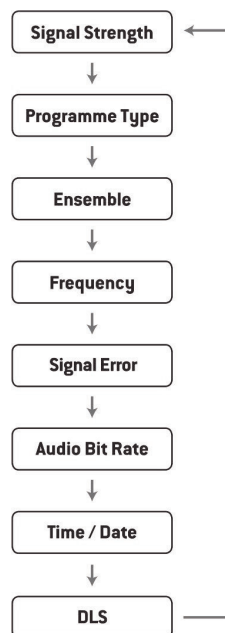

RADIO FM

Passare da DAB a FM

Per passare alla modalità FM, premere ripetutamente il tasto DAB/ FM per selezionare la modalità FM o premere il tasto SOURCE sul telecomando. Lo schermo mostra la frequenza.

Ricerca automatica delle emittenti

Tenere premuto il tasto **SCAN ▶/ II** finché il dispositivo non inizia a cercare un'emittente. Per scorrere tra le frequenze, tenere premuto il pulsante **SCAN ▶/ II**. Non appena viene trovata un'emittente, la ricerca automatica si ferma.

Ricerca manuale delle emittenti

Premere più volte **◀◀** o **▶▶** fino a raggiungere la frequenza desiderata.

Impostazioni di ricerca

Questa è un'opzione di ricerca che permette di cercare tutte le emittenti o solo quelle con un segnale intenso.

1. Premere MENU e poi **◀◀** o **▶▶** per selezionare "Impostazioni di ricerca". Premere ENTER per confermare.
2. Premere **◀◀** o **▶▶** per scegliere "Tutte le emittenti" o "Solo emittenti con segnale intenso". Confermare la selezione con ENTER.

Impostazioni audio

Questo dispositivo passa automaticamente dalla modalità stereo a quella mono e viceversa. È possibile aggirare questo problema impostando manualmente la modalità desiderata. Questo può essere molto utile, specialmente quando il segnale è debole.

1. Premere il tasto MENU e usare **◀◀** o **▶▶** per selezionare "Impostazioni audio". Premere ENTER per confermare.
2. Premere **◀◀** o **▶▶** per selezionare "Stereo consentito" o "Solo mono" e confermare con ENTER.

Modalità audio

Premere MONO/STEREO sul telecomando per cambiare tra le modalità mono e stereo.

Salvataggio delle emittenti

Si possono salvare fino a 20 emittenti preferite nella lista. Questo permette di sintonizzarsi sulle emittenti preferite in modo rapido e semplice.

1. Per salvare un'emittente, è necessario per prima cosa attivarne la riproduzione. Tenere premuto MEMORY. Lo schermo mostrerà "Salvare su P#".
2. Premere i tasti CH+ o CH- per selezionare la posizione di memoria desiderata. Premere ENTER per confermare.
3. L'emittente sarà salvata entro pochi secondi e lo schermo mostrerà "Emittente salvata su P#".

Accedere a un'emittente salvata

1. Una volta assegnata un'emittente a una posizione di memoria, è possibile accedervi premendo il tasto MEMORY.
2. Premere CH- fino a quando compare sullo schermo l'emittente desiderata. Premere ENTER per avviare la riproduzione dell'emittente.

Modalità di visualizzazione FM

Quando si preme il tasto INFO sul telecomando, lo schermo scorre tra le seguenti modalità di visualizzazione. Le informazioni della rispettiva modalità di visualizzazione sono mostrate nella parte inferiore dello schermo.

Testo radio

Come nella radio DAB, l'emittente può mostrare informazioni sul programma sotto forma di testo scorrevole durante la trasmissione.

Tipo di programma

Qui viene visualizzato lo "stile" o il "genere" del programma in onda.

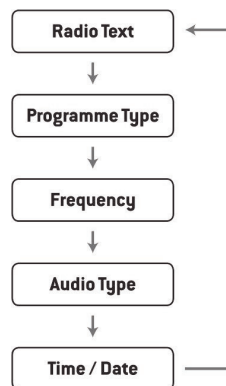

Frequenza

Viene mostrata la frequenza dell'emittente impostata, ad esempio "87,5 MHz".

Formato audio

Le emittenti radio sono visualizzate in mono o in stereo.

Ora/Data

L'emittente (stazione radio) fornisce automaticamente informazioni su data e ora, quindi non c'è bisogno di inserirle manualmente.

LETTORE CD

Premere ripetutamente il tasto CD/AUX sul dispositivo o premere CD sul telecomando per passare alla modalità CD.

Riproduzione

1. Premere "Aprire/Chiudere" per aprire il vano CD.
2. Mettere un CD con la grafica verso l'alto nel vano e richiuderlo.
3. Se non viene inserito alcun CD o il CD inserito non può essere letto, sullo schermo appare "NO DISC".
4. Viene poi mostrato sullo schermo il numero complessivo di titoli. Il primo titolo viene riprodotto automaticamente.

Questo dispositivo può riprodurre CD, CD-R, CD-RW, 8 cm.

Mettere in pausa la riproduzione

1. Premere ►/II per mettere in pausa la riproduzione.
2. Premere di nuovo ►/II per procedere con la riproduzione.

Fermare la riproduzione

Premere STOP per arrestare la riproduzione.

Saltare un titolo

- Premere **⏮** o **⏭** per tornare all'inizio di una traccia o per ascoltare la traccia precedente o successiva.
- Tenere premuto **⏮** o **⏭** per avanzare o tornare indietro rapidamente.

Ripetere la riproduzione

1. Premere una volta il tasto REPEAT sul telecomando durante la riproduzione. Sullo schermo compare "REP_ONE". Il CD riprodurrà ripetutamente il brano selezionato.
2. Premere due volte REPEAT per ripetere tutti i titoli del CD. Lo schermo mostrerà "REP_ALL".
3. Premere di nuovo REPEAT per spegnere la funzione di ripetizione.

Riproduzione casuale

Tutti i titoli del CD vengono riprodotti in ordine casuale.

1. Premere una volta RANDOM sul telecomando durante la riproduzione. Sullo schermo compare l'indicazione della riproduzione casuale. Tutti i titoli vengono riprodotti in ordine casuale.
2. Premere **⏮** o **⏭** per passare al brano casuale successivo.
3. Dopo che tutte le tracce sono state riprodotte una volta, la riproduzione si ferma automaticamente.
4. Per interrompere la riproduzione casuale, è possibile premere nuovamente il tasto RANDOM durante la riproduzione casuale. Riprende la riproduzione normale.

Impostare una playlist (possibile solo con il telecomando)

È possibile riprodurre fino a 32 tracce in un determinato ordine. La modalità di programmazione è attiva in modalità stop.

1. Premere MEMORY per raggiungere la modalità di programmazione.
2. Premere ◀◀ o ▶▶ per selezionare il titolo da salvare.
3. Premere di nuovo MEMORY per confermare il titolo.
4. Ripetere i passaggi 2-3 per salvare altri titoli. Finito di selezionare e memorizzare i brani, premere il tasto di ricerca per iniziare la riproduzione dei titoli salvati.

Per annullare il salvataggio, premere il tasto due volte o aprire e chiudere il vano CD.

UTILIZZO BT

Il dispositivo è dotato di una funzione BT e può ricevere un segnale fino a una distanza di 8 metri. Collegamento a un dispositivo BT esterno:

1. Durante la modalità standby, premere più volte il tasto BT sul dispositivo o sul telecomando per accedere alla modalità BT.
2. Se la radio non è collegata a un dispositivo BT esterno, "BT COLLEGATO" lampeggerà più volte sullo schermo.
3. Attivare il dispositivo BT e selezionare la modalità di ricerca.
4. "MC-20 DAB" comparirà nell'elenco dei dispositivi BT del dispositivo esterno.
5. Selezionare "MC-DAB 20" e, se necessario, inserire la password "0000".
6. Per disattivare la funzione BT, premere di nuovo BT per passare a un'altra modalità o disattivare la funzione sul dispositivo BT esterno.

Note

- Se il segnale è debole, il ricevitore BT del dispositivo potrebbe interrompere la connessione. Il dispositivo tornerà però a connettersi automaticamente al dispositivo BT esterno.
- Rimuovere eventuali ostacoli tra il dispositivo esterno e la radio DAB in modo da avere una migliore ricezione del segnale.
- Questo dispositivo supporta le funzioni A2DP (Advanced Audio Distribution Profile) e AVRCP (Audio Video Remote Control Profile). La radio non può essere collegata con diversi dispositivi BT contemporaneamente.
- Non c'è garanzia che il dispositivo sia compatibile con tutti gli altri dispositivi esterni e i tipi di media.
- Alcuni telefoni cellulari con funzione BT disconnettono automaticamente la connessione BT con il dispositivo quando si ricevono o effettuano chiamate. Questo non indica un problema del dispositivo.

AUDIO IN

1. C'è un ingresso audio sul lato anteriore del dispositivo. I segnali audio analogici di altre fonti audio possono essere inseriti in questa presa.
2. Collegare la presa tramite cavo AUX (non incluso) alla presa di un altro dispositivo audio.
3. Premere ripetutamente il tasto CD/AUX o premere Audio-In sul telecomando per passare alla modalità AUX.
4. Girare la manopola del volume sul dispositivo o premere il tasto VOL+/- sul telecomando per regolare il volume.
5. In modalità AUX, è possibile effettuare le impostazioni direttamente sul dispositivo esterno per cambiare la funzione di riproduzione.

Per collegare un dispositivo audio esterno, fare riferimento alle istruzioni per l'uso del dispositivo in questione.

Esempi di dispositivi audio esterni che possono essere collegati alla radio sono: lettori MP3 portatili, mangiacassette, mini lettori CD, lettori DVD, ecc.

SMALTIMENTO



Se nel proprio paese si applicano le regolamentazioni inerenti lo smaltimento di dispositivi elettrici ed elettronici, questo simbolo sul prodotto o sulla confezione segnala che questi prodotti non possono essere smaltiti con i rifiuti normali e devono essere portati a un punto di raccolta di dispositivi elettrici ed elettronici. Grazie al corretto smaltimento dei vecchi dispositivi si tutela il pianeta e la salute delle persone da possibili conseguenze negative. Informazioni riguardanti il riciclo e lo smaltimento di questi prodotti si ottengono presso l'amministrazione locale oppure il servizio di gestione dei rifiuti domestici.

Il prodotto contiene batterie. Se nel proprio paese si applicano le regolamentazioni inerenti lo smaltimento di batterie, non possono essere smaltite con i normali rifiuti domestici. Preghiamo di informarvi sulle regolamentazioni vigenti sullo smaltimento delle batterie. Grazie al corretto smaltimento dei vecchi dispositivi si tutela l'ambiente e la salute delle persone da conseguenze negative.

DICHIARAZIONE DI CONFORMITÀ

**Produttore:**

Chal-Tec GmbH, Wallstraße 16, 10179 Berlino, Germania.

Importatore per la Gran Bretagna:

Berlin Brands Group UK Limited
PO Box 42
272 Kensington High Street
London, W8 6ND
United Kingdom

Il fabbricante, Chal-Tec GmbH, dichiara che il tipo di apparecchiatura radio MC-20 è conforme alla direttiva 2014/53/UE. Il testo completo della dichiarazione di conformità UE è disponibile al seguente indirizzo Internet: use.berlin/10031370

