



blumfeldt



Gold Bar 2000

Infrarotheizstrahler
Infrared Radiant Heater
Radiateur infrarouge
Irradiatore di calore
Radiador por infrarrojos

10030247
10031513

Sehr geehrter Kunde,

wir gratulieren Ihnen zum Erwerb Ihres Gerätes. Lesen Sie die folgenden Hinweise sorgfältig durch und befolgen Sie diese, um möglichen Schäden vorzubeugen. Für Schäden, die durch Missachtung der Hinweise und unsachgemäßen Gebrauch entstehen, übernehmen wir keine Haftung. Scannen Sie den QR-Code, um Zugriff auf die aktuellste Bedienungsanleitung und weitere Informationen rund um das Produkt zu erhalten.



INHALT

| | |
|-----------------------------|----|
| Technische Daten | 3 |
| Sicherheitshinweise | 4 |
| Montage | 6 |
| Bedienung | 7 |
| Wartung und Reinigung | 8 |
| Hinweise zur Entsorgung | 10 |
| Hersteller & Importeur (UK) | 10 |

| | |
|----------|----|
| English | 11 |
| Français | 19 |
| Italiano | 27 |
| Español | 35 |

TECHNISCHE DATEN

| | |
|-------------------|--|
| Artikelnummer | 10030247 10031513 |
| Stromversorgung | 220-240 V~, 50/60 Hz |
| Leistungsaufnahme | Stufe 1: 750 W Stufe 2: 1500 W Stufe 3: 2000 W |
| IP-Schutzklasse | IP 65 |

SICHERHEITSHINWEISE

- Lassen Sie das Gerät nicht unbeaufsichtigt, wenn es in Betrieb ist.
- Diese Heizung wird während der Benutzung heiß. Berühren Sie nicht die heißen Oberflächen.



VORSICHT

Verbrennungsgefahr! Einige Teile dieses Produktes können sehr heiß werden und Verbrennungen verursachen. Besondere Aufmerksamkeit ist erforderlich, wenn Kinder und schutzbedürftige Personen anwesend sind.

- Bewegen Sie das Gerät nicht, wenn es in Betrieb ist. Warten Sie, bis die Heizung vollständig abgekühlt ist, bevor Sie sie bewegen, und überprüfen Sie, ob sie vom Stromnetz getrennt wurde.
- Stellen Sie das Gerät mindestens 1,5 m entfernt von leicht brennbaren Materialien wie Möbeln, Bäumen, Blättern, trockenem Gras und Sträuchern auf.
- Die Heizung darf nicht mit dem Heizelement nach oben zur Decke zeigen. Das Heizelement muss der zu beheizenden Fläche zugewandt sein.

Hinweis: Um eine Überhitzung zu vermeiden, darf die Heizung nicht abgedeckt werden. Benutzen Sie das Gerät nicht zum Trocknen von Kleidung.

- Halten Sie Kinder und Haustiere vom Gerät fern.
- Kinder ab 8 Jahren, psychisch, sensorisch und körperlich eingeschränkte Menschen dürfen das Gerät nur benutzen, wenn sie vorher von einer für sie verantwortlichen Aufsichtsperson ausführlich mit den Funktionen und den Sicherheitsvorkehrungen vertraut gemacht wurden und die damit verbundenen Risiken verstehen.
- Kinder dürfen nicht mit dem Gerät spielen. Die Reinigung und Wartung darf von Kindern nicht ohne Aufsicht durchgeführt werden.
- Benutzen Sie das Gerät nicht, wenn es Anzeichen von Schäden oder Fehlfunktionen zeigt.
- Versuchen Sie nicht, elektrische oder mechanische Funktionen an diesem Gerät zu reparieren oder einzustellen. Das Gerät enthält keine vom Benutzer zu wartenden Teile. Nur eine qualifizierte Elektrofachkraft sollte Wartungs- oder Reparaturarbeiten durchführen.
- Wenn das Netzkabel beschädigt ist, muss es vom Hersteller, seinem Kundendienst oder ähnlich qualifizierten Personen ausgetauscht werden, um eine Gefährdung zu vermeiden.
- Fassen Sie das Heizelement nicht mit bloßen Händen an. Wenn es versehentlich berührt wird, entfernen Sie Fingerabdrücke mit einem weichen Tuch, da sich diese sonst in das Element einbrennen und einen vorzeitigen Ausfall der Heizung verursachen.

- Ersetzen Sie das Heizelement nicht oder versuchen Sie nicht, es zu entfernen.
- Verwenden Sie den Heizstrahler nicht in der unmittelbaren Umgebung eines Bades, einer Dusche oder eines Schwimmbades.
- Dieses Produkt darf nicht über einen längeren Zeitraum der Witterung ausgesetzt werden.
- Berühren Sie den Stecker nicht mit nassen oder feuchten Händen.
- Verlegen Sie das Netzkabel nicht unter Teppichböden. Decken Sie das Netzkabel nicht mit Teppichen, Läufern oder ähnlichen Abdeckungen ab. Verlegen Sie das Netzkabel so, dass keiner darüber stolpert.
- Wickeln Sie das Netzkabel nicht um das Gerät.
- Achten Sie darauf, dass keine Fremdkörper in die Lüftung oder Öffnung der Heizung eindringen, da dies zu Stromschlag, Feuer oder Beschädigung des Gerätes führen kann.
- Um einen möglichen Brand zu vermeiden, dürfen die Lüftungsschlitze nicht blockiert werden.
- Die Heizung hat heiße und funkenbildende Teile im Inneren. Verwenden Sie sie nicht in Bereichen, in denen Benzin, Farbe, explosive und/oder brennbare Flüssigkeiten verwendet oder gelagert werden. Halten Sie das Gerät von heißen Oberflächen und offenen Flammen fern.
- Vermeiden Sie nach Möglichkeit die Verwendung eines Verlängerungskabels, da dieses überhitzen und einen Brand verursachen kann. Wenn Sie jedoch ein Verlängerungskabel verwenden müssen, vergewissern Sie sich, dass es für den Einsatz im Freien geeignet ist und vorzugsweise mit einem Schutzschalter ausgestattet oder angeschlossen ist.
- Vergewissern Sie sich immer, dass das Heizgerät in eine geeignete, für den Außeneinsatz geprüfte Steckdose eingesteckt ist.
- Ziehen Sie immer den Netzstecker und vergewissern Sie sich, dass das Gerät vollständig kalt ist, bevor Sie es transportieren, reinigen oder lagern.
- Dieses Heizgerät ist nur für den Hausgebrauch bestimmt und sollte nicht für gewerbliche Zwecke verwendet werden. Jede andere, vom Hersteller nicht empfohlene Verwendung kann zu Bränden, Stromschlägen oder Verletzungen von Personen führen.
- Die Verwendung von Aufsätzen am Heizgerät wird nicht empfohlen.
- Verwenden Sie dieses Heizgerät nicht mit einer programmierbaren Steckdose, einer Zeitschaltuhr, einer separaten Fernbedienung oder einem anderen Gerät, welches das Heizgerät automatisch einschaltet, da eine Brandgefahr besteht, wenn das Heizgerät abgedeckt oder falsch positioniert ist.

Wichtiger Hinweis zur Transportsicherung

Zwischen den Gittern des Heizstrahlers befinden sich Transportsicherungen aus Schaumstoff. Entfernen Sie die Transportsicherungen vollständig, bevor Sie das Gerät in Betrieb nehmen, andernfalls besteht Brandgefahr.

MONTAGE

Vor der Montage erfordern folgende Punkte Ihre Aufmerksamkeit

- Das Gerät muss vorsichtig abgesetzt werden.
- Die Installation in ätzenden und alkalischen Umgebungen ist nicht zu empfehlen.
- Das Gerät muss geerdet sein.
- Die Nennspannung auf dem Typenschild muss mit der Spannung der Stromversorgung im Haushalt übereinstimmen.
- Die Stromversorgung muss ausreichend Strom führen.

Auswahl der Montagestelle

Um das Gerät sicher verwenden zu können, muss es 1,8 m über dem Boden montiert werden, mit einem Abstand von 0,5 m zur Decke, zum Dach und zu den Seitenwänden hin.

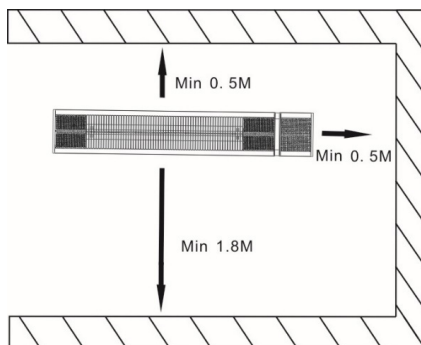

Montageschritte

1. Zeichnen Sie an der Montagestelle die Bohrlöcher an. Bohren Sie die Löcher mit einer Schlagbohrmaschine.
2. Legen Sie drei Dübel in die Löcher.

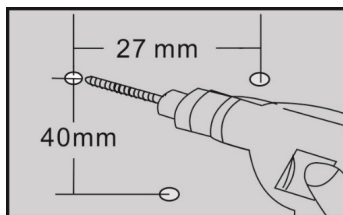

3. Befestigen Sie die Montageklammer. Verwenden Sie 3 Schrauben des Typs ST4x35. Achten Sie darauf, dass die Montagepunkte fest angebracht sind.

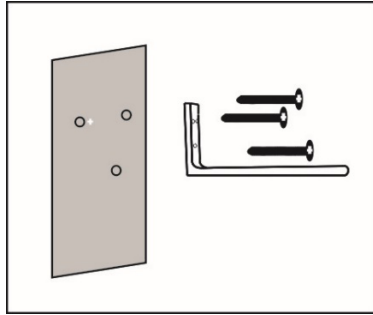

4. Achten Sie vor der Montage des Heizlüfters darauf, dass der Kippschalter sich auf der rechten Seite befindet. Befestigen Sie anschließend die Halterung am Heizlüfter. Verwenden Sie 2 Schrauben des Typs M6x14 und Flügelmuttern.

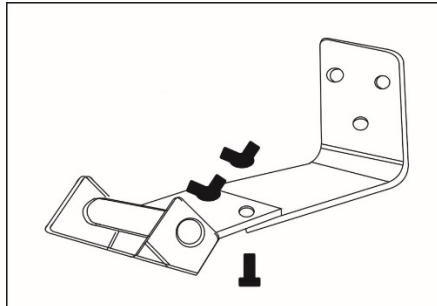

BEDIENUNG

Schalten Sie das Gerät mit dem Kippschalter ein.

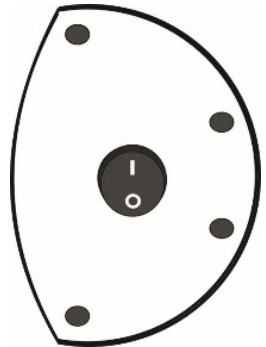

Fernbedienung

1. Betriebsleuchte
Blinkt bei Drücken einer Taste.
2. Ein-/Aus-Schalter
Wechselt zwischen EIN, AUS und STANDBY.
3. Erste Heizstufe
Zur Wahl der kleinen Heizstufe
4. Zweite Heizstufe
Zur Wahl der mittleren Heizstufe
5. Dritte Heizstufe
Zur Wahl der hohen Heizstufe

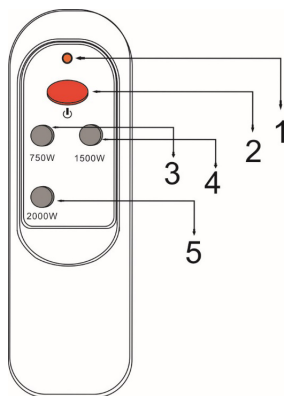

WARTUNG UND REINIGUNG

Der Heizstrahler benötigt eine sorgfältige und regelmäßige Wartung, um dem Gerät einen langen und effektiven Betrieb zu ermöglichen.

Wartung

- Überprüfen Sie die Sauberkeit des Reflektors und des Heizdrahtes mindestens einmal im Monat.
- Die Anzahl der Überprüfungen kann sich je nach Staub in der Umgebung erhöhen.
- Überprüfen Sie den Reflektor, den Draht und den Rahmen auf sichtbare Verformungen hin, wenn Sie das Gerät reinigen. Falls Sie eine Verformung feststellen, wenden Sie sich an einen qualifizierten Techniker.
- Nehmen Sie beim Reinigen das Netzkabel und den Netzstecker in Augenschein. Falls Sie eine Verformung feststellen, wenden Sie sich an einen qualifizierten Techniker.
- Es ist zu empfehlen den Reflektor alle 2 Jahre auszuwechseln, um die Wirksamkeit des Gerätes zu erhalten.

Reinigung

Regelmäßige und sorgfältige Reinigung des Heizstrahlers ist notwendig, um einen langen und effizienten Betrieb des Gerätes zu gewährleisten.

- Ziehen Sie zur Ihrer Sicherheit vor der Reinigung den Netzstecker.

- Entfernen Sie das Schutzgitter. Nehmen Sie dazu einen Schlitz-Schraubendreher.
- Der Reflektor und die Heizdrähte werden mit einem weichen Tuch gereinigt, einer weichen Bürste oder kühler, trockener Luft. Das Tuch darf feucht aber nicht nass sein. Der Reiniger darf keine Chemikalien enthalten.
- Sehen Sie von der Verwendung von Materialien, die den Reflektor beschädigen könnten ab. (Reiniger usw.)
- Bringen Sie das Gitter wieder an, indem Sie es mit den Schrauben befestigen.

HINWEISE ZUR ENTSORGUNG



Wenn es in Ihrem Land eine gesetzliche Regelung zur Entsorgung von elektrischen und elektronischen Geräten gibt, weist dieses Symbol auf dem Produkt oder auf der Verpackung darauf hin, dass dieses Produkt nicht im Hausmüll entsorgt werden darf. Stattdessen muss es zu einer Sammelstelle für das Recycling von elektrischen und elektronischen Geräten gebracht werden. Durch regelkonforme Entsorgung schützen Sie die Umwelt und die Gesundheit Ihrer Mitmenschen vor negativen Konsequenzen. Informationen zum Recycling und zur Entsorgung dieses Produkts, erhalten Sie von Ihrer örtlichen Verwaltung oder Ihrem Hausmüllentsorgungsdienst.

Dieses Produkt enthält Batterien. Wenn es in Ihrem Land eine gesetzliche Regelung zur Entsorgung von Batterien gibt, dürfen die Batterien nicht im Hausmüll entsorgt werden. Informieren Sie sich über die örtlichen Bestimmungen zur Entsorgung von Batterien. Durch regelkonforme Entsorgung schützen Sie die Umwelt und die Gesundheit Ihrer Mitmenschen vor negativen Konsequenzen.

HERSTELLER & IMPORTEUR (UK)

Hersteller:

Chal-Tec GmbH, Wallstraße 16, 10179 Berlin, Deutschland.

Importeur für Großbritannien:

Chal-Tec UK limited
Unit 6 Riverside Business Centre
Brighton Road
Shoreham-by-Sea
BN43 6RE
United Kingdom

Dear Customer,

Congratulations on purchasing this equipment. Please read this manual carefully and take care of the following hints to avoid damages. Any failure caused by ignoring the items and cautions mentioned in the instruction manual are not covered by our warranty and any liability. Scan the QR code to get access to the latest user manual and other information about the product.



CONTENTS

| | |
|------------------------------|----|
| Safety Instructions | 12 |
| Installation | 14 |
| Operating Instructions | 15 |
| Maintenance and Cleaning | 16 |
| Disposal Considerations | 18 |
| Manufacturer & Importer (UK) | 18 |

TECHNICAL DATA

| | |
|--------------|--|
| Item number | 10030247 10031513 |
| Power supply | 220-240 V~, 50/60 Hz |
| Power rating | First gear: 750 W Second gear: 1500 W Third gear: 2000 W |
| IP rating | IP 65 |

SAFETY INSTRUCTIONS

- Do not leave this unit unattended when in use.
- This heater will get hot when in use. Do not touch hot surfaces.

**CAUTION**

Risk of burns! Some parts of this product can become very hot and cause burns. Particular attention has to be given when children and vulnerable people are present.

- Do not move the unit when in use. Wait until the heater is completely cool before moving and check that it has been unplugged from the power supply.
- Position the unit at least 1.5 m away from highly combustible materials such as furniture, trees, leaves, dry grass and bushes.
- The heater must not face with the heating element pointing upwards towards a ceiling. The heater element must be facing the area it is to heat.

Note: In order to avoid overheating do not cover the heater. It is not for drying clothes.

- Keep children and pets at a safe distance from the unit.
- This device may be only used by children 8 years old or older and persons with limited physical, sensory and mental capabilities and / or lack of experience and knowledge, provided that they have been instructed in use of the device by a responsible person who understands the associated risks.
- Children shall not play with the appliance. Cleaning and user maintenance shall not be made by children without supervision.
- Do not operate the heater if any signs of damage or malfunction manifest themselves.
- Do not attempt to repair or adjust any electrical or mechanical functions on this unit. The unit does not contain any user serviceable parts. Only a qualified electrician should perform servicing or repairs.
- If the power cable is damaged, it must be replaced by the manufacturer, its service agent or similarly qualified persons in order to avoid a hazard.
- Do not handle the element with bare hands. If it is inadvertently touched, remove finger marks with a soft cloth and methylated spirits or alcohol, otherwise the marks will burn into the element causing premature heater failure.

- Do not replace or attempt to replace the element in this product.
- Do not use this heater in the immediate surroundings of a bath, shower or swimming pool.
- This product must not be left outdoors exposed to the elements for long periods of time.
- Do not touch the plug with wet or damp hands.
- Do not run the power cable under carpeting. Do not cover the power cable with rugs, runner, or similar coverings. Arrange the power cable away from foot traffic and where it will not be tripped over.
- Do not wind the power cable around the unit.
- Do not insert or allow foreign objects to enter any ventilation or opening on the heater, as this may result in electric shock, fire, or damage to the heater.
- To prevent a possible fire, do not block the air vents.
- A heater has hot and arcing or sparking parts inside. Do not use in areas where petrol, paint, explosive and/or flammable liquids are used or stored. Keep unit away from heated surfaces and open flames.
- Where possible, avoid the use of an extension cable as this may overheat and cause a fire. However, if you have to use an extension cable, ensure it is suitable for the purpose, has been tested for outdoor use and preferably has an RCD device fitted or attached.
- Always ensure the heater is plugged into a suitable socket, one that is tested for outdoor use.
- Always unplug the unit and ensure the unit is completely cold before moving, cleaning or storing.
- This heater is intended for domestic use only and should not be used commercially for contract purposes. Any alternative use, not recommended by the manufacturer, may result in fire, electric shock, or injury to persons.
- The use of attachments on the heater is not recommended.
- Do not use this heater with a programmer, timer, separate remote control system or any other device that switches the heater on automatically, since a fire risk exists if the heater is covered or positioned incorrectly.

Important note on transport safety

Transport safeguards made of foam are located between the grids of the heater. Completely remove the transport safeguards before operating the device, otherwise there will be a risk of fire.

INSTALLATION

Before the installation, the following matters need your attention

- Products should be put down gently.
- Installation in acidic and alkaline environments is not recommended.
- The product must be earthed.
- The products are required to check the product brand mark on the voltage
- and the local voltage whether conform.
- Ensure the power rating should have sufficient current carrying capacity.

Ensure the production's installation site

For safe use of the product, the product installation position should have a minimum height of 1.8 m from the ground, and a minimum distance of 0.5 m from ceiling, roof and both sides walls.

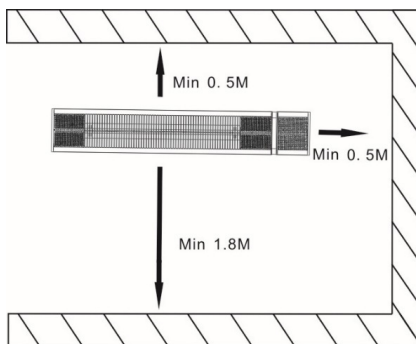

Installation steps

1. According to where the product installation location is, use a power drill to make four 8 mm round holes.
2. Insert the three plastic wall anchors into the three holes.

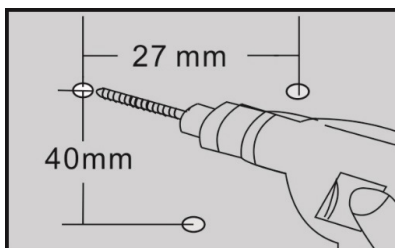

3. Fixed the bracket using three ST4*35 screws and make sure the installation points are fixed securely.

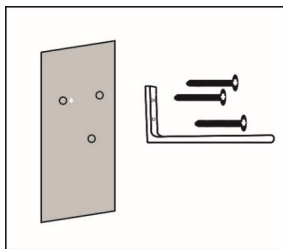

4. Before fixing the heater, make sure the rocker power switch on the right side and then fixed the bracket to the heater using two M6*14 screws and butterfly nuts.

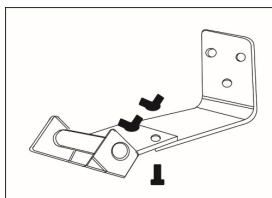

OPERATING INSTRUCTIONS

The rocker power switch on the right side controls power on/off.

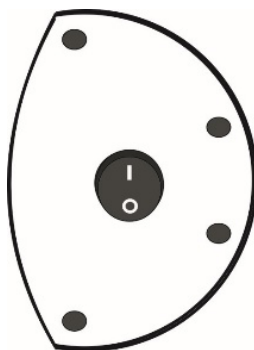

Remote Control

- 1 Power indicator
When in use, press any button, the red indicator will flash.
- 2 On / Off
Switches the heater to on/off/ standby.
- 3 First gear
Select to choose low heating.
- 4 Second gear
Select to choose moderate heating.
- 5 Third gear
Select to choose high heating.

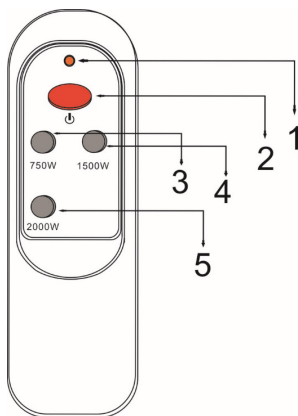

MAINTENANCE AND CLEANING

Maintenance

Careful and regular maintenance of Infrared Heater is required to attain a long and efficient operation of your appliance

- Check the cleanliness of the Reflector and IR-Filament at least once a month. If necessary, apply cleaning and maintenance instructions.
- The number of checks may be increased considering the amount of dust in the environment.
- Check the deformation of the Reflector, Wire and Frame visually while cleaning the appliance. In case of any deformation, consult a qualified technician.
- Check the power cable and plug visually while cleaning the appliance. In case of any deformation, consult a qualified technician.
- It is recommended to change the reflector every 2 years for more efficient operation.

Cleaning

Regular and careful cleaning helps your heater to operate efficiently for many years.

- Unplug your power cable for your safety before cleaning your appliance.
- Take out the front grid wire through the inlets on the frame using a slotted screwdriver.
- The reflector and filament must be cleaned with a soft cloth, a smooth brush or cool or dry air. The cloth may be damp but never too wet and the cleaner should not include any chemicals.
- Refrain from using cleaning materials likely to damage the reflector. (cleanser etc.)
- Reinsert the wire grid using a slotted screwdriver.

DISPOSAL CONSIDERATIONS



If there is a legal regulation for the disposal of electrical and electronic devices in your country, this symbol on the product or on the packaging indicates that this product must not be disposed of with household waste. Instead, it must be taken to a collection point for the recycling of electrical and electronic equipment. By disposing of it in accordance with the rules, you are protecting the environment and the health of your fellow human beings from negative consequences. For information about the recycling and disposal of this product, please contact your local authority or your household waste disposal service.

This product contains batteries. If there is a legal regulation for the disposal of batteries in your country, the batteries must not be disposed of with household waste. Find out about local regulations for disposing of batteries. By disposing of them in accordance with the rules, you are protecting the environment and the health of your fellow human beings from negative consequences.

MANUFACTURER & IMPORTER (UK)

Manufacturer:

Chal-Tec GmbH, Wallstrasse 16, 10179 Berlin, Germany.

Importer for Great Britain:

Chal-Tec UK limited
Unit 6 Riverside Business Centre
Brighton Road
Shoreham-by-Sea
BN43 6RE
United Kingdom

Chère cliente, cher client,

Toutes nos félicitations pour l'acquisition de ce nouvel appareil. Veuillez lire attentivement les instructions suivantes de branchement et d'utilisation afin d'éviter d'éventuels dommages. Le fabricant ne saurait être tenu pour responsable des dommages dus au non-respect des consignes de sécurité et à la mauvaise utilisation de l'appareil. Scannez le QR-Code pour accéder à la dernière version du mode d'emploi et à d'autres informations concernant le produit :



SOMMAIRE

| | |
|-------------------------------|----|
| Consignes de sécurité | 20 |
| Montage | 22 |
| Utilisation | 23 |
| Entretien et nettoyage | 24 |
| Informations sur le recyclage | 26 |
| Fabricant et importateur (UK) | 26 |

FICHE TECHNIQUE

| | |
|----------------------|--|
| Numéro d'article | 10030247 10031513 |
| Alimentation | 220-240 V~, 50/60 Hz |
| Puissance | Vitesse 1: 750 W Vitesse 2: 1500 W Vitesse 3: 2000 W |
| Classe de protection | IP 65 |

CONSIGNES DE SÉCURITÉ

- Ne laissez pas l'appareil en marche sans surveillance.
- Ce radiateur chauffe lorsqu'il est en fonctionnement. Ne touchez pas les surfaces chaudes.



ATTENTION

Risque de brûlure ! Certaines parties de ce produit peuvent devenir très chaudes et causer des brûlures. Une attention particulière est requise en présence d'enfants et de personnes vulnérables.

- Ne déplacez pas l'appareil pendant son fonctionnement. Attendez que le radiateur refroidisse complètement avant de le déplacer, et vérifiez qu'il est bien débranché du secteur.
- Placez l'appareil à au moins 1,5 m des matériaux inflammables tels que meubles, arbres, feuilles, herbes sèches et arbustes.
- L'élément chauffant du radiateur ne doit pas être dirigé vers le plafond. L'élément chauffant doit être tourné vers la surface à chauffer.

Note : Pour éviter la surchauffe, le radiateur ne doit pas être recouvert. Ne pas utiliser l'appareil pour sécher des vêtements.

- Tenez les enfants et les animaux domestiques à l'écart de l'appareil.
- Cet appareil peut être utilisé par des enfants de 8 ans ou plus et des personnes ayant des capacités physiques, sensorielles et mentales limitées et / ou dénuées d'expérience et de connaissances, à condition d'avoir été instruits au fonctionnement de l'appareil par une personne responsable et d'en comprendre les risques associés.
- Ne laissez pas les enfants jouer avec l'appareil. Le nettoyage et l'entretien ne peut être effectué par des enfants que sous la surveillance d'adultes.
- N'utilisez pas l'appareil s'il présente des signes de dommages ou de dysfonctionnement.
- N'essayez pas de réparer ou de régler vous-même les fonctions électriques ou mécaniques de cet appareil. L'appareil ne contient aucune pièce réparable par l'utilisateur. Seul un électricien qualifié est autorisé à effectuer des travaux d'entretien ou de réparation.
- Si le câble d'alimentation est endommagé, il doit être remplacé par le fabricant, son service après-vente ou des personnes de qualification similaire afin d'éviter toute mise en danger.
- Ne touchez pas l'élément chauffant à mains nues. Si vous les touchez accidentellement, retirez les traces de doigts avec un chiffon doux, car elles risqueraient de brûler à l'intérieur de l'élément et de provoquer une panne prématurée du radiateur.

- Ne pas remplacer ou tenter de démonter l'élément chauffant.
- N'utilisez pas cet appareil de chauffage à proximité immédiate d'une baignoire, d'une douche ou d'une piscine.
- Ce produit ne doit pas être exposé aux intempéries pendant une période prolongée.
- Ne touchez pas la fiche avec des mains mouillées ou humides.
- N'installez pas le câble d'alimentation sous une moquette. Ne recouvrez pas le câble d'alimentation avec un tapis, une descente de lit ou d'autres couvertures similaires. Installez le câble d'alimentation de manière à ce que personne ne trébuche dessus.
- N'enroulez pas le câble d'alimentation autour de l'appareil.
- Assurez-vous qu'aucun corps étranger ne pénètre dans la ventilation ou par l'ouverture du radiateur, car cela pourrait provoquer un choc électrique, un incendie ou endommager l'appareil.
- Pour éviter tout risque d'incendie, ne bloquez pas les fentes de ventilation.
- Le radiateur contient des pièces chaudes et qui peuvent produire des étincelles. Ne l'utilisez pas dans des lieux où sont utilisés ou stockés de l'essence, de la peinture, des explosifs et/ou des liquides inflammables. Gardez l'appareil à l'écart des surfaces chaudes et des flammes nues.
- Évitez autant que possible d'utiliser une rallonge car elle pourrait surchauffer et provoquer un incendie. Cependant, si vous devez utiliser une rallonge, assurez-vous qu'elle est adaptée à un usage extérieur et de préférence équipée ou branchée sur un disjoncteur.
- Assurez-vous toujours que le radiateur est branché dans une prise d'alimentation extérieure appropriée.
- Débranchez toujours l'appareil et assurez-vous qu'il est complètement refroidi avant de le transporter, de le nettoyer ou de le ranger.
- Cet appareil est destiné à un usage domestique uniquement et ne doit pas servir à des fins commerciales. Toute utilisation non recommandée par le fabricant peut provoquer un incendie, une électrocution ou des blessures corporelles.
- L'utilisation d'accessoires avec le radiateur est déconseillée.
- N'utilisez pas ce radiateur avec une prise électrique programmable, une minuterie, une télécommande séparée ou tout autre appareil qui allume automatiquement le radiateur car il y a un risque d'incendie si le radiateur est recouvert ou mal situé.

Remarque importante sur la sécurisation pour le transport

Des cales de transport en mousse sont placées entre les grilles du radiateur. Retirez toutes les cales de transport avant d'utiliser l'appareil pour éviter tout risque d'incendie.

MONTAGE

Les points suivants requièrent votre attention avant l'assemblage

- L'appareil doit être posé avec soin.
- L'installation dans des environnements corrosifs et alcalins n'est pas recommandée.
- L'appareil doit être mis à la terre.
- La tension nominale indiquée sur la plaque signalétique doit correspondre à la tension de l'alimentation électrique de l'habitation.
- L'alimentation doit transporter un courant suffisant.

Choix de l'emplacement

Afin de pouvoir utiliser l'appareil en toute sécurité, il doit être monté à 1,8 m au-dessus du sol, à une distance de 0,5 m du plafond, du toit et des murs latéraux.

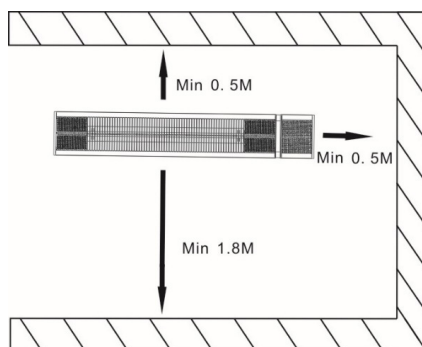

Étapes du montage

1. Marquez les trous de perçage sur le site d'installation. Percez les trous avec un marteau perforateur.
2. Mettez trois chevilles dans les trous.

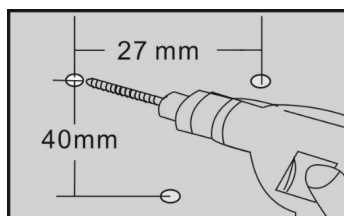

3. Fixez le support de montage. Utilisez 3 vis de type ST4x35. Assurez-vous que les points de montage sont fermement fixés.

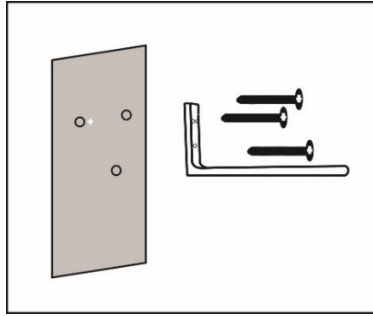

4. Avant d'installer le radiateur soufflant, assurez-vous que l'interrupteur à bascule est sur le côté droit. Fixez ensuite le support au radiateur soufflant. Utilisez 2 vis M6x14 et écrous à oreilles.

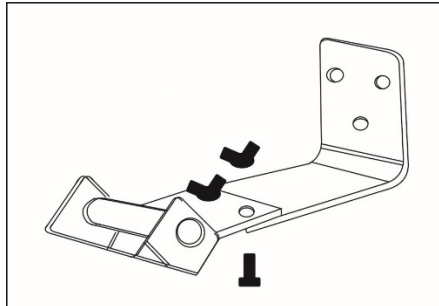

UTILISATION

Allumez l'appareil avec l'interrupteur à bascule.

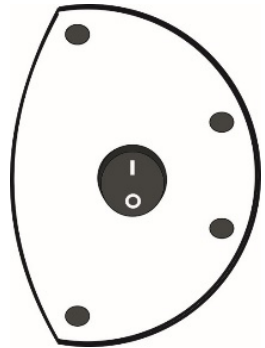

Télécommande

1. Témoin de marche
Clignote lorsque vous appuyez sur une touche.
2. Bouton de marche/arrêt
Bascule entre MARCHÉ, ARRÊT et VEILLE.
3. Première vitesse de chauffage
Pour choisir un chauffage à petite vitesse
4. Deuxième vitesse de chauffage
Pour un chauffage moyen
5. Troisième vitesse de chauffage
Pour une grande puissance de chauffage

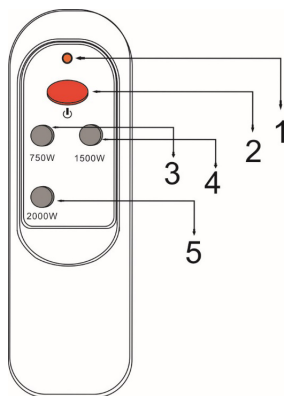

ENTRETIEN ET NETTOYAGE

Le radiateur nécessite un entretien minutieux et régulier afin de permettre à l'appareil de fonctionner longtemps et efficacement.

Entretien

- Vérifiez la propreté du réflecteur et du fil chauffant au moins une fois par mois.
- Le nombre de contrôles nécessaires peut augmenter en fonction de la poussière dans la zone.
- Vérifiez le réflecteur, le fil et le cadre pour déceler toute déformation visible lors du nettoyage de l'appareil. Si vous constatez une déformation, contactez un technicien qualifié.
- Lors du nettoyage, inspectez le cordon d'alimentation et la fiche. Si vous constatez une déformation, contactez un technicien qualifié.
- Nous recommandons de remplacer le réflecteur tous les 2 ans afin de maintenir l'efficacité de l'appareil.

Nettoyage

- Un nettoyage régulier et soigné du radiateur est nécessaire pour assurer un fonctionnement durable et efficace de l'appareil.
- Pour votre sécurité, débranchez la fiche d'alimentation avant de procéder au nettoyage.
- Retirez la grille de protection. Utilisez un tournevis plat pour ce faire.

- Le réflecteur et les fils chauffants se nettoient avec un chiffon doux, une brosse douce ou de l'air frais et sec. Le chiffon doit être humide mais pas mouillé. Le nettoyant ne doit contenir aucun produit chimique.
- Évitez d'utiliser des matériaux qui pourraient endommager le réflecteur. (Nettoyant, etc.)
- Remettez la grille en place en la fixant avec les vis.

INFORMATIONS SUR LE RECYCLAGE



S'il existe une réglementation pour l'élimination ou le recyclage des appareils électriques et électroniques dans votre pays, ce symbole sur le produit ou sur l'emballage indique que cet appareil ne doit pas être jeté avec les ordures ménagères. Vous devez le déposer dans un point de collecte pour le recyclage des équipements électriques et électroniques. La mise au rebut conforme aux règles protège l'environnement et la santé de vos semblables des conséquences négatives. Pour plus d'informations sur le recyclage et l'élimination de ce produit, veuillez contacter votre autorité locale ou votre service de recyclage des déchets ménagers.

Ce produit contient des piles. S'il existe une réglementation pour l'élimination ou le recyclage des piles dans votre pays, vous ne devez pas les jeter avec les ordures ménagères. Renseignez-vous sur les dispositions locales relatives à la collecte des piles usagées. La mise au rebut conforme aux règles protège l'environnement et la santé de vos semblables des conséquences négatives.

FABRICANT ET IMPORTATEUR (UK)

Fabricant :

Chal-Tec GmbH, Wallstraße 16, 10179 Berlin, Allemagne.

Importateur pour la Grande Bretagne :

Chal-Tec UK limited
Unit 6 Riverside Business Centre
Brighton Road
Shoreham-by-Sea
BN43 6RE
United Kingdom

Gentile cliente,

La ringraziamo per aver acquistato il dispositivo. La preghiamo di leggere attentamente le seguenti istruzioni per l'uso e di seguirle per evitare possibili danni tecnici. Non ci assumiamo alcuna responsabilità per danni scaturiti da una mancata osservazione delle avvertenze di sicurezza e da un uso improprio del dispositivo. Scansionare il codice QR seguente, per accedere al manuale d'uso più attuale e per ricevere informazioni sul prodotto.



INDICE

| | |
|-------------------------------|----|
| Avvertenze di sicurezza | 28 |
| Montaggio | 30 |
| Utilizzo | 31 |
| Pulizia e manutenzione | 32 |
| Avviso di smaltimento | 34 |
| Produttore e importatore (UK) | 34 |

DATI TECNICI

| | |
|----------------------|--|
| Articolo numero | 10030247 10031513 |
| Alimentazione | 220-240 V~, 50/60 Hz |
| Potenza | Livello 1: 750 W Livello 2: 1500 W Livello 3: 2000 W |
| Classe di protezione | IP 65 |

AVVERTENZE DI SICUREZZA

- Non lasciare il dispositivo privo di controllo durante il funzionamento.
- Questo dispositivo diventa estremamente caldo durante il funzionamento. Non toccare le superfici bollenti.



ATTENZIONE

Pericolo di ustione! Alcuni componenti di questo prodotto possono diventare estremamente caldi e causare ustioni. È necessario prestare particolare attenzione in presenza di bambini e persone che necessitano protezione.

- Non spostare il dispositivo quando è in funzione. Attendere fino al completo raffreddamento dell'irradiatore di calore prima di spostarlo e controllare che sia stato scollegato dalla rete elettrica.
- Posizionare il dispositivo ad almeno 1,5 metro di distanza da materiali facilmente infiammabili come mobili, alberi, erba secca e cespugli.
- L'elemento riscaldante dell'irradiatore di calore non deve essere rivolto verso il soffitto. L'elemento riscaldante deve essere direzionato sulla superficie da riscaldare.

Nota: per evitare il surriscaldamento, l'irradiatore non deve essere coperto. Non utilizzare questo dispositivo per asciugare vestiti.

- Tenere bambini e animali domestici lontano dal dispositivo.
- Questo dispositivo può essere utilizzato da bambini a partire da 8 anni e da persone con limitate capacità fisiche e psichiche o con conoscenza ed esperienza limitate, solo se sono stati istruiti sulle modalità d'uso e comprendono i rischi e i pericoli connessi.
- I bambini non possono giocare con il dispositivo. La pulizia e la manutenzione possono essere eseguite da bambini solo con il dovuto controllo.
- Non utilizzare il dispositivo se presenta segni di danneggiamento o malfunzionamento.
- Non cercare di regolare o riparare funzioni elettriche o meccaniche del dispositivo. Il dispositivo non contiene componenti che necessitano di manutenzione da parte dell'utilizzatore. Solo un elettricista qualificato può realizzare opere di manutenzione e riparazioni.
- Per evitare pericoli, se il cavo di alimentazione è danneggiato, deve essere riparato dal produttore, dal servizio di assistenza ai clienti o da una persona con qualifica equivalente.
- Non toccare l'elemento riscaldante a mani nude. Se viene toccato involontariamente, rimuovere le impronte digitali con un panno morbido, per evitare che restino impresse nell'elemento, causando un guasto precoce dell'irradiatore di calore.

- Non sostituire l'elemento riscaldante e non cercare di rimuoverlo.
- Non utilizzare l'irradiatore di calore nelle immediate vicinanze di vasche, docce o piscine.
- Questo prodotto non può essere esposto alle intemperie per tempi prolungati.
- Non toccare la spina con mani bagnate o umide.
- Non far passare il cavo di alimentazione sotto a moquette. Non coprire il cavo di alimentazione con tappeti, passatoie o coperture simili. Posizionare il cavo in modo che non sia possibile inciamparvi.
- Non avvolgere il cavo di alimentazione intorno al dispositivo.
- Assicurarsi che non entrino corpi estranei nella ventilazione o nell'apertura del riscaldamento, dato che ciò potrebbe comportare folgorazioni, incendi o danni al dispositivo.
- Per evitare eventuali incendi, le fessure di ventilazione non devono essere bloccate.
- Il riscaldamento presenta componenti interni bollenti e che formano scintille. Non usarlo in locali in cui sono utilizzati o stoccati benzina, vernici e/o liquidi infiammabili. Tenere il dispositivo lontano da superfici bollenti e fiamme libere.
- Se possibile, evitare l'utilizzo di una prolunga, dato che potrebbe surriscaldarsi e causare incendi. Tuttavia, se è necessario l'utilizzo di una prolunga, assicurarsi che sia adatta all'utilizzo all'aperto e, idealmente, che sia dotata di/collegata a un interruttore di sicurezza.
- Assicurarsi che l'irradiatore di calore sia sempre collegato a una presa di corrente appropriata e adatta all'utilizzo all'aperto.
- Prima di spostare, pulire o riporre il dispositivo, staccare la spina e assicurarsi che sia completamente raffreddato.
- Questo dispositivo di riscaldamento è adatto per il solo uso casalingo e non dovrebbe essere utilizzato a scopi commerciali. Qualsiasi utilizzo diverso da quelli consigliati dal produttore può causare incendi, folgorazioni o lesioni a persone.
- Non è consigliato l'utilizzo di attacchi sul riscaldatore.
- Non utilizzare questo dispositivo di riscaldamento con prese di corrente programmabili, timer, telecomandi separati o altri dispositivi che lo attivano automaticamente, dato che potrebbero verificarsi incendi se il dispositivo è coperto o posizionato in modo errato.

Nota importante sui blocchi di sicurezza per il trasporto

Tra le griglie della stufa si trovano dei blocchi in espanso per evitare danni durante il trasporto. Rimuovere completamente i blocchi di sicurezza prima di mettere in funzione il dispositivo, altrimenti si corre il rischio di incendi.

MONTAGGIO

Prima del montaggio, prestare attenzione ai seguenti punti

- Il dispositivo deve essere poggiato delicatamente.
- Si sconsiglia l'installazione in ambienti acidi e alcalini.
- Il dispositivo deve essere dotato di messa a terra.
- La tensione nominale sulla targhetta del dispositivo deve coincidere con la tensione dell'alimentazione casalinga.
- L'alimentazione deve garantire una corrente sufficiente.

Selezionare la posizione di montaggio

Per poter utilizzare in sicurezza il dispositivo, è necessario montarlo a 1,8 m dal pavimento e a una distanza di 0,5 m da soffitto, tetto e pareti laterali.

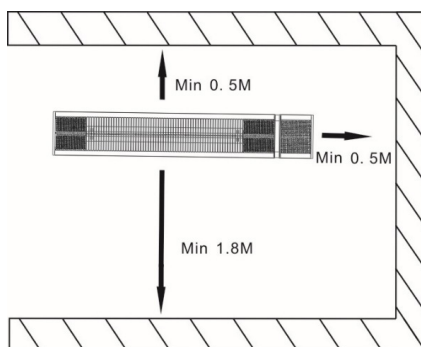

Passaggi per il montaggio

1. Fare dei segni per realizzare i fori in corrispondenza della posizione di montaggio. Realizzare i fori con un trapano a percussione.
2. Inserire tre tasselli nei fori

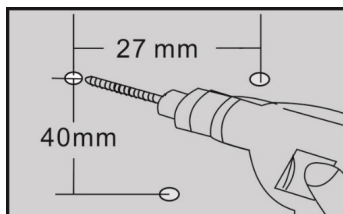

3. Fissare i supporti di montaggio.
Utilizzare 3 viti ST4x35. Assicurarsi
che i punti di montaggio siano installati
saldamente.

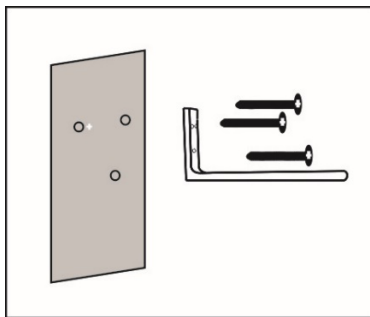

4. Prima di montare il dispositivo,
assicurarsi che l'interruttore si trovi
sul lato destro. Fissare poi i supporti al
dispositivo. Utilizzare 2 viti M6x14 e
dadi ad alette.

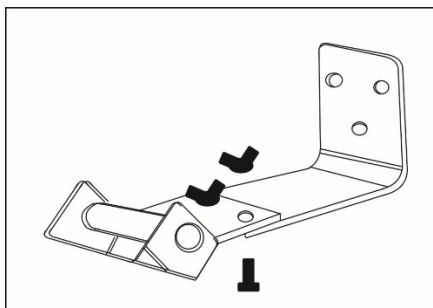

UTILIZZO

Accendere e spegnere il dispositivo con l'interruttore.

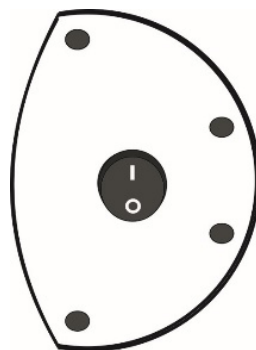

Telecomando

1. Spia di funzionamento
Si accende quando si preme un tasto.
2. Interruttore On/Off
Cambiare tra ON, OFF e STANDBY.
3. Primo livello riscaldante
Selezionare il livello riscaldante basso
4. Secondo livello riscaldante
Selezionare il livello riscaldante medio
5. Terzo livello riscaldante
Selezionare il livello riscaldante alto

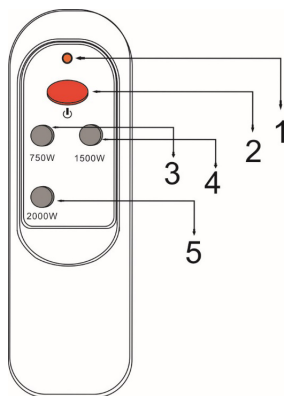

PULIZIA E MANUTENZIONE

Il radiatore necessita di una manutenzione attenta e regolare, in modo da permettere un utilizzo lungo ed efficace.

Manutenzione

- Controllare lo stato di pulizia del riflettore e del cavo riscaldante almeno una volta al mese.
- La frequenza dei controlli può incrementare in base alla quantità di polvere nell'ambiente circostante.
- Quando si pulisce il dispositivo, controllare se riflettore, cavo riscaldante e telaio sono deformati. Se si notano deformazioni, rivolgersi a un tecnico qualificato.
- Controllare cavo di alimentazione e spina durante la pulizia. Se si notano deformazioni, rivolgersi a un tecnico qualificato.
- Si consiglia di sostituire il riflettore ogni 2 anni, in modo da mantenere invariate le prestazioni del dispositivo.

Pulizia

Una pulizia attenta e regolare del radiatore è necessaria per permettere un utilizzo lungo ed efficace.

- Per motivi di sicurezza, staccare la spina prima di procedere alla pulizia.

- Togliere la griglia protettiva. Utilizzare un cacciavite a taglio.
- Il riflettore e i cavi riscaldanti devono essere puliti con un panno morbido, una spazzola morbida o con aria fredda e asciutta. Il panno può essere umido, ma non bagnato. Il detergente non deve contenere alcuna sostanza chimica.
- Evitare l'utilizzo di materiali che potrebbero danneggiare il riflettore (detergenti, ecc.).
- Rimontare la griglia protettiva, fissandola con le viti.

AVVISO DI SMALTIMENTO



Se nel proprio paese si applicano le regolamentazioni inerenti lo smaltimento di dispositivi elettrici ed elettronici, questo simbolo sul prodotto o sulla confezione segnala che questi prodotti non possono essere smaltiti con i rifiuti normali e devono essere portati a un punto di raccolta di dispositivi elettrici ed elettronici. Grazie al corretto smaltimento dei vecchi dispositivi si tutela il pianeta e la salute delle persone da possibili conseguenze negative. Informazioni riguardanti il riciclo e lo smaltimento di questi prodotti si ottengono presso l'amministrazione locale oppure il servizio di gestione dei rifiuti domestici.

Il prodotto contiene batterie. Se nel proprio paese si applicano le regolamentazioni inerenti lo smaltimento di batterie, non possono essere smaltite con i normali rifiuti domestici. Prego di informarvi sulle regolamentazioni vigenti sullo smaltimento delle batterie. Grazie al corretto smaltimento dei vecchi dispositivi si tutela l'ambiente e la salute delle persone da conseguenze negative.

PRODUTTORE E IMPORTATORE (UK)

Produttore:

Chal-Tec GmbH, Wallstraße 16, 10179 Berlino, Germania.

Importatore per la Gran Bretagna:

Chal-Tec UK limited
Unit 6 Riverside Business Centre
Brighton Road
Shoreham-by-Sea
BN43 6RE
United Kingdom

Estimado cliente:

Le felicitamos por la adquisición de este producto. Lea atentamente el siguiente manual y siga cuidadosamente las instrucciones de uso con el fin de evitar posibles daños. La empresa no se responsabiliza de los daños ocasionados por un uso indebido del producto o por haber desatendido las indicaciones de seguridad. Escanee el código QR para obtener acceso al manual de usuario más reciente y otra información sobre el producto:

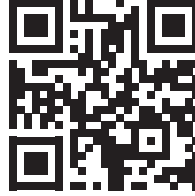

ÍNDICE

| | |
|--|----|
| Indicaciones de seguridad | 36 |
| Montaje | 38 |
| Utilización | 39 |
| Mantenimiento y limpieza | 40 |
| Indicaciones sobre la retirada del aparato | 42 |
| Fabricante e importador (Reino Unido) | 42 |

DATOS TÉCNICOS

| | |
|------------------------|--|
| Número de artículo | 10030247 10031513 |
| Fuente de alimentación | 220-240 V~, 50/60 Hz |
| Potencia | Nivel 1: 750 W Nivel 2: 1500 W Nivel 3: 2000 W |
| Clase de protección | IP 65 |

INDICACIONES DE SEGURIDAD

- No deje el aparato en marcha si no se encuentra bajo supervisión.
- Este radiador alcanza temperaturas muy elevadas durante su uso. No toque las superficies calientes.



ATENCIÓN

Existe riesgo de quemaduras. Algunas piezas de este producto pueden alcanzar temperaturas muy elevadas y provocar quemaduras. Es especialmente importante prestar atención cuando se encuentren niños y personas que necesitan de protección en la estancia.

- No mueva el aparato si este se encuentra en funcionamiento. Espere a que el radiador se haya enfriado completamente antes de moverlo y compruebe que se ha desconectado del suministro eléctrico.
- Coloque el aparato al menos a 1,5 m de distancia de materiales fácilmente inflamables, como muebles, árboles, hojas, hierba seca y ramas.
- El radiador no debe estar orientado con la resistencia hacia el techo. La resistencia debe estar orientada a la superficie a calentar.

Nota: Para evitar un sobrecalentamiento, no cubra el radiador. No utilice el aparato para secar prendas de ropa.

- Mantenga a los niños y mascotas alejados del aparato.
- Este aparato puede ser utilizado por niños mayores de 8 años y personas con discapacidades físicas, sensoriales y mentales y/o con falta de experiencia y conocimientos, siempre y cuando hayan sido instruidos sobre el uso del aparato y comprendan los peligros y riesgos asociados.
- Los niños no deben jugar con el aparato. La limpieza y mantenimiento no deben ser realizadas por niños si estos no se encuentran bajo supervisión.
- No utilice el aparato si detecta signos de averías o daños.
- No intente reparar o ajustar las funciones eléctricas o mecánicas del aparato. No existen piezas que puedan ser reparadas por el usuario. Solo un electricista cualificado podrá realizar labores de reparación y mantenimiento.
- Si el cable de alimentación está dañado, deberá ser reparado por el fabricante, por su servicio de atención al cliente o una persona autorizada para evitar riesgos.
- No toque la resistencia con las manos mojadas. Si se ha tocado por accidente, retire las manchas de dedos con un paño suave; de lo contrario, estas se quedarán marcadas en la resistencia y provocarán una merma anticipada del radiador.

- No sustituya la resistencia ni intente retirarla.
- No utilice este calefactor cerca de una bañera, ducha o de una piscina.
- Este producto no debe estar expuesto a la climatología adversa durante un periodo prolongado de tiempo.
- No toque el enchufe con las manos mojadas o húmedas.
- No coloque el cable de alimentación bajo alfombras. No cubra el cable con paños, alfombras ni cubiertas similares. Coloque el cable de tal manera que nadie pueda pisarlo ni tropezar con él.
- No enrolle el cable alrededor de la carcasa.
- Asegúrese de que ningún cuerpo extraño se introduzca en la ventilación y orificios del radiador, pues puede provocar una descarga eléctrica, fuego o daños en el aparato.
- Para evitar un posible incendio, los orificios de ventilación no deben obstruirse.
- El radiador posee piezas calientes y que generan chispas en su interior. No lo utilice en zonas en donde se utilice o almacene gasolina, pinturas o líquidos inflamables y/o explosivos. Mantenga el aparato lejos de superficies calientes y llamas abiertas.
- Dentro de las posibilidades, evite utilizar un cable alargador, pues puede sobrecalentarse y provocar un incendio. Si, a pesar de todo, debe utilizar un cable alargador, asegúrese de que sea apto para su uso en exteriores y que preferiblemente esté equipado o conectado con un interruptor de seguridad.
- Asegúrese siempre de que el radiador se conecte a una toma de corriente comprobada y apta para su uso en exteriores.
- Desconecte siempre el enchufe y asegúrese de que el aparato se haya enfriado completamente antes de transportarlo, limpiarlo o guardarlo.
- Este radiador solo está concebido para el uso doméstico y no debe emplearse con fines comerciales. Cualquier otro uso diferente al del indicado por el fabricante puede provocar incendios, descargas eléctricas o lesiones.
- No se recomienda utilizar accesorios en el radiador.
- No utilice este radiador con una toma de corriente programable, un temporizador, un mando a distancia por separado o cualquier otro aparato que encienda el radiador automáticamente, pues existe riesgo de incendio si el aparato está cubierto o mal colocado.

Nota importante sobre la protección durante el transporte

Entre las rejillas de la estufa se encuentra espuma que protege el aparato durante el transporte. Retire por completo la espuma antes de poner en marcha el aparato, de lo contrario existe riesgo de incendio.

MONTAJE

- Antes del montaje, lea con atención los siguientes puntos
- El aparato debe manipularse con cuidado.
- No se recomienda la instalación en entornos abrasivos o alcalinos.
- El aparato debe estar conectado a una toma de tierra.
- La tensión nominal de la placa técnica debe coincidir con la del suministro eléctrico de su hogar.
- El suministro eléctrico debe proveer suficiente energía..

Selección de la zona de montaje

El aparato debe montarse a 1,8 m del suelo por motivos de seguridad y, adicionalmente, a una distancia de 0,5 metros hacia el techo y hacia las paredes laterales..

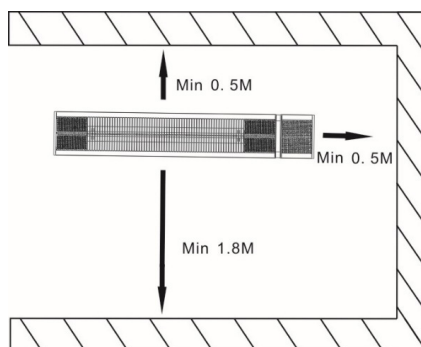

Pasos de montaje

1. Marque los puntos de perforación en la zona de instalación. Perfore los puntos marcados con un taladro.
2. Introduzca tres tacos en los orificios..

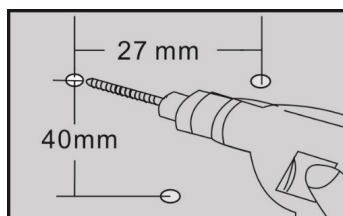

3. Fije las sujeciones de montaje. Utilice 3 tornillos del tipo ST4x35. Asegúrese de que los puntos de instalación estén bien sujetos.

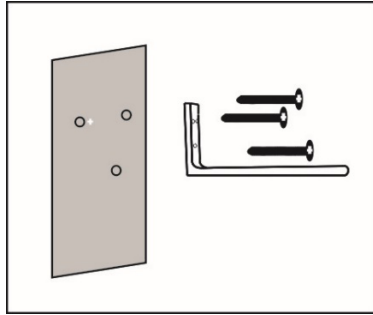

4. Antes de instalar el calefactor de infrarrojos, asegúrese de que el interruptor se encuentre hacia el lado derecho. A continuación, fije el soporte al calefactor. Utilice dos tornillos del tipo M6x14 y tuercas de mariposa..

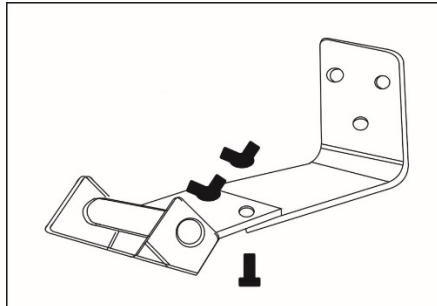

UTILIZACIÓN

Encienda y apague el aparato con el interruptor.

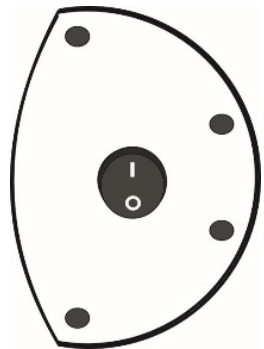

Mando a distancia

1. Indicador luminoso de funcionamiento Parpadea al presionar un botón.
2. Interruptor on/off Cambia entre ON/OFF y STANDBY.
3. Primer nivel de calefacción Para seleccionar el nivel de calefacción más bajo.
4. Segundo nivel de calefacción Para seleccionar el nivel de calefacción medio.
5. Tercer nivel de calefacción Para seleccionar el nivel de calefacción más alto.

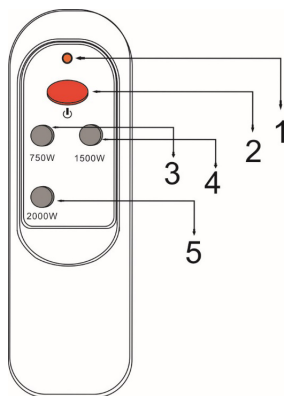

MANTENIMIENTO Y LIMPIEZA

El calefactor necesita un mantenimiento periódico y cuidadoso para permitir que tenga una vida útil larga y eficiente.

Mantenimiento

- Compruebe que el reflector y el hilo conductor están limpios al menos una vez al mes.
- El número de comprobaciones puede aumentar si instala el aparato en un entorno con mucho polvo.
- Compruebe el reflector, el cable y el marco para detectar posibles deformaciones cuando limpie el aparato. Si detecta deformaciones, contacte con un servicio técnico.
- Tenga a la vista el cable de alimentación y el enchufe cuando limpie el aparato. Si detecta deformaciones, contacte con un servicio técnico.
- Se recomienda cambiar el reflector cada 2 años para mantener la eficiencia del aparato.

Limpieza

- Se necesita una limpieza frecuente y cuidadosa del calefactor para garantizar un funcionamiento duradero y eficiente del mismo.
- Desconecte el enchufe antes de limpiar el aparato.
- Retire la rejilla de protección. Para ello, utilice un destornillador plano.
- El reflector y el alambre termotransmisor se limpian con un paño suave, un cepillo de cerdas blandas o aire frío y seco. El paño puede estar

húmedo, pero nunca mojado. El limpiador no debe contener productos químicos.

- Evite utilizar materiales que puedan dañar el reflector (limpiadores, etc.).
- Vuelva a montar la rejilla apretando los tornillos.

INDICACIONES SOBRE LA RETIRADA DEL APARATO



Si en su país existe una disposición legal relativa a la eliminación de aparatos eléctricos y electrónicos, este símbolo estampado en el producto o en el embalaje advierte que no debe eliminarse como residuo doméstico. En lugar de ello, debe depositarse en un punto de recogida de reciclaje de aparatos eléctricos y electrónicos. Una gestión adecuada de estos residuos previene consecuencias potencialmente negativas para el medio ambiente y la salud de las personas. Puede consultar más información sobre el reciclaje y la eliminación de este producto contactando con su administración local o con su servicio de recogida de residuos.

Este producto contiene baterías. Si en su país existe una disposición legal relativa a la eliminación de baterías, estas no deben eliminarse como residuo doméstico. Infórmese sobre la normativa vigente relacionada con la eliminación de baterías. Una gestión adecuada de estos residuos previene consecuencias potencialmente negativas para el medio ambiente y la salud de las personas.

FABRICANTE E IMPORTADOR (REINO UNIDO)

Fabricante:

Chal-Tec GmbH, Wallstraße 16, 10179 Berlín, Alemania.

Importador para Gran Bretaña:

Chal-Tec UK limited
Unit 6 Riverside Business Centre
Brighton Road
Shoreham-by-Sea
BN43 6RE
United Kingdom

