

ONE  NCEPT

**CDC 100**

Discman

10031564

10031565

10031566



**Sehr geehrter Kunde,**

wir gratulieren Ihnen zum Erwerb Ihres Gerätes. Lesen Sie die folgenden Hinweise sorgfältig durch und befolgen Sie diese, um möglichen Schäden vorzubeugen. Für Schäden, die durch Missachtung der Hinweise und unsachgemäßen Gebrauch entstehen, übernehmen wir keine Haftung. Scannen Sie den QR-Code, um Zugriff auf die aktuellste Bedienungsanleitung und weitere Informationen rund um das Produkt zu erhalten.



---

## INHALTSVERZEICHNIS

---

Sicherheitshinweise 4
Geräteübersicht 6
Inbetriebnahme 7
Bedienung 8
Pflege und Wartung 12
Fehlerbehebung 12
Spezielle Entsorgungshinweise für Verbraucher in Deutschland 13
Hinweise zur Entsorgung 15
Hersteller & Importeur (UK) 15

<b>English 17</b>
<b>Español 29</b>
<b>Français 41</b>
<b>Italiano 53</b>
<b>Nederlands 65</b>

---

## TECHNISCHE DATEN

---

Artikelnummer	10031564, 10031565, 10031566
Stromversorgung	Batterien: 2 x 1,5 V (Typ LR6, AA)  Optional: Netzbetrieb über ein USB-Netzteil am USB- Anschluss (nicht im Lieferumfang enthalten)
CD-Player kompatible Formate	CD, CD-R, CD-RW, MP3-CD

---

## SICHERHEITSHINWEISE

---

### Allgemeine Sicherheitshinweise

**VORSICHT**

Verletzungsgefahr! Hören Sie nicht mit übermäßig hoher Lautstärke Musik, da dies zu Hörschäden führen kann.

- Kinder ab 8 Jahren, psychisch, sensorisch und körperlich eingeschränkte Menschen dürfen das Gerät nur benutzen, wenn sie vorher von einer für sie verantwortlichen Aufsichtsperson ausführlich mit den Funktionen und den Sicherheitsvorkehrungen vertraut gemacht wurden und die damit verbundenen Risiken verstehen.
- Legen Sie nur CDs in das CD-Fach.
- Öffnen Sie niemals die Geräteabdeckung und versuchen Sie keinesfalls, selbst Reparaturen am Gerät vorzunehmen.
- Wenden Sie sich für Reparaturen an hierfür qualifiziertes Personal. Das Gerät enthält keine vom Nutzer zu wartenden Gerätebestandteile.
- Eine unsachgemäße Handhabung kann zu Schäden am Gerät und zum Erlöschen des Garantieanspruchs führen.

### Stromanschluss

- Verwenden Sie ausschließlich das im Lieferumfang enthaltene Netzteil. Die Verwendung eines anderen Netzteils kann zum Erlöschen der Garantie und/oder irreparablen Schäden am Gerät führen.
- Ziehen Sie während Gewittern den Stecker des Geräts aus der Steckdose.
- Stellen Sie sicher, dass das Gerät ausgeschaltet wurde, bevor Sie den Netzstecker ziehen.
- Wenn Sie eine Mehrfachsteckdose oder den Stecker als Trennvorrichtung verwenden, sollten Sie darauf achten, dass diese immer leicht zugänglich und betriebsbereit sind.
- Werfen Sie Batterien niemals in offenes Feuer und versuchen Sie keinesfalls, deren Außenhülle zu öffnen.
- Batterien sind, wenn sie verschluckt werden, gesundheitsgefährdend und sollten deshalb außerhalb der Reichweite von kleinen Kindern gelagert werden.

## Belüftung

- Blockieren oder bedecken Sie keinesfalls die Belüftungsöffnungen, Löcher oder Öffnungen des Geräts, mit Gegenständen wie Teppichen, Tüchern und ähnlichem, da andernfalls die Funktionalität und/oder die Belüftung für eine sicherer Verwendung nicht gewährleistet werden können.
- Die Unterseite des Geräts kann warm werden, wenn das Gerät über einen längeren Zeitraum verwendet wird. Dies ist normal.

## Standort

- Vergewissern Sie sich, dass das Gerät auf einer flachen und stabilen Oberfläche steht.
- Stellen Sie das Gerät maximal 1,4 Meter von der nächsten Steckdose entfernt auf. Vergewissern Sie sich, dass das Netzstromkabel und die Lautsprecherkabel nicht zu einer Stolperfalle werden können.
- Platzieren Sie das Gerät mindestens einen Meter von anderen elektrischen Geräten entfernt, um Störgeräusche zu vermeiden.
- Stellen Sie das Gerät so auf, dass es sich innerhalb der Reichweite von externen BT-Geräten (beispielsweise iPod/ iPhone/iPad/ Androidgeräte/ Computer etc.) befindet. Die Reichweite beträgt (ohne Hindernisse) maximal 10 Meter (33 Fuß).
- Achten Sie darauf, dass das Gerät genug Platz nach oben hat, so dass die Antenne richtig ausgerichtet werden kann.
- Stellen Sie das Gerät niemals direkt auf antike oder polierte Oberflächen.

## Hinweise zum Laser



### **VORSICHT**

Verletzungsgefahr! Berühren Sie niemals die optische Linse im CD-Fach und schauen sie auch nicht in diese hinein.

- Bei diesem Gerät handelt es sich um ein Laserprodukt der Klasse 1.
- Die Verwendung von nicht in der Bedienungsanleitung aufgeführten Steuerungen oder eine nicht autorisierte Modifikation des Geräts, kann zu einer schädlichen Freisetzung von Laserstrahlung führen.

## GERÄTEÜBERSICHT

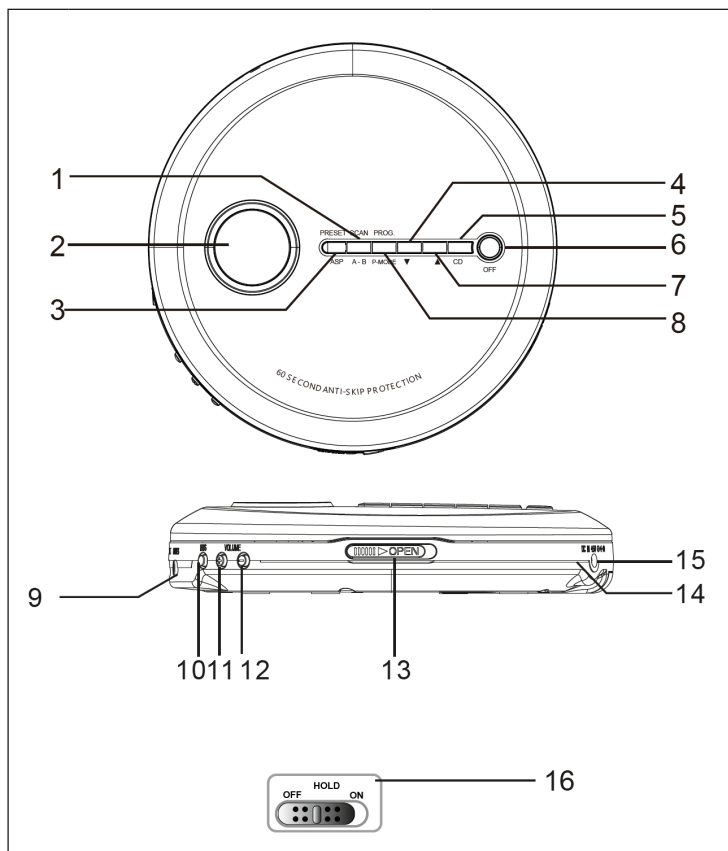

1	A - B	9	Kopfhörerausgang
2	LCD-Anzeige	10	Bassverstärkung Ein/Aus
3	ASP	11	Lautstärke +
4	Voriger Titel/Rücklauf	12	Lautstärke -
5	CD-Stopp	13	CD-Fach-Öffner
6	EIN/AUS, CD-Wiedergabe, Wiedergabe/Stop	14	5-V-USB-Eingang
7	Nächster Titel/Vorlauf	15	Netzteil-Anschluss
8	Programm, Wiedergabemodus	16	HOLD (Tastensperre)

---

# INBETRIEBNAHME

---

## Stromversorgung

Dieser CD-Player wird mit zwei Stück 1,5-V-Batterien (Typ LR6) betrieben. Die Batterien sind nicht im Lieferumfang enthalten!

## Einlegen der Batterien

1. Öffnen Sie die Batteriefachabdeckung auf der Unterseite des Gehäuses.
2. Legen Sie zwei Batterien ins Batteriefach. Beachten Sie die Polaritätsmarkierung auf dem Deckel des Batteriefachs.
3. Schließen Sie das Batteriefach.

**Hinweis:** Achten Sie darauf, dass Sie die Batterien richtig herum eingelegen. Eine falsche Polarität kann das Gerät beschädigen und zu einem Verlust der Gewährleistung führen.

## Hinweise zum Umgang mit Batterien

1. Beim Einlegen des falschen Batterietyps besteht die Gefahr einer Explosion. Legen Sie stets den richtigen Batterietyp ein.
2. Mischen Sie nicht alte mit neuen Batterien.
3. Mischen Sie nicht Alkaline mit Zink-Kohle-Batterien oder wiederaufladbaren Batterien.
4. Nehmen Sie die Batterien heraus, wenn das Gerät für längere Zeit nicht genutzt wird. Alte oder ausgelaufene Batterien können das Gerät beschädigen und die Gewährleistung verwirken.
5. Versuchen Sie nicht Batterien aufzuladen, die nicht wieder aufladbar sind. Sie können überhitzen und zerbersten. Befolgen Sie die Hinweise des Batterieherstellers.
6. Werfen Sie Batterien nicht ins Feuer. Batterien können auslaufen oder explodieren.

## Verwendung eines USB-Netzteils (nicht im Lieferumfang enthalten)

1. Vergewissern Sie sich vor dem Anschluss des Netzadapters an die Stromversorgung, dass die Nennspannung des Gerätes mit der Spannung der Stromversorgung im Haushalt übereinstimmt.
2. Schließen Sie das Netzgerät an eine Wandsteckdose an.
3. Stecken Sie den Netzgerätstecker in den CD-Player.

**Hinweis:** Wenn der Netzstecker angeschlossen ist, wird die Stromversorgung über die Batterien automatisch getrennt und der CD-Player wird nun über den Netzstecker versorgt.

## Anschluss von Kopfhörern

Führen Sie den Stecker der Kopfhörer (Teil des Lieferumfangs) in die Audiobuchse.

### Achtung

- Vermeiden Sie bei der Benutzung der Kopfhörer große Lautstärke über einen längeren Zeitraum. Große Lautstärke über einen längeren Zeitraum kann zur Beeinträchtigung des Hörvermögens führen.
- Verwenden Sie die Kopfhörer nicht im Straßenverkehr, da es zu einer Verkehrsgefährdung kommen kann und es in diesen Situationen gesetzeswidrig ist.

### Betrieb des CD-Players

Der CD-Player in diesen Geräten so konstruiert, dass er sämtliche handelsüblichen CDs abspielt. Er liest selbst erstellte MP3, WAV und CD-R/CD-RW-Disks. Der Beginn der Wiedergabe kann allerdings bis zu 10 Sekunden in Anspruch nehmen. Wenn die Wiedergabe nicht startet, liegt es vermutlich an der Qualität der CD-R/RW oder der Kompatibilität der CD-Brennersoftware. Der Hersteller ist nicht für die Wiedergabequalität der CD-R/RW-Disks verantwortlich. Bringen Sie auf keiner Seite der CD Cover oder Etiketten an. Dies kann zu einer Fehlfunktion führen.

---

## BEDIENUNG

---

### Ein- und Ausschalten des Gerätes

- Einschalten: PLAY/PAUSE drücken, um das Gerät ein- oder auszuschalten. Die LCD-Anzeige geht an der CD-Player liest die eingelegte Disk ein. Wenn die CD eingelegt wurde oder die eingelegte CD einen Fehler hat, erscheint in der Anzeige „no disc“.
- Ausschalten: Halten Sie die STOP-Taste im CD-Betrieb bei angehaltener CD drei Sekunden lang gedrückt. Die Anzeige schaltet sich ab.

**Hinweis:** Wenn der CD-Player ca. 30 Sekunden nicht in Betrieb ist, schaltet er sich automatisch aus.



## Wiedergabe

1. Der CD-Player muss ausgeschaltet sein. Schieben Sie den CD-Fach-Öffner seitlich nach rechts, um das CD-Fach zu öffnen.
  2. Legen Sie eine CD mit der bedruckten Seite nach oben ein. Schließen Sie das CD-Fach.
  3. Die PLAY/PAUSE-Taste drücken, um das Gerät in Betrieb zu setzen. Nun wird im Wechsel die Anzahl der Titel und die gesamte Abspielzeit angezeigt. Der erste Titel wird wiedergegeben.
  4. Um die Wiedergabe vorübergehend anzuhalten, drücken Sie die PLAY/PAUSE-Taste. In der Anzeige blinkt die vorangeschrittene Abspielzeit. Drücken dieselbe Taste erneut, um die Wiedergabe fortzusetzen.
  5. Drehen Sie zur Einstellung der Lautstärke den Lautstärkereger hoch unter runter.
  6. Drücken Sie die STOP-Taste, um die Wiedergabe zu beenden.
- Öffnen Sie das CD-Fach nicht, wenn gerade eine CD abgespielt wird.
  - Zur Bassverstärkung drücken Sie die BBS-Taste.
  - Die Leistung der Bassverstärkung nimmt ja nach eingestellter Lautstärke ab oder nimmt zu.

## Tastensperre

Bewegen Sie den HOLD-Schieber auf der Rückseite in die Position ON, um die Tasten zu sperren. Schieben Sie ihn in die Position OFF, um die Tasten wieder zu entsperren.

## Informationen in der Anzeige beim Einschalten

- In der Anzeige erscheinen die Anzahl der Titel und die Gesamtspieldauer. Wenn die Disk mit der Wiedergabe beginnt erscheint in der Anzeige die erste Titelnummer und die Zeitposition im Titel.
- Um die Gesamtzahl der Titel und die Gesamtspieldauer zu sehen, drücken Sie einmal die STOP-Taste.
- **Während der Wiedergabe:** die Titelnummer und die vergangene Zeit werden angezeigt.
- **Während der Pause:** Wenn die Wiedergabe angehalten wurde, blinkt die verstrichene Zeit.
- **Anzeige des niedrigen Batteriestands:** Die Anzeige für einen niedrigen Batteriestand  erscheint.

## Wiedergabearten

### Normale Wiedergabe

Die ganze CD wird abgespielt und der CD-Player hält nach der Beendigung des Titels an.

### Vor- und Zurückspulen

1. Drücken Sie während der Wiedergabe die Taste **⏮** oder **⏭**, um zum vorigen oder nächsten Titel zu springen.
2. Während der Wiedergabe oder Pause halten Sie die **⏮** oder **⏭** gedrückt, um innerhalb des aktuellen Titels zurück- und vorzuspulen.

Bei jedem Druck auf die MODE-Taste erscheint in der Anzeige die jeweilige Wiedergabeart:

### REPEAT 1

Der aktuelle Titel wird wiederholt.

### REPEAT ALL

Alle Titel auf der CD werden wiederholt.

Um die Wiederholungsfunktion zu beenden, drücken Sie wiederholt die MODE-Taste, bis das Symbol verschwindet.

### RANDOM

Die Titel werden in einer zufälligen Reihenfolge abgespielt.

Um die Zufallswiedergabe zu beenden, drücken Sie wiederholt die MODE-Taste, bis das Symbol in der Anzeige nicht mehr erscheint.

## Programmfunktion

Sie können bis zu 20 Titel programmieren.

1. Bei angehaltenem CD-Player die PROG-Taste drücken. Jetzt erscheint die PROG-Nummer. Das Symbol PROG und die Titelnummer „01“ blinken.
2. Die Taste VOR/ZURÜCK drücken, um den Titel zu wählen.
3. Wenn der gewünschte Titel angezeigt wird, drücken Sie die PROG-Taste, um den Titel zu speichern. Die PROG-Nummer wechselt zur „02“. Die Titelnummer kehrt auf „00“ zurück und blinkt zusammen mit „PROG“.
4. Wiederholen Sie die Schritte 2 und 3, um mehr Titel hinzuzufügen. Bis zu 20 Titel können im Speicher programmiert werden.
5. Drücken Sie die Taste PLAY/PAUSE, um das Programm abzuspielen.
6. Um das Programm zu löschen, drücken Sie bei angehaltener CD einfach die STOP- Taste.

## Anti-Schock-System

Der CD-Player hat einen Schockschutz, um die Unterbrechung der CD-Wiedergabe bei Erschütterungen zu verhindern. Das Anti-Schock-System aktiviert sich bei der Wiedergabe einer CD automatisch. In der Anzeige erscheint „ESP“ und blinkt.

Wenn der Anti-Schock-Speicher voll ist, schützt er für ca. 60 Sekunden vor Unterbrechungen in der Audiowiedergabe. Wenn der CD-Player für längere Zeit Erschütterungen oder Schwankungen ausgesetzt wird als der Speicher reicht, kommt es zu Unterbrechungen. Das ist normal und zu erwarten. Der Ton kehrt zurück, wenn der CD-Player sich wieder in einer stabilen Lage befindet.

**Hinweis:** Das Anti-Schock-System sorgt für eine fortlaufende Tonwiedergabe, wenn das Gerät Erschütterungen unterworfen ist. Es kompensiert keine Fehler, die aus einer defekten, zerkratzten oder schmutzigen CD herrühren.

## PFLEGE UND WARTUNG

Reinigen Sie das Gerät mit einem weichen, feuchten (nicht nassen) Tuch. Verwenden Sie nie Reinigungsmittel oder Lösungsmittel.

Bei Aussetzern oder Unterbrechungen der Musikwiedergabe oder wenn die CD nicht startet, kann es sein, dass Sie die Unterseite der CD reinigen müssen. Wischen Sie vor der Wiedergabe die CD mit einem fusselfreien Tuch von innen nach außen.

**Vorsicht:** Lassen Sie während der Reinigung des Gerätes nie Wasser oder andere Flüssigkeiten eindringen.

## FEHLERBEHEBUNG

Problem	Überprüfen
Der CD-Player funktioniert nicht.	<ul style="list-style-type: none"> <li>• CD ist falsch herum eingelegt.</li> <li>• CD sitzt nicht richtig auf dem Antriebsteller.</li> <li>• Schmutzige oder defekte CD. Schmutzige Linse.</li> <li>• CD-Fach nicht geschlossen.</li> <li>• Feuchtigkeit bzw. Kondensation: Lassen Sie den CD-Player über eine Stunde auf Raumtemperatur aufwärmen.</li> <li>• Das Netzgerät (nicht im Lieferumfang enthalten) hat keine Stromversorgung. Die Batterien sind schwach.</li> <li>• Das Gerät wurde automatisch abgeschaltet.</li> </ul>
Kein Ton über die Kopfhörer	<ul style="list-style-type: none"> <li>• Der Kopfhörerstecker ist nicht fest in die Klinkenbuchse eingesteckt.</li> </ul>
Störgeräusche	<ul style="list-style-type: none"> <li>• Verschmutzte oder defekte CD. Verschmutzte Fokussierlinse</li> <li>• Der CD-Player ist großen Erschütterungen ausgesetzt.</li> <li>• Niedriger Batteriestand. Schlechte Kopfhöreranbindung.</li> </ul>

## SPEZIELLE ENTSORGUNGSHINWEISE FÜR VERBRAUCHER IN DEUTSCHLAND

Entsorgen Sie Ihre Altgeräte fachgerecht. Dadurch wird gewährleistet, dass die Altgeräte umweltgerecht verwertet und negative Auswirkungen auf die Umwelt und menschliche Gesundheit vermieden werden. Bei der Entsorgung sind folgende Regeln zu beachten:

- Jeder Verbraucher ist gesetzlich verpflichtet, Elektro- und Elektronikaltgeräte (Altgeräte) sowie Batterien und Akkus getrennt vom Hausmüll zu entsorgen. Sie erkennen die entsprechenden Altgeräte durch folgendes Symbol der durchgestrichene Mülltonne (WEEE-Symbol). 
- Sie haben Altbatterien und Altakkumulatoren, die nicht vom Altgerät umschlossen sind, sowie Lampen, die zerstörungsfrei aus dem Altgerät entnommen werden können, vor der Abgabe an einer Entsorgungsstelle vom Altgerät zerstörungsfrei zu trennen.
- Bestimmte Lampen und Leuchtmittel fallen ebenso unter das Elektro- und Elektronikgesetz und sind dementsprechend wie Altgeräte zu behandeln. Ausgenommen sind Glühbirnen und Halogenlampen. Entsorgen Sie Glühbirnen und Halogenlampen bitte über den Hausmüll, sofern sie nicht das WEEE-Symbol tragen.
- Jeder Verbraucher ist für das Löschen von personenbezogenen Daten auf dem Elektro- bzw. Elektronikgerät selbst verantwortlich.

### Rücknahmepflicht der Vertreiber

Vertreiber mit einer Verkaufsfläche für Elektro- und Elektronikgeräte von mindestens 400 Quadratmetern sowie Vertreiber von Lebensmitteln mit einer Gesamtverkaufsfläche von mindestens 800 Quadratmetern, die mehrmals im Kalenderjahr oder dauerhaft Elektro- und Elektronikgeräte anbieten und auf dem Markt bereitstellen, sind verpflichtet,

- 1 bei der Abgabe eines neuen Elektro- oder Elektronikgerätes an einen Endnutzer ein Altgerät des Endnutzers der gleichen Geräteart, das im Wesentlichen die gleichen Funktionen wie das neue Gerät erfüllt, am Ort der Abgabe oder in unmittelbarer Nähe hierzu unentgeltlich zurückzunehmen und
- 2 auf Verlangen des Endnutzers Altgeräte, die in keiner äußeren Abmessung größer als 25 Zentimeter sind, im Einzelhandelsgeschäft oder in unmittelbarer Nähe hierzu unentgeltlich zurückzunehmen; die Rücknahme darf nicht an den Kauf eines Elektro- oder Elektronikgerätes geknüpft werden und ist auf drei Altgeräte pro Geräteart beschränkt.

- Bei einem Vertrieb unter Verwendung von Fernkommunikationsmitteln ist die unentgeltliche Abholung am Ort der Abgabe auf Elektro- und Elektronikgeräte der Kategorien 1, 2 und 4 gemäß § 2 Abs. 1 ElektroG, nämlich „Wärmeüberträger“, „Bildschirmgeräte“ (Oberfläche von mehr als 100 cm<sup>2</sup>) oder „Großgeräte“ (letztere mit mindestens einer äußeren Abmessung über 50 Zentimeter) beschränkt. Für andere Elektro- und Elektronikgeräte (Kategorien 3, 5, 6) ist eine Rückgabemöglichkeit in zumutbarer Entfernung zum jeweiligen Endnutzer zu gewährleisten.
- Altgeräte dürfen kostenlos auf dem lokalen Wertstoffhof oder in folgenden Sammelstellen in Ihrer Nähe abgegeben werden: [www.take-e-back.de](http://www.take-e-back.de)
- Für Elektro- und Elektronikgeräte der Kategorien 1, 2 und 4 bieten wir auch die Möglichkeit einer unentgeltlichen Abholung am Ort der Abgabe. Beim Kauf eines Neugeräts haben Sie die Möglichkeit, eine Altgerätabholung über die Webseite auszuwählen.
- Batterien können überall dort kostenfrei zurückgegeben werden, wo sie verkauft werden (z. B. Super-, Bau-, Drogeriemarkt). Auch Wertstoff- und Recyclinghöfe nehmen Batterien zurück. Sie können Batterien auch per Post an uns zurücksenden. Altbatterien in haushaltsüblichen Mengen können Sie direkt bei uns von Montag bis Freitag zwischen 08:00 und 16:00 Uhr unter der folgenden Adresse unentgeltlich zurückgeben:

**Chal-Tec Fulfillment GmbH**  
**Norddeutschlandstr. 3**  
**47475 Kamp-Lintfort**

- Wichtig zu beachten ist, dass Lithiumbatterien aus Sicherheitsgründen vor der Rückgabe gegen Kurzschluss gesichert werden müssen (z. B. durch Abkleben der Pole).
- Finden sich unter der durchgestrichenen Mülltonne auf der Batterie zusätzlich die Zeichen Cd, Hg oder Pb ist das ein Hinweis darauf, dass die Batterie gefährliche Schadstoffe enthält. (»Cd« steht für Cadmium, »Pb« für Blei und »Hg« für Quecksilber).

### **Hinweis zur Abfallvermeidung**

Indem Sie die Lebensdauer Ihrer Altgeräte verlängern, tragen Sie dazu bei, Ressourcen effizient zu nutzen und zusätzlichen Müll zu vermeiden. Die Lebensdauer Ihrer Altgeräte können Sie verlängern, indem Sie defekte Altgeräte reparieren lassen. Wenn sich Ihr Altgerät in gutem Zustand befindet, könnten Sie es spenden, verschenken oder verkaufen.

---

## HINWEISE ZUR ENTSORGUNG

---

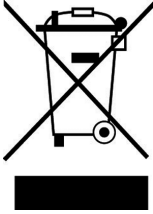

Wenn es in Ihrem Land eine gesetzliche Regelung zur Entsorgung von elektrischen und elektronischen Geräten gibt, weist dieses Symbol auf dem Produkt oder auf der Verpackung darauf hin, dass dieses Produkt nicht im Hausmüll entsorgt werden darf. Stattdessen muss es zu einer Sammelstelle für das Recycling von elektrischen und elektronischen Geräten gebracht werden. Durch regelkonforme Entsorgung schützen Sie die Umwelt und die Gesundheit Ihrer Mitmenschen vor negativen Konsequenzen. Informationen zum Recycling und zur Entsorgung dieses Produkts, erhalten Sie von Ihrer örtlichen Verwaltung oder Ihrem Hausmüllentsorgungsdienst.

Dieses Produkt enthält Batterien. Wenn es in Ihrem Land eine gesetzliche Regelung zur Entsorgung von Batterien gibt, dürfen die Batterien nicht im Hausmüll entsorgt werden. Informieren Sie sich über die örtlichen Bestimmungen zur Entsorgung von Batterien. Durch regelkonforme Entsorgung schützen Sie die Umwelt und die Gesundheit Ihrer Mitmenschen vor negativen Konsequenzen.

---

## HERSTELLER & IMPORTEUR (UK)

---

**Hersteller:**

Chal-Tec GmbH, Wallstraße 16, 10179 Berlin, Deutschland.

**Importeur für Großbritannien:**

Berlin Brands Group UK Limited  
PO Box 42  
272 Kensington High Street  
London, W8 6ND  
United Kingdom





**Dear Customer,**

Congratulations on purchasing this device. Please read the following instructions carefully and follow them to prevent possible damages. We assume no liability for damage caused by disregard of the instructions and improper use. Scan the QR code to get access to the latest user manual and more product information.



---

## CONTENTS

---

Safety Instructions	18
Device Overview	20
Getting Started	21
Operation	22
Care and Maintenance	26
Troubleshooting	26
Disposal Considerations	27
Manufacturer & Importer (UK)	27

---

## TECHNICAL DATA

---

Article number	10031564, 10031565, 10031566
Power supply	Batteries: 2 x 1.5 V (type LR6, AA)  Optional: Mains operation via a USB power supply unit at the USB connection (not included in the scope of delivery)
CD player compatible formats	CD, CD-R, CD-RW, MP3-CD

---

## SAFETY INSTRUCTIONS

---

### General safety instructions

**CAUTION**

Risk of injury! Do not listen to music at excessively high volumes as this may cause hearing damage.

- Children from the age of 8 and physically, sensory and mentally impaired persons may only use the device if they have been familiarised by a responsible person with its functions and understand the safety precautions in place as well as any associated risks.
- Only place CDs in the CD compartment.
- Never open the unit cover and never attempt to carry out repairs to the unit yourself.
- Contact qualified personnel for repairs. The device does not contain any user serviceable parts.
- Improper handling may damage the unit and invalidate the warranty.

### Power connection

- Use only the power supply unit included in the scope of delivery. The use of any other power supply may invalidate the warranty and/or cause irreparable damage to the unit.
- Unplug the device during thunderstorms.
- Make sure that the unit has been switched off before unplugging it from the mains.
- If you are using a power strip or the plug as a disconnecting device, make sure that they are always easily accessible and ready for use.
- Never throw batteries into an open fire and never try to open their outer casing.
- Batteries are hazardous to health if swallowed and should therefore be stored out of the reach of small children.

## Ventilation

- Do not block or cover the air vents, holes or openings of the appliance with objects such as rugs, cloths and the like, otherwise the functionality and/or ventilation cannot be guaranteed for safe use.
- The bottom of the unit may become warm if the unit is used for a long period of time. This is normal.

## Location

- Make sure that the unit is placed on a flat and stable surface.
- Place the unit no more than 1.4 metres from the nearest power socket. Make sure that the mains power cable and the speaker cables cannot become a trip hazard.
- Place the unit at least one metre away from other electrical equipment to avoid noise interference.
- Position the unit so that it is within range of external BT devices (for example, iPod/ iPhone/iPad/ Android devices/ computers, etc.). The maximum range (without obstacles) is 10 metres (33 feet).
- Make sure that the unit has enough space upwards so that the antenna can be properly aligned.
- Never place the appliance directly on antique or polished surfaces.

## Notes on the laser



### CAUTION

Risk of injury! Never touch or look into the optical lens in the CD compartment.

- This unit is a class 1 laser product
- Use of controls other than those specified in the instruction manual, or unauthorised modification of the unit, may result in harmful exposure to laser radiation.

## DEVICE OVERVIEW

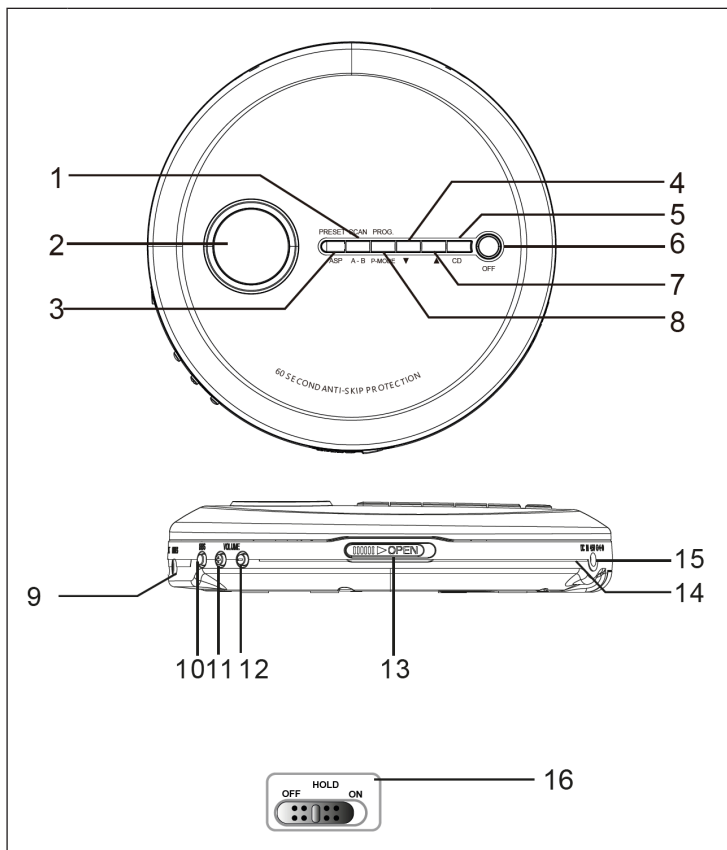

1	A - B	9	Headphone output
2	LCD display	10	Bass boost on/off
3	ASP	11	Volume +
4	Previous title/rewind	12	Volume -
5	CD stop	13	CD compartment opener
6	ON/OFF, CD playback, play/stop	14	5-V USB input
7	Next title/fast forward	15	Power supply connection
8	Programme, playback mode	16	HOLD (key lock)

---

## GETTING STARTED

---

### Power supply

This CD player is powered by two 1.5 V batteries (type LR6). Batteries are not included in the scope of delivery!

### Inserting the batteries

1. Open the battery compartment cover on the underside of the housing.
2. Place two batteries in the battery compartment. Note the polarity marking on the battery compartment cover.
3. Close the battery compartment.

**Note:** Make sure you insert the batteries the right way round. Incorrect polarity may damage the unit and void the warranty.

### Notes on handling batteries

1. There is a risk of explosion if the wrong type of battery is inserted. Always insert the correct battery type.
2. Do not mix old batteries with new ones.
3. Do not mix alkaline with zinc-carbon batteries or rechargeable batteries.
4. Remove the batteries if the device will not be used for a long period of time. Old or leaking batteries can damage the unit and void the warranty.
5. Do not attempt to charge batteries that are not rechargeable. They can overheat and burst. Follow the battery manufacturer's instructions.
6. Do not throw batteries into a fire. The batteries could leak or explode.

### Use of a USB power supply unit (not included in the scope of delivery)

1. Before connecting the mains adapter to the power supply, make sure that the rated voltage of the unit matches the voltage of the power supply in the house.
2. Connect the power supply unit to a wall socket.
3. Insert the mains plug into the CD player.

**Note:** When the mains plug is connected, the power supply via the batteries is automatically disconnected and the CD player is now supplied via the mains plug.

### Headphone connection

Insert the plug of the headphones (part of the delivery) into the audio socket.

### Attention

- When using the headphones, avoid high volume for a long period of time. High volume over a long period of time can lead to hearing impairment.
- Do not use the headphones in road traffic as it may cause a traffic hazard and is against the law in these situations.

### Operation of the CD player

The CD player in these units is designed to play all commercially available CDs. It reads self-made MP3, WAV and CD-R/CD-RW discs. However, the start of playback can take up to 10 seconds. If playback does not start, it is probably due to the quality of the CD-R/RW or the compatibility of the CD burner software. The manufacturer is not responsible for the playback quality of CD-R/RW discs. Do not attach covers or labels to any side of the CD. This can lead to malfunction.

---

## OPERATION

---

### Turning the device on and off

- Switching on: Press PLAY/PAUSE to turn the device on or off. The LCD display goes on the CD player reads the inserted disc. If the CD has been inserted or the inserted CD has an error, the display shows "no disc".
- Switching off: Press and hold the STOP button for three seconds in CD mode with the CD stopped. The display switches off.

**Note:** If the CD player is not in use for approx. 30 seconds, it switches off automatically.

## Playback

1. The CD player must be switched off. Slide the CD compartment opener sideways to the right to open the CD compartment.
  2. Insert a CD with the printed side facing up. Close the CD compartment.
  3. Press the PLAY/PAUSE button to start the unit. Now the number of titles and the total playing time are displayed alternately. The first title will be played back.
  4. To pause playback temporarily, press the PLAY/PAUSE button. The advanced playing time flashes in the display. Press the same button again to resume playback.
  5. To adjust the volume, turn the volume control up or down.
  6. Press the STOP button to stop playback.
- Do not open the CD compartment when a CD is being played.
  - For bass amplification, press the BBS button.
  - The power of the bass amplification decreases or increases depending on the volume setting.

## Key lock

Move the HOLD slider on the back to the ON position to lock the buttons. Slide it to the OFF position to unlock the buttons again.

## Information in the display when switching on

- The display shows the number of tracks and the total playing time. When the disc starts playing, the display shows the first track number and the time position in the track.
- To see the total number of tracks and the total playing time, press the STOP button once.
- **During playback:** The track number and the elapsed time are displayed.
- **During pause:** When playback is paused, the elapsed time flashes.
- **Low battery indicator:** The low battery indicator  appears.

## Playback types

### Normal playback

The whole CD is played and the CD player stops after the track is finished.

### Fast forward and rewind

1. During playback, press the button **⏮** or **⏭** to skip to the previous or next track.
2. During playback or pause, press and hold **⏮** or **⏭** to rewind and fast-forward within the current track.

Each time you press the MODE button, the respective playback mode appears in the display:

### REPEAT 1

The current track is repeated.

### REPEAT ALL

All tracks on the CD are repeated.

To stop the repeat function, press the MODE button repeatedly until the symbol disappears.

### RANDOM

The tracks on the CD are played in random order.

To stop random playback, press the MODE button repeatedly until the symbol no longer appears in the display.



## Programme function

You can programme up to 20 tracks.

1. With the CD player stopped, press the PROG button. Now the PROG number appears. The PROG symbol and the track number "01" flash.
2. Press the FORWARD/BACK button to select the track.
3. When the desired track is displayed, press the PROG button to save the track. The PROG number changes to "02". The track number returns to "00" and flashes together with "PROG".
4. Repeat steps 2 and 3 to add more titles. Up to 20 titles can be programmed in the memory.
5. Press the PLAY/PAUSE button to play the programme.
6. To delete the programme, simply press the STOP button while the CD is stopped.

## Anti-shock system

The CD player has shock protection to prevent interruption of CD playback in the event of shocks. The anti-shock system activates automatically when a CD is played. The display shows "ESP" and flashes.

When the anti-shock memory is full, it protects against interruptions in audio playback for approx. 60 seconds. If the CD player is subjected to shocks or fluctuations for longer than the memory lasts, interruptions will occur. This is normal and to be expected. The sound will return when the CD player is in a stable position again.

**Note:** The anti-shock system ensures continuous sound playback when the unit is subjected to shocks. It does not compensate for errors resulting from a defective, scratched or dirty CD.

## CARE AND MAINTENANCE

Clean the device with a soft, damp (not wet) cloth. Never use detergents or solvents.

If there are drop-outs or interruptions in music playback, or if the CD does not start, you may need to clean the underside of the CD. Before playback, wipe the CD with a lint-free cloth from the inside to the outside.

**Caution:** Never allow water or other liquids to enter while cleaning the appliance.

## TROUBLESHOOTING

Problem	Check
The CD player is not working.	<ul style="list-style-type: none"> <li>• The CD was inserted the wrong way round.</li> <li>• CD is not properly seated on the drive plate.</li> <li>• Dirty or defective CD. Dirty lens.</li> <li>• CD compartment not closed.</li> <li>• Humidity or condensation: Let the CD player warm up to room temperature for over an hour.</li> <li>• The power supply unit (not included in delivery) has no power supply. The batteries are weak.</li> <li>• The unit has been switched off automatically.</li> </ul>
No sound through the headphones	<ul style="list-style-type: none"> <li>• The headphone plug is not firmly inserted into the jack socket.</li> </ul>
Noise	<ul style="list-style-type: none"> <li>• Dirty or defective CD. Dirty focusing lens.</li> <li>• The CD player is exposed to strong vibrations.</li> <li>• Low battery. Poor headphone connection.</li> </ul>

---

## DISPOSAL CONSIDERATIONS

---

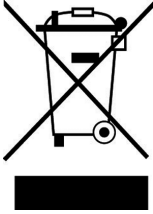

If there is a legal regulation in your country regarding the disposal of electrical and electronic equipment, this symbol on the product or on the packaging indicates that this product must not be disposed of with household waste. Instead, it must be taken to a collection point for the recycling of electrical and electronic equipment. By disposing of this product in accordance with the regulations, you protect the environment and the health of those around you from negative consequences. For information on recycling and disposal of this product, contact your local government or household waste disposal service.

This product contains batteries. If there is a legal regulation in your country regarding the disposal of batteries, the batteries must not be disposed of in household waste. Consult your local regulations for the disposal of batteries. By disposing of this product in accordance with the regulations, you protect the environment and the health of those around you from negative consequences.

---

## MANUFACTURER & IMPORTER (UK)

---

**Manufacturer:**

Chal-Tec GmbH, Wallstrasse 16, 10179 Berlin, Germany.

**Importer for Great Britain:**

Berlin Brands Group UK Limited

PO Box 42

272 Kensington High Street

London, W8 6ND

United Kingdom



**Estimado cliente:**

Le felicitamos por la adquisición de este producto. Lea atentamente las siguientes instrucciones y sígalas para evitar posibles daños. No asumimos ninguna responsabilidad por los daños causados por el incumplimiento de las instrucciones y el uso inadecuado. Escanee el siguiente código QR para obtener acceso a la última guía del usuario y más información sobre el producto:



---

## ÍNDICE

---

Indicaciones de seguridad	30
Vista general del aparato	32
Puesta en funcionamiento	33
Funcionamiento	34
Cuidado y mantenimiento	38
Reparación de anomalías	38
Indicaciones sobre la retirada del aparato	39
Fabricante e importador (Reino Unido)	39

---

## DATOS TÉCNICOS

---

Número del artículo	10031564, 10031565, 10031566
Suministro eléctrico	<p>Pilas: 2 x 1,5 V (tipo LR6, AA)</p> <p>Opcional: funcionamiento con red a través de un cable USB conectado a un puerto USB (no incluido en el volumen de suministro)</p>
Formatos compatibles con el reproductor de CD	CD-R, CD-RW, CD de audio, CD de MP3

---

## INDICACIONES DE SEGURIDAD

---

### Indicaciones generales de seguridad



#### ATENCIÓN

¡Peligro de lesiones! No escuche la música a un volumen demasiado alto, ya que podría provocar daños auditivos.

- Los niños mayores de 8 años y las personas con discapacidad física, sensorial o psíquica pueden utilizar el aparato si han sido previamente instruidos por una persona responsable sobre el funcionamiento del mismo y conocen las funciones, las indicaciones de seguridad y los riesgos asociados.
- Introduzca solo CD en el compartimento para CD.
- Nunca abra la tapa del aparato y no intente reparar el aparato usted mismo.
- Contacte con personal cualificado en caso de reparaciones. El aparato no contiene piezas que el usuario pueda reparar.
- Un uso inadecuado puede dañar el aparato y provocar la cancelación de la garantía.

### Conexión a la red eléctrica

- Utilice solamente la fuente de alimentación incluida en el envío. El uso de cualquier otra fuente de alimentación puede provocar la cancelación de la garantía o causar daños irreparables en el aparato.
- En caso de tormenta, desconecte el enchufe de la toma de corriente.
- Asegúrese de que el aparato esté apagado antes de desenchufarlo de la red eléctrica.
- Si utiliza una base múltiple o el enchufe como dispositivo de desconexión, debe tener en cuenta que siempre deba estar accesible y listo para funcionar.
- Nunca tire las pilas al fuego ni intente abrir la carcasa protectora.
- Las pilas son nocivas si se ingieren y deben guardarse fuera del alcance de los niños.

## Ventilación

- No obstruya ni cubra las rejillas de ventilación, orificios o aberturas del aparato con objetos como alfombras, paños y similares, ya que podrían poner en riesgo su funcionalidad o ventilación en cuanto a un uso seguro.
- La parte inferior del aparato puede calentarse si se utiliza durante un periodo de tiempo prolongado. Se trata de un fenómeno normal.

## Lugar de instalación

- Asegúrese de que el aparato esté colocado sobre una superficie plana y estable.
- Coloque el aparato a un máximo de 1,4 metros de la toma de corriente más cercana. Asegúrese de que el cable de alimentación y el cable del altavoz no provoquen tropiezos.
- Coloque el aparato al menos a un 1 metro de otros dispositivos eléctricos para evitar interferencias.
- Coloque el aparato de tal manera que se encuentre dentro del alcance de los dispositivos BT (por ejemplo, iPod, iPhone, iPad, dispositivos Android, ordenadores, etc.). El alcance (sin obstáculos) es de un máximo de 10 metros (33 pies).
- Asegúrese de que el aparato tenga suficiente espacio hacia arriba para que la antena se pueda orientar correctamente.
- Nunca coloque el aparato directamente sobre superficies antiguas o pulidas.

## Indicaciones sobre el láser



### ATENCIÓN

¡Peligro de lesiones! Nunca toque ni mire directamente la lente óptica del compartimento de CD.

- Este aparato es un producto láser de clase 1.
- El uso de controles distintos a los especificados en el manual de instrucciones o la modificación no autorizada del aparato puede provocar una exposición perjudicial a la radiación láser.

## VISTA GENERAL DEL APARATO

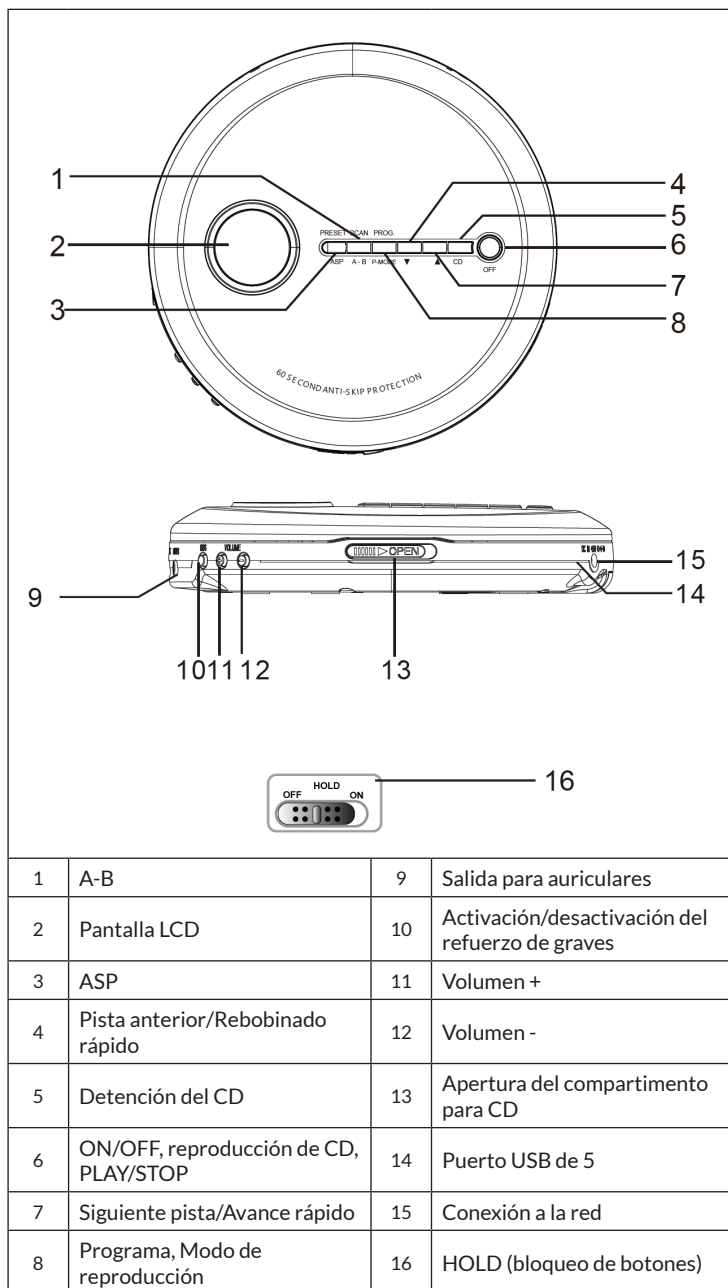



---

## PUESTA EN FUNCIONAMIENTO

---

### Suministro eléctrico

Este reproductor de CD funciona con dos pilas de 1,5 V (tipo LR6). Las pilas no están incluidas en el envío.

### Introducción de las pilas

1. Abra la tapa del compartimento de las pilas en la parte inferior de la carcasa.
2. Introduzca dos pilas en el compartimento de las pilas. Preste atención a las marcas de polaridad en la tapa del compartimento de las pilas.
3. Cierre el compartimento de pilas.

**Nota:** Asegúrese de colocar correctamente las pilas. Una polaridad incorrecta puede dañar el aparato y anular la garantía.

### Indicaciones sobre las pilas

1. Existe un riesgo de explosión si se introduce un tipo de pila incorrecto. Introduzca siempre el tipo de pila correcto.
2. No mezcle las pilas viejas con las nuevas.
3. No mezcle pilas alcalinas con pilas de zinc-carbón o pilas recargables.
4. Retire las pilas si no va a utilizar el aparato durante mucho tiempo. Las pilas viejas o con fugas pueden dañar el aparato y anular la garantía.
5. No intente cargar las pilas que no sean recargables. Pueden sobrecalentarse y reventar. Siga las indicaciones del fabricante de pilas.
6. Nunca tire las pilas al fuego. Las pilas podrían explotar o derretirse.

### Uso de un cable de alimentación USB (no incluido en el suministro)

1. Antes de conectar el adaptador de red a la fuente de alimentación, asegúrese de que la tensión nominal del aparato coincide con la tensión de la red eléctrica de su casa.
2. Conecte el adaptador a una toma de corriente.
3. Inserte el enchufe del adaptador en el reproductor de CD.

**Nota:** Cuando se conecta el enchufe a la red, la alimentación mediante pilas se desconecta automáticamente y el reproductor de CD se alimenta ahora de la red.

## Conexión de auriculares

Introduzca la clavija de los auriculares (parte del suministro) en la toma de audio.

### ¡Atención!

- Cuando utilice los auriculares, evite escuchar la música a un volumen alto durante un periodo de tiempo prolongado. Un volumen elevado durante un periodo de tiempo prolongado puede provocar daños en la audición.
- No utilice los auriculares en el tráfico rodado, ya que puede provocar un peligro para la circulación y es contrario a la ley en estas situaciones.

## Funcionamiento del reproductor de CD

El reproductor de CD de estos aparatos está diseñado para reproducir todos los CD convencionales. Lee discos MP3, WAV y CD-R/CD-RW de compilación propia. Sin embargo, la reproducción puede tardar hasta 10 segundos en iniciarse. Si la reproducción no se inicia, probablemente se deba a la calidad del CD-R/CD-RW o a la compatibilidad del software de compilación de CD. El fabricante no se hace responsable de la calidad de reproducción de los discos CD-R/CD-RW. No pegue portadas o etiquetas en ninguna de las caras del CD. Puede provocar un mal funcionamiento.

---

# FUNCIONAMIENTO

---

## Encender y apagar el aparato

- Encender: pulse PLAY/PAUSE para encender o apagar el aparato. La pantalla LCD se enciende y el reproductor de CD empieza a leer el disco insertado. Si se ha introducido el CD o el CD introducido tiene un error, la pantalla muestra «no disc».
- Apagar: en el modo CD, mantenga pulsado el botón STOP durante tres segundos con el CD parado. La pantalla se apaga.

**Nota:** Si el reproductor de CD no se utiliza durante unos 30 segundos, se apaga automáticamente.

## Reproducción

1. El reproductor de CD debe estar apagado. Deslice el interruptor del compartimento para CD hacia la derecha para abrir el compartimento.
2. Coloque un CD con la cara impresa hacia arriba. Cierre el compartimento para CD.
3. Pulse el botón PLAY/PAUSE para encender el aparato. Ahora se muestran alternativamente el número de pistas y el tiempo total de reproducción. Comienza la reproducción de la primera pista.
4. Para pausar la reproducción temporalmente, pulse el botón PLAY/PAUSE. El tiempo de reproducción reproducido parpadea en la pantalla. Vuelva a pulsar el mismo botón para reanudar la reproducción.
5. Para ajustar el volumen, gire el regulador de volumen hacia arriba o hacia abajo.
6. Pulse este botón STOP para detener la reproducción.
  - No abra el compartimento para CD cuando se esté reproduciendo un CD.
  - Pulse el botón BBS para ampliar los graves.
  - La potencia de la amplificación de los graves disminuye o aumenta en función del ajuste del volumen.

## Bloqueo de botones

Deslice el interruptor HOLD en la parte posterior hasta la posición ON para bloquear los botones. Deslícelo hasta la posición OFF para desbloquear los botones de nuevo.

## Información en la pantalla al encender el aparato

- La pantalla muestra el número de pistas y el tiempo total de reproducción. Cuando el disco comienza a reproducirse, la pantalla muestra el número y la duración de la primera pista.
- Para ver el número total de pistas y el tiempo total de reproducción, pulse el botón STOP una vez.
- **Durante la reproducción:** se muestra el número de pista y el tiempo transcurrido.
- **Durante la pausa:** cuando la reproducción está en pausa, el tiempo transcurrido parpadea.
- **Indicador de batería baja:** aparece el indicador de batería baja  .

## Tipos de reproducción

### Reproducción normal

Se reproduce todo el CD y el reproductor de CD se detiene al terminar la pista.

### Avance rápido y rebobinado

1. Pulse los botones **⏮** o **⏭** durante la reproducción para acceder a la pista anterior o próxima.
2. Durante la reproducción o la pausa, mantenga pulsado **⏮** o **⏭** para rebobinar o avanzar rápidamente dentro de la pista actual.

Cada vez que pulsa el botón MODE, aparece en la pantalla el modo de reproducción correspondiente:

### REPEAT 1

Se repite la pista actual.

### REPEAT ALL

Todas las pistas del CD se repiten.

Para detener la función de repetición, pulse varias veces el botón MODE hasta que desaparezca el símbolo correspondiente.

### RANDOM

Todas las pistas del CD se reproducen en orden aleatorio.

Para detener la reproducción aleatoria, pulse varias veces el botón MODE hasta que el símbolo deje de aparecer en la pantalla.

## **Función de programación**

Puede programar hasta 20 pistas.

1. Pulse el botón PROG cuando el reproductor de CD está parado. Ahora aparece el número PROG. El símbolo PROG y el número de pista «01» parpadean.
2. Pulse el botón FORWARD/BACK para seleccionar una pista.
3. Cuando aparezca la pista deseada, pulse el botón PROG para guardar la pista. El número PROG cambia a «02». El número de pista vuelve a ser «00» y parpadea junto con «PROG».
4. Repita los pasos 2 y 3 para programar más pistas. Puede programar hasta 20 pistas.
5. Pulse el botón PLAY/PAUSE para reproducir el programa.
6. Para borrar el programa, pulse el botón STOP mientras el CD está parado.

## **Sistema antichoque**

El reproductor de CD dispone de una protección contra golpes para evitar la interrupción de la reproducción del CD en caso de golpes. El sistema antichoque se activa automáticamente cuando se reproduce un CD. La pantalla muestra «ESP» y parpadea.

Cuando la memoria antichoque está llena, protege contra las interrupciones de la reproducción de audio durante unos 60 segundos. Si el reproductor de CD está sometido a golpes o fluctuaciones durante más tiempo del que dura la memoria, se producirán interrupciones. Esto es normal y esperable. El sonido vuelve a sonar cuando el reproductor de CD está de nuevo en una posición estable.

**Nota:** El sistema antichoque asegura la reproducción continua del sonido cuando el aparato está sometido a golpes. No se compensan los errores derivados de un CD defectuoso, rayado o sucio.

## CUIDADO Y MANTENIMIENTO

Limpie el aparato con un paño suave y húmedo (no mojado). No utilice productos de limpieza o disolventes.

Si se producen caídas o interrupciones en la reproducción de la música, o si el CD no se inicia, es posible que tenga que limpiar la parte inferior del CD. Antes de la reproducción, limpie el CD con un paño sin pelusas desde el interior hacia el exterior.

**Precaución:** Evite que entre agua u otros líquidos mientras limpia el aparato.

## REPARACIÓN DE ANOMALÍAS

Problema	Soluciones
El reproductor de CD no funciona.	<ul style="list-style-type: none"> <li>• El CD está insertado al revés.</li> <li>• El CD no está bien introducido en la placa del aparato.</li> <li>• El CD está sucio o defectuoso. La lente está sucia.</li> <li>• El compartimento del CD no está cerrado.</li> <li>• Humedad o condensación: deje que el reproductor de CD se caliente a temperatura ambiente durante más de una hora.</li> <li>• El adaptador (no incluido) no tiene alimentación. Las pilas están desgastadas.</li> <li>• El aparato se apaga automáticamente.</li> </ul>
No hay sonido a través de los auriculares.	<ul style="list-style-type: none"> <li>• La clavija de los auriculares no está bien insertada.</li> </ul>
Hay ruido.	<ul style="list-style-type: none"> <li>• El CD está sucio o defectuoso. La lente de enfoque está sucia.</li> <li>• El reproductor de CD está expuesto a grandes vibraciones.</li> <li>• Bajo nivel de pilas. Mala conexión de los auriculares.</li> </ul>

---

## INDICACIONES SOBRE LA RETIRADA DEL APARATO

---

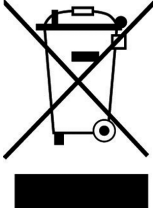

Si en su país existe una disposición legal relativa a la eliminación de aparatos eléctricos y electrónicos, este símbolo estampado en el producto o en el embalaje advierte que no debe eliminarse como residuo doméstico. En lugar de ello, debe depositarse en un punto de recogida de reciclaje de aparatos eléctricos y electrónicos. Una gestión adecuada de estos residuos previene consecuencias potencialmente negativas para el medio ambiente y la salud de las personas. Puede consultar más información sobre el reciclaje y la eliminación de este producto contactando con su administración local o con su servicio de recogida de residuos.

Este producto contiene baterías. Si en su país existe una disposición legal relativa a la eliminación de baterías, estas no deben eliminarse como residuo doméstico. Infórmese sobre la normativa vigente relacionada con la eliminación de baterías. Una gestión adecuada de estos residuos previene consecuencias potencialmente negativas para el medio ambiente y la salud de las personas.

---

## FABRICANTE E IMPORTADOR (REINO UNIDO)

---

**Fabricante:**

Chal-Tec GmbH, Wallstraße 16, 10179 Berlín, Alemania.

**Importador para Gran Bretaña:**

Berlin Brands Group UK Limited  
PO Box 42  
272 Kensington High Street  
London, W8 6ND  
United Kingdom





**Cher client, chère cliente,**

Toutes nos félicitations pour l'acquisition de ce nouvel appareil. Veuillez lire attentivement et respecter les instructions de ce mode d'emploi afin d'éviter d'éventuels dommages. Nous ne saurions être tenus pour responsables des dommages dus au non-respect des consignes et à la mauvaise utilisation de l'appareil. Scannez le QR-Code pour obtenir la dernière version du mode d'emploi et des informations supplémentaires concernant le produit :



---

## SOMMAIRE

---

Consignes de sécurité	42
Aperçu de l'appareil	44
Mise en marche	45
Utilisation	46
Entretien et maintenance	50
Résolution des problèmes	50
Informations sur le recyclage	51
Fabricant et importateur (UK)	51

---

## FICHE TECHNIQUE

---

Numéro d'article	10031564, 10031565, 10031566
Alimentation	Piles : 2 x 1,5 V (type LR6, AA)  En option : fonctionnement sur secteur par bloc d'alimentation USB branché sur le port USB (non compris dans la livraison)
Formats compatibles avec le lecteur CD	CD, CD-R, CD-RW, CD MP3

---

## CONSIGNES DE SÉCURITÉ

---

### Consignes générales de sécurité



#### ATTENTION

Risque de blessure ! N'écoutez pas de musique à un volume trop élevé, car cela pourrait endommager votre audition.

- Les enfants à partir de 8 ans et les personnes souffrant de handicaps mentaux, sensoriels et physiques ne peuvent utiliser l'appareil que s'ils ont été parfaitement familiarisés avec les fonctions et les précautions de sécurité par une personne responsable et s'ils comprennent les risques associés.
- Ne placez que des CD dans le compartiment à CD.
- N'ouvrez jamais le couvercle de l'appareil et n'essayez jamais d'effectuer vous-même des réparations sur l'appareil.
- Contactez le personnel qualifié pour les réparations. L'appareil ne contient aucun composant pouvant être réparé par l'utilisateur.
- Une manipulation incorrecte peut endommager l'appareil et annuler la garantie.

### Branchement au secteur

- Utilisez uniquement le bloc d'alimentation inclus dans la livraison. L'utilisation de toute autre alimentation peut annuler la garantie et/ou causer des dommages irréparables à l'appareil.
- Débranchez l'appareil pendant les orages.
- Assurez-vous que l'appareil a été éteint avant de le débrancher du secteur.
- Si vous utilisez une multiprise ou la fiche comme dispositif de déconnexion, veillez à ce qu'elles soient toujours facilement accessibles et prêtes à être utilisées.
- Ne jetez jamais les piles dans un feu ouvert et n'essayez jamais d'ouvrir leur boîtier extérieur.
- Les piles sont dangereuses pour la santé si elles sont avalées et doivent donc être conservées hors de portée des jeunes enfants.

## Aération

- N'obstruez pas et ne couvrez pas les orifices de ventilation, les trous ou les ouvertures de l'appareil avec des objets tels que des tapis, des chiffons et autres, sinon le fonctionnement et/ou la ventilation ne peuvent être garantis pour une utilisation sûre.
- Le fond de l'appareil peut devenir chaud si l'appareil est utilisé pendant une longue période. Cela est normal.

## Emplacement

- Veillez à ce que l'appareil soit placé sur une surface plane et stable.
- Ne placez pas l'appareil à plus de 1,4 mètre de la prise de courant la plus proche. Veillez à ce que le câble d'alimentation secteur et les câbles des enceintes ne puissent pas constituer un risque de trébuchement.
- Placez l'appareil à au moins un mètre des autres appareils électriques pour éviter les interférences sonores.
- Placez l'appareil à portée des appareils BT externes (par exemple, iPod/ iPhone/iPad/ appareils Android/ ordinateurs, etc.) La portée maximale (sans obstacles) est de 10 mètres (33 pieds).
- Veillez à ce que l'appareil dispose d'un espace suffisant vers le haut pour pouvoir diriger l'antenne correctement.
- Ne placez jamais l'appareil directement sur des surfaces anciennes ou polies.

## Remarques sur le laser



### ATTENTION

Risque de blessure ! Ne touchez ou ne regardez jamais la lentille optique dans le compartiment CD.

- Cet appareil est un produit laser de classe 1.
- L'utilisation de commandes autres que celles spécifiées dans le mode d'emploi ou la modification non autorisée de l'appareil peuvent entraîner une exposition dangereuse aux rayonnements laser.

## APERÇU DE L'APPAREIL

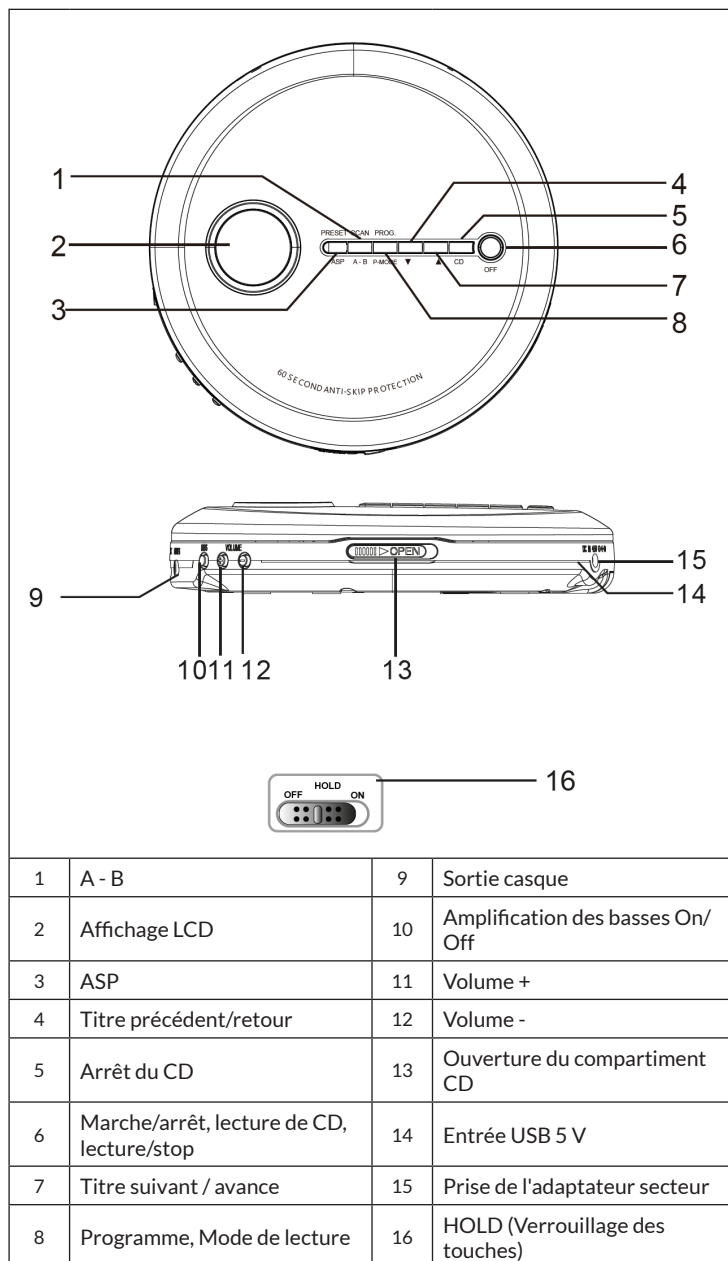

---

## MISE EN MARCHÉ

---

### Alimentation

Ce lecteur CD est alimenté par deux piles de 1,5 V (type LR6). Les piles ne sont pas fournies !

### Insertion des piles

1. Ouvrez le couvercle du compartiment à piles situé sur la partie inférieure du boîtier.
2. Insérez deux piles dans le compartiment à piles. Respectez la polarité des piles marquée sur le couvercle du compartiment à piles.
3. Fermez le compartiment à piles

**Remarque :** Veillez à insérer les piles dans le bon sens. Une mauvaise polarité peut endommager l'appareil et entraîner l'annulation de la garantie.

### Informations sur les piles

1. L'insertion d'un mauvais type de pile peut entraîner un risque d'explosion. Insérez toujours le bon type de pile.
2. Ne mélangez pas piles usagées et piles neuves
3. Ne mélangez pas des piles alcalines avec des piles zinc-carbone ou des piles rechargeables.
4. Retirez les piles si vous n'utilisez pas l'appareil pendant une longue période. Les piles usagées ou qui fuient peuvent endommager l'appareil et annuler la garantie.
5. N'essayez pas de recharger des piles non rechargeables. Elles peuvent surchauffer et éclater. Suivez les instructions du fabricant de piles.
6. Ne jetez jamais de piles au feu. Les piles pourraient fuir ou exploser.

### Utilisation d'un adaptateur secteur USB (non fourni)

1. Avant de raccorder l'adaptateur secteur à l'alimentation électrique, assurez-vous que la tension nominale de l'appareil correspond à la tension de l'alimentation électrique de la maison.
2. Branchez l'adaptateur secteur sur une prise murale.
3. Branchez la fiche du bloc d'alimentation dans le lecteur de CD.

**Remarque :** Lorsque la fiche secteur est branchée, l'alimentation par les piles est automatiquement coupée et le lecteur CD est désormais alimenté par le secteur.

## Branchement d'écouteurs

Insérez la fiche des écouteurs (fournie dans la livraison) dans la prise audio.

### Attention

- Évitez d'utiliser les écouteurs à un volume élevé pendant une période prolongée. Un volume sonore élevé pendant une période prolongée peut entraîner une baisse de l'audition.
- N'utilisez pas les écouteurs dans la circulation routière, car cela peut représenter un danger et est interdit par la loi.

## Fonctionnement du lecteur de CD

Le lecteur CD de ces appareils est conçu pour lire tous les CD disponibles dans le commerce. Il lit les disques MP3, WAV et CD-R/CD-RW gravés par vous-même. Le début de la lecture peut toutefois prendre jusqu'à 10 secondes. Si la lecture ne démarre pas, cela est probablement dû à la qualité du CD-R/CD-RW et/ou à la compatibilité du logiciel de gravure du CD. Le fabricant n'est pas responsable de la qualité de lecture des disques CD-R/CD-RW. N'apposez pas de pochette ou d'étiquette sur l'une des faces du CD. Cela peut produire un dysfonctionnement.

---

## UTILISATION

---

### Mise sous et hors tension de l'appareil

- Mise sous tension : Appuyez sur PLAY/PAUSE pour allumer ou éteindre l'appareil. L'écran LCD s'allume le lecteur CD lit le disque inséré. Si le CD a été mal inséré ou si le CD inséré présente une erreur, l'écran affiche « no disc ».
- Mise hors tension du lecteur : En mode CD, maintenez sur la touche STOP pendant trois secondes lorsque le CD est à l'arrêt. L'affichage s'éteint.

**Remarque** : Si vous n'utilisez pas le lecteur CD pendant environ 30 secondes, il s'éteint automatiquement.

## Lecture

1. Le lecteur de CD doit être éteint. Faites glisser l'ouvre-porte du compartiment CD latéralement vers la droite pour ouvrir le compartiment CD.
  2. Insérez un CD avec la face imprimée vers le haut. Fermez le compartiment CD.
  3. Appuyer sur la touche PLAY/PAUSE pour mettre l'appareil en marche. Le nombre de titres et la durée totale de lecture s'affichent alors en alternance. Le premier titre est lu.
  4. Pour mettre la lecture en pause, appuyez sur la touche PLAY/PAUSE. La durée déjà lue clignote sur l'écran. Appuyez une nouvelle fois sur la touche pour reprendre la lecture.
  5. Pour régler le volume, tournez le bouton de volume vers le haut ou vers le bas.
  6. Appuyez sur la touche STOP pour arrêter la lecture.
- N'ouvrez pas le compartiment à CD lorsqu'un CD est en cours de lecture.
  - Pour amplifier les basses, appuyez sur la touche BBS.
  - La puissance de l'amplification des basses diminue ou augmente en fonction du volume réglé.

## Verrouillage des touches

Déplacez le curseur HOLD à l'arrière sur la position ON pour verrouiller les touches. Faites-le glisser en position OFF pour déverrouiller les touches.

## Informations affichées au démarrage

- Le nombre de pistes apparaît sur l'écran ainsi que la durée totale de lecture. Lorsque le disque commence à être lu, l'écran affiche le premier numéro de titre et la durée de lecture écoulée dans le titre.
- Pour voir le nombre total de titres et la durée totale de lecture, appuyez une fois sur la touche STOP.
- **Pendant la lecture** : Le numéro du titre et le temps écoulé sont affichés.
- **En pause** : Si la lecture a été mise en pause, le temps écoulé clignote.
- **Indicateur de batterie faible** : L'indicateur de batterie faible  s'affiche.

## Modes de lecture

### Lecture normale

Le CD entier est lu et le lecteur CD s'arrête une fois la piste terminée.

### Avance et retour rapide

1. Pendant la lecture, appuyez sur les touches **◀◀** ou **▶▶** pour passer au titre précédent ou suivant.
2. Pendant la lecture ou la pause, maintenez la touche **◀◀** ou **▶▶** pour effectuer une avance ou un retour rapide dans la piste en cours.

Chaque fois que vous appuyez sur la touche MODE, l'écran affiche le mode de lecture correspondant :

### REPEAT 1

Le titre en cours est répété.

### REPEAT ALL

Tous les titres du CD sont répétés.

Pour arrêter la fonction de répétition, appuyez plusieurs fois sur la touche MODE jusqu'à ce que le symbole disparaisse.

### RANDOM

Les pistes du CD sont lues dans un ordre aléatoire.

Pour arrêter la lecture aléatoire, appuyez plusieurs fois sur MODE jusqu'à ce que le symbole disparaisse de l'écran.



## Fonction programme

Vous pouvez programmer jusqu'à 20 titres.

1. Lorsque le lecteur de CD est à l'arrêt, appuyer sur la touche PROG. Le numéro PROG apparaît maintenant. Le symbole PROG et le numéro de titre 01 clignotent.
2. Appuyer sur la touche AVANCE/RETOUR pour sélectionner le titre.
3. Lorsque le titre souhaité s'affiche, appuyez sur la touche PROG pour l'enregistrer. Le numéro de PROG passe à 02. Le numéro de titre revient à 00 et clignote en même temps que PROG.
4. Répétez les étapes 2 et 3 pour mémoriser d'autres titres. Vous pouvez PROGRAMMER jusqu'à 20 titres en mémoire.
5. Pour écouter le programme, appuyez sur PLAY/PAUSE.
6. Pour effacer le programme, appuyez sur la touche STOP lorsque le CD est à l'arrêt.

## Système anti choc

Le lecteur CD est doté d'une protection contre les chocs afin d'éviter l'interruption de la lecture du CD en cas de secousses. Le système anti choc s'active automatiquement lors de la lecture d'un CD. L'écran affiche ESP en clignotant.

Lorsque la mémoire anti choc est pleine, elle protège contre les interruptions de la lecture audio pendant environ 60 secondes. Si le lecteur de CD est soumis à des chocs ou à des variations pendant une durée supérieure à celle de la mémoire, des interruptions se produisent. Ceci normal et attendu. Le son revient lorsque le lecteur de CD est à nouveau en position stable.

**Remarque :** Le système anti choc assure la continuité du son lorsque l'appareil est soumis à des secousses. Il ne compense pas les erreurs résultant d'un CD défectueux, rayé ou sale.

## ENTRETIEN ET MAINTENANCE

Essayez l'appareil avec un chiffon doux et humide (non mouillé). N'utilisez jamais de solvants ou de détergents.

En cas de sauts ou d'interruptions de la lecture de la musique ou si le CD ne démarre pas, il se peut que vous deviez nettoyer la face inférieure du CD. Avant la lecture, essuyez le CD de l'intérieur vers l'extérieur avec un chiffon non pelucheux.

**Attention :** Ne laissez jamais l'eau ou d'autres liquides s'infiltrer dans l'appareil pendant son nettoyage.

## RÉSOLUTION DES PROBLÈMES

Problème	Vérification
Le lecteur CD ne fonctionne pas.	<ul style="list-style-type: none"> <li>• Le CD est inséré à l'envers.</li> <li>• Le CD n'est pas correctement placé sur le plateau d'entraînement</li> <li>• CD sale ou défectueux. Lentille sale.</li> <li>• Compartiment CD non fermé.</li> <li>• Humidité ou condensation : Laissez le lecteur CD se réchauffer à température ambiante pendant une heure.</li> <li>• L'adaptateur secteur (non fourni) n'a pas d'alimentation électrique. Les piles sont faibles.</li> <li>• L'appareil s'est éteint automatiquement.</li> </ul>
Pas de son dans les écouteurs	<ul style="list-style-type: none"> <li>• La fiche du casque n'est pas bien branchée dans la prise jack.</li> </ul>
Parasites	<ul style="list-style-type: none"> <li>• CD sale ou défectueux. Lentille de mise au point encrassée</li> <li>• Le lecteur CD est soumis à de fortes vibrations.</li> <li>• Piles faibles. Mauvais branchement des écouteurs.</li> </ul>

---

## INFORMATIONS SUR LE RECYCLAGE

---

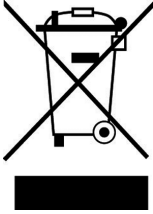

Si la mise en rebut des appareils électriques et électroniques est réglementée dans votre pays, ce symbole sur le produit ou sur l'emballage indique qu'il ne doit pas être éliminé avec les ordures ménagères. Vous devez l'acheminer vers un point de collecte pour le recyclage des appareils électriques et électroniques. En respectant des règles de recyclage, vous protégez l'environnement et la santé de vos semblables des conséquences négatives. Pour plus d'informations sur le recyclage et l'élimination de ce produit, contactez votre autorité locale ou votre service d'élimination des déchets ménagers.

Ce produit contient des batteries. S'il existe une réglementation légale pour l'élimination des batteries dans votre pays, ne les jetez pas avec les ordures ménagères. Renseignez-vous sur les réglementations locales concernant la mise au rebut des batteries. En respectant des règles de recyclage, vous protégez l'environnement et la santé de vos semblables des conséquences négatives.

---

## FABRICANT ET IMPORTATEUR (UK)

---

**Fabricant :**

Chal-Tec GmbH, Wallstraße 16, 10179 Berlin, Allemagne.

**Importateur pour la Grande Bretagne :**

Berlin Brands Group UK Limited

PO Box 42

272 Kensington High Street

London, W8 6ND

United Kingdom



**Gentile cliente,**

La ringraziamo per aver acquistato il dispositivo. La preghiamo di leggere attentamente le seguenti istruzioni per l'uso e di seguirle per evitare possibili danni. Non ci assumiamo alcuna responsabilità per danni scaturiti da una mancata osservazione delle avvertenze di sicurezza e da un uso improprio del dispositivo. Scansionare il codice QR seguente, per accedere al manuale d'uso più attuale e per ricevere informazioni sul prodotto:



---

**INDICE**

---

Avvertenze di sicurezza	54
Descrizione del dispositivo	56
Messa in funzione	57
Utilizzo	58
Cura e manutenzione	62
Risoluzione dei problemi	62
Avviso di smaltimento	63
Produttore e importatore (UK)	63

---

**DATI TECNICI**

---

Numero articolo	10031564, 10031565, 10031566
Alimentazione	Batterie: 2 x 1,5 V (tipo LR6, AA)  Opzionale: funzionamento a corrente tramite un alimentatore USB collegato alla connessione USB (non incluso in consegna)
Formati compatibili con il lettore CD	CD, CD-R, CD-RW, CD MP3

---

## AVVERTENZE DI SICUREZZA

---

### Avvertenze di sicurezza generiche



#### ATTENZIONE

Pericolo di lesioni! Non ascoltare la musica a volumi eccessivamente alti, poiché ciò potrebbe causare danni all'udito.

- I bambini a partire da 8 anni e le persone con limitate capacità fisiche, psichiche e sensoriali possono utilizzare il dispositivo solo se sono stati istruiti da una persona responsabile della loro sicurezza sulle modalità d'uso e sulle procedure di sicurezza e se questi comprendono i rischi associati.
- Inserire solo CD nello scomparto CD.
- Non aprire mai il coperchio del dispositivo e non tentare assolutamente di effettuare autonomamente riparazioni sull'unità.
- Per eventuali riparazioni, rivolgersi a personale qualificato. Il dispositivo non contiene componenti che necessitano di manutenzione da parte dell'utente.
- Un trattamento improprio può danneggiare il dispositivo e invalidare la garanzia.

### Connessione alla rete elettrica

- Utilizzare solo l'alimentatore incluso in consegna. L'uso di qualsiasi altro alimentatore può invalidare la garanzia e/o causare danni irreparabili al dispositivo.
- Togliere la spina dalla presa elettrica durante i temporali.
- Assicurarsi che il dispositivo sia stato spento prima di scollegarlo dalla rete.
- Se si usa una presa multipla o la spina come dispositivo di scollegamento, assicurarsi che siano sempre facilmente accessibili e pronte all'uso.
- Non gettare mai le batterie nelle fiamme libere e non cercare assolutamente di aprire il loro involucro esterno.
- Le batterie sono pericolose per la salute se ingerite e devono quindi essere conservate fuori dalla portata dei bambini piccoli.

## Ventilazione

- Non bloccare o coprire le prese d'aria, i fori o le aperture del dispositivo con oggetti come tappeti, panni e simili, altrimenti non è possibile garantire la funzionalità e/o la ventilazione necessarie per un utilizzo sicuro.
- La parte inferiore del dispositivo può diventare calda se viene utilizzato per un lungo periodo di tempo. Questo è del tutto normale.

## Luogo di posizionamento

- Assicurarsi che il dispositivo sia posizionato su una superficie piana e stabile.
- Posizionare il dispositivo a non più di 1,4 metri dalla presa di corrente più vicina. Assicurarsi che il cavo di alimentazione e i cavi degli altoparlanti non rappresentino un pericolo di inciampo.
- Posizionare il dispositivo ad almeno un metro di distanza da altri dispositivi elettrici per evitare interferenze.
- Posizionare il dispositivo in modo che si trovi entro portata dei dispositivi BT esterni (ad esempio iPod/ iPhone/iPad/dispositivi Android/computer, ecc.) La portata massima (senza ostacoli) è di 10 metri (33 piedi).
- Garantire spazio sufficiente sopra al dispositivo, in modo da poter orientare correttamente l'antenna.
- Non posizionare mai il dispositivo direttamente su superfici antiche o lucide.

## Note sul laser



### ATTENZIONE

Pericolo di lesioni! Non toccare la lente ottica nel vano CD e non guardarci dentro.

- Questo dispositivo è un prodotto laser di classe 1.
- L'uso di controlli diversi da quelli specificati nel manuale di istruzioni e la modifica non autorizzata del dispositivo possono causare l'esposizione a raggi laser dannosi.

## DESCRIZIONE DEL DISPOSITIVO

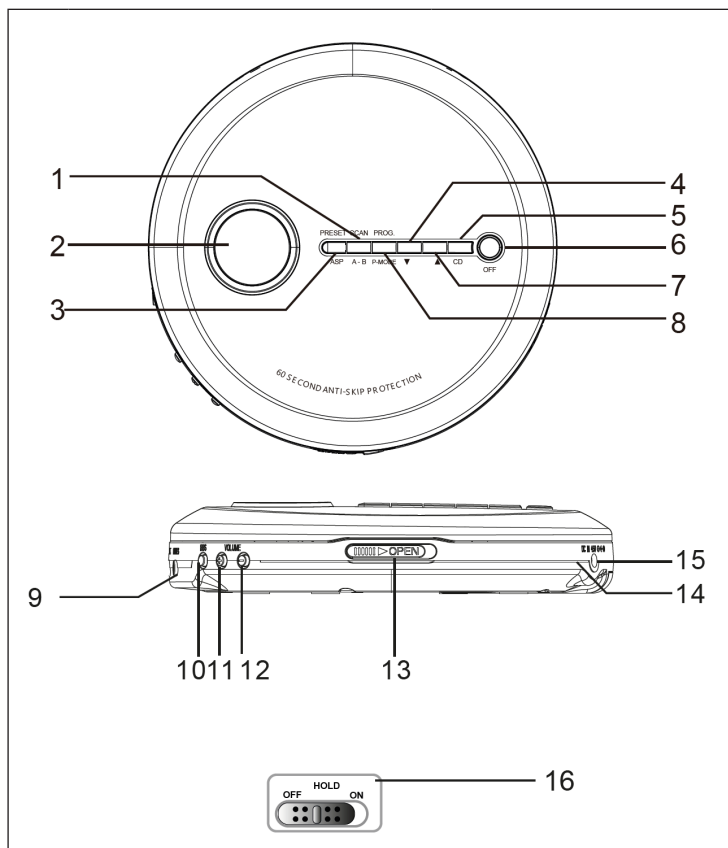

1	A-B	9	Uscita cuffie
2	Schermo LCD	10	Potenziamento dei bassi on/off
3	ASP	11	Volume +
4	Titolo precedente/Indietro	12	Volume -
5	Arrestare la riproduzione del CD	13	Aprire il vano CD
6	ON/OFF, riproduzione del CD, Play/Stop	14	Ingresso USB da 5 V
7	Titolo successivo/Avanti	15	Connessione per l'alimentatore
8	Programmazione, modalità di riproduzione	16	HOLD (blocco dei tasti)



---

## MESSA IN FUNZIONE

---

### Alimentazione

Questo lettore CD è alimentato con due batterie da 1,5 V (tipo LR6). Le batterie non sono incluse nel volume di consegna.

### Inserire le batterie

1. Aprire il coperchio del vano delle batterie sul lato inferiore dell'alloggiamento.
2. Inserire due batterie nel vano. Fare attenzione ai segni di polarità sul coperchio del vano delle batterie.
3. Chiudere il vano delle batterie.

**Nota:** assicurarsi di inserire le batterie nel verso giusto. Una polarità errata può danneggiare il dispositivo e invalidare la garanzia.

### Note sulla gestione delle batterie

1. L'inserimento di batterie sbagliate comporta il rischio di esplosione. Inserire sempre le batterie giuste.
2. Non mischiare batterie vecchie e nuove.
3. Non mischiare batterie alcaline con batterie allo zinco-carbone o ricaricabili.
4. Rimuovere le batterie se non si intende utilizzare il dispositivo per un lungo periodo. Batterie vecchie o con perdite possono danneggiare il dispositivo e invalidare la garanzia.
5. Non tentare di caricare batterie non ricaricabili. Possono surriscaldarsi e scoppiare. Seguire le indicazioni del produttore delle batterie.
6. Non gettare le batterie nel fuoco. Le batterie possono esplodere o perdere.

### Utilizzo di un alimentatore USB (non incluso in consegna)

1. Prima di collegare l'adattatore all'alimentazione, accertarsi che la tensione nominale del dispositivo corrisponda a quella della rete elettrica dell'abitazione.
2. Collegare l'alimentatore a una presa di corrente.
3. Inserire la spina dell'alimentatore nel lettore CD.

**Nota:** quando si collega la spina, l'alimentazione dalle batterie viene automaticamente interrotta e il lettore CD è ora alimentato a corrente.

## Collegamento delle cuffie

Inserire la spina delle cuffie (parte del volume di consegna) nella presa audio.

### Attenzione

- Quando si utilizzano le cuffie, evitare un volume elevato per un lungo periodo di tempo. Un volume elevato per un periodo di tempo prolungato può causare danni all'udito.
- Non utilizzare le cuffie nel traffico stradale, in quanto potrebbero costituire un pericolo per la circolazione e sono illegali in tali contesti.

### Utilizzo del lettore CD

Il lettore CD di questi dispositivi è progettato per riprodurre tutti i CD disponibili in commercio. Può leggere dischi MP3, WAV e CD-R/CD-RW masterizzati autonomamente. Tuttavia, l'avvio della riproduzione può richiedere fino a 10 secondi. Se la riproduzione non si avvia, ciò è probabilmente dovuto alla qualità del CD-R/CD-RW e/o alla compatibilità del software utilizzato per la masterizzazione del CD. Il produttore non è responsabile della qualità di riproduzione di CD-R/CD-RW. Non applicare cover o etichette su nessun lato del CD. Potrebbero causare un malfunzionamento.

---

## UTILIZZO

---

### Accensione e spegnimento del dispositivo

- Accensione: premere PLAY/PAUSA per accendere o spegnere il dispositivo. Lo schermo LCD si accende e il lettore CD legge il disco inserito. Se non è stato inserito alcun CD o se il CD inserito presenta un errore, sullo schermo compare "no disc".
- Spegnimento: in modalità CD, tenere premuto il tasto STOP per tre secondi a CD fermo. Lo schermo si spegne.

**Nota:** se il lettore CD non viene utilizzato per circa 30 secondi, si spegne automaticamente.

## Riproduzione

1. Il lettore CD deve essere spento. Far scorrere l'apertura del vano CD lateralmente verso destra per aprirlo.
  2. Inserire il CD con il lato stampato verso l'alto. Chiudere il vano.
  3. Premere il tasto PLAY/PAUSA per avviare il dispositivo. Ora vengono mostrati alternativamente il numero di titoli e il tempo di riproduzione totale. Inizia la riproduzione del primo titolo.
  4. Premere PLAY/PAUSA per mettere in pausa la riproduzione. Il tempo di riproduzione attuale lampeggia sullo schermo. Premere di nuovo il tasto per procedere con la riproduzione.
  5. Per regolare il volume, ruotare l'apposito controllo verso l'alto o verso il basso.
  6. Premere il tasto STOP per arrestare la riproduzione.
- Non aprire il vano CD durante la riproduzione.
  - Per potenziare i bassi, premere il tasto BBS.
  - La potenza dei bassi diminuisce o aumenta a seconda dell'impostazione del volume.

## Blocco dei tasti

Spostare il cursore HOLD sul lato posteriore in posizione ON per bloccare i tasti. Spostarlo in posizione OFF per sbloccare nuovamente i tasti.

## Informazioni sullo schermo all'accensione

- Sullo schermo compaiono il numero di tracce e la durata di riproduzione complessiva. All'avvio della riproduzione del disco, lo schermo mostra il numero della prima traccia e il punto della traccia in cui ci si trova.
- Per visualizzare il numero totale di tracce e la durata di riproduzione complessiva, premere una volta il tasto STOP.
- **Durante la riproduzione:** vengono mostrati il numero della traccia e il tempo trascorso.
- **In pausa:** quando la riproduzione è in pausa, lampeggia la durata di ascolto trascorsa.
- **Indicazione di batteria scarica:** compare l'indicazione di batteria scarica.  .

## **Tipi di riproduzione**

### Riproduzione normale

Viene riprodotto l'intero CD e il lettore si ferma al termine del brano.

### Avanzare e tornare indietro velocemente

1. Premere **◀◀** o **▶▶** per passare al brano precedente o successivo durante la riproduzione.
2. Durante la riproduzione o in pausa, tenere premuto **◀◀** o **▶▶** per tornare indietro o avanzare velocemente all'interno della traccia corrente.

Ogni volta che si preme il tasto MODE, sul display compare la rispettiva modalità di riproduzione:

### REPEAT 1

Ripetizione della traccia corrente.

### REPEAT ALL

Ripetizione di tutti i brani del CD.

Per interrompere la funzione di ripetizione, premere più volte il tasto MODE finché il simbolo scompare dallo schermo.

### RANDOM

Le tracce vengono riprodotte in ordine casuale.

Per interrompere la riproduzione casuale, premere ripetutamente il tasto MODE finché il simbolo scompare dallo schermo.

## Funzione di programmazione

È possibile programmare fino a 20 tracce.

1. A lettore CD fermo, premere il tasto PROG. Compare ora il numero di programmazione. Il simbolo PROG e il numero della traccia "01" lampeggiano.
2. Premere AVANTI/INDIETRO per selezionare la traccia.
3. Quando viene mostrata la traccia desiderata, premere il tasto PROG per salvarla. Il numero di programmazione passa a "02". Il numero della traccia torna a "00" e lampeggia insieme a "PROG".
4. Ripetere i passaggi 2 e 3 per salvare ulteriori tracce. Possono essere salvate fino a 20 tracce.
5. Per riprodurre la playlist, premere il tasto PLAY/PAUSA.
6. Per cancellare la playlist è sufficiente premere il tasto STOP mentre il CD è fermo.

## Anti-Shock-System

Il lettore CD è dotato di una protezione anti-shock che impedisce l'interruzione della riproduzione del CD in caso di urti e forti vibrazioni. Il sistema si attiva automaticamente quando viene riprodotto un CD. Sullo schermo compare "ESP".

Quando la memoria anti-shock è piena, protegge da eventuali interruzioni della riproduzione audio per circa 60 secondi. Se il lettore CD è sottoposto a urti o vibrazioni per un periodo superiore alla durata della memoria, si verificano interruzioni. Questo è normale e c'è da aspettarselo. Il suono ritorna quando il lettore CD è di nuovo in posizione stabile.

**Nota:** il sistema anti-shock garantisce la riproduzione continua del suono quando il dispositivo è sottoposto a urti. Non compensa gli errori derivanti da un CD difettoso, graffiato o sporco.

## CURA E MANUTENZIONE

Pulire il dispositivo con un panno morbido e umido (non bagnato). Non usare mai detersivi o solventi.

Se si verificano cadute o interruzioni della riproduzione musicale o se il CD non si avvia, potrebbe essere necessario pulire il lato inferiore del CD. Prima della riproduzione, pulire il CD con un panno privo di lanugine dall'interno verso l'esterno.

**Attenzione:** non far penetrare acqua o altri liquidi all'interno del dispositivo durante la pulizia.

## RISOLUZIONE DEI PROBLEMI

Problema	Verificare
Il lettore CD non funziona.	<ul style="list-style-type: none"> <li>• Il CD è inserito al contrario.</li> <li>• Il CD non è inserito correttamente nel lettore.</li> <li>• CD sporco o difettoso. Lente sporca.</li> <li>• Il vano CD non è chiuso.</li> <li>• Umidità o condensa: lasciare che il lettore CD si riscaldi a temperatura ambiente per oltre un'ora.</li> <li>• L'alimentatore (non incluso) non riceve corrente. Le batterie sono quasi scariche.</li> <li>• Il dispositivo si è spento automaticamente.</li> </ul>
Nessun suono attraverso le cuffie	<ul style="list-style-type: none"> <li>• La spina delle cuffie non è inserita saldamente nella presa jack.</li> </ul>
Rumori di interferenza	<ul style="list-style-type: none"> <li>• CD sporco o difettoso. Lente sporca</li> <li>• Il lettore CD è esposto a forti vibrazioni.</li> <li>• Batterie quasi scariche. Le cuffie non sono collegate correttamente.</li> </ul>

---

## AVVISO DI SMALTIMENTO

---



Se nel proprio paese si applicano le regolamentazioni inerenti lo smaltimento di dispositivi elettrici ed elettronici, questo simbolo sul prodotto o sulla confezione segnala che questi prodotti non possono essere smaltiti con i rifiuti normali e devono essere portati a un punto di raccolta di dispositivi elettrici ed elettronici. Grazie al corretto smaltimento dei vecchi dispositivi si tutela il pianeta e la salute delle persone da possibili conseguenze negative. Informazioni riguardanti il riciclo e lo smaltimento di questi prodotti si ottengono presso l'amministrazione locale oppure il servizio di gestione dei rifiuti domestici.

Il prodotto contiene batterie. Se nel proprio paese si applicano le regolamentazioni inerenti lo smaltimento di batterie, non possono essere smaltite con i normali rifiuti domestici. Preghiamo di informarvi sulle regolamentazioni vigenti sullo smaltimento delle batterie. Grazie al corretto smaltimento dei vecchi dispositivi si tutela l'ambiente e la salute delle persone da conseguenze negative.

---

## PRODUTTORE E IMPORTATORE (UK)

---

**Produttore:**

Chal-Tec GmbH, Wallstraße 16, 10179 Berlino, Germania.

**Importatore per la Gran Bretagna:**

Berlin Brands Group UK Limited  
PO Box 42  
272 Kensington High Street  
London, W8 6ND  
United Kingdom





**Geachte klant,**

hartelijk gefeliciteerd met de aanschaf van dit apparaat. Lees de hierna volgende handleiding aandachtig door en volg de instructies op om schade te voorkomen. Voor schade veroorzaakt door het niet in acht nemen van de instructies of door onjuist gebruik nemen wij geen verantwoordelijkheid. Scan de QR code voor toegang tot de meest actuele gebruikershandleiding en voor meer informatie rondom het artikel.



---

## INHOUDSOPGAVE

---

Veiligheidsinstructies 66  
 Overzicht apparaat 68  
 Ingebruikname 69  
 Bediening 70  
 Verzorging en onderhoud 74  
 Probleemoplossingen 74  
 Instructies voor afvoer 75  
 Fabrikant & importeur (UK) 75

---

## TECHNISCHE GEGEVENS

---

Artikelnummer	10031564, 10031565, 10031566
Stroomvoorziening	Batterijen: 2 x 1,5 V (type LR6, AA)  Optioneel: stroomnet aansluiting via een USB-stroomstekker aan USB-aansluiting (wordt niet meegeleverd)
CD-speler compatibele formaten	CD, CD-R, CD-RW, MP3-CD

---

## VEILIGHEIDSINSTRUCTIES

---

### Algemene veiligheidsinstructies

**LET**

OP! Letselgevaar! Luister niet naar muziek met een te hoog volume, want dit tot gehoorschade leiden.

- Kinderen vanaf 8 jaar en personen met een beperkte lichamelijke, sensorische en/of geestelijke gezondheid mogen het apparaat alleen gebruiken wanneer ze van tevoren door een voor hen verantwoordelijke persoon uitvoerig met de functies en veiligheidsinstructies van het apparaat vertrouwd zijn gemaakt en de hieraan verbonden risico's begrijpen.
- Plaats uitsluitend CD's in de CD lader.
- Open nooit de klep van het apparaat en probeer in geen geval zelf reparaties uit te voeren.
- Neem voor reparaties contact op met hiervoor gekwalificeerd personeel. Het apparaat bevat geen bestanddelen die door de gebruiker moeten worden onderhouden.
- Een onjuist gebruik van het apparaat kan schade veroorzaken en tot verlies van de garantie leiden.

### Stroomaansluiting

- Gebruik uitsluitend de inbegrepen stroomkabel met stekker. Het gebruik van een andere stekker of kabel kan tot verlies van de garantie en/of tot onherstelbare schade leiden.
- Neem tijdens onweer de stekker van het apparaat uit stopcontact.
- Zorg ervoor dat het apparaat uitgeschakeld is voordat u de stekker uit het stopcontact haalt.
- Wanneer u een stekkerdoos met meerdere stopcontacten of de stekker als scheidingsstelsel gebruikt dient u erop te letten dat deze altijd gemakkelijk toegankelijk en klaar voor gebruik zijn.
- Gooi batterijen nooit in een open vuur en probeer nooit het externe omhulsel te openen.
- Batterijen vormen een gevaar voor de gezondheid wanneer ze ingeslikt worden en dienen derhalve buiten het bereik van kinderen te worden gehouden.

## Ventilatie

- Blokkeer of bedek de ventilatieopeningen, gaten of andere openingen van het apparaat niet met objecten, zoals tapijt, kleedjes en dergelijke, omdat anders de functionaliteit en/of de ventilatie voor een veilig gebruik niet kunnen worden gegarandeerd.
- De onderkant van het apparaat kan warm worden wanneer het apparaat gedurende langere tijd gebruikt wordt. Dit is normaal.

## Standplaats

- Zorg ervoor dat het apparaat op een plat en stabiel oppervlak staat.
- Plaats het apparaat maximaal 1,4 meter van het stopcontact. Zorg ervoor dat de stroom- en luidsprekerkabels geen struikelgevaar vormen.
- Plaats het apparaat minimaal een meter van andere elektrische apparaten om storing te voorkomen.
- Plaats het apparaat zo dat het binnen het bereik van externe BT apparaten (bijv. iPod/ iPhone/ iPad/ Android apparaten/ computer, enz.) staat. Het bereik is (zonder hindernissen) maximaal 10 meter (33 voet).
- Let erop dat het apparaat voldoende plaats naar boven heeft zodat de antenne goed uitgetrokken kan worden.
- Plaats het apparaat nooit op antieke of gepolijste oppervlaktes.

## Informatie over de laser



### LET

OP! Letselgevaar! Raak de optische lens in het CD compartiment nooit aan en kijk hier niet naar binnen.

- Het gaat bij dit toestel om een klasse 1 laserproduct.
- Het gebruik van andere bedieningselementen dan die in de handleiding worden genoemd of een niet geautoriseerde modificatie van het apparaat kan leiden tot een schadelijke blootstelling aan laserstraling.

## OVERZICHT APPARAAT

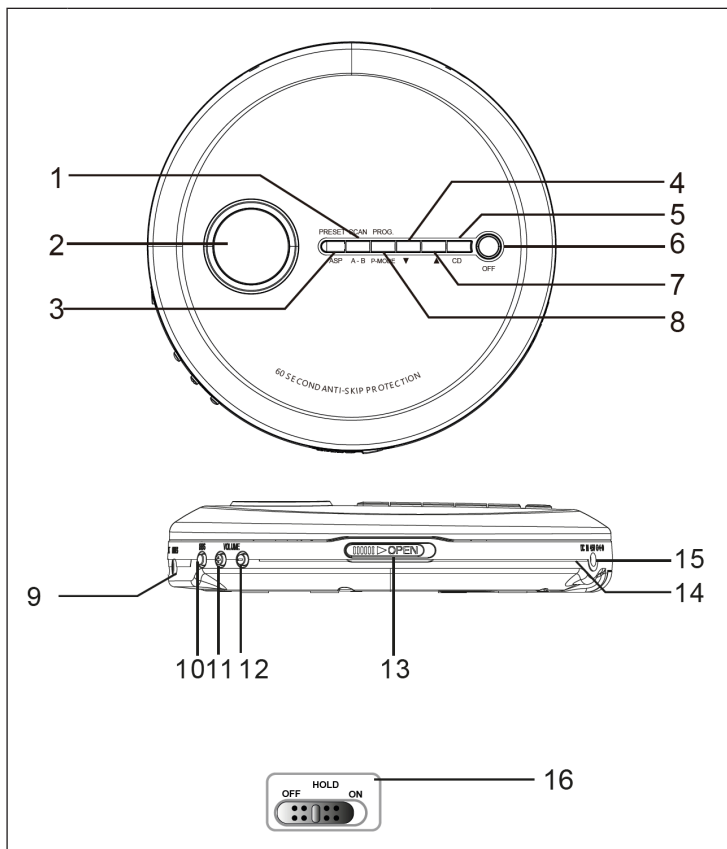

1	A - B	9	Koptelefoonuitgang
2	LCD display	10	basversterking aan/uit
3	ASP	11	Volume +
4	Vorige titel/achterwaarts	12	Volume -
5	CD-stop	13	cd-vak opener
6	AAN/UIT, cd afspelen, /stop	14	5-V-USB-ingang
7	Volgende titel/voorwaarts	15	Stroomstekker aansluiting
8	Programma, afspeelmodus	16	HOLD (toetsvergrendeling)

---

## INGEBRUIKNAME

---

### Stroomvoorziening

Deze cd-speler werkt op twee stuks 1,5-V batterijen (type LR6). De batterijen worden niet meegeleverd!

### Het plaatsen van de batterijen

1. Open de kap van het batterijvak aan de onderkant van het apparaat.
2. Leg de twee batterijen in het batterijvak. Let op de gemarkeerde polariteit op de deksel van het batterijvak.
3. Sluit het batterijvak.

**Let op:** Zorg ervoor dat de batterijen in de juiste richting zijn geplaatst. Een verkeerde polariteit kan het apparaat beschadigen en tot verlies van de garantie leiden.

### Aanwijzingen met betrekking tot de batterijen

1. Bij het plaatsen van het verkeerde type batterijen bestaat het gevaar van een explosie. Plaats altijd het juiste type batterijen.
2. Mix geen oude met nieuwe batterijen.
3. Mix geen alkaline met zink-koolstofbatterijen of oplaadbare batterijen.
4. Neem de batterijen eruit als het apparaat langere tijd niet wordt gebruikt. Oude of lekkende batterijen kunnen het apparaat beschadigen en tot het verlies van de garantie leiden.
5. Probeer geen batterijen op te laden als het geen oplaadbare batterijen zijn. Ze kunnen oververhit raken en barsten. Volg de instructies van de fabrikant van de batterijen.
6. Gooi batterijen niet in het vuur. Batterijen kunnen lekken of exploderen.

### Gebruik van een USB-netstroom stekker (wordt niet meegeleverd)

1. Controleer voor het aansluiten van de stekker aan de stroomvoorziening of de spanning van het apparaat overeenstemt met de netspanning van de stroomvoorziening in het huishouden.
2. Maak met de stroomadapter contact met een stopcontact
3. Stop de stekker van de stroomadapter in de cd-speler.

**Let op:** Als de stekker is aangesloten, wordt de stroomvoorziening via de batterijen automatisch uitgeschakeld en de cd-speler loopt via de stekker en de stroomvoorziening.

## Aansluiting van koptelefoons

Stop de stekker van de koptelefoon (wordt meegeleverd) in het audiocontact.

### Let op

- Voorkom bij het gebruik van de koptelefoon hoog volume gedurende langere tijd. Een langere tijd hoog volume kan tot gehoorverlies leiden.
- Gebruik de koptelefoon niet in het wegverkeer, omdat dit het verkeer in gevaar kan brengen en het is in deze situaties in strijd met de wet.

## Werking van de cd-speler

De cd-speler in deze apparaten is dermate geconstrueerd dat hij alle in de handel gebruikelijke cd's afspeelt. Hij leest zelf vervaardigde P3, WAV en CD-R/CD-RW-schijven. Het begin van de weergave kan echter tot 10 seconden in gebruik nemen. Als de weergave niet start, dan ligt dat vermoedelijk aan de kwaliteit van de CD-R/RW of de compatibiliteit van de cd brander software. De fabrikant van het toestel is niet verantwoordelijk voor de afspeelkwaliteit van de CD-R/RW schijven. Bevestig op geen enkele kant van de cd titels of etiketten. Dit kan een defect tot gevolg hebben.

---

## BEDIENING

---

### Het apparaat aan- en uitzetten.

- Aanzetten: PLAY/PAUSE drukken om het apparaat aan- of uit te zetten. De LCD-display van de cd-speler leest de geplaatste cd. Als de cd is geplaatst of een geplaatste cd een fout heeft, dan verschijnt de in display „no disc“.
- Uitzetten: houd de STOP-toets in cd-modus bij stopgezette cd drie seconden lang ingedrukt. De display schakelt uit.

**Let op:** Als de cd-speler ca. 30 seconden niet in gebruik is, schakelt hij automatisch uit.

## Afspelen

1. De cd-speler moet uitgeschakeld zijn. Schuif de cd-vak opener opzij naar rechts om het cd-vak te openen.
  2. Leg de cd er met de bedrukte zijde naar boven in. Sluit het cd-vak.
  3. De PLAY/PAUSE toets indrukken om het apparaat aan te zetten. Nu wordt afwisselend het aantal titels en de totale afspeeltijd weergegeven. De eerste titel wordt weergegeven.
  4. Om de weergave tijdelijk te stoppen, drukt u op de PLAY/PAUSE toets. In de display knippert de afgelopen afspeeltijd. Druk dezelfde toets opnieuw in om door te gaan met afspelen.
  5. Draai om het volume in te stellen de volumeregelaar omhoog of omlaag.
  6. Druk op de STOP toets om de weergave te stoppen.
- Open het cd-vak niet terwijl een cd wordt afgespeeld.
  - Voor basversterking drukt u op de BBS toets
  - Het vermogen van de basversterking neemt naar gelang ingesteld volume af of neemt toe.

## Toetsvergrendeling

Beweeg de HOLD-schuif op de achterkant in de positie ON om de toetsen te vergrendelen. Schuif hem in de positie OFF om de toetsen te ontgrendelen.

## Informatie in de display bij het aanzetten

- In de display verschijnt het aantal titel en de totale speelduur. Als de cd-schijf met de weergave begint, verschijnt in de display de titel van het eerste nummer en de tijdpositie in de titel.
- Om het totaal aantal titels en de totale speelduur te zien, drukt u eenmaal op de STOP toets.
- **Tijdens de weergave:** de titels van de nummers en de afgespeelde tijd worden weergegeven.
- **Tijdens de pauze:** als de weergave wordt onderbroken, knippert de afgespeelde tijd.
- **Weergaven van een lage batterijstatus:** de weergave van een lage batterijstatus  verschijnt.

## Soorten weergave

### Normale weergave

De complete cd wordt afgespeeld en de cd-speler stopt na het einde van de titel,

### Vooruit- en achteruitspoelen

1. Druk tijdens de weergave de toets **◀◀** of **▶▶**, om naar de vorige of de volgende titel te springen.
2. Tijdens de weergave of pauze houdt u die **◀◀** of **▶▶** ingedrukt om binnen de actuele titel achteruit- of vooruit te spoelen.

Bij iedere druk op de MODE toets verschijnt in de display de desbetreffende soort weergave:

### REPEAT 1

De actuele titel wordt herhaald.

### REPEAT ALL

Alle titels op de cd worden herhaald.

Om de herhaalfunctie te beëindigen drukt u weer op de MODE toets tot het symbool verdwijnt.

### RANDOM

De titels worden in een willekeurige volgorde afgespeeld.

Om de willekeurige weergave te beëindigen drukt u weer op de MODE toets tot het symbool in de display niet meer verschijnt.



## Programmafunctie

U kunt maximaal 20 titels programmeren.

1. Bij stopgezette cd-speler de PROG toets indrukken. Nu verschijnt het PROG nummer. Het symbool PROG en het titelnummer „01“ knipperen.
2. De toets VOR/ZURÜCK drukken om de titel te kiezen.
3. Als de gewenste titel wordt weergegeven, drukt u op de PROG toets om de titel op te slaan. Het PROG nummer wisselt naar „02“. Het titelnummer keert naar „00“ terug en knippert samen met „PROG“.
4. Herhaal de stappen 2 en 3 om meer titels te programmeren. Maximaal 20 titels kunnen in het geheugen worden opgeslagen.
5. Druk op de toets PLAY/PAUSE om het programma af te spelen.
6. Om het programma te verwijderen drukt u bij stopgezette cd gewoon op de STOP toets.

## Anti-schok systeem

De cd-speler heeft een schokbescherming om de onderbreking van de cd-weergave bij trillingen te voorkomen. Het anti-schokstelsel wordt bij de weergave van een cd automatisch geactiveerd. In het display verschijnt „ESP“ en knippert.

Als het anti-schok geheugen vol is, beschermt hij ca. 60 seconden tegen onderbrekingen bij de audioweergave. Als de cd-speler langere tijd aan schokken of schommelingen is blootgesteld dan het geheugen, dan kunnen onderbrekingen optreden. Dat is normaal en te verwachten. Het geluid keert terug als de cd-speler zich weer in een stabiele positie bevindt.

**Let op:** Het anti-schokstelsel zorgt voor een doorlopende geluidswaergave als het apparaat aan schokken is blootgesteld. Het compenseert geen fouten die voortkomen uit een defecte, gekraste of vuile cd.

## VERZORGING EN ONDERHOUD

Reinig het toestel met een zachte, vochtige (nooit natte) doek. Gebruik geen reinigings- of oplosmiddelen.

Bij schokken of onderbrekingen van de muziekweergave of wanneer de cd niet start, kan het zo zijn dat de onderkant van de cd gereinigd moet worden. Wis voor de weergave de cd met een pluisvrij doekje van binnen naar buiten.

**Voorzichtig:** laat tijdens de reiniging van het apparaat nooit water of andere vloeistoffen indringen.

## PROBLEEMOPLOSSINGEN

Probleem	Controleren
De cd-speler functioneert niet.	<ul style="list-style-type: none"> <li>• cd is er verkeerd om ingelegd.</li> <li>• cd ligt niet juist op de afspeelplaat.</li> <li>• vuile of defecte cd Vuile lens.</li> <li>• cd-vak kan niet worden gesloten.</li> <li>• Vochtigheid resp. condensatie: laat de cd-speler een uur lang op ruimtetemperatuur opwarmen.</li> <li>• De stroomadapter (wordt niet meegeleverd) heeft geen stroomvoorzorging. De batterijen zijn zwak.</li> <li>• Het apparaat werd automatisch uitgeschakeld.</li> </ul>
Geen geluid via de koptelefoon	<ul style="list-style-type: none"> <li>• De koptelefoon stekker zit niet stevig in het contact.</li> </ul>
Stoorgeluiden	<ul style="list-style-type: none"> <li>• vuile of defecte cd vuile focuslens</li> <li>• De cd-speler is blootgesteld aan sterke schokken of trillingen</li> <li>• Lage batterijstatus. Slechte koptelefoonverbinding.</li> </ul>

---

## INSTRUCTIES VOOR AFVOER

---

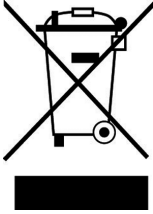

Wanneer in uw land een wettelijke regeling geldt voor het wegdoen van elektrische en elektronische apparaten, wijst dit symbool op het product zelf of op de verpakking erop dat het betreffende product niet met het huisvuil weggegooid mag worden. In plaats daarvan dient het naar een centraal depot voor het recyclen van elektrische en elektronische apparaten te worden gebracht. Door het afval volgens de voorschriften weg te gooien beschermt u het milieu en de gezondheid van uw medemensen tegen negatieve consequenties. Informatie over recycling en het afvoeren van dit product ontvangt u van uw gemeente of van uw plaatselijke grondstoffen- en afvaldienst.

Dit artikel bevat batterijen. Wanneer in uw land een wettelijke regeling is voor het afvoeren van batterijen, mogen batterijen niet met het huisvuil worden afgevoerd. Informeer naar de plaatselijke regelgeving inzake de afvoer van batterijen. Door het afval volgens de voorschriften af te voeren beschermt u het milieu en de gezondheid van uw medemensen tegen negatieve consequenties.

---

## FABRIKANT & IMPORTEUR (UK)

---

**Fabrikant:**

Chal-Tec GmbH, Wallstraße 16, 10179 Berlijn, Duitsland.

**Importeur voor Groot-Brittannië:**

Berlin Brands Group UK Limited  
PO Box 42  
272 Kensington High Street  
London, W8 6ND  
United Kingdom

