

METROPOLITAN

Eiswürfelmaschine
Ice Cube Maker
Máquina de hielo
Machine à glaçons
Macchina per cubetti di ghiaccio

10031881



COOKINGCO
OOKINGCOO
KINGCOOKIN
INGCOOKING
COOKINGCO
OOKINGCOO
KINGCOOKIN
INGCOOKING

KLARSTEIN

www.klarstein.com

Sehr geehrter Kunde,

wir gratulieren Ihnen zum Erwerb Ihres Gerätes. Lesen Sie die folgenden Hinweise sorgfältig durch und befolgen Sie diese, um möglichen Schäden vorzubeugen. Für Schäden, die durch Missachtung der Hinweise und unsachgemäßen Gebrauch entstehen, übernehmen wir keine Haftung. Scannen Sie den folgenden QR-Code, um Zugriff auf die aktuellste Bedienungsanleitung und weitere Informationen rund um das Produkt zu erhalten.

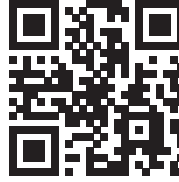

INHALTSVERZEICHNIS

Sicherheitshinweise	4
Geräteübersicht	6
Bedienung	7
Reinigung und Pflege	8
Fehlersuche und Fehlerbehebung	9
Spezielle Entsorgungshinweise für Verbraucher in Deutschland	11
Hinweise zur Entsorgung	13
Hersteller & Importeur (UK)	13

English	14
Español	23
Français	32
Italiano	41

TECHNISCHE DATEN

Artikelnummer	10031881
Stromversorgung	220-240 V ~ 50 Hz
Eismenge	12 kg / 24 h
Wassertank-Kapazität	2,15 Liter
Eisbehälter-Kapazität	700 g

SICHERHEITSHINWEISE

- Schließen Sie das Gerät nur an geerdete Steckdosen an, die der Spannung des Geräts entsprechen.
- Wenn Sie das Gerät bewegen, benutzen Sie die Griffe.
- Stellen Sie das Gerät auf einen ebenen Untergrund.
- Benutzen Sie das Gerät nur in Innenräumen.
- Benutzen Sie das Gerät nicht in der Nähe einer Badewanne oder eines Swimmingpools.
- Ziehen Sie den Stecker aus der Steckdose, wenn Sie das Gerät nicht benutzen.
- Tauchen Sie das Netzkabel und den Stecker niemals in Wasser oder andere Flüssigkeiten.
- Benutzen Sie nur Zubehör, das vom Hersteller ausdrücklich für dieses Gerät empfohlen wird.
- Stellen Sie das Gerät nicht direkt unter einer Steckdose auf.
- Lassen Sie das Netzkabel nicht von der Arbeitsfläche hängen, damit Kinder nicht daran ziehen können.
- Überfüllen Sie das Gerät nicht, andernfalls kann es zu Kurzschlüssen und Stromschlägen kommen.
- Achten Sie darauf, dass der Deckel während des Betriebs immer geschlossen ist.
- Ziehen sie den Stecker nicht am Kabel aus der Steckdose, sondern halten Sie ihn beim Abziehen mit der Hand fest.
- Für Schäden, die durch Missachtung der Hinweise und unsachgemäßen Gebrauch entstehen, übernehmen wir keine Haftung.
- Benutzen Sie das Gerät nur im Haushalt.
- Schließen Sie das Gerät nicht an eine Zeitschaltuhr oder ferngesteuerte Steckdose an.
- Tauchen Sie das Gerät nicht in Wasser.
- Falls das Netzkabel oder der Stecker beschädigt sind, müssen sie vom Hersteller, einem autorisierten Fachbetrieb oder einer ähnlich qualifizierten Person ersetzt werden.
- Halten Sie sich bei der Entsorgung an die örtlichen Vorschriften zur Entsorgung von Geräten mit entzündlichem Gas.
- Bewahren Sie keine leichtentzündlichen oder explosiven Stoffe im Gerät auf.
- Befüllen Sie das Gerät nur mit Wasser.
- Kinder ab 8 Jahren, psychisch und körperlich eingeschränkte Menschen sollten das Gerät nur benutzen, wenn sie vorher von einer Aufsichtsperson ausführlich mit den Funktionen und den Sicherheitsvorkehrungen vertraut gemacht wurden.

Dieses Gerät enthält das Kältemittel Isobutan (R600a), ein Naturgas mit hoher Umweltverträglichkeit, aber brennbar. Obwohl es brennbar ist, schädigt es nicht die Ozonschicht und verstärkt nicht den Treibhauseffekt. Die Verwendung dieses Kältemittels führt zu einer etwas höheren Geräuschentwicklung des Gerätes. Zusätzlich zum Kompressorgeräusch können Sie den Fluss des Kältemittels hören. Dies ist unvermeidlich und hat keine negative Wirkung auf die Leistung des Gerätes. Seien Sie während des Transports vorsichtig, so dass der Kältemittelkreislauf nicht beschädigt wird. Kältemittellecks können die Augen reizen.

**WARNUNG**

Gefahr durch Feuer/brennbare Materialien. Bitte beachten Sie die örtlichen Vorschriften zur Entsorgung von Geräten mit brennbaren Kältemitteln und Gasen.

- Halten Sie Lüftungsöffnungen im Gerätegehäuse frei von Hindernissen.
- Beschädigen Sie nicht den Kältemittelkreislauf.
- Verwenden Sie keine mechanischen Vorrichtungen oder andere Mittel, um den Auftauprozess oder den Eisgewinnungsprozess zu beschleunigen.
- Verwenden Sie keine anderen Arten von Elektrogeräten im Inneren der Eiswürfelmaschine.

Besondere Hinweise

- Achten Sie bei der Positionierung des Gerätes darauf, dass das Netzkabel nicht eingeklemmt oder beschädigt wird.
- Achten Sie darauf, dass sich keine Mehrfachsteckdosen oder Netzteile auf der Rückseite des Geräts befinden.

Um eine Kontamination von Lebensmitteln zu vermeiden, beachten Sie bitte die folgenden Anweisungen:

- Reinigen Sie regelmäßig Oberflächen, die mit Lebensmitteln in Berührung kommen können. Reinigen Sie regelmäßig den Wasserablauf.
- Sollte das Gerät einen Wassertank enthalten, reinigen Sie ihn, wenn das Gerät 48 Stunden lang nicht benutzt wurde. Spülen Sie den Tank, wenn 5 Tage lang kein Wasser entnommen wurde.

**WARNUNG**

Achten Sie bei Gebrauch, Wartung und Entsorgung des Gerätes auf das linke Symbol, das sich auf der Rückseite oder am Kompressor des Gerätes befindet. Dieses Symbol warnt vor möglichen Bränden. In den Kältemittelleitungen und im Kompressor befinden sich brennbare Stoffe. Halten Sie das Gerät bei Gebrauch, Wartung und Entsorgung von Feuerquellen fern.

GERÄTEÜBERSICHT

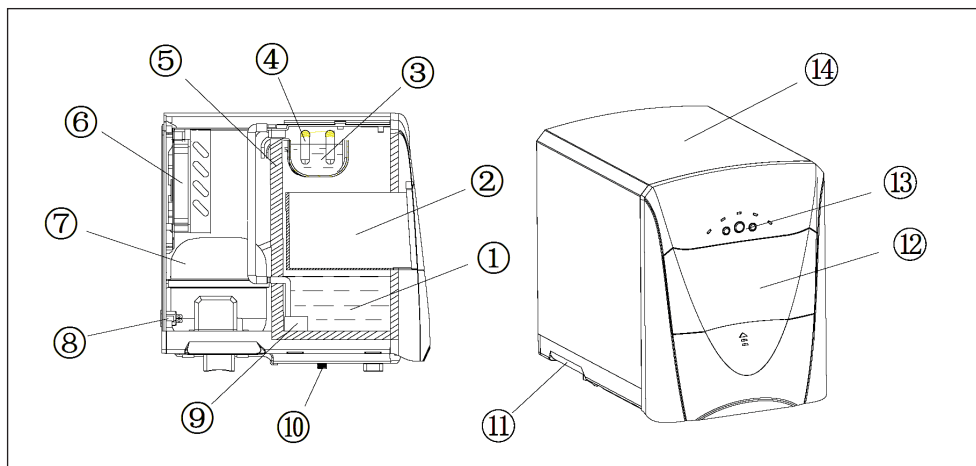

1 Wassertank	8 Anschluss
2 Eisbehälter	9 Wasserpumpen-Motor
3 Wasserbehälter	10 Wasserauslass
4 Vernebler	11 Handgriff
5 Isolation	12 Eisfach-Tür
6 Ventilator-Motor	13 Bedienfeld
7 Kompressor	14 Gehäuse





BEDIENUNG

Vor dem ersten Betrieb

- Achten Sie darauf, dass das Gerät beim Transport nicht mehr als 45° geneigt wird. Drehen Sie das Gerät nicht auf den Kopf, da sonst der Kompressor beschädigt werden könnte.
- Entfernen Sie das komplette Verpackungsmaterial und versichern Sie sich, dass das Gerät, das Netzkabel und der Stecker nicht beschädigt sind.
- Stellen Sie das Gerät auf einen ebenen, stabilen Untergrund und lassen Sie um das Gerät 15 cm Platz, damit die Luft ausreichend zirkulieren kann.
- Stellen Sie das Gerät nicht in die Nähe von Wärmequellen, wie Öfen oder Heizungen.
- Bevor Sie das Gerät zum ersten Mal benutzen, lassen Sie es 2 Stunden lang mit geöffneter Eisfachtür stehen.
- Prüfen Sie vor der Benutzung die angegebene Spannung auf dem Typenschild. Schließen Sie das Gerät nur an Steckdosen an, die der Spannung des Geräts entsprechen.
- Verwenden Sie, wenn möglich, kein kalkhaltiges Leitungswasser, sondern reines Quellwasser.

Bedienfeld und Tastenfunktionen



	Drücken Sie diese Taste, um das Gerät einzuschalten.
	Drücken Sie diese Taste, um das Gerät auszuschalten.
	Drücken Sie diese Taste, um die Größe der Eiswürfel einzustellen. Standardmäßig ist MITTEL eingestellt.
L	Zeigt die Größe der Eiswürfel an. Erscheint diese Anzeige ist GROSS (large) eingestellt.
M	Zeigt die Größe der Eiswürfel an. Erscheint diese Anzeige ist MITTEL (medium) eingestellt.
S	Zeigt die Größe der Eiswürfel an. Erscheint diese Anzeige ist KLEIN (small) eingestellt.
	Diese Anzeige signalisiert, dass der Eisbehälter voll ist. Das Gerät stoppt in diesem Fall und wechselt in den Standby-Zustand.
	Diese Anzeige signalisiert, dass der Tank leer ist. Das Gerät stoppt automatisch.

Bedienung

- 1 Öffnen Sie den Deckel und füllen Sie Wasser in den Wassertank. Achten Sie darauf, nicht zu viel Wasser einzufüllen.
- 2 Stecken Sie den Stecker in die Steckdose.
- 3 Wählen Sie die gewünschte Eiswürfel-Größe aus, indem Sie auf die Taste MODE drücken.

HINWEIS: Wählen Sie kleine Eiswürfel, wenn die Raumtemperatur unter 15 °C liegt. Wenn die Raumtemperatur über 30 °C liegt, empfehlen wir Ihnen, große Eiswürfel zu wählen.

- 4 Drücken Sie auf ON/OFF, um die Eiswürfelproduktion zu starten. HINWEIS: Bei den ersten 3 Durchläufen können die Eiswürfel noch etwas unregelmäßig ausfallen.
- 5 Falls die Anzeige für den Wassertank angeht, füllen Sie Wasser nach. Drücken Sie dann zweimal auf ON/OFF, um das Gerät aus- und wieder einzuschalten.

HINWEIS: Falls über 2 Durchläufe kein Wasser vom Tank zum Wasserbehälter gepumpt wird, obwohl der Tank voll ist, öffnen Sie den Wasserauslass und lassen Sie etwas Wasser ab.

- 6 Falls die Anzeige für den Eisbehälter angeht, entnehmen Sie die Eiswürfel mit der Schippe.

HINWEIS: Wenn der Eiswürfelbehälter voll ist, entnehmen Sie das Eis umgehend. Achten Sie darauf, dass der Behälter nicht überfüllt wird.

- 7 Wenn Sie mit der Eiswürfelproduktion fertig sind, drücken Sie auf ON/OFF, um das Gerät anzuhalten.

REINIGUNG UND PFLEGE

- Reinigen Sie die Innenauskleidung, die Eisauffangschale, den Wasserkasten, die Eisschaufel und den Verdampfer regelmäßig. Ziehen Sie beim Reinigen den Netzstecker und entfernen Sie die Eiswürfel. Verwenden Sie eine verdünnte Lösung aus Wasser und Essig, um das Innere und die Außenfläche der Eiswürfelmaschine zu reinigen. Besprühen Sie die Eiswürfelmaschine nicht mit Chemikalien, Säuren, Benzin oder Öl. Wischen sie mit klarem Wasser und einem sauberen Lappen nach.
- Halten Sie die Lüftungsöffnungen im Gerätegehäuse frei von Hindernissen. Verwenden Sie keine mechanischen Vorrichtungen oder andere Mittel zur Beschleunigung des Abtauprozesses.
- Verwenden Sie immer frisches Wasser, bevor Sie mit der Eisproduktion beginnen. Das gilt sowohl für die Erstinstallation als auch nach einer längeren Stillstandszeit.

FEHLERSUCHE UND FEHLERBEHEBUNG

- 1 Durch einen plötzlichen Stromausfall oder plötzliches Trennen des Netzkabels können sich kleine Eisspäne an der automatischen Schaufel bilden und einen Stau verursachen. Wenn dies geschieht, ziehen Sie den Stecker aus der Steckdose, schieben Sie die Schaufel vorsichtig zur Rückseite des Gehäuses und entfernen Sie die Eisspäne. Starten Sie das Gerät dann neu.
- 2 Starten Sie die Eismaschine neu, indem Sie auf ON/OFF drücken. Wenn die Eisschaufel das Eis nicht in den Eissammler schiebt, während gleichzeitig die Anzeige M leuchtet, überprüfen Sie, ob der Wasserbehälter waagrecht ausgeglichen ist. Wenn nicht, stellen Sie ihn richtig ein, indem Sie die Eisschaufel leicht mit dem Finger drücken. Starten Sie das Gerät dann neu.

Problem	Mögliche Ursache	Lösungsmöglichkeit
Der Kompressor läuft außergewöhnlich laut mit einem summenden Geräusch.	Die Stromspannung ist zu niedrig.	Stoppen Sie das Gerät und schließen Sie es an eine Steckdose an, die der Spannung des Geräts entspricht.
Die Tankanzeige leuchtet.	Der Tank ist leer.	Drücken Sie auf STOP, füllen Sie Wasser nach und warten Sie 3 Minuten. Schalten Sie das Gerät wieder ein. Sobald der Wasserstand die Füllmarke erreicht hat, beginnt das Gerät automatisch mit der Produktion.
	Es befindet sich Luft in der Pumpe.	Öffnen Sie den Wasserauslass und lassen Sie etwas Wasser ab.

Problem	Mögliche Ursache	Lösungsmöglichkeit
Die Anzeigen auf dem Display leuchten nicht.	Der Strom ist aus oder die Sicherung ist kaputt.	Ersetzen Sie die Sicherung und schalten Sie das Gerät wieder ein.
Die Eiswürfel sind zu groß und kleben zusammen.	Falsche Größe ausgewählt.	Wählen Sie Größe M oder S aus.
	Eis aus vorherigen Durchläufen befindet sich im Wasserbehälter.	Schalten Sie das Gerät aus und warten Sie bis das Eis im Behälter geschmolzen ist.
	Der Vernebler sitzt zu niedrig.	Schieben Sie den Vernebler etwas nach oben.
Das Gerät ist an, aber es wird kein Eis produziert.	Kein Kühlmittel im Kompressor oder der Kompressor ist beschädigt.	Wenden Sie sich zur Kontrolle und Reparatur an einen Fachbetrieb.
Die Anzeige für den Eisbehälter und den Tank leuchten gleichzeitig.	Das Wassertank wird von einem Eiswürfel blockiert.	Schalten Sie das Gerät aus und ziehen Sie den Stecker. Entfernen Sie den Eiswürfel. Stecken Sie den Stecker ein und drücken Sie ON/OFF. Nach 2 Minuten fährt das Gerät mit der Produktion fort.
Die Anzeige für den Eisbehälter leuchtet, aber es befinden sich wenig Eiswürfel im Behälter.	Die Raumtemperatur ist zu niedrig.	Entnehmen Sie das Eis und setzen Sie den Behälter wieder ein. Starten Sie das Gerät dann neu.
	Der Sensor ist kaputt.	Wenden Sie sich zur Kontrolle und Reparatur an einen Fachbetrieb.
Die Anzeige für den Tank leuchtet, obwohl genug Wasser im Tank ist.	Der Sensor ist kaputt.	Wenden Sie sich zur Kontrolle und Reparatur an einen Fachbetrieb.
Die POWER-Anzeige leuchtet nicht, obwohl Sie das Gerät eingeschaltet haben.	Der Strom ist aus oder die Sicherung ist kaputt.	Ersetzen Sie die Sicherung und schalten Sie das Gerät wieder ein.

SPEZIELLE ENTSORGUNGSHINWEISE FÜR VERBRAUCHER IN DEUTSCHLAND

Entsorgen Sie Ihre Altgeräte fachgerecht. Dadurch wird gewährleistet, dass die Altgeräte umweltgerecht verwertet und negative Auswirkungen auf die Umwelt und menschliche Gesundheit vermieden werden. Bei der Entsorgung sind folgende Regeln zu beachten:

- Jeder Verbraucher ist gesetzlich verpflichtet, Elektro- und Elektronikaltgeräte (Altgeräte) sowie Batterien und Akkus getrennt vom Hausmüll zu entsorgen. Sie erkennen die entsprechenden Altgeräte durch folgendes Symbol der durchgestrichene Mülltonne (WEEE Symbol). 
- Sie haben Altbatterien und Altakkumulatoren, die nicht vom Altgerät umschlossen sind, sowie Lampen, die zerstörungsfrei aus dem Altgerät entnommen werden können, vor der Abgabe an einer Entsorgungsstelle vom Altgerät zerstörungsfrei zu trennen.
- Bestimmte Lampen und Leuchtmittel fallen ebenso unter das Elektro- und Elektronikgesetz und sind dementsprechend wie Altgeräte zu behandeln. Ausgenommen sind Glühbirnen und Halogenlampen. Entsorgen Sie Glühbirnen und Halogenlampen bitte über den Hausmüll, sofern Sie nicht das WEEE Symbol tragen.
- Jeder Verbraucher ist für das Löschen von personenbezogenen Daten auf dem Elektro- bzw. Elektronikgerät selbst verantwortlich.

Rücknahmepflicht der Vertreiber

Vertreiber mit einer Verkaufsfläche für Elektro- und Elektronikgeräte von mindestens 400 Quadratmetern sowie Vertreiber von Lebensmitteln mit einer Gesamtverkauffläche von mindestens 800 Quadratmetern, die mehrmals im Kalenderjahr oder dauerhaft Elektro- und Elektronikgeräte anbieten und auf dem Markt bereitstellen, sind verpflichtet,

- 1 bei der Abgabe eines neuen Elektro- oder Elektronikgerätes an einen Endnutzer ein Altgerät des Endnutzers der gleichen Geräteart, das im Wesentlichen die gleichen Funktionen wie das neue Gerät erfüllt, am Ort der Abgabe oder in unmittelbarer Nähe hierzu unentgeltlich zurückzunehmen und
- 2 auf Verlangen des Endnutzers Altgeräte, die in keiner äußeren Abmessung größer als 25 Zentimeter sind, im Einzelhandelsgeschäft oder in unmittelbarer Nähe hierzu unentgeltlich zurückzunehmen; die Rücknahme darf nicht an den Kauf eines Elektro- oder Elektronikgerätes geknüpft werden und ist auf drei Altgeräte pro Geräteart beschränkt.

- Bei einem Vertrieb unter Verwendung von Fernkommunikationsmitteln ist die unentgeltliche Abholung am Ort der Abgabe auf Elektro- und Elektronikgeräte der Kategorien 1, 2 und 4 gemäß § 2 Abs. 1 ElektroG, nämlich „Wärmeüberträger“, „Bildschirmgeräte“ (Oberfläche von mehr als 100 cm²) oder „Großgeräte“ (letztere mit mindestens einer äußeren Abmessung über 50 Zentimeter) beschränkt. Für andere Elektro- und Elektronikgeräte (Kategorien 3, 5, 6) ist eine Rückgabemöglichkeit in zumutbarer Entfernung zum jeweiligen Endnutzer zu gewährleisten.
- Altgeräte dürfen kostenlos auf dem lokalen Wertstoffhof oder in folgenden Sammelstellen in Ihrer Nähe abgegeben werden: www.take-e-back.de
- Für Elektro- und Elektronikgeräte der Kategorien 1, 2 und 4 anbieten wir auch die Möglichkeit einer unentgeltlichen Abholung am Ort der Abgabe. Beim Kauf eines Neugeräts haben Sie die Möglichkeit eine Altgerät abholung über die Webseite auszuwählen.
- Batterien können überall dort kostenfrei zurückgegeben werden, wo sie verkauft werden (z. B. Super-, Bau-, Drogeriemarkt). Auch Wertstoff- und Recyclinghöfe nehmen Batterien zurück. Sie können Batterien auch per Post an uns zurücksenden. Altbatterien in haushaltsüblichen Mengen können Sie direkt bei uns von Montag bis Freitag zwischen 07:30 und 15:30 Uhr unter der folgenden Adresse unentgeltlich zurückgeben:

Chal-Tec GmbH
Member of Berlin Brands Group
Handwerkerstr. 11
15366 Dahlwitz-Hoppegarten
Deutschland

- Wichtig zu beachten ist, dass Lithiumbatterien aus Sicherheitsgründen vor der Rückgabe gegen Kurzschluss gesichert werden müssen (z. B. durch Abkleben der Pole).
- Finden sich unter der durchgestrichenen Mülltonne auf der Batterie zusätzlich die Zeichen Cd, Hg oder Pb ist das ein Hinweis darauf, dass die Batterie gefährliche Schadstoffe enthält. (»Cd« steht für Cadmium, »Pb« für Blei und »Hg« für Quecksilber).

Hinweis zur Abfallvermeidung

Indem Sie die Lebensdauer Ihrer Altgeräte verlängern, tragen Sie dazu bei, Ressourcen effizient zu nutzen und zusätzlichen Müll zu vermeiden. Die Lebensdauer Ihrer Altgeräte können Sie verlängern indem Sie defekte Altgeräte reparieren lassen. Wenn sich Ihr Altgerät in gutem Zustand befindet, könnten Sie es spenden, verschenken oder verkaufen.

HINWEISE ZUR ENTSORGUNG



Wenn es in Ihrem Land eine gesetzliche Regelung zur Entsorgung von elektrischen und elektronischen Geräten gibt, weist dieses Symbol auf dem Produkt oder auf der Verpackung darauf hin, dass dieses Produkt nicht im Hausmüll entsorgt werden darf. Stattdessen muss es zu einer Sammelstelle für das Recycling von elektrischen und elektronischen Geräten gebracht werden. Durch regelkonforme Entsorgung schützen Sie die Umwelt und die Gesundheit Ihrer Mitmenschen vor negativen Konsequenzen. Informationen zum Recycling und zur Entsorgung dieses Produkts, erhalten Sie von Ihrer örtlichen Verwaltung oder Ihrem Hausmüllentsorgungsdienst.

HERSTELLER & IMPORTEUR (UK)

Hersteller:

Chal-Tec GmbH, Wallstraße 16, 10179 Berlin, Deutschland.

Importeur für Großbritannien:

Berlin Brands Group UK Ltd
PO Box 1145
Oxford, OX1 9UW
United Kingdom

Dear Customer,

Congratulations on purchasing this device. Please read the following instructions carefully and follow them to prevent possible damages. We assume no liability for damage caused by disregard of the instructions and improper use. Scan the QR code to get access to the latest user manual and more product information.

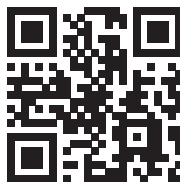

CONTENT

Safety Instructions	15
Product Description	17
Operation	18
Cleaning and Care	19
Troubleshooting	20
Disposal Considerations	22
Manufacturer & Importer (UK)	22

TECHNICAL DATA

Item number	10031881
Power supply	220-240 V ~ 50 Hz
Ice making capacity	12 kg / 24 h
Water tank capacity	2.15 liters
Ice storage	700 g

SAFETY INSTRUCTIONS

- Check that the mains voltage corresponds to the rating of the appliance before operating.
- Use handles or knobs when moving. Place on a flat stable surface for use. Do not use outdoors.
- Do not use near or in the immediate vicinity of a bath or swimming pool or any source of liquid.
- Unplug from socket outlet when not in use.
- To protect against electric shock, do not immerse cord or plug in water or any other liquid.
- The use of accessory attachments not recommended by the appliance manufacturer, may cause injury.
- Do not locate this appliance immediately below a socket outlet.
- Do not allow cord to overhang the counter top where it can be easily pulled by children.
- Do not use this appliance for anything else other than its intended use.
- Do not overfill as this may cause a hazard. Ensure lid is closed when in operation
- To remove plug from outlet, do not pull on supply cord. Grasp plug firmly and pull to remove.
- No liability can be accepted for any damage caused by non compliance with these instructions or any other improper use or mishandling. This appliance is for household use only
- This appliance is not intended to be operated by means of an external timer or separate remote control system.
- This appliance is not intended to be immersed in water.
- If the supply cord is damaged, it must be replaced by the manufacturer or its service agent or a similarly qualified person in order to avoid a hazard.
- Please according to local regulations regarding disposal of the appliance for its flammable blowing gas.
- Do not store explosive substances such as aerosol cans with a flammable propellant in this appliance.
- Fill with potable water only.
- This appliance is not intended for use by persons (including children) with reduced physical, sensory or mental capabilities, or lack of experience and knowledge, unless they have been given supervision or instruction concerning use of the appliance by a person responsible for their safety. Children should be supervised to ensure that they do not play with the appliance.

This appliance contains the coolant isobutane (R600a), a natural gas which is environmentally friendly. Although it is flammable, it does not damage the ozone layer and does not increase the greenhouse effect. The use of this coolant has, however, led to a slight increase in the noise level of the appliance. In addition to the noise of the compressor, you might be able to hear the coolant flowing around the system. This is unavoidable, and does not have any adverse effect on the performance of the appliance. Care must be taken during the transportation and setting up of the appliance that no parts of the cooling system are damaged. Leaking coolant can damage the eyes.

**WARNING**

Danger from fire/flammable materials. Please observe the local regulations for the disposal of units with flammable refrigerants and gases.

- Keep ventilation openings in the unit housing free of obstacles.
- Do not damage the refrigerant circuit.
- Do not use any mechanical devices or other means to accelerate the defrosting process or the ice recovery process.
- Do not use other types of electrical appliances inside the ice cube machine.

Special Notes

- When positioning the unit, make sure that the power cord is not pinched or damaged.
- Make sure that there are no multiple sockets or power supplies on the back of the unit.

To avoid contamination of food, please follow the instructions below:

- Regularly clean surfaces that may come into contact with food. Clean the water drain regularly.
- If the appliance contains a water tank, clean it if it has not been used for 48 hours. Rinse the tank if no water has been removed for 5 days.

**WARNING**

When using, servicing and disposing of the unit, pay attention to the left symbol on the rear of the unit or on the compressor. This symbol warns of possible fires. There are flammable substances in the refrigerant lines and in the compressor. Keep the appliance away from sources of fire during use, maintenance and disposal.

PRODUCT DESCRIPTION

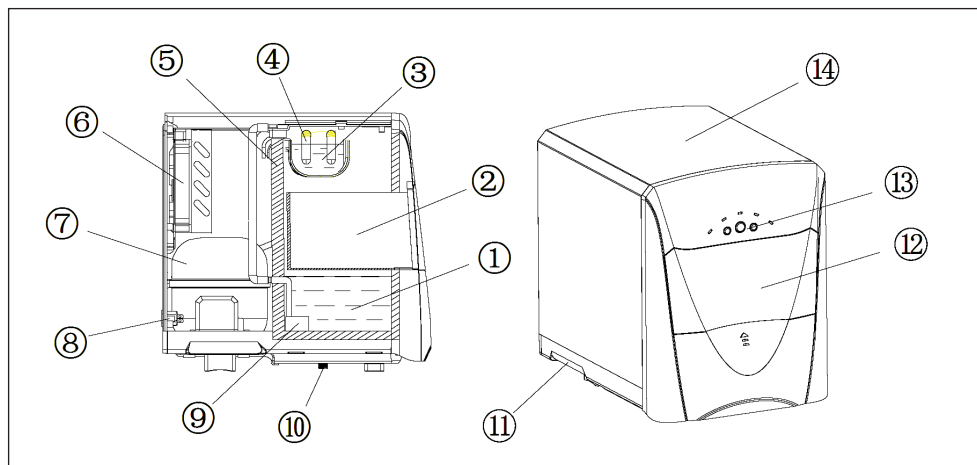

1 water tank	8 socket
2 ice storage box	9 water pump motor
3 water tray	10 drain outlet
4 evaporator	11 handle grip
5 insulation layer	12 ice basket door
6 fan motor	13 front panel
7 compressor	14 shell





OPERATION

Before first Use

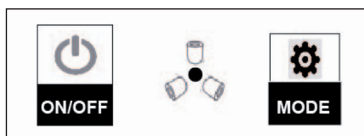
- During transportation, the incline angle of the cabinet should not be over 45°. Do not turn the ice maker upside down. As this may damage the compressor and sealed system.
- Remove all packing material and carefully check your ice maker to ensure it is in good condition and that there is no damage to the ice maker or power cord and plug.
- The ice maker should be placed horizontally on a level surface. To ensure proper ventilation for your ice maker allow 150 mm of space at the top, the back and on each side. Do not install the ice maker near an oven, radiator, or any other heat source.
- Before using the ice maker for the first time, please wait 2 hours after positioning it, and keep the front lid open for at least 2 hours
- Ensure that the voltage indicated on the ice maker corresponds with the voltage in your home.
- Pure water is not allowed to be used on this unit, spring water is recommended.

Control Panel and Buttons



	Press it to turn unit on.
	Press it to turn unit off.
	Ice size selection, The default setting is medium
L	Big size indicator, when this light is on, indicating that the unit is making big size ice cubes
M	Medium size indicator, when this light is on, indicating that the unit is making medium size ice cubes
S	Small size indicator, when this light is on, indicating that the unit is making big small ice cubes
	Ice full indicator, when the Ice Storage basket is full, the indicator will light up, unit stops and enter into the standby status.
	Lack of water indicator, if the water volume is too low, this indicator will be on. The ice maker will stop working automatically.

Operation

- 1 Open the lid and fill the water reservoir with water. Note: Make sure the water level in the water reservoir is not over the ice collecting tray.
- 2 Connect to the power.
- 3 Select desired ice cube size by pressing button MODE.

NOTE: Please select the small size when the ambient temperature is below 15 °C. If the ambient temperature is higher than 30 °C, large ice cube sizes are recommended.

- 4 Press ON/OFF button to turn unit on. The ice maker begins to work. Note: For the first three cycles, the ice may be small and irregular in size.
- 5 If indicator LACK OF WATER lights up, then take out the basket, then add water as per step 1, then press ON/OFF, at last press ON/OFF again to restart the ice maker.

Note: If no water is pumped up to the water tray over two cycles but the water in water tank is enough, then please open the drain cap, and let several drops water runs out.

- 6 If indicator ICE FULL lights up, please take out the ice with the scoop.

NOTE: When the ice collecting tray is full please remove the ice immediately. Do not allow the ice collecting tray to overflow.

- 7 Press ON/OFF button to stop the machine.

CLEANING AND CARE

- Clean the inner liner, ice collection tray, water box, ice scoop and evaporator regularly. When cleaning, disconnect the power plug and remove the ice cubes. Use a diluted solution of water and vinegar to clean the inside and outside surface of the ice maker. Do not spray the ice maker with chemicals, acids, gasoline or oil. Wipe it with clear water and a clean cloth.
- Keep the ventilation openings in the unit housing clear of obstructions. Do not use mechanical devices or other means to speed up the defrosting process.
- Always use fresh water before starting ice production. This applies both to the initial installation and after an extended period of downtime.

TROUBLESHOOTING

- 1 Please note, if a power failure occurs due to disconnection of the power cord, or the off power button has been pushed off during an ice making cycle, small ice chips may formed and lodge in the automatic shovel causing it to jam. If this occurs, the ice chips may be removed by disconnecting the power cord and gently pushing the shovel to the rear of the cabinet and removing the ice chips, then restarting.
- 2 Please restart the ice maker by pressing Stop and then Start. If the ice shovel does not push the ice into the ice collector after the formed ice drops from the evaporator finger while at the same time the M light is on, check to see if the water tray is horizontal or balanced. If not then adjust by pressing the ice shovel lightly with your finger. Then re-start the ice maker.

Problem	Possible Cause	Suggested Solution
The compressor works abnormally with a Buzzing noise.	The voltage is lower than recommended.	Stop the ice maker and do not restart until the voltage is normal.
Water shortage indicator light is on.	There is no water.	Press the stop button, fill with water, wait 3 minutes and press the start button to restart. When the water has reached the fill line the ice maker will restart automatically.
	The pump is full of air.	Open the drain cap, and let several drops water runs out.

Problem	Possible Cause	Suggested Solution
Indicator lights on display are not on.	Blown fuse/ No power.	Replace fuse / Turn power on
The Ice made is too large and with pieces sticking together.	Wrong ice size is selected.	Select the M or S ice size.
	Ice of previous cycles left in the water tray.	Stop the unit right away, restart the unit till the ice in water tray melt down.
	The evaporator is too low.	Shift the evaporator a little.
Conditions for Ice making Cycle are right but no ice is made.	There is no refrigerant in the compressor. Compressor is broken down. Fan motor is broken.	Call for service.
The lights of ice full and deficient come at in the same time.	Water tray is blocked by ice cube.	Clear the ice cube under the ice shovel pull out the plug and insert It again then press the "START" button, two minutes later the machine will restart automatically.
Ice full indicator light on but with less ice in the basket	Room temperature is too low.	Take out the ice basket and put it back until the light is off, and restart the machine.
	The sensor was broken.	Please ask for a technician to repair.
Lack of water indicator is on but water tank has a lot of water	The sensor was broken.	Please ask for a technician to repair.
Power light is off when switching on.	Blown fuse/ No power.	Replace fuse / Turn power on

DISPOSAL CONSIDERATIONS



If there is a legal regulation for the disposal of electrical and electronic devices in your country, this symbol on the product or on the packaging indicates that this product must not be disposed of with household waste. Instead, it must be taken to a collection point for the recycling of electrical and electronic equipment. By disposing of it in accordance with the rules, you are protecting the environment and the health of your fellow human beings from negative consequences. For information about the recycling and disposal of this product, please contact your local authority or your household waste disposal service.

MANUFACTURER & IMPORTER (UK)

Manufacturer:

Chal-Tec GmbH, Wallstrasse 16, 10179 Berlin, Germany.

Importer for Great Britain:

Berlin Brands Group UK Ltd

PO Box 1145

Oxford, OX1 9UW

United Kingdom

Estimado cliente:

Le felicitamos por la adquisición de este producto. Lea atentamente el siguiente manual y siga cuidadosamente las instrucciones de uso con el fin de evitar posibles daños. La empresa no se responsabiliza de los daños ocasionados por un uso indebido del producto o por haber desatendido las indicaciones de seguridad. Escanee el código QR para obtener acceso al manual de usuario más reciente y otra información sobre el producto:

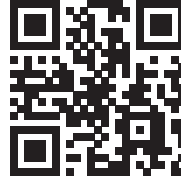

ÍNDICE DE CONTENIDOS

Indicaciones de seguridad	24
Descripción del aparato	26
Utilización	27
Limpieza y cuidado	28
Detección y resolución de problemas	29
Indicaciones sobre la retirada del aparato	31
Fabricante e importador (Reino Unido)	31

DATOS TÉCNICOS

Número de artículo	10031881
Suministro eléctrico	220-240 V ~ 50 Hz
Capacidad de cubitos	12 kg / 24 h
Capacidad del depósito de agua	2,15 litros
Capacidad del recipiente del hielo	700 g

INDICACIONES DE SEGURIDAD

- Conecte el aparato solamente a tomas de corriente con toma de tierra que se adecuen a la tensión del mismo.
- Si desea desplazar el aparato, utilice las asas.
- Coloque el aparato en una superficie plana y estable.
- Utilice este aparato solamente en espacios interiores.
- No utilice el aparato cerca de bañeras ni piscinas.
- Desconecte el enchufe de la toma de corriente cuando no utilice el aparato.
- No sumerja el cable de alimentación ni el enchufe en agua ni en ningún otro líquido.
- Utilice exclusivamente los accesorios recomendados por el fabricante.
- No coloque el aparato justo bajo una toma de corriente.
- No deje que el cable de alimentación quede colgando de la superficie de trabajo para evitar que los niños puedan tirar de él.
- No sobrecargue el aparato; de lo contrario, pueden producirse cortocircuitos y descargas eléctricas.
- Asegúrese de que la tapa esté cerrada durante el funcionamiento.
- Para desconectar el aparato no tire del cable, sino del cuerpo del enchufe.
- La empresa no se responsabiliza de los daños ocasionados por un uso indebido del producto o por haber desatendido las indicaciones de seguridad.
- Utilice el aparato solamente en entornos domésticos.
- No conecte el aparato a tomas de corriente manejadas por control remoto ni con temporizador.
- No sumerja el aparato en agua.
- Si el cable de alimentación o el enchufe están dañados, deberán ser sustituidos por el fabricante, un servicio técnico autorizado o una persona igualmente cualificada.
- Cuando deseche el aparato, siga las disposiciones vigentes de reciclaje de dispositivos con gases inflamables.
- No almacene sustancias altamente explosivas dentro del aparato.
- Llene el aparato solamente con agua.
- Los niños mayores de 8 años y las personas con discapacidades físicas o psíquicas solamente podrán utilizar el aparato si han sido previamente instruidas sobre su uso y conocen las indicaciones de seguridad.

Este aparato contiene refrigerante isobutano (R600a), un gas natural que no es nocivo para el medioambiente pero sí inflamable. Aunque sea inflamable, no es perjudicial para la capa de ozono ni aumenta el efecto invernadero. La utilización de este refrigerante provoca un aumento de ruido del aparato. Además del ruido del compresor, podrá escuchar también el flujo del refrigerante. Este hecho es inevitable y no produce ningún efecto negativo en el rendimiento del aparato. Durante el transporte, tenga cuidado para evitar dañar el circuito de refrigeración. Las fugas de líquido refrigerante pueden irritar los ojos.

**ADVERTENCIA**

Peligro por fuego/materiales inflamables. Tenga en cuenta las normas locales para la eliminación de aparatos que contengan refrigerantes y gases inflamables.

- Mantenga las aberturas de ventilación de la carcasa del aparato libres de obstáculos.
- No dañe el circuito de refrigeración.
- No utilice dispositivos mecánicos u otros medios para acelerar el proceso de descongelación o recuperación de hielo.
- No utilice otros tipos de aparatos eléctricos dentro de la máquina de hielo.

Notas especiales

- Cuando coloque la unidad, asegúrese de que el cable de alimentación no esté pellizcado ni dañado.
- Asegúrese de que no haya varias tomas o fuentes de alimentación en la parte posterior de la unidad.

Para evitar la contaminación de los alimentos, siga las siguientes instrucciones:

- Limpie regularmente las superficies que puedan entrar en contacto con los alimentos. Limpie el desagüe regularmente.
- Si el aparato contiene un depósito de agua, límpielo si no se ha utilizado durante 48 horas. Enjuague el tanque si no se ha eliminado el agua durante 5 días.

**ADVERTENCIA**

Cuando utilice, repare y elimine la unidad, preste atención al símbolo izquierdo en la parte posterior de la unidad o en el compresor. Este símbolo advierte de posibles incendios. Hay sustancias inflamables en las líneas de refrigerante y en el compresor. Mantenga el aparato alejado de fuentes de fuego durante su uso, mantenimiento y eliminación.

DESCRIPCIÓN DEL APARATO

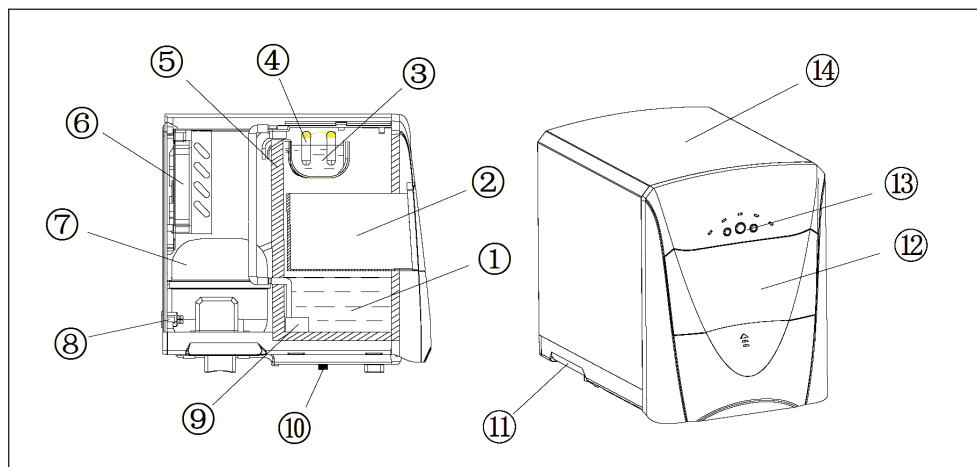

1 Depósito de agua	8 Conexión
2 Recipiente para el hielo	9 Motor de la bomba de agua
3 Depósito de agua	10 Desagüe
4 Nebulizador	11 Asa
5 Aislamiento	12 Puerta del compartimento del hielo
6 Ventilador del motor	13 panel de control
7 Compresor	14 Carcasa

UTILIZACIÓN

Antes del primer uso

- Cerciórese de que al transportar el aparato este no se inclina más de 45 grados. No voltee el aparato, pues el compresor podría dañarse.
- Retire todo el material de embalaje y compruebe que el aparato, el cable de alimentación y el enchufe no presenten ningún daño.
- Deje al menos 15 cm de distancia alrededor del aparato para que el aire pueda circular correctamente y colóquelo sobre una superficie plana.
- No coloque el aparato cerca de fuentes de calor, como hornos o radiadores.
- Antes de utilizar el aparato por primera vez, colóquelo en posición vertical durante 2 horas con la puerta del compartimento para el hielo abierta.
- Antes de utilizar el aparato, compruebe la tensión en la placa técnica del mismo. Conecte el aparato solamente a tomas de corriente que se adecuen a la tensión del mismo.
- Dentro de lo posible, no utilice agua corriente con alto contenido en cal, sino agua de manantial.

Panel de control y funciones de los botones

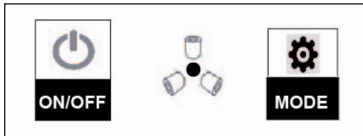

	Pulse el botón para encender el aparato.
	Pulse el botón para apagar el aparato.
	Pulse este botón para seleccionar el tamaño de los cubitos de hielo. El valor por defecto es MEDIO.
L	Indicador del tamaño los cubitos. Este símbolo aparecerá cuando se haya seleccionado el tamaño GRANDE (large).
M	Indicador del tamaño los cubitos. Este símbolo aparecerá cuando se haya seleccionado el tamaño MEDIO (medium).
S	Indicador del tamaño los cubitos. Este símbolo aparecerá cuando se haya seleccionado el tamaño PEQUEÑO (small).
	Indicador de recipiente de hielo lleno. En este caso, el aparato se detiene y pasa al modo standby.
	Indicador de depósito de agua vacío. El aparato se detiene automáticamente.

Utilización

- 1 Abra la tapa y llene agua en el depósito. Cerciórese de no rellenar demasiada agua.
- 2 Conecte el enchufe a la toma de corriente.
- 3 Seleccione el tamaño de los cubitos deseados pulsando el botón MODE.

ADVERTENCIA: Si la temperatura ambiente se sitúa por debajo de 15 °C, seleccione el tamaño pequeño para los cubitos. Si la temperatura se sitúa por encima de 30 °C, le recomendamos seleccionar el tamaño grande.

- 4 Pulse el botón ON/OFF para iniciar la fabricación de cubitos. ADVERTENCIA: En los primeros 3 ciclos es posible que los cubitos se fabriquen con una forma un poco irregular.
- 5 Si el indicador del depósito de agua se enciende, rellene agua. Pulse dos veces ON/OFF para apagar y encender el aparato.

ADVERTENCIA: Si durante dos procesos no se bombea agua al depósito, aunque este se encuentre lleno, abra el desagüe y vacíe un poco de agua.

- 6 Si se enciende el indicador del recipiente para cubitos, retírelos con la pala.

ADVERTENCIA: Cuando el recipiente para cubitos esté lleno, retírelos inmediatamente. Asegúrese de que el recipiente no se llene en exceso.

- 7 Cuando haya finalizado la producción de cubitos, pulse ON/OFF para apagar el aparato.

LIMPIEZA Y CUIDADO

- Limpie regularmente el revestimiento interior, la bandeja de recogida de hielo, el depósito de agua, la pala de hielo y el evaporador. Para la limpieza, desenchufe el aparato y retire los cubitos de hielo. Utilice una solución diluida de agua y vinagre para limpiar el interior y el exterior de la máquina de hielo. No rocíe la máquina de hielo con productos químicos, ácidos, gasolina o aceite. Límpiolo con agua clara y un trapo limpio.
- Mantenga las aberturas de ventilación de la carcasa del aparato libres de obstrucciones. No utilice dispositivos mecánicos u otros medios para acelerar el proceso de descongelación.
- Utilice siempre agua fresca antes de empezar a producir hielo. Esto se aplica tanto a la instalación inicial como después de un periodo prolongado de inactividad.

DETECCIÓN Y RESOLUCIÓN DE PROBLEMAS

- 1 A causa de un corte repentino de luz o de la desconexión imprevista del cable de alimentación, pueden crearse pequeñas virutas de hielo en la pala automática y provocar un atasco. Si esto ocurre, desconecte el enchufe de la toma de corriente, desplace la pala con cuidado hacia la parte trasera de la carcasa y retire las virutas de hielo. Encienda de nuevo el aparato.
- 2 Reinicie la máquina pulsando ON/OFF. Si la capa del hielo no desplaza los cubitos al recipiente y simultáneamente se enciende el indicador M, compruebe si el depósito de agua se encuentra en una posición completamente horizontal. En caso contrario, colóquelo correctamente presionando ligeramente la pala con los dedos. Encienda de nuevo el aparato.

Problema	Posible causa	Solución propuesta
El compresor funciona con demasiado ruido y con un zumbido.	La tensión es demasiado baja.	Detenga el aparato y conéctelo a una toma de corriente que se adecue a la tensión indicada.
Se ilumina el indicador del depósito.	El depósito está vacío.	Pulse STOP, rellene agua y espere 3 minutos. Encienda de nuevo el aparato. Cuando el nivel del agua haya alcanzado la marca máxima, el aparato comienza automáticamente con la producción.
	Hay aire en la bomba.	Abra el desagüe y vacíe un poco de agua.

Problema	Posible causa	Solución propuesta
En el display no se iluminan los indicadores.	Se ha cortado la corriente o el fusible está fundido.	Sustituya el fusible y reinicie el aparato.
Los cubitos de hielo son demasiado grandes y se pegan entre ellos.	Ha seleccionado el tamaño incorrecto.	Seleccione el tamaño M o S.
	Hay hielo de procesos anteriores en el depósito de agua.	Apague el aparato y espere hasta que el hielo se haya derretido.
	El nebulizador está colocado en una posición demasiado baja.	Muévalo hacia arriba.
El aparato está en marcha, pero no se produce hielo.	No hay refrigerante en el compresor o este se encuentra dañado.	Contacte con un servicio técnico para examinar el aparato.
El indicador para el recipiente del hielo y el depósito se iluminan simultáneamente.	El depósito de agua está bloqueado por un cubito.	Apague el aparato y desconecte el enchufe. Retire el cubito de hielo. Conecte el enchufe y pulse ON/OFF. Después de 2 minutos, el aparato continúa con la producción.
Se ilumina el indicador para el recipiente del hielo, pero hay pocos cubitos en él.	La temperatura ambiente es demasiado baja.	Retire los cubitos y vuelva a colocar el recipiente. Encienda de nuevo el aparato.
	El sensor está averiado.	Contacte con un servicio técnico para examinar el aparato.
El indicador del depósito se ilumina, aunque haya suficiente agua.	El sensor está averiado.	Contacte con un servicio técnico para examinar el aparato.
El indicador POWER no se ilumina, aunque el aparato esté encendido.	Se ha cortado la corriente o el fusible está fundido.	Sustituya el fusible y reinicie el aparato.

INDICACIONES SOBRE LA RETIRADA DEL APARATO



Si en su país existe una disposición legal relativa a la eliminación de aparatos eléctricos y electrónicos, este símbolo estampado en el producto o en el embalaje advierte que no debe eliminarse como residuo doméstico. En lugar de ello, debe depositarse en un punto de recogida de reciclaje de aparatos eléctricos y electrónicos. Una gestión adecuada de estos residuos previene consecuencias potencialmente negativas para el medio ambiente y la salud de las personas. Puede consultar más información sobre el reciclaje y la eliminación de este producto contactando con su administración local o con su servicio de recogida de residuos.

FABRICANTE E IMPORTADOR (REINO UNIDO)

Fabricante:

Chal-Tec GmbH, Wallstraße 16, 10179 Berlín, Alemania.

Importador para Gran Bretaña:

Berlin Brands Group UK Ltd
PO Box 1145
Oxford, OX1 9UW
United Kingdom

Cher client,

Toutes nos félicitations pour l'acquisition de ce nouvel appareil. Veuillez lire attentivement les instructions suivantes de branchement et d'utilisation afin d'éviter d'éventuels dommages. Le fabricant ne saurait être tenu pour responsable des dommages dus au non-respect des consignes de sécurité et à la mauvaise utilisation de l'appareil. Scannez le QR-Code pour accéder à la dernière version du mode d'emploi et à d'autres informations concernant le produit:

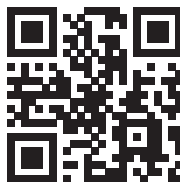

SOMMAIRE

Consignes de sécurité	33
Aperçu de l'appareil	35
Avant la première utilisation	36
Nettoyage et entretien	37
Identification et résolution des problèmes	38
Informations sur le recyclage	40
Fabricant et importateur (UK)	40

FICHE TECHNIQUE

Numéro d'article	10031881
Alimentation	220-240 V ~ 50 Hz
Quantité de glace	12 kg / 24 h
Capacité du réservoir d'eau	2,15 litres
Capacité du seau à glace	700 g

CONSIGNES DE SÉCURITÉ

- Brancher uniquement l'appareil à une prise de terre dont la tension correspond à celle de l'appareil.
- Utiliser les poignées pour déplacer l'appareil.
- Placer l'appareil sur une surface plane.
- Utiliser l'appareil uniquement en intérieur.
- Ne pas utiliser l'appareil à proximité d'une baignoire ou d'une piscine.
- Débrancher l'appareil après utilisation.
- Ne jamais plonger l'appareil et la fiche d'alimentation dans l'eau ou tout autre liquide.
- Utiliser uniquement des accessoires recommandés par le fabricant spécifiquement pour cet appareil.
- Ne pas placer l'appareil directement sous une prise électrique.
- Ne pas laisser le cordon d'alimentation pendre d'un plan de travail pour éviter que les enfants ne tirent dessus.
- Ne pas trop remplir l'appareil pour éviter tout court-circuit et toute électrocution.
- S'assurer que le couvercle est toujours fermé pendant le fonctionnement de l'appareil.
- Ne pas débrancher la prise en tirant sur le câble mais en maintenant fermement le corps de la fiche.
- Le fabricant ne saurait être tenu pour responsable des dommages dus au non-respect des consignes de sécurité et à la mauvaise utilisation de l'appareil.
- Utiliser l'appareil uniquement à domicile.
- Ne pas connecter l'appareil à une minuterie externe ou à une prise télécommandée.
- Ne jamais plonger l'appareil dans l'eau.
- Si le cordon et la fiche d'alimentation sont endommagés, les faire remplacer par le fabricant, une entreprise spécialisée habilitée ou une personne présentant une qualification analogue.
- Se conformer aux réglementations en vigueur dans la région pour la mise au rebut des appareils contenant des gaz inflammables.
- Ne pas stocker de substances facilement inflammables ou explosives dans l'appareil.
- Remplir l'appareil uniquement avec de l'eau.
- Les enfants de plus de 8 ans ainsi que les personnes dont les capacités physiques et mentales sont réduites doivent utiliser l'appareil uniquement après avoir été entièrement sensibilisés aux consignes de sécurité et aux fonctions de l'appareil par une personne responsable de leur sécurité.

Cet appareil contient du liquide réfrigérant Isobutane (R600a), un gaz naturel très respectueux de l'environnement mais inflammable. Bien qu'il soit inflammable, il ne détruit pas la couche d'ozone et ne renforce pas l'effet de serre. L'utilisation de ce liquide réfrigérant provoque toutefois un niveau sonore de l'appareil légèrement plus élevé. Outre les bruits du compresseur, vous pouvez percevoir le flux du liquide réfrigérant. Cela est inévitable et n'a aucune influence négative sur la puissance de l'appareil. Faites attention pendant le transport afin de ne pas endommager le circuit réfrigérant. Les fuites de liquide réfrigérant peuvent irriter les yeux.



MISE EN GARDE

Danger d'incendie/de matières inflammables. Veuillez respecter les réglementations locales concernant l'élimination des appareils contenant des fluides frigorigènes et des gaz inflammables.

- Veillez à ce que les ouvertures de ventilation dans le boîtier de l'appareil soient libres d'obstacles.
- Ne pas endommager le circuit frigorifique.
- N'utilisez pas de dispositifs mécaniques ou d'autres moyens pour accélérer le processus de dégivrage ou de récupération de la glace.
- N'utilisez pas d'autres types d'appareils électriques à l'intérieur de la machine à glaçons.

Remarques particulières

- Lors du positionnement de l'appareil, assurez-vous que le cordon d'alimentation n'est pas pincé ou endommagé.
- Assurez-vous qu'il n'y a pas de prises multiples ou d'alimentations multiples à l'arrière de l'appareil.

Pour éviter la contamination des aliments, veuillez suivre les instructions ci-dessous :

- Nettoyer régulièrement les surfaces qui peuvent entrer en contact avec les aliments. Nettoyez régulièrement l'évacuation d'eau.
- Si l'appareil contient un réservoir d'eau, nettoyez-le s'il n'a pas été utilisé depuis 48 heures. Rincer le réservoir si aucune eau n'a été retirée depuis 5 jours.



MISE EN GARDE

Lors de l'utilisation, de l'entretien et de la mise au rebut de l'appareil, faites attention au symbole de gauche à l'arrière de l'appareil ou sur le compresseur. Ce symbole avertit d'un éventuel incendie. Il y a des substances inflammables dans les conduites de fluide frigorigène et dans le compresseur. Tenez l'appareil à l'écart de toute source d'incendie pendant son utilisation, son entretien et son élimination.

APERÇU DE L'APPAREIL

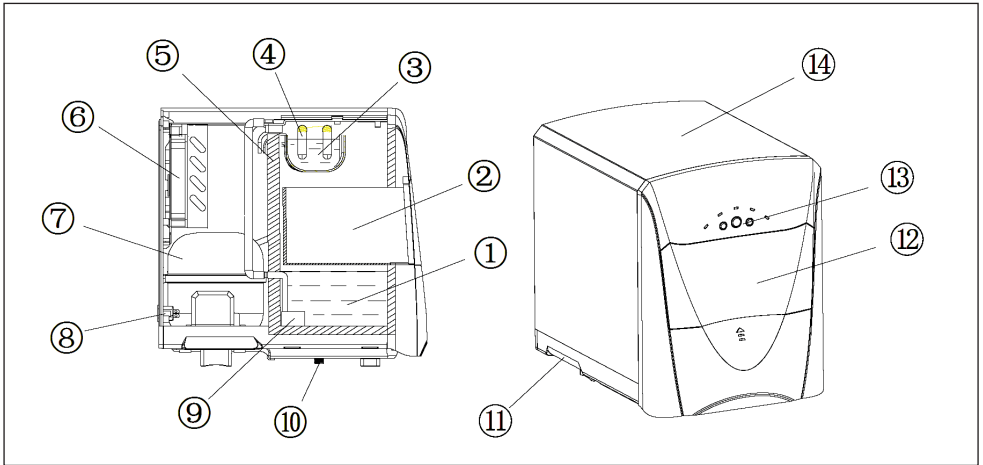





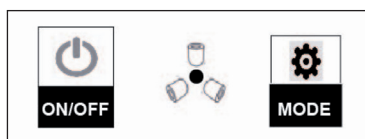

1 Réservoir d'eau	8 Branchement
2 Seau à glace	9 Moteur de la pompe à eau
3 Cuve d'eau	10 Évacuation d'eau
4 Nébuliseur	11 Poignée
5 Isolation	12 Porte du compartiment à glace
6 Moteur du ventilateur	13 Panneau de commande
7 Compresseur	14 Châssis

AVANT LA PREMIÈRE UTILISATION

- Veillez à ce que l'appareil ne soit pas incliné à plus de 45° pendant le transport. Ne retournez pas l'appareil sur la tête, vous risquez d'abîmer le compresseur.
- Retirez tous les matériaux d'emballage et assurez-vous que l'appareil, le câble secteur et la fiche sont en bon état.
- Placez l'appareil sur un sol support stable et laissez 15 cm d'espace autour de l'appareil pour que l'air puisse circuler librement.
- N'installez pas l'appareil à proximité d'une source de chaleur, telle qu'un four ou un radiateur.
- Avant la première utilisation, laissez l'appareil reposer 2 avec la porte du compartiment à glace ouverte.
- Avant l'utilisation, vérifiez la tension sur la plaque signalétique de l'appareil. Branchez l'appareil uniquement sur des prises fournissant la tension prévue.
- Si possible n'utilisez pas d'eau calcaire du robinet, mais de l'eau de source.

Panneau de commande et fonctions des touches



 ON/OFF	Appuyez sur cette touche pour allumer l'appareil.
 ON/OFF	Appuyez sur cette touche pour éteindre l'appareil.
 MODE	Appuyez sur cette touche pour régler la taille des glaçons. La taille par défaut est réglée sur MOYENNE.
L	Indique la taille des glaçons. Si ce témoin s'allume, la taille réglée est GRANDE (large).
M	Indique la taille des glaçons. Si ce témoin s'allume, la taille réglée est moyenne (medium).
S	Indique la taille des glaçons. Si ce témoin s'allume, la taille réglée est PETITE (small).
	Ce témoin indique que le seau à glace est plein. Dans ce cas l'appareil s'arrête et bascule en mode veille.
	Ce témoin indique que le réservoir est vide. L'appareil s'arrête automatiquement.

Utilisation

- 1 Ouvrez le couvercle et remplissez le réservoir d'eau. Faites attention à ne pas trop remplir le réservoir.
- 2 Branchez la fiche dans la prise.
- 3 Choisissez la taille des glaçons en appuyant sur la touche MODE.

REMARQUE : choisissez des petits glaçons si la température ambiante est inférieure à 15 °C. Si la température ambiante dépasse 30 °C, nous vous conseillons de choisir les gros glaçons.

- 4 Appuyez sur ON/OFF pour démarrer la production de glaçons. REMARQUE : les 3 trois premiers glaçons peuvent être un peu irréguliers.
- 5 Si le témoin du réservoir d'eau s'allume, rajoutez de l'eau. Puis appuyez 2x sur ON/OFF pour éteindre l'appareil et le rallumer.

REMARQUE : si au bout de 2 passages l'eau n'est toujours pas pompée du réservoir vers la cuve d'eau, bien que le réservoir soit plein, ouvrez l'évacuation d'eau et laissez sortir un peu d'eau.

- 6 Si le témoin du seau à glace s'allume, retirez les glaçons avec la pelle.

REMARQUE : lorsque le seau à glace est plein, retirez immédiatement la glace. Veillez à ce que le seau ne soit pas surchargé.

- 7 Lorsque vous avez terminé la production de glaçons, appuyez sur ON/OFF pour arrêter l'appareil.

NETTOYAGE ET ENTRETIEN

- Nettoyez régulièrement le revêtement intérieur, le bac à glace, le bac à eau, la pelle à glace et l'évaporateur. Lors du nettoyage, débranchez l'appareil et retirez les glaçons. Utilisez une solution diluée d'eau et de vinaigre pour nettoyer l'intérieur et l'extérieur de la machine à glaçons. Ne pas asperger la machine à glaçons de produits chimiques, d'acides, d'essence ou d'huile. Essuyez-le avec de l'eau claire et un chiffon propre.
- Veillez à ce que les ouvertures de ventilation du boîtier de l'appareil ne soient pas obstruées. N'utilisez pas de dispositifs mécaniques ou d'autres moyens pour accélérer le processus de dégivrage.
- Utilisez toujours de l'eau fraîche avant de commencer la production de glace. Cela s'applique aussi bien à l'installation initiale qu'après une période d'arrêt prolongée.

IDENTIFICATION ET RÉOLUTION DES PROBLÈMES

- 1 Lors d'une coupure de courant, ou si le câble secteur a été débranché subitement, il peut se former des petits morceaux de glace sur la pelle automatique qui peuvent provoquer un blocage. Si cela arrive, débranchez la fiche de la prise, repoussez doucement la pelle vers le fond de l'appareil et retirez les petits morceaux de glace. Puis redémarrez l'appareil.
- 2 Redémarrez la machine à glaçons en appuyant sur ON/OFF. Si la pelle à glace ne pousse pas la glace dans le collecteur et que le témoin M est allumé, vérifiez si la cuve à eau est bien à l'horizontale. Si ce n'est pas le cas, rectifiez sa position en poussant doucement la pelle à glace avec le doigt. Redémarrez ensuite l'appareil.

Problème	Cause possible	Solution
Le compresseur fait plus de bruit que d'habitude et émet un bruit sourd.	La tension électrique est trop faible.	Arrêtez l'appareil et branchez-le sur une prise dont la tension correspond à celle de l'appareil.
Le témoin du réservoir s'allume.	Le réservoir est vide.	Appuyez sur STOP, remplissez le réservoir avec de l'eau et patientez 3 minutes. Rallumez l'appareil. Dès que le niveau d'eau atteint la marque de remplissage, l'appareil commence automatiquement la fabrication.
	Il y a de l'air dans la pompe.	Ouvrez l'évacuation d'eau et laissez sortir un peu d'eau.

Problème	Cause possible	Solution
Les témoins ne s'allument pas sur l'écran.	Le courant est coupé ou bien le fusible est hors service.	Remplacez le fusible et rallumez l'appareil.
Les glaçons sont trop gros et collés entre eux.	Vous n'avez pas choisi la bonne taille de glaçons.	Choisissez la taille M ou S.
	De la glace d'un cycle précédent se trouve dans la cuve à eau.	Eteignez l'appareil et patientez jusqu'à ce que la glace fonde dans la cuve.
	Le nébuliseur est placé trop bas.	Faites glisser le nébuliseur un peu plus vers le haut.
L'appareil est allumé mais ne produit pas de glaçons.	Pas de fluide réfrigérant dans le compresseur ou bien le compresseur est endommagé.	Adressez-vous à un professionnel pour faire contrôler et réparer l'appareil.
Le témoin du seau à glace et du réservoir s'allument en même temps.	Le réservoir d'eau est bloqué par un glaçon.	Eteignez l'appareil et débranchez la fiche. Retirez le glaçon. Rebranchez la fiche et appuyez sur ON/ OFF. L'appareil reprend la fabrication au bout de 2 minutes.
Le témoin du seau à glace s'allume mais il contient peu de glaçons.	La température ambiante est trop basse.	Retirez la glace et remplacez le seau à glace. Puis redémarrez l'appareil.
	Le capteur est hors service.	Adressez-vous à un professionnel pour faire contrôler et réparer l'appareil.
Le témoin du réservoir s'allume alors qu'il contient suffisamment d'eau.	Le capteur est hors service.	Adressez-vous à un professionnel pour faire contrôler et réparer l'appareil.
Le témoin POWER ne s'allume pas alors que vous avez allumé l'appareil.	Le courant est coupé ou bien le fusible est hors service.	Remplacez le fusible et rallumez l'appareil.

INFORMATIONS SUR LE RECYCLAGE



S'il existe une réglementation pour l'élimination ou le recyclage des appareils électriques et électroniques dans votre pays, ce symbole sur le produit ou sur l'emballage indique que cet appareil ne doit pas être jeté avec les ordures ménagères. Vous devez le déposer dans un point de collecte pour le recyclage des équipements électriques et électroniques. La mise au rebut conforme aux règles protège l'environnement et la santé de vos semblables des conséquences négatives. Pour plus d'informations sur le recyclage et l'élimination de ce produit, veuillez contacter votre autorité locale ou votre service de recyclage des déchets ménagers.

FABRICANT ET IMPORTATEUR (UK)

Fabricant :

Chal-Tec GmbH, Wallstraße 16, 10179 Berlin, Allemagne.

Importateur pour la Grande Bretagne :

Berlin Brands Group UK Ltd

PO Box 1145

Oxford, OX1 9UW

United Kingdom

Gentile cliente,

La ringraziamo per aver acquistato il dispositivo. La preghiamo di leggere attentamente le seguenti istruzioni per l'uso e di seguirle per evitare possibili danni tecnici. Non ci assumiamo alcuna responsabilità per danni scaturiti da una mancata osservazione delle avvertenze di sicurezza e da un uso improprio del dispositivo. Scansionare il codice QR seguente, per accedere al manuale d'uso più attuale e per ricevere informazioni sul prodotto.

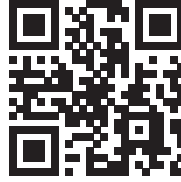

INDICE

Avvertenze di sicurezza	42
Descrizione del prodotto	44
Utilizzo	45
Pulizia e manutenzione	46
Ricerca e risoluzione dei problemi	47
Avviso di smaltimento	49
Produttore e importatore (UK)	49

DATI TECNICI

Articolo numero	10031881
Alimentazione	220-240 V ~ 50 Hz
Quantità cubetti di ghiaccio	12 kg / 24 h
Capacità serbatoio acqua	2,15 litri
Capacità contenitore ghiaccio	700 g

AVVERTENZE DI SICUREZZA

- Leggere attentamente tutte le istruzioni e conservare il presente libretto per consultazioni future.
- Per garantire il corretto funzionamento, il dispositivo deve essere collegato ad una presa dotata di messa a terra. Consultare un elettricista se non si è sicuri che la presa a disposizione corrisponda ai requisiti richiesti.
- Collegare il dispositivo solo a prese che corrispondano al voltaggio indicato.
- Non conservare materiali esplosivi o pericolosi nel dispositivo, così come liquidi acidi o alcalini.
- Nel caso in cui il cavo di rete sia danneggiato, questo deve essere sostituito dal produttore, da una azienda autorizzata o da una persona qualificata.
- Non staccare mai la spina dalla presa tirando il cavo ma staccare la spina alla base.
- Non posizionare il dispositivo in luoghi nei quali c'è fuoriuscita di gas.
- Staccare sempre la spina prima di pulire il dispositivo o effettuare la manutenzione.
- Il presente dispositivo è destinato alla produzione cubetti di ghiaccio. Non utilizzarlo per raffreddare alimenti o bevande in quanto potrebbe danneggiarsi.
- Non vaporizzare liquidi infiammabili nelle vicinanze del dispositivo per evitare incendi.
- Prima di spostare il dispositivo, staccare la spina per non danneggiare il sistema di raffreddamento.
- Non aprire la parte interna, le riparazioni devono essere effettuate da personale specializzato.
- Utilizzare il dispositivo solo per lo scopo al quale è destinato. I bambini, le persone con disabilità fisiche e mentali non dovrebbero utilizzare il dispositivo, a meno che un supervisore abbia prima illustrato loro il funzionamento e le avvertenze di sicurezza.
- I bambini possono utilizzare il dispositivo esclusivamente sotto il controllo di un supervisore.
- Il dispositivo è destinato unicamente a un utilizzo domestico e non commerciale.

Questo dispositivo contiene il refrigerante isobutano (R600a), un gas naturale ecocompatibile ma infiammabile. Anche se è infiammabile, non danneggia lo strato di ozono e non aumenta l'effetto serra. Tenere presente che l'utilizzo di questo refrigerante comporta rumori del dispositivo. Oltre al rumore del compressore si può sentire anche il flusso del liquido refrigerante. Ciò è inevitabile e non ha un effetto negativo sulle prestazioni del dispositivo. Trasportare il dispositivo con cautela per evitare di danneggiare il circuito di refrigerazione. Le perdite di liquido refrigerante possono causare irritazioni agli occhi.

**AVVERTENZA**

Pericolo di incendio/materiali infiammabili. Osservare le norme locali per lo smaltimento di apparecchi contenenti refrigeranti e gas infiammabili.

- Mantenere libere da ostacoli le aperture di ventilazione nell'alloggiamento dell'apparecchio.
- Non danneggiare il circuito frigorifero.
- Non utilizzare dispositivi meccanici o altri mezzi per accelerare lo sbrinamento o il recupero del ghiaccio.
- Non utilizzare altri tipi di apparecchi elettrici all'interno della macchina per cubetti di ghiaccio.

Note speciali

- Quando si posiziona l'unità, assicurarsi che il cavo di alimentazione non sia schiacciato o danneggiato.
- Assicurarsi che non vi siano prese multiple o alimentatori sul retro dell'unità.

Per evitare la contaminazione degli alimenti, seguire le seguenti istruzioni:

- Pulire regolarmente le superfici che possono venire a contatto con gli alimenti. Pulire regolarmente lo scarico dell'acqua.
- Se l'apparecchio contiene un serbatoio dell'acqua, pulirlo se non è stato utilizzato per 48 ore. Sciacquare il serbatoio se non è stata rimossa l'acqua per 5 giorni.

**AVVERTENZA**

Durante l'uso, la manutenzione e lo smaltimento dell'unità, prestare attenzione al simbolo a sinistra sul retro dell'unità o sul compressore. Questo simbolo avverte di possibili incendi. Ci sono sostanze infiammabili nelle linee frigorifere e nel compressore. Tenere l'apparecchio lontano da fonti di incendio durante l'uso, la manutenzione e lo smaltimento.

DESCRIZIONE DEL PRODOTTO

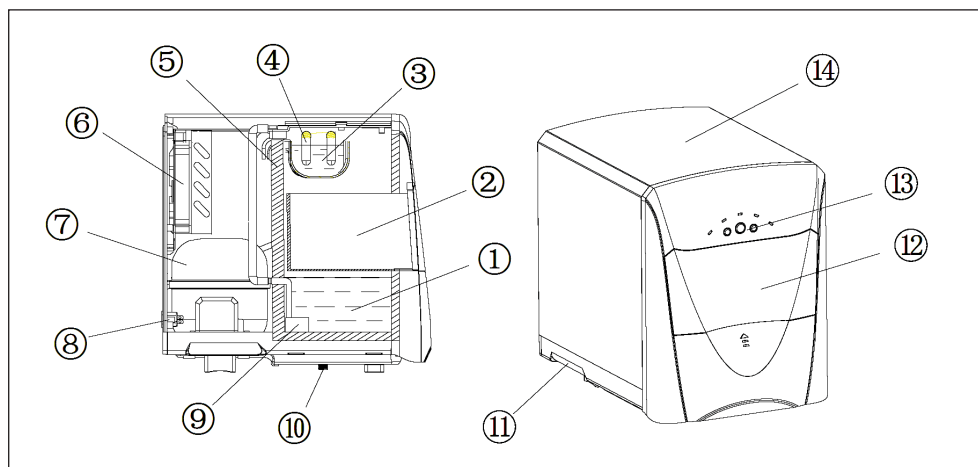

1 Serbatoio	8 Attacco
2 Contenitore ghiaccio	9 Motore pompa acqua
3 Contenitore acqua	10 Uscita acqua
4 Evaporatore	11 Impugnatura
5 Isolamento	12 Sportello scomparto cubetti
6 Motore ventilatore	13 Pannello dei comandi
7 Compressore	14 Alloggiamento

UTILIZZO

Avvertenze per il primo utilizzo

- Durante il trasporto non inclinare il dispositivo più di 45° e non capovolgerlo per evitare di danneggiare il compressore.
- Rimuovere completamente il materiale di imballaggio e assicurarsi che il dispositivo, il cavo di alimentazione e la spina non siano danneggiati.
- Collocare il dispositivo su una superficie piana, stabile e lasciare intorno al dispositivo 15 cm di spazio libero in modo che l'aria possa circolare.
- Non collocare il dispositivo vicino a fonti di calore come ad esempio forni o termosifoni.
- Prima di utilizzare il dispositivo per la prima volta, attendere 2 ore e lasciare aperto lo sportello dello scomparto dei cubetti.
- Prima dell'uso verificare la tensione sulla targhetta identificativa. Collocare il dispositivo ad una presa che corrisponde alla tensione indicata.
- Non utilizzare acqua di rubinetto calcarea bensì solo acqua potabile.

Pannello dei comandi e funzione dei tasti



	Premere questo tasto per accendere il dispositivo.
	Premere questo tasto per spegnere il dispositivo.
	Premere questo tasto per impostare la grandezza dei cubetti di ghiaccio. La grandezza predefinita è MEDIA.
L	Indica la grandezza dei cubetti di ghiaccio. La spia accesa indica che è stata impostata la grandezza GRANDE (large).
M	Indica la grandezza dei cubetti di ghiaccio. La spia accesa indica che è stata impostata la grandezza MEDIA (medium).
S	Indica la grandezza dei cubetti di ghiaccio. La spia accesa indica che è stata impostata la grandezza PICCOLA (small).
	Questa spia segnala che il contenitore dei cubetti di ghiaccio è pieno. In questo caso il dispositivo si arresta e passa in modalità standby.
	Questo simbolo segnala che il serbatoio è vuoto. Il dispositivo si arresta automaticamente.

Utilizzo

- 1 Aprire il coperchio e versare l'acqua nel serbatoio. Non versare troppa acqua nel serbatoio.
- 2 Inserire la spina nella presa.
- 3 Selezionare la grandezza dei cubetti desiderata premendo il tasto MODE.

NOTA: selezionare cubetti piccoli se la temperatura ambiente si trova sotto i 15 °C. Se la temperatura ambiente si trova sopra i 30 °C, si consiglia di selezionare l'opzione cubetti grandi.

- 4 Premere ON/OFF per avviare la produzione dei cubetti di ghiaccio. NOTA: i primi 3 cicli possono produrre cubetti di ghiaccio irregolari.
- 5 Se la spia del serbatoio si accende, versare acqua al suo interno. Premere 2 volte ON/OFF per accendere e spegnere il dispositivo.

NOTA: se per due cicli non viene pompata acqua dal serbatoio al contenitore dell'acqua, nonostante il serbatoio sia pieno, aprire l'uscita dell'acqua e far defluire l'acqua.

- 6 Se la spia per il contenitore dei cubetti di ghiaccio si accende, rimuovere i cubetti con la paletta.

NOTA: rimuovere immediatamente i cubetti di ghiaccio se il contenitore è pieno. Prestare attenzione a non riempire eccessivamente il contenitore.

- 7 Al termine della produzione dei cubetti di ghiaccio, premere ON/OFF per arrestare il dispositivo.

PULIZIA E MANUTENZIONE

- Pulire regolarmente il rivestimento interno, la vaschetta di raccolta del ghiaccio, il contenitore dell'acqua, la paletta del ghiaccio e l'evaporatore. Per la pulizia, scollegare l'apparecchio e rimuovere i cubetti di ghiaccio. Usare una soluzione diluita di acqua e aceto per pulire l'interno e l'esterno del fabbricatore di ghiaccio. Non spruzzare il fabbricatore di ghiaccio con prodotti chimici, acidi, benzina o olio. Pulire con acqua pulita e uno straccio pulito.
- Mantenere le aperture di ventilazione nell'alloggiamento dell'apparecchio libere da ostruzioni. Non usare dispositivi meccanici o altri mezzi per accelerare il processo di sbrinamento.
- Usare sempre acqua fresca prima di iniziare la produzione di ghiaccio. Questo vale sia per l'installazione iniziale che dopo un lungo periodo di inattività.

RICERCA E RISOLUZIONE DEI PROBLEMI

- 1 La mancanza di corrente o il disinserimento del cavo di alimentazione possono comportare la formazione di frammenti di ghiaccio sulla pala automatica e causare un blocco. Se ciò accade, staccare la spina dalla presa, spostare con cautela la pala sul retro e rimuovere i frammenti. Riavviare il dispositivo.
- 2 Riavviare il dispositivo premendo ON/OFF. Se la pala non spinge i cubetti di ghiaccio nel contenitore, mentre la spia M lampeggia, verificare che il contenitore dell'acqua sia collocato in orizzontale. In caso contrario, collocare il contenitore correttamente premendo leggermente la pala con il dito. Riavviare il dispositivo.

Problema	Causa possibile	Soluzione
Il compressore è molto rumoroso ed emette un ronzio.	La tensione è troppo bassa.	Arrestare il dispositivo e collegarlo ad una presa conforme alla tensione del dispositivo.
Il display del serbatoio è acceso.	Il serbatoio è vuoto.	Premere STOP, versare acqua e attendere 3 minuti. Accendere di nuovo il dispositivo. Appena il livello dell'acqua ha raggiunto il segno di riempimento massimo, il dispositivo avvia automaticamente la produzione dei cubetti di ghiaccio.
	E' presente aria nella pompa.	Aprire l'uscita dell'acqua e far defluire l'acqua.

Problema	Causa possibile	Soluzione
I simboli sul display non si accendono.	La corrente è spenta oppure un fusibile è rotto.	Sostituire il fusibile e accendere di nuovo il dispositivo.
I cubetti di ghiaccio sono troppo grandi e si incollano.	E' stata selezionata la grandezza errata.	Selezionare la grandezza M oppure S.
	E' presente ghiaccio di cicli precedenti nel contenitore dell'acqua.	Spegnere il dispositivo e attendere che il ghiaccio nel contenitore si sia sciolto.
	L'evaporatore è troppo basso.	Sollevare leggermente l'evaporatore verso l'alto.
Il dispositivo è acceso ma non vengono prodotti cubetti di ghiaccio.	Assenza di refrigerante nel compressore oppure il compressore è danneggiato.	Rivolgersi ad un centro assistenza per un controllo e per la riparazione.
Il display del contenitore del ghiaccio e il serbatoio si accendono contemporaneamente.	Il serbatoio dell'acqua è bloccato dai cubetti di ghiaccio.	Spegnere il dispositivo e staccare la spina dalla presa. Rimuovere i cubetti di ghiaccio. Inserire la spina nella presa e premere ON/OFF. Dopo 2 minuti il dispositivo prosegue con la produzione dei cubetti.
Il display del contenitore dei cubetti di ghiaccio si accende nonostante ci siano pochi cubetti nel contenitore.	La temperatura ambiente è troppo bassa.	Rimuovere i cubetti e inserire di nuovo il contenitore. Riavviare il dispositivo.
	Il sensore è guasto.	Rivolgersi ad un centro assistenza autorizzato per un controllo e per la riparazione.
Il display del serbatoio si accende nonostante ci sia abbastanza acqua nel serbatoio.	Il sensore è guasto.	Rivolgersi ad un centro assistenza autorizzato per un controllo e per la riparazione.
La spia POWER non si accende nonostante il dispositivo sia acceso.	La corrente è spenta oppure il fusibile è guasto.	Sostituire il fusibile e accendere di nuovo il dispositivo.

AVVISO DI SMALTIMENTO



Se nel proprio paese si applicano le regolamentazioni inerenti lo smaltimento di dispositivi elettrici ed elettronici, questo simbolo sul prodotto o sulla confezione segnala che questi prodotti non possono essere smaltiti con i rifiuti normali e devono essere portati a un punto di raccolta di dispositivi elettrici ed elettronici. Grazie al corretto smaltimento dei vecchi dispositivi si tutela il pianeta e la salute delle persone da possibili conseguenze negative. Informazioni riguardanti il riciclo e lo smaltimento di questi prodotti si ottengono presso l'amministrazione locale oppure il servizio di gestione dei rifiuti domestici.

PRODUTTORE E IMPORTATORE (UK)

Produttore:

Chal-Tec GmbH, Wallstraße 16, 10179 Berlino, Germania.

Importatore per la Gran Bretagna:

Berlin Brands Group UK Ltd

PO Box 1145

Oxford, OX1 9UW

United Kingdom



KLARSTEIN