

BRILLIANCE PRO

Mikrowelle
Microwave
Microondas
Micro-onde
Microonde
Magnetron

10031895



COOKINGCO
OOKINGCOO
KINGCOOKIN
INGCOOKING
COOKINGCO
OOKINGCOO
KINGCOOKIN
INGCOOKING

KLARSTEIN

www.klarstein.com

Sehr geehrter Kunde,

wir gratulieren Ihnen zum Erwerb Ihres Gerätes. Lesen Sie die folgenden Hinweise sorgfältig durch und befolgen Sie diese, um möglichen Schäden vorzubeugen. Für Schäden, die durch Missachtung der Hinweise und unsachgemäßen Gebrauch entstehen, übernehmen wir keine Haftung. Scannen Sie den folgenden QR-Code, um Zugriff auf die aktuellste Bedienungsanleitung und weitere Informationen rund um das Produkt zu erhalten.



INHALTSVERZEICHNIS

Sicherheitshinweise	4
Geräteübersicht	6
Hinweise zum Kochgeschirr	7
Bedienung	7
Auto Cooking Menü	13
Reinigung und Pflege	14
Spezielle Entsorgungshinweise für Verbraucher in Deutschland	16
Hinweise zur Entsorgung	18
Hersteller & Importeur (UK)	18

English	19
Français	33
Italiano	47
Español	61
Nederlands	75

TECHNISCHE DATEN

Artikelnummer	10031895
Stromversorgung	220-240 V ~ 50-60 Hz
Leistung Mikrowelle	1500 W
Leistung Grill	1250 W
Leistung Umluft	2150 W

SICHERHEITSHINWEISE

Lesen Sie sich alle Hinweise sorgfältig durch und bewahren Sie die Bedienungsanleitung zum Nachschlagen gut auf. Um die Gefahr eines Stromschlags bei einer Störung oder Fehlfunktion zu verringern, muss das Gerät an eine geerdete Steckdose angeschlossen werden. Schließen Sie das Gerät nur an Steckdosen an, die der angegebenen Spannung des Geräts entsprechen.

Um die Gefahr von Bränden im Garraum zu reduzieren:

- Überhitzen Sie das Essen nicht.
- Entfernen Sie Metallverschlüsse und Klammern von Papier- oder Plastiktüten, bevor Sie sie in Mikrowelle legen.
- Erhitzen Sie kein Öl oder Frittierfett in der Mikrowelle, da sich die Temperatur nur schwer kontrollieren lässt.
- Reinigen Sie die Mikrowelle nach jeder Benutzung mit einem feuchten Lappen und wischen Sie mit einem trockenen Lappen nach, um Schmutz und Fettspritzer zu entfernen. Angesammelte Schmutzreste könnten sich überhitzen und entzünden.
- Sollten sich Materialien in der Mikrowelle entzünden oder rauchen, lassen Sie die Mikrowellentür geschlossen, schalten Sie das Gerät aus und entfernen Sie den Stecker.
- Wenn Sie Essen in Plastikbehältern erhitzen lassen Sie es nicht aus den Augen, falls sich das Essen entzündet.

Um die Explosionen oder nachträglichem Sieden vorzubeugen:

- Erhitzen Sie Flüssigkeiten nicht in verschlossenen Behältern, da diese zur Explosion neigen. Dazu zählen auch Babyfläschchen mit einem Schraubverschluss.
- Benutzen Sie zum Kochen Gefäße mit einer weiten Öffnung und entfernen Sie heiße Flüssigkeiten nicht sofort. Warten sie etwas, bis Sie sie aus der Mikrowelle entnehmen, damit Sie sich nicht an nachträglich siedenden Flüssigkeiten verbrühen.
- Kartoffeln, Würstchen und Maronen sollten vor dem Erhitzen geschält oder eingeschnitten werden. Rohe und hartgekochte Eier in der Schale dürfen nicht in der Mikrowelle gegart werden, da Sie selbst nach dem Erhitzen noch explodieren können.
- Mischen Sie den Inhalt von Babyfläschchen und Gläsern mit Babybrei gut durch und überprüfen Sie vor dem Füttern die Temperatur, um Verbrennungen zu vermeiden.
- Falls das Netzkabel beschädigt ist, muss es vom Hersteller, einem autorisierten Fachbetrieb oder einer ähnlich qualifizierten Person ersetzt werden.
- Nach dem Kochen ist der verwendete Behälter sehr heiß. Benutzen Sie Ofenhandschuhe, wenn Sie ihn entnehmen, damit sie sich nicht an austretendem Wasserdampf verbrühen.
- Öffnen Sie Deckel von Essen und Popcorntüten auf der von ihnen abgewandten Seite, damit sie sich nicht ihr Gesicht verbrennen.

Um den Drehteller vor Glasbruch zu schützen:

- Lassen Sie den Drehteller abkühlen, bevor Sie ihn reinigen.
- Stellen Sie kein heißes Essen oder heiße Behälter auf den kalten Drehteller.
- Stellen Sie kein gefrorenes Essen oder gefrorene Behälter auf den heißen Drehteller.

Allgemeine Sicherheitshinweise

- Achten Sie darauf, dass das Kochgeschirr die Wände der Mikrowelle nicht berührt.
- Benutzen Sie nur Behälter, die mikrowellentauglich sind.
- Verstauen Sie kein Essen oder andere Dinge in der Mikrowelle.
- Benutzen Sie die Mikrowelle nicht ohne Inhalt, andernfalls könnte sie Schaden nehmen.
- Wenn Sie die Mikrowelle benutzen, lassen Sie sie in Anwesenheit von Kindern nicht unbeaufsichtigt.
- Benutzen Sie nur vom Hersteller angegebene Zubehörteile.
- Benutzen Sie die Mikrowelle nur in Innenräumen.
- Wenn die Tür oder die Dichtungen beschädigt sind, benutzen Sie die Mikrowelle nicht weiter, sondern lassen Sie sie von einem Fachbetrieb reparieren.
- Versuchen Sie nicht das Gerät selbst zu reparieren. Reparaturen dürfen nur von geschulten Fachkräften durchgeführt werden.
- Falls Rauch entsteht, ziehen Sie den Stecker und halten Sie die Tür der Mikrowelle geschlossen, um mögliche Flammen zu ersticken.
- Das Erhitzen von Flüssigkeiten kann zu plötzlichem Sieden führen. Passen Sie auf, wenn den Behälter entnehmen.
- Benutzen Sie zur Reinigung der Tür keine Scheuermittel oder Metallschaber, damit sie das Glas nicht zerkratzen oder zersplintern.
- Benutzen Sie das Gerät nicht mit einem externen Timer oder einer ferngesteuerten Steckdose.
- Das Gerät ist nicht für den kommerziellen Gebrauch, sondern nur für Gebrauch im Haushalt und in ähnlichen Umgebungen vorgesehen.
- Das Gerät dient dazu Essen und Getränke zu erhitzen. Das Erwärmen von Kleidung, Hausschuhen, Wärmekissen und Schwämmen kann zu Verletzungen, Bränden oder Feuer führen.
- Kinder, physisch und körperlich eingeschränkte Menschen sollten das Gerät nur benutzen, wenn sie vorher von einer Aufsichtsperson ausführlich mit den Funktionen und den Sicherheitsvorkehrungen vertraut gemacht wurden. Achten Sie darauf, dass Kinder nicht mit dem Gerät spielen.
- Verwenden Sie zur Reinigung keinen Dampfstrahler.
- Fassen Sie Geräteteile, Tür und Heizelemente im Inneren während des Betriebs nicht an, sie können sehr heiß werden.

GERÄTEÜBERSICHT

Mikrowelle

- 1 Türverriegelung
- 2 Fenster
- 3 Roller
- 4 Motorschaft
- 5 Bedienfeld
- 6 Wellenleiter
- 7 Glasteller
- 8 Grill
- 9 Backblech

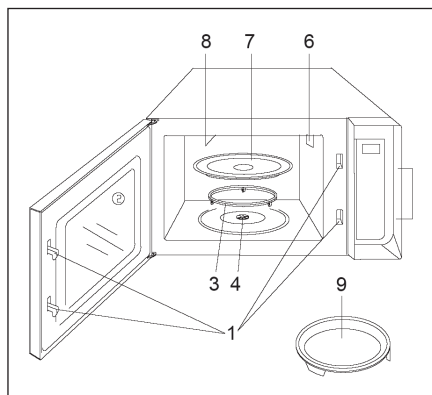

Bedienfeld

- **Display:** Zeigt Zeit, Leistung und den Timer an
- **Auto Cooking Menü:** Häufig benutzte und beliebte Funktionen per Knopfdruck auswählen
- **Power Level:** Leistung einstellen
- **Grill:** Grillfunktion starten
- **Micro+Grill:** Kombimodus starten
- **Micro+Convection:** Mikrowelle mit Umufffunktion
- **Convection:** Umlufffunktion starten
- **Timer/Clock:** Timer oder Uhr einstellen
- **Jet Defrost:** Schnell auftauen
- **Prog:** Eingegebene Werte merken
- **Stop/Cancel:** Programm starten oder alle Einstellungen löschen
- **Start/+30sec:** Programm starten oder Ofen mit voller Leistung starten / Kochzeit manuell erhöhen
- **Nummertasten:** Zum Einstellen von Uhr, Kochzeit oder Timer



HINWEISE ZUM KOCHGESCHIRR

Wir raten Ihnen nur Behälter zu benutzen, die für die Mikrowelle geeignet sind. Dazu zählen Behälter aus hitzebeständiger Keramik, Glas und mikrowellentaugliche Plastikbehälter. Benutzen Sie zum Garen und Grillen keine Metallbehälter, da sie Funken schlagen können. Halten Sie sich beim Geschirr an die folgende Tabelle.

Material	Mikro	Grill	Umluft	Kombi*
Hitzebeständiges Glas	Ja	Ja	Ja	Ja
Nicht hitzebeständiges Glas	Nein	Nein	Nein	Nein
Hitzebeständige Keramik	Ja	Ja	Ja	Ja
Hitzebeständiges Plastik	Ja	Nein	Nein	Nein
Küchenpapier	Ja	Nein	Nein	Nein
Metallbehälter	Ja	Nein		Nein
Backform	Nein	Ja	Ja	Nein
Aluminiumfolie und Folienbehälter	Nein	Ja	Ja	Nein

*Hinweis: Mit Kombi ist sowohl Mikrowelle + Umluft, als auch Mikrowelle + Grill gemeint.

BEDIENUNG

Jedes Mal, wenn eine Taste berührt wird, ertönt zur Bestätigung ein Signalton.

Wenn nach dem Eingeben der Werte länger als 20 Sekunden keine Bedienung erfolgt, wechselt das Gerät automatisch in den Standby-Modus.

Drücken Sie während ein Programm läuft auf STOP/CANCEL, um das Programm anzuhalten, und drücken Sie dann START/+30SEC, um fortzufahren. Drücken Sie zweimal STOP/CANCEL um das Programm komplett abzubrechen.

Wenn das Programm zu Ende ist ertönt ein Signaltönen, um Sie darauf aufmerksam zu machen, dass das Programm beendet ist. Der Ton ertönt alle zwei Minuten, bis Sie eine Taste drücken oder die Tür öffnen.

Uhr einstellen

Sie können sich die Uhrzeit als 12 oder 24 Stunden darstellen lassen. Halten Sie die TIMER-Taste gedrückt, um die Uhr im 12-Stunden-Modus zu stellen. Drücken Sie erneut, um in den 24-Stunden-Modus zu wechseln. Geben Sie mit den Nummerntasten die Uhrzeit ein und drücken Sie zum Schluss erneut auf die TIMER-Taste, um die Eingabe zu bestätigen.

Timer einstellen

Drücken Sie 1x auf die TIMER-Taste. Benutzen Sie die Nummerntasten um den Timer einzustellen. Drücken Sie START, um den Timer zu starten.

Hinweis: Die höchste einstellbare Zeit beträgt 99 Minuten und 99 Sekunden. Sobald der Countdown abgelaufen ist, ertönt ein Signal. Sie können die Restzeit jederzeit überprüfen, indem Sie auf die TIMER-Taste drücken. Die Restzeit wird dann für 3 Sekunden im Display angezeigt. Um den Timer abzubrechen, halten Sie die TIMER-Taste 3 Sekunden lang gedrückt.

Schnellstart

Wenn Sie diese Funktion benutzen läuft die Mikrowelle mit voller Leistung. Drücken Sie mehrmals hintereinander auf die START-Taste, um die Kochzeit einzustellen. Die Mikrowelle startet dann automatisch. Drücken Sie die Taste während die Mikrowelle läuft, um mehr Kochzeit hinzuzugeben. Die maximal einstellbare Zeit beträgt 10 Minuten.

Zeit und Leistung einstellen

Zeit und Leistung können individuell eingestellt werden. Stellen Sie zuerst die Leistung ein, indem Sie auf POWER LEVEL drücken. Stellen Sie danach die Kochzeit mit den Nummerntasten ein. Drücken Sie auf START, um die Mikrowelle zu starten. So stellen Sie die Leistung ein:

POWER drücken	Leistung	Beschreibung
1 Mal	100 %	Hoch
2 Mal	90 %	
3 Mal	80 %	
4 Mal	70 %	Mittelhoch
5 Mal	60 %	
6 Mal	50 %	Mittel
7 Mal	40 %	
8 Mal	30 %	Mittelniedrig
9 Mal	20 %	
10 Mal	10 %	Niedig
11 Mal	0 %	

Beispiel: Sie wollen 5 Minuten lang mit 60 % Leistung kochen. Drücken Sie 5x auf die POWER-Taste und geben Sie dann die Kochzeit mit den Nummerntasten ein. Drücken Sie START, um die Mikrowelle zu starten.

Grill

Der Grill eignet sich hauptsächlich für dünne Fleischscheiben, Steaks, Schaschlik, Würstchen und Hühner Teile. Er eignet sich außerdem für Sandwiches und Gratins.

- 1 Drücken Sie einmal auf STOP/CANCEL.
- 2 Drücken Sie auf die GRILL-Taste.
- 3 Geben Sie die Grillzeit mit den Nummerntasten ein.
- 4 Drücken Sie auf die START-Taste, um den Grill zu starten.

Umluftfunktion

Die maximal einstellbare Zeit sind 99 Minuten und 99 Sekunden. Während dem Kochen zirkuliert die warme Luft in der Mikrowelle, so dass das Essen schnell durchgart und knusprig wird. Sie können 10 verschiedene Temperaturen zwischen 110-200 °C einstellen.

- 1 Drücken Sie auf die CONVECTION-Taste.
- 2 Drücken Sie mehrmals auf die CONVECTION-Taste, um die Temperatur einzustellen.
- 3 Stellen Sie dann die Kochzeit mit den Nummerntasten ein.
- 4 Drücken Sie START, um die Umluftfunktion zu starten.

Hinweis: Wenn Sie die eingestellte Temperatur während dem Kochen überprüfen möchten, drücken Sie auf die CONVECTION-Taste.

Vorheizen und Garen mit Umluft

Die Mikrowelle kann programmiert werden, Vorwärmen und Umluftgaren zu kombinieren. Angenommen, Sie wollen auf 170 °C vorheizen und dann 35 Minuten kochen.

- 1 Drücken Sie auf die CONVECTION-Taste.
- 2 Drücken Sie mehrmals auf die CONVECTION-Taste, um 180 °C einzustellen.
- 3 Drücken Sie START, um die Umluftfunktion zu starten. Sobald die eingestellte Temperatur erreicht ist, ertönt ein Piepton.
- 4 Öffnen Sie die Tür und geben Sie das Essen in die Mikrowelle.
- 5 Benutzen Sie die Nummerntasten, um die Kochzeit einzugeben.
- 6 Drücken sie erneut auf START, um den Kochvorgang zu starten.

Hinweis: Wenn der Ofen die eingegebene Temperatur erreicht hat, ertönt ein Signal. Falls Sie die Tür nicht innerhalb von 30 Sekunden öffnen, stoppt das Gerät automatisch und bricht den Vorgang ab. Wenn Sie die eingestellte Temperatur während dem Kochen überprüfen möchten, drücken Sie auf die CONVECTION-Taste.

Mikrowelle + Grill

Kombination 1

30 % der Zeit wird mit der Mikrowelle gekocht, 70 % mit dem Grill. Geeignet für Fisch und Gratin. Wenn Sie beispielsweise 25 Minuten mit Kombination 1 kochen möchten, stellen Sie folgendes ein:

- 1 Drücken Sie 1x auf MICRO+GRILL.
- 2 Geben Sie die Zeit (25:00) mit den Nummerntasten ein.
- 3 Drücken Sie START.

Kombination 2

55 % der Zeit wird mit der Mikrowelle gekocht, 45 % mit dem Grill. Geeignet für Pudding, Omelettes, Backkartoffeln und Geflügel. Wenn Sie beispielsweise 12 Minuten mit Kombination 2 kochen möchten, stellen Sie folgendes ein:

- 1 Drücken Sie 2x auf MICRO+GRILL.
- 2 Geben Sie die Zeit (12:00) mit den Nummerntasten ein.
- 3 Drücken Sie START.

Mikrowelle + Umluft

Die längste einstellbare Kochzeit beträgt 99:99. Drücken Sie mehrmals auf die Taste MICRO+CONVECTION, um die Temperatur einzustellen: 110 °C > 140 °C > 170 °C > 200 °C. Wenn Sie beispielsweise in 24 Minuten einen Kuchen bei 170 °C backen wollen, stellen Sie folgendes ein:

- 1 Stellen Sie den Kuchen in das Gerät und schließen Sie die Tür.
- 2 Drücken Sie mehrmals auf MICRO+CONVECTION und stellen Sie 170 °C ein.
- 2 Geben Sie die Zeit (24:00) mit den Nummerntasten ein.
- 3 Drücken Sie START. Wenn Sie die eingestellte Temperatur während dem Kochen überprüfen möchten, drücken Sie auf die CONVECTION-Taste.

Schnell auftauen

Mit dieser Funktion taut der Ofen das Essen schnell ab und richtet sich dabei nach der von Ihnen eingegebene Zeit.

- 1 Drücken Sie mehrmals auf JET DEFROST.
- 2 Geben Sie die Zeit mit den Nummerntasten ein.
- 3 Drücken Sie START.

Hinweis: Die maximal einstellbare zeit beträgt 99:99. Während dem Auftauen hält das System an und ein Piepton ertönt, um Sie daran zu erinnern das Essen zu wenden. Drücken Sie dann erneut auf START, um mit dem Auftauen fortzufahren.

Multi-Koch-Modus

Das Gerät kann für bis zu 2 Kochsequenzen programmiert werden. Angenommen Sie wollen in einem Durchgang zuerst mit der Mikrowelle und danach mit Umluft kochen:

- 1 Drücken Sie POWER LEVEL und stellen Sie die gewünschte Leistung ein.
- 2 Geben Sie mit den Nummerntasten die Zeit ein.
- 3 Drücken Sie auf CONVECTION.
- 4 Geben Sie mit den Nummerntasten die Temperatur ein.
- 5 Geben Sie mit den Nummerntasten die Zeit ein.
- 6 Drücken Sie START.

Hinweis: Der Modus ist kann nicht zusammen mit den Funktionen Abtauen, Schnellstart und den Programmen im Auto Menü genutzt werden.

Programmspeicher

Um ihr manuell eingestelltes Kochprogramm abzuspeichern, gehen Sie wie folgt vor:

- 1 Drücken Sie im Standby-Modus einmal auf PROG.
- 2 Drücken Sie bei den Nummerntasten auf die gewünschte Zahl, unter der das Programm gespeichert werden soll.
- 3 Drücken Sie POWER LEVEL und stellen Sie die Leistung ein.
- 4 Geben Sie mit den Nummerntasten die Zeit ein.
- 5 Drücken Sie auf PROG, um die Einstellungen zu speichern.

Hinweis: Um das Programm abzurufen, drücken sie im Standby-Modus auf die Zahl, unter der das Programm abgespeichert ist und drücken Sie dann START.

Kindersicherung

- Halten Sie die Taste START/CANCEL für 3 Sekunden gedrückt, um die Kindersicherung zu aktivieren und alle Tasten zu sperren. Ein Piepton ertönt und die Kontrollleuchte geht an.
- Halten Sie die Taste START/CANCEL erneut für 3 Sekunden gedrückt, um die Kindersicherung wieder zu deaktivieren und alle Tasten zu entsperren. Ein Piepton ertönt und die Kontrollleuchte geht aus.

Auto-Schutz-Funktionen

- Wenn die Temperatur in der Mikrowelle über 250 °C steigt, zeigt das Display [E01] an und das Gerät schaltet sich automatisch ab. Ein Piepen ertönt, bis Sie die STOP/CANCEL-Taste drücken.
- Wenn die Temperatur der Mikrowelle zu niedrig ist, zeigt das Display [E02] an. Ein Piepen ertönt, bis Sie die STOP/CANCEL-Taste drücken.
- Wenn es zu einem Kurzschluss oder anderen Fehlern im Gerät kommt wird die Fehlermeldung [E3] angezeigt. Ein Piepen ertönt, bis Sie die STOP/CANCEL-Taste drücken.

Kühlfunktion

Die Mikrowelle ist mit einer automatischen Kühlfunktion ausgestattet. Unabhängig davon, welches Programm Sie benutzen, läuft der Lüfter nach dem Kochen noch 3 Minuten weiter, um das Gerät herunterzukühlen und die Lebensdauer zu verlängern.

AUTO COOKING MENÜ

Das Auto Cooking Menü ermöglicht es verschiedene Arten von Lebensmitteln zu garen, ohne dass Sie die Leistung oder Zeit eingeben müssen. In einigen der Programm ertönt nach der Hälfte der Zeit ein Piepton. Öffnen Sie dann die Tür und wenden Sie das Essen oder prüfen Sie wie weit es durchgegart ist. Um mit dem Garen fortzufahren, schließen Sie die Tür und drücken Sie START.

Meat (Fleisch)		
Drücken	Gewicht	Zeit
1x	200 g	12:00
2x	300 g	15:00
3x	400 g	18:00
4x	500 g	21:00
5x	600 g	24:00

Vegetable (Gemüse)		
Drücken	Gewicht	Zeit
1x	200 g	2:30
2x	300 g	3:30
3x	400 g	4:30
4x	500 g	5:30
5x	600 g	6:30

Pizza		
Drücken	Gewicht	Zeit
1x	150 g	15:00
2x	300 g	16:00
3x	450 g	17:00

Coffee (Kaffee)		
Drücken	Menge	Zeit
1x	1	1:20
2x	2	2:20
3x	3	3:20

Fish (Fisch)		
Drücken	Gewicht	Zeit
1x	200 g	2:30
2x	300 g	3:50
3x	400 g	5:10
4x	500 g	6:30
5x	600 g	7:50

Spaghetti		
Drücken	Gewicht	Zeit
1x	100 g	18:00
2x	200 g	23:00
3x	300 g	27:00

Popcorn		
Drücken	Gewicht	Zeit
1	100 g	2:20

Potatoes (Kartoffeln)		
Drücken	Menge	Zeit
1x	1	4:00
2x	2	7:00
3x	3	10:00

Weight Defrost

Diese Funktion erlaubt Ihnen, Essen nach Gewicht aufzutauen. Drücken Sie mehrmals auf die Taste, und geben Sie das Gewicht ein (100 g - 1800 g). Drücken Sie dann auf START, um die Eingabe zu bestätigen. Der Bildschirm zeigt die benötigte Zeit für die Abtauung an und der Countdown beginnt. Angenommen, Sie möchten 600 g Fisch auftauen.

- 1 Geben Sie den Fisch in die Mikrowelle.
- 2 Drücken Sie 6x WEIGHT DEFROST, um das Gewicht auszuwählen.
- 3 Drücken Sie START.

Hinweis: Während das Programm läuft ertönt ein Signalton, der Sie daran erinnert das Essen zu wenden. Drücken Sie danach erneut auf START, um mit dem Auftauen fortzufahren.

REINIGUNG UND PFLEGE

Reinigen Sie das Gerät regelmäßig und entfernen Sie alle Essensrückstände.

- Ziehen Sie vor der Reinigung immer den Stecker aus der Steckdose.
- Tauchen Sie das Gerät nie komplett in Wasser oder andere Flüssigkeiten.
- Unregelmäßige Reinigung führt zu Verschleiß und einer verkürzten Lebensdauer des Geräts.
- Benutzen Sie zur Reinigung keine scharfen Reiniger, Benzin, Scheuerpulver oder Metallschwämme.
- Entfernen Sie niemals die Abdeckung.

So beseitigen Sie unangenehme Gerüche

Wenn Sie das Gerät eine Weile benutzt haben, kann es zu unangenehmen Gerüchen kommen. Mit den folgenden 3 Methoden lassen sich unangenehme Gerüche beseitigen:

1. Scheiden Sie eine Zitrone in Stücke und erhitzen Sie die Stücke in einer Tasse 2-3 Minuten lang auf höchster Stufe in der Mikrowelle.
2. Stellen Sie eine Tasse roten Tee in die Mikrowelle und erhitzen Sie sie auf höchster Stufe.
3. Stellen Sie Orangenschalen in die Mikrowelle und erhitzen Sie sie 1 Minute lang auf höchster Stufe.

Außenseite:

Wischen Sie die Außenseite mit einem weichen, feuchten Lappen ab.

Tür und Dichtung:

Wischen Sie Tür, Fenster, Dichtung und alle angrenzenden Teile mit einem weichen, feuchten Lappen ab, um Spritzer und Flecken zu entfernen.

Funktionstasten:

Reinigen Sie die Funktionstasten mit einem leicht feuchten Lappen.

Innenwände:

Reinigen Sie den Innenraum mit einem weichen, feuchten Lappen. Wischen Sie auch die Abdeckung für den Wellenleiter ab, um Essensspritzer zu entfernen.

Drehteller, Drehring und Drehachse:

Waschen Sie die Teile mit Wasser und mildem Reinigungsmittel ab und lassen Sie sie vollständig trocknen.

SPEZIELLE ENTSORGUNGSHINWEISE FÜR VERBRAUCHER IN DEUTSCHLAND

Entsorgen Sie Ihre Altgeräte fachgerecht. Dadurch wird gewährleistet, dass die Altgeräte umweltgerecht verwertet und negative Auswirkungen auf die Umwelt und menschliche Gesundheit vermieden werden. Bei der Entsorgung sind folgende Regeln zu beachten:

- Jeder Verbraucher ist gesetzlich verpflichtet, Elektro- und Elektronikaltgeräte (Altgeräte) sowie Batterien und Akkus getrennt vom Hausmüll zu entsorgen. Sie erkennen die entsprechenden Altgeräte durch folgendes Symbol der durchgestrichene Mülltonne (WEEE Symbol). 
- Sie haben Altbatterien und Altakkumulatoren, die nicht vom Altgerät umschlossen sind, sowie Lampen, die zerstörungsfrei aus dem Altgerät entnommen werden können, vor der Abgabe an einer Entsorgungsstelle vom Altgerät zerstörungsfrei zu trennen.
- Bestimmte Lampen und Leuchtmittel fallen ebenso unter das Elektro- und Elektronikgesetz und sind dementsprechend wie Altgeräte zu behandeln. Ausgenommen sind Glühbirnen und Halogenlampen. Entsorgen Sie Glühbirnen und Halogenlampen bitte über den Hausmüll, sofern Sie nicht das WEEE Symbol tragen.
- Jeder Verbraucher ist für das Löschen von personenbezogenen Daten auf dem Elektro- bzw. Elektronikgerät selbst verantwortlich.

Rücknahmepflicht der Verreiber

Vertreiber mit einer Verkaufsfläche für Elektro- und Elektronikgeräte von mindestens 400 Quadratmetern sowie Verreiber von Lebensmitteln mit einer Gesamtverkauffläche von mindestens 800 Quadratmetern, die mehrmals im Kalenderjahr oder dauerhaft Elektro- und Elektronikgeräte anbieten und auf dem Markt bereitstellen, sind verpflichtet,

1. bei der Abgabe eines neuen Elektro- oder Elektronikgerätes an einen Endnutzer ein Altgerät des Endnutzers der gleichen Geräteart, das im Wesentlichen die gleichen Funktionen wie das neue Gerät erfüllt, am Ort der Abgabe oder in unmittelbarer Nähe hierzu unentgeltlich zurückzunehmen und
2. auf Verlangen des Endnutzers Altgeräte, die in keiner äußeren Abmessung größer als 25 Zentimeter sind, im Einzelhandelsgeschäft oder in unmittelbarer Nähe hierzu unentgeltlich zurückzunehmen; die Rücknahme darf nicht an den Kauf eines Elektro- oder Elektronikgerätes geknüpft werden und ist auf drei Altgeräte pro Geräteart beschränkt.

- Bei einem Vertrieb unter Verwendung von Fernkommunikationsmitteln ist die unentgeltliche Abholung am Ort der Abgabe auf Elektro- und Elektronikgeräte der Kategorien 1, 2 und 4 gemäß § 2 Abs. 1 ElektroG, nämlich „Wärmeüberträger“, „Bildschirmgeräte“ (Oberfläche von mehr als 100 cm²) oder „Großgeräte“ (letztere mit mindestens einer äußeren Abmessung über 50 Zentimeter) beschränkt. Für andere Elektro- und Elektronikgeräte (Kategorien 3, 5, 6) ist eine Rückgabemöglichkeit in zumutbarer Entfernung zum jeweiligen Endnutzer zu gewährleisten.
- Altgeräte dürfen kostenlos auf dem lokalen Wertstoffhof oder in folgenden Sammelstellen in Ihrer Nähe abgegeben werden: www.take-e-back.de
- Für Elektro- und Elektronikgeräte der Kategorien 1, 2 und 4 an bieten wir auch die Möglichkeit einer unentgeltlichen Abholung am Ort der Abgabe. Beim Kauf eines Neugeräts haben Sie die Möglichkeit eine Altgerätabholung über die Webseite auszuwählen.
- Batterien können überall dort kostenfrei zurückgegeben werden, wo sie verkauft werden (z. B. Super-, Bau-, Drogeriemarkt). Auch Wertstoff- und Recyclinghöfe nehmen Batterien zurück. Sie können Batterien auch per Post an uns zurücksenden. Altbatterien in haushaltsüblichen Mengen können Sie direkt bei uns von Montag bis Freitag zwischen 08:00 und 16:00 Uhr unter der folgenden Adresse unentgeltlich zurückgeben:

Chal-Tec Fulfillment GmbH
Norddeutschlandstr. 3
47475 Kamp-Lintfort

- Wichtig zu beachten ist, dass Lithiumbatterien aus Sicherheitsgründen vor der Rückgabe gegen Kurzschluss gesichert werden müssen (z. B. durch Abkleben der Pole).
- Finden sich unter der durchgestrichenen Mülltonne auf der Batterie zusätzlich die Zeichen Cd, Hg oder Pb ist das ein Hinweis darauf, dass die Batterie gefährliche Schadstoffe enthält. (»Cd« steht für Cadmium, »Pb« für Blei und »Hg« für Quecksilber).

Hinweis zur Abfallvermeidung

Indem Sie die Lebensdauer Ihrer Altgeräte verlängern, tragen Sie dazu bei, Ressourcen effizient zu nutzen und zusätzlichen Müll zu vermeiden. Die Lebensdauer Ihrer Altgeräte können Sie verlängern indem Sie defekte Altgeräte reparieren lassen. Wenn sich Ihr Altgerät in gutem Zustand befindet, könnten Sie es spenden, verschenken oder verkaufen.

HINWEISE ZUR ENTSORGUNG



Wenn es in Ihrem Land eine gesetzliche Regelung zur Entsorgung von elektrischen und elektronischen Geräten gibt, weist dieses Symbol auf dem Produkt oder auf der Verpackung darauf hin, dass dieses Produkt nicht im Hausmüll entsorgt werden darf. Stattdessen muss es zu einer Sammelstelle für das Recycling von elektrischen und elektronischen Geräten gebracht werden. Durch regelkonforme Entsorgung schützen Sie die Umwelt und die Gesundheit Ihrer Mitmenschen vor negativen Konsequenzen. Informationen zum Recycling und zur Entsorgung dieses Produkts, erhalten Sie von Ihrer örtlichen Verwaltung oder Ihrem Hausmüllentsorgungsdienst.

HERSTELLER & IMPORTEUR (UK)

Hersteller:

Chal-Tec GmbH, Wallstraße 16, 10179 Berlin, Deutschland.

Importeur für Großbritannien:

Berlin Brands Group UK Limited

PO Box 42

272 Kensington High Street

London, W8 6ND

United Kingdom

Dear Customer,

Congratulations on purchasing this device. Please read the following instructions carefully and follow them to prevent possible damages. We assume no liability for damage caused by disregard of the instructions and improper use. Scan the QR code to get access to the latest user manual and more product information.



CONTENTS

Safety Instructions	20
Product Description	22
Utensils Guideline	23
Operation	23
Auto Cooking Menu	29
Care and Cleaning	30
Disposal Considerations	32
Manufacturer & Importer (UK)	32

TECHNICAL DATA

Item number	10031895
Power supply	220-240 V ~ 50-60 Hz
Power microwave	1500 W
Power grill	1250 W
Power convection	2150 W

SAFETY INSTRUCTIONS

Read all the safety and operating instructions carefully and retain them for future reference. Make sure the voltage in your living area corresponding to the one shown on the rating label of the appliance. And the wall socket is properly grounded.

To reduce the risk of fire in the oven cavity:

- Do not overcook the food.
- Remove wire twist ties from paper or plastic bags before placing bags in the oven.
- Do not heat oil or fat for deep frying as the temperature of oil cannot be controlled.
- After use wipe the waveguide cover with a damp cloth, followed by dry cloth to remove any food splashes and grease.
- Built up grease may overheat and begin to cause smoke or catch fire.
- If materials inside the oven should smoke or ignite, keep oven door closed, turn oven off and disconnect the power supply.
- When heating food in plastic or paper containers, keep an eye on the oven due to the possibility of ignition.

To reduce the risk of explosion and sudden boiling:

- Liquids and other foods must not be heated in sealed container since they are liable to explode; Baby bottles fitted with a screw cap or teat are considered to be sealed containers.
- Use the wide mouthed container to cook liquid, and the cooked liquid should not be removed out immediately. Several moments should be waited before removing. In order to avoid possible hazards caused by delayed eruptive boiling of liquids.
- Potatoes, sausage and chestnut should be peeled or pierced before cooking. Eggs in their shell, whole hard boiled eggs should not be heated in microwave ovens since they may explode, even after microwave heating has ended.
- The contents of feeding bottles and baby food jars are to be stirred or shaken and the temperature is to be checked before consumption, in order to avoid burns.
- If the supply cord is damaged, it must be replaced by the manufacturer or its service agent or a qualified technician in order to avoid a shock hazard.
- After cooking, the container is very hot. Using gloves to take out the food and avoid steam burns by directing steam away from the face and hands.
- Slowly lift the furthest edge of dishes cover and microwave plastic wrap and carefully open popcorn and oven cooking bags away from the face.

To prevent the turntable from breaking:

- Let the turntable cool down before cleaning.
- Do not place hot foods or utensils on the cold turntable.
- Do not place frozen foods or utensils on the hot turntable.

General Instructions

- Make sure the utensils do not touch the interior walls during cooking. Only use utensils that are suitable for use in microwave ovens. Do not store food or any other things inside the oven.
- Do not operate the oven without any liquid or food inside the oven. This would damage the oven.
- When the appliance is operated in the combination mode, children should only use the oven under adult supervision due to the temperatures generated.
- Any accessories not recommended by the manufacturer may cause injuries to persons.
- Do not use outdoors.
- If the door or door seals are damaged or the oven is malfunctioned, the oven must not be operated until it has been repaired by a competent person;
- It is hazardous for anyone other than a competent person to carry out any service or repair operation that involves the removal of a cover which gives protection against exposure to microwave energy.
- If smoke is emitted, switch off or unplug the appliance and keep the door closed in order to stifle any flames.
- Microwave heating of beverages can result in delayed eruptive boiling; therefore care must be taken when handling the container.
- Do not use harsh abrasive cleaners or sharp metal scrapers to clean the oven door glass since they can scratch the surface, which may result in shattering of the glass.
- The appliances are not intended to be operated by means of an external timer or separate remote control system.
- This appliance is intended to be used in household and similar applications, such as: Staff kitchen areas in shops, offices and other working environments; Farm houses; By clients in hotels, motels and other residential environments; Bed and breakfast type environments.
- The microwave oven is intended for heating food and beverages. Drying of food or clothing and heating of warming pads, slippers, sponges, damp cloth and similar may lead to risk of injury, ignition or fire.
- This appliance can be used by children aged from 8 years and above and persons with reduced physical, sensory or mental capabilities or lack of experience and knowledge if they have been given supervision or instruction concerning use of the appliance in a safe way and understand the hazards involved. Children shall not play with the appliance.
- A steam cleaner is not to be used.
- The door or the outer surface may get hot when the appliance is operating.
- During use the appliance becomes hot. Care should be taken to avoid touching heating elements inside the oven.

PRODUCT DESCRIPTION

Mikrowave

- 1 Door Safety Lock System
- 2 Oven Window
- 3 Roller Ring
- 4 Shaft
- 5 Control Panel
- 6 Wave Guide
- 7 Glass Tray
- 8 Grill Heater
- 9 Baking Plate

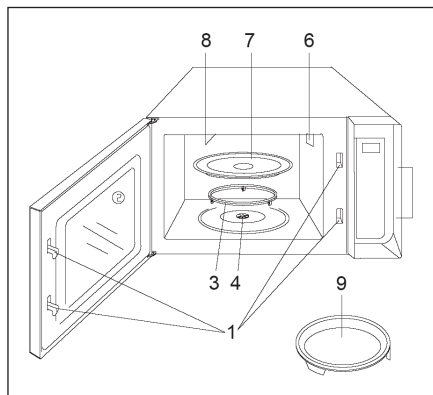

Control Panel

- **Display:** Cooking time, power, indicators and present time are displayed
- **Auto Cooking Menu:** Include popular foods menu and weight defrost menu
- **Power Level:** Press to select microwave power level.
- **Grill:** Press to set a grill-cooking program
- **Micro+Grill:** Press to select one of two combination cooking settings
- **Micro+Convection:** Press to select one of four combination cooking settings
- **Convection:** Press to program convection cooking
- **Timer/Clock:** Use to set the oven clock or timer
- **Jet Defrost:** Touch to defrost food by the time
- **Prog:** Touch to memory the cooking settings
- **Stop/Cancel:** Touch to stop cooking program or clear all previous settings before cooking starts
- **Start/+30sec:** Press to start cooking program. Touch to start the oven quickly at full power. Use the minute plus feature to add to cooking time.
- **Number pads:** Use to set clock, cooking time or enter convection temperature.



UTENSILS GUIDELINE

It is strongly recommended to use the containers which are suitable and safe for microwave cooking. Generally speaking, the containers which are made of heat-resistant ceramic, glass or plastic are suitable for microwave cooking. Never use the metal containers for microwave cooking and combination cooking as spark is likely to occur. You can take the reference of below table.

Cookware	Microwave	Grill	Convection	Combination*
Heat-Resistant Glass	Yes	Yes	Yes	Yes
Non Heat-Resistant Glass	No	No	No	No
Heat-Resistant Ceramics	Yes	Yes	Yes	Yes
Microwave-Safe Plastic Dish	Yes	No	No	No
Kitchen Paper	Yes	No	No	No
Metal Tray	No	Yes	Yes	No
Baking plate	No	Yes	Yes	No
Aluminum Foil & Foil Container	No	Yes	Yes	No

* Note: Combination applicable for both microwave + grill and microwave + convection.

OPERATION

Each time a button is touched, a beep will sound to acknowledge the touch.

During the setting mode, the system will return to waiting mode if there is not any operation within 20 seconds.

During cooking program, press STOP/CANCEL to pause the program, then press START/+30SEC to resume. Press STOP/CANCEL twice to cancel the program.

End will display with beeps to remind the program is over, and it will sound every two minutes until you press any pad or open the door.

Setting the Clock

This is a 12 and 24 hour clock. You can take the steps below to set the clock. Press and hold **TIMER/CLOCK** button for 3 seconds to set 12 hour clock. Press **TIMER/CLOCK** button again to set 24hour clock. Use the number pads to enter clock time. Press **TIMER/CLOCK** to confirm.

Setting the Timer

You may use the timer feature, when you need to be reminded of the cooking or some other things. Press **TIMER/CLOCK** once. Use the number pads to enter the time to be counted down. Press **START/+ 30 SEC** pad.

NOTE: The longest time to be counted down is 99 minutes and 99 seconds. When the countdown ends, the system buzzer will beep. You can check the countdown by pressing the **TIMER/CLOCK** pad, which is seen in the display for 3 seconds and cancel the timer by pressing the **STOP/CANCEL** pad within 3 seconds.

Quick Start

Use this feature to program the oven to microwave food at 100 % power conveniently. Press **START/+ 30 SEC.** in quick succession to set the cooking time. The oven will auto-start immediately. You can also press this pad to add 30 SEC. each during cooking; the maximum time you can set is 10 minutes.

Microwave Cooking

Microwave cooking allows you to customize cooking power and time. First, select a power level by pressing the **POWER LEVEL** button (see the table below). Then set the cooking time (maximum 99 min. 99 sec.) using the number pads, before pushing the **START/+30SEC** button.

Press POWER	Power	Description
1 time	100 %	High
2 times	90 %	
3 times	80 %	
4 times	70 %	Medium high
5 times	60 %	
6 times	50 %	Medium
7 times	40 %	
8 times	30 %	Medium low
9 times	20 %	
10 times	10 %	Low
11 times	0 %	

Example: Suppose you want to cook for 5 minute at 60 % power level. Press POWER LEVEL button 5 times. Press number pads to enter cooking time. Press START/+30SEC pad.

Grill

Grill cooking is particularly useful for thin slices of meat, steaks, chops, kebabs, sausages and pieces of chicken. It is also suitable for hot sandwiches and au gratin dishes. Suppose you want to program grill cooking for 12 minutes.

- 1 Press STOP/CANCEL pad once.
- 2 Press GRILL button.
- 3 Use the number pads to enter cooking time.
- 4 Press START/+30SEC button. The maximum cooking time you can set is 99:99.

Convection

The maximum cooking time is 99 minutes 99 sec. During convection cooking, hot air is circulated throughout the oven cavity to make crisp foods quickly and evenly. This oven can be programmed for ten different cooking temperatures. (110-200 °C). Suppose you want to cook at 200 °C for 40 minutes.

- 1 Press CONVECTION button.
- 2 Press CONVECTION button a number of times to indicate convection temperature 200 °C.
- 3 Use the number pads to enter cooking time.
- 4 Press START/+30SEC. pad.

NOTE: You can check the convection temperature during cooking by pressing the CONVECTION pad.

To Preheat and Cook with Convection

Your oven can be programmed to combine preheating and convection cooking operations. Suppose you want to preheat to 170 °C and then cook 35 minutes.

- 1 Press CONVECTION button.
- 2 Press CONVECTION button a number of times to indicate convection temperature 170 °C.
- 3 Press START/+30SEC button. the oven will beeps when it reaches the designated temperature.
- 4 Open the door and place container of food at the center of the turntable.
- 5 Use the number pads to enter cooking time.
- 6 Press START/+30SEC pad.

NOTE: When the oven reaches the programmed temperature, the oven will beep to remind you. If you do not open the door within 30 minutes, the program will be stopped automatically. You can check the convection temperature during cooking by pressing the CONVECTION pad.

Microwave+Grill

Combination 1

30 % of time for microwave cooking, 70 % for grill cooking. Use for fish or au gratin. Suppose you want to set combination 1 cooking for 25 minutes.

- 1 Press MICRO+GRILL button once.
- 2 Use the number pads to enter 25:00.
- 3 Press START/+30SEC button.

Combination 2

55 % of time for microwave cooking, 45 % for grill cooking. Use for pudding, omelets, baked potatoes and poultry. Suppose you want to set combination 2 cooking for 12 minutes.

- 1 Press MICRO+GRILL button twice.
- 2 Use the number pads to enter 12:00.
- 3 Press START/+30SEC button.

Microwave+Convection

The longest cooking time is 99 minutes and 99 seconds. Press MICRO+ CONVECTION pad repeatedly to select program convection temperature (110 °C > 140 °C > 170 °C > 200 °C). Suppose you want to bake a cake for 24 minutes on 170 °C.

- 1 In waiting mode, place food into oven, and close it.
- 2 Press MICRO +CONVECTION pad a number of times to indicate convection temperature.
- 3 Press number pads to enter cooking time.
- 4 Press START/+30SEC pad to confirm.

NOTE: Temperature can be checked by pressing MICRO+CONVECTION pad during the running.

Jet Defrost

The oven can quickly defrost food according to the time you entered.

- 1 In standby mode, press JET DEFROST pad a number of timers.
- 2 Press number pads to enter cooking time.
- 3 Press START/+30SEC pad to confirm.

NOTE: The maximum defrosting time you can enter is 99 min. 99 sec. During defrosting program, the system will pause and sound beeps to remind user to turn food over, and then press START/+30SEC. to resume the defrosting.

Multi-Stage Cooking

Your oven can be programmed for up to 2 automatic cooking sequences.

Suppose you want to set the following cooking program: First Microwave cooking, then Convection cooking (without preheat function).

- 1 Press POWER LEVEL button to set power level.
- 2 Use the number pads to enter cooking time.
- 3 Press CONVECTION.
- 4 Use the number pads to program convection temperature.
- 5 Use the number pads to enter convection cooking time.
- 6 Press START/+30SEC button.

NOTE: DEFROST, QUICK START and AUTO MENU cannot be set in a multi-stage cooking program.

Memory

To memory the cooking program:

- 1 In waiting mode, press PROG once.
- 2 Press the wanted stored number pad once.
- 3 Press POWER LEVEL button to select correct power level.
- 4 Press number pads to enter memory cooking time.
- 5 Press PROG pad to confirm.

The memory cooking started:

- 1 In waiting mode, press the number pad which memorized once.
- 2 Press START/+30SEC pad to start.

NOTE: A number save up to a microwave cooking program. Set up in a repeat of the key to digital again on memory set, you can replace the number of key before memory.

Child Proof Lock

The child proof lock prevents unsupervised operation by little children.

- To set the child proof lock: Press STOP/CANCEL button for 3 seconds, then a beep will sound and the indicator light will on. In the lock state, all buttons are disabled.
- To cancel the child proof lock: Press STOP/CANCEL button for three seconds, then a beep will sound and the indicator light will turn off.

Automatic Protection Mechanism

- During convection cooking, when the oven cavity temperature reaches a phenomenon of 250 °C, the screen displays error code "E 01", and the oven automatically enters into self protection mode with beeps until pressing the STOP/CANCEL button.
- When the system enters into super low temperature protection status, the digital display shows "E 02" and continues to beep till the system comes back to normal condition and then press STOP/CANCEL.
- Error may also occur to the system sensor, open circuit or short circuit will make the oven enter into protection mode with the screen displaying "E 03", and beeps can be heard. pressing STOP/CANCEL button, the oven will back to Norma.

Cooling Feature

The controlling system of the microwave oven has the feature of cooling. As for any cooking mode which cooking time above 2 minutes, after finishing cooking, the oven fan will work about 3 minutes automatically to cool the oven for prolonging the life of the oven.

AUTO COOKING MENU

AUTO COOKING allows you to cook or reheat food automatically without entering power level or time. For some programmer, in the middle of cooking time, the cooking programmer pause and beeps can be heard to remind you to open the door and check its doneness and turn food over; be careful to handle with care of very hot food in the oven. To resume cooking, just close the door, and press start the oven will cook for the remaining time.

Meat		
Press	Weight	Time
1x	200 g	12:00
2x	300 g	15:00
3x	400 g	18:00
4x	500 g	21:00
5x	600 g	24:00

Vegetable		
Press	Weight	Time
1x	200 g	2:30
2x	300 g	3:30
3x	400 g	4:30
4x	500 g	5:30
5x	600 g	6:30

Pizza		
Press	Weight	Time
1x	150 g	15:00
2x	300 g	16:00
3x	450 g	17:00

Coffee		
Press	Deal	Time
1x	1	1:20
2x	2	2:20
3x	3	3:20

Fish		
Press	Weight	Time
1x	200 g	2:30
2x	300 g	3:50
3x	400 g	5:10
4x	500 g	6:30
5x	600 g	7:50

Spaghetti		
Press	Weight	Time
1x	100 g	18:00
2x	200 g	23:00
3x	300 g	27:00

Popcorn		
Press	Weight	Time
1	100 g	2:20

Potatoes		
Press	Deal	Time
1x	1	4:00
2x	2	7:00
3x	3	10:00

Weight Defrost

Weight defrost allows you to defrost food on weight. You can select the weight by pressing WEIGHT DEFROST (100g~1800g), then press START/+30SEC to confirm. The screen will display the needed time for defrost, and countdown begin. Suppose you want to defrost 600g fish.

- 1 Place the fish to be defrosted into the oven.
- 2 Press WEIGHT DEFROST 6 times to select the weight.
- 3 Press START/+30SEC button.

Note: During cooking, the system will sound to remind you to turn over the food and pause until you depress the button START/+30SEC to enter into the next defrosting stage.

CARE AND CLEANING

- The oven should be cleaned regularly and any food deposits removed.
- Remove the power cord from the wall outlet before cleaning. Don't immerse the appliance in water or other fluids when cleaning.
- Failure to maintain the oven in a clean condition could lead to deterioration of the surface that could adversely affect the life of the appliance and possibly result in a hazardous situation.
- Never use hard detergent, gasoline, abrasive powder or metal brush to clean any part of the appliance.
- Do not remove the waveguide cover.

How get rid of strange odors

When the microwave oven has been used for a long time, there may be some strange odors exist in oven, Following 3 methods can get rid of them:

1. Place several lemon slices in a cup, then heat with high Micro Power for 2-3 min.
2. Place a cup of red tea in oven, then heat with high micro power.
3. Put some orange peel into oven, and then heat them with high Micro Power for 1 minute.

Exterior:

Wipe the enclosure with a dampened soft cloth.

Door:

Using a dampened soft cloth, wipe clean the door and window. Wipe the door seals and adjacent parts to remove any spill or spatter.

Control panel:

Wipe the control panel with a slightly dampened soft cloth.

Interior walls:

Wipe clean the cavity with a dampened soft cloth. Wipe clean the waveguide cover to remove any food splashed.

Turntable / Rotation ring / Rotation axis:

Wash with mild soap water. Rinse with clean water and allow drying thoroughly.

DISPOSAL CONSIDERATIONS



If there is a legal regulation for the disposal of electrical and electronic devices in your country, this symbol on the product or on the packaging indicates that this product must not be disposed of with household waste. Instead, it must be taken to a collection point for the recycling of electrical and electronic equipment. By disposing of it in accordance with the rules, you are protecting the environment and the health of your fellow human beings from negative consequences. For information about the recycling and disposal of this product, please contact your local authority or your household waste disposal service.

MANUFACTURER & IMPORTER (UK)

Manufacturer:

Chal-Tec GmbH, Wallstrasse 16, 10179 Berlin, Germany.

Importer for Great Britain:

Berlin Brands Group UK Limited

PO Box 42

272 Kensington High Street

London, W8 6ND

United Kingdom

Chère cliente, cher client,

Toutes nos félicitations pour l'acquisition de ce nouvel appareil. Veuillez lire attentivement et respecter les instructions de ce mode d'emploi afin d'éviter d'éventuels dommages. Le fabricant ne saurait être tenu pour responsable des dommages dus au non-respect des consignes de sécurité et à la mauvaise utilisation de l'appareil. Scannez le QR-Code pour accéder à la dernière version du mode d'emploi et à d'autres informations concernant le produit.



SOMMAIRE

Consignes de sécurité	34
Aperçu de l'appareil	36
Consignes concernant les ustensiles de cuisson	37
Utilisation	37
Menu auto cooking	43
Nettoyage et entretien	44
Informations sur le recyclage	46
Fabricant et importateur (UK)	46

FICHE TECHNIQUE

Numéro d'article	10031895
Alimentation	220-240 V ~ 50-60 Hz
Puissance du four micro-ondes	1500 W
Puissance du gril	1250 W
Puissance en air pulsé	2150 W

CONSIGNES DE SÉCURITÉ

Lisez attentivement toutes les consignes avant d'utiliser l'appareil et conservez le guide d'utilisation pour vous y référer ultérieurement. Pour réduire le risque d'électrocution en cas de défaillance technique ou de dysfonctionnement, l'appareil doit être relié à une prise de terre. Branchez l'appareil uniquement sur des prises fournissant la tension correspondant à celle de l'appareil.

Pour réduire les risques de feu à l'intérieur du four :

- Ne surchauffez pas vos plats.
- Retirez les fermetures et pinces en métal des sacs en plastique ou en papier avant de les placer au four à micro-ondes.
- Ne surchauffez pas l'huile ou la graisse de friture dans le four à micro-ondes, car la température sera difficilement contrôlable.
- Nettoyez le four à micro-ondes avec un chiffon humide après chaque utilisation puis essuyez-le avec un chiffon sec pour éliminer les projections de graisses et les salissures. Les restes agglutinés risquent de surchauffer et de prendre feu.
- Si des substances prennent feu ou se mettent à fumer à l'intérieur du four à micro-ondes, laissez la porte du four fermée, éteignez l'appareil et débranchez la fiche de la prise.
- Lorsque vous réchauffez un plat emballé dans un contenant plastique, surveillez-le au cas où le plat prendrait feu.

Pour empêcher l'ébullition post cuisson :

- Ne réchauffez pas des liquides dans des emballages fermés car ceux-ci ont tendance à exploser. Sont concernées également les biberons avec bouchon à visser.
- Pour la cuisson, utilisez des récipients à ouverture large et ne versez pas tout de suite les liquides chauds. Attendez un peu lorsque vous les retirez du four à micro-ondes pour ne pas vous brûler avec des liquides qui continuent à bouillir.
- Avant de les réchauffer, pelez ou percez les pommes de terre, les saucisses et les marrons. Ne réchauffez pas les œufs crus ou durs et encore dans leur coquille au four à micro-ondes, car ils peuvent encore exploser même après le réchauffage.
- Mélangez bien le contenu des biberons et des verres contenant des aliments pour bébé et vérifiez leur température avant de les donner à un enfant pour éviter les brûlures.
- Si le câble secteur ou la fiche sont endommagés, faites-les remplacer par le fabricant, un spécialiste agréé ou une personne de qualification équivalente.
- Après la cuisson, le récipient contenant est très chaud. Utilisez des maniques lorsque vous les retirez pour ne pas vous brûler avec la vapeur qui s'échappe.
- Ouvrez le couvercle des plats et des pochettes à popcorn vers le côté opposé pour ne pas vous brûler au visage.

Pour protéger le plateau tournant contre les risques d'éclatement du verre :

- Laissez refroidir le plateau tournant avant de le nettoyer.
- Ne posez aucun aliment ou récipient chaud sur le plateau tournant froid.
- Ne posez aucun aliment ou récipient congelé sur le plateau tournant chaud.

Consignes de sécurité générales

- Veillez à ce que les ustensiles de cuisson n'entrent pas au contact des parois internes du four à micro-ondes.
- Utilisez uniquement des récipients compatibles avec les fours à micro-ondes.
- N'entreposez aucun aliment ni d'autres objets à l'intérieur du four à micro-ondes.
- Ne faites pas fonctionner le four à micro-ondes à vide, vous risqueriez de l'endommager.
- Lorsque vous utilisez le four à micro-ondes, ne le laissez pas sans surveillance en présence d'enfants.
- Utilisez uniquement des accessoires recommandés par le fabricant.
- Utilisez le four à micro-ondes uniquement à l'intérieur.
- Si la porte ou le joint est endommagé, n'utilisez plus le four à micro-ondes mais faites-le réparer par un professionnel.
- N'essayez pas de réparer l'appareil vous-même, les réparations ne doivent être effectuées que par un professionnel.
- Si de la fumée se dégage, débranchez la fiche et maintenez la porte du four fermée pour étouffer les éventuelles flammes.
- Le réchauffage d'aliments liquides peut provoquer une ébullition soudaine. Soyez prudent lorsque vous retirez le récipient.
- Pour le nettoyage, n'utilisez aucun produit abrasif ni de grattoir métallique, afin de ne pas rayer ou casser le verre.
- N'utilisez pas l'appareil avec une minuterie externe ou avec une prise télécommandée.
- L'appareil n'est pas destiné à une utilisation commerciale mais au cadre domestique et dans des conditions similaires.
- L'appareil sert à réchauffer des aliments et des boissons. Le réchauffage de vêtements, gants, coussins chauffants ou éponges risque de provoquer des blessures, des brûlures ou des incendies.
- Les enfants et les personnes à mobilité ou capacité réduites ne doivent utiliser l'appareil que s'ils ont été au préalable familiarisés avec les fonctions et les mesures de sécurité par une personne responsable. Ne laissez pas les enfants jouer avec l'appareil.
- Pour le nettoyage, n'utilisez aucun nettoyeur vapeur.
- Pendant le fonctionnement, ne touchez aucun élément intérieur de l'appareil, porte ou élément chauffant, car ceux-ci peuvent être très chauds.

APERÇU DE L'APPAREIL

Micro-ondes

- 1 Verrouillage de porte
- 2 Vitre
- 3 Anneau à roulettes
- 4 Axe moteur
- 5 Panneau de commande
- 6 Émetteur des ondes
- 7 Plateau de verre
- 8 Gril
- 9 Plaque de cuisson

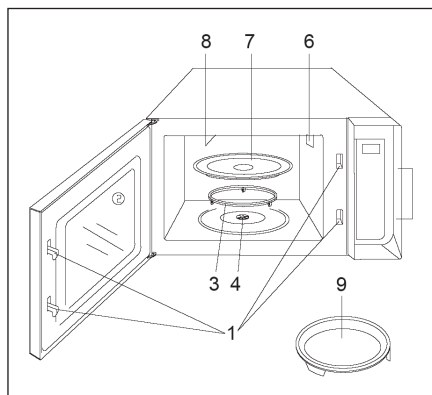

Panneau de commande

- **Écran** : Affiche l'heure, la puissance et la durée
- **Menu Auto Cooking** : Sélectionner les fonctions préférées ou les plus fréquemment utilisées en un seul appui sur un bouton
 - Meat
 - Pizza
 - Fish
 - Vegetable
 - Coffee
 - Spaghetti
 - Potatos
 - Popcorn
 - Weight Defrost
- **Power Level** : Réglage de la puissance
- **Grill** : Démarrage de la fonction grill
- **Micro+Grill** : Démarrer le mode combiné
- **Micro+Convection** : Micro-ondes avec air pulsé
- **Convection** : Démarrer la fonction air pulsé
- **Timer/Clock** : Réglage de la minuterie ou de l'heure
- **Jet Defrost** : Décongélation rapide
- **Prog** : Se souvenir des valeurs saisies
- **Stop/Cancel** : Démarrer le programme ou effacer tous les réglages
- **Start/+30sec** : Démarrer le programme ou bien démarrer le four à pleine
- **Touches numériques** : Pour le réglage de l'heure, de la durée de cuisson ou la minuterie



CONSIGNES CONCERNANT LES USTENSILES DE CUISSON

Nous vous conseillons de n'utiliser que des récipients adaptés aux fours à micro-ondes. Sont concernés les récipients en céramique résistante à la chaleur, les récipients en verre et les récipients en plastique pour four à micro-ondes. Pour la cuisson et les grillades, n'utilisez aucun récipient en métal car ceux-ci peuvent produire des étincelles. Concernant les ustensiles de cuisson, respectez le tableau suivant.

Matériau	Micro-ondes	Gril	Air pulsé	Combi*
Verre résistant à la chaleur	Oui	Oui	Oui	Oui
Verre non résistant à la chaleur	Non	Non	Non	Non
Céramique résistant à la chaleur	Oui	Oui	Oui	Oui
Plastique résistant à la chaleur	Oui	Non	Non	Non
Papier essuie-tout	Oui	Non	Non	Non
Récipient en métal	Oui	Non		Non
Moule	Non	Oui	Oui	Non
Papier aluminium et récipient aluminium	Non	Oui	Oui	Non

*Remarque : le terme combi signifie four à micro-ondes + air pulsé, ou four à micro-ondes + gril.

UTILISATION

A chaque fois que vous appuyez sur une touche, un signal sonore est émis.

Après avoir entré des valeurs, si l'appareil n'est pas utilisé pendant plus de 20 secondes, il passe automatiquement en mode veille.

Pendant qu'un programme est en cours, appuyez sur STOP/CANCEL pour arrêter le programme et appuyez sur START/+30SEC pour le reprendre. Appuyez deux fois sur STOP/CANCEL pour interrompre complètement le programme.

Lorsque le programme se termine, un signal sonore retentit pour vous en avertir. Le signal retentit toutes les deux minutes jusqu'à ce que vous appuyiez sur une touche ou que vous ouvriez la porte.

Réglage de l'heure

Vous pouvez choisir de présenter l'affichage de l'heure au format 12 ou 24 heures. Maintenez la touche **TIMER** pour passer à l'affichage de l'heure au format 12 heures. Appuyez de nouveau pour passer au format d'affichage 24 heures. Saisissez l'heure à l'aide des touches numériques puis terminez en appuyant sur la touche **TIMER** pour confirmer votre saisie.

Réglage de la minuterie

Appuyez 1x sur la touche **TIMER**. Utilisez les touches chiffrées pour régler la minuterie. Appuyez sur **START** pour démarrer la minuterie.

Remarque : la durée maximale programmable pour la minuterie est de 99 minutes et 99 secondes. Dès que la durée est écoulée, un signal retentit. Vous pouvez à tout moment contrôler la durée restante, en appuyant sur la touche **TIMER**. La durée restante sera alors affichée pendant 3 secondes à l'écran. Pour interrompre la minuterie, maintenez la touche **TIMER** 3 secondes.

Démarrage rapide

Lorsque vous utilisez cette fonction, le four à micro-ondes fonctionne à pleine puissance. Appuyez plusieurs fois de suite sur la touche **START** pour régler la durée de cuisson. Le four à micro-ondes démarre alors automatiquement. Appuyez sur la touche pendant que le four à micro-ondes est en fonctionnement pour augmenter la durée de cuisson. La durée maximale réglable est de 10 minutes.

Réglage de l'heure et de la puissance

L'heure et la puissance peuvent se régler indépendamment. Réglez d'abord la puissance en appuyant sur **POWER LEVEL**. Réglez ensuite la durée de cuisson à l'aide des touches numériques. Appuyez sur pour démarrer le four à micro-ondes. Voici comment régler la puissance :

Nombre d'appuis sur POWER	Puissance	Description
1 fois	100 %	Elevée
2 fois	90 %	
3 fois	80 %	
4 fois	70 %	Moyenne élevée
5 fois	60 %	
6 fois	50 %	Moyenne
7 fois	40 %	
8 fois	30 %	Moyenne basse
9 fois	20 %	
10 fois	10 %	Basse
11 fois	0 %	

Exemple : vous souhaitez cuire un plat pendant 5 minutes à 60 % de puissance. Appuyez 5x sur la touche POWER puis entrez la durée de cuisson à l'aide des touches numériques. Appuyez sur START pour démarrer le four à micro-ondes.

Gril

Le gril convient principalement pour les fines tranches de viande, les steaks, les chachliks, les saucisses et les découpes de volaille. Il convient également pour les sandwichs et les gratins.

- 1 Appuyez une fois sur STOP/CANCEL.
- 2 Appuyez sur la touche GRILL.
- 3 Saisissez la durée de grillade à l'aide des touches numériques.
- 4 Appuyez sur la touche START pour démarrer le gril.

Fonction air pulsé

La durée maximale que vous pouvez régler est de 99 minutes et 99 secondes. Pendant la cuisson, l'air chaud circule dans le four à micro-ondes pour cuire les aliments et les garder croustillants. Vous pouvez choisir 10 températures différentes entre 110-200 °C.

- 1 Appuyez sur la touche CONVECTION.
- 2 Appuyez plusieurs fois sur la touche CONVECTION pour régler la température.
- 3 Réglez ensuite la durée de cuisson à l'aide des touches numériques.
- 4 Appuyez sur START pour démarrer la fonction air pulsé.

Remarque : si vous souhaitez contrôler la température réglée pendant la cuisson, appuyez sur la touche CONVECTION.

Préchauffage et cuisson à l'air pulsé

Vous pouvez programmer le four à micro-ondes pour préchauffer et cuire à l'air pulsé de façon combinée. Supposons que vous souhaitez préchauffer à 170 °C puis cuire pendant 35 minutes.

- 1 Appuyez sur la touche CONVECTION.
- 2 Appuyez plusieurs fois sur la touche CONVECTION pour régler la température à 180 °C.
- 3 Appuyez sur START pour démarrer la fonction air pulsé. Dès que la température demandée sera atteinte, un bip sera émis.
- 4 Ouvrez la porte et placez les aliments dans le four à micro-ondes.
- 5 Utilisez les touches numériques pour entrer la durée de cuisson.
- 6 Appuyez de nouveau sur START pour démarrer la cuisson.

Remarque : lorsque le four atteint la température demandée, il émet un signal. Si vous n'ouvrez pas la porte dans les 30 secondes, l'appareil s'arrête automatiquement et interrompt le processus de cuisson. Si vous souhaitez vérifier la température réglée pendant la cuisson, appuyez sur la touche CONVECTION.

Micro-ondes + gril

Combinaison 1

30 % de la cuisson se fait avec la partie micro-ondes, 70 % avec le gril. Ce type de cuisson convient au poisson et aux gratins. Si par exemple vous souhaitez cuire pendant 25 minutes en utilisant la combinaison 1, procédez aux réglages suivants :

- 1 Appuyez 1x sur MICRO+GRILL.
- 2 Saisissez la durée (25:00) à l'aide des touches numériques.
- 3 Appuyez sur START.

Combinaison 2

55 % de la cuisson se fait avec la partie micro-ondes, 45 % avec le gril. Ce type de cuisson convient pour le pudding, les omelettes, les pommes de terre au four et les volailles. Si vous souhaitez par exemple cuire pendant 12 minutes en utilisant la combinaison 2, procédez aux réglages suivants :

- 1 Appuyez 2x sur MICRO+GRILL.
- 2 Saisissez la durée (12:00) à l'aide des touches numériques.
- 3 Appuyez sur START.

Micro-ondes + air pulsé

La durée maximale de cuisson que vous pouvez régler est de 99:99. Appuyez plusieurs fois sur la touche MICRO+CONVECTION pour régler la température : 110 °C > 140 °C > 170 °C > 200 °C. Si vous souhaitez par exemple cuire un gâteau pendant 24 minutes à 170 °C, procédez aux réglages suivants :

- 1 Placez le gâteau dans l'appareil et refermez la porte.
- 2 Appuyez plusieurs fois sur MICRO+CONVECTION et réglez la température sur 170 °C.
- 2 Saisissez la durée (24:00) à l'aide des touches numériques.
- 3 Appuyez sur START. Si vous souhaitez contrôler la température pendant la cuisson, appuyez sur la touche CONVECTION.

Décongélation rapide

Cette fonction du four permet de décongeler rapidement les aliments et dépend de la durée que vous avez saisie.

- 1 Appuyez plusieurs fois sur JET DEFROST.
- 2 Saisissez la durée à l'aide des touches numériques.
- 3 Appuyez sur START.

Remarque : la durée maximale que vous pouvez entrer est de 99:99. Pendant la décongélation, le système s'arrête et émet un bip pour vous rappeler de retourner les aliments. Appuyez de nouveau sur START pour poursuivre la décongélation.

Mode multi-cuissons

L'appareil peut être programmé pour enchaîner jusqu'à 2 séquences de cuisson. Supposons que vous voulez programmer en une fois une cuisson au four à micro-ondes d'abord et ensuite à l'air pulsé :

- 1 Appuyez sur POWER LEVEL et réglez la puissance désirée.
- 2 Saisissez la durée à l'aide des touches numériques.
- 3 Appuyez sur CONVECTION.
- 4 Saisissez la température à l'aide des touches numériques.
- 5 Saisissez la durée à l'aide des touches numériques.
- 6 Appuyez sur START.

Remarque : ce mode ne peut être utilisé en même temps que les fonctions décongélation, démarrage rapide et les programmes du menu auto.

Mémorisation de programme

Pour enregistrer le programme que vous avez réglé manuellement, procédez comme suit :

- 1 En mode veille, appuyez une fois sur PROG.
- 2 Avec les touches numériques, choisissez le numéro sous lequel vous voulez enregistrer le programme.
- 3 Appuyez sur POWER LEVEL et réglez la puissance.
- 4 Saisissez la durée à l'aide des touches numériques.
- 5 Appuyez sur PROG pour enregistrer les réglages.

Remarque : pour utiliser ce programme, appuyez en mode veille sur le numéro que vous avez choisi lors de sa sauvegarde et appuyez ensuite sur START.

Verrouillage parental

- Maintenez la touche START/CANCEL pendant 3 secondes pour activer le verrouillage parental et verrouiller toutes les touches. Un bip retentit et le témoin lumineux s'allume.
- Maintenez de nouveau la touche START/CANCEL pendant 3 secondes pour désactiver le verrouillage parental et débloquer toutes les touches. Un bip retentit et le témoin lumineux s'éteint.

Fonctions d'auto protection

- Si la température dépasse 250 °C dans le four à micro-ondes, l'écran affiche [E01] et l'appareil s'éteint automatiquement. Un bip retentit jusqu'à ce que vous appuyiez sur la touche STOP/ CANCEL.
- Si la température du four à micro-ondes est trop basse, l'écran affiche [E02] an. Un bip retentit jusqu'à ce que vous appuyiez sur la touche STOP/ CANCEL.
- Si un court-circuit ou un autre dysfonctionnement se produit dans l'appareil le code erreur [E3] s'affiche. Un bip retentit jusqu'à ce que vous appuyiez sur la touche STOP/ CANCEL.

Fonction de refroidissement

Le four à micro-ondes est équipé d'une fonction automatique de refroidissement. Indépendamment du programme que vous utilisez, le ventilateur continue de fonctionner 3 minutes après la fin de la cuisson pour refroidir l'appareil et prolonger sa durée de vie.

MENU AUTO COOKING

Le menu auto cooking permet de cuire différentes sortes d'aliments sans que vous ayez besoin de régler la puissance ni la durée. Dans certains programmes, un bip est émis à mi durée. Ouvrez alors la porte et retournez les aliments ou contrôlez le degré de cuisson. Pour poursuivre la cuisson, refermez la porte et appuyez sur START.

Meat (Viande)		
Appuis	Poids	Durée
1x	200 g	12:00
2x	300 g	15:00
3x	400 g	18:00
4x	500 g	21:00
5x	600 g	24:00

Vegetable (Légumes)		
Appuis	Poids	Durée
1x	200 g	2:30
2x	300 g	3:30
3x	400 g	4:30
4x	500 g	5:30
5x	600 g	6:30

Pizza		
Appuis	Poids	Durée
1x	150 g	15:00
2x	300 g	16:00
3x	450 g	17:00

Coffee (Café)		
Appuis	Poids	Durée
1x	1	1:20
2x	2	2:20
3x	3	3:20

Fish (Poisson)		
Appuis	Poids	Durée
1x	200 g	2:30
2x	300 g	3:50
3x	400 g	5:10
4x	500 g	6:30
5x	600 g	7:50

Spaghettis		
Appuis	Poids	Durée
1x	100 g	18:00
2x	200 g	23:00
3x	300 g	27:00

Popcorn		
Appuis	Poids	Durée
1	100 g	2:20

Potatoes (Pommes de terre)		
Appuis	Poids	Durée
1x	1	4:00
2x	2	7:00
3x	3	10:00

Weight Defrost

Cette fonction vous permet de décongeler des aliments en fonction de leur poids. Appuyez plusieurs fois sur la touche et saisissez le poids (100 g - 1800 g). Appuyez ensuite sur START pour confirmer la saisie. L'écran indique la durée préconisée pour la décongélation et le compte à rebours commence. Supposons que vous souhaitez décongeler 600 g de poisson.

- 1 Placez le poisson dans le four à micro-ondes.
- 2 Appuyez 6x sur WEIGHT DEFROST pour sélectionner le poids.
- 3 Appuyez sur START.

Remarque : pendant le programme, un bip sonore retentit pour vous rappeler de retourner les aliments. Puis, appuyez de nouveau sur START pour poursuivre la décongélation.

NETTOYAGE ET ENTRETIEN

Nettoyez régulièrement l'appareil et éliminez tous les restes d'aliments.

- Avant le nettoyage, retirez toujours la fiche de la prise.
- Ne plongez jamais l'appareil entièrement dans l'eau ni dans d'autres liquides.
- Des nettoyages irréguliers augmentent l'usure et réduisent la durée de vie de l'appareil.
- Pour le nettoyage, n'utilisez pas de produit agressif tel que de l'essence, de la poudre à récurer ou des éponges métalliques.
- Ne démontez jamais les caches.

Comment éliminer les odeurs désagréables

Lorsque vous aurez utilisé l'appareil pendant un certain temps, il est possible qu'il apparaisse des odeurs désagréables. Les 3 méthodes suivantes permettent d'éliminer les odeurs désagréables :

- 1 Coupez un citron en petite morceaux et chauffez les morceaux 2-3 minutes à pleine puissance dans une tasse au four à micro-ondes.
- 2 Placez une tasse de thé rouge dans le four à micro-ondes et chauffez-la à pleine puissance.
- 3 Placez des tranches d'orange dans le four à micro-ondes et chauffez-les 1 minute à pleine puissance.

Extérieur de l'appareil :

Essuyez les parties extérieures de l'appareil avec un chiffon doux et humide.

Porte et joint :

Essuyez la porte, la vitre, le joint et tous les éléments au contact de ceux-ci avec un chiffon doux et humide pour éliminer les éclaboussures et les taches.

Touches de fonctions :

Nettoyez les touches de fonctions avec un chiffon doux et légèrement humide.

Parois internes :

Nettoyez les parois internes avec un chiffon doux et humide. Essuyez aussi les caches de la source de micro-ondes pour éliminer les éclaboussures.

Plateau tournant, anneau à roulettes et axe moteur :

Nettoyez les éléments à l'eau additionnée d'un peu de liquide vaisselle et laissez-les sécher complètement.

INFORMATIONS SUR LE RECYCLAGE



S'il existe une réglementation pour l'élimination ou le recyclage des appareils électriques et électroniques dans votre pays, ce symbole sur le produit ou sur l'emballage indique que cet appareil ne doit pas être jeté avec les ordures ménagères. Vous devez le déposer dans un point de collecte pour le recyclage des équipements électriques et électroniques. La mise au rebut conforme aux règles protège l'environnement et la santé de vos semblables des conséquences négatives. Pour plus d'informations sur le recyclage et l'élimination de ce produit, veuillez contacter votre autorité locale ou votre service de recyclage des déchets ménagers.

FABRICANT ET IMPORTATEUR (UK)

Fabricant :

Chal-Tec GmbH, Wallstraße 16, 10179 Berlin, Allemagne.

Importateur pour la Grande Bretagne :

Berlin Brands Group UK Limited

PO Box 42

272 Kensington High Street

London, W8 6ND

United Kingdom

Gentile cliente,

La ringraziamo per aver acquistato il dispositivo. La preghiamo di leggere attentamente le seguenti istruzioni per l'uso e di seguirle per evitare possibili danni tecnici. Non ci assumiamo alcuna responsabilità per danni scaturiti da una mancata osservazione delle avvertenze di sicurezza e da un uso improprio del dispositivo. Scansionare il codice QR seguente, per accedere al manuale d'uso più attuale e per ricevere informazioni sul prodotto.



INDICE

Avvertenze di sicurezza	48
Descrizione del prodotto	50
Note sulle stoviglie idonee	51
Utilizzo	51
Menu auto cooking	57
Pulizia e manutenzione	58
Avviso di smaltimento	60
Produttore e importatore (UK)	60

DATI TECNICI

Articolo numero	10031895
Alimentazione	220-240 V ~ 50-60 Hz
Potenza microonde	1500 W
Potenza grill	1250 W
Potenza cottura a convezione	2150 W

AVVERTENZE DI SICUREZZA

Leggere attentamente tutte le istruzioni e conservare il manuale per consultazioni future. Per evitare il rischio di scosse elettriche in caso di malfunzionamento, collegare il dispositivo ad una presa dotata di messa a terra. Collegare il dispositivo solo ad una presa che corrisponde alla tensione indicata.

Per ridurre il rischio di incendi nella camera di cottura:

- Non cuocere eccessivamente gli alimenti.
- Rimuovere le chiusure e le clip metalliche da sacchetti di carta o di plastica prima di introdurli nel forno a microonde.
- Non riscaldare olio o grasso di frittura nel microonde poiché la temperatura è difficile da controllare.
- Dopo ogni uso pulire il forno a microonde con un panno umido per rimuovere lo sporco. Infine asciugare. Eventuali residui accumulati potrebbero surriscaldarsi e prendere fuoco.
- In caso di fiamme all'interno del forno a microonde, lasciare lo sportello chiuso, spegnere il dispositivo e staccare la spina dalla presa.
- Se si riscaldano alimenti in contenitori di plastica, controllare costantemente il microonde.

Per evitare esplosioni o ebollizione improvvisa:

- Non introdurre nel microonde contenitori chiusi per riscaldare i liquidi (come i biberon con tappo a vite) in quanto tendono ad esplodere.
- Utilizzare contenitori con un'ampia apertura e non rimuovere subito i liquidi caldi. Attendere un po' prima di rimuoverli per evitare di scottarsi.
- Le patate, le salsicce e le castagne devono essere sbucciate o tagliate prima della cottura. Non cuocere nel forno a microonde le uova crude e sode in quanto possono esplodere anche dopo il riscaldamento.
- Dopo aver riscaldato alimenti per bambini, controllare che non siano troppo caldi per evitare scottature.
- Se il cavo di alimentazione è danneggiato, farlo sostituire dal produttore, da un centro assistenza autorizzato o da un tecnico qualificato.
- Dopo la cottura, il contenitore è molto caldo. Rimuoverlo con guanti da forno per evitare di scottarsi.
- Aprire con la massima cautela il coperchio e i sacchetti di popcorn per evitare scottature.

Evitare che il piatto girevole si rompa:

- Lasciare raffreddare il piatto girevole prima di pulirlo.
- Non poggiare piatti caldi o contenitori caldi sul piatto girevole freddo.
- Non inserire alimenti congelati o contenitori congelati sulla piastra girevole calda.

Avvertenze di sicurezza generali

- Assicurarsi che il contenitore non tocchi le pareti del microonde.
- Utilizzare solo contenitori adatti ad essere introdotti nel forno a microonde.
- Non conservare alimenti o altri oggetti nel forno a microonde.
- Non mettere in funzione il forno a microonde senza contenuto al suo interno, altrimenti potrebbe danneggiarsi.
- Non lasciare incustodito il forno a microonde in presenza di bambini.
- Utilizzare solo gli accessori approvati dal produttore.
- Utilizzare il forno a microonde solo in ambienti interni.
- Se lo sportello o le guarnizioni sono danneggiate, non continuare ad utilizzare il forno a microonde bensì farlo riparare da un tecnico.
- Non tentare di riparare il dispositivo da soli. Le riparazioni possono essere eseguite solo da un tecnico qualificato.
- In caso di formazione di fumo, staccare la spina dalla presa e tenere chiuso lo sportello del microonde per soffocare eventuali fiamme.
- Il riscaldamento di liquidi può comportare un'ebollizione improvvisa. Rimuovere con cautela il contenitore.
- Non utilizzare prodotti abrasivi o raschietti metallici per pulire lo sportello altrimenti il vetro può graffiarsi o frantumarsi.
- Non utilizzare il dispositivo con un timer esterno o con una presa con telecomando.
- Il dispositivo non è per un uso commerciale bensì domestico e in ambienti simili.
- Il dispositivo serve a riscaldare alimenti e bevande. Riscaldare indumenti, pantofole, cuscini e spugne può causare infortuni e incendi.
- Questo dispositivo non deve essere utilizzato da persone (compresi i bambini) con capacità fisiche, sensoriali o mentali ridotte a meno che siano attentamente sorvegliate o ben istruite relativamente all'utilizzo del dispositivo stesso da parte di un supervisore responsabile della loro sicurezza. Assicurarsi che i bambini non giochino con il dispositivo.
- Non utilizzare getti di vapore per la pulizia.
- Non toccare i componenti del dispositivo, lo sportello e gli elementi riscaldanti all'interno mentre il dispositivo è in funzione poiché diventano molto caldi.

DESCRIZIONE DEL PRODOTTO

Microonde

- 1 Blocco sportello
- 2 Finestra
- 3 Anello rotante
- 4 Albero motore
- 5 Pannello dei comandi
- 6 Guida d'onda
- 7 Piatto in vetro
- 8 Grill
- 9 Teglia

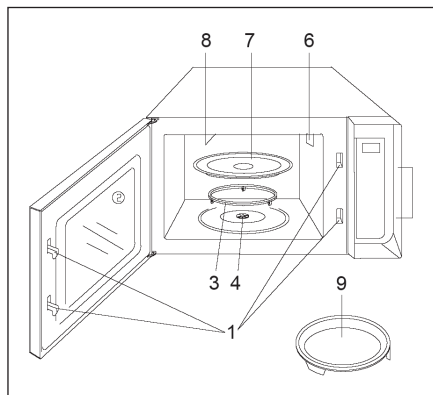

Pannello dei comandi

- **Display:** indica il tempo, la potenza e il timer
- **Menu Auto Cooking:** selezionare le funzioni utilizzate di frequente e quelle preferite premendo il tasto
 - **Power Level:** impostare la potenza
 - **Grill:** avviare la funzione grill
 - **Micro + Grill:** avviare la modalità Combi
 - **Micro + Convection:** microonde + funzione di cottura a convezione
 - **Convection:** avviare la funzione di cottura a convezione
 - **Timer/Clock:** impostare il timer o l'orologio
 - **Jet Defrost:** scongelamento rapido
 - **Prog:** visualizzare i valori inseriti
 - **Stop/Cancel:** avviare il programma oppure eliminare tutte le impostazioni
 - **Start/+30 sec:** avviare il programma oppure accendere il forno con la massima potenza / aumentare manualmente il tempo di cottura
 - **Tasti numerici:** impostare l'ora, il tempo di cottura o il timer



NOTE SULLE STOVIGLIE IDONEE

Si consiglia di utilizzare solo contenitori idonei al microonde ovvero contenitori in ceramica e in vetro resistente al calore e contenitori in plastica adatti al microonde. Non utilizzare contenitori metallici in quanto potrebbero causare scintille. Prendere visione della tabella seguente:

Materiale	Mi- croonde	Grill	Conve- zione	Combi*
Vetro resistente al calore	Si	Si	Si	Si
Vetro non resistente al calore	No	No	No	No
Ceramica resistente al calore	Si	Si	Si	Si
Plastica resistente al calore	Si	No	No	No
Carta da cucina	Si	No	No	No
Contenitore in metallo	Si	No		No
Teglia	No	Si	Si	No
Fogli in alluminio	No	Si	Si	No

*Nota: per Combi si intende sia Microonde + Convezione, sia Microonde + Grill.

UTILIZZO

Ogni volta che si preme un tasto viene emesso un segnale acustico come conferma.

In caso di inattività superiore a 20 secondi, il dispositivo passa automaticamente in modalità standby.

Per mettere in pausa il programma, premere STOP/CANCEL mentre un programma è in esecuzione. Per proseguire premere START/+ 30SEC. Premere due volte STOP/CANCEL per interrompere completamente il programma.

Al termine del programma, viene emesso un segnale acustico che avvisa che il programma è terminato. Il suono viene emesso ogni due minuti finché non si preme un tasto o non si apre lo sportello.

Impostare l'ora

È possibile visualizzare l'ora nel formato 12 o 24 ore. Tenere premuto il tasto TIMER per impostare l'ora nel formato 12 ore. Premere di nuovo il tasto per passare alla modalità 24 ore. Utilizzare i tasti numerici per inserire l'ora e premere di nuovo il tasto TIMER per confermare.

Impostare il timer

Premere una volta il tasto TIMER. Utilizzare i tasti numerici per impostare il timer. Premere START per avviare il timer.

Nota: il tempo massimo impostabile è di 99 minuti e 99 secondi. Allo scadere del conto alla rovescia, viene emesso un segnale acustico. È possibile controllare il tempo rimanente in qualsiasi momento premendo il tasto TIMER. Il tempo rimanente viene visualizzato sul display per 3 secondi. Per annullare il timer, tenere premuto il tasto TIMER per 3 secondi.

Quick start

Se si utilizza la funzione Quick Start (avvio rapido), il microonde funziona a piena potenza. Premere più volte il tasto START per impostare il tempo di cottura. Il microonde si avvia automaticamente. Per aumentare il tempo di cottura, premere il tasto mentre il microonde è in funzione. Il tempo massimo impostabile è di 10 minuti.

Impostare il tempo e la potenza

Il tempo e il potenza possono essere regolati singolarmente. Per prima cosa regolare la potenza premendo POWER LEVEL. Poi impostare il tempo di cottura con i tasti numerici. Premere START per avviare il microonde. Per impostare la potenza:

Premere POWER	Potenza	Descrizione
1 volta	100 %	Elevata
2 volte	90 %	
3 volte	80 %	
4 volte	70 %	Medio-elevata
5 volte	60 %	
6 volte	50 %	Medio
7 volte	40 %	
8 volte	30 %	Medio-bassa
9 volte	20 %	
10 volte	10 %	Bassa
11 volte	0 %	

Esempio: si desidera cuocere per 5 minuti con il 60 % di potenza. Premere 5 volte il tasto POWER e inserire il tempo di cottura con i tasti numerici. Premere START per avviare il microonde.

Grill

Il grill è particolarmente adatto per fettine sottili di carne, bistecche, spiedini, salsicce e pollo. Inoltre è adatto per la preparazione di panini e piatti gratinati.

- 1 Premere STOP/CANCEL.
- 2 Premere il tasto GRILL.
- 3 Usare i tasti numerici per impostare il tempo.
- 4 Premere il tasto START per avviare il grill.

Funzione di cottura a convezione

Il tempo massimo impostabile è 99 minuti e 99 secondi. Durante la cottura, l'aria calda circola nel forno a microonde e gli alimenti vengono cotti rapidamente e diventano croccanti. È possibile impostare 10 diverse temperature comprese tra 110 e 200 °C.

- 1 Premere il tasto CONVECTION.
- 2 Premere ripetutamente il tasto CONVECTION per impostare la temperatura.
- 3 Utilizzare i tasti numerici per impostare il tempo di cottura.
- 4 Premere START per avviare la funzione di cottura a convezione.

Nota: se si desidera controllare la temperatura impostata durante la cottura, premere il tasto CONVECTION.

Preriscaldamento e cottura a convezione

Il microonde può essere programmato per combinare il preriscaldamento e la cottura a convezione. Supponiamo che si desideri preriscaldare a 170 °C e poi cuocere per 35 minuti.

- 1 Premere il tasto CONVECTION.
- 2 Premere ripetutamente il tasto CONVECTION per impostare 180 °C.
- 3 Premere START per avviare la funzione di convezione. Non appena viene raggiunta la temperatura impostata, viene emesso un segnale acustico.
- 4 Aprire lo sportello e inserire gli alimenti nel forno a microonde.
- 5 Usare i tasti numerici per inserire il tempo di cottura.
- 6 Premere nuovamente START per avviare il processo di cottura.

Nota: quando il forno raggiunge la temperatura inserita, viene emesso un segnale acustico. Se non si apre lo sportello entro 30 secondi, il dispositivo si arresta automaticamente e arresta il processo. Per controllare la temperatura impostata durante la cottura, premere il tasto CONVECTION.

Microonde + grill

Combinazione 1

Il 30 % del tempo la cottura avviene con il forno a microonde, il 70 % con il grill. La funzione è adatta per pesce e piatti gratinati. Ad esempio, per cucinare 25 minuti con la combinazione 1, selezionare le seguenti impostazioni:

- 1 Premere una volta MICRO+GRILL.
- 2 Inserire il tempo (25:00) con i tasti numerici.
- 3 Premere START.

Combinazione 2

Il 55 % del tempo la cottura avviene con il forno a microonde, il 45 % con il grill. La funzione è idonea per budino, omelette, patate al forno e pollo. Ad esempio, per cuocere per 12 minuti con la combinazione 2, selezionare le seguenti impostazioni:

- 1 Premere due volte MICRO+GRILL.
- 2 Inserire l'ora (12:00) con i tasti numerici.
- 3 Premere START.

Microonde + convezione

Il tempo di cottura massimo impostabile è 99:99. Premere ripetutamente il tasto MICRO+CONVECTION per impostare la temperatura: 110 °C > 140 °C > 170 °C > 200 °C. Ad esempio, per cuocere una torta a 170 °C in 24 minuti, selezionare le seguenti impostazioni:

- 1 Mettere la torta nel dispositivo e chiudere lo sportello.
- 2 Premere ripetutamente MICRO+CONVECTION e impostare 170 °C.
- 3 Inserire l'ora (24:00) con i tasti numerici.
- 4 Premere START. Se si desidera controllare la temperatura impostata durante la cottura, premere il tasto CONVECTION.

Scongelare gli alimenti

Questa funzione consente di scongelare rapidamente gli alimenti in base al tempo impostato.

- 1 Premere ripetutamente JET DEFROST.
- 2 Impostare il tempo utilizzando i tasti numerici.
- 3 Premere START.

Nota: il tempo massimo impostabile è 99:99. Durante lo scongelamento, il sistema si arresta e viene emesso un segnale acustico per ricordare di girare gli alimenti. Premere di nuovo START per proseguire.

Modalità cottura multipla

Il dispositivo può essere programmato per un massimo di 2 sequenze di cottura. Supponiamo di voler prima cuocere con il microonde e poi con funzione di convezione:

- 1 Premere POWER LEVEL e impostare la potenza desiderata.
- 2 Impostare l'ora con i tasti numerici.
- 3 Premere CONVECTION.
- 4 Inserire la temperatura con i tasti numerici.
- 5 Inserire l'ora con i tasti numerici.
- 6 Premere START.

Nota: questa modalità non può essere utilizzata con le funzioni di sbrinamento, Quick Start e con i programmi Auto Menu.

Memorizzazione programma

Per salvare il programma di cottura impostato manualmente, procedere come segue:

- 1 Premere PROG in modalità standby.
- 2 Premere il numero desiderato nel quale verrà salvato il programma.
- 3 Premere il tasto POWER LEVEL e regolare la potenza.
- 4 Inserire i tasti numerici per impostare l'ora.
- 5 Premere PROG per salvare le impostazioni.

Nota: per accedere al programma, premere in modalità standby il numero che corrisponde al programma e premere START.

Blocco sicurezza bambini

- Tenere premuto per 3 secondi il tasto START/CANCEL per attivare il blocco di sicurezza e bloccare tutti i tasti. Ora viene emesso un segnale acustico e la spia si accende.
- Tenere premuto per 3 secondi il tasto START/CANCEL per disattivare il blocco di sicurezza e sbloccare tutti i tasti. Viene emesso un segnale acustico e la spia si spegne.

Funzioni di auto-protezione

- Se la temperatura nel microonde aumenta al di sopra di 250 °C, sul display appare [E01] e il dispositivo si spegne automaticamente. Viene emesso un segnale acustico fino a quando non si preme il tasto STOP/CANCEL.
- Se la temperatura del microonde è troppo bassa, sul display appare [E02]. Viene emesso un segnale acustico fino a quando non si preme il tasto STOP/CANCEL.
- In caso di cortocircuito o se si verifica un altro errore, appare il messaggio di errore [E3]. Viene emesso un segnale acustico fino a quando non si preme il tasto STOP/CANCEL.

Funzione di raffreddamento

Il microonde è dotato di una funzione di raffreddamento automatico. Indipendentemente dal programma utilizzato, la ventola rimane in funzione per 3 minuti dopo la cottura, per raffreddare il dispositivo e prolungarne la durata.

MENU AUTO COOKING

Il menu Auto Cooking consente di cucinare diversi tipi di alimenti senza dover inserire la potenza o il tempo. In alcuni programmi, viene emesso un segnale acustico trascorsa la metà del tempo. Aprire lo sportello e girare gli alimenti o controllare la cottura. Per proseguire la cottura, chiudere lo sportello e premere START.

Meat (Carne)		
Premere	Peso	Tempo
1x	200 g	12:00
2x	300 g	15:00
3x	400 g	18:00
4x	500 g	21:00
5x	600 g	24:00

Vegetable (Verdure)		
Premere	Peso	Tempo
1x	200 g	2:30
2x	300 g	3:30
3x	400 g	4:30
4x	500 g	5:30
5x	600 g	6:30

Pizza		
Premere	Peso	Tempo
1x	150 g	15:00
2x	300 g	16:00
3x	450 g	17:00

Coffee (Caffé)		
Premere	Quantità	Tempo
1x	1	1:20
2x	2	2:20
3x	3	3:20

Fish (Pesce)		
Premere	Peso	Tempo
1x	200 g	2:30
2x	300 g	3:50
3x	400 g	5:10
4x	500 g	6:30
5x	600 g	7:50

Spaghetti		
Premere	Peso	Tempo
1x	100 g	18:00
2x	200 g	23:00
3x	300 g	27:00

Popcorn		
Premere	Peso	Tempo
1	100 g	2:20

Potatoes (Patate)		
Premere	Quantità	Tempo
1x	1	4:00
2x	2	7:00
3x	3	10:00

Weight defrost

Questa funzione consente di scongelare gli alimenti in base al peso. Premere più volte il tasto e inserire il peso (100 g - 1800 g). Premere START per confermare. Il display indica il tempo necessario per lo scongelamento e inizia il conto alla rovescia. Supponiamo di voler sbrinare 600 g di pesce.

- 1 Introdurre il pesce nel forno a microonde.
- 2 Premere 6 volte WEIGHT DEFROST per selezionare il peso.
- 3 Premere START.

Nota: mentre il programma è in esecuzione, viene emesso un segnale acustico che ricorda di girare gli alimenti. Premere di nuovo START per continuare lo sbrinamento.

PULIZIA E MANUTENZIONE

Pulire regolarmente il dispositivo e rimuovere eventuali residui di cibo.

- Prima di eseguire la pulizia, staccare sempre la spina dalla presa.
- Non immergere mai il dispositivo in acqua o in altri liquidi.
- Una pulizia irregolare comporta usura e compromette la durata del dispositivo.
- Non utilizzare per la pulizia detergenti aggressivi, benzina, prodotti abrasivi o spugne metalliche.
- Non rimuovere il coperchio della guida d'onda.

Eliminare odori sgradevoli

Il frequente utilizzo del dispositivo può comportare la comparsa di odori sgradevoli. Con i seguenti 3 metodi è possibile eliminare odori sgradevoli:

- 1 Tagliare a pezzi un limone. Introdurre i pezzi in una tazza e riscaldarli per 2-3 minuti al livello più alto.
- 2 Mettere una tazza di tè nel microonde e riscaldare al livello più alto.
- 3 Introdurre nel microonde buccia d'arancia e riscaldare per 1 minuto impostando il livello più alto.

Parte esterna:

Pulire la parte esterna con un panno morbido e umido.

Sportello e guarnizione:

Pulire lo sportello, il vetro, la guarnizione e tutti i componenti adiacenti con un panno morbido e umido per rimuovere lo sporco.

Tasti funzione:

Pulire i tasti funzione con un panno leggermente umido.

Pareti interne:

Pulire la parte interna con un panno morbido e umido. Pulire anche il coperchio della guida d'onda per rimuovere eventuali residui.

Piatto girevole, anello rotante e asse rotante:

Lavare questi componenti con acqua e con un detergente delicato e farli asciugare completamente.

AVVISO DI SMALTIMENTO



Se nel proprio paese si applicano le regolamentazioni inerenti lo smaltimento di dispositivi elettrici ed elettronici, questo simbolo sul prodotto o sulla confezione segnala che questi prodotti non possono essere smaltiti con i rifiuti normali e devono essere portati a un punto di raccolta di dispositivi elettrici ed elettronici. Grazie al corretto smaltimento dei vecchi dispositivi si tutela il pianeta e la salute delle persone da possibili conseguenze negative. Informazioni riguardanti il riciclo e lo smaltimento di questi prodotti si ottengono presso l'amministrazione locale oppure il servizio di gestione dei rifiuti domestici.

PRODUTTORE E IMPORTATORE (UK)

Produttore:

Chal-Tec GmbH, Wallstraße 16, 10179 Berlino, Germania.

Importatore per la Gran Bretagna:

Berlin Brands Group UK Limited

PO Box 42

272 Kensington High Street

London, W8 6ND

United Kingdom

Estimado cliente:

Le felicitamos por la adquisición de este producto. Lea atentamente el siguiente manual y siga cuidadosamente las instrucciones de uso con el fin de evitar posibles daños. La empresa no se responsabiliza de los daños ocasionados por un uso indebido del producto o por haber desatendido las indicaciones de seguridad. Escanee el siguiente código QR para obtener acceso al manual de usuario más reciente y otra información sobre el producto.



ÍNDICE

Datos técnicos	61
Indicaciones de seguridad	62
Descripción general del aparato	64
Indicaciones sobre utensilios de cocina	65
Manejo	65
Menú Auto Cooking	71
Limpieza y cuidado	72
Indicaciones para la retirada del aparato	74
Fabricante e importador (Reino Unido)	74

DATOS TÉCNICOS

Número del artículo	10031895
Suministro eléctrico	220-240 V ~ 50-60 Hz
Potencia del microondas	1500 W
Potencia del grill	1250 W
Potencia de la convección	2150 W

INDICACIONES DE SEGURIDAD

Lea atentamente todas las indicaciones y guarde el manual en un lugar seguro para futuras consultas. Para reducir el riesgo de descarga eléctrica en caso de mal funcionamiento o avería, conecte el equipo a una toma de corriente con conexión a tierra. Conecte el aparato solo a las tomas de corriente que correspondan a la tensión especificada del aparato.

Para reducir el riesgo de incendios en la cámara de cocción:

- No sobrecaliente los alimentos.
- Retire los cierres de metal y las pinzas de las bolsas de plástico y papel antes de introducirlos en el microondas.
- No caliente aceite ni grasa para freír en el microondas, pues es difícil controlar la temperatura.
- Limpie el microondas con un paño húmedo después de cada uso y pase a continuación un paño seco para eliminar la suciedad y las salpicaduras de grasa. Los restos de suciedad acumulados pueden sobrecalentarse e inflamarse.
- Si los materiales se inflaman o humean dentro del microondas, no abra la puerta, apague el aparato y desconecte el enchufe.
- Si calienta la comida en recipientes de plástico, manténgala bajo supervisión para evitar que se inflame.

Para evitar explosiones y una ebullición posterior:

- No caliente líquidos en recipientes cerrados, pues tienden a explotar. Entre estos se encuentran los biberones y los tapones de rosca.
- Para la cocción, utilice recipientes con una abertura amplia y no retire los líquidos enseguida. Espere un poco antes de retirar la comida del microondas para no quemarse con los líquidos que tengan una ebullición tardía.
- Pele y corte patatas, salchichas y castañas antes de calentarlas. No introduzca en el microondas huevos crudos y duros en su cáscara, pues pueden explotar después de calentarse.
- Mezcle bien el contenido de los biberones y vasos con papilla y, antes de alimentar al bebé, compruebe la temperatura para evitar quemaduras.
- Si el cable de alimentación está dañado, deberá ser sustituido por el fabricante, una empresa autorizada o una persona cualificada.
- Tras la cocción, el recipiente utilizado está muy caliente. Utilice guantes de protección cuando lo retire para evitar quemarse con el vapor de agua generado.
- Abra la tapa de la comida y las bolsas de palomitas por el lado opuesto a usted para evitar quemarse el rostro.

Para proteger el plato giratorio de roturas:

- Deje que el plato giratorio se enfríe por completo antes de limpiarlo.
- No coloque alimentos o recipientes muy calientes sobre el plato giratorio frío.
- No coloque alimentos o recipientes congelados sobre el plato giratorio caliente.

Indicaciones generales de seguridad

- Asegúrese de que la vajilla no toque las paredes del microondas.
- Utilice solamente recipientes aptos para microondas.
- No guarde alimentos ni otros objetos en el microondas.
- No utilice el microondas vacío, ya que podría dañarlo.
- Si utiliza el microondas, no lo deje sin supervisión en presencia de niños.
- Utilice exclusivamente los accesorios recomendados por el fabricante.
- Utilice el aparato únicamente en interiores.
- Si la puerta o las juntas están dañadas, deje de utilizar el microondas y contacte un servicio técnico para su reparación.
- No intente reparar el aparato por su cuenta. Solamente un personal técnico cualificado debe llevar a cabo las reparaciones.
- Si se forma humo, desconecte el enchufe y mantenga la puerta del microondas cerrada para evitar alimentar posibles llamas.
- Si calienta líquidos, puede provocar una ebullición repentina. Tome precauciones al retirar el recipiente.
- A la hora de limpiar la puerta, no utilice productos abrasivos o rascadores de metal para evitar rascar o astillar el cristal.
- No utilice el aparato con un temporizador externo o una toma de corriente manejada por control remoto.
- Este aparato no está indicado para uso comercial, sino para uso doméstico o entornos similares.
- El aparato ha sido concebido para calentar alimentos y bebidas. Calentar la ropa, las pantuflas, las almohadillas térmicas y las esponjas puede provocar lesiones, incendios o fuego.
- Los niños y las personas con discapacidad física o psíquica pueden utilizar el aparato si previamente una persona responsable les ha instruido sobre el funcionamiento y las indicaciones de seguridad. No permita que los niños jueguen con el aparato.
- No utilice productos a vapor para limpiar el aparato.
- No toque las partes del aparato, la puerta ni el elemento calefactor durante su funcionamiento, pues alcanzan temperaturas muy elevadas.

DESCRIPCIÓN GENERAL DEL APARATO

Microondas

- 1 Cerradura de puerta
- 2 Ventana
- 3 Rodillo
- 4 Eje del motor
- 5 Panel de control
- 6 Guía de ondas
- 7 Plato giratorio
- 8 Grill
- 9 Bandeja de horno

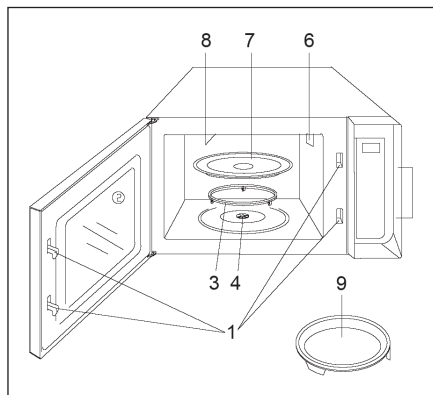

Panel de control

- **Pantalla:** Muestra la hora, la potencia y el temporizador
- **Menú Auto Cooking:** Seleccione las funciones más utilizadas y populares con solo pulsar un botón
 - **Power Level:** Ajustar la potencia
 - **Grill:** Iniciar la función grill
 - **Micro+Grill:** Iniciar el modo combinado
 - **Micro+Convection:** Microondas con función de recirculación
 - **Convection:** Iniciar la función de recirculación
 - **Timer/Clock:** Ajustar el temporizador o el reloj
 - **Jet Defrost:** Descongelación rápida
 - **Prog:** Recordar los valores introducidos
 - **Stop/Cancel:** Iniciar el programa o borrar todos los ajustes
 - **Start/+30sec:** Iniciar el programa o poner el horno a plena potencia / aumentar el tiempo de cocción manualmente
 - **Teclas numéricas:** Para ajustar el reloj, el tiempo de cocción o el temporizador



INDICACIONES SOBRE UTENSILIOS DE COCINA

Le aconsejamos que utilice únicamente recipientes aptos para el microondas. Entre ellos se encuentran los recipientes de cerámica resistente al calor, los de vidrio y los de plástico apto para microondas. No utilice recipientes metálicos para cocinar y asar, ya que pueden producir chispas. Para la vajilla, siga la siguiente tabla.

Material	Micro	Grill	Aire circulante	Combi*
Cristal resistente al calor	Sí	Sí	Sí	Sí
Cristal no resistente al calor	No	No	No	No
Cerámica resistente al calor	Sí	Sí	Sí	Sí
Plástico resistente al calor	Sí	No	No	No
Papel absorbente	Sí	No	No	No
Recipiente metálico	Sí	No		No
Molde para hornear	No	Sí	Sí	No
Papel de aluminio y envases de lámina de aluminio	No	Sí	Sí	No

*Indicación: Combi significa tanto microondas + convección como microondas + grill.

MANEJO

Cada vez que se toca una tecla, suena un pitido de confirmación.

Si no se realiza ninguna operación durante más de 20 segundos después de introducir los valores, la unidad pasa automáticamente al modo Standby.

Durante la ejecución de un programa, pulse STOP/CANCEL para pausar el programa y, a continuación, pulse START/+30SEC para continuar. Pulse dos veces la tecla STOP/CANCEL para cancelar completamente el programa.

Cuando el programa ha finalizado, suena un pitido para avisar de que el programa ha terminado. El tono suena cada dos minutos hasta que se pulsa una tecla o se abre la puerta.

Configurar la hora

Puede mostrar la hora como 12 o 24 horas. Mantenga pulsada la tecla TIMER para poner el reloj en modo de 12 horas. Pulse de nuevo para cambiar al modo de 24 horas. Utilice las teclas numéricas para introducir la hora y finalmente pulse de nuevo la tecla TIMER para confirmar la entrada.

Configuración del temporizador

Pulse la tecla TIMER una vez. Utilice las teclas numéricas para ajustar el temporizador. Pulse START para iniciar el temporizador.

Indicación: El tiempo más alto que se puede establecer es de 99 minutos y 99 segundos. En cuanto termina la cuenta atrás, suena una señal. Puede comprobar el tiempo restante en cualquier momento pulsando la tecla TIMER. El tiempo restante se muestra en la pantalla durante 3 segundos. Para cancelar el temporizador, mantenga pulsada la tecla TIMER durante 3 segundos.

Inicio rápido

Cuando se utiliza esta función, el microondas funciona a plena potencia. Pulse la tecla START varias veces seguidas para ajustar el tiempo de cocción. El microondas se pondrá en marcha automáticamente. Pulse la tecla mientras el microondas está funcionando para añadir más tiempo de cocción. El tiempo máximo elegible es de 10 minutos

Ajustar el tiempo y la potencia

El tiempo y la potencia se pueden ajustar individualmente. En primer lugar, ajuste la potencia pulsando POWER LEVEL. A continuación, ajuste el tiempo de cocción con las teclas numéricas. Pulse START para poner en marcha el microondas. Así se ajusta la potencia:

Pulsar POWER	Potencia	Descripción
1 vez	100 %	Alto
2 veces	90 %	
3 veces	80 %	
4 veces	70 %	Medio alto
5 veces	60 %	
6 veces	50 %	Medio
7 veces	40 %	
8 veces	30 %	Medio bajo
9 veces	20 %	
10 veces	10 %	Bajo
11 veces	0 %	

Ejemplo: Quiere cocinar durante 5 minutos al 60 % de potencia. Pulse la tecla POWER 5 veces y luego introduzca el tiempo de cocción con las teclas numéricas. Pulse START para iniciar el microondas

Grill

El grill es adecuado sobre todo para rodajas finas de carne, filetes, brochetas, salchichas y piezas de pollo. También es adecuado para sándwiches y gratinados.

- 1 Pulse una vez STOP/CANCEL.
- 2 Pulse la tecla GRILL.
- 3 Introduzca el tiempo de asado con las teclas numéricas.
- 4 Pulse la tecla START para poner en marcha el grill.

Función de recirculación

El tiempo máximo ajustable es de 99 minutos y 99 segundos. Durante la cocción, el aire caliente circula por el microondas para que los alimentos se cocinen rápidamente y queden crujientes. Se pueden ajustar 10 temperaturas diferentes entre 110-200 °C.

- 1 Pulse la tecla CONVECTION.
- 2 Pulse varias veces la tecla CONVECTION para ajustar la temperatura.
- 3 Ajuste a continuación el tiempo de cocción con las teclas numéricas.
- 4 Pulse START para iniciar la función de recirculación.

Nota: Si desea comprobar la temperatura ajustada durante la cocción, pulse la tecla CONVECTION.

Pre calentamiento y cocción por convección

El microondas puede programarse para combinar el pre calentamiento y la cocción por convección. Digamos que quiere precalentar a 170 °C y cocinar durante 35 minutos.

- 1 Pulse la tecla CONVECTION.
- 2 Pulse varias veces la tecla CONVECTION para ajustar la temperatura a 180°C.
- 3 Pulse START para iniciar la función de recirculación. En cuanto se alcanza la temperatura ajustada, suena un pitido.
- 4 Abra la puerta e introduzca los alimentos en el microondas.
- 5 Utilice las teclas numéricas para introducir el tiempo de cocción.
- 6 Pulse de nuevo START para iniciar la cocción.

Nota: Cuando el horno ha alcanzado la temperatura ajustada, suena una señal. Si no abre la puerta en 30 segundos, el aparato se detiene automáticamente y cancela la operación. Si desea comprobar la temperatura ajustada durante la cocción, pulse la tecla CONVECTION.

Microondas + grill

Combinación 1

El 30 % del tiempo se cocina con el microondas, el 70 % con el grill. Adecuado para el pescado y el gratinado. Por ejemplo, si quiere cocinar durante 25 minutos con la combinación 1, configure lo siguiente:

- 1 Presione MICRO+GRILL 1 vez.
- 2 Introduzca el tiempo (25:00) con las teclas numéricas.
- 3 Pulse START.

Combinación 2

El 55 % del tiempo se cocina con el microondas, el 45 % con el grill. Adecuado para el pudín. Tortillas, patatas asadas y carne de ave. Por ejemplo, si quiere cocinar durante 12 minutos con la combinación 2, configure lo siguiente:

- 1 Presione MICRO+GRILL 2 veces.
- 2 Introduzca el tiempo (12:00) con las teclas numéricas.
- 3 Pulse START.

Microondas + aire de recirculación

El tiempo de cocción más largo que se puede ajustar es 99:99. Pulse la tecla MICRO+CONVECTION varias veces para ajustar la temperatura: 110 °C > 140 °C > 170 °C > 200 °C. Por ejemplo, si quiere hornear un pastel a 170 °C en 24 minutos, configure lo siguiente:

- 1 Coloque el pastel en el aparato y cierre la puerta.
- 2 Pulse varias veces MICRO+CONVECTION y ajuste 170 °C.
- 3 Introduzca el tiempo (24:00) con las teclas numéricas.
- 4 Pulse START. Si desea comprobar la temperatura ajustada durante la cocción, pulse la tecla CONVECTION.

Descongelación rápida

Con esta función, el horno descongela los alimentos rápidamente de acuerdo con el tiempo que usted haya establecido.

- 1 Pulse varias veces JET DEFROST.
- 2 Introduzca el tiempo con las teclas numéricas.
- 3 Pulse START.

Nota: El tiempo máximo que se puede ajustar es 99:99. Durante la descongelación, el sistema se detiene y suena un pitido para recordarle que debe dar la vuelta a los alimentos. A continuación, pulse de nuevo START para continuar con la descongelación.

Modo de cocción múltiple

El aparato puede programarse para un máximo de 2 secuencias de cocción. Supongamos que quiere cocinar en un solo ciclo, primero con el microondas y luego con la convección:

- 1 Pulse POWER LEVEL y ajuste la potencia deseada.
- 2 Introduzca el tiempo con las teclas numéricas.
- 3 Pulse CONVECTION.
- 4 Introduzca la temperatura con las teclas numéricas.
- 5 Introduzca el tiempo con las teclas numéricas.
- 6 Pulse START.

Nota: El modo no puede utilizarse junto con las funciones descongelación, inicio rápido y los programas del menú Auto.

Memoria de programa

Para guardar el programa de cocción ajustado manualmente, proceda como sigue:

- 1 En el modo Standby, pulse una vez PROG.
- 2 Pulse en las teclas numéricas el número deseado en el que se debe almacenar el programa.
- 3 Pulse POWER LEVEL y ajuste la potencia deseada.
- 4 Introduzca el tiempo con las teclas numéricas.
- 5 Pulse PROG para guardar los ajustes.

Nota: Para recuperar el programa, pulse el número bajo el cual está almacenado el programa en el modo Standby y luego pulse START.

Bloqueo para niños

- Mantenga pulsada la tecla START/CANCEL durante 3 segundos para activar el bloqueo para niños y bloquear todas las teclas. Suena un pitido y se enciende el indicador luminoso.
- Mantenga pulsada la tecla START/CANCEL durante 3 segundos para desactivar el bloqueo para niños y desbloquear toda las teclas. Suena un pitido y se enciende el indicador luminoso.

Funciones de autoprotección

- Si la temperatura en el microondas supera los 250 °C, la pantalla muestra [E01] y el aparato se apaga automáticamente. Suena un pitido hasta que se pulsa la tecla STOP/CANCEL.
- Si la temperatura del microondas es demasiado baja, la pantalla muestra [E02]. Suena un pitido hasta que se pulsa la tecla STOP/CANCEL.
- Si hay un cortocircuito u otros errores en la unidad, aparece el mensaje de error [E3]. Suena un pitido hasta que se pulsa la tecla STOP/CANCEL.

Función de refrigeración

El horno microondas está equipado con una función de enfriamiento automático. Independientemente del programa que utilice, el ventilador sigue funcionando durante 3 minutos después de la cocción para enfriar el aparato y prolongar su vida útil.

MENÚ AUTO COOKING

El menú Auto Cooking permite cocinar diferentes tipos de alimentos sin tener que introducir la potencia o el tiempo. En algunos de los programas suena después de la mitad del tiempo un pitido. A continuación, abra la puerta y dé la vuelta a los alimentos o compruebe el grado de cocción. Para continuar la cocción, cierre la puerta y pulse START.

Meat (carne)		
Pulsar	Peso	Tiempo
1x	200 g	12:00
2x	300 g	15:00
3x	400 g	18:00
4x	500 g	21:00
5x	600 g	24:00

Vegetable (verduras)		
Pulsar	Peso	Tiempo
1x	200 g	2:30
2x	300 g	3:30
3x	400 g	4:30
4x	500 g	5:30
5x	600 g	6:30

Pizza		
Pulsar	Peso	Tiempo
1x	150 g	15:00
2x	300 g	16:00
3x	450 g	17:00

Coffee (café)		
Pulsar	Cantidad	Tiempo
1x	1	1:20
2x	2	2:20
3x	3	3:20

Fish (pescado)		
Pulsar	Peso	Tiempo
1x	200 g	2:30
2x	300 g	3:50
3x	400 g	5:10
4x	500 g	6:30
5x	600 g	7:50

Espaguetis		
Pulsar	Peso	Tiempo
1x	100 g	18:00
2x	200 g	23:00
3x	300 g	27:00

Palomitas		
Pulsar	Peso	Tiempo
1	100 g	2:20

Potatoes (patatas)		
Pulsar	Cantidad	Tiempo
1x	1	4:00
2x	2	7:00
3x	3	10:00

Weight Defrost

Esta función permite descongelar los alimentos por peso. Pulse la tecla varias veces e introduzca el peso (100 g - 1800 g). A continuación, pulse START para confirmar la entrada. La pantalla muestra el tiempo necesario para la descongelación y se inicia la cuenta atrás. Suponga que quiere descongelar 600 g de pescado.

- 1 Poner el pescado en el microondas.
- 2 Pulse 6x WEIGHT DEFROST para seleccionar el peso.
- 3 Pulse START.

Nota: Durante la ejecución del programa suena un pitido para recordarle que debe dar la vuelta a los alimentos. A continuación, pulse de nuevo START para continuar con la descongelación.

LIMPIEZA Y CUIDADO

Limpie el microondas regularmente y retire todos los restos de comida.

- Antes de limpiar el aparato, desconéctelo de la toma de corriente.
- Nunca sumerja el aparato completamente en agua ni en ningún otro líquido.
- Una limpieza irregular puede reducir la vida útil del microondas.
- No utilice productos de limpieza o polvos abrasivos, gasolina o estropajos metálicos para limpiar el microondas.
- Nunca retire la tapa protectora del microondas.

Recomendaciones para acabar con malos olores

Si ha utilizado el microondas durante bastante tiempo, puede persistir cierto olor en su interior. Puede eliminarlo con uno de los siguientes 3 métodos:

1. Corte un limón en trozos y caliéntelo en una taza durante 2-3 minutos a la máxima potencia.
2. Coloque una taza de té rojo en el microondas y caliéntela a la máxima potencia.
3. Coloque cáscara de naranja en el microondas y caliéntela durante 1 minuto a la máxima potencia.

Parte exterior:

Limpie el exterior con un paño suave y húmedo.

Puerta y junta:

Limpie la puerta, la ventana, la junta y todas las partes adyacentes con un paño suave y húmedo para eliminar salpicaduras y manchas.

Teclas de control:

Limpie las teclas de control con un paño húmedo.

Paredes interiores:

Limpie el interior con un paño húmedo y suave. Limpie también la tapa de la guía de ondas para eliminar las salpicaduras de alimentos.

Plato giratorio, anillo giratorio y eje giratorio:

Lavar las piezas con agua y detergente suave y dejarlas secar completamente.

INDICACIONES PARA LA RETIRADA DEL APARATO



Si en su país existe una disposición legal relativa a la eliminación de aparatos eléctricos y electrónicos, este símbolo estampado en el producto o en el embalaje advierte de que no debe eliminarse como residuo doméstico. En lugar de ello, debe depositarse en un punto de recogida de reciclaje de aparatos eléctricos y electrónicos. Una retirada de aparatos conforme a las leyes contribuye a proteger el medio ambiente y a las personas a su alrededor frente a posibles consecuencias perjudiciales para la salud. Para obtener información más detallada sobre el reciclaje de este producto, póngase en contacto con su ayuntamiento o con el servicio de eliminación de residuos domésticos.

FABRICANTE E IMPORTADOR (REINO UNIDO)

Fabricante:

Chal-Tec GmbH, Wallstraße 16, 10179 Berlín, Alemania.

Importador para Gran Bretaña:

Berlin Brands Group UK Limited
PO Box 42
272 Kensington High Street
London, W8 6ND
United Kingdom

Geachte klant,

gefeliciteerd met de aanschaf van dit apparaat. Lees de hierna volgende handleiding aandachtig door en volg de instructies op om schade te voorkomen. Voor schade veroorzaakt door het niet in acht nemen van de instructies of door onjuist gebruik nemen wij geen verantwoordelijkheid. Scan de QR code voor toegang tot de meest actuele gebruikershandleiding en voor meer informatie rondom het artikel.



INHOUDSOPGAVE

Technische gegevens	75
Veiligheidsinstructies	76
Overzicht apparaat	78
Aanwijzingen voor het kookgerei	79
Bediening	79
Automatisch kookmenu	85
Reiniging en onderhoud	86
Instructies voor afvalverwerking	88
Fabrikant & importeur (UK)	88

TECHNISCHE GEGEVENS

Artikelnummer	10031895
Stroomvoorziening	220-240 V ~ 50-60 Hz
Vermogen magnetron	1500 W
Vermogen grill	1250 W
Vermogen circulatielucht	2150 W

VEILIGHEIDSINSTRUCTIES

Lees alle veiligheidsinstructies zorgvuldig door en berg de handleiding als naslagwerk goed op. Om het risico op een elektrische schok bij een storing of defect te verminderen moet het apparaat worden aangesloten op een geaard stopcontact. Sluit het apparaat alleen aan op stopcontacten waarvan de aangegeven spanning met het apparaat overeenkomt.

Om het risico van brand in de kookruimte te verminderen:

- Oververhit het eten niet.
- Verwijder metalen sluitingen en clips van papieren of plastic zakken voordat u ze in de magnetron plaatst.
- Verhit geen olie of frituurvet in de magnetron, omdat de temperatuur dan moeilijk te controleren is.
- Reinig de magnetron na ieder gebruik met een vochtig doekje en veeg af met een droge doek na om vuil en vetspetters te verwijderen. Opgehoopte vuilresten kunnen oververhit raken en ontbranden.
- Als er materialen in de magnetron ontbranden of roken, houdt u de deur van de magnetron gesloten, schakelt u het apparaat uit en haalt u de stekker uit het stopcontact.
- Wanneer u eten in plastic bakjes verwarmt, verliest u ze dan niet uit het oog, voor het geval het eten vlam vat.

Om de explosies of koken achteraf te voorkomen:

- verwarm vloeistoffen niet in afgesloten bakjes, omdat die de neiging hebben te exploderen. Daar vallen ook babyflesjes met een schroefsluiting onder.
- Gebruik voor het koken schalen of bakken met een wijde opening en verwijder hete vloeistoffen niet onmiddellijk. Wacht even voordat u ze uit de magnetron haalt, zodat u zich niet alsnog aan kokende vloeistoffen verbrandt.
- Aardappelen, worsten en kastanjes moeten worden geschild of ingesneden voordat ze worden verhit. Rauwe en hardgekookte eieren in de schaal mogen niet in de microgolfoven worden gekookt, aangezien zij zelfs na verhitting kunnen exploderen.
- Meng de inhoud van babyflesjes en potjes babyvoeding goed en controleer de temperatuur voor het eten geven om brandwonden te voorkomen.
- Wanneer de stroomkabel of stekker beschadigd is moet die door de fabrikant, een geautoriseerd vakbedrijf of een gelijkwaardig gekwalificeerde persoon worden vervangen.
- Na het koken is het gebruikte bakje zeer heet. Gebruik ovenwanten als u het eruit halen, zodat u zich niet brandt aan de ontsnappende stoom.
- Open de deksels van etenswaren en popcornzakken aan de kant die van u af is gericht, zodat u niet uw gezicht verbrandt.

Om het draaiplateau te beschermen tegen glasbreuk:

- Laat het draaiplateau afkoelen voordat u het schoonmaakt.
- Plaats u geen heet eten of hete bakjes op het koude draaiplateau.
- Plaats geen bevroren eten of bevroren bakjes op het hete draaiplateau.

Algemene veiligheidsinstructies

- Let u erop dat het kookgerei de wanden van de magnetron niet raakt.
- Gebruik alleen bakjes die geschikt zijn voor de magnetron.
- Bewaar geen eten of andere dingen in de magnetron.
- Gebruik de magnetron niet zonder inhoud, anders kan hij beschadigd raken.
- Wanneer u de magnetron gebruikt, laat hem dan niet zonder toezicht achter in de aanwezigheid van kinderen.
- Gebruik alleen door de fabrikant aangegeven accessoires.
- Gebruik de magnetron alleen binnenshuis.
- Als de deur of de afdichtingen beschadigd zijn, gebruikt u de magnetron niet meer, maar laat u hem door een gespecialiseerd bedrijf laten repareren.
- Probeer niet het apparaat zelf te repareren. Reparaties mogen alleen door gekwalificeerd vakpersoneel worden uitgevoerd.
- Als er rook verschijnt, haal dan de stekker uit het stopcontact en houd de deur van de magnetron gesloten om mogelijke vlammen te smoren.
- Het verhitten van vloeistoffen kan plotseling koken veroorzaken. Wees voorzichtig bij het eruit nemen van de bakjes/schaaltjes.
- Gebruik geen schurende reinigingsmiddelen of metalen schrapers om de deur schoon te maken, zodat het glas niet wordt bekrast of verbrijzeld.
- Gebruik het apparaat niet met een externe timer of een op afstand bediend stopcontact.
- Het apparaat is niet bestemd voor commercieel gebruik, maar voor gebruik in een conventioneel huishouden en gelijkwaardige omgevingen.
- Het apparaat wordt gebruikt om voedsel en dranken te verwarmen. Verwarmende kleding, pantoffels, verwarmingskussens en sponzen kunnen verwondingen, brand of brandwonden veroorzaken.
- Kinderen, psychisch en fysiek beperkte mensen mogen het apparaat alleen gebruiken wanneer ze vooraf door een toezichthoudend persoon uitgebreid met de functies en veiligheidsinstructies van het apparaat vertrouwd zijn gemaakt. Let erop dat kinderen niet met het apparaat spelen.
- Gebruik voor het reinigen geen stoomreiniger.
- Raak tijdens de werking de onderdelen van het apparaat, de deur en de verwarmingselementen binnenin niet aan, ze kunnen zeer heet worden.

OVERZICHT APPARAAT

Magnetron

- 1 Deurvergrendeling
- 2 Ruit
- 3 Geleidingsring
- 4 Aandrijfas
- 5 Bedieningspaneel
- 6 Golfgeleider
- 7 Glasplaat
- 8 Grill
- 9 Bakplaat

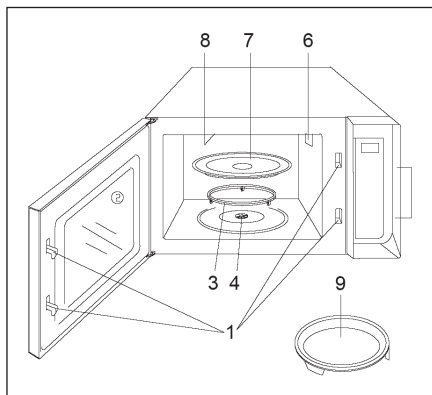

Bedieningspaneel

- **Display:** Toont de tijd, het vermogen en de timer
- **Auto cooking menu:** Veelgebruikte en populaire functies met één druk op de knop uitkiezen
 - **Power level:** vermogen instellen
 - **Grill:** grillfunctie starten
 - **Micro+grill:** combinatiemodus starten
 - **Micro+hetelucht:** magnetron met circulatielucht-functie
 - **Hetelucht:** hetelucht-functie starten
 - **Timer/klok:** timer of klok instellen
 - **Jet defrost:** snel ontdooien
 - **Prog:** Ingevoerde waarden onthouden
 - **Stop/annuleren:** programma starten of alle instellingen wissen
 - **Start/+30sec:** programma starten of oven met vol vermogen starten / verhoog bereidingstijd handmatig
 - **Cijfertoetsen:** voor het instellen van de klok, de kooktijd of de timer



AANWIJZINGEN VOOR HET KOOKGEREI

Wij adviseren u alleen bakjes te gebruiken die geschikt zijn voor de magnetron. Daaronder vallen bakjes van hittebestendige keramiek, glas en voor magnetron geschikte plastic bakjes. Gebruik bij het koken en grillen geen metalen bakjes aangezien deze vonken kunnen veroorzaken. Houd u aan de volgende tabel voor het servies.

Materiaal	Micro	Grill	Circulatie	Combi*
Hittebestendig glas	ja	ja	ja	ja
Niet hittebestendig glas	nee	nee	nee	nee
Hittebestendige keramiek	ja	ja	ja	ja
Hittebestendig plastic	ja	nee	nee	nee
Keukenpapier	ja	nee	nee	nee
Metalen bakjes	ja	nee		nee
Bakvorm	nee	ja	ja	nee
Aluminiumfolie en aluminium bakjes	nee	ja	ja	nee

*Opmerking: met combi wordt zowel magnetron + hetelucht alsook magnetron + grill bedoeld.

BEDIENING

Telkens wanneer een knop wordt aangeraakt, klinkt ter bevestiging een pieptoon.

Als er gedurende meer dan 20 seconden na het invoeren van de waarden geen bediening plaatsvindt, schakelt het toestel automatisch over op de standby-modus.

Terwijl een programma loopt, drukt u op STOP/CANCEL om het programma te pauzeren en vervolgens op START/+30SEC om verder te gaan. Druk tweemaal op STOP/CANCEL om het programma volledig te annuleren.

Na afloop van het programma klinkt een pieptoon om u erop te wijzen dat het programma is afgelopen. De toon klinkt om de twee minuten tot u op een knop drukt of de deur opent.

Klok instellen

U kunt de tijd laten weergeven als 12 of 24 uur. Houd de TIMER toets ingedrukt om de klok in te stellen op de 12-uurs modus. Druk nogmaals om over te schakelen naar de 24-uurs modus. Gebruik de cijfertoetsen om de tijd in te voeren en druk tenslotte nogmaals op de TIMER toets om de invoer te bevestigen.

Timer instellen

Druk 1x op de TIMER toets Gebruik de cijfertoetsen om de timer in te stellen. Druk op START om de timer te starten.

Opmerking: De hoogste tijd die kan worden ingesteld is 99 minuten en 99 seconden. Zodra het aftellen voorbij is, klinkt er een signaal. U kunt de resterende tijd op elk moment controleren door op de TIMER toets te drukken. De resterende tijd wordt dan gedurende 3 seconden op het display aangegeven. Om de timer te annuleren, houdt u de TIMER toets 3 seconden ingedrukt.

Snel starten

Wanneer u deze functie gebruikt, werkt de magnetron op vol vermogen. Druk verschillende keren na elkaar op de START-toets om de kooktijd in te stellen. De magnetron start dan automatisch. Druk op de toets terwijl de magnetron in werking is om meer kooktijd toe te voegen. De maximale tijd die kan worden ingesteld is 10 minuten.

Tijd en vermogen instellen

Tijd en vermogen kunnen afzonderlijk worden ingesteld. Stel eerst het vermogen in door op POWER LEVEL te drukken. Stel vervolgens de kooktijd in met de cijfertoetsen. Druk op START om de magnetron te starten. Dit is hoe je het vermogen instelt:

Druk op POWER	Vermogen	Beschrijving
1 keer	100 %	Hoog
2 keer	90 %	
3 keer	80 %	
4 keer	70 %	Middelhoog
5 keer	60 %	
6 keer	50 %	Gemiddeld
7 keer	40 %	
8 keer	30 %	Gemiddeld laag
9 keer	20 %	
10 keer	10 %	Laag
11 keer	0 %	

Voorbeeld: U wilt 5 minuten met 60 % vermogen koken. Druk 5 maal op de POWER toets en voer vervolgens de kooktijd in met de cijfertoetsen. Druk op START om de magnetron te starten.

Grill

De grill is vooral geschikt voor dunne plakjes vlees, steaks, sjaslielik, worstjes en stukje kip. Het is ook geschikt voor sandwiches en gratins.

- 1 Druk eenmaal op STOP/CANCEL.
- 2 Druk op de toets GRILL.
- 3 Voer de grilltijd in met de cijfertoetsen.
- 4 Druk op de START toets om de grill te starten.

Recirculatiefunctie

De maximale tijd die kan worden ingesteld is 99 minuten en 99 seconden. Tijdens het koken circuleert de warme lucht in de magnetron, zodat het voedsel snel gaar is en knapperig wordt. U kunt 10 verschillende temperaturen instellen tussen 110-200 °C.

- 1 Druk op de CONVECTION toets.
- 2 Druk meermaals op de CONVECTION toets om de temperatuur in te stellen.
- 3 Stel dan de kooktijd in met de cijfertoetsen.
- 4 Druk op START om de recirculatiefunctie te starten.

Opmerking: Als u de ingestelde temperatuur tijdens het koken wilt controleren, drukt u op de toets CONVECTION.

Voorverwarmen en koken met hetelucht

De magnetron kan zo worden geprogrammeerd dat voorverwarmen en convectie koken worden gecombineerd. Laten we zeggen dat u wilt voorverwarmen tot 170 °C en dan 35 minuten wilt koken.

- 1 Druk op de CONVECTION toets.
- 2 Druk meermaals op de CONVECTION toets om 180 °C in te stellen.
- 3 Druk op START om de recirculatiefunctie te starten. Zodra de ingestelde temperatuur is bereikt, klinkt er een pieptoon.
- 4 Open de deur en zet het voedsel in de magnetron.
- 5 Gebruik de cijfertoetsen om de kooktijd op te geven.
- 6 Druk nogmaals op START om het koken te starten.

Opmerking: Wanneer de oven de ingestelde temperatuur heeft bereikt, klinkt er een signaal. Als u de deur niet binnen 30 seconden opent, stopt het apparaat automatisch en breekt het proces af. Als u de ingestelde temperatuur tijdens het koken wilt controleren, drukt u op de toets CONVECTION.

Magnetron + Grill

Combinatie 1

30 % van de tijd wordt er gekookt met de magnetron, 70 % met de grill. Geschikt voor vis en gratin. Als u bijvoorbeeld 25 minuten wilt koken met combinatie 1, stelt u het volgende in:

- 1 Druk 1x op MICRO+GRILL.
- 2 Voer de tijd (25:00) met de cijfertoetsen in.
- 3 Druk op START.

Combinatie 2

55 % van de tijd wordt er gekookt met de magnetron, 45 % met de grill. Geschikt voor pudding. Omeletten, aardappels in de schil en gevogelte. Als u bijvoorbeeld 12 minuten wilt koken met combinatie 2, stelt u het volgende in:

- 1 Druk 2x op MICRO+GRILL.
- 2 Voer de tijd (12:00) met de cijfertoetsen in.
- 3 Druk op START.

Magnetron + hetelucht

De langste kooktijd die kan worden ingesteld is 99:99. Druk meerdere malen op de toets MICRO+CONVECTION om de temperatuur in te stellen: 110 °C > 140 °C > 170 °C > 200 °C. Als u bijvoorbeeld een cake op 170 °C in 24 minuten wilt bakken, stelt u het volgende in:

- 1 Plaats de cake in het apparaat en sluit de deur.
- 2 Druk meerdere malen op MICRO+CONVECTION en stel 170 °C in.
- 2 Voer de tijd (24:00) met de cijfertoetsen in.
- 3 Druk op START. Opmerking: Als u de ingestelde temperatuur tijdens het koken wilt controleren, drukt u op de toets CONVECTION.

Snel ontdooien

Met deze functie ontdooit de oven het voedsel snel en houdt zich daarbij aan de door u ingestelde tijd.

- 1 Druk meerdere malen op JET DEFROST.
- 2 Voer de tijd met de cijfertoetsen in.
- 3 Druk op START.

Opmerking: De maximale tijd die kan worden ingesteld is 99:99. Tijdens het ontdooien stopt het systeem en klinkt er een pieptoon om u eraan te herinneren het voedsel om te draaien. Druk daarna nogmaals op START om verder te gaan met ontdooien.

Multi-kookstand

Het apparaat kan worden geprogrammeerd voor maximaal 2 kookmodi. Stel dat u in één keer wilt koken, eerst met de magnetron en dan met convector:

- 1 Druk op POWER LEVEL en stel het gewenste vermogen in.
- 2 Voer de tijd met de cijfertoetsen in.
- 3 Druk op CONVECTION.
- 4 Voer de temperatuur met de cijfertoetsen in.
- 5 Voer de tijd met de cijfertoetsen in.
- 6 Druk op START.

Opmerking: De modus kan niet worden gebruikt samen met de functies Ontdooien, Snelstart en de programma's in het menu Auto.

Programmageheugen

Om uw handmatig ingestelde kookprogramma op te slaan, gaat u als volgt te werk:

- 1 Druk in de stand-by modus eenmaal op PROG.
- 2 Druk bij de cijfertoetsen op het gewenste nummer waaronder het programma moet worden opgeslagen.
- 3 Druk op POWER LEVEL en stel het gewenste vermogen in.
- 4 Voer de tijd met de cijfertoetsen in.
- 5 Druk op PROG om de instellingen op te slaan.

Opmerking: Om het programma op te roepen, drukt u in de standby modus op het nummer waaronder het programma is opgeslagen en daarna drukt u op START.

Kinderslot

- Houd de toets START/CANCEL 3 seconden ingedrukt om het kinderslot te activeren en alle toetsen te vergrendelen. Er klinkt een pieptoon en het controlelampje gaat branden.
- Houd de toets START/CANCEL 3 seconden ingedrukt om het kinderslot weer te deactiveren en alle toetsen te ontgrendelen. Er klinkt een pieptoon en het controlelampje gaat uit.

Auto-beveiligingsfuncties

- Als de temperatuur in de magnetron boven de 250 °C komt, verschijnt op het display [E01] en schakelt het apparaat automatisch uit. Er klinkt een pieptoon totdat u op de STOP/CANCEL-toets drukt.
- Als de temperatuur van de magnetron te laag is, verschijnt op het display [E02]. Er klinkt een pieptoon totdat u op de STOP/CANCEL-toets drukt.
- Als er kortsluiting of andere fouten in het apparaat zijn, wordt de foutmelding [E3] weergegeven. Er klinkt een pieptoon totdat u op de STOP/CANCEL-toets drukt.

Koelfunctie

De magnetron is uitgerust met een automatische koelfunctie. Ongeacht welk programma u gebruikt, de ventilator na het koken nog 3 minuten draaien om het apparaat af te koelen en de levensduur te verlengen.

AUTOMATISCH KOOKMENU

Met het automatische kookmenu u verschillende soorten levensmiddelen koken zonder dat u het vermogen of de tijd hoeft in te voeren. In sommige programma's klinkt halverwege de tijd een pieptoon. Open vervolgens de deur en draai het voedsel om of controleer hoe ver het gaar is. Om verder te gaan met koken, sluit u de deur en drukt u op START.

Meat (vlees)		
Drukken	Gewicht	Tijd
1x	200 g	12:00
2x	300 g	15:00
3x	400 g	18:00
4x	500 g	21:00
5x	600 g	24:00

Vegetable (groente)		
Drukken	Gewicht	Tijd
1x	200 g	2:30
2x	300 g	3:30
3x	400 g	4:30
4x	500 g	5:30
5x	600 g	6:30

Pizza		
Drukken	Gewicht	Tijd
1x	150 g	15:00
2x	300 g	16:00
3x	450 g	17:00

Coffe (koffie)		
Drukken	Hoeveelheid	Tijd
1x	1	1:20
2x	2	2:20
3x	3	3:20

Fish (vis)		
Drukken	Gewicht	Tijd
1x	200 g	2:30
2x	300 g	3:50
3x	400 g	5:10
4x	500 g	6:30
5x	600 g	7:50

Spaghetti		
Drukken	Gewicht	Tijd
1x	100 g	18:00
2x	200 g	23:00
3x	300 g	27:00

Popcorn		
Drukken	Gewicht	Tijd
1	100 g	2:20

Potatoes (aardappelen)		
Drukken	Hoeveelheid	Tijd
1x	1	4:00
2x	2	7:00
3x	3	10:00

Weight Defrost

Met deze functie kunt u voedsel naar gewicht ontdooien. Druk enkele malen op de toets en voer het gewicht in (100 g - 1800 g). Druk vervolgens op START om de invoer te bevestigen. Het display toont de benodigde tijd voor het ontdooien en het aftellen begint. Stel dat u 600 g vis wilt ontdooien.

- 1 Zet de vis in de magnetron.
- 2 Druk 6x op WEIGHT DEFROST om het gewicht te selecteren.
- 3 Druk op START.

Opmerking: Tijdens de uitvoering van het programma klinkt een pieptoon om u eraan te herinneren het voedsel om te draaien. Druk daarna nogmaals op START om verder te gaan met ontdooien.

REINIGING EN ONDERHOUD

Reinig het apparaat regelmatig en verwijder alle etensresten.

- Neem voor het reinigen altijd de stekker uit het stopcontact.
- Dompel het apparaat niet in water of andere vloeistoff(en) onder.
- Onregelmatig schoonmaken veroorzaakt slijtage en verkort de levensduur van het apparaat.
- Gebruik voor het schoonmaken geen agressieve reinigingsmiddelen, benzine, schuurpoeder of metalen sponzen.
- Verwijder nooit de afdekking.

Zo verwijdert u onaangename geuren.

Als u het apparaat een tijdje hebt gebruikt, kunnen er onaangename geurtjes ontstaan. De volgende 3 methoden kunnen worden gebruikt om onaangename geuren te verwijderen:

1. Snijd een citroen in stukjes en verwarm de stukjes in een kopje gedurende 2-3 minuten op de hoogste stand in de magnetron.
2. Zet een kopje rode thee in de magnetron en verwarm het op de hoogste stand.
3. Plaats sinaasappelschillen in de magnetron en verwarm ze 1 minuut lang op de hoogste stand.

Buitenkant:

Veeg de buitenkant af met een zacht, vochtig doekje.

Deur en dichting:

Veeg de deur, de ruit, dichting en alle aangrenzende onderdelen met een zacht, vochtig doekje af om spatten en vlekken te verwijderen.

Funcietoetsen:

Reinig de functietoetsen met een licht vochtig doekje.

Wanden binnenkant

Reinig de binnenkant met een zacht, vochtig doekje. Veeg ook het deksel van de golfgeleider schoon om spatten van eten te verwijderen.

Draaiplateau, draairing en draai-as:

Was de delen met water en een mild afwasmiddel af en laat ze volledig drogen.

INSTRUCTIES VOOR AFVALVERWERKING



Wanneer in uw land een wettelijke regeling geldt voor het afvoeren van elektrische en elektronische apparaten, wijst dit symbool, op het product zelf of op de verpakking, erop dat het betreffende product niet met het huisvuil afgevoerd mag worden. In plaats daarvan dient het naar een centraal depot voor het recyclen van elektrische en elektronische apparaten te worden gebracht. Door het afval volgens de voorschriften af te voeren beschermt u het milieu en de gezondheid van uw medemensen tegen negatieve consequenties. Informatie over recycling en het afvoeren van dit product ontvangt u van uw gemeente of van uw plaatselijke grondstoffen- en afvaldienst.

FABRIKANT & IMPORTEUR (UK)

Fabrikant:

Chal-Tec GmbH, Wallstraße 16, 10179 Berlijn, Duitsland.

Importeur voor Groot-Brittannië:

Berlin Brands Group UK Limited

PO Box 42

272 Kensington High Street

London, W8 6ND

United Kingdom



KLARSTEIN