

KLARSTEIN NIETSRVTK
TEIN NIETSRVTK KLAR
KLARSTEIN NIETSRVTK
TEIN NIETSRVTK KLAR
KLARSTEIN NIETSRVTK
TEIN NIETSRVTK KLAR
KLARSTEIN NIETSRVTK

KLARSTEIN

Brilliance Roomy

Mikrowelle
Microwave
Microondas
Micro-onde
Microonde

10031896

Sehr geehrter Kunde,

wir gratulieren Ihnen zum Erwerb Ihres Gerätes. Lesen Sie die folgenden Hinweise sorgfältig durch und befolgen Sie diese, um möglichen Schäden vorzubeugen. Für Schäden, die durch Missachtung der Hinweise und unsachgemäßen Gebrauch entstehen, übernehmen wir keine Haftung.

INHALTSVERZEICHNIS

Technische Daten	3
Konformitätserklärung	3
Sicherheitshinweise	4
Geräteübersicht	6
Hinweise zum Kochgeschirr	7
Bedienung	7
Intelligentes Menü	11
Reinigung und Pflege	12
Hinweise zur Entsorgung	13

English	14
Español	25
Français	36
Italiano	47

TECHNISCHE DATEN

Artikelnummer	10031896
Stromversorgung	230 V ~ 50 Hz
Leistung Mikrowelle	900 W
Leistung Grill	1000 W

KONFORMITÄTSERKLÄRUNG

Hersteller:

Chal-Tec GmbH, Wallstraße 16, 10179 Berlin, Deutschland.



Dieses Produkt entspricht den folgenden Europäischen Richtlinien:

2014/30/EU (EMV)
 2014/35/EU (LVD)
 2011/65/EU (RoHS)

SICHERHEITSHINWEISE

Lesen Sie sich alle Hinweise sorgfältig durch und bewahren Sie die Bedienungsanleitung zum Nachschlagen gut auf. Um die Gefahr eines Stromschlags bei einer Störung oder Fehlfunktion zu verringern, muss das Gerät an eine geerdete Steckdose angeschlossen werden. Schließen Sie das Gerät nur an Steckdosen an, die der angegebenen Spannung des Geräts entsprechen.

Um die Gefahr von Bränden im Garraum zu reduzieren:

- Überhitzen Sie das Essen nicht.
- Entfernen Sie Metallverschlüsse und Klammern von Papier- oder Plastiktüten, bevor Sie sie in Mikrowelle legen.
- Erhitzen Sie kein Öl oder Frittierfett in der Mikrowelle, da sich die Temperatur nur schwer kontrollieren lässt.
- Reinigen Sie die Mikrowelle nach jeder Benutzung mit einem feuchten Lappen und wischen Sie mit einem trockenen Lappen nach, um Schmutz und Fettspritzer zu entfernen. Angesammelte Schmutzreste könnten sich überhitzen und entzünden.
- Sollten sich Materialien in der Mikrowelle entzünden oder rauchen, lassen Sie die Mikrowellentür geschlossen, schalten Sie das Gerät aus und entfernen Sie den Stecker.
- Wenn Sie Essen in Plastikbehältern erhitzen lassen Sie es nicht aus den Augen, falls sich das Essen entzündet.

Um die Explosionen oder nachträglichem Sieden vorzubeugen:

- Erhitzen Sie Flüssigkeiten nicht in verschlossenen Behältern, da diese zur Explosion neigen. Dazu zählen auch Babyfläschchen mit einem Schraubverschluss.
- Benutzen Sie zum Kochen Gefäße mit einer weiten Öffnung und entfernen Sie heiße Flüssigkeiten nicht sofort. Warten sie etwas, bis Sie sie aus der Mikrowelle entnehmen, damit Sie sich nicht an nachträglich siedenden Flüssigkeiten verbrühen.
- Kartoffeln, Würstchen und Maronen sollten vor dem Erhitzen geschält oder eingeschnitten werden. Rohe und hartgekochte Eier in der Schale dürfen nicht in der Mikrowelle gegart werden, da Sie selbst nach dem Erhitzen noch explodieren können.
- Mischen Sie den Inhalt von Babyfläschchen und Gläsern mit Babybrei gut durch und überprüfen Sie vor dem Füttern die Temperatur, um Verbrennungen zu vermeiden.
- Falls das Netzkabel beschädigt ist, muss es vom Hersteller, einem autorisierten Fachbetrieb oder einer ähnlich qualifizierten Person ersetzt werden.
- Nach dem Kochen ist der verwendete Behälter sehr heiß. Benutzen Sie Ofenhandschuhe, wenn Sie ihn entnehmen, damit sie sich nicht an austretendem Wasserdampf verbrühen.
- Öffnen Sie Deckel von Essen und Popcornütten auf der von ihnen abgewandten Seite, damit sie sich nicht ihr Gesicht verbrennen.

Um den Drehteller vor Glasbruch zu schützen:

- Lassen Sie den Drehteller abkühlen, bevor Sie ihn reinigen.
- Stellen Sie kein heißes Essen oder heiße Behälter auf den kalten Drehteller.
- Stellen Sie kein gefrorenes Essen oder gefrorene Behälter auf den heißen Drehteller.

Allgemeine Sicherheitshinweise

- Achten Sie darauf, dass das Kochgeschirr die Wände der Mikrowelle nicht berührt.
- Benutzen Sie nur Behälter, die mikrowellentauglich sind.
- Verstauen Sie kein Essen oder andere Dinge in der Mikrowelle.
- Benutzen Sie die Mikrowelle nicht ohne Inhalt, andernfalls könnte sie Schaden nehmen.
- Wenn Sie die Mikrowelle benutzen, lassen Sie sie in Anwesenheit von Kindern nicht unbeaufsichtigt.
- Benutzen Sie nur vom Hersteller angegebene Zubehörteile.
- Benutzen Sie die Mikrowelle nur in Innenräumen.
- Wenn die Tür oder die Dichtungen beschädigt sind, benutzen Sie die Mikrowelle nicht weiter, sondern lassen Sie sie von einem Fachbetrieb reparieren.
- Versuchen Sie nicht das Gerät selbst zu reparieren. Reparaturen dürfen nur von geschulten Fachkräften durchgeführt werden.
- Falls Rauch entsteht, ziehen Sie den Stecker und halten Sie die Tür der Mikrowelle geschlossen, um mögliche Flammen zu ersticken.
- Das Erhitzen von Flüssigkeiten kann zu plötzlichem Sieden führen. Passen Sie auf, wenn den Behälter entnehmen.
- Benutzen Sie zur Reinigung der Tür keine Scheuermittel oder Metallschaber, damit sie das Glas nicht zerkratzen oder zersplintern.
- Benutzen Sie das Gerät nicht mit einem externen Timer oder einer ferngesteuerten Steckdose.
- Das Gerät ist nicht für den kommerziellen Gebrauch, sondern nur für Gebrauch im Haushalt und in ähnlichen Umgebungen vorgesehen.
- Das Gerät dient dazu Essen und Getränke zu erhitzen. Das Erwärmen von Kleidung, Hausschuhen, Wärmekissen und Schwämmen kann zu Verletzungen, Bränden oder Feuer führen.
- Kinder, physisch und körperlich eingeschränkte Menschen sollten das Gerät nur benutzen, wenn sie vorher von einer Aufsichtsperson ausführlich mit den Funktionen und den Sicherheitsvorkehrungen vertraut gemacht wurden. Achten Sie darauf, dass Kinder nicht mit dem Gerät spielen.
- Verwenden Sie zur Reinigung keinen Dampfstrahler.
- Fassen Sie Geräteteile, Tür und Heizelemente im Inneren während des Betriebs nicht an, sie können sehr heiß werden.



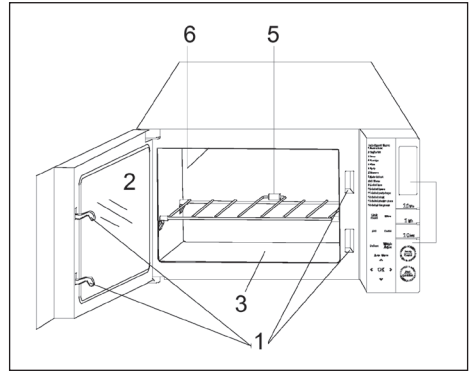

GERÄTEÜBERSICHT

Mikrowelle

- 1 Türverriegelung
- 2 Fenster
- 3 Basisplatte
- 4 Bedienfeld
- 5 Grillrost
- 6 Heizung



Bedienfeld

- **Display:** Zeigt Kochzeit, Leistung und Programm an
- **Nummertasten:** Zum Einstellen von Uhr, Kochzeit oder Timer
- **Intelligent Menu:** Benutzen Sie die Pfeiltasten    , um eines voreingestellten Menüs (inklusive Defrost) auszuwählen
- **Clock/Preset:** Uhr oder Timer einstellen
- **Micro:** Leistung der Mikrowelle einstellen
- **Grill:** Grillfunktion starten
- **Combi (1/2):** Kombiniertes Kochen mit Grill und Mikrowelle
- **Defrost:** Abtauen nach Zeit
- **OK/Weight Adjust:** Lebensmittelgewicht oder Lebensmittelmenge eingeben
- **Pause/Cancel:** Programm zeitweise anhalten oder alle Einstellungen löschen. Mit diesen Tasten lässt sich auch die Kindersicherung aktivieren
- **Start/Quick Start:** Taste einmal drücken, um ein Programm zu starten. Taste mehrmals drücken, um die Kochzeit einzustellen und bei voller Leistung zu garen (Schnellstartfunktion)

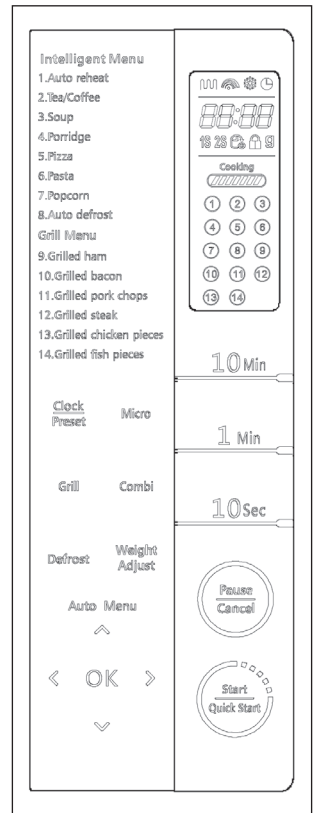

HINWEISE ZUM KOCHGESCHIRR

Wir raten Ihnen nur Behälter zu benutzen, die für die Mikrowelle geeignet sind. Dazu zählen Behälter aus hitzebeständiger Keramik, Glas und mikrowellentaugliche Plastikbehälter. Benutzen Sie zum Garen und Grillen keine Metallbehälter, da sie Funken schlagen können. Halten Sie sich beim Geschirr an die folgende Tabelle.

Material	Mikro	Grill	Kombi
Hitzebeständiges Glas	Ja	Ja	Ja
Nicht hitzebeständiges Glas	Nein	Nein	Nein
Hitzebeständige Keramik	Ja	Ja	Ja
Hitzebeständiges Plastik	Ja	Nein	Nein
Küchenpapier	Ja	Nein	Nein
Metallbehälter	Ja	Nein	Nein
Grillrost	Nein	Ja	Nein
Aluminiumfolie und Folienbehälter	Nein	Ja	Nein

BEDIENUNG

Signaltöne in den Einstellungen

- Ein Piepton: Das Gerät akzeptiert die Eingabe
- Zwei Pieptöne: Das Gerät weist die Eingabe ab

Uhr einstellen

Sie können sich die Uhrzeit als 12 oder 24 Stunden darstellen lassen. Drücken Sie einmal auf CLOCK/PRESET, um die Uhr im 12-Stunden-Modus zu stellen. Drücken Sie erneut auf die Taste, um in den 24-Stunden-Modus zu wechseln. Geben Sie mit den Nummerntasten die Uhrzeit ein und drücken Sie zum Schluss erneut auf die CLOCK/PRESET, um die Eingabe zu bestätigen. Um sich die Zeit während dem Kochen anzeigen zu lassen, drücken Sie auf CLOCK/PRESET.

Schnellstart

Wenn Sie diese Funktion benutzen läuft die Mikrowelle mit voller Leistung. Die längste einstellbare Kochzeit beträgt 10 Minuten. Angenommen, sie wollen 2 Minuten im Schnellstart-Modus kochen: Drücken Sie auf STOP/CANCEL, um das Gerät zurückzusetzen. Drücken Sie so oft auf START/QUICK START, bis [2:00] im Display steht.

Zeit und Leistung einstellen

Die längste einstellbare Zeit beträgt 99 Minuten und 50 Sekunden [99:50].

MICRO drücken	Leistung
1 Mal	100% (P100)
2 Mal	80% (P-80)
3 Mal	60% (P-60)
4 Mal	40% (P-40)
5 Mal	20% (P-20)
6 Mal	0% (P-00)

Beispiel: Sie wollen 5 Minuten lang mit 60% Leistung kochen. Drücken Sie zuerst auf STOP/CANCEL, um das Gerät zurückzusetzen. Drücken Sie dann 3 Mal auf MICRO, um die Leistung [P-60] einzustellen. Benutzen Sie die Nummerntasten, um die Zeit einzustellen [5:00]. Drücken Sie auf START/QUICK START.

Um die Leistung während dem Kochen zu überprüfen, drücken Sie auf MICRO.

Kombiniertes Kochen mit Mikrowelle und Grill

Kombination 1 [CO-1]

Die längste einstellbare Zeit beträgt 99 Minuten und 50 Sekunden [99:50]. 30% der Zeit wird mit der Mikrowelle gekocht, 70% mit dem Grill. Wenn Sie beispielsweise 25 Minuten mit Kombination 1 kochen möchten, stellen Sie folgendes ein:

- 1 Drücken Sie auf STOP/CANCEL, um das Gerät zurückzusetzen.
- 2 Drücken Sie 1x auf COMBI.
- 2 Geben Sie die Zeit [25:00] mit den Nummerntasten ein.
- 3 Drücken Sie START/QUICK START.

Kombination 2 [CO-2]

Die längste einstellbare Zeit beträgt 99 Minuten und 50 Sekunden [99:50]. 55% der Zeit wird mit der Mikrowelle gekocht, 45% mit dem Grill. Wenn Sie beispielsweise 12 Minuten mit Kombination 2 kochen möchten, stellen Sie folgendes ein:

- 1 Drücken Sie auf STOP/CANCEL, um das Gerät zurückzusetzen.
- 2 Drücken Sie 2x auf COMBI.
- 3 Geben Sie die Zeit [12:00] mit den Nummerntasten ein.
- 4 Drücken Sie START/QUICK START.

Grill

Die längste einstellbare Zeit beträgt 99 Minuten und 50 Sekunden [99:50]. Angenommen, Sie wollen den Grill 5 Minuten laufen lassen:

- 1 Drücken Sie auf STOP/CANCEL, um das Gerät zurückzusetzen.
- 2 Drücken Sie auf GRILL.
- 3 Geben Sie die Grillzeit [5:00] mit den Nummerntasten ein.
- 4 Drücken Sie START/QUICK START.

Schnell auftauen

Die längste einstellbare Zeit beträgt 99 Minuten und 50 Sekunden [99:50].

- 1 Drücken Sie einmal auf DEFROST.
- 2 Geben Sie die Zeit mit den Nummerntasten ein.
- 3 Drücken Sie START/QUICK START.

Auftauen nach Gewicht

Diese Funktion erlaubt Ihnen, Essen nach Gewicht aufzutauen. Drücken Sie mehrmals auf die Taste, und geben Sie das Gewicht ein (100 g - 1800 g). Angenommen, Sie möchten 600 g Fisch auftauen.

- 1 Geben Sie den Fisch in die Mikrowelle.
- 2 Drücken einmal auf DEFROST.
- 3 Drücken Sie OK oder WEIGHT ADJUST und geben Sie das Gewicht ein.
- 4 Drücken Sie START/QUICK START.

Hinweis: Während das Programm läuft ertönt ein Signalton, der Sie daran erinnert das Essen zu wenden. Drücken Sie danach erneut auf START/QUICK START, um mit dem Auftauen fortzufahren.

Multi-Koch-Modus

Das Gerät kann für bis zu 2 Kochsequenzen programmiert werden. Angenommen Sie wollen in einem Durchgang zuerst mit der Mikrowelle und danach mit Mikrowelle mit geringerer Leistung kochen:

- 1 Wählen Sie ein Programm aus.
- 2 Wählen Sie ein zweites Programm aus.
- 3 Drücken Sie START/QUICK START.

Hinweis: Der Multi-Koch-Modus ist beschränkt auf Mikrowelle, Grill und Kombi.

Kochen mit Timer

Beim Kochen mit Timer startet die Mikrowelle zu einem späteren Zeitpunkt. Angenommen, es ist 11:10 Uhr und sie wollen, dass der Ofen um 11:30 Uhr startet:

- 1 Wählen Sie ein Programm aus.
- 2 Drücken Sie CLOCK/PRESET.
- 3 Geben Sie die Zeit mit den Nummerntasten ein.
- 4 Drücken Sie START/QUICK START.

Hinweis: Wenn die eingegebene Zeit erreicht ist, startet das ausgewählte Programm automatisch. Nachdem der Timer aktiv ist, drücken Sie auf CLOCK/PRESET, um sich die eingestellte Zeit anzeigen zu lassen. Um den Timer abzubrechen, drücken Sie auf PAUSE/CANCEL.

Kindersicherung

Um die Kindersicherung zu aktivieren, müssen Sie keine Taste drücken. Im Standby-Modus wechselt der Ofen automatisch in den Kindersicherungs-Modus, wenn innerhalb von 1 Minute kein Betrieb stattfindet. Um die Kindersicherung aufzuheben, öffnen oder schließen Sie die Tür.

INTELLIGENTES MENÜ

Das Intelligent Menu ermöglicht es verschiedene Arten von Lebensmitteln zu garen, ohne dass Sie die Leistung oder Zeit eingeben müssen. Dazu muss die Lebensmittelart und das Gewicht eingegeben werden. Es kann sein, dass sie das Essen nach der Hälfte der Zeit wenden müssen, um gleichmäßig Garen zu gewährleisten.

- 1 Benutzen Sie die Pfeiltasten , um das gewünschte Programm (1-14) auszuwählen.
- 2 Drücken Sie OK oder WEIGHT und geben Sie das Gewicht ein.
- 3 Drücken Sie START/QUICK START.

<p>Intelligent Menu</p> <p>1.Auto reheat 2.Tea/Coffee 3.Soup 4.Porridge 5.Pizza 6.Pasta 7.Popcorn 8.Auto defrost</p> <p>Grill Menu</p> <p>9.Grilled ham 10.Grilled bacon 11.Grilled pork chops 12.Grilled steak 13.Grilled chicken pieces 14.Grilled fish pieces</p>	<ol style="list-style-type: none"> 1 Das Kochergebnis hängt von der Leistung, der Form und Größe der Lebensmittel ab. Ebenso hängt es von ihren Persönlichen Vorlieben in Bezug auf den Gargrad ab un davon, wie Sie das Essen in der Mikrowelle platzieren. Falls Sie mit dem Ergebnis nicht ganz zufrieden sind, passen Sie die Kochzeit etwas an. 2 Geben Sie für das Programm PASTA (5) vor dem Kochen kochendes Wasser hinzu. 3 Bei den Programme 9-14 stoppt das Gerät nach der Hälfte der Zeit, damit Sie das Essen wenden können. Wenden Sie das Essen und drücken Sie START, um mit dem Kochen fortzufahren.
--	--

Intelligentes Menü

1. Auto-Aufwärmen
2. Tee/Kaffee
3. Suppe
4. Haferbrei
5. Pizza
6. Nudeln
7. Popcorn
8. Auto-Auftauen

Grill Menü

9. Gegrillter Schinken
10. Gegrillter Speck
11. Gegrillte Schweinekoteletts
12. Gegrilltes Steak
13. gegrillte Hühnerenteile
14. gegrillte Fischstücke

REINIGUNG UND PFLEGE

Reinigen Sie das Gerät regelmäßig und entfernen Sie alle Essensrückstände.

- Ziehen Sie vor der Reinigung immer den Stecker aus der Steckdose.
- Tauchen Sie das Gerät nie komplett in Wasser oder andere Flüssigkeiten.
- Unregelmäßige Reinigung führt zu Verschleiß und einer verkürzter Lebensdauer des Geräts.
- Benutzen Sie zur Reinigung keine scharfen Reiniger, Benzin, Scheuerpulver oder Metallschwämme.
- Entfernen Sie niemals die Abdeckung.

So beseitigen Sie unangenehme Gerüche

Wenn Sie das Gerät eine Weile benutzt haben, kann es zu unangenehmen Gerüchen kommen. Mit den folgenden 3 Methoden lassen sich unangenehme Gerüche beseitigen:

- 1 Scheiden Sie eine Zitrone in Stücke und erhitzen Sie die Stücke in einer Tasse 2-3 Minuten lang auf höchster Stufe in der Mikrowelle.
- 2 Stellen Sie eine Tasse roten Tee in die Mikrowelle und erhitzen Sie sie auf höchster Stufe.
- 3 Stellen Sie Orangenschalen in die Mikrowelle und erhitzen Sie sie 1 Minute lang auf höchster Stufe.

Außenseite:

Wischen Sie die Außenseite mit einem weichen, feuchten Lappen ab.

Tür und Dichtung:

Wischen Sie Tür, Fenster, Dichtung und alle angrenzenden Teile mit einem weichen, feuchten Lappen ab, um Spritzer und Flecken zu entfernen.

Funktionstasten:

Reinigen Sie die Funktionstasten mit einem leicht feuchten Lappen.

Innenwände:

Reinigen Sie den Innenraum mit einem weichen, feuchten Lappen. Wischen Sie auch die Abdeckung für den Wellenleiter ab, um Essensspritzer zu entfernen.

Drehteller, Drehring und Drehachse:

Waschen Sie die Teile mit Wasser und mildem Reinigungsmittel ab und lassen Sie sie vollständig trocknen.

HINWEISE ZUR ENTSORGUNG



Befindet sich die linke Abbildung (durchgestrichene Mülltonne auf Rädern) auf dem Produkt, gilt die Europäische Richtlinie 2012/19/EU. Diese Produkte dürfen nicht mit dem normalen Hausmüll entsorgt werden. Informieren Sie sich über die örtlichen Regelungen zur getrennten Sammlung elektrischer und elektronischer Gerätschaften. Richten Sie sich nach den örtlichen Regelungen und entsorgen Sie Altgeräte nicht über den Hausmüll. Durch die regelkonforme Entsorgung der Altgeräte werden Umwelt und die Gesundheit ihrer Mitmenschen vor möglichen negativen Konsequenzen geschützt. Materialrecycling hilft, den Verbrauch von Rohstoffen zu verringern.

Dear Customer,

Congratulations on purchasing this equipment. Please read this manual carefully and take care of the following hints to avoid damages. Any failure caused by ignoring the mentioned items and cautions mentioned in the instruction manual are not covered by our warranty and any liability.

CONTENT

Technical Data 14
 Declaration of Conformity 14
 Safety Instructions 15
 Product Description 17
 Utensils Guideline 18
 Operation 18
 Intelligent Menu 22
 Care and Cleaning 23
 Hints on Disposal 24

TECHNICAL DATA

Item number	10031896
Power supply	230 V ~ 50 Hz
Power microwave	900 W
Power grill	1000 W

DECLARATION OF CONFORMITY

Producer:

Chal-Tec GmbH, Wallstraße 16, 10179 Berlin, Germany.



This product is conform to the following European Directives:

2014/30/EU (EMC)

2014/35/EU (LVD)

2011/65/EU (RoHS)

SAFETY INSTRUCTIONS

Read all the safety and operating instructions carefully and retain them for future reference. Make sure the voltage in your living area corresponding to the one shown on the rating label of the appliance. And the wall socket is properly grounded.

To reduce the risk of fire in the oven cavity:

- Do not overcook the food.
- Remove wire twist ties from paper or plastic bags before placing bags in the oven.
- Do not heat oil or fat for deep drying as the temperature of oil cannot be controlled.
- After use wipe the waveguide cover with a damp cloth, followed by dry cloth to remove any food splashes and grease.
- Built up grease may overheat and begin to cause smoke or catch fire.
- If materials inside the oven should smoke or ignite, keep oven door closed, turn oven off and disconnect the power supply.
- When heating food in plastic or paper containers, keep an eye on the oven due to the possibility of ignition.

To reduce the risk of explosion and sudden boiling:

- Liquids and other foods must not be heated in sealed container since they are liable to explode; Baby bottles fitted with a screw cap or teat are considered to be sealed containers.
- Use the wide mouthed container to cook liquid, and the cooked liquid should not be removed out immediately. Several moments should be waited before removing. In order to avoid possible hazards caused by delayed eruptive boiling of liquids.
- Potatoes, sausage and chestnut should be peeled or pierced before cooking. Eggs in their shell, whole hard boiled eggs should not be heated in microwave ovens since they may explode, even after microwave heating has ended.
- The contents of feeding bottles and baby food jars are to be stirred or shaken and the temperature is to be checked before consumption, in order to avoid burns.
- If the supply cord is damaged, it must be replaced by the manufacturer or its service agent or a qualified technician in order to avoid a shock hazard.
- After cooking, the container is very hot. Using gloves to take out the food and avoid steam burns by directing steam away from the face and hands.
- Slowly lift the furthest edge of dishes cover and microwave plastic wrap and carefully open popcorn and oven cooking bags away from the face.

To prevent the turntable from breaking:

- Let the turntable cool down before cleaning.
- Do not place hot foods or utensils on the cold turntable.
- Do not place frozen foods or utensils on the hot turntable.

General Instructions

- Make sure the utensils do not touch the interior walls during cooking. Only use utensils that are suitable for use in microwave ovens. Do not store food or any other things inside the oven.
- Do not operate the oven without any liquid or food inside the oven. This would damage the oven.
- When the appliance is operated in the combination mode, children should only use the oven under adult supervision due to the temperatures generated.
- Any accessories not recommended by the manufacturer may cause injuries to persons.
- Do not use outdoors.
- If the door or door seals are damaged or the oven is malfunctioned, the oven must not be operated until it has been repaired by a competent person;
- It is hazardous for anyone other than a competent person to carry out any service or repair operation that involves the removal of a cover which gives protection against exposure to microwave energy.
- If smoke is emitted, switch off or unplug the appliance and keep the door closed in order to stifle any flames.
- Microwave heating of beverages can result in delayed eruptive boiling; therefore care must be taken when handling the container.
- Do not use harsh abrasive cleaners or sharp metal scrapers to clean the oven door glass since they can scratch the surface, which may result in shattering of the glass.
- The appliances are not intended to be operated by means of an external timer or separate remote control system.
- This appliance is intended to be used in household and similar applications, such as: Staff kitchen areas in shops, offices and other working environments; Farm houses; By clients in hotels, motels and other residential environments; Bed and breakfast type environments.
- The microwave oven is intended for heating food and beverages. Drying of food or clothing and heating of warming pads, slippers, sponges, damp cloth and similar may lead to risk of injury, ignition or fire.
- This appliance can be used by children aged from 8 years and above and persons with reduced physical, sensory or mental capabilities or lack of experience and knowledge if they have been given supervision or instruction concerning use of the appliance in a safe way and understand the hazards involved. Children shall not play with the appliance.
- A steam cleaner is not to be used.
- The door or the outer surface may get hot when the appliance is operating.
- During use the appliance becomes hot. Care should be taken to avoid touching heating elements inside the oven.

PRODUCT DESCRIPTION

Mikrowave

- 1 Door Safety Lock
- 2 Oven Window
- 3 Base Plate
- 4 Control Panel
- 5 Grill Rack
- 6 Grill Heater

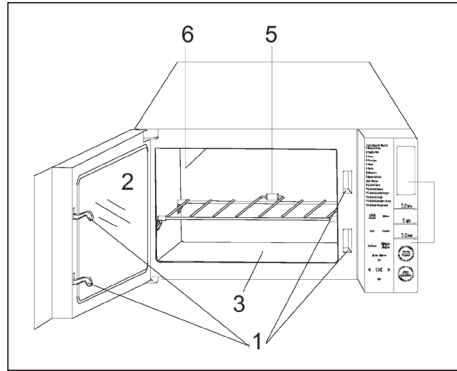

Control Panel

- **Display:** Cooking time, power, action indicator, and clock time are displayed
- **Number pad:** Input cooking time.
- **Intelligent Menu:** Press , to select an auto-cooking menu including auto defrost
- **Clock/Preset:** Touch to set the digital clock or preset
- **Micro:** Press to select microwave power level
- **Grill:** Press to set a grill-cooking program
- **Combi (1/2):** Cooking with combined microwave and grill power
- **Defrost:** Defrost by time
- **OK/Weight Adjust:** Press to specify the food weight or the number of serving
- **Pause/Cancel:** Touch to stop cooking program or clear all previous settings before cooking starts. It is also used to set child lock.
- **Start/Quick Start:** Touch the button a number of times to set cooking time and cook immediately at full power level. Touch to start a cooking program.

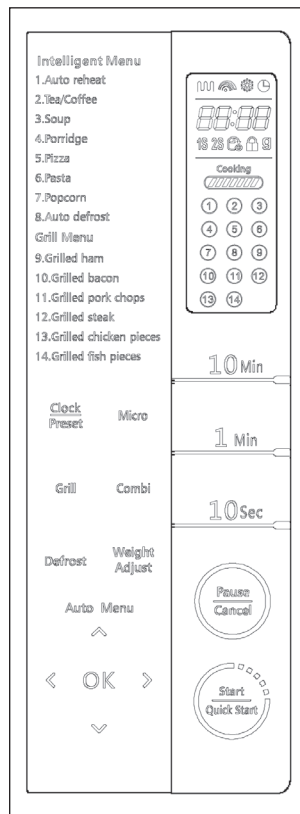

UTENSILS GUIDELINE

It is strongly recommended to use the containers which are suitable and safe for microwave cooking. Generally speaking, the containers which are made of heat-resistant ceramic, glass or plastic are suitable for microwave cooking. Never use the metal containers for microwave cooking and combination cooking as spark is likely to occur. You can take the reference of below table.

Cookware	Microwave	Grill	Combination
Heat-Resistant Glass	Yes	Yes	Yes
Non Heat-Resistant Glass	No	No	No
Heat-Resistant Ceramics	Yes	Yes	Yes
Microwave-Safe Plastic Dish	Yes	No	No
Kitchen Paper	Yes	No	No
Metal Tray	No	Yes	No
Baking plate	No	Yes	No
Aluminum Foil & Foil Container	No	Yes	No

OPERATION

Beeps during oven settings

- ONE BEEP: Oven accepts the entry.
- TWO BEEPS: Oven does not accept the entry. Please check and try again.

Setting the clock

With the oven ready for input, touch the CLOCK/PRESET button once or twice to set the digital clock in 24 or 12 hours cycle. FOR EXAMPLE: Suppose you want to set the oven clock time to 8:30: Choose to set the clock in 24 or 12-hour cycle by touching the CLOCK/PRESET. Press NUMBER pad to set clock "8: 30". Press CLOCK/PRESET to confirm the setting. To check clock time during cooking, press the CLOCK/PRESET button once.

Express cooking

This feature allows you to start the oven quickly at high power. The longest cooking time is 10 minutes. Suppose you want to set 2 minutes for quick start: If needed, press the STOP/CANCEL button once to reset the system. Press START/QUICK START repeatedly until display 2:00.

Microwave cooking

The longest cooking time is 99 minutes and 50 seconds [99:50].

Press MICRO	Power
1 time	100% (P100)
2 times	80% (P-80)
3 times	60% (P-60)
4 times	40% (P-40)
5 times	20% (P-20)
6 times	0% (P-00)

Suppose you want to cook for 5 minute at 60% power level: If needed, press the STOP/CANCEL button once to reset the system. Press MICRO button to set power P-60. Press NUMBER pad to enter cooking time until the correct cooking time "5:00" is displayed. Press START/QUICK START.

To check the power level during cooking, just press MICRO button.

Combination Cooking

Combi. 1 [CO-1]

The longest cooking time is 99 minutes and 50 seconds [99:50]. 30% of time for microwave cooking, 70% for grill cooking. Suppose you want to set combination 1 cooking for 25 minutes:

- 1 If needed, press the STOP/CANCEL button once to reset the system.
- 2 Press COMBI button once.
- 3 Press NUMBER pad to enter cooking time [25:00].
- 4 Press START/QUICK START button.

Combi. 2 [CO-2]

The longest cooking time is 99 minutes and 50 seconds [99:50]. 55% of time for microwave cooking, 45% for grill cooking. Suppose you want to set combination 2 cooking for 12 minutes:

- 1 If needed, press the STOP/CANCEL button once to reset the system.
- 2 Press COMBI button twice.
- 3 Press NUMBER pad to enter cooking time [12:00].
- 4 Press START/QUICK START button.

Grill cooking

The longest cooking time is 99 minutes and 50 seconds [99:50]. Suppose you want to program grill cooking for 5 minutes:

- 1 If needed, press the STOP/CANCEL button once to reset the system.
- 2 Press GRILL button.
- 3 Press NUMBER pad to enter cooking time [5:00].
- 4 Press START/QUICK START button.

Speed defrost

The longest cooking time is 99 minutes and 50 seconds [99:50].

- 1 Touch DEFROST button once.
- 2 Enter desired defrosting time by touching correct number pads.
- 3 Touch START/QUICK START button

Defrost by weight

The time and the defrosting power are adjusted automatically once the weight is programmed. The range weight of frozen foods varies from 100g to 1800g. FOR EXAMPLE: Suppose you want to defrost 600g of shrimp.

- 1 Place the shrimp to be defrosted into the oven.
- 2 Touch DEFROST button once.
- 3 Touch OK or WEIGHT ADJUST to enter food weight.
- 4 Touch START/QUICK START button.

Note: In the middle of cooking time the system will sound to remind you to turn over the food and pause until you press the button START/QUICK START to enter into the next defrosting stage, and the system resume.

Multistage cooking

Your oven can be programmed for up to 2 automatic cooking sequences. Suppose you want to set the following cooking program:

- 1 Enter a stage of microwave cooking program.
- 2 Enter another stage of microwave cooking program.
- 3 Press START/QUICK START button

Note: More paragraphs set is limited to microwave, grill and combination.

Preset function

Preset function allows the oven to start up in a later time. Suppose now the clock running at 11:10 and you want the oven to start cooking at 11:30:

- 1 Enter a cooking program.
- 2 Press CLOCK/PRESET button.
- 3 Touch number pads to enter preset time.
- 4 Press START button.





Note: When it reaches the preset time, the system will start the preset cooking program automatically. After starting the preset function, press CLOCK/PRESET to check the preset time, press PAUSE/CANCEL to cancel the function.

Child lock

To activate the child lock, you don't need to press any button. In standby mode, the oven will enter child lock mode automatically, when there is no operation within 1 minute. To cancel the child lock open or close the door.

INTELLIGENT MENU

For food or the following cooking mode, it is not necessary to program the time and the cooking power. It is sufficient to indicate the type of food that you want to cook as well as the weight of this food. You may need to turn food over at the middle of cooking time to obtain uniform cooking.

- 1 Touch    , to choose 1 ~ 14 menu.
- 2 Touch OK or WEIGHT ADJUST to enter food weight.
- 3 Press START/QUICK START button.

<p>Intelligent Menu</p> <p>1.Auto reheat</p> <p>2.Tea/Coffee</p> <p>3.Soup</p> <p>4.Porridge</p> <p>5.Pizza</p> <p>6.Pasta</p> <p>7.Popcorn</p> <p>8.Auto defrost</p> <p>Grill Menu</p> <p>9.Grilled ham</p> <p>10.Grilled bacon</p> <p>11.Grilled pork chops</p> <p>12.Grilled steak</p> <p>13.Grilled chicken pieces</p> <p>14.Grilled fish pieces</p>	<ol style="list-style-type: none"> 1 The result of auto cooking depends on factors such as voltage, the shape and size of food, your personal preference as to the doneness of certain foods and even how well you happen to place food in the oven. If you find the result at any rate not quite satisfactory, please adjust the cooking time a little bit accordingly. 2 For “pasta” add boiled water before cooking. 3 For item 9~14, oven will stop during cooking to let you turn food over and then close the door, press the START/QUICK START button to resume cooking.
--	--

CARE AND CLEANING

- The oven should be cleaned regularly and any food deposits removed.
- Remove the power cord from the wall outlet before cleaning. Don't immerse the appliance in water or other fluids when cleaning.
- Failure to maintain the oven in a clean condition could lead to deterioration of the surface that could adversely affect the life of the appliance and possibly result in a hazardous situation
- Never use hard detergent, gasoline, abrasive powder or metal brush to clean any part of the appliance
- Do not remove the waveguide cover

How get rid of strange odors

When the microwave oven has been used for a long time, there may be some strange odors exist in oven, Following 3 methods can get rid of them:

- 1 Place several lemon slices in a cup, then heat with high Micro Power for 2-3 min.
- 2 Place a cup of red tea in oven, then heat with high micro power.
- 3 Put some orange peel into oven, and then heat them with high Micro Power for 1 minute.

Exterior:

Wipe the enclosure with a dampened soft cloth

Door:

Using a dampened soft cloth, wipe clean the door and window Wipe the door seals and adjacent parts to remove any spill or spatter.

Control panel:

Wipe the control panel with a slightly dampened soft cloth

Interior walls:

Wipe clean the cavity with a dampened soft cloth. Wipe clean the waveguide cover to remove any food splashed

Turntable / Rotation ring / Rotation axis:

Wash with mild soap water. Rinse with clean water and allow drying thoroughly.

HINTS ON DISPOSAL



According to the European waste regulation 2012/19/EU this symbol on the product or on its packaging indicates that this product may not be treated as household waste. Instead it should be taken to the appropriate collection point for the recycling of electrical and electronic equipment. By ensuring this product is disposed of correctly, you will help prevent potential negative consequences for the environment and human health, which could otherwise be caused by inappropriate waste handling of this product. For more detailed information about recycling of this product, please contact your local council or your household waste disposal service.

Estimado cliente:

Le felicitamos por la adquisición de este producto. Lea atentamente el siguiente manual y siga cuidadosamente las instrucciones de uso con el fin de evitar posibles daños. La empresa no se responsabiliza de los daños ocasionados por un uso indebido del producto o por haber desatendido las indicaciones de seguridad.

ÍNDICE DE CONTENIDOS

Datos técnicos	25
Declaración de conformidad	25
Indicaciones de seguridad	26
Descripción del aparato	28
Indicaciones sobre la vajilla	29
Utilización	29
Menú inteligente	33
Limpieza y cuidado	34
Retirada del aparato	35

DATOS TÉCNICOS

Número de artículo	10031896
Suministro eléctrico	230 V ~ 50 Hz
Potencia microondas	900 W
Potencia del grill	1000 W

DECLARACIÓN DE CONFORMIDAD

Fabricante:

Chal-Tec GmbH, Wallstraße 16, 10179 Berlín (Alemania).



Este producto cumple con las siguientes directivas europeas:

2014/30/UE (EMC)
 2014/35/UE (baja tensión)
 2011/65/UE (refundición RoHS)

INDICACIONES DE SEGURIDAD

Lea atentamente todas las indicaciones y conserve este manual para consultas posteriores. Para reducir el riesgo de una descarga eléctrica producido por una avería o un fallo en el funcionamiento, el aparato deberá conectarse a una toma de corriente con toma de tierra. Conecte el aparato solamente a tomas de corriente que se adecuen a la tensión del mismo.

Para reducir el riesgo de incendios en el interior del aparato:

- No sobrecaliente los alimentos.
- Retire los cierres de metal y las pinzas de las bolsas de plástico y papel antes de colocar el microondas.
- No caliente aceite ni grasa para freír en el microondas, pues la temperatura no puede controlarse fácilmente.
- Limpie el microondas con un paño húmedo y pase un paño seco a continuación después de cada uso para eliminar la suciedad y las salpicaduras de grasa. Los restos de suciedad acumulados pueden sobrecalentarse y entrar en combustión.
- Si los materiales entran en combustión o humean dentro del microondas, deje la puerta del mismo cerrada, apague el aparato y desconecte el enchufe.
- Si calienta la comida en recipientes de plástico, manténgala bajo supervisión para evitar que entre en combustión.

Para evitar explosiones y una ebullición posterior:

- No caliente los líquidos en recipientes cerrados, pues tienden a explotar. Entre estos se encuentran los biberones y los tapones de rosca.
- Para la cocción, utilice recipientes con una abertura amplia y no retire los líquidos enseguida. Espere un poco antes de retirar la comida del microondas para no quemarse con los líquidos que tengan una ebullición tardía.
- Las patatas, salchichas y castañas deben pelarse y cortarse antes de calentarse. Los huevos crudos y duros en su cáscara no deben introducirse en el microondas, pues pueden explotar tras el calentamiento.
- Mezcle bien el contenido de los biberones y vasos con papilla y compruebe antes de alimentar al bebé la temperatura para evitar quemaduras.
- Si el cable de alimentación está dañado, deberá ser sustituido por el fabricante, un servicio técnico autorizado o una persona igualmente cualificada.
- Tras la cocción, el recipiente utilizado estará muy caliente. Utilice guantes de protección cuando lo retire para evitar escaldarse con el vapor de agua generado.
- Abra la tapa de la comida y las bolsas de palomitas por el lado opuesto a usted para evitar escaldarse el rostro.

Para proteger el plato giratorio de roturas:

- Deje que el plato giratorio se enfríe por completo antes de limpiarlo.
- No coloque alimentos o recipientes muy calientes sobre el plato giratorio frío.
- No coloque comida o recipientes congelados sobre el plato giratorio caliente.

Advertencias generales de seguridad

- Asegúrese de que la vajilla no toque las paredes del microondas.
- Utilice solamente recipientes aptos para microondas.
- No guarde alimentos ni otros objetos en el microondas.
- No utilice el microondas sin contenido; de lo contrario, podría sufrir daños.
- Si utiliza el microondas, no lo deje sin supervisión en presencia de niños.
- Utilice solamente recambios originales indicados por el fabricante.
- Utilice el microondas solamente en espacios interiores.
- Si la puerta o las juntas están dañadas, no continúe utilizando el microondas, contacte en su lugar con un servicio técnico para su reparación.
- No intente reparar el aparato usted mismo. Las reparaciones deberán ser realizadas por personal técnico cualificado.
- Si se forma humo, desconecte el enchufe y mantenga la puerta del microondas cerrada para evitar alimentar a posibles llamas.
- El calentamiento de líquidos puede provocar una ebullición repentina. Tome precauciones al retirar el recipiente.
- Para la limpieza de la puerta, no utilice productos abrasivos o rascadores de metal para evitar rasgar o astillar el cristal.
- No conecte el aparato a tomas de corriente manejadas por control remoto ni con temporizador.
- Este aparato no ha sido concebido para un uso comercial, sino doméstico o para entornos similares.
- El aparato ha sido concebido para calentar alimentos y bebidas. Calentar prendas de ropa, zapatos, bolsas de agua y esponjas puede provocar lesiones, incendios o fuego.
- Los niños y las personas con discapacidades físicas o psíquicas solamente podrán utilizar el aparato si han sido previamente instruidas sobre su uso y conocen las indicaciones de seguridad. Asegúrese de que los niños no jueguen con el aparato.
- No utilice productos a vapor para la limpieza.
- No toque las piezas del aparato, la puerta ni la resistencia durante su funcionamiento, alcanza temperaturas muy elevadas.

DESCRIPCIÓN DEL APARATO

Microondas

- 1 Cierre de la puerta
- 2 Ventana
- 3 Plato base
- 4 Panel de control
- 5 Parrilla para el grill
- 6 Calefactor del grill

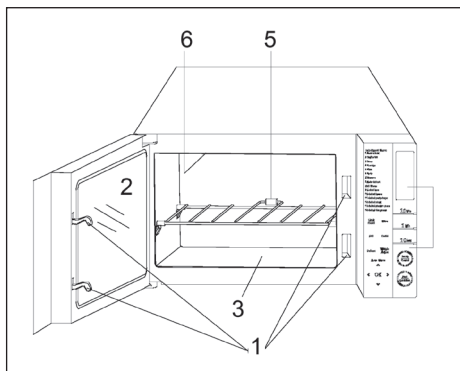

Panel de control

- **Display:** Muestra el tiempo de cocción, la potencia y el programa
- **Teclado numérico:** Para configurar la hora, el tiempo de cocción y el temporizador
- **Menú inteligente:** Utilice los botones de dirección para seleccionar uno de los menús predeterminados (incluida descongelación)
- **Clock/Preset:** Ajustar el temporizador o la hora
- **Micro:** Ajusta potencia del microondas
- **Grill:** Encender la función de grill
- **Combi (1/2):** Cocción combinada con grill y microondas
- **Defrost:** Descongelar según tiempo
- **OK/Weight Adjust:** Introducir peso o cantidad del alimento
- **Pause/Cancel:** Pausar un programa o eliminar todos los ajustes. Con este botón también puede activar el bloqueo para niños
- **Start/Quick Start:** Pulse una vez el botón para iniciar un programa. Pulse varias veces el botón para regular el tiempo de cocción y calentar a plena potencia (función de inicio rápido)

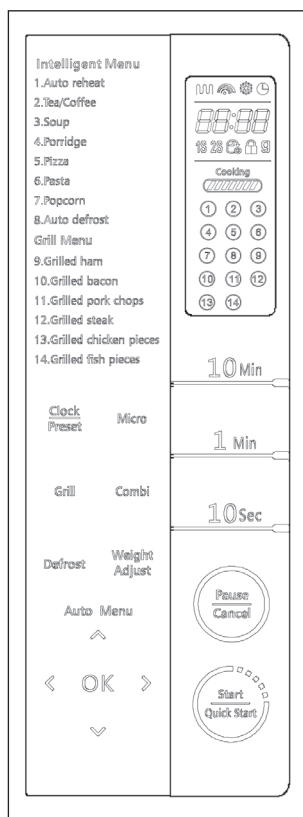

INDICACIONES SOBRE LA VAJILLA

Le recomendamos utilizar solo recipientes aptos para microondas. Entre ellos, se encuentran los recipientes de cerámica resistente al calor, cristal y plástico apto para microondas. No utilice recipientes metálicos para calentar y para el grill, podrían provocar chispas. Cíñase a la tabla de vajilla siguiente.

Material	Micro	Grill	Combi
Vidrio resistente al calor	Sí	Sí	Sí
Vidrio no resistente al calor	No	No	No
Cerámica resistente al calor	Sí	Sí	Sí
Plástico resistente al calor	Sí	No	No
Papel de cocina	Sí	No	No
Recipientes metálicos	Sí	No	No
Parrilla para el grill	No	Sí	No
Papel de aluminio o recipientes de aluminio	No	Sí	No

UTILIZACIÓN

Tonos de aviso en los ajustes

- 1 pitido: El aparato acepta los ajustes
- 2 pitidos: El aparato no acepta los ajustes

Configurar la hora

Puede visualizar la hora en el formato de 12 o 24 horas. Mantenga pulsado el botón CLOCK/PRESET para ajustar la hora en el formato de 12 horas. Pulse de nuevo el botón para cambiar al formato de 24 horas. Indique con el teclado numérico la hora y pulse de nuevo el botón CLOCK/PRESET para confirmar la configuración. Pulse el botón CLOCK/PRESERT para mostrar el tiempo de cocción durante el proceso.

Inicio rápido

Si utiliza esta función, el microondas funciona a máxima potencia. El tiempo máximo de cocción es de 10 minutos. Supongamos que desea cocinar 2 minutos en el modo de inicio rápido: Pulse STOP/CANCEL para restablecer el aparato. Pulse START/QUICK START hasta que aparezca [2:00] en el display.

Ajustar la potencia y el tiempo

El máximo tiempo ajustable es de 99 minutos y 50 segundos. [99:50].

Pulsar MICRO	Potencia
1 vez	100% (P100)
2 veces	80% (P-80)
3 veces	60% (P-60)
4 veces	40% (P-40)
5 veces	20% (P-20)
6 veces	0% (P-00)

Ejemplo: Quiere programar un ciclo de 5 minutos con un 60 % de potencia. Pulse STOP/CANCEL para restablecer el aparato. Pulse 3 veces MICRO para regular la potencia [P-60]. Utilice el teclado numérico para ajustar el tiempo [5:00]. Pulse START/QUICK START. Um die Leistung während dem Kochen zu überprüfen, drücken Sie auf MICRO. Para comprobar la potencia durante la cocción, pulse MICRO.

Cocción combinada con microondas y grill

Combinación 1 [CO-1]

El máximo tiempo ajustable es de 99 minutos y 50 segundos. [99:50]. 30 % del tiempo para cocción con el microondas, 70 % con el grill. Si, por ejemplo, desea ajustar un proceso de 25 minutos en la combinación 1, programe lo siguiente:

- 1 Pulse STOP/CANCEL para restablecer el aparato.
- 2 Pulse una vez en COMBI.
- 2 Introduzca el tiempo [25:00] con el teclado numérico.
- 3 Pulse START/QUICK START.

Combinación 2 [CO-2]

El máximo tiempo ajustable es de 99 minutos y 50 segundos. [99:50]. 55 % del tiempo para cocción con el microondas, 45 % con el grill. Si, por ejemplo, desea ajustar un proceso de 12 minutos en la combinación 2, programe lo siguiente:

- 1 Pulse STOP/CANCEL para restablecer el aparato.
- 2 Pulse dos veces COMBI.
- 3 Introduzca el tiempo [12:00] con el teclado numérico.
- 4 Pulse START/QUICK START.

Grill

El máximo tiempo ajustable es de 99 minutos y 50 segundos. [99:50]. Supongamos que desea activar el grill durante 5 minutos:

- 1 Pulse STOP/CANCEL para restablecer el aparato.
- 2 Pulse el botón GRILL.
- 3 Introduzca el tiempo del grill [5:00] con el teclado numérico.
- 4 Pulse START/QUICK START.

Descongelación rápida

El máximo tiempo ajustable es de 99 minutos y 50 segundos. [99:50].

- 1 Pulse una vez el botón DEFROST.
- 2 Introduzca el tiempo con el teclado numérico.
- 3 Pulse START/QUICK START.

Descongelar por peso

Esta función le permite descongelar comida según peso. Pulse varias veces el botón e introduzca el peso (100 g - 1800 g). Supongamos que desea descongelar 600 g de pescado.

- 1 Introduzca el pescado en el microondas.
- 2 Pulse una vez el botón DEFROST.
- 3 Pulse OK o WEIGHT ADJUST e introduzca el peso.
- 4 Pulse START/QUICK START.

Advertencia: Mientras el programa está en marcha, suena un pitido que le recuerda voltear los alimentos. Pulse de nuevo START/QUICK START para continuar con la descongelación.

Modo cocción por etapas

El aparato puede programarse para hasta 2 secuencias de cocción. Supongamos que primero desea un ciclo con el microondas y a continuación otro de microondas pero a menor potencia:

- 1 Seleccione un programa.
- 2 Seleccione un segundo programa.
- 3 Pulse START/QUICK START.

Advertencia: El modo de cocción por etapas está limitado al microondas, grill y combi.

Cocción con temporizador

Al cocinar con temporizador, el microondas se inicia posteriormente. Supongamos que son las 11:10 y quiere que el microondas empiece a funcionar a las 11:30.

- 1 Seleccione un programa.
- 2 Pulse CLOCK/PRESET.
- 3 Introduzca el tiempo con el teclado numérico.
- 4 Pulse START/QUICK START.

Advertencia: Cuando se haya alcanzado el tiempo introducido, el programa seleccionado se inicia automáticamente. Después de haber iniciado el temporizador, pulse CLOCK/PRESET para mostrar el tiempo ajustado. Para cancelar el temporizador, pulse PAUSE/CANCEL.

Bloqueo para niños

Para activar el bloqueo para niños, no es necesario pulsar ningún botón. En el modo de espera, el horno entrará automáticamente en el modo de bloqueo de niños cuando no haya ninguna operación en 1 minuto. Para cancelar el bloqueo infantil, abra o cierre la puerta.

MENÚ INTELIGENTE

El menú inteligente le permite cocinar distintos tipos de alimentos sin necesidad de introducir la potencia y el tiempo. Para ello deberá introducir el tipo de alimento y el peso. Puede ocurrir que deba voltear los alimentos en mitad del proceso para garantizar una cocción homogénea.

- 1 Utilice los botones de dirección  para seleccionar el programa deseado (1-14).
- 2 Pulse OK o WEIGHT e introduzca el peso.
- 3 Pulse START/QUICK START.

<p>Intelligent Menu</p> <ol style="list-style-type: none"> 1.Auto reheat 2.Tea/Coffee 3.Soup 4.Porridge 5.Pizza 6.Pasta 7.Popcorn 8.Auto defrost <p>Grill Menu</p> <ol style="list-style-type: none"> 9.Grilled ham 10.Grilled bacon 11.Grilled pork chops 12.Grilled steak 13.Grilled chicken pieces 14.Grilled fish pieces 	<ol style="list-style-type: none"> 1 El resultado de cocción depende de la potencia, de la forma y del tamaño del alimento. También depende de los gustos personales con respecto al grado de cocción y de cómo coloque el alimento en el microondas. Si no queda satisfecho con el resultado, ajuste un poco el tiempo de cocción. 2 Añada el programa PASTA (5) antes de la cocción de agua hirviendo. 3 En los programas 9-14, el aparato se detiene en mitad del proceso para que pueda voltear los alimentos. Voltee los alimentos y pulse START para continuar con el proceso.
--	---

Menú inteligente

1. Calentamiento automático
2. Té/café
3. Sopa
4. Gachas de avena
5. Pizza
6. Fideos
7. Palomitas de maíz
8. Descongelación de automóviles

Menú de la parrilla

9. Jamón a la plancha
10. Tocino a la parrilla
11. Chuletas de cerdo a la parrilla
12. Bistec a la parrilla
13. Piezas de pollo a la parrilla
14. Trozos de pescado a la parrilla

LIMPIEZA Y CUIDADO

Limpie el aparato regularmente y retire todos los restos de comida.

- Desconecte el enchufe antes de limpiar el aparato.
- No sumerja el aparato completamente en agua u otro líquido para limpiarlo.
- Una limpieza irregular conlleva el desgaste y la reducción de la vida útil del aparato.
- No utilice productos afilados, gasolina, polvos abrasivos ni esponjas metálicas para la limpieza.
- Nunca retire la cubierta.

Cómo acabar con los malos olores

Si ha estado utilizando el aparato un tiempo, pueden producirse malos olores. Con los siguientes 3 métodos podrá hacer desaparecer los malos olores:

- 1 Corte un limón en pedazos y caliéntelos en una taza durante 2-3 minutos a máxima potencia en el microondas.
- 2 Coloque una taza con té rojo en el microondas y caliéntela a máxima potencia.
- 3 Coloque unas cáscaras de naranja en el microondas y caliéntelas a máxima potencia durante 1 minuto.

Parte exterior:

Limpie la parte exterior con un paño húmedo.

Puerta y junta:

Limpie la puerta, ventana, junta y todas las piezas limítrofes con un paño húmedo y suave para eliminar las manchas y gotas.

Botones de función:

Limpie los botones de función con un paño húmedo.

Paredes interiores:

Limpie el interior con un paño húmedo y suave. Limpie la cubierta del emisor de ondas para retirar las salpicaduras de alimentos.

Plato giratorio, anilla giratoria y eje giratorio:

Lave las piezas con agua y un producto de limpieza neutro y deje que se sequen por completo.

RETIRADA DEL APARATO



Si el aparato lleva adherida la ilustración de la izquierda (el contenedor de basura tachado) entonces rige la normativa europea, directiva 2012/19/UE. Este producto no debe arrojarse a un contenedor de basura común. Infórmese sobre las leyes territoriales que regulan la recogida separada de aparatos eléctricos y electrónicos. Respete las leyes territoriales y no arroje aparatos viejos al cubo de la basura doméstica. Una retirada de aparatos conforme a las leyes contribuye a proteger el medio ambiente y a las personas a su alrededor frente a posibles consecuencias perjudiciales para la salud. El reciclaje ayuda a reducir el consumo de materias primas.

Cher client,

Toutes nos félicitations pour l'acquisition de ce nouvel appareil. Veuillez lire attentivement les instructions suivantes de branchement et d'utilisation afin d'éviter d'éventuels dommages. Le fabricant ne saurait être tenu pour responsable des dommages dus au non-respect des consignes de sécurité et à la mauvaise utilisation de l'appareil.

SOMMAIRE

Fiche technique 36
Déclaration de conformité 36
Consignes de sécurité 37
Aperçu de l'appareil 39
Consignes concernant les ustensiles de cuisson 40
Utilisation 40
Menu intelligent 44
Nettoyage et entretien 45
Conseils pour le recyclage 46

FICHE TECHNIQUE

Numéro d'article	10031896
Alimentation	230 V ~ 50 Hz
Puissance du four micro-ondes	900 W
Puissance du gril	1000 W

DÉCLARATION DE CONFORMITÉ

Fabricant :

Chal-Tec GmbH, Wallstraße 16, 10179 Berlin, Allemagne.



Ce produit est conforme aux directives européennes suivantes :

2014/30/UE (CEM)

2014/35/UE (LVD)

2011/65/UE (RoHS)

CONSIGNES DE SÉCURITÉ

Lisez attentivement toutes les consignes avant d'utiliser l'appareil et conservez le guide d'utilisation pour vous y référer ultérieurement. Pour réduire le risque d'électrocution en cas de défaillance technique ou de dysfonctionnement, l'appareil doit être relié à une prise de terre. Branchez l'appareil uniquement sur des prises fournissant la tension correspondant à celle de l'appareil.

Pour réduire les risques de feu à l'intérieur du four :

- Ne surchauffez pas vos plats.
- Retirez les fermetures et pinces en métal des sacs en plastique ou en papier avant de les placer au four à micro-ondes.
- Ne surchauffez pas l'huile ou la graisse de friture dans le four à micro-ondes, car la température sera difficilement contrôlable.
- Nettoyez le four à micro-ondes avec un chiffon humide après chaque utilisation puis essuyez-le avec un chiffon sec pour éliminer les projections de graisses et les salissures. Les restes agglutinés risquent de surchauffer et de prendre feu.
- Si des substances prennent feu ou se mettent à fumer à l'intérieur du four à micro-ondes, laissez la porte du four fermée, éteignez l'appareil et débranchez la fiche de la prise.
- Lorsque vous réchauffez un plat emballé dans un contenant plastique, surveillez-le au cas où le plat prendrait feu.

Pour empêcher les explosions et l'ébullition post cuisson :

- Ne réchauffez pas des liquides dans des emballages fermés car ceux-ci ont tendance à exploser. Sont concernées également les biberons avec bouchon à visser.
- Pour la cuisson, utilisez des récipients à ouverture large et ne versez pas tout de suite les liquides chauds. Attendez un peu lorsque vous les retirez du four à micro-ondes pour ne pas vous brûler avec des liquides qui continuent à bouillir.
- Avant de les réchauffer, pelez ou percez les pommes de terre, les saucisses et les marrons. Ne réchauffez pas les œufs crus ou durs et encore dans leur coquille au four à micro-ondes, car ils peuvent encore exploser même après le réchauffage.
- Mélangez bien le contenu des biberons et des verres contenant des aliments pour bébé et vérifiez leur température avant de les donner à un enfant pour éviter les brûlures.
- Si le câble secteur ou la fiche sont endommagés, faites-les remplacer par le fabricant, un spécialiste agréé ou une personne de qualification équivalente.
- Après la cuisson, le récipient contenant est très chaud. Utilisez des maniques lorsque vous les retirez pour ne pas vous brûler avec la vapeur qui s'échappe.
- Ouvrez le couvercle des plats et des pochettes à popcorn vers le côté opposé pour ne pas vous brûler au visage.

Pour protéger le plateau tournant contre les risques d'éclatement du verre :

- Laissez refroidir le plateau tournant avant de le nettoyer.
- Ne posez aucun aliment ou récipient chaud sur le plateau tournant froid.
- Ne posez aucun aliment ou récipient congelé sur le plateau tournant chaud.

Consignes de sécurité générales

- Veillez à ce que les ustensiles de cuisson n'entrent pas au contact des parois internes du four à micro-ondes.
- Utilisez uniquement des récipients compatibles avec les fours à micro-ondes.
- N'entrez aucun aliment ni d'autres objets à l'intérieur du four à micro-ondes.
- Ne faites pas fonctionner le four à micro-ondes à vide, vous risqueriez de l'endommager.
- Lorsque vous utilisez le four à micro-ondes, ne le laissez pas sans surveillance en présence d'enfants.
- Utilisez uniquement des accessoires recommandés par le fabricant.
- Utilisez le four à micro-ondes uniquement à l'intérieur.
- Si la porte ou le joint est endommagé, n'utilisez plus le four à micro-ondes mais faites-le réparer par un professionnel.
- N'essayez pas de réparer l'appareil vous-même, les réparations ne doivent être effectuées que par un professionnel.
- Si de la fumée se dégage, débranchez la fiche et maintenez la porte du four fermée pour étouffer les éventuelles flammes.
- Le réchauffage d'aliments liquides peut provoquer une ébullition soudaine. Soyez prudent lorsque vous retirez le récipient.
- Pour le nettoyage, n'utilisez aucun produit abrasif ni de grattoir métallique, afin de ne pas rayer ou casser le verre.
- N'utilisez pas l'appareil avec une minuterie externe ou avec une prise télécommandée.
- L'appareil n'est pas destiné à une utilisation commerciale mais au cadre domestique et dans des conditions similaires.
- L'appareil sert à réchauffer des aliments et des boissons. Le réchauffage de vêtements, gants, coussins chauffants ou éponges risque de provoquer des blessures, des brûlures ou des incendies.
- Les enfants et les personnes à mobilité ou capacité réduites ne doivent utiliser l'appareil que s'ils ont été au préalable familiarisés avec les fonctions et les mesures de sécurité par une personne responsable. Ne laissez pas les enfants jouer avec l'appareil.
- Pour le nettoyage, n'utilisez aucun nettoyeur vapeur.
- Pendant le fonctionnement, ne touchez aucun élément intérieur de l'appareil, porte ou élément chauffant, car ceux-ci peuvent être très chauds.



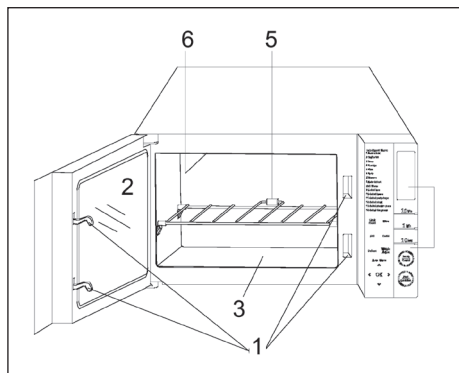

APERÇU DE L'APPAREIL

Micro-ondes

- 1 Verrouillage de porte
- 2 Vitre
- 3 Plateau de base
- 4 Panneau de commande
- 5 Grille de barbecue
- 6 Élément chauffant



Panneau de commande

- **Ecran** : affiche la durée de cuisson, la puissance et le programme
- **Touches numériques** : pour régler l'heure, la durée de cuisson ou la minuterie
- **Menu intelligent** : utilisez les touches fléchées     pour choisir un menu préréglé (defrost inclus)
- **Clock/preset** : réglage de l'heure ou de la minuterie
- **Micro** : réglage de la puissance du micro-ondes
- **Grill** : démarrage de la fonction grill
- **Combi (1/2)** : cuisson combinée grill et micro-ondes
- **Defrost** : décongélation avec réglage de la durée
- **OK/Weight Adjust** : Saisir le poids ou la quantité des aliments
- **Pause / Cancel** : Mettre le programme en pause ou effacer tous les réglages (Ces touches permettent aussi d'activer le verrouillage parental)
- **Start/Quick Start** : Appuyez une fois sur cette touche pour démarrer un programme. Appuyez plusieurs fois sur cette touche pour régler la durée de cuisson et pour cuire à pleine puissance (touche de démarrage rapide)

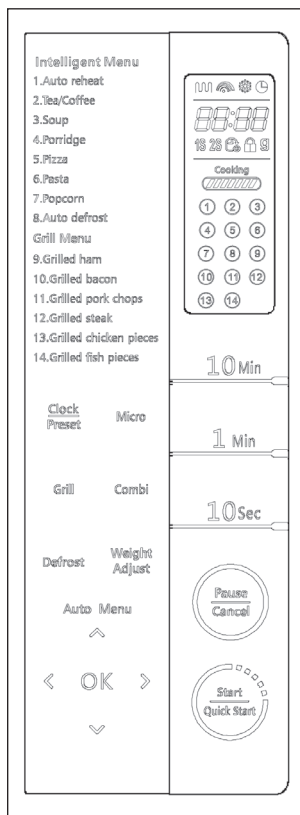

CONSIGNES CONCERNANT LES USTENSILES DE CUISSON

Nous vous conseillons de n'utiliser que des récipients adaptés aux fours à micro-ondes. Sont concernés les récipients en céramique résistante à la chaleur, les récipients en verre et les récipients en plastique pour four à micro-ondes. Pour la cuisson et les grillades, n'utilisez aucun récipient en métal car ceux-ci peuvent produire des étincelles. Concernant les ustensiles de cuisson, respectez le tableau suivant.

Matériau	Micro-ondes	Gril	Combi
Verre résistant à la chaleur	Oui	Oui	Oui
Verre non résistant à la chaleur	Non	Non	Non
Céramique résistant à la chaleur	Oui	Oui	Oui
Plastique résistant à la chaleur	Oui	Non	Non
Papier essuie-tout	Oui	Non	Non
Récipient en métal	Oui	Non	Non
Grille de barbecue	Non	Oui	Non
Papier aluminium et récipient aluminium	Non	Oui	Non

UTILISATION

Signaux sonores pendant les réglages

- Un bip : l'appareil accepte la saisie
- Deux bips : l'appareil rejette la saisie

Réglage de l'heure

Vous pouvez choisir de présenter l'affichage de l'heure au format 12 ou 24 heures. Appuyez une fois sur la touche CLOCK/PRESET pour mettre l'affichage de l'heure au format 12 heures. Appuyez de nouveau sur la touche pour passer au format d'affichage en 24 heures. Entrez l'heure avec les touches numériques et terminez en appuyant de nouveau sur CLOCK/ PRESET pour confirmer la saisie. Pour afficher l'heure pendant la cuisson, appuyez sur CLOCK/PRESET.

Démarrage rapide

Lorsque vous utilisez cette fonction, le four à micro-ondes fonctionne à pleine puissance. La durée maximale réglable est de 10 minutes. Supposons que vous voulez cuire pendant 2 minutes en mode de démarrage rapide : appuyez sur STOP/CANCEL pour réinitialiser l'appareil. Appuyez plusieurs fois sur START/QUICK START, jusqu'à ce que l'écran affiche [2:00].

Réglage de la durée et de la puissance

La durée maximum réglable est de 99 minutes et 50 secondes [99:50].

Appui sur MICRO	Puissance
1 fois	100% (P100)
2 fois	80% (P-80)
3 fois	60% (P-60)
4 fois	40% (P-40)
5 fois	20% (P-20)
6 fois	0% (P-00)

Exemple : vous voulez cuire pendant 5 minutes à 60% de puissance. Appuyez d'abord sur STOP/CANCEL pour réinitialiser l'appareil. Appuyez ensuite 3 fois sur MICRO pour régler la puissance sur [P-60]. Utilisez les touches numériques pour régler la durée [5:00]. Appuyez sur START/QUICK START.

Pour vérifier la puissance pendant la cuisson, appuyez sur MICRO.

Cuisson combinée micro-ondes et gril

Combinaison 1 [CO-1]

La durée maximum réglable est de 99 minutes et 50 secondes [99:50]. 30% de la cuisson se fait avec le micro-ondes seul, 70% au gril. Si vous souhaitez par exemple cuire pendant 25 minutes avec la combinaison 1, procédez aux réglages suivants :

- 1 Appuyez sur STOP/CANCEL pour réinitialiser l'appareil.
- 2 Appuyez 1x sur COMBI.
- 2 Saisissez la durée de cuisson [25:00] à l'aide des touches numériques.
- 3 Appuyez sur START/QUICK START.

Combinaison 2 [CO-2]

La durée maximum réglable est de 99 minutes et 50 secondes [99:50]. 55% de la cuisson se fait avec le micro-ondes seul, 45% avec le gril. Si vous souhaitez par exemple cuire pendant 12 minutes avec la combinaison 2, procédez aux réglages suivants :

- 1 Appuyez sur STOP/CANCEL pour réinitialiser l'appareil.
- 2 Appuyez 2x sur COMBI.
- 3 Saisissez la durée de cuisson [12:00] à l'aide des touches numériques.
- 4 Appuyez sur START/QUICK START.

Gril

La durée maximum réglable est de 99 minutes et 50 secondes [99:50]. Supposons que vous voulez faire fonctionner le gril 5 minutes :

- 1 Appuyez sur STOP/CANCEL pour réinitialiser l'appareil.
- 2 Appuyez sur GRILL.
- 3 Saisissez la durée du gril [5:00] à l'aide des touches numériques.
- 4 Appuyez sur START/QUICK START.

Décongélation rapide

La durée maximum réglable est de 99 minutes et 50 secondes [99:50].

- 1 Appuyez une fois sur DEFROST.
- 2 Saisissez la durée à l'aide des touches numériques.
- 3 Appuyez sur START/QUICK START.

Décongélation selon le poids

Cette fonction vous permet de décongeler des aliments en fonction de leur poids. Appuyez plusieurs fois sur la touche et saisissez le poids (100 g - 1800 g). Supposons que vous voulez décongeler 600 g de poisson.

- 1 Placez le poisson dans le four micro-ondes.
- 2 Appuyez une fois sur DEFROST.
- 3 Appuyez sur OK ou WEIGHT ADJUST et saisissez le poids.
- 4 Appuyez sur START/QUICK START.

Remarque : pendant que le programme est en cours, un signal sonore retentit pour vous rappeler que vous devez retourner les aliments. Puis, appuyez de nouveau sur START/QUICK START pour poursuivre la décongélation.

Mode multi cuisson

L'appareil peut être programmé pour enchaîner jusqu'à 2 séquences de cuisson. Supposons que vous voulez d'une traite cuire au four micro-ondes d'abord, puis toujours au four micro-ondes mais avec une puissance plus faible :

- 1 Choisissez un programme.
- 2 Choisissez un second programme.
- 3 Appuyez sur START/QUICK START.

Remarque : le mode multi cuisson se limite au four micro-ondes, gril et combi.

Cuisson avec minuterie

Lors d'une cuisson avec la minuterie, le four micro-ondes démarre avec un temps de retard. Supposons qu'il est 11:10 heures et que vous voulez démarrer votre four à 11:30 heures :

- 1 Choisissez un programme.
- 2 Appuyez sur CLOCK/PRESET.
- 3 Saisissez la durée avec les touches numériques.
- 4 Appuyez sur START/QUICK START.

Remarque : lorsque la durée saisie est atteinte, le programme sélectionné commence automatiquement. Une fois que la minuterie est activée, appuyez sur CLOCK/PRESET pour afficher la durée qui a été réglée. Pour interrompre la minuterie, appuyez sur PAUSE/CANCEL.

Verrouillage parental

Pour activer le verrouillage des enfants, vous n'avez pas besoin d'appuyer sur un bouton. En mode veille, l'appareil passe automatiquement en mode de sécurité enfant lorsqu'il n'y a aucune opération dans la minute qui suit. Pour annuler le verrouillage des enfants, ouvrez ou fermez la porte.

MENU INTELLIGENT

Le menu intelligent permet de cuire différents types d'aliments sans que vous ayez besoin de régler ni la durée ni la puissance. Pour cela, vous devez saisir le type d'aliment et son poids. Il se peut que vous deviez retourner les aliments à mi-cuisson pour garantir une cuisson homogène.

- 1 Utilisez les touches fléchées  pour choisir le programme désiré (1-14).
- 2 Appuyez sur OK ou WEIGHT et saisissez le poids.
- 3 Appuyez sur START/QUICK START.

Menu intelligent

1. Échauffement automatique
2. Thé/café
3. Soupe
4. Bouillie de porridge
5. Pizza
6. Nouilles
7. Popcorn
8. Dégel de la voiture

Menu grill

9. Jambon grillé
10. Bacon grillé
11. Côtelettes de porc grillées
12. Steak grillé
13. Morceaux de poulet grillés
14. Morceaux de poisson grillés

<p>Intelligent Menu</p> <ol style="list-style-type: none"> 1. Auto reheat 2. Tea/Coffee 3. Soup 4. Porridge 5. Pizza 6. Pasta 7. Popcorn 8. Auto defrost <p>Grill Menu</p> <ol style="list-style-type: none"> 9. Grilled ham 10. Grilled bacon 11. Grilled pork chops 12. Grilled steak 13. Grilled chicken pieces 14. Grilled fish pieces 	<ol style="list-style-type: none"> 1 Le résultat de la cuisson dépend de la puissance, de la forme et de la taille des aliments. Il dépend aussi de vos préférences personnelles concernant le degré de cuisson et de la façon dont vous placez les aliments dans le four micro-ondes. Si vous n'êtes pas tout à fait satisfait du résultat, faites varier légèrement la durée de cuisson. 2 Pour le programme PASTA (5) ajoutez de l'eau bouillante au début du programme. 3 Pour les programmes 9-14, l'appareil s'arrête à mi-cuisson pour que vous puissiez retourner les aliments. Retournez vos aliments et appuyez sur START pour poursuivre la cuisson.
--	--

NETTOYAGE ET ENTRETIEN

Nettoyez régulièrement l'appareil et éliminez tous les restes d'aliments.

- Avant le nettoyage, retirez toujours la fiche de la prise.
- Ne plongez jamais l'appareil entièrement dans l'eau ni dans d'autres liquides.
- Des nettoyages irréguliers augmentent l'usure et réduisent la durée de vie de l'appareil.
- Pour le nettoyage, n'utilisez pas de produit agressif tel que de l'essence, de la poudre à récurer ou des éponges métalliques.
- Ne démontez jamais les caches.

Comment éliminer les odeurs désagréables

Lorsque vous aurez utilisé l'appareil pendant un certain temps, il est possible qu'il apparaisse des odeurs désagréables. Les 3 méthodes suivantes permettent d'éliminer les odeurs désagréables :

- 1 Coupez un citron en petite morceaux et chauffez les morceaux 2-3 minutes à pleine puissance dans une tasse au four à micro-ondes.
- 2 Placez une tasse de thé rouge dans le four à micro-ondes et chauffez-la à pleine puissance.
- 3 Placez des tanches d'orange dans le four à micro-ondes et chauffez-les 1 minute à pleine puissance.

Extérieur de l'appareil :

Essayez les parties extérieures de l'appareil avec un chiffon doux et humide.

Porte et joint :

Essayez la porte, la vitre, le joint et tous les éléments au contact de ceux-ci avec un chiffon doux et humide pour éliminer les éclaboussures et les taches.

Touches de fonctions :

Nettoyez les touches de fonctions avec un chiffon doux et légèrement humide.

Parois internes :

Nettoyez les parois internes avec un chiffon doux et humide. Essayez aussi les caches de la source de micro-ondes pour éliminer les éclaboussures.

Plateau tournant, anneau à roulettes et axe moteur :

Nettoyez les éléments à l'eau additionnée d'un peu de liquide vaisselle et laissez-les sécher complètement.

CONSEILS POUR LE RECYCLAGE



Le pictogramme ci-contre apposé sur le produit signifie que la directive européenne 2012/19/UE s'applique (poubelle à roues barrée d'une croix). Ces produits ne peuvent être jetés dans les poubelles domestiques courantes. Renseignez-vous concernant les règles appliquées pour la collecte d'appareils électriques et électroniques. Conformez-vous aux réglementations locales et ne jetez pas vos anciens produits avec les ordures ménagères. Le respect des règles de recyclage des vieux produits aide à la protection de l'environnement et de la santé de votre entourage contre les conséquences négatives possibles. Le recyclage des matériaux aide à réduire l'utilisation des matières premières.

Gentile cliente,

La ringraziamo per aver acquistato il nostro prodotto. La preghiamo di leggere attentamente le seguenti istruzioni e di seguirle per evitare eventuali danni. Si declina ogni responsabilità per danni derivati da una mancata osservazione delle avvertenze di sicurezza e da un uso improprio del dispositivo.

INDICE

Dati tecnici	47
Dichiarazione di conformità	47
Avvertenze di sicurezza	48
Descrizione del prodotto	50
Note sulle stoviglie idonee	51
Utilizzo	51
Menu intelligente	55
Pulizia e manutenzione	56
Smaltimento	57

DATI TECNICI

Articolo numero	10031896
Alimentazione	230 V ~ 50 Hz
Potenza microonde	900 W
Potenza grill	1000 W

DICHIARAZIONE DI CONFORMITÀ

Produttore:

Chal-Tec GmbH, Wallstraße 16, 10179 Berlino, Germania.



Questo prodotto è conforme alle seguenti direttive europee:

2014/30/UE (EMC)

2014/35/UE (LVD)

2011/65/UE (RoHS)

AVVERTENZE DI SICUREZZA

Leggere attentamente tutte le istruzioni e conservare il manuale per consultazioni future. Per evitare il rischio di scosse elettriche in caso di malfunzionamento, collegare il dispositivo ad una presa dotata di messa a terra. Collegare il dispositivo solo ad una presa che corrisponde alla tensione indicata.

Per ridurre il rischio di incendi nella camera di cottura:

- Non cuocere eccessivamente gli alimenti.
- Rimuovere le chiusure e le clip metalliche da sacchetti di carta o di plastica prima di introdurli nel forno a microonde.
- Non riscaldare olio o grasso di frittura nel microonde poiché la temperatura è difficile da controllare.
- Dopo ogni uso pulire il forno a microonde con un panno umido per rimuovere lo sporco. Infine asciugare. Eventuali residui accumulati potrebbero surriscaldarsi e prendere fuoco.
- In caso di fiamme all'interno del forno a microonde, lasciare lo sportello chiuso, spegnere il dispositivo e staccare la spina dalla presa.
- Se si riscaldano alimenti in contenitori di plastica, controllare costantemente il microonde.

Per evitare esplosioni o ebollizione improvvisa:

- Non introdurre nel microonde contenitori chiusi per riscaldare i liquidi (come i biberon con tappo a vite) in quanto tendono ad esplodere.
- Utilizzare contenitori con un'ampia apertura e non rimuovere subito i liquidi caldi. Attendere un po' prima di rimuoverli per evitare di scottarsi.
- Le patate, le salsicce e le castagne devono essere sbucciate o tagliate prima della cottura. Non cuocere nel forno a microonde le uova crude e sode in quanto possono esplodere anche dopo il riscaldamento.
- Dopo aver riscaldato alimenti per bambini, controllare che non siano troppo caldi per evitare scottature.
- Se il cavo di alimentazione è danneggiato, farlo sostituire dal produttore, da un centro assistenza autorizzato o da un tecnico qualificato.
- Dopo la cottura, il contenitore è molto caldo. Rimuoverlo con guanti da forno per evitare di scottarsi.
- Aprire con la massima cautela il coperchio e i sacchetti di popcorn per evitare scottature.

Evitare che il piatto girevole si rompa:

- Lasciare raffreddare il piatto girevole prima di pulirlo.
- Non poggiare piatti caldi o contenitori caldi sul piatto girevole freddo.
- Non inserire alimenti congelati o contenitori congelati sulla piastra girevole calda.

Avvertenze di sicurezza generali

- Assicurarsi che il contenitore non tocchi le pareti del microonde.
- Utilizzare solo contenitori adatti ad essere introdotti nel forno a microonde.
- Non conservare alimenti o altri oggetti nel forno a microonde.
- Non mettere in funzione il forno a microonde senza contenuto al suo interno, altrimenti potrebbe danneggiarsi.
- Non lasciare incustodito il forno a microonde in presenza di bambini.
- Utilizzare solo gli accessori approvati dal produttore.
- Utilizzare il forno a microonde solo in ambienti interni.
- Se lo sportello o le guarnizioni sono danneggiate, non continuare ad utilizzare il forno a microonde bensì farlo riparare da un tecnico.
- Non tentare di riparare il dispositivo da soli. Le riparazioni possono essere eseguite solo da un tecnico qualificato.
- In caso di formazione di fumo, staccare la spina dalla presa e tenere chiuso lo sportello del microonde per soffocare eventuali fiamme.
- Il riscaldamento di liquidi può comportare un'ebollizione improvvisa. Rimuovere con cautela il contenitore.
- Non utilizzare prodotti abrasivi o raschietti metallici per pulire lo sportello altrimenti il vetro può graffiarsi o frantumarsi.
- Non utilizzare il dispositivo con un timer esterno o con una presa con telecomando.
- Il dispositivo non è per un uso commerciale bensì domestico e in ambienti simili.
- Il dispositivo serve a riscaldare alimenti e bevande. Riscaldare indumenti, pantofole, cuscini e spugne può causare infortuni e incendi.
- Questo dispositivo non deve essere utilizzato da persone (compresi i bambini) con capacità fisiche, sensoriali o mentali ridotte a meno che siano attentamente sorvegliate o ben istruite relativamente all'utilizzo del dispositivo stesso da parte di un supervisore responsabile della loro sicurezza. Assicurarsi che i bambini non giochino con il dispositivo.
- Non utilizzare getti di vapore per la pulizia.
- Non toccare i componenti del dispositivo, lo sportello e gli elementi riscaldanti all'interno mentre il dispositivo è in funzione poiché diventano molto caldi.

DESCRIZIONE DEL PRODOTTO

Microonde

- 1 Blocco sportello
- 2 Finestra
- 3 Piastra base
- 4 Pannello dei comandi
- 5 Griglia
- 6 Grill

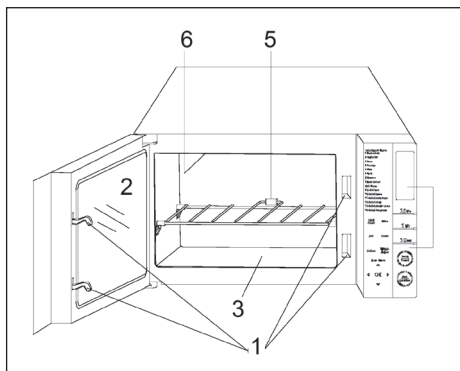

Pannello dei comandi

- **Display:** indica il tempo di cottura, la potenza e il programma
- **Tasti numerici:** per impostare l'ora, il tempo di cottura o il timer
- **Menu intelligente:** utilizzare i tasti freccia  freccia per selezionare un menu predefinito (compreso il programma Defrost)
- **Clock/Preset:** impostare l'ora o il timer
- **Micro:** impostare la potenza del microonde
- **Grill:** attivare il grill
- **Combi (1/2):** cottura combinata con grill e microonde
- **Defrost:** scongelamento in base al tempo
- **OK/Weight Adjust:** inserire il peso degli alimenti o la quantità degli alimenti
- **Pause/Cancel:** interrompere temporaneamente il programma o eliminare tutte le impostazioni. Questi tasti servono anche per attivare il blocco tasti.
- **Start/Quick Start:** premere per avviare un programma. Premere più volte il tasto per impostare il tempo di cottura e cuocere a piena potenza (funzione di avvio rapido)

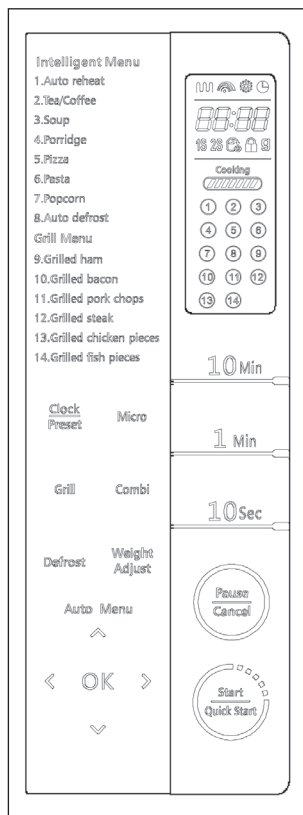

NOTE SULLE STOVIGLIE IDONEE

Si consiglia di utilizzare solo contenitori idonei al microonde ovvero contenitori in ceramica e in vetro resistente al calore e contenitori in plastica adatti al microonde. Non utilizzare contenitori metallici in quanto potrebbero causare scintille. Prendere visione della tabella seguente:

Materiale	Microonde	Grill	Combi
Vetro resistente al calore	Si	Si	Si
Vetro non resistente al calore	No	No	No
Ceramica resistente al calore	Si	Si	Si
Plastica resistente al calore	Si	No	No
Carta da cucina	Si	No	No
Contenitore in metallo	Si	No	No
Griglia	No	Si	No
Fogli in alluminio	No	Si	No

UTILIZZO

Segnali acustici durante le impostazioni

- Un segnale acustico: il dispositivo accetta l'impostazione
- Due segnali acustici: il dispositivo rifiuta l'impostazione

Impostare l'orologio

È possibile visualizzare l'ora nel formato 12 o 24 ore. Premere CLOCK/PRESET per impostare l'ora nel formato 12 ore. Premere di nuovo il tasto per passare al formato 24 ore. Utilizzare i tasti numerici per inserire l'ora e premere di nuovo CLOCK/PRESET per confermare. Per visualizzare l'ora durante la cottura, premere CLOCK/PRESET.

Quick Start

Se si utilizza la funzione Quick Start (avvio rapido), il microonde funziona a piena potenza. Il tempo massimo impostabile è di 10 minuti. Supponiamo di voler utilizzare modalità Quick Start per 2 minuti: premere STOP/CANCEL per resettare il dispositivo. Premere ripetutamente START/QUICK START finché sul display non appare [2:00].

Impostare il tempo e la potenza

Il tempo massimo impostabile è di 99 minuti e 50 secondi [99:50].

Premere MICRO	Potenza
1 volta	100% (P100)
2 volte	80% (P-80)
3 volte	60% (P-60)
4 volte	40% (P-40)
5 volte	20% (P-20)
6 volte	0% (P-00)

Esempio: si desidera cucinare per 5 minuti al 60% di potenza. Premere per prima cosa STOP/CANCEL per resettare il dispositivo. Premere poi 3 volte MICRO per impostare la potenza [P-60]. Utilizzare i tasti numerici per impostare il tempo [5:00]. Ora premere START/QUICK START.

Per controllare la potenza durante la cottura, premere MICRO.

Cottura combinata con forno a microonde e grill

Combinazione 1 [CO-1]

Il tempo massimo impostabile è di 99 minuti e 50 secondi [99:50]. Il 30% del tempo la cottura avviene con il microonde, il 70% con il grill. Ad esempio, se si desidera cuocere per 25 minuti con la combinazione 1, eseguire le seguenti impostazioni:

- 1 Premere STOP/CANCEL per resettare il dispositivo.
- 2 Premere una volta COMBI.
- 3 Inserire l'ora [25:00] con i tasti numerici.
- 4 Premere START/QUICK START.

Combinazione 2 [CO-2]

Il tempo massimo impostabile è di 99 minuti e 50 secondi [99:50]. Il 55% del tempo la cottura avviene con il microonde, il 45% con il grill. Ad esempio, per cuocere gli alimenti per 12 minuti con la combinazione 2, selezionare le seguenti impostazioni:

- 1 Premere STOP/CANCEL per resettare il dispositivo.
- 2 Premere 2 volte COMBI.
- 3 Inserire l'ora [12:00] con i tasti numerici.
- 4 Premere START/QUICK START.

Grill

Il tempo massimo impostabile è di 99 minuti e 50 secondi [99:50]. Supponiamo di voler mettere in funzione il grill per 5 minuti:

- 1 Premere STOP/CANCEL per resettare il dispositivo.
- 2 Premere GRILL.
- 3 Inserire il tempo [5:00] con i tasti numerici.
- 4 Premere START/QUICK START.

Scongelare rapidamente gli alimenti

Il tempo massimo impostabile è di 99 minuti e 50 secondi [99:50].

- 1 Premere DEFROST.
- 2 Inserire l'ora utilizzando i tasti numerici.
- 3 Premere START/QUICK START.

Scongelare gli alimenti in base al peso

Il tempo e la potenza vengono impostati automaticamente una volta inserito il peso. Premere più volte il tasto per inserire il peso (100 g - 1800 g). Supponiamo di voler scongelare 600 g di pesce.

- 1 Mettere il pesce nel microonde.
- 2 Premere DEFROST.
- 3 Premere OK oppure WEIGHT ADJUST e inserire il peso.
- 4 Premere START/QUICK START.

Nota: mentre il programma è in esecuzione, viene emesso un segnale acustico che ricorda di girare gli alimenti. Premere di nuovo START/QUICK START per proseguire.

Modalità cottura multipla

Il dispositivo può essere programmato per un massimo di 2 sequenze di cottura. Supponiamo che si desideri cuocere prima con il microonde e poi a bassa potenza:

- 1 Selezionare un programma.
- 2 Selezionare un secondo programma.
- 3 Premere START/QUICK START.

Nota: la modalità cottura multipla è limitata a microonde, grill e combi.

Cottura con il timer

Durante la cottura con il timer, il microonde si mette in funzione in un secondo momento. Supponiamo che sono le 11:10 e si desidera che il forno si avvii alle 11:30:

- 1 Selezionare un programma.
- 2 Premere CLOCK/PRESET.
- 3 Inserire l'ora utilizzando i tasti numerici.
- 4 Premere START/QUICK START.

Nota: al raggiungimento dell'ora impostata, il programma selezionato si avvia automaticamente. Una volta che il timer è attivo, premere CLOCK/PRESET per visualizzare l'ora impostata. Per annullare il timer, premere PAUSE/CANCEL.

Blocco sicurezza bambini

Per attivare la sicura per bambini, non è necessario premere alcun pulsante. In modalità standby, il forno entra automaticamente in modalità di blocco bambini, quando non c'è nessuna operazione entro 1 minuto. Per annullare la sicura per bambini, aprire o chiudere la porta.

MENU INTELLIGENTE

Il menu intelligente consente di cuocere diversi tipi di alimenti senza dover inserire la potenza o il tempo. È necessario inserire il tipo di alimenti e il peso. Potrebbe essere necessario girare gli alimenti a metà del tempo per una cottura uniforme.

- 1 Utilizzare i tasti freccia  per selezionare il programma desiderato (1-14).
- 2 Premere OK o WEIGHT e inserire il peso.
- 3 Premere START/QUICK START.

<p>Intelligent Menu</p> <ol style="list-style-type: none"> 1.Auto reheat 2.Tea/Coffee 3.Soup 4.Porridge 5.Pizza 6.Pasta 7.Popcorn 8.Auto defrost <p>Grill Menu</p> <ol style="list-style-type: none"> 9.Grilled ham 10.Grilled bacon 11.Grilled pork chops 12.Grilled steak 13.Grilled chicken pieces 14.Grilled fish pieces 	<ol style="list-style-type: none"> 1 Il risultato finale dipende dalla potenza, dalla forma e dalle dimensioni degli alimenti. Dipende anche dalle preferenze personali per quanto riguarda il grado di cottura e dalla posizione degli alimenti nel microonde. Se il risultato non è molto soddisfacente, modificare leggermente il tempo di cottura. 2 Aggiungere acqua bollente per il programma PASTA (5) prima della cottura. 3 Per i programmi 9-14, il dispositivo si arresta a metà del tempo per poter girare gli alimenti. Dopo aver girato gli alimenti, premere START per continuare la cottura.
--	---

Menu intelligente

1. Riscaldamento automatico
2. Tè/caffè
3. Minestra
4. Porridge
5. La pizza
6. Tagliatelle
7. Popcorn
8. Lo scongelamento dell'auto

Menu griglia

9. Prosciutto alla griglia
10. Pancetta grigliata
11. Costolette di maiale alla griglia
12. Bistecca alla griglia
13. Pezzi di pollo alla griglia
14. Pezzi di pesce alla griglia

PULIZIA E MANUTENZIONE

Pulire regolarmente il dispositivo e rimuovere eventuali residui di cibo.

- Prima di eseguire la pulizia, staccare sempre la spina dalla presa.
- Non immergere mai il dispositivo in acqua o in altri liquidi.
- Una pulizia irregolare comporta usura e compromette la durata del dispositivo.
- Non utilizzare per la pulizia detersivi aggressivi, benzina, prodotti abrasivi o spugne metalliche.
- Non rimuovere il coperchio della guida d'onda.

Eliminare odori sgradevoli

Il frequente utilizzo del dispositivo può comportare la comparsa di odori sgradevoli. Con i seguenti 3 metodi è possibile eliminare odori sgradevoli:

- 1 Tagliare a pezzi un limone. Introdurre i pezzi in una tazza e riscaldarli per 2-3 minuti al livello più alto.
- 2 Mettere una tazza di tè nel microonde e riscaldare al livello più alto.
- 3 Introdurre nel microonde buccia d'arancia e riscaldare per 1 minuto impostando il livello più alto.

Parte esterna:

Pulire la parte esterna con un panno morbido e umido.

Sportello e guarnizione:

Pulire lo sportello, il vetro, la guarnizione e tutti i componenti adiacenti con un panno morbido e umido per rimuovere lo sporco.

Tasti funzione:

Pulire i tasti funzione con un panno leggermente umido.

Pareti interne:

Pulire la parte interna con un panno morbido e umido. Pulire anche il coperchio della guida d'onda per rimuovere eventuali residui.

Piatto girevole, anello rotante e asse rotante:

Lavare questi componenti con acqua e con un detersivo delicato e farli asciugare completamente.

SMALTIMENTO



Se sul prodotto è presente la figura a sinistra (il cassonetto dei rifiuti mobile sbarrato), si applica la direttiva europea 2012/19/UE. Questi prodotti non possono essere smaltiti con i rifiuti normali. Informarsi sulle disposizioni vigenti in merito alla raccolta separata di dispositivi elettrici ed elettronici. Non smaltire i vecchi dispositivi con i rifiuti domestici. Grazie al corretto smaltimento dei vecchi dispositivi, si proteggono il pianeta e la salute delle persone da possibili conseguenze negative. Il riciclo di materiali aiuta a ridurre il consumo di materie prime.

KLARSTEIN NIETSRK

SRSRK KLARSTEIN NIE

KLARSTEIN NIETSRK

SRSRK KLARSTEIN NIE

KLARSTEIN NIETSRK

SRSRK KLARSTEIN NIE

KLARSTEIN NIETSRK