

# BEERSAFE 4XL | 6XL

Getränkékühler  
Beverage Cooler  
Refrigerador de bebidas  
Réfrigérateur à boissons  
Frigo per bevande

10031929 10031930



COOKINGCO  
OOKINGCOO  
KINGCOOKIN  
INGCOOKING  
COOKINGCO  
OOKINGCOO  
KINGCOOKIN  
INGCOOKING

## KLARSTEIN

[www.klarstein.com](http://www.klarstein.com)



**Sehr geehrter Kunde,**

wir gratulieren Ihnen zum Erwerb Ihres Gerätes. Lesen Sie die folgenden Hinweise sorgfältig durch und befolgen Sie diese, um möglichen Schäden vorzubeugen. Für Schäden, die durch Missachtung der Hinweise und unsachgemäßen Gebrauch entstehen, übernehmen wir keine Haftung. Scannen Sie den QR-Code, um Zugriff auf die aktuellste Bedienungsanleitung und weitere Informationen rund um das Produkt zu erhalten.



---

## INHALTSVERZEICHNIS

---

Sicherheitshinweise	4
Geräteübersicht	7
Griffmontage und Türumkehr	9
Transport und Aufstellung	11
Bedienfeld und Bedienung	11
Reinigung und Pflege	12
Fehlersuche und Fehlerbehebung	13
Produktdatenblatt	14
Produktdatenblatt	16
Spezielle Entsorgungshinweise für Verbraucher in Deutschland	18
Hinweise zur Entsorgung	20
Hersteller & Importeur (UK)	20

English	21
Español	37
Français	53
Italiano	69

---

## TECHNISCHE DATEN

---

Artikelnummer	10031929, 10031930
Stromversorgung	220-240 V ~ 50/60 Hz

---

## SICHERHEITSHINWEISE

---

- Prüfen Sie vor der Benutzung die Spannung auf dem Typenschild. Schließen Sie das Gerät nur an Steckdosen an, die der Spannung des Geräts entsprechen.
- Kinder ab 8 Jahren, psychisch, sensorisch und körperlich eingeschränkte Menschen dürfen das Gerät nur benutzen, wenn sie vorher von einer für sie verantwortlichen Aufsichtsperson ausführlich mit den Funktionen und den Sicherheitsvorkehrungen vertraut gemacht wurden und die damit verbundenen Risiken verstehen.
- Achten Sie darauf, dass die Ventilationsöffnung frei sind und reinigen Sie diese regelmäßig.
- Benutzen Sie keine mechanischen Geräte, um den Abtau-Prozess zu beschleunigen.
- Stellen Sie keine elektrischen Geräte, z. B. Eismaschinen in den Kühlschrank.
- Achten Sie darauf, den Kühlmittel-Kreislauf nicht zu beschädigen.
- Falls das Netzkabel oder der Stecker beschädigt sind, müssen sie vom Hersteller, einem autorisierten Fachbetrieb oder einer ähnlich qualifizierten Person ersetzt werden.
- Überprüfen Sie das Netzkabel regelmäßig auf Schäden. Benutzen Sie das Gerät nicht mit beschädigtem Netzkabel.
- Fassen Sie das Gerät, den Stecker und das Netzkabel nicht mit nassen Händen an.
- Verwenden Sie nach Möglichkeit kein Verlängerungskabel. Falls Sie doch eines verwenden, achten Sie darauf, dass der Amperewerte des angeschlossenen Geräts den maximalen Amperewert des Netzkabels nicht überschreitet.
- Lassen Sie um das Gerät herum mindestens 5 cm Platz zu den Seiten und 10 cm Platz nach hinten, damit die Luft ausreichend zirkulieren kann.
- Stellen Sie keine heißen Lebensmittel in das Gerät. Lassen Sie diese erst auf Zimmertemperatur abkühlen.
- Schließen Sie die Tür möglichst schnell, nachdem Sie Lebensmittel hinzugeben, damit die Kälte nicht entweicht.
- Stellen Sie das Gerät auf einen festen, ebenen Untergrund. Stellen Sie es nicht auf einen weichen Untergrund, z. B. einen Teppich.
- Stellen Sie keine Gegenstände auf das Gerät.
- Lagern Sie keine entzündlichen oder explosiven Substanzen im Gerät.
- Benutzen Sie das Gerät nicht im Freien.
- Ziehen sie den Stecker nicht am Kabel aus der Steckdose, sondern halten Sie ihn beim Abziehen mit der Hand fest.
- Achten Sie darauf, dass das Netzkabel keine heißen Oberflächen berührt.
- Schließen Sie das Gerät nur an geerdete Steckdosen an.
- Schließen Sie das Gerät nicht an Steckdosen an, die bereits mit anderen Küchengeräten verbunden sind.
- Tauen Sie das Gefrierfach regelmäßig ab.
- Wenn der Kühlschrank ausgeht, ausfällt oder ausgeschaltet wird, warten Sie 5 Minuten, bevor Sie ihn wieder einschalten, andernfalls könnte der Kompressor Schaden nehmen.

Dieses Gerät enthält das Kältemittel Isobutan (R600a), ein Naturgas mit hoher Umweltverträglichkeit, aber brennbar. Obwohl es brennbar ist, schädigt es nicht die Ozonschicht und verstärkt nicht den Treibhauseffekt. Die Verwendung dieses Kältemittels führt zu einer etwas höheren Geräusentwicklung des Gerätes. Zusätzlich zum Kompressorgeräusch können Sie den Fluss des Kältemittels hören. Dies ist unvermeidlich und hat keine negative Wirkung auf die Leistung des Gerätes. Seien Sie während des Transports vorsichtig, so dass der Kältemittelkreislauf nicht beschädigt wird. Kältemittellecks können die Augen reizen.

### Besondere Hinweise

- Kinder im Alter von 3 bis 8 Jahren dürfen Kühlgeräte mit Lebensmitteln befüllen und Lebensmittel entnehmen.
- Achten Sie bei der Positionierung des Gerätes darauf, dass das Netzkabel nicht eingeklemmt oder beschädigt ist.
- Achten Sie darauf, dass sich keine Mehrfachsteckdosen oder Netzteile auf der Rückseite des Geräts befinden.

Um eine Kontamination von Lebensmitteln zu vermeiden, beachten Sie bitte die folgenden Anweisungen:

- Ein längeres Öffnen der Tür kann zu einem deutlichen Temperaturanstieg in den Fächern des Gerätes führen.
- Reinigen Sie regelmäßig Oberflächen, die mit Lebensmitteln in Berührung kommen können. Reinigen Sie regelmäßig den Wasserablauf.
- Lagern Sie rohes Fleisch und Fisch in geeigneten Behältern im Kühlschrank, damit Fleisch und Fisch nicht mit anderen Lebensmitteln in Berührung kommt oder auf diese tropft.



#### WARNUNG

Achten Sie bei Gebrauch, Wartung und Entsorgung des Gerätes auf das linke Symbol, das sich auf der Rückseite oder am Kompressor des Gerätes befindet. Dieses Symbol warnt vor möglichen Bränden. In den Kältemittelleitungen und im Kompressor befinden sich brennbare Stoffe. Halten Sie das Gerät bei Gebrauch, Wartung und Entsorgung von Feuerquellen fern.

### Hinweise zum korrekten Gebrauch

- Dieses Gerät ist ausschließlich für die Lagerung von Getränken bestimmt.
- Dieses Gerät ist nicht für die Verwendung als Einbaugerät vorgesehen, außer es wird explizit in der Anleitung erwähnt.
- Dieses Gerät ist nicht zum Einfrieren von Lebensmitteln geeignet.
- Die Regale wurden vorab so eingesetzt, dass sie die effizienteste Energienutzung ermöglichen.

### Besondere Hinweise zu den Regalen

- Die Regale wurden vorab so eingesetzt, dass sie die effizienteste Energienutzung ermöglichen.
- Verwenden Sie nur die vom Hersteller bereitgestellten Regale.
- Blockieren Sie niemals die Löcher in den Regalen oder verwenden Sie andere vom Hersteller nicht zugelassene Regaltypen, die eine schlechte Kühlung verursachen oder den Energieverbrauch erhöhen können.
- Wir empfehlen Ihnen die Regale wie dargestellt einzusetzen, damit die Energie möglichst effizient genutzt wird.

### Hinweise zur Umgebungstemperatur

Installieren Sie dieses Gerät an einem Ort, an dem die Umgebungstemperatur der auf dem Typenschild des Geräts angegebenen Klimaklasse entspricht.

<b>SN</b>	Niedrig	Dieses Kühlgerät ist für den Einsatz bei Umgebungstemperaturen von 10-32 °C vorgesehen.
<b>N</b>	Gemäßigt	Dieses Kühlgerät ist für den Einsatz bei Umgebungstemperaturen von 16-32 °C vorgesehen.
<b>ST</b>	Subtropisch	Dieses Kühlgerät ist für den Einsatz bei Umgebungstemperaturen von 16-38 °C vorgesehen.
<b>T</b>	Tropisch	Dieses Kühlgerät ist für den Einsatz bei Umgebungstemperaturen von 16-43 °C vorgesehen.

Die Umgebungstemperatur beeinflusst die Innentemperatur und Luftfeuchtigkeit des Getränkekühlers. Für einen optimalen Betrieb des Getränkekühlers empfehlen wir eine Umgebungstemperatur von 23 °C bis 25 °C.

## GERÄTEÜBERSICHT

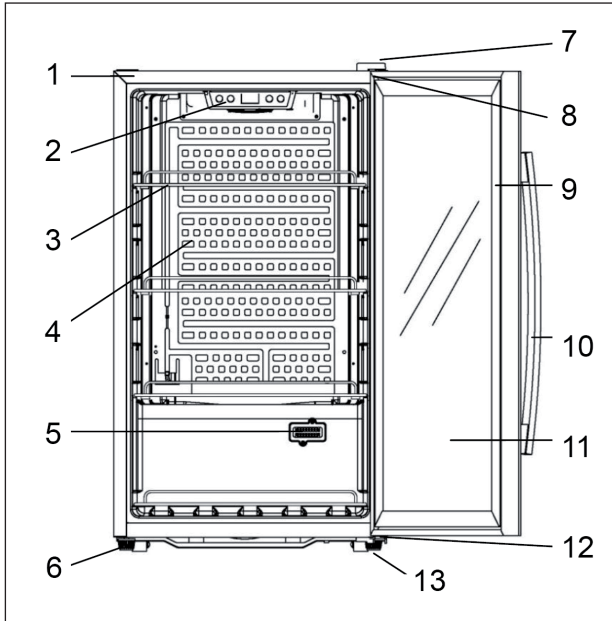

### Modell 10031929

- 1 Gehäuse
- 2 Bedienfeld
- 3 Regal
- 4 Verdunster
- 5 Sensor
- 6 Einstellbare Fuß
- 7 Abdeckung
- 8 Aufhängung
- 9 Türdichtung
- 10 Griff
- 11 Tür
- 12 Aufhängung
- 13 Einstellbarer Fuß

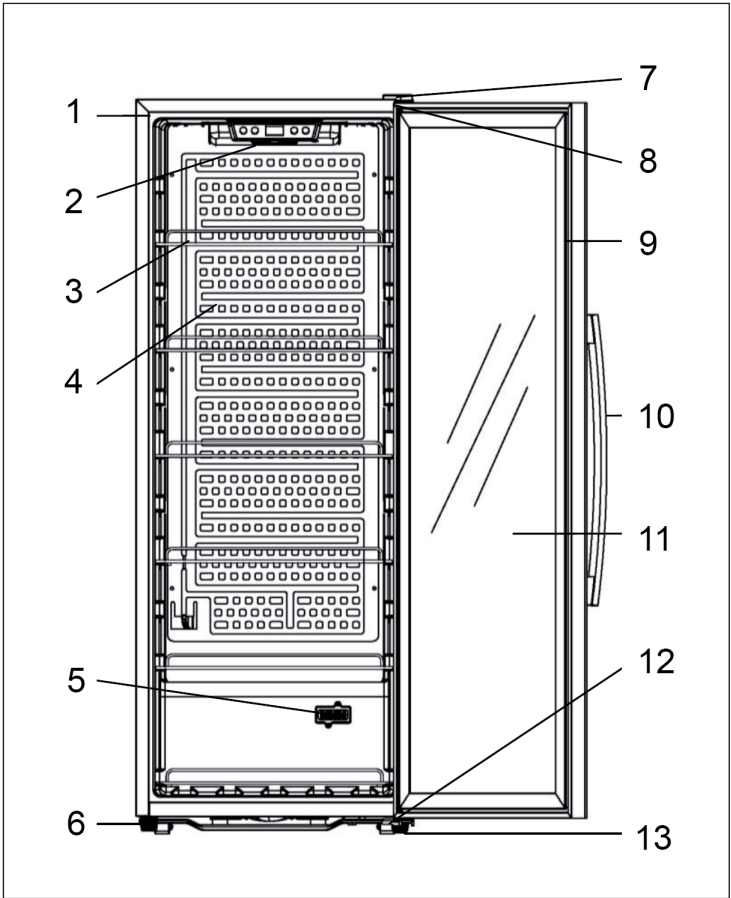

Modell 10031930

1 Gehäuse	8 Aufhängung
2 Bedienfeld	9 Türdichtung
3 Regal	10 Griff
4 Verdunster	11 Tür
5 Sensor	12 Aufhängung
6 Einstellbare Fuß	13 Einstellbarer Fuß
7 Abdeckung	



## GRIFFMONTAGE UND TÜRUMKEHR

### Einzelteile für die Türumkehr

- 1 Abdeckung
- 2 Schraube
- 3 Türaufhängung
- 4 Kappe
- 5 Untere Türaufhängung
- 6 Griffschraube
- 7 Griff

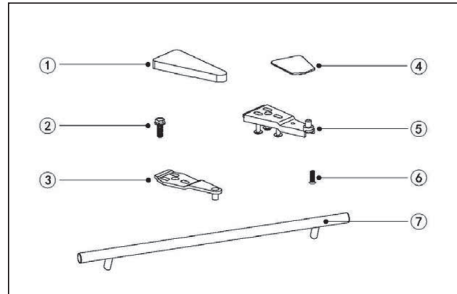

### Griffmontage

Das Gerät wird mit einem separaten Griff geliefert. So installieren Sie den Griff:

- 1 Richten Sie den Griff an den Löchern in der Tür aus.
- 2 Schieben Sie die Türdichtung beiseite und schrauben Sie den griff fest.

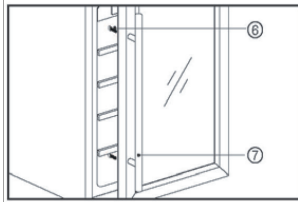

### Türumkehr

Die Tür ist so vorinstalliert, dass sie sich von links nach rechts öffnet. Damit sich die Tür anders herum öffnet, befolgen Sie die folgenden Schritte:

- 1 Schließen Sie die Tür.
- 2 Nehmen Sie die obere Abdeckung (1) ab. Schrauben Sie die Schraube (2) ab. Nehmen Sie die Aufhängung (3) ab. Nehmen Sie die Kappe (4) ab.
- 3 Lösen Sie die Tür von der unteren Abdeckung.
- 4 Schrauben Sie die untere Aufhängung (5) ab.

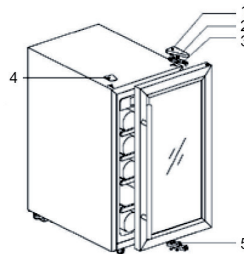

- 5 Befestigen Sie die untere Türaufhängung an der linken Seite. Drehen Sie die Tür um 180° und setzen Sie sie auf die untere Aufhängung.

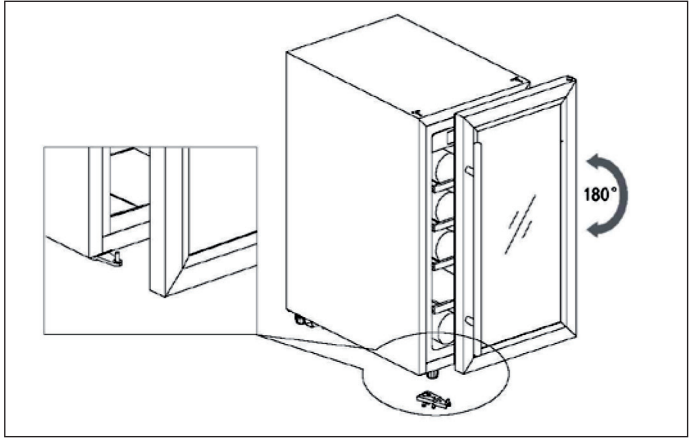

- 6 Befestigen Sie die obere Aufhängung mit der Schraube und setzen Sie die Abdeckung auf. Befestigen Sie zum Schluss die Kappe auf der rechten Seite.

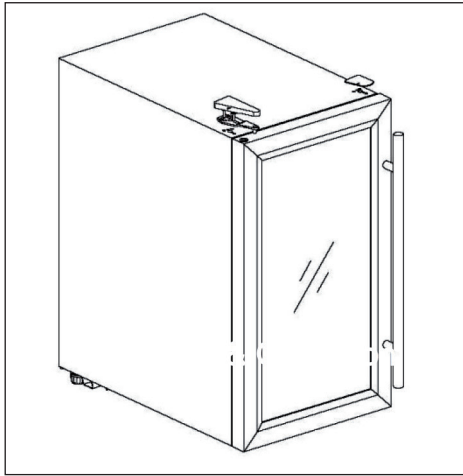

## TRANSPORT UND AUFSTELLUNG



- Neigen Sie das Gerät beim Transport und bei der Aufstellung nicht mehr als 45°.
- Stellen Sie das Gerät auf einen flachem, stabilen und trockenem Boden. Stellen Sie es nicht auf die Schaumstoff-Verpackung.
- Stellen Sie das Gerät nicht an feuchten oder nassen Orten auf.
- Stellen Sie das Gerät nicht an Orten auf, an denen es einfrieren kann.
- Verwenden Sie das Gerät nicht im Freien und stellen Sie es nicht in direktes Sonnenlicht.
- Lassen Sie um das Gerät herum mindestens 10 cm Platz zu allen Seiten, damit die Luft ausreichend zirkulieren kann. Es ist normal, dass das Gehäuse während dem Betrieb Wärme abgibt.
- Lassen Sie das Gerät 1 Stunde herunterkühlen, bevor Sie Getränke hineingeben.

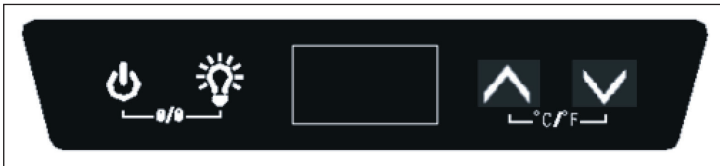

### Gerät starten

- 1 Reinigen Sie vor der Benutzung den Innenraum mit einem feuchten Lappen und versichern Sie sich dass alle Teile richtig sitzen.
- 2 Stellen Sie das Gerät auf einen stabilen, trockenen Untergrund und lassen Sie es vor der Benutzung 30 Minuten stehen.
- 3 Stecken Sie den Stecker in die Steckdose und lassen Sie das Gerät 1 Stunde herunterkühlen.

## BEDIENFELD UND BEDIENUNG



	POWER: Halten Sie die Taste 3 Sekunden lang gedrückt, um das Gerät auszuschalten und in den Standby-Modus zu wechseln. Halten Sie die Taste im Standby-Modus 3 Sekunden gedrückt, um das Gerät zu starten.
	LICHT: Drücken Sie die Taste, um das Licht im Innenraum einzuschalten. Im Standby-Modus hat die Taste keine Funktion.
	HOCH: Drücken Sie die Taste, um die eingestellte Temperatur in 1 °C-Schritten zu erhöhen. Warten Sie dann 5 Sekunden, bis die neue Temperatur automatisch übernommen wird. Das Display zeigt dann wieder die aktuelle Innentemperatur an.

	<b>RUNTER:</b> Drücken Sie die Taste, um die eingestellte Temperatur in 1 °C-Schritten zu verringern. Warten Sie dann 5 Sekunden, bis die neue Temperatur automatisch übernommen wird. Das Display zeigt dann wieder die aktuelle Innentemperatur an.
	<b>KINDERSICHERUNG:</b> Halten Sie beide Tasten 3 Sekunden lang gedrückt, um die Kindersicherung zu aktivieren. Um die Tür wieder zu entsperren, halten Sie beide Tasten Sekunden lang gedrückt.
	<b>FAHRENHEIT/CELSIUS:</b> Drücken Sie gleichzeitig auf beide Tasten, um zwischen Fahrenheit und Celsius zu wechseln.

### Hinweise zur Bedienung

- Die Temperatur lässt sich zwischen 0-10°C einstellen.
- Alarm: Wenn eine Störung auftritt und Alarmton ertönt, drücken Sie eine beliebige Taste auf dem Bedienfeld, um den Alarmton auszuschalten.
- Sensorausfall: Wenn der Temperatursensor ausfällt, wird ein Fehlercode angezeigt. E1 steht für offener Schaltkreis, E2 für Kurzschluss.
- Das Gerät ist mit Metallregalen ausgestattet, auf denen Sie die Getränke einfach verstauen können.
- Das Füllvolumen von Modell 10031929 beträgt 132 Dosen (Größe: 66 mm im Durchmesser, 123 mm in der Höhe)
- Das Füllvolumen von Modell 10031930 beträgt 258 Dosen (Größe: 66 mm im Durchmesser, 123 mm in der Höhe)
- Wenn sie das Gerät länger nicht benutzen, schalten Sie es aus und ziehen Sie den Stecker. Reinigen Sie es und lassen Sie die Tür offen stehen.

---

## REINIGUNG UND PFLEGE

---

### Reinigung

HINWEIS: Schalten Sie das Gerät aus und ziehen Sie vor der Wartung oder Reinigung den Stecker aus der Steckdose, um Stromschläge zu vermeiden.

- Reinigen Sie das Gerät mit einem weichen Tuch oder einem Schwamm unter und etwas Wasser.
- Verwenden Sie zur Reinigung keine organischen Lösungsmittel, alkalischen Reiniger, kochendes Wasser, Waschpulver oder Säure.
- Fluten Sie das Gerät nicht mit Wasser.

### Im Falle eines Stromausfalls

Die meisten Stromausfälle werden innerhalb kurzer Zeit behoben. Um Ihre Getränke während eines Stromausfalls kühl zu halten, versuchen Sie, die Tür so selten wie möglich zu öffnen.

## Gerät bewegen

- Schalten Sie das Gerät aus und ziehen Sie den Netzstecker.
- Entfernen Sie alle Getränke aus dem Gerät.
- Neigen Sie das Gerät beim Transport nicht mehr als 45°.

## FEHLERSUCHE UND FEHLERBEHEBUNG

Problem	Mögliche Ursache und Lösungsansatz
Das Gerät macht Geräusche.	Passen Sie die vorderen Füße an, damit das Gerät waagrecht steht.
	Lassen Sie etwas mehr Platz zu den Wänden.
Geräusche im Kühlsystem.	Das ist normal, da sich das Kühlmittel innerhalb des Kühlschranks bewegt.
Das Gerät geht nicht an.	Vergewissern Sie sich, dass das Gerät ordnungsgemäß angeschlossen ist.
	Schalten Sie die Stromversorgung ein.
	Der Kompressor startet erst 5 Minuten nach einem Stromausfall wieder.
Der Kompressor läuft ununterbrochen.	Wenn das Gerät nicht kühlt wenden Sie sich zur Kontrolle und Reparatur an einen Fachbetrieb.
Die Tür ist nicht dicht.	Nach langem Gebrauch kann die Türdichtung steif werden oder sich verziehen. Erhitzen Sie in diesem Fall die Türdichtung mit einem Fön oder einem heißem Handtuch. Die Türdichtung wird dadurch weich und dichtet die Tür wieder ab.
Gerüche im Innenraum.	Der anfängliche Plastikgeruch ist normal und verschwindet nach kurzer Zeit.
	Reinigen Sie den Innenraum und belüften Sie ihn für einige Stunden.
Kondenswasser an der Glastür.	Öffnen Sie die Tür nicht oft oder für eine lange Zeit.
	Stellen Sie die Temperatur nicht zu niedrig ein.
	Hohe Umgebungstemperatur und Feuchtigkeit führen zu Kondenswasser.
Das Licht geht nicht.	Überprüfen Sie zuerst die Stromversorgung.
	Wenden Sie sich zur Kontrolle und Reparatur an einen Fachbetrieb.

---

# PRODUKTDATENBLATT

---

Angaben nach Verordnung (EU) Nr. 2019/2016

<b>Name oder Handelsmarke des Herstellers:</b> Klarstein				
<b>Adresse des Herstellers:</b> Wallstraße 16, 10179 Berlin, Deutschland.				
<b>Artikelnummer:</b> 10031929A				
<b>Art des Kühlgeräts:</b>				
Geräuscharmes Gerät:	nein	Bauart:	freistehend	
Weinlagerschrank:	nein	Anderes Kühlgerät:	ja	
<b>Allgemeine Produktparameter:</b>				
Parameter		Wert	Parameter	Wert
Abmessungen (mm)	Höhe	855	Gesamtrauminhalt (in dm <sup>3</sup> oder l)	124
	Breite	480		
	Tiefe	575		
EEL	125	Energieeffizienzklasse	F	
Luftschallemissionen (in dB(A) re 1 pW)	41	Luftschallemissionsklasse	C	
Jährlicher Energieverbrauch (in kWh/a)	102,0	Klimaklasse:	erweitert gemäßigt, gemäßigt, subtropisch	
Mindest-Umgebungstemperatur (in °C), für die das Kühlgerät geeignet ist	10	Höchstumgebungstemperatur (in °C), für die das Kühlgerät geeignet ist	38	
Winterschaltung	nein			

<b>Fachparameter:</b>					
Fachtyp		Fachparameter und -werte			
		Rauminhalt des Fachs (in dm <sup>3</sup> oder l)	Empfohlene Temperatureinstellung für eine optimierte Lebensmittellagerung (in °C) Diese Einstellungen dürfen nicht im Widerspruch zu den Lagerbedingungen gemäß Anhang IV Tabelle 3 stehen	Gefriervermögen (in kg/24h)	Entfrostungsart (automatische Entfrostung = A, manuelle Entfrostung = M)
Vorratsfach	ja	124,0	17	-	A
Weinfach	nein	-	-	-	-
Kellerfach	nein	-	-	-	-
Fach für frische Lebensmittel	nein	-	-	-	-
Kaltlagerfach	nein	-	-	-	-
Null-Sterne oder Eisbereiterfach	nein	-	-	-	-
Ein-Stern	nein	-	-	-	-
Zwei-Sterne	nein	-	-	-	-
Drei-Sterne	nein	-	-	-	-
Vier-Sterne	nein	-	-	-	-
Zwei-Sterne-Abteil	nein	-	-	-	-
Fach mit variabler Temperatur	-	-	-	-	-
<b>Für 4-Sterne-Fächer:</b>					
Schnellgefriereinrichtung			nein		
<b>Lichtquellenparameter:</b>					
Art der Lichtquelle			-		
Energieeffizienzklasse			-		
<b>Mindestlaufzeit der vom Hersteller angebotenen Garantie:</b> 24 Monate					
<b>Weitere Angaben:</b>					
Weblink zur Website des Herstellers, auf der die Informationen gemäß Nummer 4 Buchstabe a des Anhangs der Verordnung (EU) 2019/2019 der Kommission zu finden sind: <a href="http://www.klarstein.de">www.klarstein.de</a>					

---

# PRODUKTDATENBLATT

---

Angaben nach Verordnung (EU) Nr. 2019/2016

<b>Name oder Handelsmarke des Herstellers:</b> Klarstein				
<b>Adresse des Herstellers:</b> Wallstraße 16, 10179 Berlin, Deutschland.				
<b>Artikelnummer:</b> 10031930A				
<b>Art des Kühlgeräts:</b>				
Geräuscharmes Gerät:	nein	Bauart:	freistehend	
Weinlagerschrank:	nein	Anderes Kühlgerät:	ja	
<b>Allgemeine Produktparameter:</b>				
Parameter		Wert	Parameter	Wert
Abmessungen (mm)	Höhe	1285	Gesamtrauminhalt (in dm <sup>3</sup> oder l)	201
	Breite	480		
	Tiefe	575		
EEL	124	Energieeffizienzklasse	F	
Luftschallemissionen (in dB(A) re 1 pW)	40	Luftschallemissionsklasse	C	
Jährlicher Energieverbrauch (in kWh/a)	124,0	Klimaklasse:	erweitert gemäßigt, gemäßigt, subtropisch	
Mindest-Umgebungstemperatur (in °C), für die das Kühlgerät geeignet ist	10	Höchstumgebungstemperatur (in °C), für die das Kühlgerät geeignet ist	38	
Winterschaltung	nein			



<b>Fachparameter:</b>					
Fachtyp		Fachparameter und -werte			
		Rauminhalt des Fachs (in dm <sup>3</sup> oder l)	Empfohlene Temperatureinstellung für eine optimierte Lebensmittellagerung (in °C) Diese Einstellungen dürfen nicht im Widerspruch zu den Lagerbedingungen gemäß Anhang IV Tabelle 3 stehen	Gefriervermögen (in kg/24h)	Entfrostungsart (automatische Entfrostung = A, manuelle Entfrostung = M)
Vorratsfach	ja	201,0	17	-	A
Weinfach	nein	-	-	-	-
Kellerfach	nein	-	-	-	-
Fach für frische Lebensmittel	nein	-	-	-	-
Kaltlagerfach	nein	-	-	-	-
Null-Sterne oder Eisbereiterfach	nein	-	-	-	-
Ein-Stern	nein	-	-	-	-
Zwei-Sterne	nein	-	-	-	-
Drei-Sterne	nein	-	-	-	-
Vier-Sterne	nein	-	-	-	-
Zwei-Sterne-Abteil	nein	-	-	-	-
Fach mit variabler Temperatur	-	-	-	-	-
<b>Für 4-Sterne-Fächer:</b>					
Schnellgefriereinrichtung			nein		
<b>Lichtquellenparameter:</b>					
Art der Lichtquelle			-		
Energieeffizienzklasse			-		
<b>Mindestlaufzeit der vom Hersteller angebotenen Garantie:</b> 24 Monate					
<b>Weitere Angaben:</b>					
Weblink zur Website des Herstellers, auf der die Informationen gemäß Nummer 4 Buchstabe a des Anhangs der Verordnung (EU) 2019/2019 der Kommission zu finden sind: <a href="http://www.klarstein.de">www.klarstein.de</a>					

## SPEZIELLE ENTSORGUNGSHINWEISE FÜR VERBRAUCHER IN DEUTSCHLAND

Entsorgen Sie Ihre Altgeräte fachgerecht. Dadurch wird gewährleistet, dass die Altgeräte umweltgerecht verwertet und negative Auswirkungen auf die Umwelt und menschliche Gesundheit vermieden werden. Bei der Entsorgung sind folgende Regeln zu beachten:

- Jeder Verbraucher ist gesetzlich verpflichtet, Elektro- und Elektronikaltgeräte (Altgeräte) sowie Batterien und Akkus getrennt vom Hausmüll zu entsorgen. Sie erkennen die entsprechenden Altgeräte durch folgendes Symbol der durchgestrichene Mülltonne (WEEE Symbol). 
- Sie haben Altbatterien und Altakkumulatoren, die nicht vom Altgerät umschlossen sind, sowie Lampen, die zerstörungsfrei aus dem Altgerät entnommen werden können, vor der Abgabe an einer Entsorgungsstelle vom Altgerät zerstörungsfrei zu trennen.
- Bestimmte Lampen und Leuchtmittel fallen ebenso unter das Elektro- und Elektronikgesetz und sind dementsprechend wie Altgeräte zu behandeln. Ausgenommen sind Glühlampen und Halogenlampen. Entsorgen Sie Glühlampen und Halogenlampen bitte über den Hausmüll, sofern Sie nicht das WEEE Symbol tragen.
- Jeder Verbraucher ist für das Löschen von personenbezogenen Daten auf dem Elektro- bzw. Elektronikgerät selbst verantwortlich.

### Rücknahmepflicht der Vertreiber

Vertreiber mit einer Verkaufsfläche für Elektro- und Elektronikgeräte von mindestens 400 Quadratmetern sowie Vertreiber von Lebensmitteln mit einer Gesamtverkauffläche von mindestens 800 Quadratmetern, die mehrmals im Kalenderjahr oder dauerhaft Elektro- und Elektronikgeräte anbieten und auf dem Markt bereitstellen, sind verpflichtet,

- 1 bei der Abgabe eines neuen Elektro- oder Elektronikgerätes an einen Endnutzer ein Altgerät des Endnutzers der gleichen Geräteart, das im Wesentlichen die gleichen Funktionen wie das neue Gerät erfüllt, am Ort der Abgabe oder in unmittelbarer Nähe hierzu unentgeltlich zurückzunehmen und
- 2 auf Verlangen des Endnutzers Altgeräte, die in keiner äußeren Abmessung größer als 25 Zentimeter sind, im Einzelhandelsgeschäft oder in unmittelbarer Nähe hierzu unentgeltlich zurückzunehmen; die Rücknahme darf nicht an den Kauf eines Elektro- oder Elektronikgerätes geknüpft werden und ist auf drei Altgeräte pro Geräteart beschränkt.

- Bei einem Vertrieb unter Verwendung von Fernkommunikationsmitteln ist die unentgeltliche Abholung am Ort der Abgabe auf Elektro- und Elektronikgeräte der Kategorien 1, 2 und 4 gemäß § 2 Abs. 1 ElektroG, nämlich „Wärmeüberträger“, „Bildschirmgeräte“ (Oberfläche von mehr als 100 cm<sup>2</sup>) oder „Großgeräte“ (letztere mit mindestens einer äußeren Abmessung über 50 Zentimeter) beschränkt. Für andere Elektro- und Elektronikgeräte (Kategorien 3, 5, 6) ist eine Rückgabemöglichkeit in zumutbarer Entfernung zum jeweiligen Endnutzer zu gewährleisten.
- Altgeräte dürfen kostenlos auf dem lokalen Wertstoffhof oder in folgenden Sammelstellen in Ihrer Nähe abgegeben werden: [www.take-e-back.de](http://www.take-e-back.de)
- Für Elektro- und Elektronikgeräte der Kategorien 1, 2 und 4 an bieten wir auch die Möglichkeit einer unentgeltlichen Abholung am Ort der Abgabe. Beim Kauf eines Neugeräts haben Sie die Möglichkeit eine Altgerätabholung über die Webseite auszuwählen.
- Batterien können überall dort kostenfrei zurückgegeben werden, wo sie verkauft werden (z. B. Super-, Bau-, Drogeriemarkt). Auch Wertstoff- und Recyclinghöfe nehmen Batterien zurück. Sie können Batterien auch per Post an uns zurücksenden. Altbatterien in haushaltsüblichen Mengen können Sie direkt bei uns von Montag bis Freitag zwischen 08:00 und 16:00 Uhr unter der folgenden Adresse unentgeltlich zurückgeben:

**Chal-Tec Fulfillment GmbH**  
**Norddeutschlandstr. 3**  
**47475 Kamp-Lintfort**

- Wichtig zu beachten ist, dass Lithiumbatterien aus Sicherheitsgründen vor der Rückgabe gegen Kurzschluss gesichert werden müssen (z. B. durch Abkleben der Pole).
- Finden sich unter der durchgestrichenen Mülltonne auf der Batterie zusätzlich die Zeichen Cd, Hg oder Pb ist das ein Hinweis darauf, dass die Batterie gefährliche Schadstoffe enthält. (»Cd« steht für Cadmium, »Pb« für Blei und »Hg« für Quecksilber).

### **Hinweis zur Abfallvermeidung**

Indem Sie die Lebensdauer Ihrer Altgeräte verlängern, tragen Sie dazu bei, Ressourcen effizient zu nutzen und zusätzlichen Müll zu vermeiden. Die Lebensdauer Ihrer Altgeräte können Sie verlängern indem Sie defekte Altgeräte reparieren lassen. Wenn sich Ihr Altgerät in gutem Zustand befindet, könnten Sie es spenden, verschenken oder verkaufen.

---

## HINWEISE ZUR ENTSORGUNG

---



Wenn es in Ihrem Land eine gesetzliche Regelung zur Entsorgung von elektrischen und elektronischen Geräten gibt, weist dieses Symbol auf dem Produkt oder auf der Verpackung darauf hin, dass dieses Produkt nicht im Hausmüll entsorgt werden darf. Stattdessen muss es zu einer Sammelstelle für das Recycling von elektrischen und elektronischen Geräten gebracht werden. Durch regelkonforme Entsorgung schützen Sie die Umwelt und die Gesundheit Ihrer Mitmenschen vor negativen Konsequenzen. Informationen zum Recycling und zur Entsorgung dieses Produkts, erhalten Sie von Ihrer örtlichen Verwaltung oder Ihrem Hausmüllentsorgungsdienst.

---

## HERSTELLER & IMPORTEUR (UK)

---

**Hersteller:**

Chal-Tec GmbH, Wallstraße 16, 10179 Berlin, Deutschland.

**Importeur für Großbritannien:**

Berlin Brands Group UK Limited

PO Box 42

272 Kensington High Street

London, W8 6ND

United Kingdom

**Dear Customer,**

Congratulations on purchasing this device. Please read the following instructions carefully and follow them to prevent possible damages. We assume no liability for damage caused by disregard of the instructions and improper use. Scan the QR code to get access to the latest user manual and more product information.



---

## CONTENTS

---

Safety Instructions	22
Product Description	25
Handle installing and Door reversing	27
Transport and Installation	29
Control Panel and Operation	29
Care and Cleaning	30
Troubleshooting	31
Product Data Sheet	32
Product Data Sheet	34
Disposal Considerations	36
Manufacturer & Importer (UK)	36

---

## TECHNICAL DATA

---

Item number	10031929, 10031930
Power supply	220-240 V ~ 50/60 Hz

---

## SAFETY INSTRUCTIONS

---

- Check that the voltage of the power supply in your home is the same as the voltage shown on the rating label of this product.
- This device may be only used by children 8 years old or older and persons with limited physical, sensory and mental capabilities and / or lack of experience and knowledge, provided that they have been instructed in use of the device by a responsible person who understands the associated risks.
- Keep ventilation opening, in the appliance enclosure or in the built-in structure, clear of obstruction.
- Do not use mechanical devices or other means to accelerate the defrosting process, other than those recommended by the manufacturer.
- Do not use electrical appliances inside the food storage compartments of the appliance, unless they are of the type recommended by the manufacturer.
- Do not damage the refrigerant circuit.
- If the supply cord is damaged, it must be replaced by the manufacturer or its service agent or a similarly qualified person in order to avoid a hazard.
- It is recommended to check regularly the supply cord for any sign of possible deterioration, and the appliance should not be used if the cable is damaged.
- To avoid injury or death from electrical shock, do not operate the appliance with wet hands, while standing on a wet surface.
- It is not recommended to use this refrigerator with an extension cord or power board. Please ensure that the appliance is plugged directly into the electrical outlet.
- When positioning the appliance, ensure that there is at least a 5 cm clearance at the sides and a 10 cm clearance at the back as this is the main outlet for heat. This will allow for adequate ventilation.
- Do not place hot food or drink into the refrigerator before it cools down to room temperature.
- Close the door immediately after putting in any items so the inside temperature will not rise dramatically.
- Keep appliance away from any heat source or direct sunlight.
- To fix stably, the appliance must be placed on a flat and solid surface. It should not be laid on any soft material.
- Do not place any other appliance on top of the refrigerator, and do not wet it.
- Do not store something like ether, methanol, gasoline, which is easy to evaporate burn or explode.
- Do not use outdoors or in wet conditions.
- Never pull the cord to disconnect it from the outlet. Grasp the plug and pull it from the outlet.
- Keep the cord away from heated surfaces.
- This appliance has been incorporated with a grounded plug. Please ensure the wall outlet in your house is well earthed.
- Connect your refrigerator to an independent electrical socket and use a safe ground wire.
- Defrost the freezer at least once a month because too much frost may affect refrigeration.
- Turn on electricity only 5 minutes later after electricity goes off. Otherwise, the compressor may be damaged.

This appliance contains the coolant isobutane (R600a), a natural gas which is environmentally friendly. Although it is flammable, it does not damage the ozone layer and does not increase the greenhouse effect. The use of this coolant has, however, led to a slight increase in the noise level of the appliance. In addition to the noise of the compressor, you might be able to hear the coolant flowing around the system. This is unavoidable, and does not have any adverse effect on the performance of the appliance. Care must be taken during the transportation and setting up of the appliance that no parts of the cooling system are damaged. Leaking coolant can damage the eyes.

### Special Notes

- Children between the ages of 3 and 8 are allowed to fill refrigerators with food and remove food.
- When positioning the unit, make sure that the power cord is not pinched or damaged.
- Make sure that there are no multiple sockets or power supplies on the back of the unit.

To avoid contamination of food, please follow the instructions below:

- A prolonged opening of the door can lead to a significant rise in temperature in the compartments of the appliance.
- Regularly clean surfaces that may come into contact with food. Clean the water drain regularly.
- Store raw meat and fish in suitable containers in the refrigerator so that meat and fish do not come into contact with or drip on other foods.



#### WARNING

When using, servicing and disposing of the unit, pay attention to the left symbol on the rear of the unit or on the compressor. This symbol warns of possible fires. There are flammable substances in the refrigerant lines and in the compressor. Keep the appliance away from sources of fire during use, maintenance and disposal.

### Notes on correct use

- This device is intended exclusively for the storage of drinks.
- This appliance is not intended for use as a built-in appliance unless explicitly mentioned in the instructions.
- This appliance is not suitable for freezing food.
- The shelves have been installed in advance to allow the most efficient use of energy.

### Special notes on the shelves

- The shelves were placed in advance in such a way that they allow the most efficient use of energy.
- Only use the shelves provided by the manufacturer.
- Never block the holes in the shelves or use other types of shelves not approved by the manufacturer, which may cause poor cooling or increase energy consumption.
- We recommend that you use the shelves as shown to ensure the most efficient use of energy.

### Notes on ambient temperature

Install this unit in a location where the ambient temperature corresponds to the climate class indicated on the unit's nameplate.

<b>SN</b>	Low	This cooling unit is designed for use at ambient temperatures of 10-32 °C.
<b>N</b>	Moderate	This cooling unit is intended for use at ambient temperatures of 16-32 °C.
<b>ST</b>	Subtropical	This cooling unit is intended for use at ambient temperatures of 16-38 °C.
<b>T</b>	Tropical	This cooling unit is intended for use at ambient temperatures of 16-43 °C.

The ambient temperature influences the internal temperature and humidity of the beverage cooler. For optimal operation of the beverage cooler, we recommend an ambient temperature of 23°C to 25°C.



---

**PRODUCT DESCRIPTION**

---

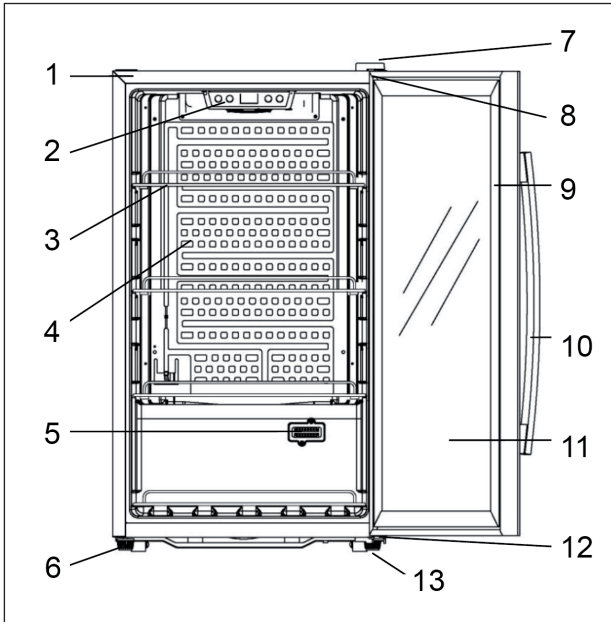
**Model 10031929**

- 1 Housing
- 2 Control Panel
- 3 Shelf
- 4 Evaporator
- 5 Sensor
- 6 Adjustable Foot
- 7 Cover
- 8 Hinge
- 9 Door Seal
- 10 Handle
- 11 Door
- 12 Hinge
- 13 Adjustable Foot

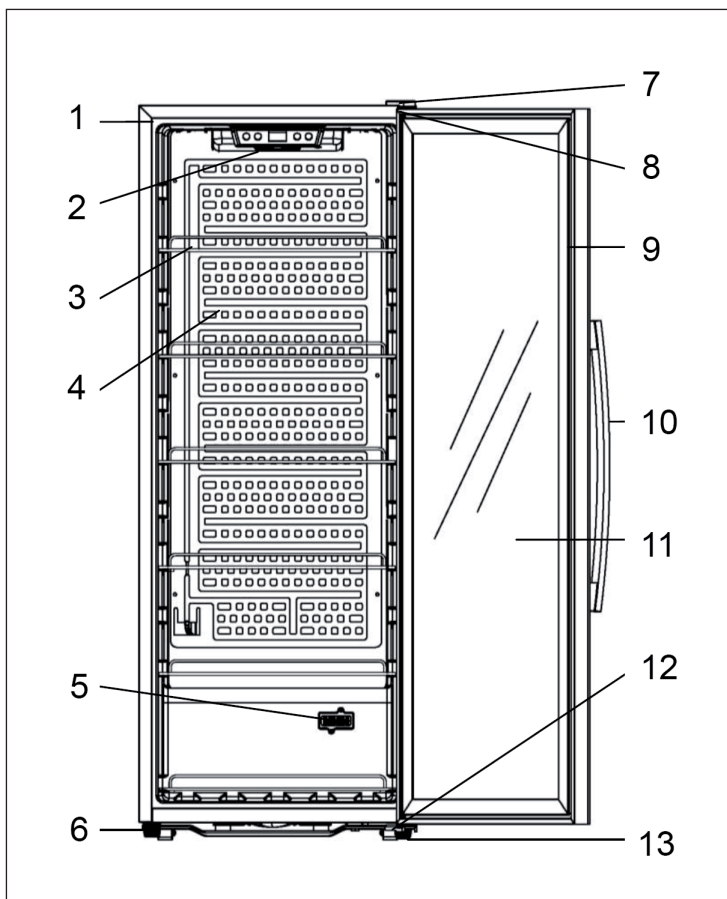

**Model 10031930**

1 Housing	8 Hinge
2 Control Panel	9 Door Seal
3 Shelf	10 Handle
4 Evaporator	11 Door
5 Sensor	12 Hinge
6 Adjustable Foot	13 Adjustable Foot
7 Cover	

## HANDLE INSTALLING AND DOOR REVERSING

### Parts for door reversing

- 1 Door hinge cover
- 2 Flange screw
- 3 Door hinge
- 4 Cap
- 5 Lower door hinge
- 6 Handle screw
- 7 Handle

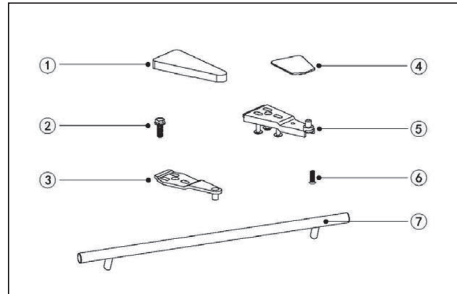

### Handle installation

Our beverage cooler is delivered with the handle in a separate package.

- 1 Take out the handle; point it precisely to the two holes on the left side of the door.
- 2 Push aside the door seal to reveal two holes; insert the screws and screw the handle up.

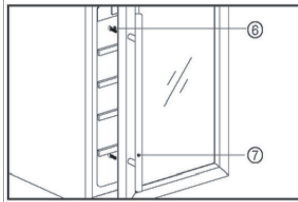

### Reversing the door

The appliance is delivered with the door opening from left to right. To reverse the opening direction:

- 1 Close the door.
- 2 Take off the door hinge cover (1) on the up right corner; Unscrew the flange screws (2); Take off door hinge (3); Remove the up left side cap (4).
- 3 Lift the door up until the door gets off the lower door hinge.
- 4 Unscrew the lower door hinge (5).

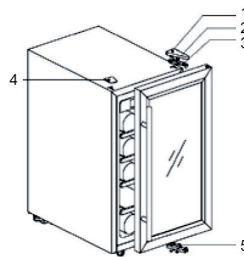

- 5 Fit the lower door hinge to the down left corner; Reverse the door by 180°; Put the door above the lower hinge and insert it.

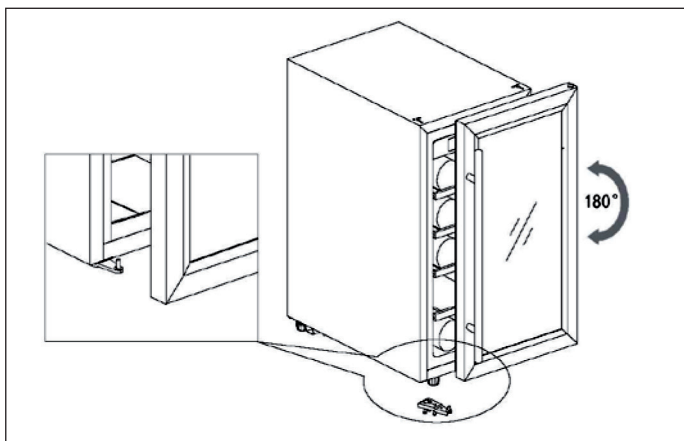

- 6 Fit the door hinge to the up left corner and screw the flange screws; Put on the door hinge cover; Put the cap to the up right side.

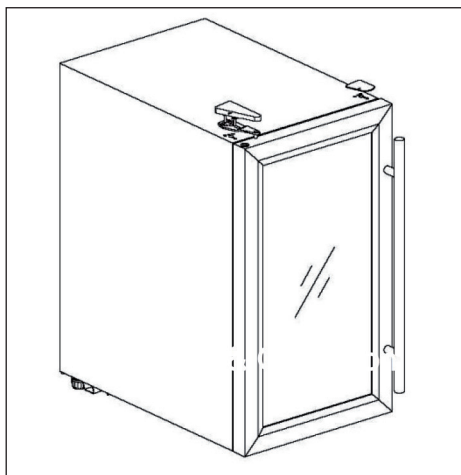

## TRANSPORT AND INSTALLATION



- Do not lean the appliance over 45° when moving it to position.
- The appliance must be put on flat, firm & dry floor or similar noncombustible pad; do not use the package foam pad.
- Do not put the appliance in the wet place.
- Do not use the appliance in the frozen place.
- Do not use the appliance outdoor in case of sunlight or rain.
- The appliance must be set with 10 cm wider space around for good ventilation; it is normal for the housing of the cabinet getting heat when it's in operation.
- Beverage cans could be stored when you feel cooling inside after the appliance operates around 1 hour.

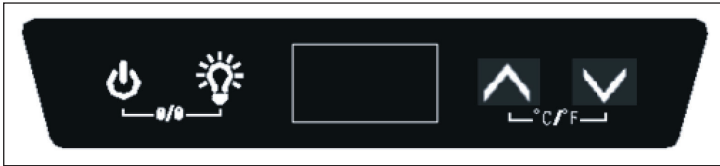

### Start operation

- 1 Before power on, clean inside of the appliance and check the drainage pipe in good connection. For details, Please refer to the cleaning and maintenance.
- 2 Before power on, level the appliance on the firm & dry floor for at least 30 minutes.
- 3 The appliance start operation and it will cool down inside after 1 hour.

## CONTROL PANEL AND OPERATION



	<b>POWER:</b> Keep pressing the key 3 seconds, power down, goes to stand-by mode. Keep pressing the key again 3 seconds, returns to normal working.
	<b>LIGHT:</b> Press the key, turn on or turn off the LED lights inside. In stand-by mode, the key is invalid.
	<b>UP:</b> Press the key once, LED Display in regular flash showing current set temperature. Continue pressing to adjust set temperature, one press increase 1°C. Regular flash quit after 5 seconds detecting no press and new set temperature save. LED display return to show actual temperature inside.

	<p>DOWN: Press the key once, LED Display in regular flash showing current set temperature. Continue pressing to adjust set temperature, one press reduce 1 °C. Regular flash quit after 5 seconds detecting no press and new set temperature save. LED display return to show actual temperature inside.</p>
	<p>CHILD LOCK: Press both keys at the same time for 3 seconds to lock. Press both keys at the same time for 3 seconds to unlock.</p>
	<p>FAHRENHEIT/CELSIUS: Switch temperature display between Fahrenheit and Celsius by pressing both keys at the same time.</p>

### Hints on Use

- The cooling temperature could be set from 0-10°C.
- Alarm sound: when the system malfunction occur and alarm sound, press any key on the control panel to cancel the alarm sound.
- Temperature sensor failure: When the temperature sensor failures occur, error code displays. E1 for open circuit; E2 for short circuit.
- The appliance is equipped with wire shelves to easily store your beverages in a cooling environment.
- Loading capacity(10031929): 132 cans. (cans size: 66mm in diameter, 123mm in height )
- Loading capacity(10031930): 258 cans. (cans size: 66mm in diameter, 123mm in height )
- If the beverage cooler will have no load for a long time, it is recommended to power it off, clean it carefully, and open the door for ventilation.

---

## CARE AND CLEANING

---

### Cleaning

NOTE: Turn off the unit, and unplug it from the wall outlet before maintenance or cleaning to avoid electric shock.

- Clean the appliance with soft cloth or sponge by using water.
- Do not use organic solvents, alkaline detergent, boiling water, washing powder or acid liquid etc.
- Do not flush the compartment of the appliance.

## Power cut

Most power cuts could be resolved within a short time. To keep your beverage cool during a power cut, try opening the door as less as possible.

### Moving the appliance

- Cut off the power supply and unplug the appliance.
- Remove all beverages from the appliance.
- When moving the appliance, do not lean the appliance over 45°.

## TROUBLESHOOTING

Problem	Possible Cause and Suggested Solution
The appliance makes lots of noise?	Please adjust the front foot, keep the appliance leveling.
	Please keep the appliance a bit space from walls.
The appliance does not start	It is normal because of the refrigerant working inside.
Compressor runs continuously?	If no cold is being produced, call the seller's after-sale service.
The appliance does not cool sufficiently?	Please adjust temperature setting.
	Keep the appliance away from sunlight or heat.
	Please do not open the door frequently if not necessary.
Door does not seal tightly	After long time use, the door seal might get stiff & distorted partially. Heat the door seal with hot-wind blower or hot towel. The door seal get softened and close the door.
Unpleasant smells inside cabinet	The initial plastic smell is normal and disappears after a short time.
	Clean the interior and ventilate it for a few hours.
Condensate on the glass door	Please do not open the door frequently or for a long time.
	Please do not set the temperature too low.
	High ambient temperature and humidity would cause condensate.
The light is not working	Check the power supply first.
	Call the retailer's after-sale service if the light is broken.

# PRODUCT DATA SHEET

Information according to Regulation (EU) No. 2019/2016

<b>Supplier's name or trademark:</b> Klarstein				
<b>Supplier's address:</b> Wallstraße 16, 10179 Berlin, DE				
<b>Model identifier:</b> 10031929A				
<b>Type of refrigerating appliance:</b>				
Low-noise appliance:	No	Design type:	freestanding	
Wine storage appliance:	No	Other refrigerating appliance:	Yes	
<b>General product parameters:</b>				
Parameter		Value	Parameter	Value
Overall dimensions (mm)	Height	855	Total volume (dm <sup>3</sup> or L)	124
	Width	480		
	Depth	575		
EEI		125	Energy efficiency class	F
Airborne acoustical noise emissions (dB(A) re 1 pW)		41	Airborne acoustical noise emission class	C
Annual energy consumption (kWh/a)		102,0	Climate class:	extended temperate, temperate, subtropical
Minimum ambient temperature (°C), for which the refrigerating appliance is suitable		10	Maximum ambient temperature (°C), for which the refrigerating appliance is suitable	38
Winter setting		No		



<b>Compartment Parameters:</b>					
Compartment type		Compartment parameters and values			
		Compartment volume (dm <sup>3</sup> or L)	Recommended temperature setting for optimised food storage (°C) These settings shall not contradict the storage conditions set out in Annex IV, Table 3	Freezing capacity (kg/24h)	Defrosting type (auto-defrost=A, manual defrost=M)
Pantry	Yes	124,0	17	-	A
Wine storage	No	-	-	-	-
Cellar	No	-	-	-	-
Fresh food	No	-	-	-	-
Chill	No	-	-	-	-
0-star or icemaking	No	-	-	-	-
1-star	No	-	-	-	-
2-star	No	-	-	-	-
3-star	No	-	-	-	-
4-star	No	-	-	-	-
2-star section	No	-	-	-	-
Variable temperature compartment	-	-	-	-	-
<b>For 4-star compartments:</b>					
Fast freeze facility			No		
<b>Light source parameters:</b>					
Type of light source			-		
Energy efficiency class			-		
<b>Minimum duration of the guarantee offered by the manufacturer:</b> 24 months					
<b>Additional information:</b>					
Weblink to the manufacturer's website, where the information in point4(a) Annex of Commission Regulation (EU) 2019/2019 is found: <a href="http://www.klarstein.co.uk">www.klarstein.co.uk</a>					

# PRODUCT DATA SHEET

Information according to Regulation (EU) No. 2019/2016

<b>Supplier's name or trademark:</b> Klarstein				
<b>Supplier's address:</b> Wallstraße 16, 10179 Berlin, DE				
<b>Model identifier:</b> 10031930A				
<b>Type of refrigerating appliance:</b>				
Low-noise appliance:	No	Design type:	freestanding	
Wine storage appliance:	No	Other refrigerating appliance:	Yes	
<b>General product parameters:</b>				
Parameter		Value	Parameter	Value
Overall dimensions (mm)	Height	1285	Total volume (dm <sup>3</sup> or L)	201
	Width	480		
	Depth	575		
EEI		124	Energy efficiency class	F
Airborne acoustical noise emissions (dB(A) re 1 pW)		40	Airborne acoustical noise emission class	C
Annual energy consumption (kWh/a)		124,0	Climate class:	extended temperate, temperate, subtropical
Minimum ambient temperature (°C), for which the refrigerating appliance is suitable		10	Maximum ambient temperature (°C), for which the refrigerating appliance is suitable	38
Winter setting		No		

<b>Compartment Parameters:</b>					
Compartment type		Compartment parameters and values			
		Compartment volume (dm <sup>3</sup> or L)	Recommended temperature setting for optimised food storage (°C) These settings shall not contradict the storage conditions set out in Annex IV, Table 3	Freezing capacity (kg/24h)	Defrosting type (auto-defrost=A, manual defrost=M)
Pantry	Yes	201,0	17	-	A
Wine storage	No	-	-	-	-
Cellar	No	-	-	-	-
Fresh food	No	-	-	-	-
Chill	No	-	-	-	-
0-star or icemaking	No	-	-	-	-
1-star	No	-	-	-	-
2-star	No	-	-	-	-
3-star	No	-	-	-	-
4-star	No	-	-	-	-
2-star section	No	-	-	-	-
Variable temperature compartment	-	-	-	-	-
<b>For 4-star compartments:</b>					
Fast freeze facility			No		
<b>Light source parameters:</b>					
Type of light source			-		
Energy efficiency class			-		
<b>Minimum duration of the guarantee offered by the manufacturer:</b> 24 months					
<b>Additional information:</b>					
Weblink to the manufacturer's website, where the information in point4(a) Annex of Commission Regulation (EU) 2019/2019 is found: <a href="http://www.klarstein.co.uk">www.klarstein.co.uk</a>					

---

## DISPOSAL CONSIDERATIONS

---



If there is a legal regulation for the disposal of electrical and electronic devices in your country, this symbol on the product or on the packaging indicates that this product must not be disposed of with household waste. Instead, it must be taken to a collection point for the recycling of electrical and electronic equipment. By disposing of it in accordance with the rules, you are protecting the environment and the health of your fellow human beings from negative consequences. For information about the recycling and disposal of this product, please contact your local authority or your household waste disposal service.

---

## MANUFACTURER & IMPORTER (UK)

---

**Manufacturer:**

Chal-Tec GmbH, Wallstrasse 16, 10179 Berlin, Germany.

**Importer for Great Britain:**

Berlin Brands Group UK Limited

PO Box 42

272 Kensington High Street

London, W8 6ND

United Kingdom

**Estimado cliente:**

Le felicitamos por la adquisición de este producto. Lea atentamente el siguiente manual y siga cuidadosamente las instrucciones de uso con el fin de evitar posibles daños. La empresa no se responsabiliza de los daños ocasionados por un uso indebido del producto o por haber desatendido las indicaciones de seguridad. Escanee el código QR para obtener acceso al manual de usuario más reciente y otra información sobre el producto:



---

## ÍNDICE

---

Indicaciones de seguridad	38
Descripción del aparato	41
Montaje del asa y cambio de orientación de la puerta	43
Transporte y colocación	45
Panel de control y utilización	45
Limpieza y cuidado	46
Detección y resolución de problemas	47
Ficha técnica del producto	48
Ficha técnica del producto	50
Indicaciones sobre la retirada del aparato	52
Fabricante e importador (Reino Unido)	52

---

## DATOS TECNICOS

---

Número de artículo	10031929, 10031930
Suministro eléctrico	220-240 V ~ 50/60 Hz

---

## INDICACIONES DE SEGURIDAD

---

- Antes de utilizar el aparato, compruebe la tensión en la placa técnica del mismo. Conecte el aparato solamente a tomas de corriente que se adecuen a la tensión del mismo.
- Este aparato puede ser utilizado por niños mayores de 8 años y personas con discapacidades físicas, sensoriales y mentales y/o con falta de experiencia y conocimientos, siempre y cuando hayan sido instruidos sobre el uso del aparato y comprendan los peligros y riesgos asociados.
- Asegúrese de que todos los orificios de ventilación estén libres y límpielos regularmente.
- No utilice dispositivos mecánicos para acelerar el proceso de descongelación.
- No introduzca en la frigorífico dispositivos eléctricos, como máquinas de cubitos de hielo.
- Asegúrese de no dañar el sistema de refrigeración.
- Si el cable de alimentación o el enchufe están dañados, deberán ser sustituidos por el fabricante, un servicio técnico autorizado o una persona igualmente cualificada.
- Compruebe regularmente el cable de alimentación. No utilice el aparato con el cable de alimentación dañado.
- No toque el aparato, el enchufe ni el cable de alimentación con las manos mojadas.
- Si puede evitarlo, no utilice cables alargadores. Si a pesar de ello es necesaria su utilización, asegúrese de que el valor en amperios del aparato conectado no supere el valor máximo de amperios de cable de alimentación.
- Deje al menos una distancia de 5 cm hacia los lados y 10 cm hacia atrás para que el aire circule correctamente.
- No introduzca alimentos calientes dentro del aparato. Deje que se enfríen primero hasta la temperatura ambiente.
- Cierre la puerta lo más rápido posible después de añadir los alimentos para evitar que se escape el frío.
- Coloque el aparato en una superficie sólida, plana y estable. No coloque el aparato sobre una superficie blanda, como una alfombra.
- No coloque objetos sobre el aparato.
- No almacene sustancias altamente explosivas dentro del aparato.
- No utilice el aparato al aire libre.
- Para desconectar el aparato no tire del cable, sino del cuerpo del enchufe.
- Asegúrese de que el cable de alimentación no entre en contacto con superficies calientes.
- Conecte el aparato solamente a tomas de corriente con toma de tierra.
- No conecte el aparato a tomas de corriente en la que ya se encuentren conectados otros dispositivos.
- Descongele el aparato con frecuencia.
- Cuando el frigorífico se apague o se produzca un corte de luz, espere 5 minutos antes de volver a encenderlo; de lo contrario, el compresor podría sufrir daños.

Este aparato contiene refrigerante isobutano (R600a), un gas natural que no es nocivo para el medioambiente pero sí inflamable. Aunque sea inflamable, no es perjudicial para la capa de ozono ni aumenta el efecto invernadero. La utilización de este refrigerante provoca un aumento de ruido del aparato. Además del ruido del compresor, podrá escuchar también el flujo del refrigerante. Este hecho es inevitable y no produce ningún efecto negativo en el rendimiento del aparato. Durante el transporte, tenga cuidado para evitar dañar el circuito de refrigeración. Las fugas de líquido refrigerante pueden irritar los ojos.

### Notas especiales

- A los niños de entre 3 y 8 años de edad se les permite llenar los refrigeradores con comida y retirar la comida.
- Cuando coloque la unidad, asegúrese de que el cable de alimentación no esté pellizcado ni dañado.
- Asegúrese de que no haya varias tomas o fuentes de alimentación en la parte posterior de la unidad.

Para evitar la contaminación de los alimentos, siga las siguientes instrucciones:

- Una apertura prolongada de la puerta puede provocar un aumento significativo de la temperatura en los compartimentos del aparato.
- Limpie regularmente las superficies que puedan entrar en contacto con los alimentos. Limpie el desagüe regularmente.
- Almacene la carne y el pescado crudos en recipientes adecuados en el refrigerador para que la carne y el pescado no entren en contacto con otros alimentos ni goteen sobre ellos.



#### ADVERTENCIA

Cuando utilice, repare y elimine la unidad, preste atención al símbolo izquierdo en la parte posterior de la unidad o en el compresor. Este símbolo advierte de posibles incendios. Hay sustancias inflamables en las líneas de refrigerante y en el compresor. Mantenga el aparato alejado de fuentes de fuego durante su uso, mantenimiento y eliminación.

### Notas sobre el uso correcto

- Este aparato está diseñado exclusivamente para el almacenamiento de bebidas.
- Este aparato no está diseñado para ser utilizado como aparato empotrado, a menos que se mencione explícitamente en las instrucciones.
- Este aparato no es adecuado para congelar alimentos.
- Los estantes han sido preinstalados para un uso más eficiente de la energía.

### Notas especiales en los estantes

- Las estanterías se han utilizado con antelación de tal manera que permiten el uso más eficiente de la energía.
- Sólo use los estantes proporcionados por el fabricante.
- Nunca bloquee los agujeros de las estanterías o utilice otro tipo de estanterías no aprobadas por el fabricante, lo que puede causar una mala refrigeración o aumentar el consumo de energía.
- Le recomendamos que utilice los estantes como se muestra en la ilustración para asegurar el uso más eficiente de la energía.

### Notas sobre la temperatura ambiente

Instale esta unidad en un lugar donde la temperatura ambiente corresponda a la clase de clima indicada en la placa de identificación de la unidad.

<b>SN</b>	Bajo	Este refrigerador está concebido para un uso a temperaturas ambiente de 10-32 °C.
<b>N</b>	Cálida	Este refrigerador está concebido para un uso a temperaturas ambiente de 16-32 °C.
<b>ST</b>	Subtropical	Este refrigerador está concebido para un uso a temperaturas ambiente de 16-38 °C.
<b>T</b>	Subtropical	Este refrigerador está concebido para un uso a temperaturas ambiente de 16-43 °C.

La temperatura ambiente influye en la temperatura y la humedad internas del enfriador de bebidas. Para un funcionamiento óptimo del enfriador de bebidas, recomendamos una temperatura ambiente de 23 °C a 25 °C.



## DESCRIPCIÓN DEL APARATO

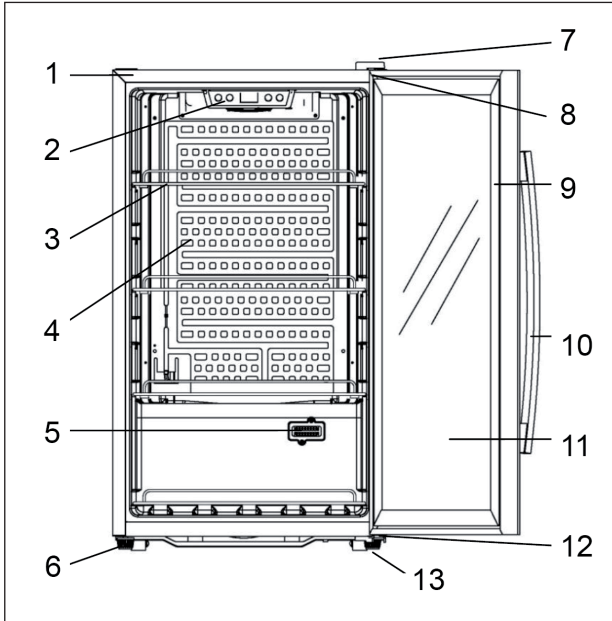

### Modelo 10031929

- 1 Estructura
- 2 Panel de control
- 3 Balda
- 4 Humidificador
- 5 Sensor
- 6 Pata ajustable
- 7 Cubierta
- 8 Bisagra
- 9 Junta de la puerta
- 10 Asa
- 11 Puerta
- 12 Bisagra
- 13 Pata ajustable

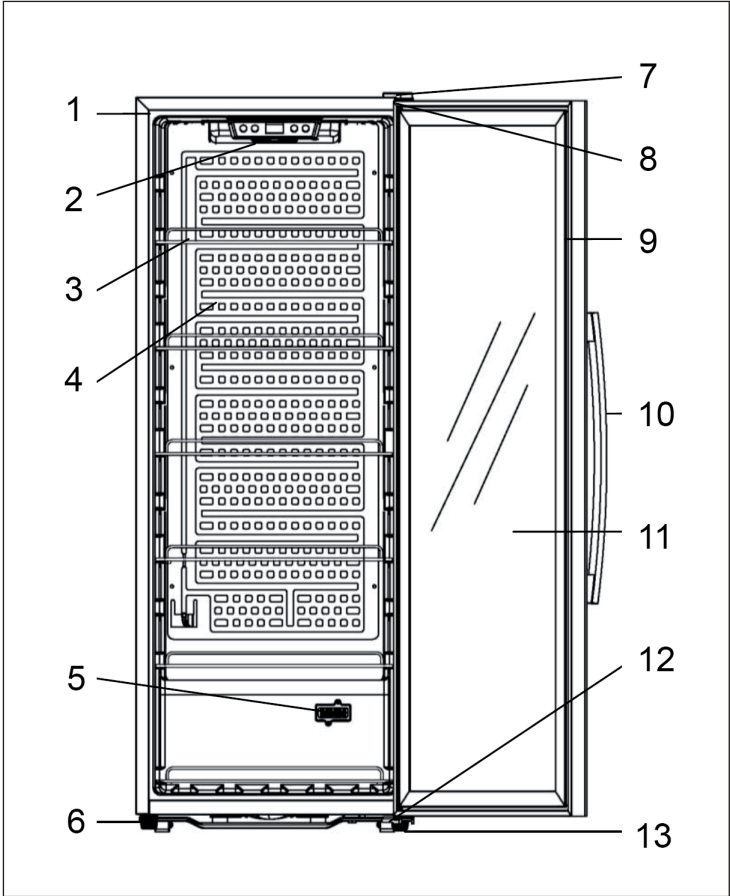

**Modelo 10031930**

1 Estructura	8 Bisagra
2 Panel de control	9 Junta de la puerta
3 Balda	10 Asa
4 Humidificador	11 Puerta
5 Sensor	12 Bisagra
6 Pata ajustable	13 Pata ajustable
7 Cubierta	

## MONTAJE DEL ASA Y CAMBIO DE ORIENTACIÓN DE LA PUERTA

### Piezas para el cambio de orientación de la puerta

- 1 Cubierta
- 2 Tornillo
- 3 Bisagra de la puerta
- 4 Tapa
- 5 Bisagra inferior
- 6 Tornillo del asa
- 7 Asa

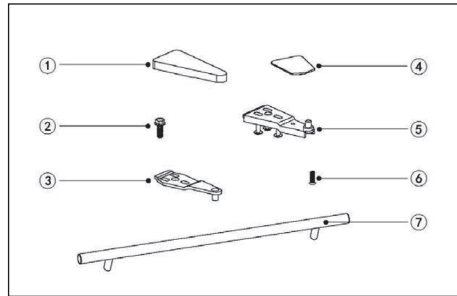

### Montaje del asa

El aparato se entrega con un asa separada.  
Coloque el asa del siguiente modo:

- 1 Oriente el asa para que quede alineada con los orificios de la puerta.
- 2 Desplace la junta de la puerta a un lado y atornille del asa.

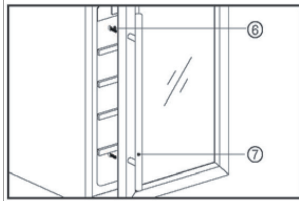

### Cambio de orientación de apertura de la puerta

La puerta está instalada de fábrica de tal modo que se abre desde la izquierda hacia la derecha. Para que la puerta se abra en la otra dirección, siga estos pasos:

- 1 Cierre la puerta.
- 2 Retire la cubierta superior (1). Desatornille el tornillo (2). Retire la bisagra (3). Quite la tapa (4).
- 3 Suelte la puerta de su sujeción inferior.
- 4 Desatornille la bisagra inferior (5).

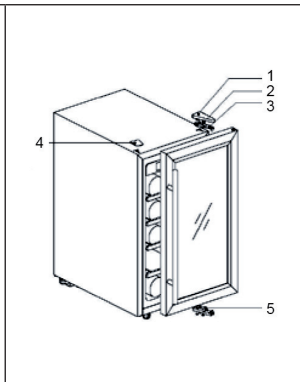

- 5 Fije la bisagra inferior al lado izquierdo. Gire la puerta 180° y colóquela sobre la bisagra inferior.

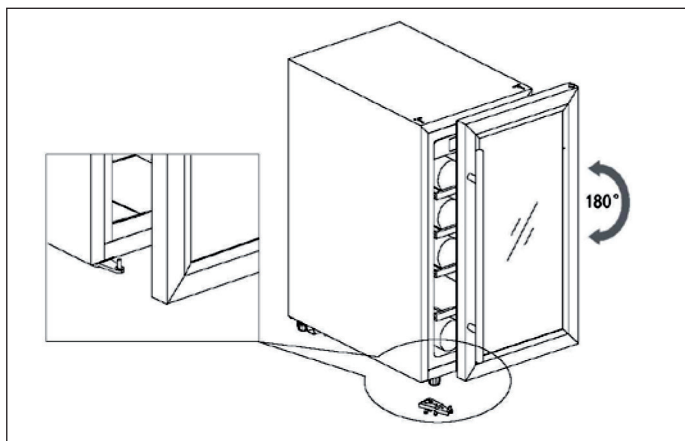

- 6 Fije la bisagra superior con el tornillo y coloque la cubierta. Por último, coloque la tapa en la parte derecha.

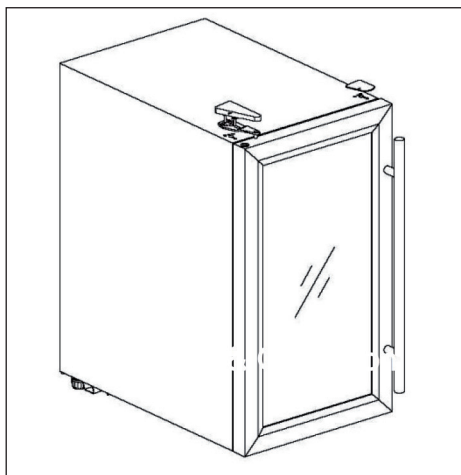

## TRANSPORTE Y COLOCACIÓN

- Cerciórese de que al transportar e instalar el aparato este no se inclina más de 45 grados.
- Coloque el aparato en una superficie plana, seca y estable. No lo coloque sobre el embalaje de espuma.
- No instale el aparato en estancias húmedas.
- No instale el aparato en estancias donde pueda producirse congelación.
- No utilice el aparato al aire libre ni lo exponga a la luz directa del sol.
- Deje al menos 10 cm de distancia alrededor del aparato para que el aire pueda circular correctamente. Es normal que la estructura emita un poco de calor durante el funcionamiento.
- Deje que el aparato se enfríe durante 1 hora antes de introducir las bebidas.



### Iniciar el aparato

- 1 Antes de su utilización, limpie el interior del aparato con un paño húmedo y asegúrese de que todos los componentes estén colocados en su sitio.
- 2 Coloque el aparato en una superficie estable y seca y colóquelo en posición vertical durante 30 minutos antes de encenderlo.
- 3 Conecte el enchufe a la toma de corriente y deje que el aparato se enfríe durante una hora.

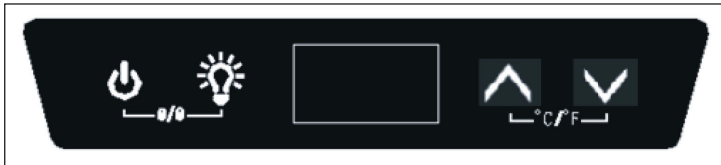
## PANEL DE CONTROL Y UTILIZACIÓN



	<b>POWER:</b> Mantenga pulsado el botón 3 segundos para apagar el aparato y pasar al modo standby. Mantenga pulsado el botón 3 segundos en modo standby para iniciar el aparato.
	<b>LUZ:</b> Pulse el botón para encender la luz interior. En modo standby este botón no funciona.
	<b>ARRIBA:</b> Pulse el botón para aumentar la temperatura en intervalos de 1 °C. Espere 5 segundos hasta que se acepte el tiempo ajustado automáticamente. El display vuelve a mostrar la temperatura interior actual.

	<b>ABAJO:</b> Pulse el botón para reducir la temperatura seleccionada en intervalos de 1 °C. Espere 5 segundos hasta que se acepte el tiempo ajustado automáticamente. El display vuelve a mostrar la temperatura interior actual.
	<b>BLOQUEO PARA NIÑOS:</b> Mantenga ambos botones pulsados durante 3 segundos para activar el bloqueo del panel de control. Mantenga ambos botones pulsados para desactivar el bloqueo del panel de control.
	<b>FAHRENHEIT/CELSIUS:</b> Pulse simultáneamente ambos botones para elegir entre la unidad Fahrenheit y Celsius.

### Indicaciones de utilización

- La temperatura puede ajustarse entre 0-10 °C.
- Alarma: Si se produce una avería y suena un tono de alarma, pulse cualquier botón del panel de control para apagar el tono de alarma.
- Avería del sensor: Si el sensor de temperatura se avería, se mostrará el código de error. E1 indica circuito abierto; E2, cortocircuito.
- El aparato está equipado con baldas de metal donde puede almacenar fácilmente las bebidas.
- La capacidad total del modelo 10031929 es de 132 latas (Tamaño: 66 mm de diámetro, 123 mm de altura)
- La capacidad total del modelo 10031930 es de 258 latas (Tamaño: 66 mm de diámetro, 123 mm de altura)
- Si no utiliza el aparato durante un periodo prolongado de tiempo, apáguelo y desconecte el enchufe de la toma de corriente. Limpie el aparato y deje la puerta abierta.

## LIMPIEZA Y CUIDADO

### Limpieza

**ADVERTENCIA:** Apague el aparato y desconecte el enchufe de la toma de corriente antes del mantenimiento o limpieza para evitar descargas eléctricas.

- Limpie el aparato con un paño suave o una esponja y un poco de agua.
- No utilice productos orgánicos para la limpieza ni tampoco limpiadores alcalinos, agua hirviendo, detergente en polvo ni ácidos.
- No enquee el aparato con agua.

### En caso de una caída del suministro

La mayoría de cortes de luz se resuelven en poco tiempo. Para mantener frías sus bebidas durante el corte de luz, abra la puerta con la menor frecuencia posible.

## Mover el aparato

- Apague el aparato y desconecte el enchufe.
- Retire todas las bebidas del interior del aparato.
- Cerciórese de que al transportar el aparato este no se inclina más de 45 grados.

## DETECCIÓN Y RESOLUCIÓN DE PROBLEMAS

Problema	Posible causa y solución
El aparato emite ruidos extraños.	Ajuste las patas para que el aparato se coloque en posición recta.
	Deje distancia hacia las paredes.
Ruidos en el circuito en el refrigeración.	Este hecho es normal, pues el líquido refrigerante se mueve dentro del frigorífico.
El aparato no funciona.	Asegúrese de que el aparato esté conectado correctamente.
	Conecte el suministro eléctrico.
	El compresor se enciende a los 5 minutos después de un corte de luz.
El compresor funciona ininterrumpidamente.	Contacte con un servicio técnico para examinar y reparar el aparato si este no enfría.
La puerta no es hermética.	Después de un uso prolongado, la junta de la puerta puede deformarse o endurecerse. En ese caso, caliente la junta de la puerta con un secador o una toalla caliente. La junta de la puerta se ablandará y volverá a sellar la puerta.
Olores en el interior.	El olor inicial a plástico es normal y desaparecerá en un periodo breve de tiempo.
	Limpie el interior y ventílelo unas horas.
Agua condensaba en la puerta de cristal.	No abra la puerta con tanta frecuencia ni durante tanto tiempo.
	No ajuste la temperatura ambiente a un nivel más bajo del necesario.
	La temperatura ambiente elevada y la humedad producen agua condensada.
La luz no funciona.	Compruebe el suministro eléctrico.
	Contacte con un servicio técnico para examinar y reparar el aparato.

# FICHA TÉCNICA DEL PRODUCTO

Información según el Reglamento (UE) n° 2019/2016

<b>Nombre o marca comercial del proveedor:</b> Klarstein				
<b>Dirección del proveedor:</b> Wallstraße 16, 10179 Berlín, DE				
<b>Identificador del modelo:</b> 10031929A				
<b>Tipo de aparato de refrigeración:</b>				
Aparato de bajo nivel de ruido:	no	Tipo de diseño:	de libre instalación	
Armarios para la conservación de vinos:	no	Otros aparatos de refrigeración:	sí	
<b>Parámetros generales del producto:</b>				
Parámetro	Valor	Parámetro	Valor	
Dimensiones totales (mm)	Altura	855	Volumen total (dm <sup>3</sup> o L)	124
	Anchura	480		
	Profundidad	575		
EEL	125	Clase de eficiencia energética	F	
Ruido acústico aéreo emitido (dB(A) re 1 pW)	41	Clases de ruido acústico aéreo emitido	C	
Consumo de energía anual (kWh/a)	102,0	Clase climática	templado extendido, templado, subtropical	
Temperatura ambiente mínima (°C) en la que puede funcionar el aparato de refrigeración	10	Temperatura ambiente máxima (°C) en la que puede funcionar el aparato de refrigeración	38	
Ajuste de invierno	no			



<b>Parámetros del compartimento:</b>					
Tipos de compartimento		Parámetros del compartimento y valores			
		Volumen del compartimento (dm <sup>3</sup> o l)	Ajuste de temperatura recomendado para conservación optimizada de alimentos (°C). Estos ajustes no contradirán las condiciones de conservación contempladas en el anexo IV, cuadro 3	Capacidad de congelación (kg/24 h)	Tipo de desescarche (desescarche automático = A, desescarche manual = M)
Dispensa	sí	124,0	17	-	A
Conservación de vinos	no	-	-	-	-
Compartimento bodega	no	-	-	-	-
Alimentos frescos	no	-	-	-	-
Helador	no	-	-	-	-
0 estrellas/Fabricación de hielo	no	-	-	-	-
1 estrella	no	-	-	-	-
2 estrellas	no	-	-	-	-
3 estrellas	no	-	-	-	-
4 estrellas	no	-	-	-	-
Sección 2 estrellas	no	-	-	-	-
Compartimento temperatura variable	-	-	-	-	-
<b>Para compartimentos de 4 estrellas:</b>					
Congelación rápida			no		
<b>Parámetros de las fuentes luminosas:</b>					
Tipo de fuente luminosa			-		
Clase de eficiencia energética			-		
<b>Duración mínima de la garantía ofrecida por el fabricante: 24 meses</b>					
<b>Información adicional:</b>					
Enlace del sitio web del fabricante, en el que se encuentra la información contemplada en el punto 4, letra a), del anexo del Reglamento (UE) 2019/2019: <a href="http://www.klarstein.es">www.klarstein.es</a>					

# FICHA TÉCNICA DEL PRODUCTO

Información según el Reglamento (UE) n° 2019/2016

<b>Nombre o marca comercial del proveedor:</b> Klarstein				
<b>Dirección del proveedor:</b> Wallstraße 16, 10179 Berlín, DE				
<b>Identificador del modelo:</b> 10031930A				
<b>Tipo de aparato de refrigeración:</b>				
Aparato de bajo nivel de ruido:	no	Tipo de diseño:	de libre instalación	
Armarios para la conservación de vinos:	no	Otros aparatos de refrigeración:	sí	
<b>Parámetros generales del producto:</b>				
Parámetro		Valor	Parámetro	Valor
Dimensiones totales (mm)	Altura	1285	Volumen total (dm <sup>3</sup> o L)	201
	Anchura	480		
	Profundidad	575		
EEL	124	Clase de eficiencia energética	F	
Ruido acústico aéreo emitido (dB(A) re 1 pW)	40	Clases de ruido acústico aéreo emitido	C	
Consumo de energía anual (kWh/a)	124,0	Clase climática	templado extendido, templado, subtropical	
Temperatura ambiente mínima (°C) en la que puede funcionar el aparato de refrigeración	10	Temperatura ambiente máxima (°C) en la que puede funcionar el aparato de refrigeración	38	
Ajuste de invierno	no			

<b>Parámetros del compartimento:</b>					
Tipos de compartimento		Parámetros del compartimento y valores			
		Volumen del compartimento (dm <sup>3</sup> o l)	Ajuste de temperatura recomendado para conservación optimizada de alimentos (°C). Estos ajustes no contradirán las condiciones de conservación contempladas en el anexo IV, cuadro 3	Capacidad de congelación (kg/24 h)	Tipo de desescarche (desescarche automático = A, desescarche manual = M)
Dispensa	sí	201,0	17	-	A
Conservación de vinos	no	-	-	-	-
Compartimento bodega	no	-	-	-	-
Alimentos frescos	no	-	-	-	-
Helador	no	-	-	-	-
0 estrellas/Fabricación de hielo	no	-	-	-	-
1 estrella	no	-	-	-	-
2 estrellas	no	-	-	-	-
3 estrellas	no	-	-	-	-
4 estrellas	no	-	-	-	-
Sección 2 estrellas	no	-	-	-	-
Compartimento temperatura variable	-	-	-	-	-
<b>Para compartimentos de 4 estrellas:</b>					
Congelación rápida			no		
<b>Parámetros de las fuentes luminosas:</b>					
Tipo de fuente luminosa			-		
Clase de eficiencia energética			-		
<b>Duración mínima de la garantía ofrecida por el fabricante: 24 meses</b>					
<b>Información adicional:</b>					
Enlace del sitio web del fabricante, en el que se encuentra la información contemplada en el punto 4, letra a), del anexo del Reglamento (UE) 2019/2019: <a href="http://www.klarstein.es">www.klarstein.es</a>					

---

## INDICACIONES SOBRE LA RETIRADA DEL APARATO

---



Si en su país existe una disposición legal relativa a la eliminación de aparatos eléctricos y electrónicos, este símbolo estampado en el producto o en el embalaje advierte que no debe eliminarse como residuo doméstico. En lugar de ello, debe depositarse en un punto de recogida de reciclaje de aparatos eléctricos y electrónicos. Una gestión adecuada de estos residuos previene consecuencias potencialmente negativas para el medio ambiente y la salud de las personas. Puede consultar más información sobre el reciclaje y la eliminación de este producto contactando con su administración local o con su servicio de recogida de residuos.

---

## FABRICANTE E IMPORTADOR (REINO UNIDO)

---

**Fabricante:**

Chal-Tec GmbH, Wallstraße 16, 10179 Berlín, Alemania.

**Importador para Gran Bretaña:**

Berlin Brands Group UK Limited  
PO Box 42  
272 Kensington High Street  
London, W8 6ND  
United Kingdom

**Chère cliente, cher client,**

Toutes nos félicitations pour l'acquisition de ce nouvel appareil. Veuillez lire attentivement les instructions suivantes de branchement et d'utilisation afin d'éviter d'éventuels dommages. Le fabricant ne saurait être tenu pour responsable des dommages dus au non-respect des consignes de sécurité et à la mauvaise utilisation de l'appareil. Scannez le QR-Code pour accéder à la dernière version du mode d'emploi et à d'autres informations concernant le produit:



---

## SOMMAIRE

---

Consignes de sécurité	54
Aperçu de l'appareil	57
Montage de la poignée et modification de porte	59
Transport et installation	61
Tableau de commande et utilisation	61
Nettoyage et entretien	62
Identification et résolution des problèmes	63
Fiche de données produit	64
Fiche de données produit	66
Informations sur le recyclage	68
Fabricant et importateur (UK)	68

---

## FICHE TECHNIQUE

---

Numéro d'article	10031929, 10031930
Alimentation	220-240 V ~ 50/60 Hz

---

## CONSIGNES DE SÉCURITÉ

---

- Avant d'utiliser l'appareil vérifiez la tension sur la plaque signalétique. Branchez l'appareil sur des prises de tension correspondante uniquement.
- Cet appareil peut être utilisé par des enfants de 8 ans ou plus et des personnes ayant des capacités physiques, sensorielles et mentales limitées et / ou dénuées d'expérience et de connaissances, à condition d'avoir été instruits au fonctionnement de l'appareil par une personne responsable et d'en comprendre les risques associés.
- Veiller à ce que les ouvertures de ventilation restent dégagées et nettoyez-les régulièrement.
- N'utilisez qu'aucun appareil mécanique pour accélérer le processus de dégivrage.
- Ne placez aucun appareil électrique dans le réfrigérateur comme par exemple une sorbetière.
- Faites attention à ne pas endommager le circuit réfrigérant.
- Si le câble secteur ou la fiche sont endommagés, faites-les remplacer par le fabricant un service professionnel agréé ou une personne de qualification équivalente.
- Contrôlez régulièrement le bon état du câble secteur. N'utilisez pas l'appareil avec un câble secteur endommagé.
- Ne touchez pas à l'appareil, à la fiche de secteur ou au câble avec les mains mouillées.
- Si possible n'utilisez aucune rallonge électrique. Si toutefois vous y êtes contraint, veillez à ce que la puissance de la rallonge soit au moins égale à celle de l'appareil.
- Laissez tout autour de l'appareil au moins 5 cm d'espace sur les côtés et 10 cm à l'arrière pour que l'air puisse circuler librement.
- Ne placez aucun aliment chaud dans l'appareil. Laissez-les d'abord refroidir à température ambiante.
- Refermer la porte dès que possible après avoir rangé des aliments pour que le froid ne s'échappe pas.
- Placez l'appareil sur un support solide et horizontal Ne le placez pas sur un support mou, comme un tapis par exemple.
- Ne posez aucun objet sur l'appareil.
- Ne rangez aucune substance inflammable ou explosive dans l'appareil.
- N'utilisez pas l'appareil à l'extérieur.
- Pour débrancher l'appareil, ne tirez pas sur le câble, mais saisissez toujours le corps de la fiche.
- Veillez à ce que le câble secteur ne touche aucune surface chaude.
- Branchez l'appareil sur une prise de terre uniquement.
- Ne branchez pas l'appareil sur une prise déjà occupée par d'autres appareils culinaires.
- Dégivrez régulièrement le compartiment congélateur.
- Lorsque le réfrigérateur s'arrête tombe en panne ou quand vous l'éteignez, patientez 5 minutes avant de le rallumer pour ne pas risquer d'endommager le compresseur.

Cet appareil contient du liquide réfrigérant Isobutane (R600a), un gaz naturel très respectueux de l'environnement mais inflammable. Bien qu'il soit inflammable, il ne détruit pas la couche d'ozone et ne renforce pas l'effet de serre. L'utilisation de ce liquide réfrigérant provoque toutefois un niveau sonore de l'appareil légèrement plus élevé. Outre les bruits du compresseur, vous pouvez percevoir le flux du liquide réfrigérant. Cela est inévitable et n'a aucune influence négative sur la puissance de l'appareil. Faites attention pendant le transport afin de ne pas endommager le circuit réfrigérant. Les fuites de liquide réfrigérant peuvent irriter les yeux.

### Remarques particulières

- Les enfants âgés de 3 à 8 ans sont autorisés à remplir les réfrigérateurs de nourriture et à retirer les aliments.
- Lors du positionnement de l'appareil, assurez-vous que le cordon d'alimentation n'est pas pincé ou endommagé.
- Assurez-vous qu'il n'y a pas de prises multiples ou d'alimentations multiples à l'arrière de l'appareil.

Pour éviter la contamination des aliments, veuillez suivre les instructions ci-dessous :

- Une ouverture prolongée de la porte peut entraîner une augmentation significative de la température dans les compartiments de l'appareil.
- Nettoyer régulièrement les surfaces qui peuvent entrer en contact avec les aliments. Nettoyez régulièrement l'évacuation d'eau.
- Entreposer la viande et le poisson crus dans des contenants appropriés au réfrigérateur afin que la viande et le poisson n'entrent pas en contact avec d'autres aliments ni ne s'égouttent.



#### MISE EN GARDE

Lors de l'utilisation, de l'entretien et de la mise au rebut de l'appareil, faites attention au symbole de gauche à l'arrière de l'appareil ou sur le compresseur. Ce symbole avertit d'un éventuel incendie. Il y a des substances inflammables dans les conduites de fluide frigorigène et dans le compresseur. Tenez l'appareil à l'écart de toute source d'incendie pendant son utilisation, son entretien et son élimination.

### Consignes pour une bonne utilisation

- Cet appareil est exclusivement destiné à la conservation des boissons.
- Cet appareil n'est pas destiné à être encastré, sauf si cela est explicitement autorisé par la notice.
- Cet appareil ne convient pas pour la congélation d'aliments.
- Les clayettes ont été installées pour permettre l'utilisation la plus efficace de l'énergie.

### Notes spéciales sur les étagères

- Les étagères ont été utilisées à l'avance de manière à permettre l'utilisation la plus efficace possible de l'énergie.
- N'utilisez que les étagères fournies par le fabricant.
- Ne bouchez jamais les trous des étagères et n'utilisez jamais d'autres types d'étagères non approuvées par le fabricant, ce qui pourrait entraîner un mauvais refroidissement ou augmenter la consommation d'énergie.
- Nous vous recommandons d'utiliser les étagères comme indiqué sur l'illustration pour assurer une utilisation optimale de l'énergie.

### Notes sur la température ambiante

Installez cet appareil dans un endroit où la température ambiante correspond à la classe climatique indiquée sur la plaque signalétique de l'appareil.

<b>SN</b>	Basses	Ce réfrigérateur est destiné à être utilisé à des températures ambiantes de 10 à 32 ° C.
<b>N</b>	Modérées	Ce réfrigérateur est destiné à être utilisé à des températures ambiantes de 16-32 °C.
<b>ST</b>	Subtropicales	Ce réfrigérateur est destiné à être utilisé à des températures ambiantes de 16-38 °C.
<b>T</b>	Tropicales	Ce réfrigérateur est destiné à être utilisé à des températures ambiantes de 16-43 °C.

La température ambiante influence la température interne et l'humidité du refroidisseur de boisson. Pour un fonctionnement optimal du refroidisseur de boissons, nous recommandons une température ambiante de 23°C à 25°C.



## APERÇU DE L'APPAREIL

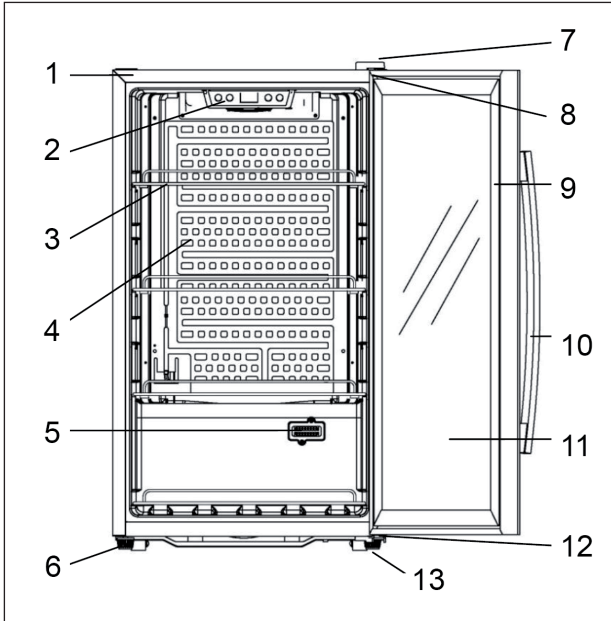

### Modèle 10031929

- 1 Châssis
- 2 Panneau de commande
- 3 Étagère
- 4 Evaporateur
- 5 Capteur
- 6 Pied réglable
- 7 Cache
- 8 Suspension
- 9 Joint de porte
- 10 Poignée
- 11 Porte
- 12 Suspension
- 13 Pied réglable

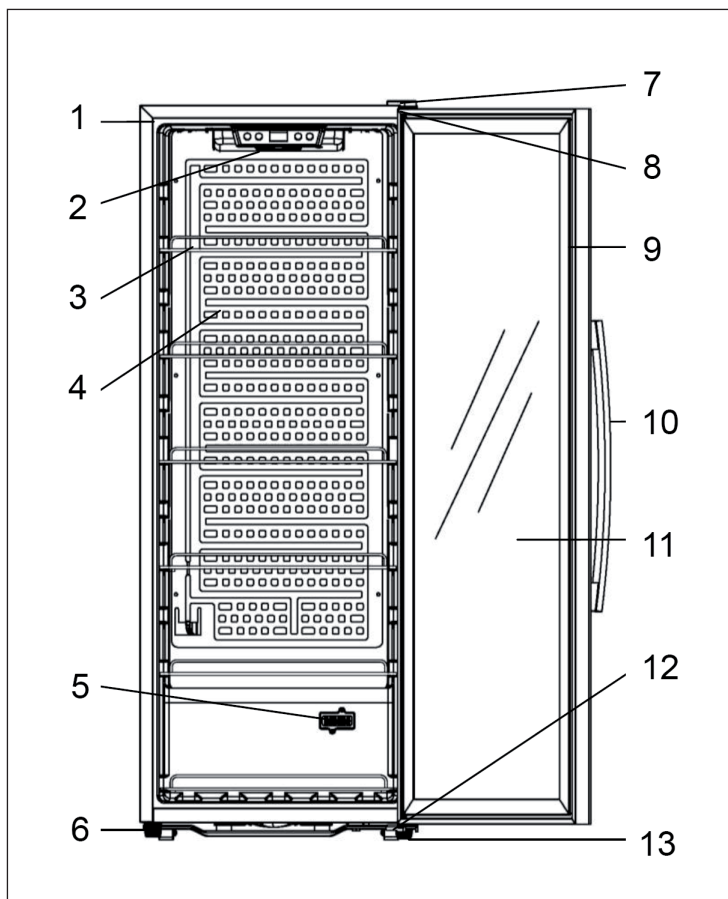

Modèle 10031930

1 Châssis	8 Suspension
2 Panneau de commande	9 Joint de porte
3 Etagère	10 Poignée
4 Evaporateur	11 Porte
5 Capteur	12 Suspension
6 Pied réglable	13 Pied réglable
7 Cache	

## MONTAGE DE LA POIGNÉE ET MODIFICATION DE PORTE

### Éléments pour la modification de la porte

- 1 Cache
- 2 Vis
- 3 Support de porte
- 4 Cache
- 5 Support inférieur de porte
- 6 Vis de poignée
- 7 Poignée

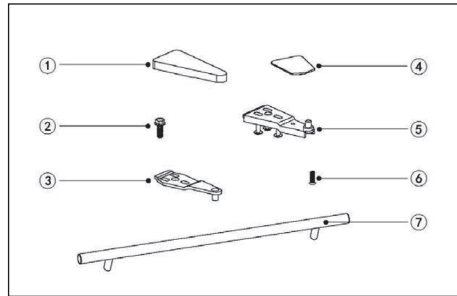

### Montage de la poignée

L'appareil est livré avec une poignée séparée. Voici comment installer la poignée :

- 1 Orientez la poignée vers les trous sur la porte.
- 2 Ecartez le joint de porte et vissez la poignée fermement.

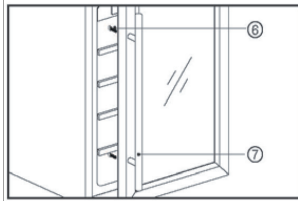

### Modification de la porte

La porte est préinstallée de façon à s'ouvrir de la gauche vers la droite. Pour que la porte s'ouvre dans l'autre sens, suivez les étapes ci-après :

- 1 Fermez la porte.
- 2 Retirez le cache supérieur (1). Dévissez la vis (2). Retirez le support (3). Retirez le cache (4).
- 3 Séparez la porte du cache inférieur.
- 4 Dévissez le support inférieur (5).

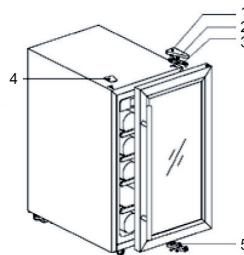

- 5 Fixez le support inférieur de porte sur le côté gauche. Retournez la porte à 180° et installez-la sur le support inférieur.

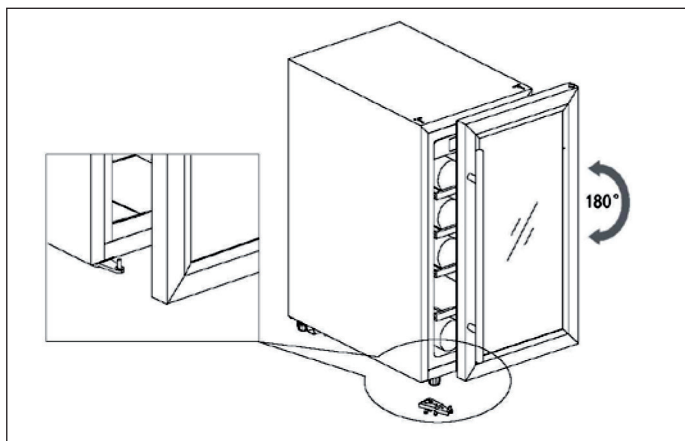

- 6 Fixez le support supérieur avec la vis et placez le cache. Pour finir, fixez le cache sur le côté droit.

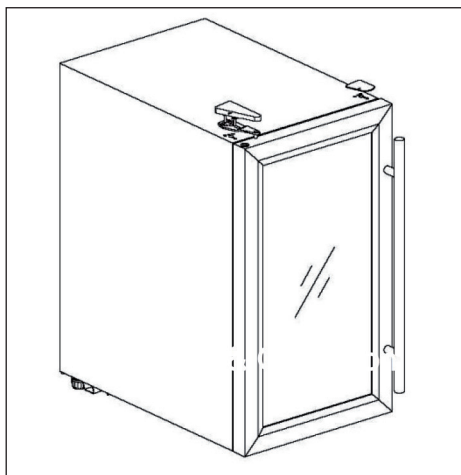

## TRANSPORT ET INSTALLATION



- Lors du transport et de l'installation, n'inclinez pas l'appareil à plus de 45°.
- Placez l'appareil sur un sol support plat résistant et sec. Ne l'installez pas sur son emballage de mousse.
- N'installez pas l'appareil dans un endroit humide.
- N'installez pas l'appareil dans un endroit où il peut geler.
- N'utilisez pas l'appareil à l'extérieur et ne l'exposez pas à l'ensoleillement direct.
- Laissez au moins 10 cm d'espace tout autour de l'appareil pour que l'air puisse circuler librement. Il est normal que le châssis dégage de la chaleur quand l'appareil fonctionne.
- Laissez l'appareil refroidir 1 heure avant d'y ranger des boissons.

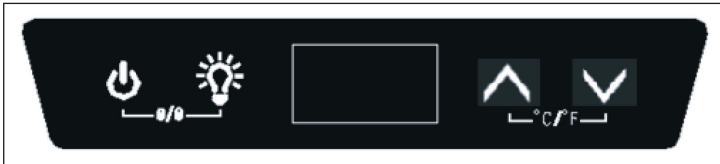

### Démarrer l'appareil

- 1 Avant l'utilisation, nettoyez l'intérieur avec un chiffon humide et assurez-vous que tous les éléments sont bien en place.
- 2 Installez l'appareil sur un sol support solide et sec, et laissez-le reposer au moins 30 minutes avant de l'utiliser.
- 3 Branchez la fiche dans la prise et laissez l'appareil refroidir 1 heure.

## PANEAU DE COMMANDE ET UTILISATION



	POWER : maintenez cette touche 3 secondes pour éteindre l'appareil et pour passer en mode veille. En mode veille, maintenez cette touche 3 secondes pour démarrer l'appareil.
	ÉCLAIRAGE : appuyez sur cette touche pour allumer l'éclairage intérieur. En mode veille, cette touche n'a aucun effet.
	HAUT : appuyez sur cette touche pour augmenter la température réglée par intervalle de 1 °C. Patientez ensuite 5 secondes pour que la nouvelle température soit prise en compte automatiquement. Puis l'écran indique de nouveau la température actuelle à l'intérieur.

	BAS : appuyez sur cette touche pour diminuer la température réglée par intervalle de 1 °C. Patientez ensuite 5 secondes pour que la nouvelle température soit prise en compte automatiquement. Puis l'écran indique de nouveau la température actuelle à l'intérieur.
	SÉCURITÉ ENFANTS : maintenez les deux touches pendant 3 secondes pour activer la sécurité enfants. Pour déverrouiller la porte de nouveau, maintenez les deux touches 3 secondes.
	FAHRENHEIT/CELSIUS : appuyez simultanément sur les deux touches pour basculer entre les affichages en Fahrenheit et en Celsius.

### Conseils d'utilisation

- Vous pouvez régler la température entre 0 et 10°C.
- Alarme : si un dysfonctionnement intervient et que l'alarme retentit, appuyez sur une touche au choix du panneau de commande pour arrêter l'alarme.
- Panne de capteur : lorsque le capteur de température est en panne, un code d'erreur s'affiche. E1 signifie circuit ouvert, E2 court-circuit.
- L'appareil est équipé d'étagères en métal, sur lesquelles vous pouvez facilement ranger des boissons.
- La contenance du modèle 10031929 est de 132 canettes (taille : 66 mm de diamètre, 123 de hauteur)
- La contenance du modèle 10031930 est de 258 canettes (taille : 66 mm de diamètre, 123 mm de hauteur)
- Si vous n'utilisez pas l'appareil pendant une période prolongée, éteignez-le et débranchez la fiche de la prise. Nettoyez-le et laissez la porte ouverte.

## NETTOYAGE ET ENTRETIEN

### Nettoyage

REMARQUE : éteignez l'appareil et débranchez la fiche de la prise avant de procéder à la maintenance ou au nettoyage, pour éviter les électrocutions.

- Nettoyez l'appareil avec un chiffon humide ou avec une éponge et un peu d'eau.
- Pour le nettoyage, n'utilisez pas de solvant organique, ni de produit alcalin, ni de l'eau bouillante, ni de la poudre de lavage, ni de l'acide.
- N'aspergez pas l'appareil avec de l'eau.

### En cas de coupure de courant

La plupart des coupures de courant sont de courte durée. Pour garder vos boissons fraîches pendant une coupure de courant, essayez de garder la porte fermée le plus possible.

## Déplacer l'appareil

- Eteignez l'appareil et débranchez la fiche de la prise.
- Retirez toutes les boissons de l'appareil.
- Pendant le transport, n'inclinez pas l'appareil à plus de 45°.

## IDENTIFICATION ET RÉOLUTION DES PROBLÈMES

Problème	Cause possible et solution
L'appareil est bruyant.	Réglez les pieds de devant pour que l'appareil se tienne bien droit.
	Laissez un peu plus d'espace par rapport aux murs.
Il y a des bruits dans le système de refroidissement.	C'est normal, car le fluide réfrigérant se déplace à l'intérieur du réfrigérateur.
L'appareil ne démarre pas.	Assurez-vous que l'appareil est correctement branché.
	Allumez l'alimentation électrique.
	Le compresseur redémarre seulement 5 minutes après une coupure de courant.
Le compresseur fonctionne sans arrêt.	Si l'appareil ne refroidit pas, adressez-vous à un spécialiste pour le faire vérifier et réparer.
La porte n'est pas étanche.	Après une longue durée d'utilisation, le joint de porte peut devenir raide ou se tordre. Dans ce cas, réchauffez le joint de porte avec un sèche-cheveux ou un gant chaud. Cela ramollira le joint de porte et rendra la porte à nouveau étanche.
Odeurs à l'intérieur.	L'odeur de plastique est normale au début et disparaît en peu de temps.
	Nettoyez l'intérieur et aérez-le quelques heures.
Eau de condensation sur la porte en verre.	Ouvrez la porte moins souvent ou moins longtemps.
	Ne réglez pas la température trop bas.
	Une température ambiante et une humidité élevées provoquent de la condensation.
La lumière ne s'allume pas.	Contrôlez d'abord l'alimentation électrique.
	Adressez-vous à un spécialiste pour un contrôle et une éventuelle réparation.

# FICHE DE DONNÉES PRODUIT

Informations selon le règlement (UE) n ° 2019/2016

<b>Nom du fournisseur ou marque commerciale:</b> Klarstein				
<b>Adresse du fournisseur:</b> Wallstraße 16, 10179 Berlin, DE				
<b>Référence du modèle:</b> 10031929A				
<b>Type d'appareil de réfrigération:</b>				
Appareil à faible niveau de bruit:	non	Type de construction:	à pose libre	
Appareil de stockage du vin:	non	Autre appareil de réfrigération:	oui	
<b>Paramètres généraux du produit</b>				
Paramètre	Valeur	Paramètre	Valeur	
Dimensions hors tout (mm)	Hauteur	855	Volume total (dm <sup>3</sup> ou L)	124
	Largeur	480		
	Profondeur	575		
EEL	125	Classe d'efficacité énergétique	F	
Émissions de bruit acoustique dans l'air (dB(A) re 1 pW)	41	Classe d'émission de bruit acoustique dans l'air	C	
Consommation d'énergie annuelle (kWh/an)	102,0	Classe climatique:	tempéré étendu, tempéré, subtropical	
Température ambiante minimale (°C) à laquelle l'appareil de réfrigération est adapté	10	Température ambiante maximale (°C) à laquelle l'appareil de réfrigération est adapté	38	
Réglage hiver	non			



<b>Paramètres des compartiments</b>					
Type de compartiment		Paramètres et valeurs de compartiment			
		Volume du compartiment (dm <sup>3</sup> ou l)	Réglage de température recommandé pour un stockage optimisé des denrées alimentaires (°C) Ces réglages ne doivent pas être en contradiction avec les conditions de stockage prévues à l'annexe IV, tableau 3	Pouvoir de congélation spécifique (kg/24 h)	Mode de dégivrage (dégivrage automatique = A, dégivrage manuel = M)
Garde-manger	oui	124,0	17	-	A
Stockage du vin	non	-	-	-	-
Cave	non	-	-	-	-
Alimentaires fraîches	non	-	-	-	-
Denrées hautement périssables	non	-	-	-	-
Sans étoile ou fabrication de glace	non	-	-	-	-
1 étoile	non	-	-	-	-
2 étoiles	non	-	-	-	-
3 étoiles	non	-	-	-	-
4 étoiles	non	-	-	-	-
Zone 2 étoiles	non	-	-	-	-
Compartiment à température variable	-	-	-	-	-
<b>Pour les compartiments 4 étoiles :</b>					
Possibilité de congélation rapide			non		
<b>Paramètres de la source lumineuse:</b>					
Type de source lumineuse			-		
Classe d'efficacité énergétique			-		
<b>Durée minimale de la garantie offerte par le fabricant : 24 mois</b>					
<b>Informations supplémentaires:</b>					
Lien internet vers le site web du fabricant où se trouvent les informations visées au point 4 a) de l'annexe du règlement (UE) 2019/2019 de la Commission: <a href="http://www.klarstein.fr">www.klarstein.fr</a>					

# FICHE DE DONNÉES PRODUIT

Informations selon le règlement (UE) n ° 2019/2016

<b>Nom du fournisseur ou marque commerciale:</b> Klarstein				
<b>Adresse du fournisseur:</b> Wallstraße 16, 10179 Berlin, DE				
<b>Référence du modèle:</b> 10031930A				
<b>Type d'appareil de réfrigération:</b>				
Appareil à faible niveau de bruit:	non	Type de construction:	à pose libre	
Appareil de stockage du vin:	non	Autre appareil de réfrigération:	oui	
<b>Paramètres généraux du produit</b>				
Paramètre	Valeur	Paramètre	Valeur	
Dimensions hors tout (mm)	Hauteur	1285	Volume total (dm <sup>3</sup> ou L)	201
	Largeur	480		
	Profondeur	575		
EEL	124	Classe d'efficacité énergétique	F	
Émissions de bruit acoustique dans l'air (dB(A) re 1 pW)	40	Classe d'émission de bruit acoustique dans l'air	C	
Consommation d'énergie annuelle (kWh/an)	124,0	Classe climatique:	tempéré étendu, tempéré, subtropical	
Température ambiante minimale (°C) à laquelle l'appareil de réfrigération est adapté	10	Température ambiante maximale (°C) à laquelle l'appareil de réfrigération est adapté	38	
Réglage hiver	non			

<b>Paramètres des compartiments</b>					
Type de compartiment		Paramètres et valeurs de compartiment			
		Volume du compartiment (dm <sup>3</sup> ou l)	Réglage de température recommandé pour un stockage optimisé des denrées alimentaires (°C) Ces réglages ne doivent pas être en contradiction avec les conditions de stockage prévues à l'annexe IV, tableau 3	Pouvoir de congélation spécifique (kg/24 h)	Mode de dégivrage (dégivrage automatique = A, dégivrage manuel = M)
Garde-manger	oui	201,0	17	-	A
Stockage du vin	non	-	-	-	-
Cave	non	-	-	-	-
Alimentaires fraîches	non	-	-	-	-
Denrées hautement périssables	non	-	-	-	-
Sans étoile ou fabrication de glace	non	-	-	-	-
1 étoile	non	-	-	-	-
2 étoiles	non	-	-	-	-
3 étoiles	non	-	-	-	-
4 étoiles	non	-	-	-	-
Zone 2 étoiles	non	-	-	-	-
Compartiment à température variable	-	-	-	-	-
<b>Pour les compartiments 4 étoiles :</b>					
Possibilité de congélation rapide			non		
<b>Paramètres de la source lumineuse:</b>					
Type de source lumineuse			-		
Classe d'efficacité énergétique			-		
<b>Durée minimale de la garantie offerte par le fabricant : 24 mois</b>					
<b>Informations supplémentaires:</b>					
Lien internet vers le site web du fabricant où se trouvent les informations visées au point 4 a) de l'annexe du règlement (UE) 2019/2019 de la Commission: <a href="http://www.klarstein.fr">www.klarstein.fr</a>					

---

## INFORMATIONS SUR LE RECYCLAGE

---



S'il existe une réglementation pour l'élimination ou le recyclage des appareils électriques et électroniques dans votre pays, ce symbole sur le produit ou sur l'emballage indique que cet appareil ne doit pas être jeté avec les ordures ménagères. Vous devez le déposer dans un point de collecte pour le recyclage des équipements électriques et électroniques. La mise au rebut conforme aux règles protège l'environnement et la santé de vos semblables des conséquences négatives. Pour plus d'informations sur le recyclage et l'élimination de ce produit, veuillez contacter votre autorité locale ou votre service de recyclage des déchets ménagers.

---

## FABRICANT ET IMPORTATEUR (UK)

---

**Fabricant :**

Chal-Tec GmbH, Wallstraße 16, 10179 Berlin, Allemagne.

**Importateur pour la Grande Bretagne :**

Berlin Brands Group UK Limited

PO Box 42

272 Kensington High Street

London, W8 6ND

United Kingdom

**Gentile Cliente,**

La ringraziamo per aver acquistato il dispositivo. La preghiamo di leggere attentamente le seguenti istruzioni per l'uso e di seguirle per evitare possibili danni tecnici. Non ci assumiamo alcuna responsabilità per danni scaturiti da una mancata osservazione delle avvertenze di sicurezza e da un uso improprio del dispositivo. Scansionare il codice QR seguente, per accedere al manuale d'uso più attuale e per ricevere informazioni sul prodotto.



---

**INDICE**

---

Avvertenze di sicurezza	70
Descrizione del prodotto	73
Montaggio della maniglia e inversione dello sportello	75
Trasporto e installazione	77
Pannello dei comandi e utilizzo	77
Pulizia e manutenzione	78
Ricerca e risoluzione dei problemi	79
Scheda dati del prodotto	80
Scheda dati del prodotto	82
Avviso di smaltimento	84
Produttore e importatore (UK)	84

---

**DATI TECNICI**

---

Numero articolo	10031929, 10031930
Alimentazione	220-240 V ~ 50/60 Hz

---

## AVVERTENZE DI SICUREZZA

---

- Prima dell'uso, controllare la tensione sulla targhetta del dispositivo. Collegare il dispositivo solo ad una presa che corrisponde alla tensione indicata.
- Questo dispositivo può essere utilizzato da bambini a partire da 8 anni e da persone con limitate capacità fisiche e psichiche o con conoscenza ed esperienze limitate, solo se sono stati istruiti sulle modalità d'uso e comprendono i rischi e i pericoli connessi.
- Assicurarsi che l'apertura di ventilazione non sia ostruita e pulirla regolarmente.
- Non utilizzare apparecchi meccanici per accelerare il processo di sbrinamento.
- Non introdurre nel frigorifero apparecchi elettrici, come ad esempio macchine per il ghiaccio.
- Fare attenzione a non danneggiare il circuito del liquido refrigerante.
- Se il cavo o la spina di alimentazione sono danneggiati, farli sostituire dal produttore, da un tecnico specializzato o da un soggetto qualificato.
- Controllare regolarmente che il cavo di alimentazione non sia danneggiato. Non utilizzare il dispositivo se il cavo di alimentazione è danneggiato.
- Non toccare il dispositivo, la spina e il cavo di alimentazione con le mani bagnate.
- Non utilizzare prolunghe. Tuttavia se l'utilizzo di una prolunga dovesse essere necessario, assicurarsi che i valori ampere del dispositivo collegato non superino i valori ampere massimi del cavo di alimentazione.
- Lasciare almeno 5 cm di spazio libero intorno al dispositivo e 10 cm sul retro affinché l'aria possa circolare liberamente.
- Non introdurre alimenti caldi nel dispositivo. Far raffreddare gli alimenti a temperatura ambiente.
- Chiudere lo sportello il prima possibile dopo aver introdotto gli alimenti.
- Posizionare il dispositivo su una superficie stabile. Non collocare il dispositivo su una superficie morbida, ad esempio su un tappeto.
- Non collocare oggetti sul dispositivo.
- Non conservare sostanze infiammabili o esplosive all'interno del dispositivo.
- Non utilizzare il dispositivo all'aperto.
- Non staccare la spina tirando il cavo di alimentazione, bensì afferrare la spina alla base.
- Assicurarsi che il cavo di alimentazione non tocchi superfici calde.
- Collegare il dispositivo solo a prese dotate di messa a terra.
- Non collegare il dispositivo ad una presa alla quale sono già collegati altri apparecchi.
- Sbrinare regolarmente il congelatore.
- In caso di spegnimento o di mancanza di corrente, attendere 5 minuti prima di riaccendere il dispositivo. In caso contrario il compressore potrebbe danneggiarsi.

Questo dispositivo contiene il refrigerante isobutano (R600a), un gas naturale ecocompatibile ma infiammabile. Anche se è infiammabile, non danneggia lo strato di ozono e non aumenta l'effetto serra. Tenere presente che l'utilizzo di questo refrigerante comporta rumori del dispositivo. Oltre al rumore del compressore si può sentire anche il flusso del liquido refrigerante. Ciò è inevitabile e non ha un effetto negativo sulle prestazioni del dispositivo. Trasportare il dispositivo con cautela per evitare di danneggiare il circuito di refrigerazione. Le perdite di liquido refrigerante possono causare irritazioni agli occhi.

### Note speciali

- I bambini di età compresa tra i 3 e gli 8 anni possono introdurre gli alimenti nei frigoriferi e toglierli.
- Quando si posiziona l'unità, assicurarsi che il cavo di alimentazione non sia schiacciato o danneggiato.
- Assicurarsi che non vi siano prese multiple o alimentatori sul retro dell'unità.

Per evitare la contaminazione degli alimenti, seguire le seguenti istruzioni:

- Un'apertura prolungata dello sportello può portare ad un significativo aumento della temperatura nei vani dell'apparecchio.
- Pulire regolarmente le superfici che possono venire a contatto con gli alimenti. Pulire regolarmente lo scarico dell'acqua.
- Conservare la carne e il pesce crudo in appositi contenitori in frigorifero in modo che la carne e il pesce non entrino in contatto con altri alimenti o non gocciolino su altri alimenti.



#### AVVERTENZA

Durante l'uso, la manutenzione e lo smaltimento dell'unità, prestare attenzione al simbolo a sinistra sul retro dell'unità o sul compressore. Questo simbolo avverte di possibili incendi. Ci sono sostanze infiammabili nelle linee frigorifere e nel compressore. Tenere l'apparecchio lontano da fonti di incendio durante l'uso, la manutenzione e lo smaltimento.

### Informazioni sul corretto utilizzo

- Questo dispositivo è progettato esclusivamente per la conservazione di bevande.
- Questo dispositivo non è adatto all'installazione a incasso, a meno che specificamente indicato nel manuale.
- Questo dispositivo non è adatto al congelamento di alimenti.
- I ripiani sono stati posizionati in modo da permettere la massima efficienza energetica.

### Note speciali sugli ripiani

- I ripiani sono stati utilizzati in anticipo in modo tale da consentire l'uso più efficiente possibile dell'energia.
- Utilizzare solo gli ripiani forniti dal produttore.
- Non ostruire mai i fori dei ripiani o utilizzare altri tipi di ripiani non approvati dal produttore, che possono causare un cattivo raffreddamento o aumentare il consumo energetico.
- Si consiglia di utilizzare i ripiani come mostrato nell'illustrazione per garantire l'uso più efficiente possibile dell'energia.

### Note sulla temperatura ambiente

Installare l'unità in un luogo in cui la temperatura ambiente corrisponda alla classe climatica indicata sulla targhetta dell'unità.

<b>SN</b>	Bassa	Questo dispositivo è adatto all'uso a temperature ambiente di 10-32 °C.
<b>N</b>	Temperata	Questo dispositivo è adatto all'uso a temperature ambiente di 16-32 °C.
<b>ST</b>	Subtropicale	Questo dispositivo è adatto all'uso a temperature ambiente di 16-38 °C.
<b>T</b>	tropicale	Questo dispositivo è adatto all'uso a temperature ambiente di 16-43 °C.

La temperatura ambiente influenza la temperatura interna e l'umidità del refrigeratore per bevande. Per un funzionamento ottimale del refrigeratore per bevande, si consiglia una temperatura ambiente compresa tra 23°C e 25°C.



---

## DESCRIZIONE DEL PRODOTTO

---

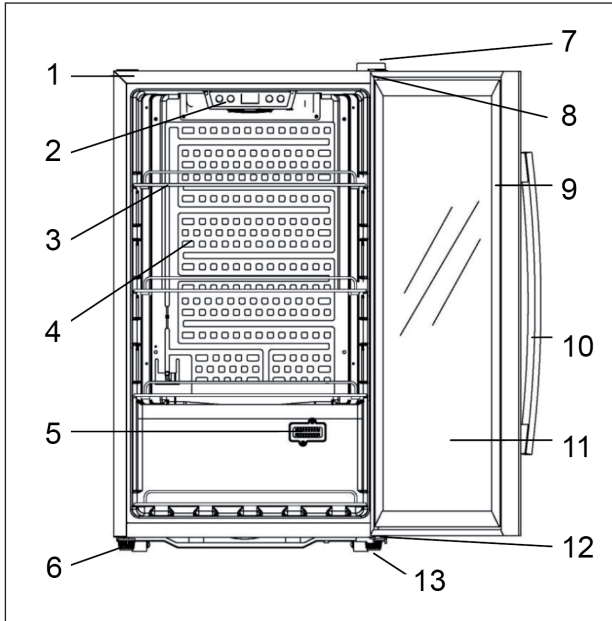

### Modello 10031929

- 1 Alloggiamento
- 2 Pannello dei comandi
- 3 Ripiano
- 4 Evaporatore
- 5 Sensore
- 6 Piede regolabile
- 7 Coperchio
- 8 Cardine
- 9 Guarnizione sportello
- 10 Maniglia
- 11 Sportello
- 12 Cardine
- 13 Piede regolabile

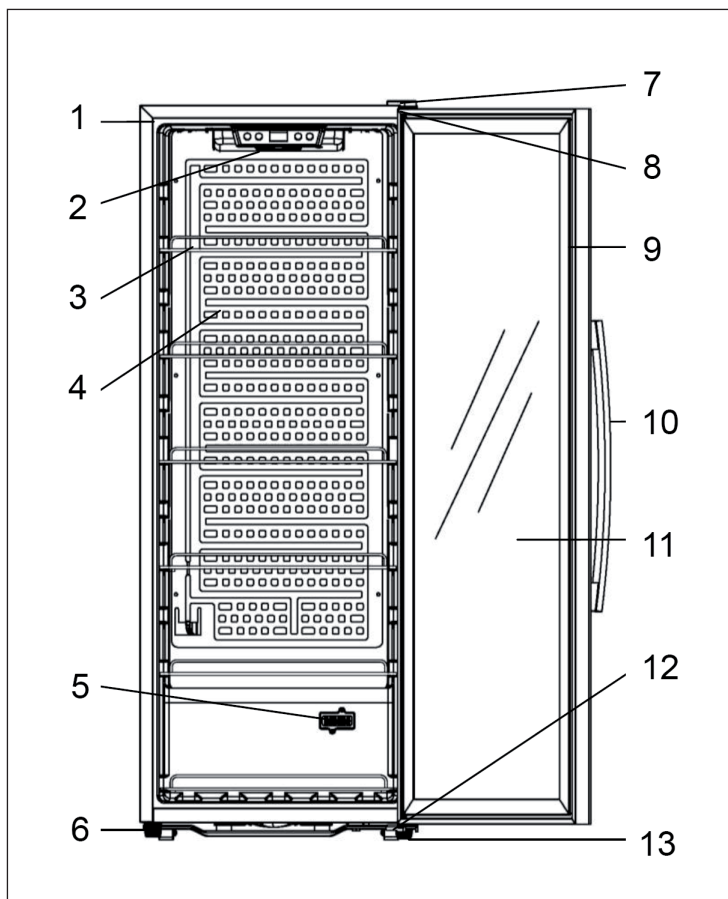

Modello 10031930

1 Alloggiamento	8 Cardine
2 Pannello dei comandi	9 Guarnizione sportello
3 Ripiano	10 Maniglia
4 Evaporatore	11 Sportello
5 Sensore	12 Cardine
6 Piede regolabile	13 Piede regolabile
7 Coperchio	

## MONTAGGIO DELLA MANIGLIA E INVERSIONE DELLO SPORTELLO

### Componenti per invertire lo sportello

- 1 Coperchio
- 2 Vite
- 3 Cardine sportello
- 4 Tappo
- 5 Cardine sportello inferiore
- 6 Vite maniglia
- 7 Maniglia

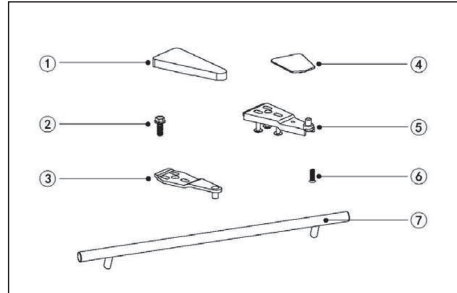

### Montaggio della maniglia

Il dispositivo è dotato di una maniglia separata. Come installare la maniglia:

- 1 Allineare la maniglia ai fori nello sportello.
- 2 Spostare un po' la guarnizione dello sportello ed avvitare saldamente la maniglia.

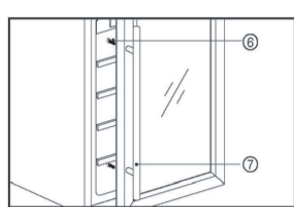

### Invertire lo sportello

Alla consegna il lato di apertura dello sportello è da sinistra verso destra. Per invertire il lato di apertura dello sportello seguire la seguente procedura:

- 1 Chiudere lo sportello.
- 2 Rimuovere il coperchio superiore (1). Svitare la vite (2). Rimuovere il cardine (3). Rimuovere il tappo (4).
- 3 Sollevare lo sportello fino a rimuoverlo dal cardine inferiore.
- 4 Svitare il cardine inferiore (5).

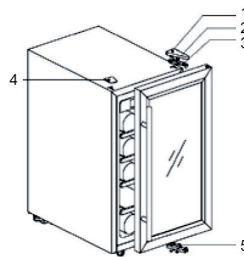

- 5 Fissare il cardine inferiore dello sportello sul lato sinistro. Ruotare lo sportello di 180° e posizionarlo sul cardine inferiore.

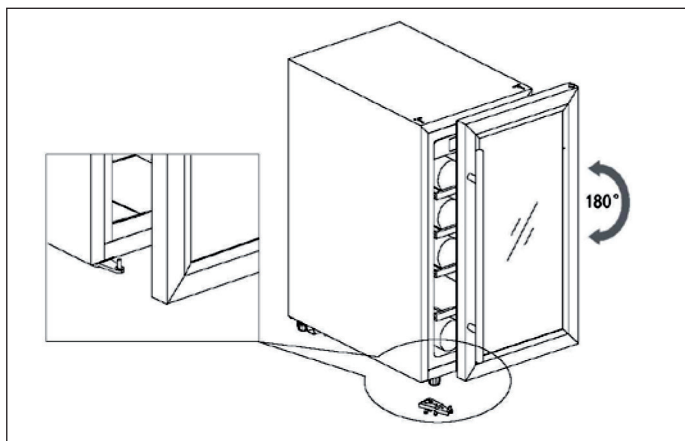

- 6 Fissare il cardine superiore con la vite e rimettere il coperchio. Fissare il tappo sul lato destro.

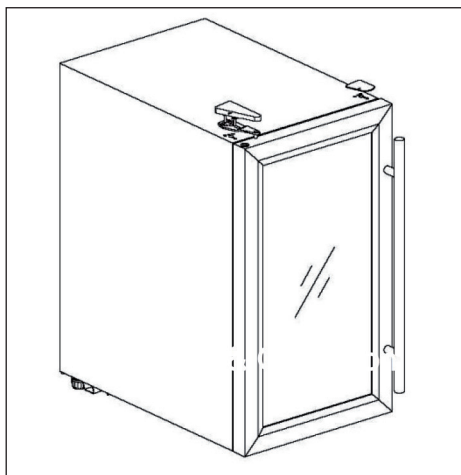

## TRASPORTO E INSTALLAZIONE



- Durante il trasporto e l'installazione non inclinare il dispositivo più di 45°.
- Collocare il dispositivo su una superficie piana, stabile e asciutta. Non collocare il dispositivo sul materiale di imballaggio.
- Non collocare il dispositivo in ambienti umidi o bagnati.
- Non collocare il dispositivo in ambienti nei quali si può congelare.
- Non utilizzare il dispositivo all'aperto e non esporlo alla luce diretta del sole.
- Lasciare attorno al dispositivo almeno 10 cm di spazio libero su tutti i lati in modo che l'aria possa circolare. È normale che l'alloggiamento emetta calore mentre è in funzione.
- Lasciare raffreddare il dispositivo 1 ora prima di introdurre le bevande.

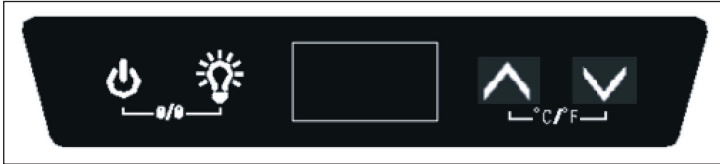

### Avviare dispositivo

- 1 Prima dell'uso pulire la parte interna con un panno umido e assicurarsi che tutti i componenti siano posizionati correttamente.
- 2 Collocare il dispositivo su una superficie stabile e asciutta. Attendere 30 minuti prima di collegare il dispositivo alla corrente.
- 3 Inserire la spina nella presa di corrente e far raffreddare il dispositivo 1 ora.

## PANNELLO DEI COMANDI E UTILIZZO



	POWER: per spegnere il dispositivo e passare alla modalità standby, tenere premuto il tasto per 3 secondi. Per avviare il dispositivo, tenere premuto il tasto in modalità standby per 3 secondi.
	LIGHT: premere il tasto per accendere la luce. In modalità standby il tasto non ha alcuna funzione.
	SU: premere il tasto per aumentare la temperatura impostata a incrementi di 1°C. Quindi attendere 5 secondi fino a quando la nuova temperatura viene memorizzata automaticamente. Il display indica di nuovo la temperatura interna attuale.

	<p>GIUˆ: premere il tasto per ridurre la temperatura impostata a incrementi di 1 °C. Quindi attendere 5 secondi fino a quando la nuova temperatura viene memorizzata automaticamente. Il display ritorna alla temperatura interna attuale.</p>
	<p>BLOCCO SICUREZZA BAMBINI: tenere premuti entrambi i tasti per 3 secondi per attivare il blocco di sicurezza per i bambini. Per sbloccare di nuovo lo sportello, tenere premuti entrambi i tasti.</p>
	<p>FAHRENHEIT/CELSIUS: premere contemporaneamente i tasti per passare da Fahrenheit a Celsius.</p>

### Note per l' utilizzo

- La temperatura impostabile è compresa tra 0 e 10 °C.
- Allarme: se si verifica un guasto e si sente un segnale acustico, premere un tasto qualsiasi sul pannello dei comandi per interrompere il segnale acustico.
- Guasto sensore: se il sensore della temperatura non funziona, appare un codice di errore. E1 sta per circuito aperto, E2 sta per corto circuito.
- Il dispositivo è dotato di ripiani in metallo sui quali è possibile riporre le bevande.
- La capacità del modello 10031929 è di 132 lattine (dimensioni: 66 mm di diametro, 123 mm di altezza).
- La capacità del modello 10031930 è di 258 lattine (dimensioni: 66 mm di diametro, 123 mm di altezza).
- In caso di inutilizzo prolungato del dispositivo, spegnerlo e staccare la spina dalla presa. Pulire il dispositivo e lasciare lo sportello aperto.

## PULIZIA E MANUTENZIONE

### Pulizia

NOTA: spegnere il dispositivo e staccare la spina dalla presa prima della manutenzione o della pulizia per evitare il pericolo di scosse elettriche.

- Pulire il dispositivo con un panno morbido e con un po' di acqua.
- Non utilizzare solventi organici, detergenti alcalini, acqua bollente, detersivi in polvere o acidi.
- Non riempire il dispositivo con acqua.

### In caso di mancanza di corrente

La maggior parte delle interruzioni di corrente vengono risolte in breve tempo. Per mantenere le bevande fresche durante un' interruzione di corrente, cercare di aprire lo sportello il meno possibile.

## Spostare il dispositivo

- Spegner il dispositivo e staccare la spina dalla presa.
- Rimuovere tutte le bevande dal dispositivo.
- Non inclinare il dispositivo più di 45° durante il trasporto.

## RICERCA E RISOLUZIONE DEI PROBLEMI

Problema	Causa possibile e soluzione
Rumori insoliti.	Regolare i piedi frontali in modo che il dispositivo sia stabile.
	Lasciare un po' di spazio con le pareti.
Rumori nel sistema di refrigerazione.	Ciò è dovuto al refrigerante che scorre all'interno.
Il dispositivo non si accende.	Accertarsi che il dispositivo sia collegato correttamente alla corrente.
	Assicurarsi che ci sia corrente.
	Il compressore si avvia 5 minuti dopo la mancanza di corrente.
Il compressore resta in funzione continuamente.	Se il dispositivo non raffredda rivolgersi ad un tecnico per un controllo o per la riparazione.
La guarnizione dello sportello è difettosa.	Dopo un utilizzo prolungato, la guarnizione dello sportello può deformarsi. In questo caso riscaldare la guarnizione con un phon oppure con un asciugamano. La guarnizione dello sportello si ammorbidisce e sigilla di nuovo correttamente.
Odori insoliti all'interno.	Un odore iniziale di plastica è normale e svanisce dopo qualche tempo.
	Lavare la parte interna e arieggiare per qualche ora.
Condensa sullo sportello in vetro.	Non aprire lo sportello troppo di frequente e non lasciarlo aperto a lungo.
	Non impostare una temperatura troppo bassa.
	Una temperatura ambiente troppo elevata e l'umidità possono comportare la formazione di condensa.
La luce non si accende.	Verificare per prima cosa l'alimentazione elettrica.
	Rivolgersi ad un tecnico per un controllo e per la riparazione.

## SCHEDA DATI DEL PRODOTTO

Indicazioni conformi alla direttiva (UE) N° 2019/2016

<b>Nome o marchio del fornitore:</b> Klarstein				
<b>Indirizzo del fornitore:</b> Wallstraße 16, 10179 Berlino, DE				
<b>Identificativo del modello:</b> 10031929A				
<b>Tipo di apparecchio di refrigerazione:</b>				
Apparecchio a bassa rumorosità	no	Tipo di apparecchio:	a libera installazione	
Frigoriferi cantina:	no	Altro apparecchio di refrigerazione:	sì	
<b>Parametri di prodotto generali:</b>				
Parametri		Valore	Parametri	Valore
Dimensioni complessive (mm)	Altezza	855	Volume totale (dm <sup>3</sup> o L)	124
	Larghezza	480		
	Profondità	575		
EEI		125	Classe di efficienza energetica	F
Emissioni di rumore aereo (dB(A) re 1pW).		41	Classi di emissione di rumore aereo	C
Consumo annuo di energia (kWh/a)		102,0	Classe climatica:	temperato esteso, temperato, subtropicale
Temperatura ambiente minima (°C) per la quale l'apparecchio di refrigerazione è adatto		10	Temperatura ambiente massima (°C) per la quale l'apparecchio di refrigerazione è adatto	38
Configurazione invernale		no		



<b>Parametri degli scomparti:</b>					
Tipo di scomparto		Parametri e valori degli scomparti			
		Volume totale (dm <sup>3</sup> o l)	Impostazioni di temperatura raccomandate per una conservazione ottimale degli alimenti (°C) Tali impostazioni non sono in contrasto con le condizioni di conservazione di cui all'allegato IV, tabella 3	Capacità di congelamento (kg/24 h)	Modalità di sbrinamento (sbrinamento automatico = A, sbrinamento manuale = M)
Dispensa	sì	124,0	17	-	A
Cantina	no	-	-	-	-
Temperatura moderata	no	-	-	-	-
Alimenti freschi	no	-	-	-	-
Raffreddamento	no	-	-	-	-
0 stelle o produzione di ghiaccio	no	-	-	-	-
1 stella	no	-	-	-	-
2 stelle	no	-	-	-	-
3 stelle	no	-	-	-	-
4 stelle	no	-	-	-	-
Sezione a 2 stelle	no	-	-	-	-
Scomparto a temperatura variabile	-	-	-	-	-
<b>Per compartimenti a 4 stelle:</b>					
Congelamento rapido			no		
<b>Parametri della sorgente luminosa:</b>					
Tipo di sorgente luminosa			-		
Classe di efficienza energetica			-		
<b>Durata minima della garanzia offerta dal fabbricante : 24 mesi</b>					
<b>Informazioni supplementari:</b>					
Link al sito web del fabbricante, dove si trovano le informazioni di cui all'allegato II, punto 4, lettera a), del regolamento (UE) 2019/2019 della Commissione: <a href="http://www.klarstein.it">www.klarstein.it</a>					

## SCHEDA DATI DEL PRODOTTO

Indicazioni conformi alla direttiva (UE) N° 2019/2016

<b>Nome o marchio del fornitore:</b> Klarstein				
<b>Indirizzo del fornitore:</b> Wallstraße 16, 10179 Berlino, DE				
<b>Identificativo del modello:</b> 10031930A				
<b>Tipo di apparecchio di refrigerazione:</b>				
Apparecchio a bassa rumorosità	no	Tipo di apparecchio:	a libera installazione	
Frigoriferi cantina:	no	Altro apparecchio di refrigerazione:	sì	
<b>Parametri di prodotto generali:</b>				
Parametri	Valore	Parametri	Valore	
Dimensioni complessive (mm)	Altezza	1285	Volume totale (dm <sup>3</sup> o L)	201
	Larghezza	480		
	Profondità	575		
EEL	124	Classe di efficienza energetica	F	
Emissioni di rumore aereo (dB(A) re 1pW).	40	Classi di emissione di rumore aereo	C	
Consumo annuo di energia (kWh/a)	124,0	Classe climatica:	temperato esteso, temperato, subtropicale	
Temperatura ambiente minima (°C) per la quale l'apparecchio di refrigerazione è adatto	10	Temperatura ambiente massima (°C) per la quale l'apparecchio di refrigerazione è adatto	38	
Configurazione invernale	no			

<b>Parametri degli scomparti:</b>					
Tipo di scomparto		Parametri e valori degli scomparti			
		Volume totale (dm <sup>3</sup> o l)	Impostazioni di temperatura raccomandate per una conservazione ottimale degli alimenti (°C) Tali impostazioni non sono in contrasto con le condizioni di conservazione di cui all'allegato IV, tabella 3	Capacità di congelamento (kg/24 h)	Modalità di sbrinamento (sbrinamento automatico = A, sbrinamento manuale = M)
Dispensa	sì	201,0	17	-	A
Cantina	no	-	-	-	-
Temperatura moderata	no	-	-	-	-
Alimenti freschi	no	-	-	-	-
Raffreddamento	no	-	-	-	-
0 stelle o produzione di ghiaccio	no	-	-	-	-
1 stella	no	-	-	-	-
2 stelle	no	-	-	-	-
3 stelle	no	-	-	-	-
4 stelle	no	-	-	-	-
Sezione a 2 stelle	no	-	-	-	-
Scomparto a temperatura variabile	-	-	-	-	-
<b>Per compartimenti a 4 stelle:</b>					
Congelamento rapido			no		
<b>Parametri della sorgente luminosa:</b>					
Tipo di sorgente luminosa			-		
Classe di efficienza energetica			-		
<b>Durata minima della garanzia offerta dal fabbricante : 24 mesi</b>					
<b>Informazioni supplementari:</b>					
Link al sito web del fabbricante, dove si trovano le informazioni di cui all'allegato II, punto 4, lettera a), del regolamento (UE) 2019/2019 della Commissione: <a href="http://www.klarstein.it">www.klarstein.it</a>					

---

## AVVISO DI SMALTIMENTO

---



Se nel proprio paese si applicano le regolamentazioni inerenti lo smaltimento di dispositivi elettrici ed elettronici, questo simbolo sul prodotto o sulla confezione segnala che questi prodotti non possono essere smaltiti con i rifiuti normali e devono essere portati a un punto di raccolta di dispositivi elettrici ed elettronici. Grazie al corretto smaltimento dei vecchi dispositivi si tutela il pianeta e la salute delle persone da possibili conseguenze negative. Informazioni riguardanti il riciclo e lo smaltimento di questi prodotti si ottengono presso l'amministrazione locale oppure il servizio di gestione dei rifiuti domestici.

---

## PRODUTTORE E IMPORTATORE (UK)

---

**Produttore:**

Chal-Tec GmbH, Wallstraße 16, 10179 Berlino, Germania.

**Importatore per la Gran Bretagna:**

Berlin Brands Group UK Limited

PO Box 42

272 Kensington High Street

London, W8 6ND

United Kingdom









**KLARSTEIN**