



# Dreamee USB

Radtowecker  
Radio Alarm Clock  
Radio réveil

10031953 10031954

# auna

[www.auna-multimedia.com](http://www.auna-multimedia.com)



Sehr geehrter Kunde,

wir gratulieren Ihnen zum Erwerb Ihres Geräts. Lesen Sie die folgenden Hinweise sorgfältig durch und befolgen Sie diese, um möglichen Schäden vorzubeugen. Für Schäden, die durch Missachtung der Hinweise und unsachgemäßen Gebrauch entstehen, übernehmen wir keine Haftung.

---

## INHALT

---

Technische Daten 3  
Sicherheitshinweise 4  
Geräteübersicht 5  
Hinweise zur Entsorgung 13

---

## TECHNISCHE DATEN

---

Artikelnummer	10031953 10031954
Stromversorgung	230 V~ 50 Hz

---

## SICHERHEITSHINWEISE

---

- Lesen Sie die Bedienungsanleitung und bewahren Sie sie auf.
- Beachten Sie alle Sicherheitshinweise.
- Befolgen Sie die Anleitungen.
- Verwenden Sie das Gerät nicht in der Nähe von Wasser.
- Nur mit einem sauberen Tuch reinigen.
- Blockieren Sie nicht die Lüftungsöffnungen. Stellen Sie das Gerät nur nach den Hinweisen des Herstellers auf.
- Nicht in der Umgebung von Wärmequellen aufstellen wie Radiatoren, Heizgeräten, Öfen, oder anderen Geräten, die Wärme abstrahlen (z. B. Verstärker)
- Achten Sie darauf, nicht auf das Netzkabel zu treten, es zu knicken vor allem an Steckdosen und dort, wo das Netzkabel am Gerät steckt.
- Verwenden Sie ausschließlich vom Hersteller angegebenes Zubehör.
- Ziehen Sie während eines Gewitters den Netzstecker, auch wenn Sie das Gerät für längere Zeit nicht nutzen.
- Wenden Sie sich bei Reparaturen an qualifizierte Fachleute. Reparaturen werden erforderlich, wenn das Gerät irgendwie beschädigt wurde, das Netzkabel oder der Netzstecker beschädigt wurden, Flüssigkeit auf dem Gerät vergossen wurden, Gegenstände hineingefallen sind, das Gerät Regen oder Feuchtigkeit ausgesetzt wurde, nicht normal funktioniert oder fallen gelassen wurde.
- Das Gerät darf Wassertropfen und -spritzern nicht ausgesetzt werden. Behältnisse mit Flüssigkeiten wie Vasen dürfen nicht auf das Gerät gestellt werden.
- Die Batterie darf nicht großer Hitze durch Sonneneinstrahlung, Feuer usw. ausgesetzt werden..

# GERÄTEÜBERSICHT

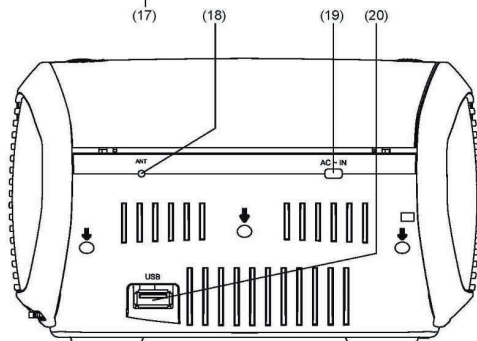
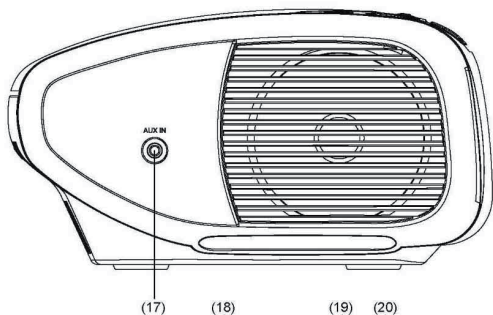
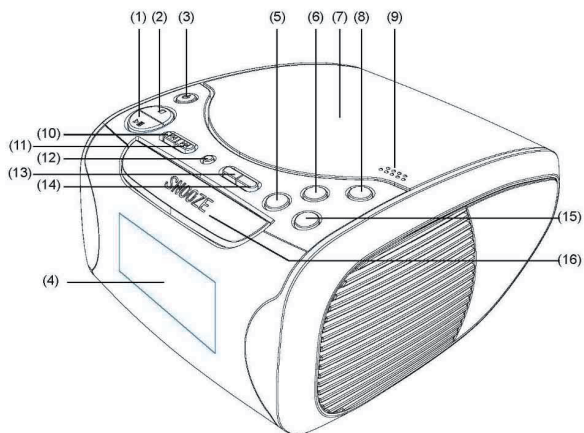

1. WIEDERGABE/PAUSE / BAND
2. STOP/SENDER
3. EIN/AUS
4. DISPLAY
5. ZEITANZEIGE
6. WIEDERHOLEN/PROGRAMM
7. CD-Fach
8. Funktionswahlknopf (Radio/CD/USB)
9. Druckpunkt zum Öffnen und Schließende CD-Fachs
10. ZURÜCK/SENDERSUCHE RÜCKWÄRTS
11. VOR/SENDERSUCHE VORWÄRTS
12. ZEITEINSTELLUNG
13. Einstellung ALARM 1/LAUTSTÄRKE -
14. Einstellung ALARM /LAUTSTÄRKE +
15. SCHLAF/RDM
16. SCHLUMMER/DIMMER
17. AUX-Eingang
18. Antenne
19. Netzkabelanschluss
- 20.USB-Wiedergabe

## Radiofunktion

1. Schalten Sie das Radio ein, indem Sie die EIN/AUS-Taste (⏻) drücken. Der Radiobetrieb ist bereits eingestellt. Wenn das Gerät bereits eingeschaltet wurde und sich im CD-Betrieb befindet, drücken Sie die Funktionstaste, um in den Radiobetrieb zu wechseln.  
Zum Einstellen eines Radiosenders wählen Sie zunächst das Band UKW oder MW, indem Sie ►|| drücken.
2. Zum Einstellen eines Senders drücken Sie entweder die Taste REV/TUN- oder FWD/TUN+.
3. Halten Sie eine dieser Tasten gedrückt, um den Frequenzbereich schnell abzusuchen. Wenn der Tuner eine Station gefunden hat, hält die Suche an, und der Sender wird wiedergegeben.
4. Mit den Tasten AL 1/VOL- oder AL 2/VOL+ regeln Sie die Lautstärke.

---

Hinweis: Um den UKW-Radioempfang zu verbessern, richten Sie das Antennenkabel aus. Um den MW-Empfang zu verbessern, müssen Sie das Gerät in einen Bereich mit einem besseren Empfang umstellen.

---

## Senderspeicher

Sie können bis zu 10 Radiosender pro Band speichern.

1. Wenn ein Radiosender eingestellt ist, drücken und halten Sie die Taste STOP/PRESET. Nun wird der Senderspeicherplatz angezeigt. Verwenden Sie die Tasten REV/TUN- und FWD/TUN+, um durch die verfügbare voreingestellte Speicherplätze 1–10 zu blättern.
2. Nachdem die Position ausgewählt wurde, drücken Sie die STOP/PRESET-Taste noch einmal, um den aktuellen Sender in der ausgewählten Position zu speichern.
3. Mit der STOP/PRESET-Taste einen gespeicherten Sender abrufen. Verwenden Sie die REV/TUN- und FWD/TUN+ Tasten, um durch die verfügbaren Speicherpositionen 1–10 zu blättern. Wenn die korrekte Position ausgewählt wurde, berühren Sie keine Taste 2 Sekunden lang, um die Wiedergabe zu starten.

## CD-Player

1. Um das Gerät auszuschalten, wenn es im STANDBY-Modus ist, drücken Sie die ⏻-Taste. Der Standardmodus ist RADIO. Drücken Sie die SOURCE-Taste, um in den CD-Modus zu wechseln.
2. Öffnen Sie das CD-Fach durch Drücken der OPEN/CLOSE-Fachentriegelungstaste. Legen Sie eine CD mit dem Etikett nach oben ein und schließen Sie das Fach.
3. Das Gerät wird die CD lesen und die Gesamtanzahl der Titel, die auf der CD gefunden wurden, wird im Display angezeigt.

4. Um die Wiedergabe zu starten, drücken Sie die PLAY PAUSE/BAND-Taste. Der erste Titel auf der Disc wird abgespielt.
5. Um die Wiedergabe anzuhalten, drücken Sie erneut die Taste PLAY/PAUSE/BAND. Durch erneutes Drücken wird die Wiedergabe fortgesetzt.
6. Drücken Sie die STOP-Taste, um die Wiedergabe zu stoppen.
7. Stellen Sie mit den Tasten AL 1/VOL- oder AL 2/VOL + die Lautstärke ein.

#### **Erweiterter CD-Betrieb**

1. Drücken Sie die Taste FWD/TUN +, um zum nächsten Titel zu springen. Halten Sie die Taste gedrückt, um im aktuellen Titel vorzuspulen. Lassen Sie die Taste los, um die normale Wiedergabe fortzusetzen.
2. Drücken Sie die REV/TUN- Taste, um zum vorigen Titel zu springen. Drücken und halten, um den aktuellen Titel schnell zurückzuspulen. Lassen Sie die Taste los, um die normale Wiedergabe fortzusetzen.

#### **Zufallswiedergabe (Random)**

1. Halten Sie die SLEEP/RDM-Taste entweder während der Wiedergabe oder im STOP-Modus 2 Sekunden lang gedrückt und lassen Sie sie dann los. Sie sehen die Buchstaben RDM auf dem Display, die zeigen, dass der Zufallswiedergabe-Modus aktiv ist.
2. Wenn Sie die RANDOM-Funktion im STOP-Modus aktivieren, drücken Sie die Taste PLAY/PAUSE/BAND, um die Wiedergabe zu starten. Wenn Sie die Funktion während der Wiedergabe aktivieren, wird der nächste Titel per Zufallswiedergabe gewählt.
3. Um den RANDOM-Wiedergabemodus zu beenden, halten Sie die SLEEP/RDM-Taste 2 Sekunden lang gedrückt und lassen Sie sie wieder los. Die Buchstaben RDM verschwinden aus dem Display, was anzeigt, dass die Funktion beendet wurde.

#### **Wiederholungsfunktion (Repeat)**

1. Drücken Sie die REPEAT/PROG-Taste vor oder während der Wiedergabe, um einen bestimmten Titel auf unbestimmte Zeit zu wiederholen. Sie sehen REP auf dem Display, wenn aktiv.
2. Um alle Titel auf der Disc zu wiederholen, drücken Sie zweimal die REPEAT/PROG-Taste (oder noch einmal, wenn Sie die Funktion „einmal wiederholen“ schon aktiviert haben). Sie sehen REP im Display blinken, um anzuzeigen, dass die Funktion ALLE wiederholen aktiv ist.
3. Um alle Wiederholungsmodi abzubrechen, drücken Sie erneut die REPEAT/PROG-Taste (falls im Modus alle wiederholen oder zweimal drücken, falls im Modus einmal wiederholen.) Die Buchstaben REP verschwinden aus dem Display.



## CD Programmwiedergabe

---

HINWEIS: Sie können eine Wiedergabesequenz nur programmieren, während sich die Disc im STOP-Modus befindet.

---

1. Halten Sie die REPEAT/PROG-Taste gedrückt. Sie sehen, dass P01 auf dem Display erscheint, um anzuzeigen, dass die Programmfunktion aktiviert wurde.
2. Verwenden Sie die FWD/TUN + und REV/TUN- Tasten, um den Titel auszuwählen, den Sie im Programmplatz Nr. 1 spielen möchten.
3. Drücken Sie die REPEAT/PROG-Taste, um den ausgewählte Titel in Programmplatz 1 zu speichern. Die Anzeige zeigt nun P02, um auf Ihre Auswahl des Titels für den 2. Programmplatz hinzuweisen.
4. Wiederholen Sie die Schritte 2 bis 3 für jeden Titel, den Sie programmieren möchten, bis zu maximal 20 Titel. Wenn Sie versuchen, mehr als 20 Titel zu programmieren, kehrt das Display wieder zu P01 zurück und überschreibt den ersten Programmplatz.
5. Drücken Sie die PLAY/PAUSE/BAND-Taste, um die Wiedergabe der programmierten Reihenfolge zu starten.
6. Wenn Sie die Programmierung abbrechen möchten, können Sie die STOP-Taste drücken, um die normale Funktion wieder aufzunehmen.

## CD/ USB

1. Im CD-Modus drücken Sie die SOURCE-Taste, um zur CD/USB-Wiedergabe zu wechseln.

**Drücken Sie die Funktions-Taste einmal (eine Sekunde lang), um zur USB-Funktion zu wechseln.**

1. Drücken Sie die CD FUNCTION-Taste zweimal (eine Sekunde lang), um die SD-Funktion zu ändern.
2. Drücken Sie die SOURCE-Taste dreimal (eine Sekunde lang), und das Gerät kehrt zur CD-Wiedergabe zurück. TITEL ÜBERSPRINGEN. Drücken Sie während der Wiedergabe CD/USB Backward ----- Drücken Sie die CD REV Skip-Taste Fast Forward (Schnellvorlauf)----- Drücken Sie die CD FWD Skip-Taste.

## Anschließen eines USB-Geräts

1. Stecken Sie einen USB-stecker in den Anschluss.
- 

Anmerkung: Abhängig von der Kapazität des Gerätes kann das Lesen mehr als 1 Minute dauern.

---

2. Das Gerät kann mein USB-Gerät nicht lesen. Sobald Sie Ihr USB-Gerät an das Gerät angeschlossen haben, müssen Sie möglicherweise das USB-Gerät einschalten, bevor es funktionieren kann. – Dieses Gerät

unterstützt keine direkte USB-Verbindung mit einem Computer. Sie müssen ein USB-Gerät oder einen MP3-Player verwenden. – Wenn Sie eine externe USB-Festplatte verwenden, müssen Sie Ihr Gerät gleichzeitig mit einer externen Stromquelle und dem Gerät verbinden. Wenn Sie einen selbstbetriebenen PMP verwenden, stellen Sie sicher, dass der Akku ausreichend geladen ist. – Überprüfen Sie, ob das Dateisystem Ihres USB-Geräts in das Format FAT oder FAT 32 formatiert ist. USB-Geräte, die mit NTFS formatiert wurden, sind nicht mit diesem Gerät kompatibel. Achtung: Wenn Sie versuchen, Ihr Dateisystem zu ändern, wird die Formatierung Ihres Geräts alle Daten gelöscht. Bitte konsultieren Sie zuerst die Bedienungsanleitung Ihres USB-Geräts.

### **Uhrzeit einstellen**

1. Die Uhr kann nur eingestellt werden, wenn das Gerät sich im Standby-Betrieb befindet.
2. Während das Gerät im Standby-Betrieb ist, drücken Sie die TIME\_SET-Taste auf die Position Uhrzeit. Die LED-Anzeige beginnt zu blinken. Drücken Sie REV/DOWN oder FF/UP, um 12h-Anzeige oder 24h-Anzeige auszuwählen. Bestätigen Sie die Einstellung nochmals mit TIME\_SET.
3. Während das Gerät im Standby-Betrieb ist, halten Sie die TIME\_SET-Taste 2–3 Sekunden lang gedrückt. Die Stunden beginnen zu blinken. Drücken Sie REV/DOWN oder FF/UP, um die Stunde der aktuellen Urzeit einzustellen. Drücken Sie die TIME\_SET-Taste, um die Einstellung zu bestätigen. Dann blinken die Minuten. Drücken Sie REV/DOWN oder FF/UP, um die Minuten der Urzeit einzustellen. Drücken Sie die TIME\_SET-Taste erneut, um alle Einstellungen zu bestätigen. Die Zeit ist jetzt eingestellt.

### **Alarmeinrichtung**

1. Während das Gerät im Standby-Modus ist, drücken Sie ALARM1/2, um die Alarmfunktion zu öffnen und zu schließen.
2. Während das Gerät im Standby-Modus ist, halten Sie ALARM1/2 für 2–3 Sekunden gedrückt. Die Alarmstunde beginnt zu blinken. Drücken Sie REW/TUN- oder FF/TUN +, um die gewünschte Stunde einzustellen. Drücken Sie die ALARM-Taste 1/2 erneut, dann blinken die Alarmminuten. Drücken Sie REW/TUN- oder FF/TUN +, um die gewünschten Minuten einzustellen. Drücken Sie ALARM 1/2 nochmals, um den Alarmmodus einzustellen. Sie können REW/TUN- oder FF/TUN +, um den Alarmsummer oder Alarmradio oder Alarm-CD einzustellen. Drücken Sie die ALARM-Taste 1/2 zur Bestätigung der Einstellung.
3. Wenn die aktuelle Uhrzeit gleich der Alarmzeit ist, beginnt ALARM 1/2 zu blinken. Der Alarm wird aktiviert (der Alarm wird 1 Stunde später schließen, wenn keine Funktion genutzt wird). Drücken Sie die SNOOZE-Taste in den Schlafmodus. Der Alarm wird 9 Minuten später wieder aktiviert. Drücken Sie eine beliebige Taste (außer der SNOOZE-Taste),

um den Alarm für heute zu schließen.

4. Anmerkung: Wenn die CD-Informationen nicht gelesen werden können, wechselt die Alarm-CD automatisch zu den Alarmsummer.

#### **Schlaffunktion** (Automatische Abschaltfunktion)

Wenn das Gerät eingeschaltet ist, drücken Sie die SLEEP-Taste, um die Einschlafzeit auf "90-60-30-15-OFF" einzustellen. Das Gerät schaltet sich dann aus.

## FEHLERBEHEBUNG

Problem	Möglicher Grund	Abhilfe
Gerät lässt sich nicht einschalten	Netzkabel nicht angeschlossen	Überprüfen Sie die Netzkabelverbindung
Disc lässt sich nicht abspielen	CD Fach nicht geschlossen	CD Fach schließen
	Disc falsch eingelegt	Disc korrekt einlegen
	Schmutzige oder defekte CD	Eine andere CD versuchen
	Kondensation auf Disc.	Scheibe mit weichem Tuch abwischen
Kein Ton	VOLUME (Lautstärkeregler) auf Minimum gestellt	Lautstärke erhöhen
	Defekte Disc	Eine andere CD versuchen
Unzuverlässige Wiedergabe	Schmutzig oder defekte CD	CD reinigen oder ersetzen
Zeit auf "00:00" zurückgesetzt	Batterie falsch oder nicht eingelegt	Batterie überprüfen
	Uhr nicht gestellt	Uhr stellen
Alarm ertönt nicht	ALARM MODE Schalter nicht in der korrekten Position	AL1 oder AL2 SET-Taste drücken, um Alarm zu aktivieren
	Uhr nicht gestellt	Uhr stellen
	Alarmzeit nicht gestellt	Alarmzeit stellen
AM oder FM, kein Ton	Gerät nicht angeschaltet	POWER-Taste drücken
	Lautstärkeregler auf Minimum gestellt	Lautstärke erhöhen

---

## HINWEISE ZUR ENTSORGUNG

---



Befindet sich die linke Abbildung (durchgestrichene Mülltonne auf Rädern) auf dem Produkt, gilt die Europäische Richtlinie 2012/19/EU. Diese Produkte dürfen nicht mit dem normalen Hausmüll entsorgt werden. Informieren Sie sich über die örtlichen Regelungen zur getrennten Sammlung elektrischer und elektronischer Gerätschaften. Richten Sie sich nach den örtlichen Regelungen und entsorgen Sie Altgeräte nicht über den Hausmüll. Durch die regelkonforme Entsorgung der Altgeräte werden Umwelt und die Gesundheit Ihrer Mitmenschen vor möglichen negativen Konsequenzen geschützt. Materialrecycling hilft, den Verbrauch von Rohstoffen zu verringern.

Das Produkt enthält Batterien, die der Europäischen Richtlinie 2006/66/EG unterliegen und nicht mit dem normalen Hausmüll entsorgt werden dürfen. Bitte informieren Sie sich über die örtlichen Bestimmungen zur gesonderten Entsorgung von Batterien. Durch regelkonforme Entsorgung schützen Sie die Umwelt und die Gesundheit Ihrer Mitmenschen vor negativen Konsequenzen.



### Konformitätserklärung

Hersteller: Chal-Tec GmbH, Wallstraße 16, 10179 Berlin.

Dieses Produkt entspricht den folgenden Europäischen Richtlinien:

2011/65/EU (RoHS)  
2014/53/EU (RED)  
2014/35/EU (LVD)

Dear Customer,

Congratulations on purchasing this equipment. Please read this manual carefully and take care of the following hints on installation and use to avoid technical damages. Any failure caused by ignoring the items and cautions mentioned in the operation and installation instructions are not covered by our warranty and any liability.

---

## CONTENTS

---

Technical Data 14  
Safety Instructions 15  
Device Description 16  
Disposal Considerations 23

---

## TECHNICAL DATA

---

Item number	10031953 1 0031954
Power supply	230 V~ 50 Hz

---

## SAFETY INSTRUCTIONS

---

- Read these instructions. Keep these instructions.
- Heed all warnings.
- Follow all instructions.
- Do not use this apparatus near water.
- Clean only with dry cloth.
- Do not block any ventilation openings. Install in accordance with the manufacturer's instructions.
- Do not install near any heat sources such as radiators, heat registers, stoves, or other apparatus (including amplifiers) that produce heat.
- Protect the power cord from being walked on or pinched particularly at plugs, convenience receptacles, and the point where they exit from the apparatus.
- Only use attachments/accessories specified by the manufacturer.
- Unplug this apparatus during lightning storms or when unused for long periods of time.
- Refer all servicing to qualified service personnel. Servicing is required when the apparatus has been damaged in any way, such as power-supply cord or plug is damaged, liquid has been spilled or objects have fallen into the apparatus, the apparatus has been exposed to rain or moisture, does not operate normally, or has beendropped.
- The apparatus shall not be exposed to dripping or splashing and no objects filled with liquids, such as vases, shall be placed on theapparatus.
- The battery shall not be exposed to excessive heat such as sunshine, fire or the like.

# DEVICE DESCRIPTION

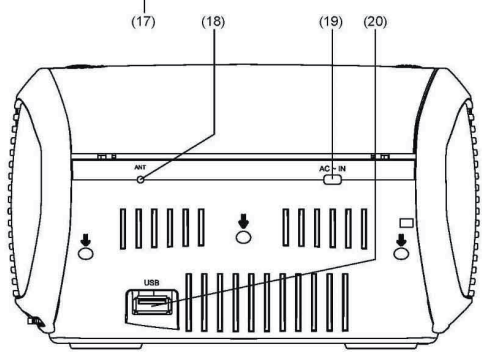
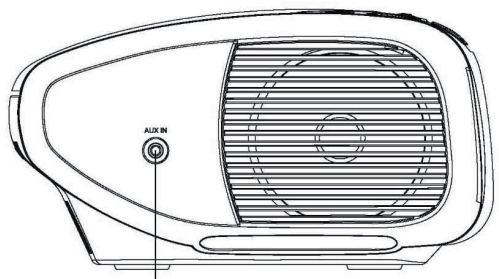
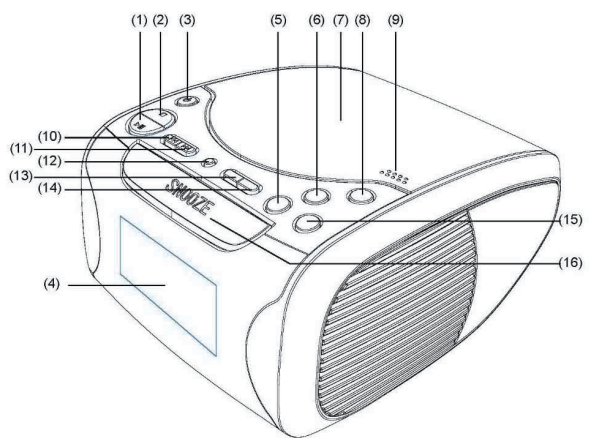



1. PLAY/PAUSE/BAND
2. STOP/PRESET BUTTON
3. STANDBY ON/OFF BUTTON
4. DISPLAY
5. TIME-DISP BUTTON
6. REPEAT/PROG BUTTON
7. CD DOOR
8. SOURCE BUTTON
9. OPEN/CLOSE DOOR RELEASE
10. REV/TUN- BUTTON
11. FWD/TUN+ BUTTON
12. TIME-SET BUTTON
13. AL 1-SET/VOL- BUTTON
14. AL 2-SET/VOL+ BUTTON
15. SLEEP/RDM BUTTON
16. SNOOZE/DIMMER BUTTON
17. AUX IN
18. ANTENNA
19. AC IN/POWER CABLE
20. USB PLAYBACK

## RADIO OPERATION

1. Power the unit ON if STANDBY mode by pressing the STANDBY ON/OFF button  
The default mode is RADIO, if the unit was already ON, and in CD mode, you will need to press the SOURCE button to switch to the RADIO mode.
2. Set the band to either AM or FM by pressing the PLAY/PAUSE/BAND button while in RADIO mode.
3. To tune a station press either REV/TUN- or FWD/TUN+ buttons to skip up or down the frequency range. Press and hold either button to fast search up or down the frequency range. When a station is found the search will stop and the station will begin playback.
4. Use the AL 1/VOL- or AL 2/VOL+ buttons to adjust the volume level.

---

NOTE: To improve FM reception you can relocate the antenna cable. To improve AM reception the unit will need relocating to an area with better reception.

---

### Storing recalling presets

You can store up to 10 preset radio stations per radio band.

1. While listening to a tuned radio station, press and hold the STOP/PRESET button to display the preset location option. Use the REV/TUN-& FWD/TUN+ buttons to cycle through the available preset location 1-10.
2. When the location is selected press the STOP/PRESET button once more to store the current station in the selected preset location.
3. To recall a preset station press the STOP/PRESET button, use the REV/TUN-&FWD/TUN+ buttons to cycle through the available preset locations 1-10. When the correct location is selected leave all buttons untouched for 2 seconds to begin playback.

## BASIC CD OPERATION

1. Power the unit ON if STANDBY mode by pressing the STANDBY ON/OFF. The default mode is RADIO so press the SOURCE button to switch to the CD mode.
2. Open the CD door by pressing the OPEN/CLOSE door release button. Inset a CD with the label facing upwards and close the door.
3. The unit will read the disc and display the total number of tracks found on the disc on the display
4. To begin playback press the PLAY/PAUSE/BAND button. The first track on the disc will play.
5. To pause playback press the PLAY/PAUSE/BAND button once more. Pressing again resumes playback

6. Press the STOP button to stop playback.
7. Use the AL 1/VOL- or AL 2/VOL+ buttons to adjust the volume level.

### Advanced CD operation

1. Press the FWD/TUN+ button to skip to the next track. Press and hold to fast forward the current track. Release the button to resume normal playback.
2. Press the REV/TUN- button to skip to the previous track. Press and hold to fast rewind the current track. Release the button to resume normal playback.

### Random playback

1. Press and hold the SLEEP/RDM button either during playback or in STOP mode for 2 seconds and then release. You will see the letters RDM appear on the display to indicate the RANDOM mode is active.
2. If you enable the RANDOM SOURCE in STOP mode, press the PLAY/PAUSE/BAND button to begin playback. If you enable the SOURCE during playback the next track will begin the random order
3. To cancel the RANDOM playback mode, press and hold the SLEEP/RDM button for 2 seconds and release again. The letters RDM will disappear from the display to indicate the SOURCE has been cancelled.

### Repeat SOURCE

1. Before or during playback press the REPEAT/PROG button to repeat a single track indefinitely. You will see REP appear on the display when active.
2. To repeat all tracks on the disc, press the REPEAT/PROG button twice (or once more if you have already activated the repeat once SOURCE). You will see REP on the display blinking to indicate the repeat ALL SOURCE is active
3. To cancel any repeat modes, press the REPEAT/PROG button once more (if in repeat all mode or twice if in repeat once mode). The letters REP will disappear from the display.

### CD program playback.

---

NOTE: You can only program a playback sequence while the disc is in STOP mode.

---

1. Press and hold the REPEAT/PROG button. You will see P01 appear on the display to indicate the program SOURCE has been initiated.
2. Use the FWD/TUN+&REV/TUN- buttons to select the track you want to play in slot No 1.

3. Press the REPEAT/PROG to store the selected track in slot 1. The display will now display P02 to indicate your selecting the track for slot 2.
4. Repeat steps 2 to 3 for every track you wish to program up to a maximum of 20 tracks. If you try to program more than 20 tracks the display will revert back to P01 and will overwrite the first slot again.
5. Press the PLAY/PAUSE/BAND to begin the programmed sequence playback.
6. Should you wish to cancel the programming you can press the STOP button to resume normal SOURCE

### CD/ USB

In CD mode, Press the CD FUNCTION button to switch to CD / USB playback.

1. Press the CD FUNCTION button once (for one second) changing to USB SOURCE
2. Press the CD FUNCTION button twice (for one second) changing to SD SOURCE
3. Press the CD FUNCTION button third times (for one second) it returns to CD play. SKIPPING TRACKS Press during play CD/USB Backward----- Press the CD REV Skip button Fast Forward-----Press the CD FWD Skip button.

### Connecting a USB device

Insert a USB key inside the connector. Remark: Depending on the capacity of the device, the reading can take more than 1 minute.

The unit cannot read my USB device. Once you have plugged your device to the unit, you may need to switch on the USB device before it can operate.

This unit does not support a direct USB connection with a computer. You need to use a USB device, or a MP3 player. - If you are using a USB external hard disk: you need to connect your device simultaneously to an external power source and to the unit. If you are using a self-powered PMP, make sure that the battery is sufficiently loaded. - Check that the files system of your USB device is formatted into the FAT or FAT 32 format. USB device formatted into NTFS are not compatible with this unit. Caution: if you attempt to modify your file system, formatting your device will erase all data. Please refer to your USB device's instruction manual first.

### Clock Setting

The clock can be only set while the unit is in standby mode

1. While the unit is in standby mode, press the TIME\_SET button into clock setting. The LED display will start flashing, press REV/DOWN or FF/UP to select 12h display or 24h display. Confirm your setting by press TIME\_SET again
2. While the unit is in standby mode, press and hold the TIME\_SET button

for 2-3 seconds, the hours will start flashing, press REV/DOWN or FF/UP to set the current hour, press the TIME\_SET button to confirm the setting, then the minutes will start flashing, press REV/DOWN or FF/UP to set the current minutes, press the TIME\_SET again to confirm all setting. The time is now set

### Alarm Setting

1. While the unit is in standby mode, press ALARM1/2 to open and close the alarm SOURCE
2. While the unit is in standby mode, press and hold ALARM1/2 for 2-3 seconds, the alarm hour will start flashing, press REW/TUN- or FF/TUN+ to set your desired hour, press the ALARM 1/2 again, then the alarm minutes will start flashing, press REW/TUN- or FF/TUN+ to set your desired minutes, press the ALARM 1/2 again to set alarm mode, you can press REW/TUN- or FF/TUN+ to set alarm buzzer or alarm radio or alarm CD, press the ALARM 1/2 to confirm the setting
3. When the current time is same as the alarm set time, ALARM 1/2 will start flashing, the alarm will be activated (the alarm will be closed 1 hour later if without any operation). Press SNOOZE button into sleep mode, the alarm will activated again 9 minutes later, press any buttons (except the SNOOZE button) to close the alarm today

---

Remark: If the CD player cannot read the CD information, the alarm CD will change to alarm buzzer automatic

---

### Sleep SOURCE

Auto power-off SOURCE

When the unit is powered on, press SLEEP button to set the sleep time to "90-60-30-15-OFF", the unit will power off then.

## TROUBLESHOOTING

Problem	Possible Cause	Solution
Unit will not turn on.	AC cord not connected.	Check AC cord connection.
Disc will not play.	CD compartment door not closed.	Close CD compartment door.
	Disc inserted incorrectly.	Reinsert disc correctly.
	Dirty or defective CD.	Try another disc.
No sound.	Moisture condensation on disc.	Wipe disc with soft cloth.
	VOLUME control set to minimum.	Increase volume.
Erratic playback.	Defective disc.	Try another disc.
	Dirty or defective disc.	Clean or replace disc.
Time reset to "12:00"	Battery connected improperly, not connected or dead.	Check the battery.
	Clock not set.	Set the clock.
Alarm does not turn on.	ALARM MODE switch not in correct position.	Press AL1 or AL2 SET button to activate alarm.
	Clock is not set.	Set the clock.
	Alarm time is not set.	Set the alarm time.
AM or FM, no sound	Power is not on.	Press the POWER button.
	VOLUME control set to minimum.	Increase volume.

---

## DISPOSAL CONSIDERATIONS

---



According to the European waste regulation 2012/19/EU this symbol on the product or on its packaging indicates that this product may not be treated as household waste. Instead it should be taken to the appropriate collection point for the recycling of electrical and electronic equipment. By ensuring this product is disposed of correctly, you will help prevent potential negative consequences for the environment and human health, which could otherwise be caused by inappropriate waste handling of this product. For more detailed information about recycling of this product, please contact your local council or your household waste disposal service.

Your product contains batteries covered by the European Directive. 2006/66/EC, which cannot be disposed of with normal household waste. Please check local rules on separate collection of batteries. The correct disposal of batteries helps prevent potentially negative consequences on the environment and human health.



### Declaration of Conformity

Producer: Chal-Tec GmbH, Wallstraße 16, 10179 Berlin.  
Germany

This product is conform to the following European Directives:

2011/65/EU (RoHS)  
2014/53/EU (RED)  
2014/35/EU (LVD)





Chère cliente, cher client,

Toutes nos félicitations pour l'acquisition de ce nouvel appareil. Veuillez lire attentivement et respecter les instructions de ce mode d'emploi afin d'éviter d'éventuels dommages. Nous ne saurions être tenus pour responsables des dommages dus au non-respect des consignes et à la mauvaise utilisation de l'appareil.

---

## SOMMAIRE

---

Fiche technique 25  
Consignes de sécurité 26  
Aperçu de l'appareil 27  
Informations sur le recyclage 35

---

## FICHE TECHNIQUE

---

Numéro d'article	10031953 10031954
Alimentation	230 V~ 50 Hz

---

## CONSIGNES DE SÉCURITÉ

---

- Lisez le mode d'emploi et conservez-le en lieu sûr.
- Respectez toutes les consignes de sécurité.
- Suivez les instructions.
- N'utilisez pas l'appareil près de l'eau.
- Nettoyez l'appareil avec un chiffon propre uniquement.
- Ne bloquez pas les ouvertures de ventilation. Installez l'appareil conformément aux instructions du fabricant uniquement.
- Ne pas installer l'appareil à proximité de sources de chaleur telles que radiateurs, chauffages, poêles ou autres appareils qui émettent de la chaleur (par ex. amplificateurs)
- Veillez à ne pas marcher sur le cordon d'alimentation, à ne pas le plier, en particulier au niveau des prises et à l'endroit où le cordon d'alimentation est relié à l'appareil.
- Utilisez uniquement les accessoires spécifiés par le fabricant.
- Débranchez le cordon d'alimentation en cas d'orage, de même si vous n'utilisez pas l'appareil pendant une longue période.
- Contactez un spécialiste qualifié pour les réparations. Des réparations seront nécessaires si l'appareil est endommagé de quelque façon que ce soit, si le cordon d'alimentation ou la fiche sont endommagés, si du liquide a été renversé sur l'appareil, si des objets y sont tombés, si l'appareil a été exposé à la pluie ou à l'humidité, s'il ne fonctionne pas normalement ou a fait une chute.
- L'appareil ne doit pas être exposé à l'eau ni aux éclaboussures. Les récipients contenant des liquides tels que des vases ne doivent pas être placés sur l'appareil.
- La pile ne doit pas être exposée à une chaleur excessive telle que le soleil, le feu, etc.

## APERÇU DE L'APPAREIL

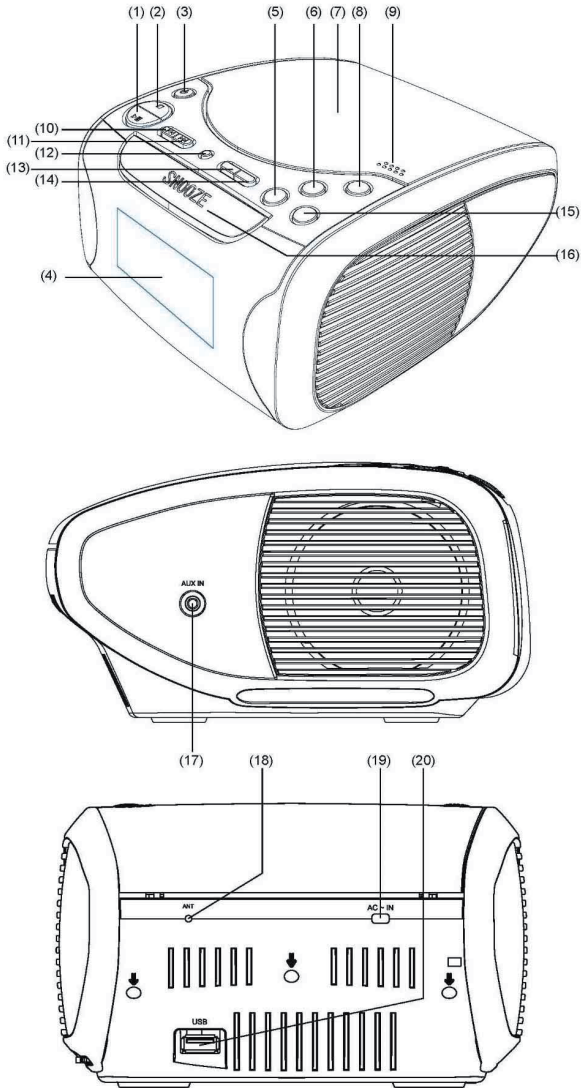

1. LECTURE /PAUSE / BAND
2. STOP/STATION
3. MARCHE/ARRÊT
4. ÉCRAN
5. AFFICHAGE DE LA DURÉE
6. RÉPÉTITION /PROGRAMME
7. Compartiment CD
8. Sélecteur de fonction (Radio/CD/USB)
9. Point d'appui pour ouvrir et fermer le compartiment CD
10. RETOUR/RECHERCHE ARRIÈRE DE STATION
11. AVANCE /RECHERCHE AVANT DE STATION
12. RÉGLAGE DE LA DURÉE
13. Réglage de l'ALARM 1/VOLUME -
14. Réglage de ALARM /VOLUME +
15. NUIT /RDM
16. RÉPÉTITION DE L'ALARME/RÉGLAGE DE LA LUMINOSITÉ
17. Entrée AUX
18. Antenne
19. Prise d'alimentation
20. Lecture par USB

## Fonction radio

1. Allumez la radio en appuyant sur la touche ON / OFF (⊖). Le mode radio est déjà réglé. Si l'appareil est déjà allumé et est en mode CD, appuyez sur la touche de fonction pour passer en mode radio. Pour régler une station de radio, sélectionnez d'abord la bande FM ou AM en appuyant sur ►II.
2. Pour régler une station, appuyez sur la touche REV / TUN- ou FWD / TUN+.
3. Maintenez l'une de ces touches pour balayer rapidement la plage de fréquences. Lorsque le tuner trouve une station, la recherche s'arrête et la station est lue.
4. Utilisez les touches AL 1 / VOL- ou AL 2 / VOL+ pour régler le volume.

---

Remarque : Pour améliorer la réception de la radio FM, dirigez le câble d'antenne. Pour améliorer la réception MW, déplacez l'appareil dans une zone avec une meilleure réception.

---

## Mémorisation de station

Vous pouvez mémoriser jusqu'à 10 stations de radio par bande.

1. Lorsqu'une station de radio est réglée, maintenez la touche STOP / PRESET. L'emplacement mémoire de la station s'affiche. Utilisez les touches REV / TUN- et FWD / TUN+ pour faire défiler les emplacements prédéfinis disponibles 1-10.
2. Une fois la position sélectionnée, appuyez à nouveau sur la touche STOP / PRESET pour enregistrer la station actuelle dans la position sélectionnée.
3. Appelez une station mémorisée avec la touche STOP / PRESET. Utilisez les touches REV / TUN et FWD / TUN+ pour faire défiler les emplacements mémoire disponibles de 1 à 10. Lorsque l'emplacement correct est sélectionné, ne touchez à aucune touche pendant 2 secondes pour démarrer la lecture.

## Lecteur de CD

1. Pour éteindre l'appareil lorsqu'il est en mode VEILLE, appuyez sur la touche ⊖. Le mode par défaut est RADIO. Appuyez sur la touche SOURCE pour passer en mode CD.
2. Ouvrez le compartiment CD en appuyant sur la touche OPEN / CLOSE. Insérez un CD avec l'étiquette vers le haut et fermez le compartiment.
3. L'appareil parcourt le CD et le nombre total de pistes trouvées sur le CD s'affiche à l'écran.
4. Pour démarrer la lecture, appuyez sur la touche PLAY PAUSE / BAND. La première piste du disque est lue.

5. Pour arrêter la lecture, appuyez à nouveau sur la touche PLAY / PAUSE / BAND. Appuyez à nouveau pour reprendre la lecture.
6. Appuyez sur la touche STOP pour arrêter la lecture.
7. Utilisez les touches AL 1 / VOL- ou AL 2 / VOL + pour régler le volume.

### **Fonctions CD étendues**

1. Appuyez sur la touche FWD / TUN + pour passer à la piste suivante. Maintenez-la pour avancer rapidement la piste en cours. Relâchez la touche pour reprendre la lecture normale.
2. Appuyez sur la touche REV / TUN pour passer à la piste précédente. Maintenez-la pour rembobiner rapidement la piste en cours. Relâchez la touche pour reprendre la lecture normale.

### **Lecture aléatoire (Random)**

1. Appuyez sur la touche SLEEP / RDM et maintenez-la pendant la lecture ou en mode STOP pendant 2 secondes, puis relâchez-la. Vous verrez les lettres RDM sur l'écran, indiquant que le mode de lecture aléatoire est actif.
2. Lorsque vous activez la fonction RANDOM en mode STOP, appuyez sur la touche PLAY / PAUSE / BAND pour démarrer la lecture. Si vous activez la fonction pendant la lecture, la piste suivante sera sélectionnée dans la liste au hasard.
3. Pour quitter le mode de lecture ALÉATOIRE, appuyez sur la touche SLEEP / RDM et maintenez-la pendant 2 secondes, puis relâchez-la. Les lettres RDM disparaissent de l'affichage, indiquant que la fonction est terminée.

### **Fonction répétition (Repeat)**

1. Appuyez sur la touche REPEAT / PROG avant ou pendant la lecture pour répéter indéfiniment une piste spécifique. Vous verrez REP sur l'écran lorsque la fonction est active.
2. Pour répéter toutes les plages du disque, appuyez deux fois sur la touche REPEAT / PROG (ou encore si vous avez déjà activé la fonction "répéter une fois"). Vous verrez REP clignoter à l'écran pour indiquer que la fonction Répéter TOUT est active.
3. Pour annuler tous les modes de répétition, appuyez à nouveau sur la touche REPEAT / PROG (si vous êtes en mode Répétez Tout, ou appuyez deux fois si vous êtes en mode répétition unique). Les lettres REP disparaîtront de l'écran.

## Lecture programmée de CD

---

REMARQUE : Vous ne pouvez programmer une séquence de lecture que lorsque le disque est en mode STOP.

---

1. Maintenez la touche REPEAT / PROG. Vous verrez P01 apparaître sur l'écran pour indiquer que la fonction de programme a été activée.
2. Utilisez les touches FWD / TUN + et REV / TUN pour sélectionner la piste que vous souhaitez lire en numéro 1 dans le programme.
3. Appuyez sur la touche REPEAT / PROG pour enregistrer le titre sélectionné dans la position de programme 1. L'écran affiche maintenant P02 pour indiquer votre sélection du titre pour la 2e position de programme.
4. Répétez les étapes 2 à 3 pour chaque piste que vous souhaitez programmer jusqu'à un maximum de 20 pistes. Si vous essayez de programmer plus de 20 pistes, l'affichage revient à P01 et écrase la première position de programme.
5. Appuyez sur la touche PLAY / PAUSE / BAND pour commencer la lecture programmée.
6. Si vous souhaitez annuler la programmation, vous pouvez appuyer sur la touche STOP pour reprendre le fonctionnement normal.

## CD/ USB

1. En mode CD, appuyez sur la touche SOURCE pour passer à la lecture CD / USB.

**Appuyez une fois sur le bouton de fonction (pendant une seconde) pour passer à la fonction USB.**

2. Appuyez deux fois sur la touche CD FUNCTION (pendant une seconde) pour passer à la fonction CD.
3. Appuyez trois fois sur la touche SOURCE (pendant une seconde) et l'appareil revient à la lecture du CD. SAUT DU TITRE. Appuyez sur CD / USB Backward (retour) pendant la lecture ----- Appuyez sur la touche de saut CD REV Fast forward (Avance rapide) ----- Appuyez sur la touche CD FWD Skip (saut).

## Branchement d'un appareil USB

1. Insérez un connecteur USB dans le port.
- 

Remarque : Selon la capacité de l'appareil, la lecture peut prendre plus d'une minute.

---

2. L'appareil ne peut pas lire mon périphérique USB. Une fois que vous avez connecté votre périphérique USB à l'appareil, vous devrez peut-être allumer le périphérique USB avant qu'il ne fonctionne. - Cet appareil ne

prend pas en charge une connexion USB directe à un ordinateur. Vous devez utiliser un périphérique USB ou un lecteur MP3. - Si vous utilisez un disque dur USB externe, vous devez connecter votre appareil à une source d'alimentation externe et à l'appareil en même temps. Si vous utilisez un PMP autonome, assurez-vous que la batterie est suffisamment chargée. - Vérifiez que le système de fichiers de votre périphérique USB est au format FAT ou FAT 32. Les périphériques USB formatés en NTFS ne sont pas compatibles avec cet appareil. Avertissement : si vous essayez de modifier votre système de fichiers, le formatage de votre appareil supprimera toutes les données. Consultez d'abord le mode d'emploi de votre périphérique USB.

### Réglage de l'alarme

1. L'appareil étant en mode veille, appuyez sur ALARM1 / 2 pour ouvrir et fermer la fonction d'alarme.
2. L'appareil étant en mode veille, appuyez et maintenez ALARM1 / 2 pendant 2-3 secondes. L'heure de l'alarme clignote. Appuyez sur REW / TUN- ou FF / TUN + pour régler l'heure souhaitée. Appuyez à nouveau sur la touche ALARM 1/2, puis les minutes de l'alarme clignent. Appuyez sur REW / TUN- ou FF / TUN + pour régler les minutes souhaitées. Appuyez à nouveau sur ALARM 1/2 pour régler le mode d'alarme. Vous pouvez utiliser REW / TUN- ou FF / TUN + pour régler la sonnerie de l'alarme ou la radio d'alarme ou le CD d'alarme. Appuyez sur la touche ALARM 1/2 pour confirmer le réglage.
3. Si l'heure actuelle est égale à l'heure de l'alarme, ALARM 1/2 se met à clignoter. L'alarme est activée (l'alarme s'arrête 1 heure plus tard si aucune fonction n'est utilisée). Appuyez sur la touche SNOOZE en mode veille. L'alarme est réactivée 9 minutes plus tard. Appuyez sur n'importe quelle touche (sauf SNOOZE) pour quitter l'alarme.
4. Remarque : si les informations du CD ne peuvent pas être lues, la source d'alarme passe automatiquement sur buzzer.

### Fonction nuit (arrêt automatique)

1. Lorsque l'appareil est en mode veille, appuyez sur ALARM1/2 pour ouvrir et fermer la fonction d'alarme.
2. Lorsque l'appareil est en mode veille, appuyez sur la touche ALARM1/2 et maintenez-la enfoncée pendant 2 à 3 secondes. L'heure du réveil commence à clignoter. Appuyez sur REW/TUN- ou FF/TUN + pour régler l'heure souhaitée. Appuyez à nouveau sur ALARM1/2, les minutes de l'alarme clignent. Appuyez sur REW/TUN- ou FF/TUN + pour régler les minutes souhaitées. Appuyez à nouveau sur ALARM 1/2 pour régler le mode d'alarme. Vous pouvez appuyer sur REW/TUN- ou FF/TUN + pour régler le buzzer d'alarme ou la radio d'alarme ou le CD d'alarme. Appuyez sur la touche ALARM 1/2 pour confirmer le réglage.



3. Lorsque l'heure actuelle est égale à l'heure de l'alarme, ALARM 1/2 se met à clignoter. L'alarme est activée (l'alarme se fermera 1 heure plus tard si aucune fonction n'est utilisée). Appuyez sur la touche SNOOZE pour passer en mode veille. L'alarme sera de nouveau activée 9 minutes plus tard. Appuyez sur n'importe quelle touche (sauf la touche SNOOZE) pour fermer l'alarme pour aujourd'hui.
4. Remarque : si les informations du CD ne peuvent pas être lues, le CD d'alarme se met automatiquement en marche.

#### **Fonction de mise en veille** (fonction d'arrêt automatique)

Lorsque l'appareil est allumé, appuyez sur le bouton SLEEP pour régler le temps de sommeil sur "90-60-30-15-OFF". L'appareil s'éteindra alors.

## RÉSOLUTION DES PROBLÈMES

Problème	Cause possible	Solution
L'appareil ne s'allume pas	Le câble secteur n'est pas branché	Vérifiez le branchement du câble
Impossible de lire un disque	Le compartiment CD n'est pas fermé	Fermez le compartiment CD
	Le disque est mal inséré	Insérez le disque correctement
	CD sale ou poussiéreux	Essayez un autre CD
	Condensation sur le disque	Essuyez le disque avec un chiffon doux
Pas de son	VOLUME réglé sur minimum	Augmentez le volume
	Disque défectueux	Essayez un autre CD
Lecture peu fiable	CD sale ou défectueux	Nettoyez ou remplacez le CD
L'heure est remise à "00:00"	Pile manquante ou mal installée	Vérifiez la pile
	L'heure n'est pas réglée	Réglez l'horloge
L'alarme ne sonne pas	Le commutateur ALARM MODE n'est pas dans la bonne position	Appuyez sur le bouton AL1 ou AL2 SET pour activer l'alarme
	L'heure n'est pas réglée	Réglez l'horloge
	L'heure de l'alarme n'est pas réglée	Réglez l'heure de l'alarme
AM ou FM, pas de son	L'appareil n'est pas allumé	Appuyez sur la touche POWER
	Le volume est réglé au minimum	Augmentez le volume

---

## INFORMATIONS SUR LE RECYCLAGE

---



Vous trouverez sur le produit l'image ci-contre (une poubelle sur roues, barrée d'une croix), ce qui indique que le produit se trouve soumis à la directive européenne 2012/19/UE. Renseignez-vous sur les dispositions en vigueur dans votre région concernant la collecte séparée des appareils électriques et électroniques. Respectez-les et ne jetez pas les appareils usagés avec les ordures ménagères. La mise en rebut correcte du produit usagé permet de préserver l'environnement et la santé. Le recyclage des matériaux contribue à la préservation des ressources naturelles.

Ce produit contient des piles qui sont soumises à la directive européenne 2006/66/CE selon laquelle elles ne doivent pas être éliminées avec les ordures ménagères. Renseignez-vous sur les dispositions en vigueur concernant la mise en rebut séparée des piles. La mise en rebut correcte du produit usagé permet de préserver l'environnement et la santé.



### Déclaration de conformité

Fabricant : Chal-Tec GmbH, Wallstraße 16, 10179 Berlin.

Ce produit est conforme aux directives européennes suivantes :

2011/65/UE (RoHS)  
2014/53/UE (RED)  
2014/35/UE (LVD)



