

BIG SPENDER

Bierzapfanlage
Beer Dispenser
Tirador de cerveza
Tireuse à bière
Spillatore di birra

10031955 10031956



COOKINGCO
OOKINGCOO
KINGCOOKIN
INGCOOKING
COOKINGCO
OOKINGCOO
KINGCOOKIN
INGCOOKING

KLARSTEIN

www.klarstein.com

Sehr geehrter Kunde,

wir gratulieren Ihnen zum Erwerb Ihres Gerätes. Lesen Sie die folgenden Hinweise sorgfältig durch und befolgen Sie diese, um möglichen Schäden vorzubeugen. Für Schäden, die durch Missachtung der Hinweise und unsachgemäßen Gebrauch entstehen, übernehmen wir keine Haftung. Scannen Sie den folgenden QR-Code, um Zugriff auf die aktuellste Bedienungsanleitung und weitere Informationen rund um das Produkt zu erhalten.



INHALTSVERZEICHNIS

Sicherheitshinweise	4
Geräteteile	6
Standort und geeignete Fässer	8
Zusammenbau	9
Installation des CO ₂ -Reglers	10
Koppler mit Fass verbinden	13
Bedienung	14
Reinigung und Pflege	15
Hinweise zur Entsorgung	16
Hersteller & Importeur (UK)	16
Spezielle Entsorgungshinweise für Verbraucher in Deutschland	17

English	19
Español	33
Français	47
Italiano	61

TECHNISCHE DATEN

Item number	10031955, 10031956
Power supply	220-240 V ~ 50-60 Hz

SICHERHEITSHINWEISE

- Benutzen Sie das Gerät nur für den genannten Zweck und halten sie sich genau an die Angaben in der Bedienungsanleitung.
- Bevor Sie das Gerät benutzen, müssen alle Teile genau wie in der Anleitung beschrieben installiert werden. Halten Sie sich genau an die Installationsanleitung.
- Prüfen Sie vor der Benutzung die Spannung auf der Geräteplakette. Schließen Sie das Gerät nur an Steckdosen an, die der Spannung des Geräts entsprechen.
- Schließen Sie das Gerät nur an geerdete Steckdosen an. Wenn Sie sich nicht sicher sind, ob Ihre Anschlüsse den Anforderungen genügen, ziehen Sie einen Elektriker oder Ihren Stromanbieter zu Rate.
- Ziehen Sie den Stecker nicht am Kabel aus der Steckdose, sondern halten Sie ihn beim Abziehen mit der Hand fest.
- Falls das Netzkabel oder der Stecker beschädigt sind, müssen sie vom Hersteller, einem autorisierten Fachbetrieb oder einer ähnlich qualifizierten Person ersetzt werden.
- Schließen Sie das Gerät nicht an Verlängerungskabel, externe Zeitschaltuhren oder ferngesteuerte Steckdosen an.
- Ziehen Sie den Stecker aus der Steckdose, bevor Sie das Gerät zusammenbauen, pflegen oder reinigen.
- Lassen Sie Reparaturen nur von qualifizierten Fachkräften durchführen. Lassen Sie das Gerät überprüfen, ob es in irgendeiner Weise beschädigt ist oder ob das Netzkabel oder der Stecker beschädigt sind.
- Kinder könnten sich an den Verpackungsmaterialien und Altgeräten verletzen! Achten Sie bei der Entsorgung des Altgeräts darauf, dass Sie das Netzkabel abschneiden und Verriegelungen unbrauchbar machen.
- Bauen Sie das Gerät nicht in ein geschlossenes Gehäuse ein. Das Gerät muss frei stehen.
- Benutzen Sie das Gerät nicht in der Nähe brennbarer oder explosiver Substanzen.
- Modifizieren Sie die Bedienelemente nicht.
- Benutzen Sie das Gerät nicht, wenn Teile fehlen oder kaputt sind.
- Benutzen Sie dieses Gerät nicht für kommerzielle Zwecke.
- Dieses Gerät darf nur in Innenräumen verwendet werden. Benutzen Sie es nicht im Freien.
- Achten Sie darauf, dass Kinder nicht mit dem Gerät spielen und benutzen Sie das Gerät in Anwesenheit von Kindern nur unter Aufsicht.
- Die Tür am Gerät muss während des Betriebes geschlossen sein. Lassen Sie die Tür vor allem dann geschlossen, wenn sich Kinder in der Nähe aufhalten.
- Lassen Sie das Netzkabel nicht über Teppiche oder hitzeisolierende Flächen verlaufen. Decken Sie das Kabel nicht ab. Verlegen Sie das Kabel so, dass es nicht im Weg liegt und tauchen sie es nicht in Wasser. Verwenden Sie das Gerät nicht mit beschädigtem Netzkabel.
- Rollen Sie das Gerät nicht über Teppiche, wenn sich ein Fass darin befindet.
- Kinder dürfen das Gerät nicht benutzen.
- Neigen Sie das Gerät beim Transport nicht mehr als 45°.

Besondere Hinweise

- Achten Sie bei der Positionierung des Gerätes darauf, dass das Netzkabel nicht eingeklemmt oder beschädigt ist.
- Achten Sie darauf, dass sich keine Mehrfachsteckdosen oder Netzteile auf der Rückseite des Geräts befinden.

Um eine Kontamination von Lebensmitteln zu vermeiden, beachten Sie bitte die folgenden Anweisungen:

- Ein längeres Öffnen der Tür des Gerätes kann zu einem deutlichen Temperaturanstieg in den Fächern des Gerätes führen.
- Reinigen Sie regelmäßig Oberflächen, die mit Lebensmitteln in Berührung kommen können.



WARNUNG

Achten Sie bei Gebrauch, Wartung und Entsorgung des Gerätes auf das linke Symbol, das sich auf der Rückseite oder am Kompressor des Gerätes befindet. Dieses Symbol warnt vor möglichen Bränden. In den Kältemittelleitungen und im Kompressor befinden sich brennbare Stoffe. Halten Sie das Gerät bei Gebrauch, Wartung und Entsorgung von Feuerquellen fern.

Wichtige Hinweise zu CO₂-Zylindern

- CO₂-Zylinder enthalten Druckgas, das gefährlich sein kann, wenn es nicht richtig gehandhabt wird. Lesen Sie sich die Vorgangsweisen für die Installation der CO₂-Zylinder vor der Installation gut durch.



WARNUNG

Verletzungsgefahr! Verbinden Sie den CO₂-Zylinder immer mit einem Regler! Andernfalls kann es zu einer Explosion kommen, die zu einem möglichen Tod oder einer Verletzung führt, wenn das Zylinderventil geöffnet wird.

- Verbinden Sie den CO₂-Zylinder nie direkt mit dem Bierfass, sondern immer zuerst mit einem Regler.
- Beachten Sie beim Auswechseln von CO₂-Zylindern die genaue Vorgehensweise.
- Lassen Sie einen CO₂-Zylinder nicht fallen und werfen Sie ihn nicht.
- Halten Sie CO₂-Zylinder immer von Hitze fern. Bewahren Sie zusätzliche Zylinder an einem kühlen Ort auf. Lagern Sie diese in einer aufrechten Position und befestigen Sie diese.
- Falls ein Leck auftritt, lüften und verlassen Sie sofort den Raum.
- Es gibt zwei Sicherheitsvorrichtungen im Drucksystem in Form eines Ventils. Eine Sicherheitsvorrichtung befindet sich auf dem CO₂-Zylinder, die zweite auf dem Regler.
- Versuchen Sie niemals, den CO₂-Zylinder selbst nachzufüllen. Lassen Sie die Zylinder in einem Ladengeschäft nachfüllen oder austauschen.

GERÄTETEILE

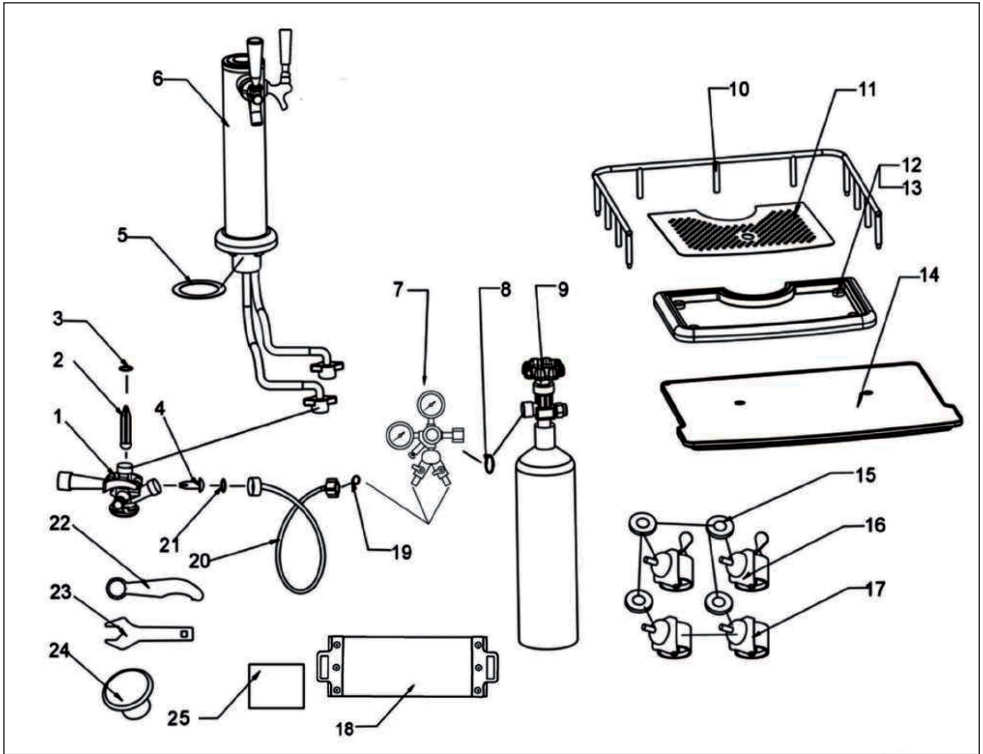









1	Fass-Koppler	10	Schutzschiene
2	Rückfluss-Stopper	11	Tropfwannenaufsatz
3	Gummidichtung	12	Tropfwanne
4	CO2 Rückfluss-Stopper	13	GummifüÙe
5	Zapfturmdichtung	14	Zylinder-Basisplatte
6	Zapfturn mit Zubehör	15	Metallscheiben
7	Doppelter Messregler	16	Rollen mit Bremse
8	Hochdruckdichtung	17	Rollen ohne Bremse
9	CO2-Zylinder (nicht im Lieferumfang enthalten)	18	Band für den CO2-Tank

19	Luftschlauch-Flügelmutter	23	Schlüssel für den Messregler
20	Luftschlauch	24	Obere Zapfturm-Abdeckung
21	Luftschlauchdichtung	25	Zusatz-Dichtungen
22	Bierhahn-Schlüssel		

Dichtungen und O-Ringe

Sie werden feststellen, dass die meisten O-Ringe und Unterlegscheiben bereits an Ihrer Zapfanlage befestigt sind. Die Zapfanlage enthält jedoch einen zusätzlichen Dichtungssatz mit Unterlegscheiben und O-Ringen, für zukünftigen Ersatz und Wartung. Richten Sie sich beim Ersetzen der Dichtungen nach dem folgenden Diagramm:

		
Koppler-Unterseite (äußere Dichtung)	Koppler-Unterseite (mittlerer O-Ring)	Koppler-Unterseite (innere Dichtung)
		
Koppler & CO2-Tank (Dichtungen #3 & #8)	CO2-Dichtung (Rückfluss-Stopper #4)	CO2 Tank-Band (Gummiband #18)
		
Luftleitung (Regler-Dichtung #21)	Luftleitung (Koppler-Dichtung #19)	Zapfturm (XXL-Dichtung #5)

STANDORT UND GEEIGNETE FÄSSER

Hinweise zum Standort

- Um sicherzustellen, dass das Gerät mit maximaler Effizienz arbeitet, lassen Sie um das Gerät herum genug Platz, damit die Luft ausreichend zirkulieren kann.
- Stellen Sie das Gerät an einem möglichst kühlen Ort auf, an dem es nicht in direktem Sonnenlicht steht und an dem es weit entfernt von Wärmequellen, wie Öfen oder Heizungen ist.
- Das Gerät ist nur für den Betrieb in Innenräumen geeignet. Benutzen Sie das Gerät nicht im Freien.
- Das Gerät muss frei stehen und darf nicht in Schränke oder Gehäuse eingebaut werden.

Kompatible Bierfässer

Die folgenden Bierfässer sind mit dem Gerät kompatibel:

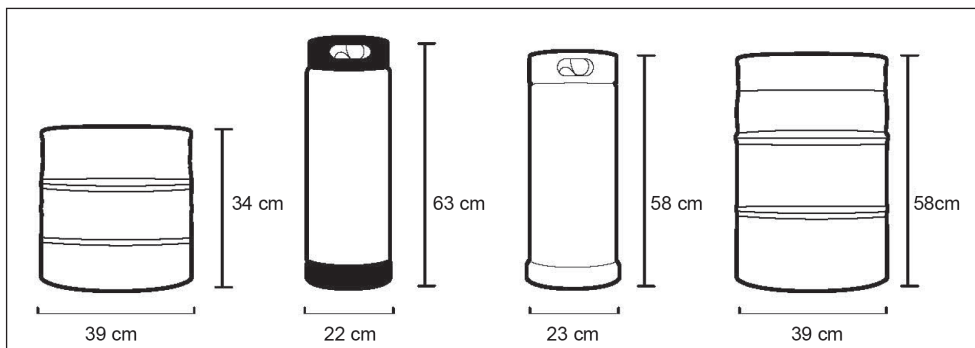

ZUSAMMENBAU

Lesen Sie sich die Anleitung für den Zusammenbau sorgfältig durch. Wenn Sie unsicher sind, lassen Sie das Gerät von einem qualifizierten Fachmann zusammenbauen.

WICHTIG: Lassen Sie das Gerät vor dem Anschluss und Zusammenbau 8 Stunden lang aufrecht stehen. Wenn das Gerät liegend Transport wurde braucht das Gerät Zeit, damit sich das Kühlmittel verteilen wieder kann.

So installieren Sie die Rollen

- 1 Nehmen Sie alle Teile aus dem Gehäuse und legen Sie es auf die Seite. Legen Sie eine Decke darunter, damit es nicht zerkratzt.
- 2 Schieben Sie die Unterlegscheiben über die Rollen und schieben Sie die Stifte in das Loch an der Unterseite. Ziehen Sie jede Rolle im Uhrzeigersinn mit einem Schlüssel (nicht im Lieferumfang enthalten) an.
- 3 Wenn Sie alle Rollen angeschraubt haben, stellen Sie das Gehäuse aufrecht hin.



HINWEIS: Zwei Rollen verfügen über eine Bremse, um zu verhindern, dass das Gehäuse einfach wegrollt. Befestigen Sie diese beiden Rollen an der Vorderseite des Gehäuses und die Rollen ohne Bremse an der Hinterseite.

So installieren Sie die Schutzschiene

- 1 Setzen Sie die Schutzschiene oben auf das Gehäuse.
- 2 Richten Sie die Füße an den Löchern oben auf dem Gehäuse aus.
- 3 Drücken Sie die Füße fest in die Löcher, bis sie einrasten und die Schutzschiene fest sitzt.

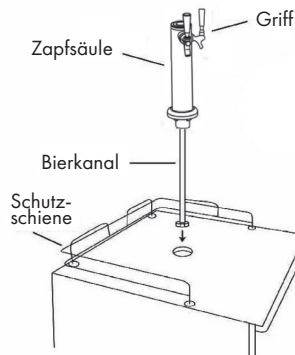

So installieren Sie die Zapfsäule

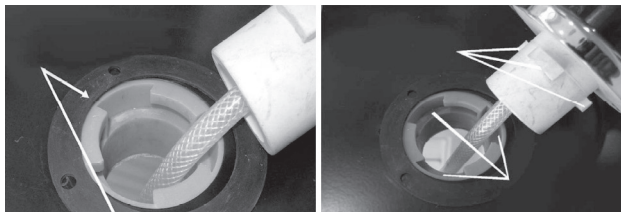

- 1 Setzen Sie die Zapfsäule oben auf die Anlage und leiten Sie den Bierkanal in das Kühlgehäuse.
- 2 Richten Sie die Nasen an der Zapfsäule an den Löchern im Verschlussring aus und stellen Sie die Zapfsäule aufrecht hin.
- 3 Drehen Sie die Zapfsäule 1/4 Umdrehung im Uhrzeigersinn, während Sie sie gleichzeitig herunterdrücken, bis sie einrastet.

INSTALLATION DES CO₂-REGLERS

Befolgen Sie die folgenden Schritte zur Installation des CO₂-Reglers. Lesen Sie sich die einzelnen Schritte der Anleitung sorgfältig durch, bevor Sie den Regler installieren.

HINWEIS: Falls bestimmte Dichtungen und O-Ring noch nicht installiert sind, halten Sie sich an die Zuordnung in der Geräteteile-Übersicht. Der CO₂-Zylinder wird leer ausgeliefert, um Schäden und Unfälle beim Transport zu vermeiden. Bevor Sie ihn benutzen, lassen Sie ihn im Baumarkt oder bei einem Fachhändler auffüllen.



Schritt 1:

Installieren Sie die Hochdruckdichtung am CO₂-Regler, falls Sie noch nicht installiert sein sollte.



Schritt 2:

Befestigen Sie den Regler am Verbindungsstück des CO₂-Tanks.

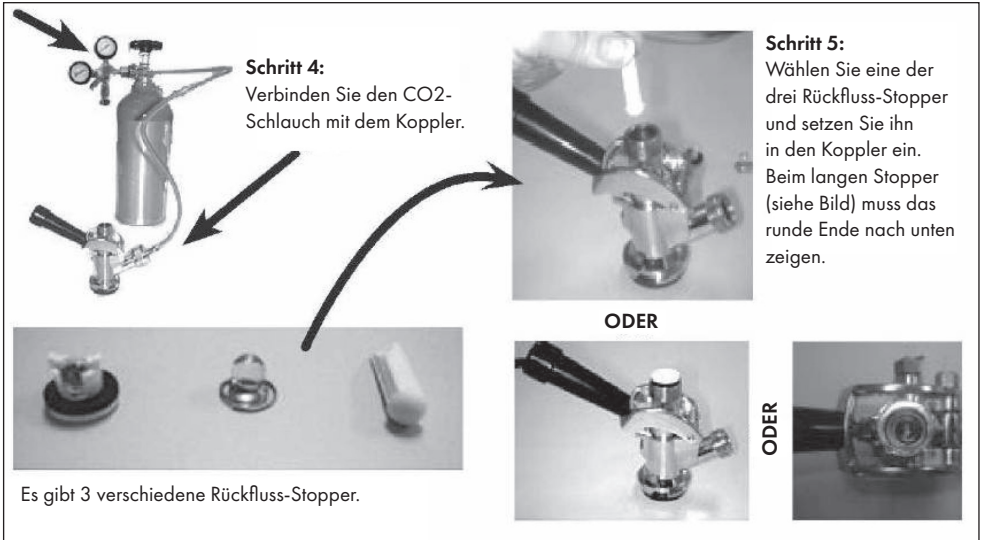

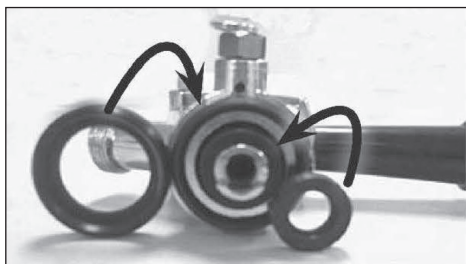

Dichtungen an der Koppler-Unterseite



O-Ringe an der CO2-Leitung

CO2-Leitung
zum ReglerCO2-Leitung
zum KopplerO-Ring für
den KopplerO-Ring für
den Regler

O-Ring für den Zapfhahn

Dichtung zwischen
Zapfturm und
Kühlgehäuse

CO2 Tank-Band

KOPPLER MIT FASS VERBINDEN

- 1 Versichern Sie sich, dass der schwarze Hebel am Koppler geschlossen (oben) ist, bevor Sie den Koppler am Fass anbringen (Bild 1). Stecken Sie den Koppler in den Verriegelungshals oben am Bierfass und drehen Sie ihn mit einer 1/4 Drehung im Uhrzeigersinn fest (Bild 2). Versichern Sie sich, dass der Koppler fest am Bierfass sitzt.
- 2 Bevor Sie den Bierkanal mit dem Koppler verbinden versichern Sie sich, dass sich eine Dichtung in der Flügelmutter befindet. Falls sich eine schwarze Schutzkappe auf dem Verbindungsstück am Koppler befindet, entfernen Sie sie und ziehen Sie die Flügelmutter mit eingelegter Gummidichtung von Hand fest.
- 3 Verbinden Sie das Ende der CO₂-Schlauchs mit dem Verbindungsstück am Koppler. Sichern Sie die Leitung mit der selbstschließenden Kunststoff-Schnappklemme, um sicherzugehen, dass es keine Lecks gibt. Ziehe Sie die Klemme mit der Zange fest (Bild 3).
- 4 Vergewissern Sie sich, dass der Hebel geschlossen ist (Griff zeigt gerade hinten) bevor Sie Fassinstallation beenden. Um die Fassinstallation zu beenden, ziehen Sie den Hebel heraus und drücken Sie ihn nach unten, bis er hörbar mit einem Klicken einrastet (Bild 4). Dies öffnet das Bierfass und die CO₂-Gasventile. Das Fass ist jetzt angezapft.
- 5 Neigen Sie das Fass leicht und setzen Sie es auf die offene Unterseite im Kühlgehäuse (Bild 5). Schieben Sie das Fass vorsichtig ins Kühlgehäuse und versichern Sie sich, dass es sicher steht. Schließen Sie die Gehäusetür, um die Installation abzuschließen.



Bild 1



Bild 2



Bild 3



Bild 4



Bild 5



BEDIENUNG

- 1 Prüfen Sie vor der Benutzung die Spannung auf der Geräteplakette und schließen Sie das an eine Steckdose an, die der Spannung des Geräts entspricht.
- 2 Stellen Sie die Tropfwanne unter den Zapfhahn an der Zapfsäule, um überschüssiges Bier aufzufangen.
- 3 Öffnen Sie den Zapfhahn, indem Sie ihn zu sich hinziehen und zapfen Sie Bier ab.

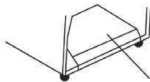
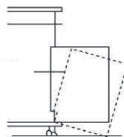
HINWEIS: Falls kein Bier aus dem Hahn kommt, gehen Sie die einzelnen Schritte des letzten Kapitels noch einmal durch und überprüfen Sie ob alle Teile korrekt installiert wurden.

- 4 Wenn das Bier zu langsam aus dem Hahn strömt, erhöhen Sie den Druck.
- 5 Halten Sie das Bierglas in einem 45° Winkel unter den Zapfhahn. Wenn es zu 2/3 voll ist halten Sie es gerade unter den Hahn. Es sollte sich nun eine feiner Schaum bilden.

HINWEIS: Es ist normal, dass sich Kondenswasser am Hahn niederschlägt. Das kommt daher, dass das Bier, das durch den Hahn läuft sehr kalt ist und die warme Umgebungsluft am Hahn kondensiert.

REINIGUNG UND PFLEGE

So reinigen Sie Koppler und Bierkanal

- 1 Sie zuerst die CO₂-Zufuhr komplett ab.
- 2 Lösen Sie dazu den CO₂-Schlauch vom Kuppler und zapfen Sie Bier, bis kein Bier mehr aus dem Hahn kommt. Dadurch wird der Druck im Fass freigegeben, so dass der Koppler sicher abgelöst werden kann.
- 3 Trennen Sie den Kuppler vom Fass und vom Zapfturm.
- 4 Versichern Sie sich, dass der Griff am Koppler nach unten zeigt, bevor Sie den Bierkanal durchspülen. Falls der Hahn nicht nach unten zeigt, fließt kein Wasser durch den Koppler. Halten Sie das offene Ende der Bierleitung 3-5 Minuten unter fließendes Wasser und lassen Sie das Wasser aus dem Koppler in der Spüle abfließen. So sorgen Sie dafür, dass jegliche Bier-Rückstände entfernt werden und verhindern, dass sich Schimmel oder Keime im Inneren ansammeln können.
- 5 Entfernen Sie mögliche Bier-Rückstände im Kühlgehäuse und an der Tür, indem Sie die schwarze Gummidichtung entfernen und das Gehäuse mit einem feuchten Tuch auswischen.

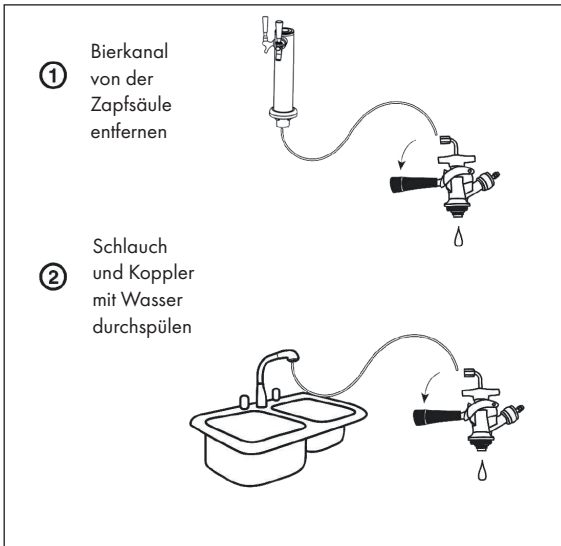

Pflege und Lagerung

Stellen Sie den Temperaturregler im Kühlgehäuse auf die Position OFF, bevor Sie das Netzkabel herausziehen. Dieses Gerät verfügt nicht über eine aktive Abtaufunktion, daher kann sich während dem Betrieb etwas Eis im Kühlgehäuse bilden. Lassen Sie das Eis abtauen und verwenden Sie keine scharfen oder Spitzigen Gegenstände um das Eis zu entfernen.



Wenn Sie das Gerät länger nicht verwenden, waschen Sie den Koppler und die Bierleitung. Trennen Sie zuerst die CO₂-Zufuhr ab und zapfen Sie Bier, bis kein Bier mehr aus dem Hahn kommt. Dadurch wird der Druck im Fass freigegeben, so dass der Koppler sicher abgelöst werden kann.

HINWEISE ZUR ENTSORGUNG



Wenn es in Ihrem Land eine gesetzliche Regelung zur Entsorgung von elektrischen und elektronischen Geräten gibt, weist dieses Symbol auf dem Produkt oder auf der Verpackung darauf hin, dass dieses Produkt nicht im Hausmüll entsorgt werden darf. Stattdessen muss es zu einer Sammelstelle für das Recycling von elektrischen und elektronischen Geräten gebracht werden. Durch regelkonforme Entsorgung schützen Sie die Umwelt und die Gesundheit Ihrer Mitmenschen vor negativen Konsequenzen. Informationen zum Recycling und zur Entsorgung dieses Produkts, erhalten Sie von Ihrer örtlichen Verwaltung oder Ihrem Hausmüllentsorgungsdienst.

HERSTELLER & IMPORTEUR (UK)

Hersteller:

Chal-Tec GmbH, Wallstraße 16, 10179 Berlin, Deutschland.

Importeur für Großbritannien:

Berlin Brands Group UK Limited

PO Box 42

272 Kensington High Street

London, W8 6ND

United Kingdom

SPEZIELLE ENTSORGUNGSHINWEISE FÜR VERBRAUCHER IN DEUTSCHLAND

Entsorgen Sie Ihre Altgeräte fachgerecht. Dadurch wird gewährleistet, dass die Altgeräte umweltgerecht verwertet und negative Auswirkungen auf die Umwelt und menschliche Gesundheit vermieden werden. Bei der Entsorgung sind folgende Regeln zu beachten:

- Jeder Verbraucher ist gesetzlich verpflichtet, Elektro- und Elektronikaltgeräte (Altgeräte) sowie Batterien und Akkus getrennt vom Hausmüll zu entsorgen. Sie erkennen die entsprechenden Altgeräte durch folgendes Symbol der durchgestrichene Mülltonne (WEEE Symbol). 
- Sie haben Altbatterien und Altakkumulatoren, die nicht vom Altgerät umschlossen sind, sowie Lampen, die zerstörungsfrei aus dem Altgerät entnommen werden können, vor der Abgabe an einer Entsorgungsstelle vom Altgerät zerstörungsfrei zu trennen.
- Bestimmte Lampen und Leuchtmittel fallen ebenso unter das Elektro- und Elektronikgesetz und sind dementsprechend wie Altgeräte zu behandeln. Ausgenommen sind Glühbirnen und Halogenlampen. Entsorgen Sie Glühbirnen und Halogenlampen bitte über den Hausmüll, sofern Sie nicht das WEEE Symbol tragen.
- Jeder Verbraucher ist für das Löschen von personenbezogenen Daten auf dem Elektro- bzw. Elektronikgerät selbst verantwortlich.

Rücknahmepflicht der Vertreiber

Vertreiber mit einer Verkaufsfläche für Elektro- und Elektronikgeräte von mindestens 400 Quadratmetern sowie Vertreiber von Lebensmitteln mit einer Gesamtverkauffläche von mindestens 800 Quadratmetern, die mehrmals im Kalenderjahr oder dauerhaft Elektro- und Elektronikgeräte anbieten und auf dem Markt bereitstellen, sind verpflichtet,

- 1 bei der Abgabe eines neuen Elektro- oder Elektronikgerätes an einen Endnutzer ein Altgerät des Endnutzers der gleichen Geräteart, das im Wesentlichen die gleichen Funktionen wie das neue Gerät erfüllt, am Ort der Abgabe oder in unmittelbarer Nähe hierzu unentgeltlich zurückzunehmen und
- 2 auf Verlangen des Endnutzers Altgeräte, die in keiner äußeren Abmessung größer als 25 Zentimeter sind, im Einzelhandelsgeschäft oder in unmittelbarer Nähe hierzu unentgeltlich zurückzunehmen; die Rücknahme darf nicht an den Kauf eines Elektro- oder Elektronikgerätes geknüpft werden und ist auf drei Altgeräte pro Geräteart beschränkt.

- Bei einem Vertrieb unter Verwendung von Fernkommunikationsmitteln ist die unentgeltliche Abholung am Ort der Abgabe auf Elektro- und Elektronikgeräte der Kategorien 1, 2 und 4 gemäß § 2 Abs. 1 ElektroG, nämlich „Wärmeüberträger“, „Bildschirmgeräte“ (Oberfläche von mehr als 100 cm²) oder „Großgeräte“ (letztere mit mindestens einer äußeren Abmessung über 50 Zentimeter) beschränkt. Für andere Elektro- und Elektronikgeräte (Kategorien 3, 5, 6) ist eine Rückgabemöglichkeit in zumutbarer Entfernung zum jeweiligen Endnutzer zu gewährleisten.
- Altgeräte dürfen kostenlos auf dem lokalen Wertstoffhof oder in folgenden Sammelstellen in Ihrer Nähe abgegeben werden: www.take-e-back.de
- Für Elektro- und Elektronikgeräte der Kategorien 1, 2 und 4 anbieten wir auch die Möglichkeit einer unentgeltlichen Abholung am Ort der Abgabe. Beim Kauf eines Neugeräts haben Sie die Möglichkeit eine Altgerät abholung über die Webseite auszuwählen.
- Batterien können überall dort kostenfrei zurückgegeben werden, wo sie verkauft werden (z. B. Super-, Bau-, Drogeriemarkt). Auch Wertstoff- und Recyclinghöfe nehmen Batterien zurück. Sie können Batterien auch per Post an uns zurücksenden. Altbatterien in haushaltsüblichen Mengen können Sie direkt bei uns von Montag bis Freitag zwischen 08:00 und 16:00 Uhr unter der folgenden Adresse unentgeltlich zurückgeben:

Chal-Tec Fulfillment GmbH
Norddeutschlandstr. 3
47475 Kamp-Lintfort

- Wichtig zu beachten ist, dass Lithiumbatterien aus Sicherheitsgründen vor der Rückgabe gegen Kurzschluss gesichert werden müssen (z. B. durch Abkleben der Pole).
- Finden sich unter der durchgestrichenen Mülltonne auf der Batterie zusätzlich die Zeichen Cd, Hg oder Pb ist das ein Hinweis darauf, dass die Batterie gefährliche Schadstoffe enthält. (»Cd« steht für Cadmium, »Pb« für Blei und »Hg« für Quecksilber).

Hinweis zur Abfallvermeidung

Indem Sie die Lebensdauer Ihrer Altgeräte verlängern, tragen Sie dazu bei, Ressourcen effizient zu nutzen und zusätzlichen Müll zu vermeiden. Die Lebensdauer Ihrer Altgeräte können Sie verlängern indem Sie defekte Altgeräte reparieren lassen. Wenn sich Ihr Altgerät in gutem Zustand befindet, könnten Sie es spenden, verschenken oder verkaufen.

Dear Customer,

Congratulations on purchasing this device. Please read the following instructions carefully and follow them to prevent possible damages. We assume no liability for damage caused by disregard of the instructions and improper use. Scan the QR code to get access to the latest user manual and more product information.



CONTENT

Safety Instructions 20
 Parts Description 22
 Location and Compatible Keg Types 24
 Assembly 25
 CO2 Regulator Installation 26
 Installing Keg Tap 29
 Operation 30
 Care and Cleaning 31
 Disposal Considerations 32
 Manufacturer & Importer (UK) 32

TECHNICAL DATA

Item number	10031955, 10031956
Power supply	220-240 V ~ 50-60 Hz

SAFETY INSTRUCTIONS

- Use this appliance only for its intended purpose as described in this operation manual.
- This appliance must be properly installed in accordance with the installation instructions before it is used. See the installation section for more details.
- This appliance must be connected to a proper electrical outlet with the correct electrical supply.
- Proper grounding must be ensured to reduce the risk of shock and fire. Do not cut or remove the grounding pin! If you do not have a three-prong electric receptacle outlet in the wall, have a certified electrician install the proper outlet. The wall receptacle must be properly grounded.
- Never unplug your appliance by pulling on the power cord. Always grasp the plug firmly and pull straight out from the outlet.
- Immediately replace worn power cords, loose plugs and power outlets. If the supply cord is damaged, it must be replaced by the manufacturer or its service agent or a similarly qualified person in order to avoid a hazard.
- To reduce the risk of electric shock or fire, do not use extension cords or adapters to connect the unit to an electrical power source.
- Unplug your appliance before cleaning or making any repairs.
- We suggest that a certified technician perform service if for any reason this product requires major service.
- If your old appliance is being discarded, we recommend that you remove the door and leave the shelves in place. This will reduce the possibility of danger to children.
- This appliance should not be recessed or built into an enclosed cabinet. It is designed for freestanding installation only.
- Do not operate your appliance in the presence of explosive fumes.
- Do not tamper with the controls.
- Do not operate this appliance when parts are missing or broken.
- Do not use this appliance for commercial use.
- This appliance is designed for indoor use only and should not be used outdoors.
- To reduce the risk of injury, do not allow children to play in or on the appliance. Close supervision is necessary when the appliance is used near children.
- The appliance door must be closed during operation. Do not leave the door open when children are near the dispenser.
- Do not run cord over carpeting or other heat insulators. Do not cover the cord. Keep cord away from traffic areas, and do not submerge in water. DO NOT attempt to operate this unit with a damaged cord or plug.
- DO NOT roll the product with loaded beer kegs on carpet floor.
- This appliance is not intended for use by young children or infirm persons without supervision.
- When transporting the refrigerator, keep the unit in the upright position. Do not tilt the appliance beyond 45° or place the unit in an upside down position.

Special Notes

- When positioning the unit, make sure that the power cord is not pinched or damaged.
- Make sure that there are no multiple sockets or power supplies on the back of the unit.

To avoid contamination of food, please follow the instructions below:

- A prolonged opening of the door can lead to a significant rise in temperature in the compartments of the appliance.
- Regularly clean surfaces that may come into contact with food.



WARNING

When using, servicing and disposing of the unit, pay attention to the left symbol on the rear of the unit or on the compressor. This symbol warns of possible fires. There are flammable substances in the refrigerant lines and in the compressor. Keep the appliance away from sources of fire during use, maintenance and disposal.

Important Safety Precautions of CO2

- CO2 gas can be dangerous 1 CO2 cylinders contain high-pressure compressed gas, which can be hazardous if not handled properly. Make sure you read and understand all the procedures for the CO2 cylinders before installation.



WARNING

Risk of injury! Always connect the CO2 cylinder to a regulator! Failure to do so may cause an explosion resulting in possible death or injury when the cylinder valve is opened.

- Never connect the CO2 cylinder directly to the product container.
- Always follow the correct procedures when changing cylinders.
- Never drop or throw a CO2 cylinder.
- Always keep CO2 cylinders away from heat Store extra cylinder at a cool place. Securely fasten with a chain in an upright position when storing.
- Always ventilate and leave the area immediately if CO2 leakage has occurred!
- There are two safety devices in the pressure system in the form of a valve. One safety feature is on the CO2 bottle. The second is on the regulator.
- Never attempt to refill CO2 cylinder yourself CO2 tanks can be refilled at locations such as welding supply shops, party stores, fire supply shops, or where kegs are purchased.

PARTS DESCRIPTION

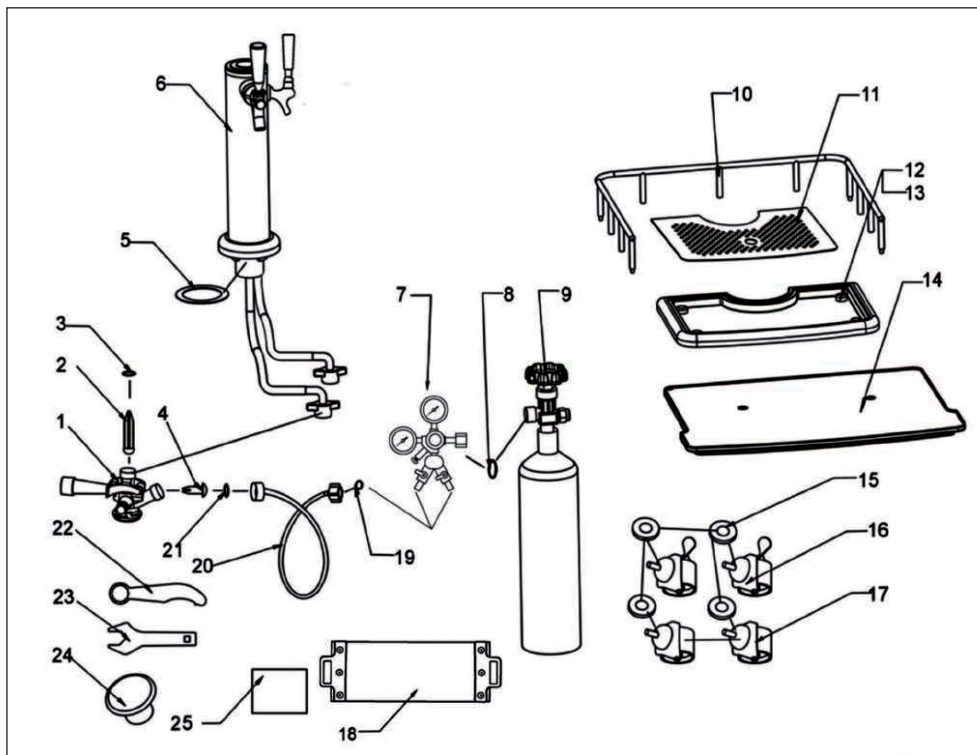









1	Keg Coupler	10	Guard Rail
2	Back Flow Stopper	11	Drip Pan Top
3	Rubber Washer	12	Drip Pan
4	Rubber Directional Washer	13	Rubber Foot
5	Beer Tower Washer	14	Keg Base Board
6	Beer Tower Tap Assembly	15	Metal Washer
7	Dual Gauge Regulator	16	Caster with Brake
8	High Pressure Washer	17	Caster
9	CO2 Tank (not included in the delivery)	18	CO2 Tank Strap

19	Sir Hose Wing Nut Washer	23	Regulator Wrench
20	Air Hose	24	Beer Tower Hole Cover
21	Air Hose Connector Washer	25	Extra Washers
22	Beer Tap Wrench		

Washers and O-rings

You will find that most O-rings and Washers are already attached to your product. In your product you will notice an extra seal kit with washers and O-rings, this is for future replacements and maintenance, use the diagram below to help you with replacing your seals.

		
Coupler (Lower Seal)	Coupler Stem (Middle O-Ring)	Coupler Stem (Lower Seal)
		
Coupler & CO2 Tank (Top of Coupler & between the Tank)	Coupler (Backflow Stopper)	CO2 Tank Band (Rubber Band)
		
Air Line (regulator O-ring)	Air Line (coupler O-ring)	Beer Tap (XL beer tower washer)

LOCATION AND COMPATIBLE KEG TYPES

Proper Location

- To ensure that your product works to the maximum efficiency it was designed for, keep it in a location where there is proper air circulation and electrical outlets.
- Choose a location where the product will be away from heat and will not be exposed to direct sunlight
- This product is designed for indoor use only -- it should not be used outdoors.
- This product is a freestanding design and should not be placed in a built-in or recessed area.

Compatible Keg Types

The following beer kegs are compatible with the device:

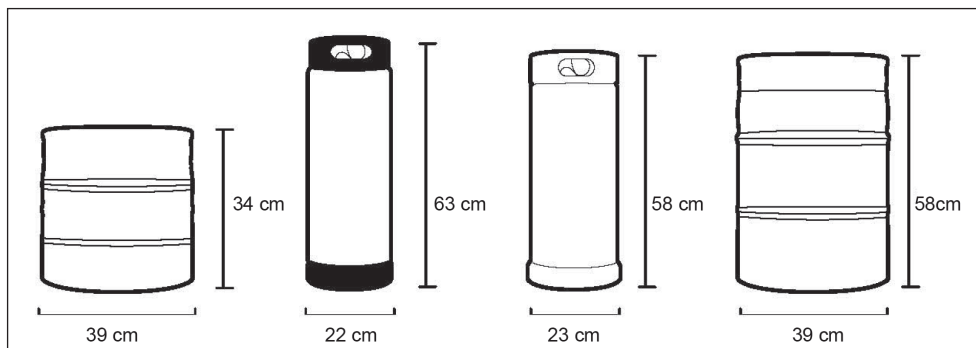

ASSEMBLY

Read assembly instructions carefully to ensure that you understand all installation instructions before installing the product. If after completing the process you are still unsure whether the product has been properly installed, we recommend that you contact a qualified installer.

IMPORTANT: Allow the product to stand in an upright position for at least 8 hours before plugging in the unit. This is very important! Once the unit is laid on its side, the coolant in the refrigeration system is disrupted. The coolant in the refrigeration system needs to stabilize before the unit is turned on.

Installing the Casters

- 1 Empty the inside of the cabinet completely and lay the product down on its side. We recommend that you place a piece of cardboard or cloth underneath the cabinet to prevent dents or scratches.
- 2 Place the washers over the caster bolts, and insert the casters into the holes on the bottom corners of the cabinet. Tighten each caster by turning the nut clockwise with a wrench (not provided in the kit).
- 3 Once all four casters have been tightened, stand the cabinet in its upright position.



NOTE: Two of the casters include locking mechanisms to ensure the unit does not slide on hard floors. These two locking casters should be fastened at the bottom front of the unit, with the plain casters fastened on the bottom rear.

Installing the Guardrail

- 1 Place the guardrail on the top of the cabinet.
- 2 Align all support feet of the guardrail with the holes on the top of the unit.
- 3 Press the support feet down firmly into the holes to lock the guardrail in place.

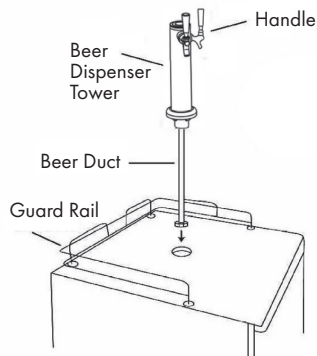

Beer Tower Installation

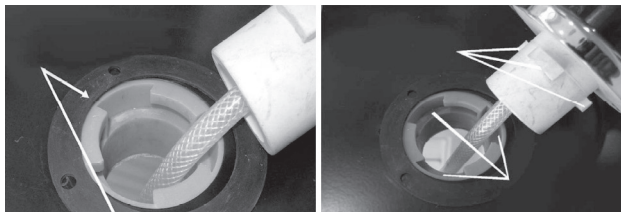

- 1 Place the Beer Tower on the top of the product and run the beer line into the fridge.
- 2 Line up the notches on the Beer Tower with the holes in the locking ring and stand the tower upright.
- 3 Twist clockwise 1/4 turn while pressing down firmly to lock the tower in place.

CO2 REGULATOR INSTALLATION

Follow these steps to safely install the CO2 regulator and CO2 cylinder. You must read and understand the following procedures for the CO2 cylinders before installation.

NOTE: If all your rubber washers & O-rings are not pre-installed, please refer to your parts list. Your CO2 cylinder has been shipped empty to avoid any possible accidents during transportation. When you purchase the first keg of beer, you must also have your CO2 cylinder filled at your local supplier.



Step 1:
High pressure washer installed into CO2 regulator (may already be installed).

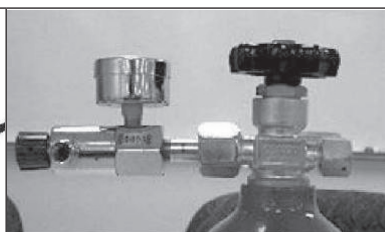

Step 2:
Attach regulator to CO2 tank connector.

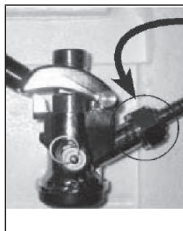

Some units may come with this attachment. It is not needed and should be removed from the coupler prior to Step 3.



Step 3:
The CO2 rubber directional washer goes into the coupler.



Step 4:
Connect the CO2 line from the regulator to the coupler



Step 5:
Put one of the backflow stoppers in the coupler (the torpedo goes in with rounded side down).



There are three different possible backflow stoppers.



OR



OR



Step 6:
After the backflow stopper has been inserted, there is a washer that should be placed on top of the coupler.



Step 7:
After the tap tower has been placed on the refrigerator and the hose line feeds through the bottom, attach the wing nut to the coupler.

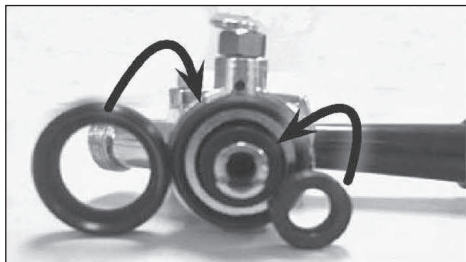

Washers on the coupler



O-rings on the CO2 line



CO2 line
to regulator



CO2 line
to coupler



O-ring
for coupler



O-ring for
regulator



O-ring for tap



Tap tower washer
between refrigerator
and tap tower



CO2 tank band

INSTALLING KEG TAP

- 1 Make sure the black pull handle of the tap is in the closed (up) position before installing it on the keg (Fig. 1 - below). Insert the keg coupler into the locking neck of the beer keg and turn clockwise $\frac{1}{4}$ to lock it into position (Fig. 2 - below). This means that it is secured to the keg.
- 2 When connecting the beer line, it is very important that the black rubber washer be installed inside the wing nut before connecting the beer line to the tap (See Illustration A below). Remove the black rubber protective cap located on top of tap and screw the Wing nut with the rubber washer. Tighten it firmly by hand. (Fig.2 - below).
- 3 Attach the CO2 line end of the tube to the hose connection on the tap. Next, secure the tube by using the remaining self-locking plastic snap-on clamp to ensure that there are no leaks. Secure the clamp tightly with pliers (Fig. 3 - below).
- 4 Make sure the beer tower faucet is in the closed (handle pointing straight back) position before connecting the tap to the keg. To secure the tank connection, pull the tapping handle out and push down until it locb into position. Listen for the „click“ of the pull handle when it shifts into the final downward position (Fig. 4 - below).This will open the beer and CO2 gas valves. The keg is now tapped.
- 5 Carefully tilt the keg and rest the edge on the keg floor support on the bottom of the interior cabinet. Slide the beer keg slowly, ensuring that it is properly located (Fig. 5 - below) and carefully close the door.

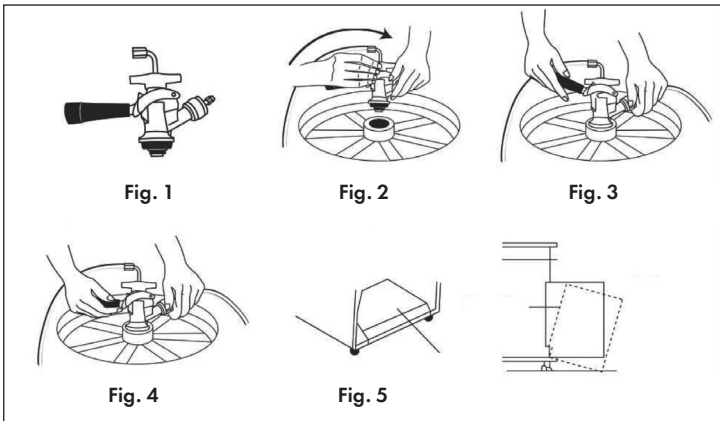

OPERATION

- 1 Check the voltage on the equipment label before use. Only connect the device to sockets that correspond to the voltage of the device. If you are unsure whether your connections meet the requirements, consult an electrician or your electricity supplier.
- 2 Place the drip tray under the beer faucet to avoid messes from excess beer.
- 3 Open the beer faucet by pulling the tap towards you to dispense the beer.

NOTE: If for any reason the beer does not come out of the tap, please refer to the INSTALLING KEG TAP section.

- 4 Increase the pressure if the beer runs too slowly.
- 5 Hold the glass steady at a 45° angle. When it is 2/3 full, straighten the glass. Proper foam should be a tight creamy head.

NOTE: It is normal to see condensation form on the faucet. It is caused by the difference of temperature between the cold beer and the inside of the faucet when beer is flowing through the line.

CARE AND CLEANING

Flushing the tubes

- 1 Turn off CO₂ completely before attempting to clean. First, turn off the CO₂ and dispense beer until it stops. This will release pressure in the keg so that the coupler can safely be detached.
- 2 Remove the hose from the coupler and carefully twist the dispenser faucet off of the top of the product.
- 3 Ensure that the dispenser handle is in the down position before flushing the hose. If this is not set correctly, water cannot flow through. Hold the open end of the hose under running water for 3-5 minutes, while the beer dispenser faucet drains into the sink. This will clear any excess beer that is trapped inside, helping to prevent any bacteria or mold that could accumulate inside. Flush hose with water.
- 4 In order to clean and remove any excess beer that may leak into the unit space inside the door, remove the black rubber insulation and wipe with a wet towel as needed.

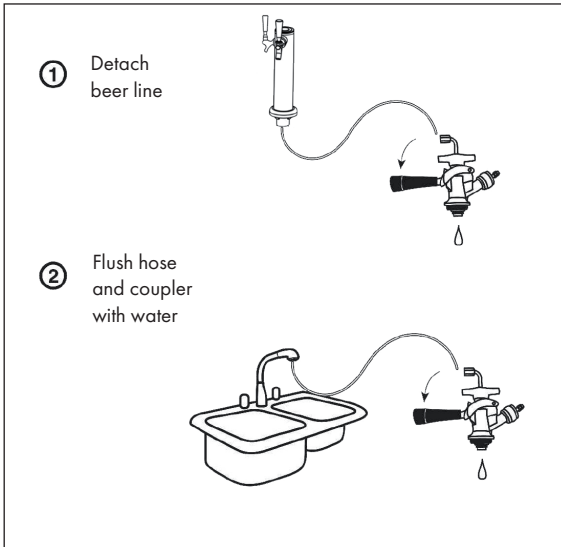

Storage & Care

Please adjust the temperature control dial inside of the cabinet to the OFF position before unplugging your cord. This unit does not self-defrost and ice may build up inside the unit. To avoid permanent damage to the unit, never use sharp objects inside the product.



Always rinse the beer line if you do not intend to use your product for a period of time. First, turn off the CO2 and dispense beer until it stops. This will release pressure in the keg so that the coupler can safely be detached.

DISPOSAL CONSIDERATIONS



If there is a legal regulation for the disposal of electrical and electronic devices in your country, this symbol on the product or on the packaging indicates that this product must not be disposed of with household waste. Instead, it must be taken to a collection point for the recycling of electrical and electronic equipment. By disposing of it in accordance with the rules, you are protecting the environment and the health of your fellow human beings from negative consequences. For information about the recycling and disposal of this product, please contact your local authority or your household waste disposal service.

MANUFACTURER & IMPORTER (UK)

Manufacturer:

Chal-Tec GmbH, Wallstrasse 16, 10179 Berlin, Germany.

Importer for Great Britain:

Berlin Brands Group UK Limited
 PO Box 42
 272 Kensington High Street
 London, W8 6ND
 United Kingdom

Estimado cliente,

Le felicitamos por la adquisición de este producto. Lea atentamente las siguientes instrucciones y sígalas para evitar posibles daños. No asumimos ninguna responsabilidad por los daños causados por el incumplimiento de las instrucciones y el uso inadecuado. Escanee el siguiente código QR para obtener acceso a la última guía del usuario y más información sobre el producto.



ÍNDICE

Indicaciones de seguridad	34
Piezas del aparato	36
Ubicación y barriles adecuados	38
Montaje	39
Instalación del regulador de co2	40
Unir el acoplador al barril	43
Utilización	44
Limpieza y cuidado	45
Indicaciones sobre la retirada del aparato	46
Fabricante e importador (Reino Unido)	46

DATOS TÉCNICOS

Número de artículo	10031955, 10031956
Suministro eléctrico	220-240 V ~ 50-60 Hz

INDICACIONES DE SEGURIDAD

- Utilice este aparato solamente para el fin para el cual ha sido concebido y siga los pasos del manual de instrucciones.
- Antes de utilizar el aparato, debe instalar todas las piezas tal y como se indica en el manual. Siga las indicaciones de instalación.
- Antes de utilizar el aparato, compruebe la tensión en la placa técnica del mismo. Conecte el aparato solamente a tomas de corriente que se adecuen a la tensión del mismo.
- Conecte el aparato solamente a tomas de corriente con toma de tierra. Si no está seguro de que sus conexiones cumplan con estos requisitos, contacte con un electricista o con su proveedor eléctrico.
- Para desconectar el aparato no tire del cable, sino del cuerpo del enchufe.
- Si el cable de alimentación o el enchufe están dañados, deberán ser sustituidos por el fabricante, un servicio técnico autorizado o una persona igualmente cualificada.
- No conecte el aparato a un cable alargador ni a tomas de corriente manejadas por control remoto ni con temporizador.
- Antes de limpiar, montar o realizar labores de mantenimiento en el aparato, apáguelo y desconecte el enchufe de la toma de corriente.
- Las reparaciones deberán ser realizadas por un servicio técnico cualificado. Repare el aparato si se ha visto dañado de alguna manera o si el cable de alimentación o el enchufe están averiados.
- Los niños podrían provocarse lesiones con el material de embalaje y los artículos viejos. A la hora de deshacerse del aparato, asegúrese de cortar el cable de alimentación y de inutilizar los cierres.
- No instale el aparato en una estructura cerrada. El aparato debe colocarse de manera independiente.
- No utilice el aparato cerca de sustancias explosivas o inflamables.
- No modifique los elementos de control.
- No utilice el aparato si faltan piezas o si se han averiado.
- No utilice el aparato para fines comerciales.
- Este aparato solo debe utilizarse en espacios interiores. No utilice el aparato al aire libre.
- En presencia de niños, utilice el aparato solamente si estos están bajo supervisión y asegúrese de que estos no juegan con el aparato.
- La puerta del aparato debe estar cerrada durante el funcionamiento. Deje la puerta cerrada cuando se encuentren niños alrededor del aparato.
- No deje que el cable pase sobre alfombras ni superficies aislantes del calor. No cubra el cable. Coloque el cable de tal manera que no interrumpa el paso y no lo sumerja en agua. No utilice el aparato con un cable defectuoso.
- No haga rodar el aparato sobre alfombras si contiene un barril.
- Los niños no podrán utilizar el aparato.
- Cerciórese de que al transportar el aparato este no se inclina más de 45 grados.

Notas especiales

- Cuando coloque la unidad, asegúrese de que el cable de alimentación no esté pellizcado ni dañado.
- Asegúrese de que no haya varias tomas o fuentes de alimentación en la parte posterior de la unidad.

Para evitar la contaminación de los alimentos, siga las siguientes instrucciones:

- Una apertura prolongada de la puerta puede provocar un aumento significativo de la temperatura en los compartimentos del aparato.
- Limpie regularmente las superficies que puedan entrar en contacto con los alimentos.



ADVERTENCIA

Cuando utilice, repare y elimine la unidad, preste atención al símbolo izquierdo en la parte posterior de la unidad o en el compresor. Este símbolo advierte de posibles incendios. Hay sustancias inflamables en las líneas de refrigerante y en el compresor. Mantenga el aparato alejado de fuentes de fuego durante su uso, mantenimiento y eliminación.

Indicaciones importantes sobre los cilindros de CO2

- Los cilindros de CO2 contienen gas a presión que puede ser peligroso si no se manipula correctamente. Lea los procesos para la instalación de los cilindros de CO2 antes de la instalación.



ADVERTENCIA

Riesgo de lesiones. Una siempre el cilindro de CO2 con un regulador. De lo contrario, pueden producirse explosiones que pueden provocar lesiones de gravedad o incluso la muerte si la válvula del cilindro no se ha abierto.

- Nunca conecte el cilindro de CO2 directamente al barril, sino con un regulador.
- Siga el mismo proceso al sustituir los cilindros de CO2.
- No deje caer el cilindro de CO2 y no lo lance.
- Mantenga el cilindro de CO2 alejado del calor. Conserve los cilindros adicionales en un lugar fresco. Almacénelos en una posición vertical y asegúrelos.
- Si se produce una fuga, ventile la sala y abandónela inmediatamente.
- Existen dos mecanismos de seguridad en el sistema a presión en forma de válvula. Un mecanismo de seguridad se encuentra en el cilindro de CO2 y el segundo, en el regulador.
- Nunca intente rellenar el cilindro de CO2 por sí mismo. Acuda a un establecimiento especializado para sustituir o rellenar el cilindro.

PIEZAS DEL APARATO

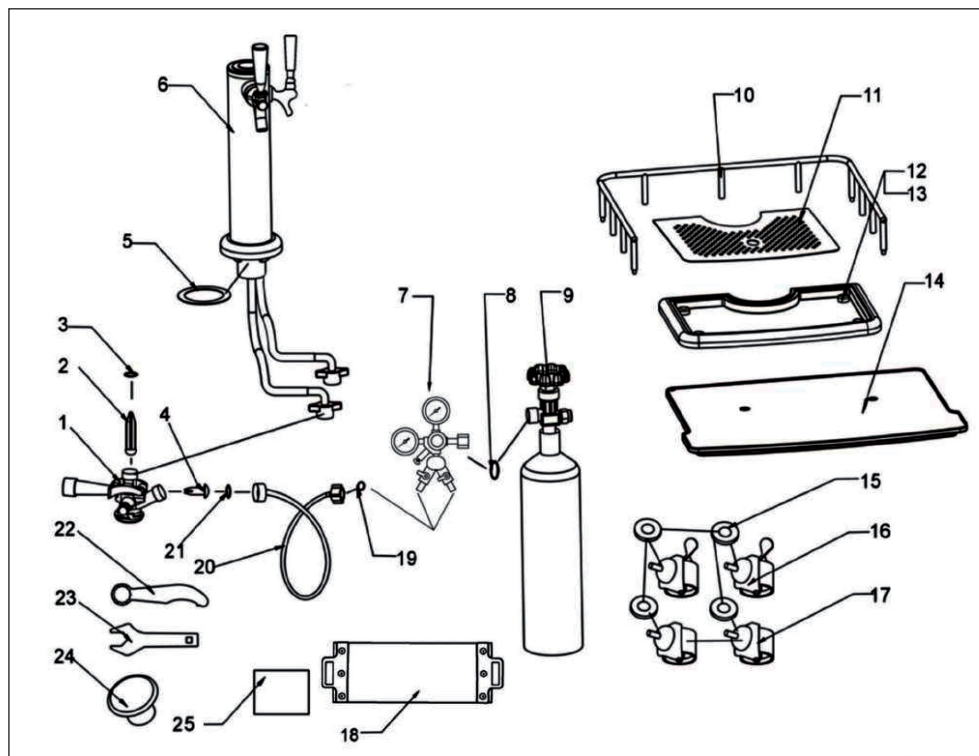









1	Acoplador del barril	10	Rail de protección
2	Tapón de reflujó	11	Accesorio de la bandeja antigoteo
3	Junta de goma	12	Bandeja antigoteo
4	Tapón de reflujó de CO2	13	Patas de goma
5	Junta del dispensador	14	Placa base del cilindro
6	Columna de dispensación con accesorios	15	Arandela de metal
7	Regulador medidor doble	16	Ruedas con freno
8	Junta de alta presión	17	Ruedas sin freno
9	Cilindro de CO2 (no incluidos en la entrega)	18	Banda para el depósito de CO2

19	Tuerca de mariposa del conducto de aire	23	Llave del regulador de medición
20	Conducto de aire	24	Cubierta superior de la columna del dispensador
21	Junta del conducto de aire	25	Juntas adicionales
22	Llave del grifo		

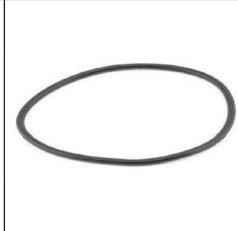
Juntas y juntas tóricas

Se dará cuenta de que la mayoría de las juntas tóricas y arandelas ya están fijadas en su dispensador. El dispensador contiene un juego de juntas adicionales con arandelas y juntas tóricas para un mantenimiento y sustitución futuros. Al sustituir las juntas, oriéntese por el siguiente diagrama:

		
Parte inferior del acople (Junta exterior)	Parte inferior del acople (Junta tórica intermedia)	Parte inferior del acople (Junta interior)
		
Acoplador y depósito de CO2 (Juntas #3 y #8)	Junta CO2 (Tapón de reflujo #4)	Banda del depósito de CO2 (Banda de goma #18)
		
Conducto de ventilación (Junta del regulador #21)	Conducto de ventilación (Junta del acople #19)	Columna del dispensador (Junta XXL #5)

UBICACIÓN Y BARRILES ADECUADOS

Indicaciones para la ubicación

- Para asegurarse de que el aparato trabaja con la mayor eficiencia posible, deje suficiente distancia alrededor del mismo para que el aire pueda circular correctamente.
- Coloque el aparato en un lugar lo más fresco posible en el que no se vea expuesto a la luz directa del sol y alejado de fuentes de calor, como hornos o radiadores.
- El aparato solamente es apto para un uso en interiores. No utilice el aparato al aire libre.
- El aparato debe colocarse de manera independiente y no empotrado a armarios u otras estructuras.

Barriles de cerveza compatibles

Los siguientes barriles de cerveza son compatibles con el aparato:

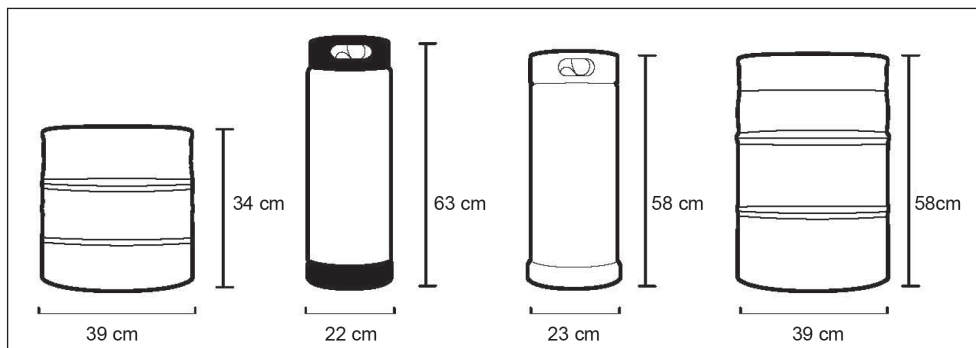

MONTAJE

Lea atentamente estas indicaciones de seguridad sobre el montaje. Si tiene dudas, contacte con un especialista para su montaje.

IMPORTANTE: Coloque el aparato en posición vertical durante 8 horas antes de conectarlo al suministro eléctrico. Si el aparato se ha transportado de manera horizontal, este necesitará tiempo hasta que el líquido refrigerante se distribuya de nuevo.

Cómo instalar las ruedas

- 1 Retire todas las piezas de la carcasa y colóquelas a un lado. Coloque una manta debajo para que no se raye.
- 2 Pase las arandelas por las ruedas y la varilla por el orificio situado en la parte inferior. Enrosque todas las ruedas con una llave en el sentido de las agujas del reloj (llave no incluida).
- 3 Cuando haya montado todas las ruedas, coloque el aparato en posición vertical.



NOTA: Dos ruedas disponen de un freno para evitar que el aparato se mueva sin control. Fije ambas ruedas a la parte delantera de la carcasa y las ruedas sin frenos, a la parte trasera.

Cómo instalar los raíles de protección

- 1 Coloque los raíles de protección en la parte superior de la carcasa.
- 2 Oriente las patas hacia los orificios de la parte superior de la carcasa.
- 3 Presione las patas contra los orificios hasta que encajen y los raíles de protección se queden fijados.

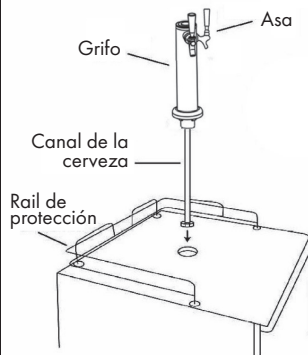

Cómo instalar el grifo del dispensador

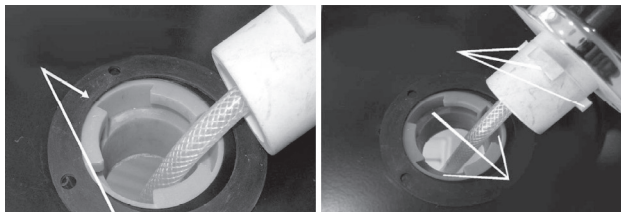

- 1 Conecte el grifo en la parte superior y dirija el canal de la cerveza hacia la carcasa de refrigeración.
- 2 Oriente los salientes del grifo hacia los orificios de la anilla de sellado y coloque el grifo en posición vertical.
- 3 Gire el grifo 1/4 de vuelta en el sentido de las agujas del reloj mientras presiona hacia abajo hasta que encaje.

INSTALACIÓN DEL REGULADOR DE CO2

Siga estos pasos para instalar el regulador de CO2. Lea cada uno de los pasos descritos en este manual antes de instalar el regulador.

NOTA: Si no están instaladas determinadas juntas o juntas tóricas, cíñase al orden indicado en la descripción de las piezas. El cilindro de CO2 se entrega vacío para evitar daños y accidentes durante el transporte. Antes de utilizarlo, acuda a un establecimiento especializado para que lo rellenen.

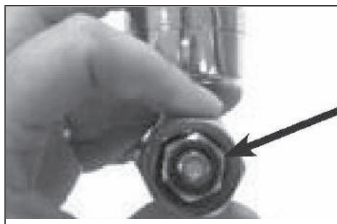

Paso 1:

Instale la junta de alta presión en el regulador de CO2 si todavía no está instalada.



Paso 2:

Fije el regulador al conector del depósito de CO2.

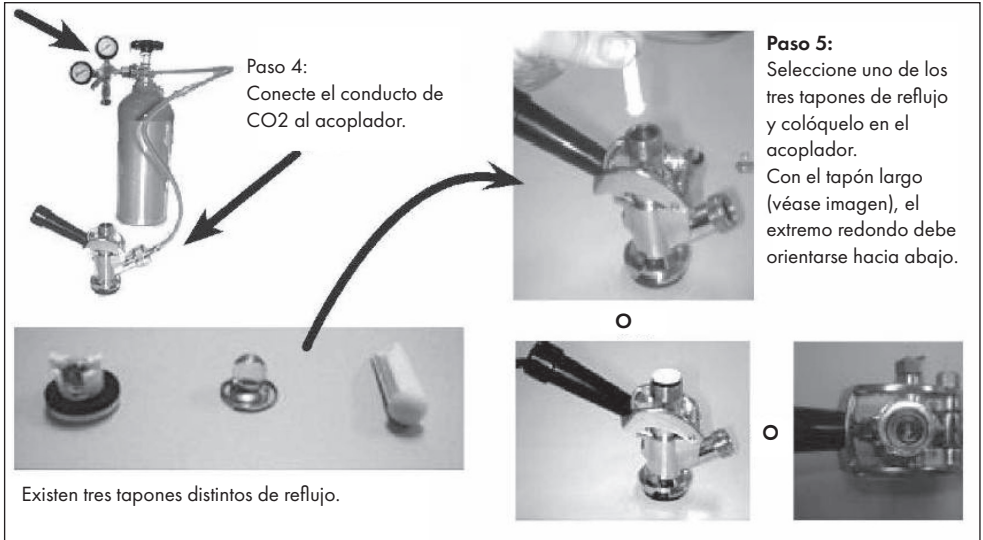

Orden e instalación correcta de las juntas y juntas tóricas

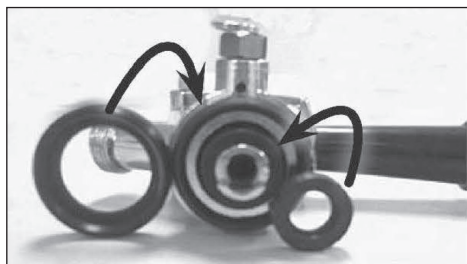

Juntas en la parte inferior del acoplador



Juntas tóricas en el conducto de CO2



Conducto CO2 hacia el regulador



Conducto CO2 hacia el acoplador



Junta tórica para el acoplador



Junta tórica para el regulador



Junta tórica para el grifo



Junta: entre el dispensador y la estructura de refrigeración



Banda del depósito de CO2

UNIR EL ACOPLADOR AL BARRIL

- 1 Asegúrese de que la palanca negra del acoplador esté cerrada (parte superior) antes de montar el acoplador al barril (imagen 1). Encaje el acoplador al cuello del cierre situado en la parte superior del barril y gírelo 1/4 de vuelta en el sentido de las agujas del reloj (imagen 2). Asegúrese de que el acoplador esté correctamente colocado en el barril.
- 2 Antes de unir el canal de cerveza con el acoplador, asegúrese de que exista una junta en la tuerca de mariposa. Si existe una tapa de protección negra en el conector del acoplador, retírela y apriete la tuerca de mariposa contra la junta de goma incluida con la mano.
- 3 Una el extremo del conducto de CO2 con el conector del acoplador. Proteja el conducto con una clema de plástico de cierre automático para garantizar que no se produzcan fugas. Apriete la clema con las tenazas (imagen 3).
- 4 Asegúrese de que la palanca esté cerrada (el asa se orienta hacia atrás) antes de finalizar la instalación del barril. Para finalizar la instalación del barril, tire de la palanca hacia afuera y presione hacia abajo hasta que escuche que encaja con un clic (imagen 4). Esto abre el barril e cerveza y la válvula de CO2. El barril ya está listo para servir.
- 5 Inclínelo ligeramente el barril y colóquelo en la parte inferior abierta de la carcasa de refrigeración (imagen 5). Desplace el barril con cuidado en la carcasa de refrigeración y asegúrese de que su posición es segura. Cierre la puerta de la carcasa para finalizar la instalación.



Imagen 1



Imagen 2

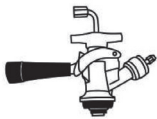

Imagen 3



Imagen 4



Imagen 5

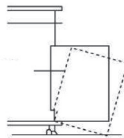

UTILIZACIÓN

- 1 Antes de utilizar el aparato, compruebe la tensión en la placa técnica del mismo y conecte el aparato solamente a tomas de corriente que se adecuen a dicha tensión.
- 2 Coloque la bandeja antigoteo bajo el grifo del dispensador para recoger la cerveza que se vierta.
- 3 Abra el grifo tirando de él hacia usted y sirva la cerveza.

NOTA: Si no sale cerveza del grifo, realice cada uno de los pasos de la sección anterior y compruebe que todas las piezas se hayan instalado correctamente.

- 4 Si la cerveza sale con poca presión del grifo, aumente la presión.
- 5 Mantenga el vaso de cerveza con una inclinación de 45 grados bajo el grifo. Cuando esté lleno en sus 2/3 partes, colóquelo en posición recta bajo el grifo. Ahora debería formarse una espuma fina.

NOTA: Es normal que el agua condensada caiga por el grifo. Esto se produce porque la cerveza que corre por el grifo está muy fría y el aire caliente de la temperatura ambiente se condensa en el grifo.

LIMPIEZA Y CUIDADO

Cómo limpiar el acoplador y el canal de cerveza

- 1 Desmonte completamente el conducto de CO₂.
- 2 Suelte el conducto de CO₂ del acoplador y dispense la cerveza hasta que ya no salga más del grifo. Así se liberará la presión del barril para poder quitar el acoplador con seguridad.
- 3 Separe el acoplador del barril y de la columna del dispensador.
- 4 Asegúrese de que el asa del acoplador se oriente hacia abajo antes de enjuagar el canal de cerveza. Si el grifo no se orienta hacia abajo, no fluirá agua por el acoplador. Mantenga el extremo abierto del conducto de cerveza bajo agua corriente durante 3-5 minutos y deje que el agua corra por el acoplador. Así conseguirá eliminar todos los restos de cerveza para evitar que se forme moho o bacterias en el interior.
- 5 Retire los restos de cerveza de la carcasa de refrigeración y de la puerta retirando las juntas negras de goma y limpiando la carcasa con un paño húmedo.

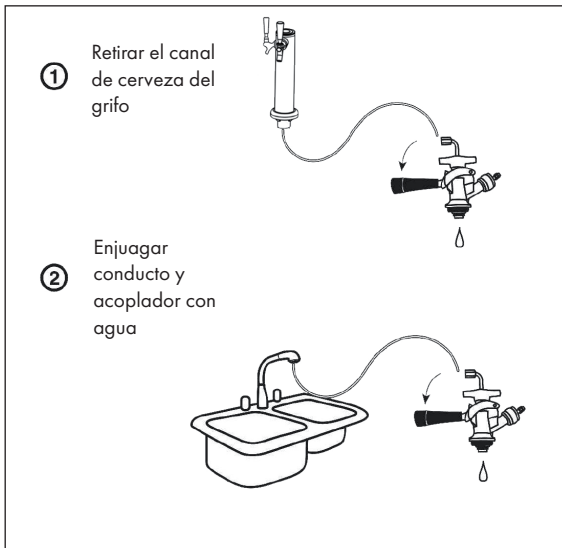

Cuidado y almacenamiento

Coloque el regulador de temperatura de la carcasa de refrigeración en la posición OFF antes de desconectar el cable de alimentación. Este aparato no dispone de una función de descongelación activa, por lo que es posible que se forme hielo en la carcasa de refrigeración durante el funcionamiento. Deje que el hielo se derrita y no utilice objetos afilados o puntiagudos para retirarlo.



Si no utiliza el aparato durante un periodo prolongado de tiempo, lave el acoplador y el conducto de cerveza. Desmonte primero el conducto de CO2 y dispense la cerveza hasta que ya no salga más del grifo. Así se liberará la presión del barril para poder quitar el acoplador con seguridad.

INDICACIONES SOBRE LA RETIRADA DEL APARATO

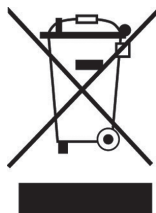

Si en su país existe una disposición legal relativa a la eliminación de aparatos eléctricos y electrónicos, este símbolo estampado en el producto o en el embalaje advierte que no debe eliminarse como residuo doméstico. En lugar de ello, debe depositarse en un punto de recogida de reciclaje de aparatos eléctricos y electrónicos. Una gestión adecuada de estos residuos previene consecuencias potencialmente negativas para el medio ambiente y la salud de las personas. Puede consultar más información sobre el reciclaje y la eliminación de este producto contactando con su administración local o con su servicio de recogida de residuos.

FABRICANTE E IMPORTADOR (REINO UNIDO)

Fabricante:

Chal-Tec GmbH, Wallstraße 16, 10179 Berlín, Alemania.

Importador para Gran Bretaña:

Berlin Brands Group UK Limited
 PO Box 42
 272 Kensington High Street
 London, W8 6ND
 United Kingdom

Chère cliente, cher client,

Toutes nos félicitations pour l'acquisition de ce nouvel appareil. Veuillez lire attentivement et respecter les instructions de ce mode d'emploi afin d'éviter d'éventuels dommages. Nous ne saurions être tenus pour responsables des dommages dus au non-respect des consignes et à la mauvaise utilisation de l'appareil. Scannez le QR-Code pour obtenir la dernière version du mode d'emploi et des informations supplémentaires concernant le produit.

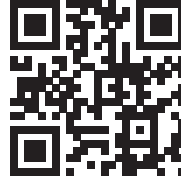

SOMMAIRE

Consignes de sécurité 48
 Composants de l'appareil 50
 Emplacement et fûts adaptés 52
 Assemblage 53
 Installation du manomètre de co^2 54
 Relier le coupleur au fût 57
 Utilisation 58
 Nettoyage et entretien 59
 Informations sur le recyclage 60
 Fabricant et importateur (UK) 60

FICHE TECHNIQUE

Numéro d'article	10031955, 10031956
Alimentation	220-240 V ~ 50-60 Hz

CONSIGNES DE SÉCURITÉ

- Utilisez l'appareil exclusivement aux fins prévues et tenez-vous en strictement aux indications du mode d'emploi.
- Avant d'utiliser l'appareil, tous les éléments doivent d'abord être installés exactement comme il est indiqué dans le guide. Tenez-vous en strictement au guide d'installation.
- Avant l'utilisation, vérifiez la tension sur la plaque signalétique de l'appareil. Branchez l'appareil uniquement sur des prises fournissant la même tension que celle de l'appareil.
- Ne branchez pas l'appareil sur des prises de terre. Si vous avez un doute sur la correspondance de votre installation avec les exigences de l'appareil, demandez conseil à un électricien ou à votre fournisseur de courant.
- Pour débrancher le câble, saisissez toujours le corps de la fiche.
- Si le câble secteur ou la fiche sont endommagés, faites-les remplacer par le fabricant un service professionnel agréé ou une personne de qualification équivalente.
- Ne branchez pas l'appareil sur une rallonge, sur une prise externe à minuterie ou sur une prise à télécommande.
- Débranchez toujours la fiche de la prise avant d'assembler l'appareil, de l'entretenir ou de le nettoyer.
- Faites effectuer les réparations par des professionnels qualifiés uniquement. Faites contrôler l'appareil s'il est endommagé d'une quelconque façon, ou si le câble secteur ou la fiche sont endommagés
- Les enfants risquent de se blesser avec les matériaux d'emballage et les vieux appareils ! lors du recyclage d'un appareil ancien, veillez à couper le câble secteur et à rendre les verrouillages inutilisables.
- N'installez pas l'appareil dans un encastrement fermé. L'appareil doit rester en pose libre.
- N'utilisez pas l'appareil à proximité de substances inflammables ou explosives.
- Ne modifiez pas les éléments de commande.
- N'utilisez pas l'appareil si des pièces manquent ou sont défectueuses.
- N'utilisez pas cet appareil à des fins commerciales.
- Cet appareil ne doit être utilisé qu'à l'intérieur. Ne l'utilisez pas à l'extérieur.
- Veillez à ce que les enfants ne jouent pas avec l'appareil et ne l'utilisez en présence d'enfants qu'en surveillant ceux-ci.
- La porte de l'appareil doit rester fermée pendant le fonctionnement. Laissez la porte fermée en particulier lorsque des enfants se trouvent à proximité.
- Ne faites pas passer le câble d'alimentation sur des tapis ou des surfaces isolées thermiquement. Ne couvrez pas le câble. Installez le câble de sorte qu'il ne soit pas au milieu du passage, et ne le plongez pas dans l'eau. N'utilisez pas l'appareil si le câble secteur est endommagé.
- Ne faites pas rouler l'appareil sur des tapis lorsqu'un fût se trouve à l'intérieur.
- Les enfants ne sont pas autorisés à utiliser l'appareil.
- Pendant le transport, n'inclinez pas l'appareil à plus de 45°.

Remarques particulières

- Lors du positionnement de l'appareil, assurez-vous que le cordon d'alimentation n'est pas pincé ou endommagé.
- Assurez-vous qu'il n'y a pas de prises multiples ou d'alimentations multiples à l'arrière de l'appareil.

Pour éviter la contamination des aliments, veuillez suivre les instructions ci-dessous :

- Une ouverture prolongée de la porte peut entraîner une augmentation significative de la température dans les compartiments de l'appareil.
- Nettoyer régulièrement les surfaces qui peuvent entrer en contact avec les aliments.



MISE EN GARDE

Lors de l'utilisation, de l'entretien et de la mise au rebut de l'appareil, faites attention au symbole de gauche à l'arrière de l'appareil ou sur le compresseur. Ce symbole avertit d'un éventuel incendie. Il y a des substances inflammables dans les conduites de fluide frigorigène et dans le compresseur. Tenez l'appareil à l'écart de toute source d'incendie pendant son utilisation, son entretien et son élimination.

Consignes importantes pour les cylindres de CO²

- Les cylindres de CO² contiennent un gaz sous pression potentiellement dangereux lorsqu'ils ne sont pas manipulés correctement. Lisez bien les procédures pour l'installation des cylindres de CO² avant de les placer.



MISE EN GARDE

Risque de blessure ! Branche toujours les cylindres de CO² à l'aide d'un manomètre ! Vous risquez autrement de provoquer des blessures ou une explosion potentiellement mortelle, si la soupape des cylindres est ouverte.

- Ne reliez jamais directement le cylindre de CO² au fût de bière mais d'abord au manomètre.
- Respectez exactement la même procédure lors du remplacement des cylindres de CO².
- Ne faites pas tomber les cylindres à CO² et ne les lancez pas.
- Tenez toujours les cylindres à CO² à l'écart de la chaleur. Stockez les cylindres supplémentaires dans un endroit frais. Conservez-les en position verticale et immobilisez-les.
- En cas de fuite, aérez la pièce et quittez-la immédiatement.
- Il y a deux dispositifs de sécurité dans le système de mise sous pression sous forme de soupape. Un dispositif de sécurité se trouve sur le cylindre de CO², le second sur le manomètre.
- N'essayez jamais de remplir vous-même le cylindre de CO². Faites remplir les cylindres dans un magasin ou échangez-les.

COMPOSANTS DE L'APPAREIL

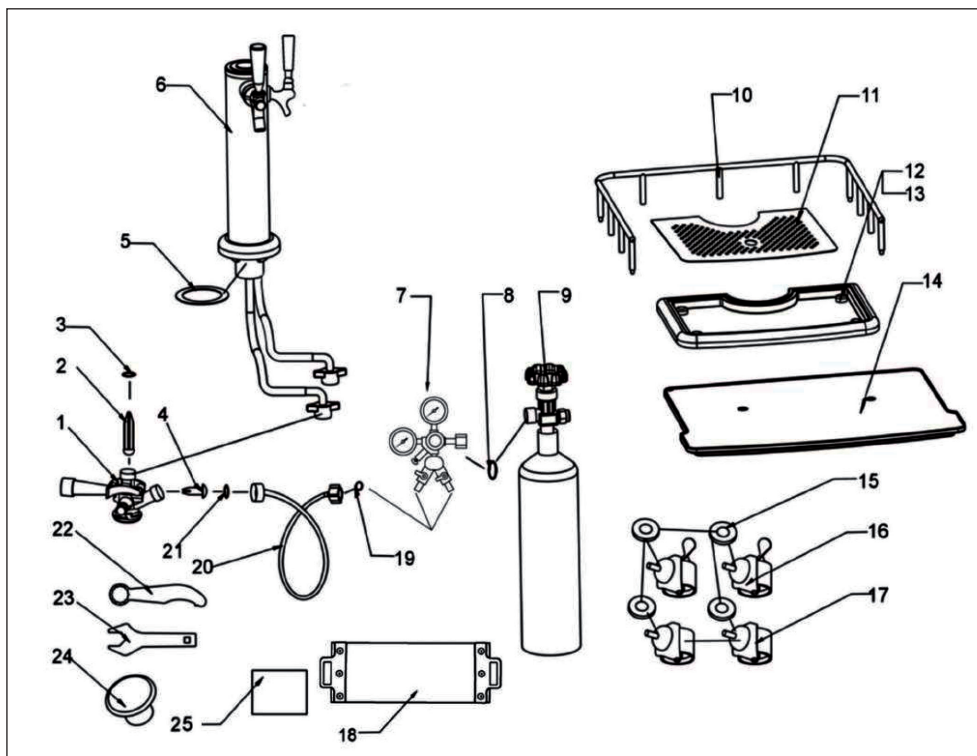









1	Coupleur de fût	10	Rails de protection
2	Anti-retour	11	Accessoire du bac d'égouttage
3	Joint caoutchouc	12	Bac d'égouttage
4	Anti retour de CO ²	13	Pieds en caoutchouc
5	Joint de colonne	14	Socle de base des cylindres
6	Colonne avec accessoires	15	Rondelles métalliques
7	Double manomètre de réglage	16	Roulettes avec freins
8	Joint haute pression	17	Roulettes sans freins
9	Cylindres de CO ² (non inclus dans la livraison)	18	Sang le pour le réservoir à CO ²

19	Ecrou papillon du tuyau d'air	23	Clé du manomètre
20	Tuyau d'air	24	Couvercle de la colonne supérieure
21	Joint du tuyau d'air	25	Joints supplémentaires
22	Clé du robinet à bière		

Joints et joints toriques

Vous remarquerez que la plupart des joints toriques et rondelles sont déjà installés sur votre tireuse à bière. La tireuse à bière comprend toutefois un jeu de joints supplémentaires comprenant les rondelles et les joints toriques, pour permettre l'entretien et un futur remplacement. Lors du remplacement des joints, mettez ceux-ci dans le bon sens en suivant le schéma suivant :

		
Face inférieure du coupleur (joint externe)	Face inférieure du coupleur (joint torique central)	Face inférieure du coupleur (joint interne)
		
Coupleur & réservoir de CO ² (joints #3 & #8)	Joint à CO ² (anti retour #4)	Bande de caoutchouc du réservoir à CO ² (bande de caoutchouc #18)
		
Conduite d'air (joint du manomètre #21)	Conduite d'air (joint du coupleur #19)	Colonne (joint XXL- #5)

EMPLACEMENT ET FÛTS ADAPTÉS

Consignes concernant l'emplacement

- Pour être sûr que l'appareil fonctionne avec la meilleure efficacité, laissez suffisamment d'espace autour de l'appareil pour que l'air puisse circuler librement.
- Placez l'appareil dans un lieu aussi frais que possible et à l'abri de l'ensoleillement direct et loin des sources de chaleur telles que les fours ou les radiateurs.
- L'appareil n'est prévu que pour être utilisé à l'intérieur. N'utilisez pas l'appareil à l'extérieur.
- L'appareil doit être installé en pose libre et ne doit pas être encastré dans un élément ou un boîtier.

Fûts à bière compatibles

Les fûts suivants sont compatibles avec l'appareil :

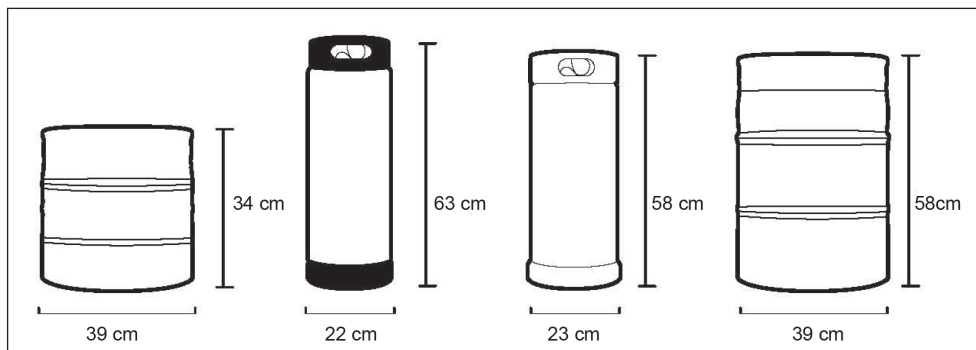

ASSEMBLAGE

Lisez bien le guide d'assemblage en entier. Si vous avez un doute, faites assembler l'appareil par un professionnel.

IMPORTANT : Avant de le brancher ou de l'assembler, laissez l'appareil reposer à la verticale pendant 8 heures. Si l'appareil a été transporté couché, l'appareil a besoin de ce temps pour que le fluide réfrigérant puisse se répartir de nouveau.

Comment installer les roulettes

- 1 Retirez tous les éléments du corps de l'appareil et posez-le sur le côté. Lacey une couverture au-dessous afin de ne pas le rayer.
- 2 Glissez les rondelles au-dessus des roulettes et glissez les tiges dans le trou sur la face inférieure. Vissez chaque roulette en sens horaire avec une clé (non fournie).
- 3 Lorsque vous aurez vissé toutes les roulettes, remplacez le corps de l'appareil verticalement.



REMARQUE : deux roulettes sont équipées d'un frein, pour éviter que le corps de l'appareil ne parte en roulant. Fixez ces deux roulettes à l'avant du boîtier et les roulettes sans frein à l'arrière.

Comment installer les rails de protection

- 1 Placez les rails de protection sur le dessus du boîtier
- 2 Orientez les pieds vers les trous au-dessus du boîtier
- 3 Enfoncez fermement les pieds dans les trous jusqu'à ce qu'ils s'enclenchent et que les rails de protection soient bien fixés

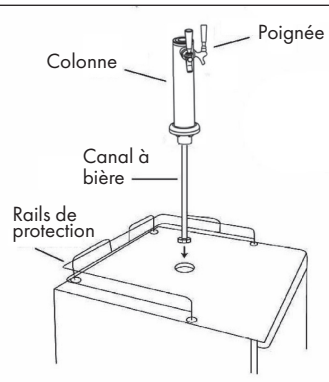

Comment installer la colonne à pression

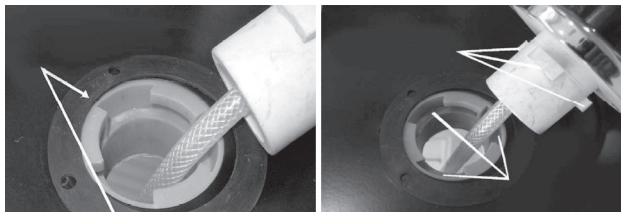

- 1 Placez la colonne au-dessus de la tireuse et passez le canal à bière dans le compartiment réfrigérant.
- 2 Dirigez les pattes de la colonne vers les trous de l'anneau de verrouillage et placez-y la colonne verticalement.
- 3 Tournez la colonne d'un 1/4 de tour en sens horaire en l'enfonçant en même temps jusqu'à ce qu'elle s'enclenche.

INSTALLATION DU MANOMÈTRE DE CO²

Suivez les étapes ci-après pour installer le manomètre à CO². Lisez bien toutes les étapes du guide attentivement avant d'installer le manomètre.

REMARQUE : si certains joints et joints toriques ne sont pas encore posés, tenez-vous en à l'ordre des pièces décrit dans l'aperçu des composants de l'appareil. Le cylindre à CO² est livré vide pour éviter les dégâts et les accidents lors du transport. Avant de l'utiliser, faites-le remplir au magasin de bricolage ou chez un détaillant.

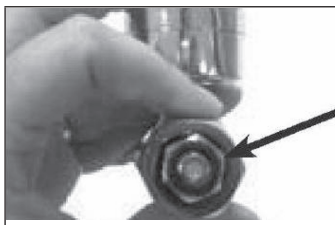

Étape 1 :

Installez le joint à haute pression sur le manomètre à CO², si toutefois il ne l'est pas encore.

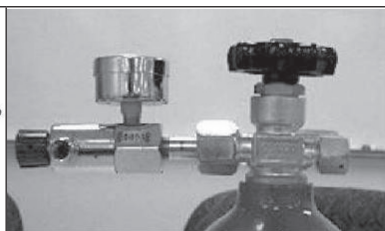

Étape 2 :

Fixez le manomètre sur le branchement du réservoir de CO².

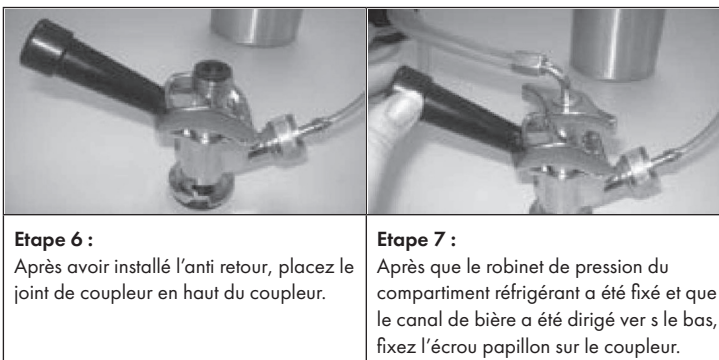
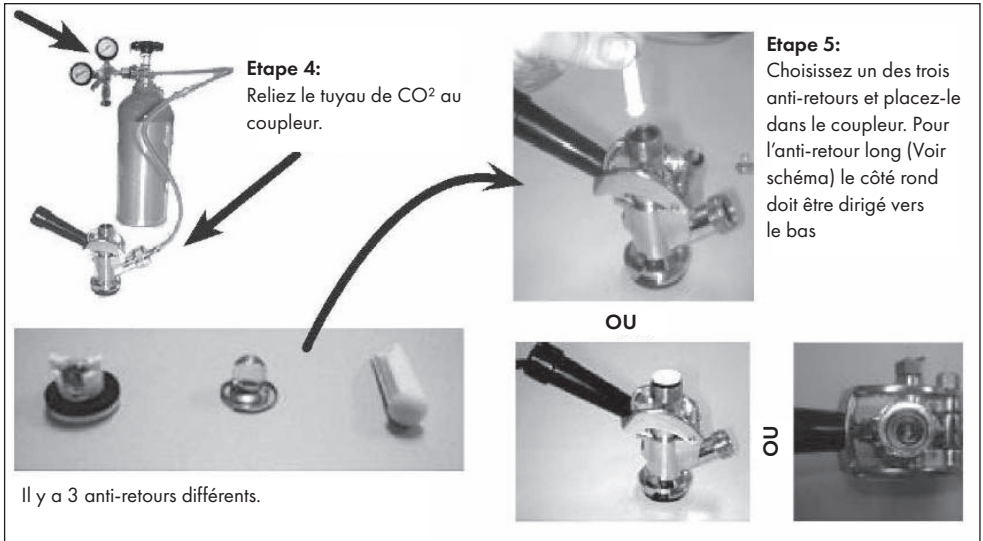
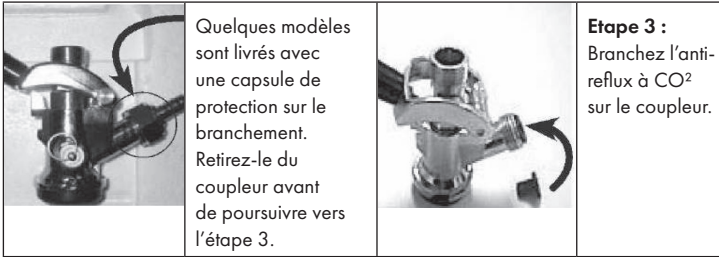

Ordre et méthode d'installation correcte des joints et joints toriques

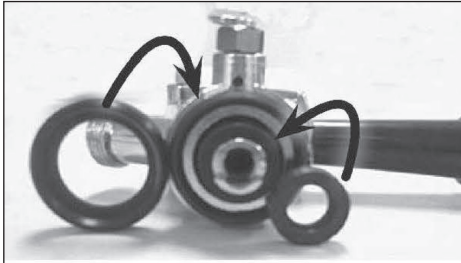

Joints sur la partie inférieure du coupleur

Joint torique sur la conduite de CO²Conduite de CO²
vers le manomètreConduite de CO²
vers le coupleurJoint torique
pour le coupleurJoint torique pour
le manomètre

Joint torique du robinet à bière

Joint entre la colonne
et le compartiment
réfrigérantBande du réservoir
de CO²

RELIER LE COUPLEUR AU FÛT

- 1 Assurez-vous que le levier noir soit sur le coupleur soit fermé (en haut), avant de monter le coupleur sur le fût (schéma 1). Enfoncez le coupleur dans la gorge de verrouillage en haut du fût à bière et serrez-le d'un 1/4 de tour en sens horaire (schéma 2). Assurez-vous que le coupleur soit bien fixé au fût à bière.
- 2 Avant de relier le canal à bière au coupleur, vérifiez qu'il y a bien un joint dans l'écrou papillon. S'il y a une capsule de protection noire sur le branchement du coupleur, retirez-la et serrez l'écrou papillon comprenant le joint à la main.
- 3 Reliez l'extrémité du tuyau de CO² au branchement du coupleur. Sécurisez la conduite avec le clip pression en plastique, pour être certain qu'il n'y a pas de fuite. Serrez le clip avec la pince (schéma 3).
- 4 Assurez-vous que le levier est fermé (la poignée doit être tournée vers le bas) avant de terminer l'installation du fût. Pour terminer l'installation du fût, tirez le levier pour le sortir et poussez-le vers le bas jusqu'à ce que vous entendiez un clic d'enclenchement (schéma 4). Cela ouvre le fût à bière et la soupape à CO². Le fût est maintenant sous pression.
- 5 Inclinez légèrement le fût et posez-le sur la partie inférieure ouverte du boîtier réfrigérant (schéma 5). Faites glisser le fût avec précaution dans le compartiment réfrigérant et assurez-vous qu'il est bien stable. Fermez la porte du compartiment pour conclure l'installation.



schéma 1



schéma 2



schéma 3

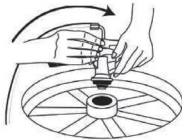

schéma 4



schéma 5

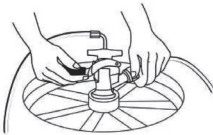

UTILISATION

- 1 Avant l'utilisation, contrôlez la tension sur la plaque signalétique de l'appareil et branchez-le sur une prise dont la tension correspond à celle de l'appareil.
- 2 Placez le bac d'égouttage sous le robinet à pression de la colonne pour récupérer la bière qui déborde.
- 3 Ouvrez le robinet à pression en le tirant vers vous et tirez de la bière.

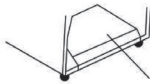
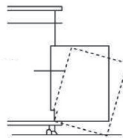
REMARQUE : si la bière ne sort pas du robinet, reprenez une à une les étapes du dernier chapitre et vérifiez que toutes les pièces sont installées correctement.

- 4 Si la bière coule trop lentement du robinet, augmentez la pression.
- 5 Tenez le verre à bière incliné à 45° sous le robinet à pression. Lorsqu'il est rempli aux 2/3, tenez-le droit sous le robinet. Il doit alors se former une fine mousse.

REMARQUE : il est normal que de l'eau de condensation s'égoutte du robinet. Cela vient du fait que la bière qui s'écoule par le robinet est très froide, et l'air ambiant chaud se condense sur le robinet.

NETTOYAGE ET ENTRETIEN

Nettoyage du coupleur et du canal à bière

- 1 Retirez d'abord complètement l'alimentation en CO².
- 2 Pour cela dévissez le tuyau de CO² du coupleur et tirez de la bière jusqu'à ce que plus rien ne sorte du robinet. Cela libère la pression dans le fût, afin que vous puissiez desserrer le coupleur en toute sécurité.
- 3 Séparez le coupleur du fût et de la colonne.
- 4 Assurez-vous que la poignée du coupleur soit tournée vers le bas avant de rincer le canal à bière. Si le robinet n'est pas tourné vers le bas, l'eau ne peut pas couler à travers le coupleur. Tenez l'extrémité ouverte de la conduite de bière 3-5 minutes sous l'eau courante et laissez l'eau s'écouler du coupleur dans l'évier. Vous garantirez ainsi qu'il ne reste aucune goutte de bière et éviterez que des moisissures ou des bactéries ne s'accumulent à l'intérieur.
- 5 Retirez tous les restes possibles de bière dans le compartiment réfrigérant et sur la porte, en retirant le joint noir et en essuyant le compartiment avec un chiffon humide.

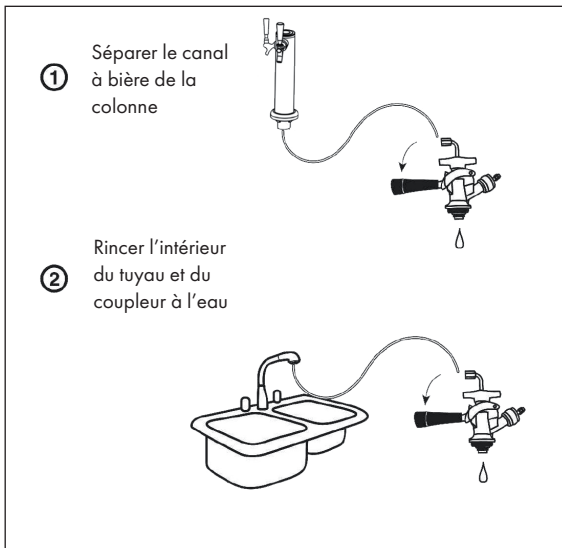

Entretien et stockage

Mettez le bouton de réglage de la température à l'intérieur du compartiment réfrigérateur sur OFF avant de débrancher le câble d'alimentation. Cet appareil n'est pas équipé d'une fonction de dégivrage active, il se peut donc qu'il se forme un peu de givre à l'intérieur du compartiment réfrigérateur pendant le fonctionnement. Faites dégivrer la glace et n'utilisez aucun objet pointu ou métallique pour retirer le givre.



Si vous n'utilisez pas l'appareil pendant une période prolongée, nettoyez le coupleur et la verseuse à bière. Séparez d'abord l'apport en CO² et versez la bière jusqu'à ce que plus rien ne sorte du robinet. Ce la relâchera la pression à l'intérieur du fût afin que vous puissiez en toute sécurité dévisser le coupleur.

INFORMATIONS SUR LE RECYCLAGE



S'il existe une réglementation pour l'élimination ou le recyclage des appareils électriques et électroniques dans votre pays, ce symbole sur le produit ou sur l'emballage indique que cet appareil ne doit pas être jeté avec les ordures ménagères. Vous devez le déposer dans un point de collecte pour le recyclage des équipements électriques et électroniques. La mise au rebut conforme aux règles protège l'environnement et la santé de vos semblables des conséquences négatives. Pour plus d'informations sur le recyclage et l'élimination de ce produit, veuillez contacter votre autorité locale ou votre service de recyclage des déchets ménagers.

FABRICANT ET IMPORTATEUR (UK)

Fabricant :

Chal-Tec GmbH, Wallstraße 16, 10179 Berlin, Allemagne.

Importateur pour la Grande Bretagne :

Berlin Brands Group UK Limited
 PO Box 42
 272 Kensington High Street
 London, W8 6ND
 United Kingdom

Gentile cliente,

La ringraziamo per aver acquistato il dispositivo. La preghiamo di leggere attentamente le seguenti istruzioni per l'uso e di seguirle per evitare possibili danni. Non ci assumiamo alcuna responsabilità per danni scaturiti da una mancata osservazione delle avvertenze di sicurezza e da un uso improprio del dispositivo. Scansionare il codice QR seguente, per accedere al manuale d'uso più attuale e per ricevere informazioni sul prodotto.



INDICE

Avvertenze di sicurezza 62
 Componenti 64
 Installazione e barili idonei 66
 Assemblaggio 67
 Installazione del regolatore co2 68
 Collegare l'accoppiatore al barile 71
 Utilizzo 72
 Pulizia e manutenzione 73
 Avviso di smaltimento 74
 Produttore e importatore (UK) 74

DATI TECNICI

Numero articolo	10031955, 10031956
Alimentazione	220-240 V ~ 50-60 Hz

AVVERTENZE DI SICUREZZA

- Usare il dispositivo solo per lo scopo previsto e attenersi alle istruzioni contenute nel presente manuale.
- Prima di utilizzare il dispositivo per la prima volta, installare i componenti come descritto nel presente manuale di istruzioni. Attenersi alle istruzioni di installazione e utilizzo.
- Prima dell'uso, controllare la tensione sulla targhetta identificativa del dispositivo. Collegare il dispositivo solo ad una presa che corrisponde alla tensione indicata.
- Collegare il dispositivo ad una presa dotata di messa a terra. In caso di dubbi, consultare un elettricista o il fornitore di corrente elettrica.
- Non tirare il cavo di alimentazione per staccare la spina bensì afferrare la spina alla base.
- Se il cavo di alimentazione o la spina sono danneggiati, farli sostituire dal produttore, da un centro assistenza autorizzato o da un tecnico qualificato.
- Non collegare il dispositivo ad una prolunga, ad un timer esterno o ad una presa con telecomando.
- Staccare la spina dalla presa di corrente prima di eseguire la pulizia, il montaggio o la manutenzione.
- Le riparazioni possono essere effettuate solo da un tecnico qualificato. Far controllare il dispositivo se è danneggiato o se il cavo di alimentazione o la spina sono danneggiati.
- I bambini possono farsi male con il materiale di imballaggio e con i vecchi apparecchi! Prima di smaltire il vecchio apparecchio, tagliare il cavo di alimentazione.
- Non incassare il dispositivo in un alloggiamento chiuso. Il dispositivo è a libera installazione.
- Non utilizzare il dispositivo vicino a sostanze infiammabili o esplosive.
- Non modificare i comandi.
- Non utilizzare il dispositivo in caso di componenti mancanti o danneggiati.
- Il dispositivo non è per un uso commerciale.
- Questo dispositivo può essere utilizzato solo in ambienti chiusi. Non utilizzarlo all'aperto.
- Assicurarsi che i bambini non giochino con il dispositivo e sorvegliarli se si utilizza il dispositivo in loro presenza.
- Lo sportello sul dispositivo deve essere chiuso durante l'uso. Lasciare lo sportello chiuso in presenza di bambini.
- Non far scorrere il cavo di alimentazione su tappeti o su altri isolanti termici. Non coprire il cavo di alimentazione. Sistemare il cavo di alimentazione in modo che nessuno vi inciampi e non immergerlo mai in acqua. Non utilizzare il dispositivo se il cavo di alimentazione è danneggiato.
- Non far rotolare il dispositivo su tappeti con il barile all'interno.
- I bambini non devono utilizzare il dispositivo.
- Non inclinare il dispositivo più di 45° durante il trasporto.

Note speciali

- Quando si posiziona l'unità, assicurarsi che il cavo di alimentazione non sia schiacciato o danneggiato.
- Assicurarsi che non vi siano prese multiple o alimentatori sul retro dell'unità.

Per evitare la contaminazione degli alimenti, seguire le seguenti istruzioni:

- Un'apertura prolungata dello sportello può portare ad un significativo aumento della temperatura nei vani dell'apparecchio.
- Pulire regolarmente le superfici che possono venire a contatto con gli alimenti.



AVVERTENZA

Durante l'uso, la manutenzione e lo smaltimento dell'unità, prestare attenzione al simbolo a sinistra sul retro dell'unità o sul compressore. Questo simbolo avverte di possibili incendi. Ci sono sostanze infiammabili nelle linee frigorifere e nel compressore. Tenere l'apparecchio lontano da fonti di incendio durante l'uso, la manutenzione e lo smaltimento.

Note importanti per le cartucce CO2

- Le cartucce CO2 contengono gas compresso ad alta pressione che può essere pericoloso se non maneggiato correttamente. Leggere attentamente la procedura di installazione della cartuccia CO2.



AVVERTENZA

Pericolo di infortuni! Collegare la cartuccia CO2 sempre ad un regolatore! In caso contrario vi è il pericolo di esplosione che può comportare la morte o infortuni appena viene aperta la valvola della cartuccia CO2.

- Non collegare mai la cartuccia CO2 direttamente al barile bensì collegarla sempre ad un regolatore.
- Attenersi alla procedura esatta quando si sostituisce la cartuccia CO2.
- Non far cadere e non lanciare la cartuccia CO2.
- Non esporre la cartuccia CO2 a fonti di calore. Mantenere le cartucce di riserva in un luogo fresco. Conservarle in posizione verticale e fissarle.
- Se si verifica una perdita, ventilare la stanza e lasciarla subito.
- Ci sono due dispositivi di sicurezza nel sistema di pressione sotto forma di valvola. Un dispositivo di sicurezza si trova sulla cartuccia CO2, il secondo sul regolatore.
- Non tentare mai di ricaricare da soli la cartuccia CO2. Far ricaricare o sostituire la cartuccia in un negozio.

COMPONENTI

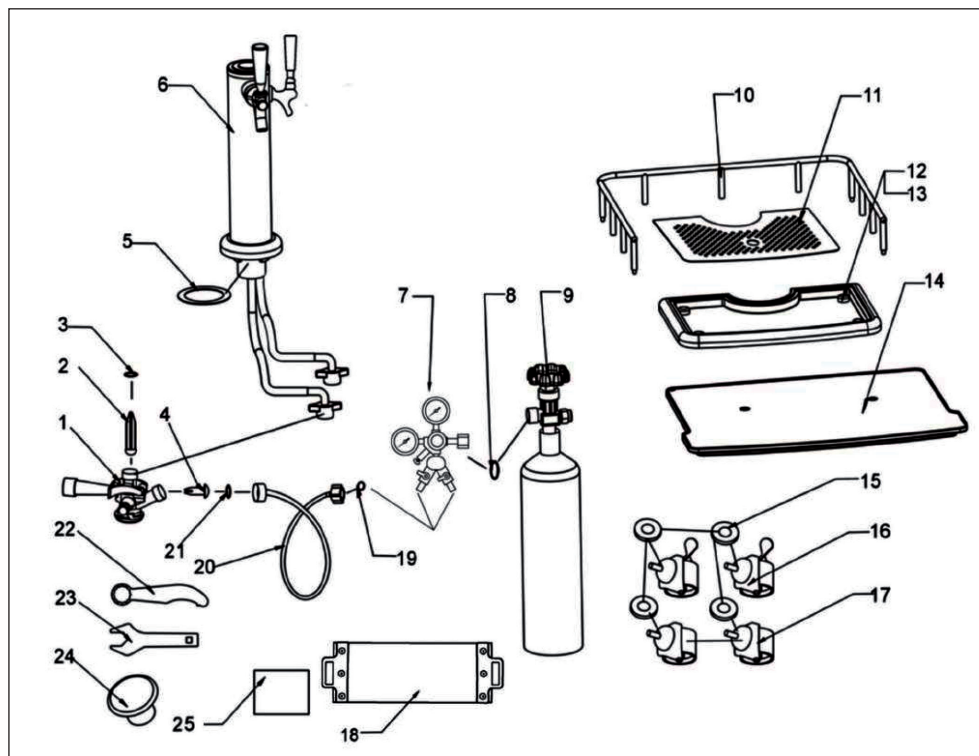









1	Accoppiatore barile	10	Binari di protezione
2	Valvola antiriflusso	11	Accessorio raccogli gocce
3	Guarnizione in gomma	12	Vaschetta raccogli gocce
4	Valvola antiriflusso CO2	13	Piedi in gomma
5	Guarnizione colonna	14	Piastra base cartuccia
6	Colonna con accessori	15	Dischi in metallo
7	Regolatore doppio	16	Rotelline con freno
8	Guarnizione pressione	17	Rotelline senza freno
9	Cartuccia CO2 (non è compreso nella fornitura)	18	Banda per serbatoio CO2

19	Dado tubo aria	23	Chiave per regolatore
20	Tubo aria	24	Coperchio colonna
21	Guarnizione tubo aria	25	Ulteriori guarnizioni
22	Chiave rubinetto		

Guarnizioni e anelli

La maggior parte degli anelli e delle rondelle sono già assemblati allo spillatore. Tuttavia lo spillatore contiene un kit supplementare con rondelle e anelli per la sostituzione e la manutenzione future. Per la sostituzione delle guarnizioni seguire la seguente tabella:

		
Parte inferiore accoppiatore (guarnizione esterna)	Parte inferiore accoppiatore (anello medio)	Parte inferiore accoppiatore (guarnizione interna)
		
Accoppiatore & serbatoio CO2 (guarnizioni #3 & #8)	Guarnizione CO2 (valvola antiriflusso #4)	Banda serbatoio CO2 (banda in gomma #18)
		
Tubo aria (Guarnizione regolatore #21)	Tubo aria (Guarnizione accoppiatore #19)	Colonna (Guarnizione XXL #5)

INSTALLAZIONE E BARILI IDONEI

Note sull'installazione

- Per garantire il corretto funzionamento del dispositivo, lasciare attorno ad esso spazio libero sufficiente per la circolazione dell'aria.
- Posizionare il dispositivo in un luogo fresco lontano dalla luce diretta del sole e da fonti di calore come stufe o termosifoni.
- Il dispositivo è adatto solo per l'uso in ambienti chiusi. Non utilizzare il dispositivo all'aperto.
- Il dispositivo è a libera installazione: non incassarlo in armadi o alloggiamenti.

Barili compatibili

I seguenti barili sono compatibili con il dispositivo:

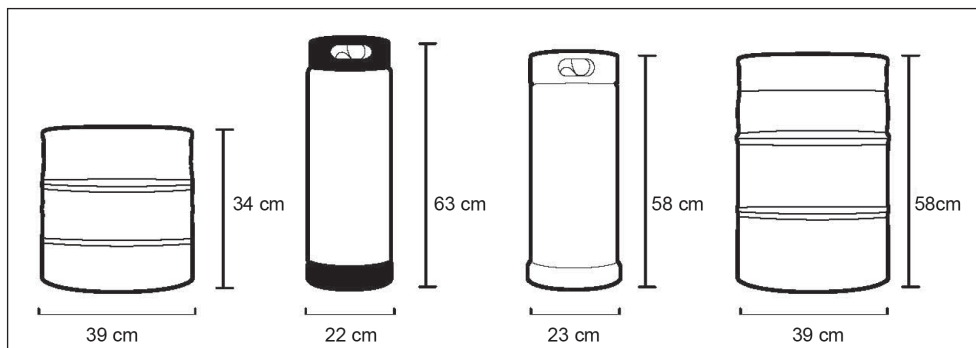

ASSEMBLAGGIO

Leggere attentamente le istruzioni per l'assemblaggio. In caso di dubbi, far assemblare il dispositivo da un tecnico qualificato.

IMPORTANTE: prima dell'installazione e del montaggio, lasciare il dispositivo per 8 ore in posizione verticale. Se il dispositivo è stato trasportato in posizione orizzontale, è necessario un po' di tempo affinché il refrigerante possa distribuirsi.

Installare le rotelline

- 1 Rimuovere tutti i componenti dall'alloggiamento e posizionare il dispositivo su un lato. Mettere una superficie morbida al di sotto per evitare di graffiare il dispositivo.
- 2 Inserire le rondelle sulle rotelline e spingere i perni nel foro sulla parte inferiore. Serrare ogni rotellina in senso orario utilizzando una chiave (non inclusa nella consegna).
- 3 Dopo aver avvitato tutte le rotelline, mettere il dispositivo in posizione verticale.



NOTA: le due rotelline dispongono di un freno per evitare che il dispositivo possa scivolare. Installare le rotelline con il freno sulla parte frontale dell'alloggiamento e le rotelline senza freno sulla parte posteriore.

Installare i binari di protezione

- 1 Mettere i binari di protezione sulla parte superiore dell'alloggiamento.
- 2 Allineare i piedi ai fori sulla parte superiore dell'alloggiamento.
- 3 Premere i piedi nei fori fino all'incastro. Assicurarsi che i binari di protezione siano ben fissati.

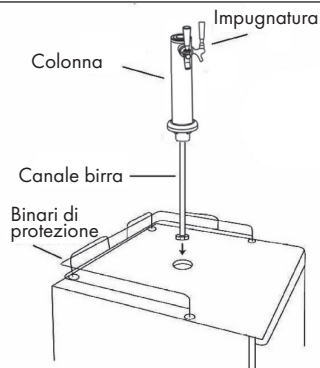

Installare la colonna

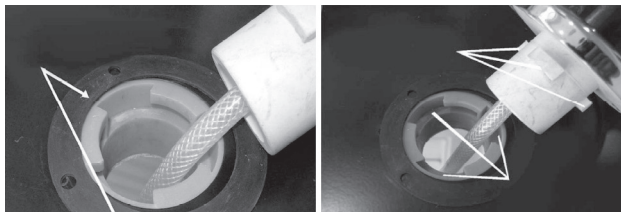

- 1 Posizionare la colonna sulla parte superiore dello spillatore e condurre il canale della birra nell'unità di raffreddamento.
- 2 Allineare i fori sulla colonna ai fori sull'anello di bloccaggio e mettere la colonna in posizione verticale.
- 3 Ruotare la colonna di 1/4 in senso orario premendola fino all'incastro.

INSTALLAZIONE DEL REGOLATORE CO2

Attenersi alla procedura seguente per installare il regolatore CO2. Leggere con attenzione ogni fase delle istruzioni prima di installare il regolatore.

NOTA: se le guarnizioni e gli anelli non sono preinstallati, fare riferimento alla descrizione del prodotto. Alla consegna la cartuccia CO2 è vuota per evitare danni e incidenti durante il trasporto. Prima di utilizzarla, farla riempire presso un rivenditore.

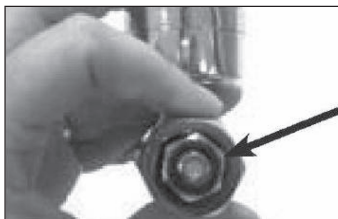

Fase 1:

Installare la guarnizione ad alta pressione sul regolatore CO2 se ancora non è stata installata.

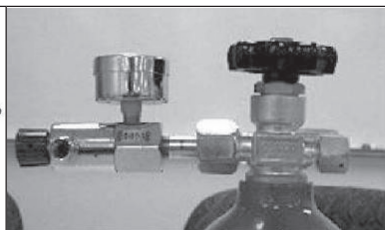

Fase 2:

Fissare il regolatore sul componente di collegamento del serbatoio CO2.



Alcuni modelli sono dotati di un tappo protettivo sul componente di collegamento. Rimuovere il tappo dall'acoppiatore prima di procedere con la fase 3.



Fase 3:
Inserire la valvola antiriflusso CO2 nell'acoppiatore.



Fase 4:
Collegare il tubo CO2 all'acoppiatore.

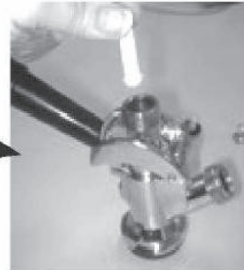

Fase 5:
Selezionare una valvola antiriflusso e metterla nell'acoppiatore. Nel caso si utilizzi la valvola antiriflusso lunga (vedere la figura), l'estremità tonda deve essere rivolta verso il basso.

OPPURE



Ci sono 3 diverse valvole antiriflusso.



OPPURE



Fase 6:

Dopo aver inserita la valvola antiriflusso, inserire la guarnizione dell'acoppiatore sull'acoppiatore.



Fase 7:

Dopo aver fissato il rubinetto all'unità di raffreddamento e aver inserito il canale della birra verso l'interno, fissare il dado all'acoppiatore.

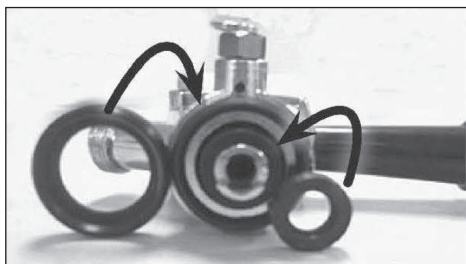

Guarnizioni sulla parte inferiore dell'acoppiatore



Anelli sul tubo CO2



Tubo per il
regolatore CO2



Tubo CO2 per
l'acoppiatore



Anello per
l'acoppiatore



Anello per il
regolatore



Anello per il rubinetto



Guarnizione tra la
colonna e l'unità di
raffreddamento



Banda
serbatoio CO2

COLLEGARE L'ACCOPIATORE AL BARILE

- 1 Assicurarsi che la levetta nera sull'acoppiatore (in alto) sia chiusa prima di installare l'acoppiatore al barile (figura 1). Inserire l'acoppiatore nel blocco sulla parte superiore del barile e ruotarlo di 1/4 in senso orario (figura 2). Assicurarsi che l'acoppiatore sia ben fissato al barile.
- 2 Prima di collegare il canale della birra all'acoppiatore, accertarsi che sul dado ci sia una guarnizione. Se sul componente di collegamento sull'acoppiatore c'è un cappuccio nero, rimuoverlo e serrare manualmente il dado con la guarnizione in gomma inserita.
- 3 Collegare l'estremità del tubo CO2 al componente di collegamento sull'acoppiatore. Fissare il tubo con la clip di plastica autobloccante per assicurarsi che non vi siano perdite. Serrare la clip con una pinza (Figura 3).
- 4 Assicurarsi che la levetta sia chiusa (l'impugnatura è rivolta verso il retro) prima di terminare l'installazione del barile. Per terminare l'installazione del barile, tirare la levetta e premerla verso il basso fino a quando si sente un clic (figura 4). Questo apre il barile e le valvole a gas CO2. Il barile ora è spillato.
- 5 Inclinare leggermente il barile appoggiandolo sulla parte inferiore dell'unità di raffreddamento (figura 5). Inserire con cautela il barile nell'unità di raffreddamento e assicurarsi che sia ben inserito. Chiudere lo sportello dell'alloggiamento per completare l'installazione.



Figura 1



Figura 2



Figura 3

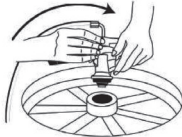

Figura 4



Figura 5



UTILIZZO

- 1 Prima dell'uso controllare la tensione sulla targhetta identificativa e collegare il dispositivo ad una presa che corrisponde alla tensione indicata.
- 2 Collocare la vaschetta raccogliogocce sotto il rubinetto per raccogliere la birra in eccesso.
- 3 Aprire il rubinetto tirandolo verso di sé e spillare la birra.

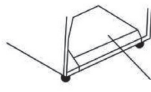
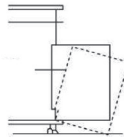
NOTA: se la birra non esce dal rubinetto, rivedere le fasi descritte nella sezione precedente e verificare che tutti i componenti siano stati installati correttamente.

- 4 Se la birra scorre troppo lentamente dal rubinetto, aumentare la pressione.
- 5 Inclinare il bicchiere di 45° sotto il rubinetto. Quando il bicchiere è pieno di 2/3, metterlo in posizione verticale. Ora dovrebbe formarsi la schiuma.

NOTA: è normale che ci sia acqua di condensa sul rubinetto. Ciò è causato dalla differenza di temperatura tra la birra fredda e la parte interna del rubinetto quando la birra scorre nel tubo.

PULIZIA E MANUTENZIONE

Pulire l'accoppiatore e il canale della birra

- 1 Spegnerne completamente l'immissione di CO₂ prima della pulizia.
- 2 Rimuovere il tubo CO₂ dall'accoppiatore e spillare la birra fino a quando non esce più dal rubinetto. In questo modo la pressione viene rilasciata nel barile e l'accoppiatore può essere rimosso.
- 3 Separare l'accoppiatore dal barile e dalla colonna.
- 4 Assicurarsi che l'impugnatura sull'accoppiatore sia rivolta verso il basso prima di risciacquare il canale della birra. Se il rubinetto non è rivolto verso il basso, l'acqua non scorre attraverso l'accoppiatore. Mantenere l'estremità aperta del tubo della birra per 3-5 minuti sotto l'acqua corrente e far scorrere l'acqua nel lavandino. In questo modo si rimuovono eventuali residui di birra e si previene la formazione di muffa o di batteri.
- 5 Rimuovere eventuali residui di birra nell'unità di raffreddamento e sullo sportello togliendo la guarnizione in gomma nera. Pulire con un panno umido.

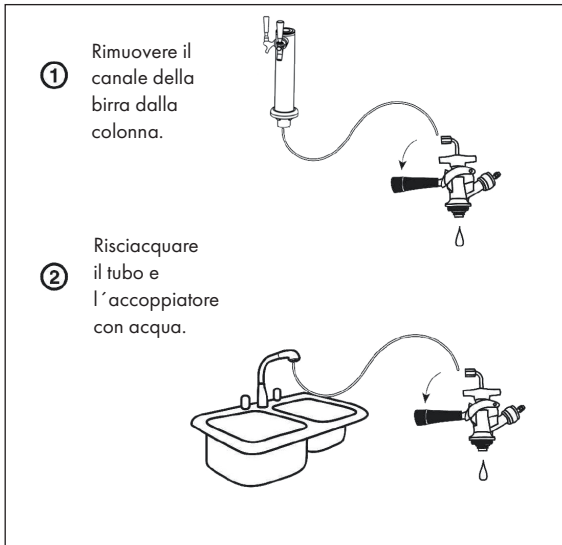

Manutenzione e conservazione

Prima di scollegare il cavo di alimentazione, posizionare su OFF il termostato posto sull'unità di raffreddamento. Questo dispositivo non è dotato di una funzione di sbrinamento attiva quindi durante l'uso può formarsi del ghiaccio nell'unità di raffreddamento. Far scongelare il ghiaccio e non usare oggetti taglienti per rimuovere il ghiaccio.



In caso di inutilizzo prolungato del dispositivo, lavare l'accoppiatore e il tubo della birra. Per prima cosa scollegare l'immissione di CO2 e spillare la birra fino a quando non esce più birra dal rubinetto. In questo modo la pressione viene rilasciata nel barile e l'accoppiatore può essere rimosso in sicurezza.

AVVISO DI SMALTIMENTO



Se nel proprio paese si applicano le regolamentazioni inerenti lo smaltimento di dispositivi elettrici ed elettronici, questo simbolo sul prodotto o sulla confezione segnala che questi prodotti non possono essere smaltiti con i rifiuti normali e devono essere portati a un punto di raccolta di dispositivi elettrici ed elettronici. Grazie al corretto smaltimento dei vecchi dispositivi si tutela il pianeta e la salute delle persone da possibili conseguenze negative. Informazioni riguardanti il riciclo e lo smaltimento di questi prodotti si ottengono presso l'amministrazione locale oppure il servizio di gestione dei rifiuti domestici.

PRODUTTORE E IMPORTATORE (UK)

Produttore:

Chal-Tec GmbH, Wallstraße 16, 10179 Berlino, Germania.

Importatore per la Gran Bretagna:

Berlin Brands Group UK Limited
 PO Box 42
 272 Kensington High Street
 London, W8 6ND
 United Kingdom



KLARSTEIN