

KLARSTEIN NIELSTRTK
TEIN NIELSTRTK KLAR
KLARSTEIN NIELSTRTK
TEIN NIELSTRTK KLAR
KLARSTEIN NIELSTRTK
TEIN NIELSTRTK KLAR
KLARSTEIN NIELSTRTK

KLARSTEIN

Mixer

Blender
Mixeur
Miscelatore
Batidora

10031973 10031974

Sehr geehrter Kunde,

wir gratulieren Ihnen zum Erwerb Ihres Gerätes. Lesen Sie die folgenden Hinweise sorgfältig durch und befolgen Sie diese, um möglichen Schäden vorzubeugen. Für Schäden, die durch Missachtung der Hinweise und unsachgemäßen Gebrauch entstehen, übernehmen wir keine Haftung.

INHALTSVERZEICHNIS

Technische Daten	3
Konformitätserklärung	3
Sicherheitshinweise	4
Hinweise zur Entsorgung	5
Geräteübersicht	6
Bedienfeld und Tastenfunktionen	7
Inbetriebnahme und Bedienung	7
Reinigung und Pflege	8

English	9
Français	15
Italiano	21
Español	27

TECHNISCHE DATEN

Artikelnummer	10031973, 10031974
Stromversorgung	220-240 V ~ 50-60 Hz
Leistung	1300 W

KONFORMITÄTSERKLÄRUNG

Hersteller:

Chal-Tec GmbH, Wallstraße 16, 10179 Berlin, Deutschland.



Dieses Produkt entspricht den folgenden Europäischen Richtlinien:

2014/30/EU (EMV)
 2014/35/EU (LVD)
 2011/65/EU (RoHS)

SICHERHEITSHINWEISE

- Prüfen Sie vor der Benutzung die Spannung auf der Geräteplakette. Schließen Sie das Gerät nur an Steckdosen an, die der Spannung des Geräts entsprechen.
- Ziehen sie den Stecker nicht am Kabel aus der Steckdose, sondern halten Sie ihn beim Abziehen mit der Hand fest.
- Tauchen Sie die Gerätebasis, das Kabel und den Stecker niemals in Wasser oder andere Flüssigkeiten.
- Stellen Sie das Gerät auf einen stabilen, festen und trockenen Untergrund.



VORSICHT

Verletzungsgefahr! Fassen Sie keine beweglichen oder das Messer an, während das Gerät läuft oder der Stecker noch in der Steckdose steckt.

- Schalten Sie das Gerät aus und ziehen Sie den Stecker, bevor Sie das Gerät reinigen. Benutzen Sie zur Reinigung keinen nassen Lappen oder Schwamm und fassen Sie den Stecker nicht mit nassen Händen an.
- Benutzen Sie das Gerät nicht wenn der Stecker oder das Kabel beschädigt sind, wenn das Gerät nicht ordnungsgemäß funktioniert oder wenn es fallen gelassen wurde.
- Lassen Sie Reparaturen nur von qualifizierten Fachkräften durchführen.
- Gehen Sie vorsichtig mit den scharfen Messern um und versichern Sie sich, dass alle Teile richtig angebracht wurden, bevor Sie das Gerät starten.
- Benutzen Sie das Gerät nur, wenn der Deckel auf dem Mixbecher angebracht wurde.
- Benutzen Sie das Gerät nicht im Freien.
- Lassen Sie das Kabel nicht von der Arbeitsfläche hängen und achten Sie darauf, dass es keine heißen Oberflächen berührt.
- Wenn Sie das Gerät nicht mehr benutzen, schalten Sie es aus und ziehen Sie den Stecker aus der Steckdose.
- Lassen Sie das Gerät während dem Betrieb nicht unbeaufsichtigt.
- Kinder ab 8 Jahren, physisch und körperlich eingeschränkte Menschen dürfen das Gerät nur benutzen, wenn sie vorher von einer für Sie verantwortlichen Aufsichtsperson ausführlich mit den Funktionen und den Sicherheitsvorkehrungen vertraut gemacht wurden.
- Achten Sie darauf, dass Kinder nicht mit dem Gerät spielen.
- Benutzen Sie das Gerät in Anwesenheit von Kindern nur unter Aufsicht.
- Wenn Sie mixen, achten Sie darauf, dass die Menge 2/3 der maximalen Füllmenge nicht überschreitet und Sie nicht länger als 30 Sekunden am Stück mixen.
- Geben Sie nur Lebensmittel in den Mixer.
- Fassen Sie nicht direkt in die Messer wenn Sie das Essen oder die Messer entfernen.
- Bauen Sie das Messer nicht auseinander.

- Der Rührstab hilft beim Verrühren von dicken oder gefrorenen Lebensmitteln. Diese bleiben oft seitlich haften oder es bilden sich zu viele Luftbläschen beim Rühren. Der Rührstab sorgt dafür, dass die Lebensmittel gleichmäßiger vermischt werden. Wenn Sie den Rührstab benutzen, achten Sie darauf, dass die Menge 2/3 der maximalen Füllmenge nicht überschreitet und Sie nicht länger als 30 Sekunden am Stück mixen.
- Benutzen Sie das Gerät nicht wenn sich kein Wasser oder Lebensmittel im Becher befinden.
- Wenn Sie Lebensmittel mahlen, dann mahlen Sie nicht länger als 1 Minute und machen Sie dann 5 Minuten Pause, bevor Sie fortfahren, damit sich das Gerät nicht überhitzt.
- Falls sich der Motor überhitzt, stoppt er automatisch. Dafür sorgt ein eingebauter Schutzschalter. Ziehen Sie in diesem Fall den Stecker und lassen Sie das Gerät 45 Minuten abkühlen, bevor Sie das Gerät erneut starten.
- Falls das Netzkabel oder der Stecker beschädigt sind, müssen sie vom Hersteller, einem autorisierten Fachbetrieb oder einer ähnlich qualifizierten Person ersetzt werden.

Hinweis: Wenn Sie die Puls-Taste benutzen, lassen Sie den Mixer nur 1 Minute laufen, für maximal 5 Durchgänge. Danach muss der Mixer auf Raumtemperatur abkühlen, bevor Sie ihn weiter benutzen können.

HINWEISE ZUR ENTSORGUNG



Befindet sich die linke Abbildung (durchgestrichene Mülltonne auf Rädern) auf dem Produkt, gilt die Europäische Richtlinie 2012/19/EU. Diese Produkte dürfen nicht mit dem normalen Hausmüll entsorgt werden. Informieren Sie sich über die örtlichen Regelungen zur getrennten Sammlung elektrischer und elektronischer Gerätschaften. Richten Sie sich nach den örtlichen Regelungen und entsorgen Sie Altgeräte nicht über den Hausmüll. Durch die regelkonforme Entsorgung der Altgeräte werden Umwelt und die Gesundheit ihrer Mitmenschen vor möglichen negativen Konsequenzen geschützt. Materialrecycling hilft, den Verbrauch von Rohstoffen zu verringern.

GERÄTEÜBERSICHT

- 1 Messbecher
- 2 Deckel
- 3 Dichtungsring
- 4 Mixbecher
- 5 Bedienfeld und Display
- 6 Gerätebasis
- 7 Rührstab
- 8 Geschwindigkeitsregler

Hinweis: Benutzen Sie das Gerät nicht ohne Deckel auf dem Becher!

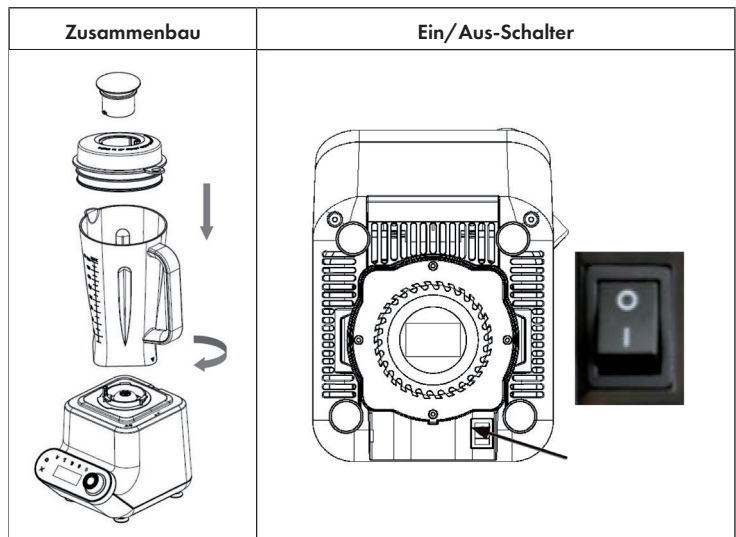
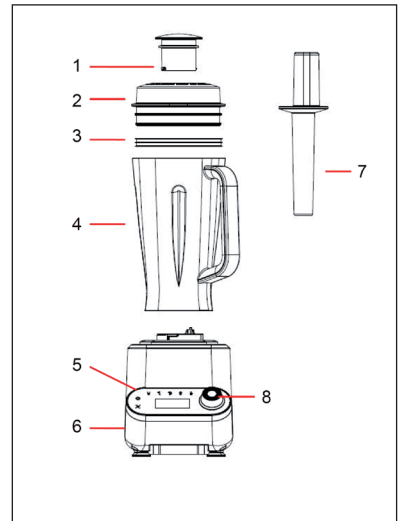

BEDIENFELD UND TASTENFUNKTIONEN

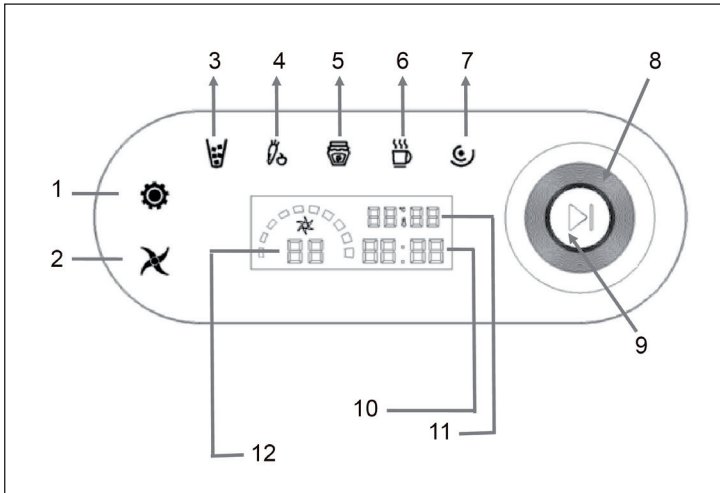

1 Zeit einstellen	7 Puls-Taste
2 Geschwindigkeit einstellen	8 Zeit- und Geschwindigkeitsregler
3 Eis	9 Start-Taste
4 Smoothie	10 Zeitanzeige
5 Marmelade	11 Temperaturanzeige
6 Heizen	12 Geschwindigkeitsanzeige



INBETRIEBNAHME UND BEDIENUNG

Gerät einschalten

Stecken Sie den Stecker in die Steckdose und Stellen Sie den Schalter unten an der Basis auf (I). Alle Tasten leuchten kurz auf, bevor das Gerät in den Standby-Modus wechselt. Drücken Sie einmal kurz auf die Start-Taste. Die Tasten, die Zeitanzeige, die Temperaturanzeige und die Geschwindigkeitsanzeige gehen an.

Funktionen

Je nach Lebensmittel können Sie eine der voreingestellten Funktionstasten (3-6) wählen. Wenn das Gerät an ist, drücken Sie eine der 4 Funktionstasten und drücken Sie dann auf Start. Der Mixer startet umgehend.

	<p>Wenn sich Ihr Lebensmittel mit den voreingestellten Tasten nicht nach ihren Ansprüchen mixen lässt, drücken Sie auf die Tasten Zeit oder Geschwindigkeit und passen Sie den gewünschten Wert mit dem Drehregler an. Um die Einstellung zu löschen, drücken Sie erneut auf die Tasten</p>
	<p>Benutzen Sie die Puls-Taste, um stoßweise zu mixen. Drücken Sie nach dem Benutzen der Puls-Taste die Start-Taste, um mit dem eingestellten Programm fortzufahren.</p>
	<p>Wenn Sie die voreingestellten Funktionstasten (3-6) nicht benutzen wollen, drücken Sie auf die Tasten Zeit und Geschwindigkeit und passen Sie den gewünschten Wert mit dem Drehregler an. Drücken Sie dann auf START.</p>

Hinweis: Damit Essen und Marmelade möglichst gut durchgemischt wird, empfehlen wir Ihnen den Rührstab zu benutzen.

REINIGUNG UND PFLEGE

Hinweis: Schalten Sie das Gerät aus und ziehen Sie vor der Wartung oder Reinigung den Stecker aus der Steckdose, um Stromschläge zu vermeiden.

Gerätebasis

Stellen Sie den Schalter unten an der Basis auf (0). Ziehen Sie den Stecker aus der Steckdose und wischen Sie das Gehäuse mit einem feuchten Lappen ab. Tauchen Sie die Basis niemals in Wasser oder andere Flüssigkeiten.

Mixbecher

Geben Sie 800 ml Wasser in den Mixbecher und reinigen Sie den Becher, indem Sie die Smoothie-Funktion benutzen. Spülen Sie den Becher danach mit klarem Wasser aus. Becher und Rührstab können im Geschirrspüler gereinigt werden.

Messbecher und Deckel

Reinigen Sie die Teile und trocknen Sie sie ab. Messbecher und Deckel können im Geschirrspüler gereinigt werden.

Dear Customer,

Congratulations on purchasing this equipment. Please read this manual carefully and take care of the following hints to avoid damages. Any failure caused by ignoring the mentioned items and cautions mentioned in the instruction manual are not covered by our warranty and any liability.

CONTENT

Technical Data	9
Declaration of Conformity	9
Safety Instructions	10
Hints on Disposal	11
Product Description	12
Control Panel and Key Functions	13
Use and Operation	13
Care and Cleaning	14

TECHNICAL DATA

Item number	10031973, 10031974
Power supply	220-240 V ~ 50-60 Hz
Power consumption	1300 W

DECLARATION OF CONFORMITY

Producer:

Chal-Tec GmbH, Wallstraße 16, 10179 Berlin, Germany.



This product is conform to the following European Directives:

2014/30/EU (EMC)
 2014/35/EU (LVD)
 2011/65/EU (RoHS)

SAFETY INSTRUCTIONS

- Please confirm whether the local power supply voltage match with the rated voltage or not before connecting electricity.
- Please grasp the plug firstly and then pull it out from power outlet when disconnecting electricity.
- To protect against the risk of electric shock, do not immerse the plug, power cord, the motor base in water or any other liquid.
- Operation should be performed on a clean, flat, hard and dry surface. There should not be tablecloth or plastic or other sundries.



CAUTION

Risk of injury! Do not touch the blade or removable parts while plug in the electricity.

- Please disconnect electricity firstly and then pull the plug out from outlet before cleaning up. To protect against the risk of electric shock, do not use wet cloth to clean up, plug in or pull out the electricity plug with wet hands.
- Stop using the appliance in the following case: If the power cord or plug is damaged, if the machine can not work properly, if the machine is dropped or damaged in any manner.
- To protect against the danger, it must be repaired by the manufacturer or other maintenance specialists.
- Please handle the blade with care as it is sharp. Make sure all parts are correctly mounted before switching on the appliance to avoid injury.
- Do not turn on the machine before you lid the cup well.
- Do not use this appliance in outdoor. It's only intended for household use.
- Do not allow the power cord to hang over the edge of table or counter, or contact surface of high temperature.
- Switch it off and pull the plug out from power outlet when not in use or before cleaning.
- Do not make the appliance operating with no supervisory.
- This appliance is not suitable for children or those who with poor physical fitness or weak intelligence, unless they are adequately supervised by a responsible person to educate them how to use the appliance safely.
- Children should be supervised to ensure that they do not play with the appliance.
- Children should be supervised closely while they operate the appliance or are near to it.
- When stirring, do not exceed the max capacity (2/3 of the cup) or exceed 30 seconds.
- Never insert objects other than food into the cup when stirring.
- Do not touch the blades when removing food from the cup or removing the blades for cleaning as they are sharp.
- Do not disassemble any part of blades and do not touch any running parts.

- **Stirring rod:** Stirring rod can accelerate to solve those which can not be stirred during normal stirring, like big, thick or freeze foods. If the foods can not be stirred, there may be too much foods or bubbles inside. Using stirring rod can prevent against the bubbles and help the foods stirring more effectively. When stirring, do not exceed the max capacity (2/3 of the cup), or subject to the foods that do not overflow from the cup. Do not exceed 30 seconds using stirring rod continuously, for fear that the motor is pressed continuously to affect the normal product performance.
- Do not operate the appliance when there is no water or any other foods inside the cup.
- Do not exceed 1 minute while grinding, and please stop to let it cold down for more than 5 minutes before continue in order to protect the cup preferably and extend the life of the appliance.
- If the motor overload, it will stop automatically. It's because the temperature detection protection system of the motor starts, not malfunction. but starting the motor temperature investment and protection system. Pull the plug out from power outlet, and then cold it down for 45 minutes before continue.
- To protect against risk of electricity shock, it must be repaired by manufacturer or maintenance specialist if the power line is damaged.

Note: Operating the "Pulse Key" one minute on and one minute off in 5 cycles, the machine can be working again only after it cool to room temperature.

HINTS ON DISPOSAL



According to the European waste regulation 2012/19/ EU this symbol on the product or on its packaging indicates that this product may not be treated as household waste. Instead it should be taken to the appropriate collection point for the recycling of electrical and electronic equipment. By ensuring this product is disposed of correctly, you will help prevent potential negative consequences for the environment and human health, which could otherwise be caused by inappropriate waste handling of this product. For more detailed information about recycling of this product, please contact your local council or your household waste disposal service.

PRODUCT DESCRIPTION

- 1 Measuring Cup
- 2 Cup Cover
- 3 Seal Ring
- 4 Cup
- 5 Touch Screen and Display
- 6 Base
- 7 Stirring Rod
- 8 Speed and Time Adjustment

Note: do not operate without this cover in place!

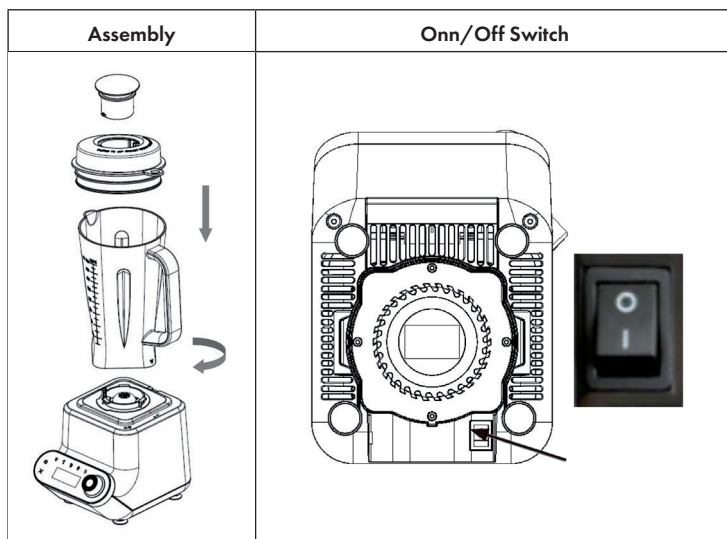
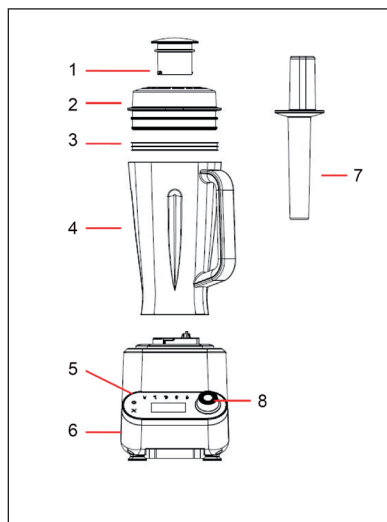

CONTROL PANEL AND KEY FUNCTIONS

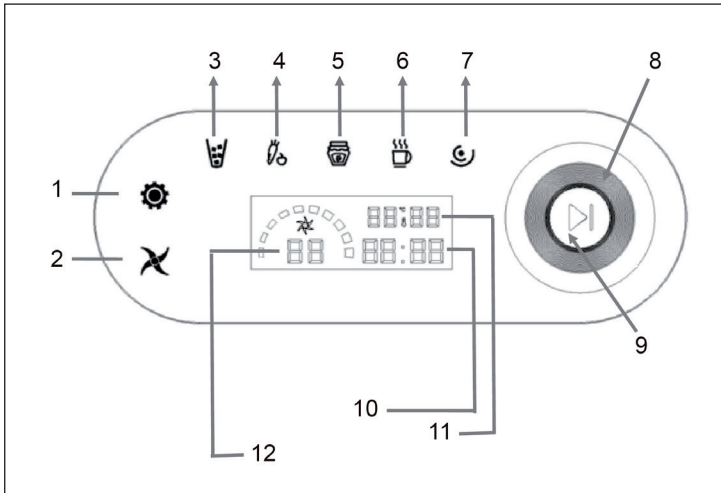

1 Time set	7 Puls
2 Speed set	8 Time and Speed adjustment
3 Ice	9 Start key
4 Smoothie	10 Time display
5 Jam	11 Temperature display
6 Heat	12 Speed shift display



USE AND OPERATION

Power Switch

The power supply is connected "Power Switch" to (I) position, the all keys icon will light up, and send out a prompt tone, then enter into the standby mode directly. Press the Start key lightly, the all keys icon and time display, temperature display and speed shift display will light in white.

Functions

To deal with the corresponding food can choose one-touch preset function keys to operate the functional keys (3-6). In the wake-up state, press one-touch function key icon and the "Start Key", product will respond immediately.

	<p>If the one-touch preset function keys model under the default parameters can't meet the effect of food processing, can touch one of the two keys and rotate the "Time & Speed adjustable" knob to set working hours and speed shift to meet food processing. After the setting again touch the corresponding key to remove set.</p>
	<p>Can choose the "Pulse Key" to operate, after finished pulse operation, then press "Start Key" can continue to choose to set the function of the program to continue their work.</p>
	<p>If you don't want to use one-touch preset function keys to deal with food, can touch the two keys and rotate the "Time & Speed adjustable" knob to set working hours and speed shift to meet food processing. After setting, press the "Start Key" to start working.</p>

Note: To achieve better effect of food processing, in the process of jam with the stirring rod to help better mixing effect, it will get much better effect for the food.

CARE AND CLEANING

Note: Turn off the unit, and unplug it from the wall outlet before maintenance or cleaning to avoid electric shock.

Base

Put the power switch to „OFF“ position (As Figure 4), pull plug out from power outlet, and then wipe the external surface with wet cloth. Do not immerse the product in water or any liquid.

Mixing cup

Add 800ml clear water in the product cleaned with the "Smoothie Key", close the machine. Rinse and dry. The cup and stirring rod can also use the dishwasher for cleaning.

Measuring cup and cover

Separate in two parts, clean and dry. The measuring cup and cover can also use the dishwasher for cleaning.

Cher client,

Toutes nos félicitations pour l'acquisition de ce nouvel appareil. Veuillez lire attentivement les instructions suivantes de branchement et d'utilisation afin d'éviter d'éventuels dommages. Le fabricant ne saurait être tenu pour responsable des dommages dus au non-respect des consignes de sécurité et à la mauvaise utilisation de l'appareil.

SOMMAIRE

Fiche technique	15
Déclaration de conformité	15
Consignes de sécurité	16
Conseils pour le recyclage	17
Aperçu de l'appareil	18
Panneau de commande et fonctions des touches	19
Mise en service et utilisation	19
Nettoyage et entretien	20

FICHE TECHNIQUE

Numéro d'article	10031973, 10031974
Alimentation	220-240 V ~ 50-60 Hz
Puissance	1300 W

DÉCLARATION DE CONFORMITÉ



Fabricant :

Chal-Tec GmbH, Wallstraße 16, 10179 Berlin, Allemagne.

Ce produit est conforme aux directives européennes suivantes :

2014/30/UE (CEM)
 2014/35/UE (LVD)
 2011/65/UE (RoHS)

CONSIGNES DE SÉCURITÉ

- Avant l'utilisation, vérifiez la tension sur la plaque signalétique de l'appareil. Ne branchez l'appareil que sur des prises de la tension correspondante.
- Ne tirez pas sur le câble pour débrancher l'appareil mais tirez toujours en tenant la fiche elle-même.
- Ne plongez jamais la base de l'appareil, son câble ou sa fiche dans l'eau ou dans d'autres liquides.
- Installez l'appareil sur un support stable résistant et sec.



ATTENTION

Risque de blessure ! Ne touchez aucune partie mobile ni les couteaux pendant que l'appareil est en marche ou que la fiche est encore branchée.

- Éteignez l'appareil et débranchez la fiche de la prise avant de nettoyer l'appareil. Pour le nettoyage, n'utilisez ni chiffon ni éponge mouillés et ne touchez pas à la fiche avec les mains mouillées.
- N'utilisez pas l'appareil si la fiche ou le câble secteur sont endommagés, si l'appareil ne fonctionne pas normalement ou s'il a fait une chute.
- Faites effectuer les réparations par des professionnels qualifiés uniquement.
- Faites attention aux couteaux tranchants et assurez-vous que toutes les pièces sont bien installées avant de démarrer l'appareil.
- Utilisez l'appareil uniquement avec le couvercle sur le bol mixeur.
- N'utilisez pas l'appareil à l'extérieur.
- Ne faites pas pendre le câble secteur au bord du plan de travail et veillez à ce qu'il ne touche aucune surface chaude
- Lorsque vous n'utilisez plus l'appareil, éteignez-le et débranchez la fiche de la prise.
- Ne laissez pas l'appareil fonctionner sans surveillance.
- Les enfants à partir de 8 ans ainsi que les personnes dont les capacités physiques, mentales ou sensorielles sont réduites peuvent utiliser l'appareil à condition d'avoir assimilé au préalable les consignes d'utilisation et de sécurité de l'appareil transmises par une personne responsable de leur sécurité.
- Surveillez les enfants, ne les laissez pas jouer avec l'appareil.
- En présence d'enfants, n'utilisez pas l'appareil sans le surveiller.
- Lorsque vous mixez, faites attention à ce que la quantité ne dépasse pas les 2/3 de la capacité maximale et ne mixez pas plus de 30 secondes à la fois.
- Mettez seulement des aliments dans le mixeur.
- Ne touchez pas les couteaux directement lorsque vous récupérez les aliments ou retirez les couteaux.
- Ne démontez pas les couteaux.

- La tige d'agitateur aide à incorporer les aliments épais ou congelés. Ceux-ci restent souvent collés sur les parois ou bien des bulles d'air se forment pendant le mélange. La tige d'agitateur permet de réaliser un mélange homogène avec es aliments. Lorsque vous utilisez la tige d'agitateur, veillez à ce que la quantité d'aliments ne dépasse pas les 2/3 de la capacité maximale du mixeur et ne mixez pas plus de 30 secondes d'affilée.
- N'utilisez pas l'appareil lorsque le bol ne contient pas d'eau ni d'aliments.
- Lorsque vous broyez de la nourriture, ne broyez pas lus d'une minute et faites ensuite 5 minutes de pause avant de poursuivre, pour que l'appareil ne surchauffe pas.
- Si le moteur surchauffe, il s'arrête automatiquement. Une protection anti surchauffe intégrée est déclenchée. Dans ce cas, débranchez la fiche et laissez l'appareil refroidir 45 minutes avant de le redémarrer.
- Si le câble secteur ou la fiche sont endommagés, faites-les remplacer par le fabricant, un spécialiste agréé ou une personne de qualification équivalente.

Remarque : si vous utilisez la fonction pulse, faites fonctionner le mixeur 1 minute seulement et 5 fois au maximum. Puis laissez le mixeur refroidir à température ambiante avant de continuer à l'utiliser.

CONSEILS POUR LE RECYCLAGE



Le pictogramme ci-contre apposé sur le produit signifie que la directive européenne 2012/19/UE s'applique (poubelle à roues barrée d'une croix). Ces produits ne peuvent être jetés dans les poubelles domestiques courantes. Renseignez-vous concernant les règles appliquées pour la collecte d'appareils électriques et électroniques. Conformez-vous aux réglementations locales et ne jetez pas vos anciens produits avec les ordures ménagères. Le respect des règles de recyclage des vieux produits aide à la protection de l'environnement et de la santé de votre entourage contre les conséquences négatives possibles. Le recyclage des matériaux aide à réduire l'utilisation des matières premières.

APERÇU DE L'APPAREIL

- 1 Bol gradué
- 2 Couvercle
- 3 Joint circulaire
- 4 Bol mixeur
- 5 Panneau de commande et écran
- 6 Base de l'appareil
- 7 Tige d'agitateur
- 8 Réglage de la vitesse

Remarque : n'utilisez pas l'appareil sans son couvercle sur le bol !

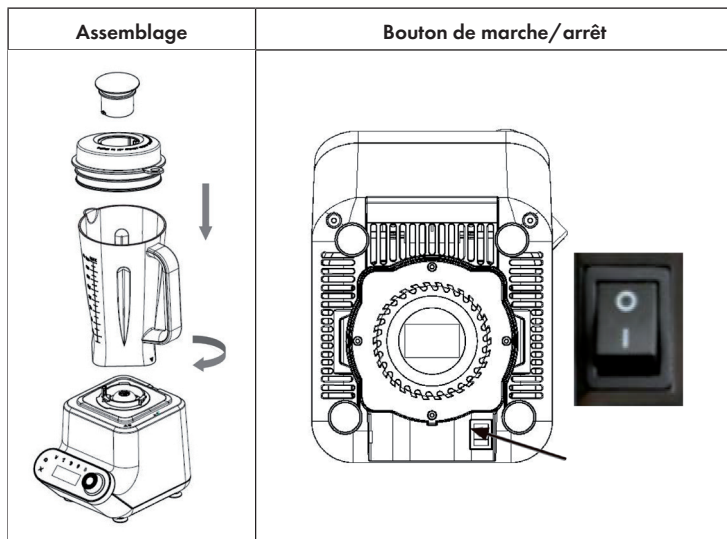
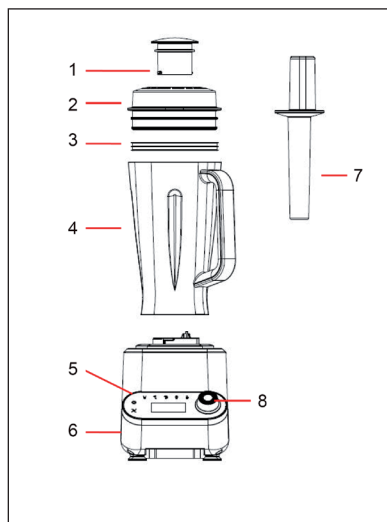

PANNEAU DE COMMANDE ET FONCTIONS DES TOUCHES

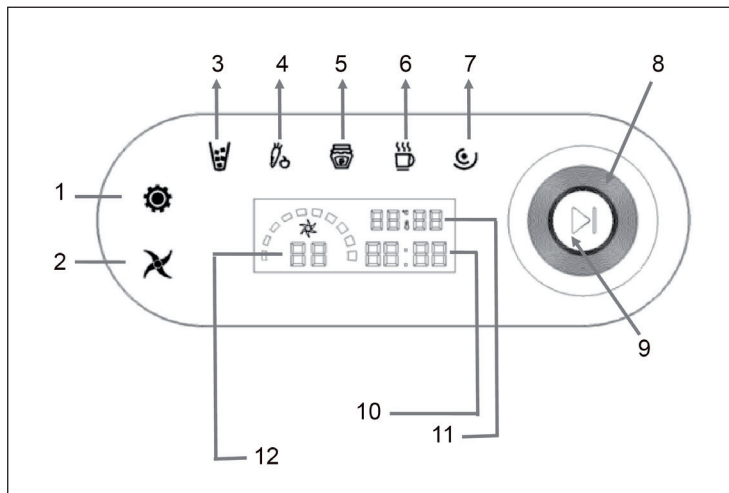

1 Réglage de la durée	7 Touche Pulse
2 Réglage de la vitesse	8 Durée et vitesse
3 Glace	9 Touche Start
4 Smoothie	10 Affichage de la durée
5 Confiture	11 Affichage de la température
6 Chauffage	12 Affichage de la vitesse



MISE EN SERVICE ET UTILISATION

Allumer l'appareil

Branchez la fiche dans la prise et actionnez l'interrupteur au bas de la base de l'appareil (I). Les touches s'allument toutes brièvement, avant que l'appareil ne passe en mode veille. Appuyez une fois brièvement sur la touche Start. Les touches, l'affichage de la durée, de la température et de la vitesse s'allument.

Fonctions

En fonction des aliments, vous pouvez choisir une des touches de fonction pré-réglées (3-6). Lorsque l'appareil est allumé, appuyez sur l'une des 4 touches de fonction et appuyez ensuite sur Start. Le mixeur démarre immédiatement.

	<p>Si vos aliments ne se mélangent pas selon vos souhaits à l'aide des touches de fonction pré-réglées, appuyez sur les touches durée ou vitesse et ajustez la valeur voulue en tournant le bouton de réglage. Pour effacer les réglages, appuyez de nouveau sur les touches.</p>
	<p>Utilisez la touche Pulse pour mixer par à-coups. Après avoir utilisé la touche pulse, appuyez sur la touche Start pour continuer avec le programme réglé.</p>
	<p>Si vous ne voulez pas utiliser l'une des touches de fonction pré-réglées (3-6), appuyez sur les touches durée et vitesse et ajustez la valeur désirée en tournant le bouton de réglage. Appuyez ensuite sur START.</p>

Remarque : pour mélanger au mieux les aliments et les confitures, nous vous conseillons d'utiliser la tige d'agitateur.

NETTOYAGE ET ENTRETIEN

Remarque : éteignez l'appareil et débranchez la fiche avant de nettoyer l'appareil ou de l'entretenir, pour éviter les risques d'électrocution.

Base de l'appareil

Mettez l'interrupteur de la base de l'appareil sur (0). Débranchez la fiche de la prise et essuyez le boîtier avec un chiffon humide. Ne plongez jamais la base de l'appareil dans l'eau ou dans d'autres liquides.

Bol mixeur

Versez 800 ml d'eau dans le bol mixeur et nettoyez le bol en utilisant la fonction Smoothie. Rincez ensuite le bol à l'eau claire. Le bol et la tige d'agitateur peuvent être lavés au lave-vaisselle.

Bol gradué et couvercle

Nettoyez les éléments et séchez-les. Le bol mixeur et le couvercle peuvent être nettoyés au lave-vaisselle.

Gentile cliente,

La ringraziamo per aver acquistato il nostro prodotto. La preghiamo di leggere attentamente le seguenti istruzioni e di seguirle per evitare eventuali danni. Si declina ogni responsabilità per danni derivati da una mancata osservazione delle avvertenze di sicurezza e da un uso improprio del dispositivo.

INDICE

Dati tecnici	21
Dichiarazione di conformità	21
Avvertenze di sicurezza	22
Smaltimento	23
Descrizione del prodotto	24
Pannello di controllo e tasti funzione	25
Messa in funzione e utilizzo	25
Pulizia e manutenzione	26

DATI TECNICI

Numero articolo	10031973, 10031974
Alimentazione	220-240 V ~ 50-60 Hz
Potenza	1300 W

DICHIARAZIONE DI CONFORMITÀ**Produttore:**

Chal-Tec GmbH, Wallstraße 16, 10179 Berlino, Germania.



Questo prodotto è conforme alle seguenti direttive europee:

2014/30/UE (EMC)
 2014/35/UE (LVD)
 2011/65/UE (RoHS)

AVVERTENZE DI SICUREZZA

- Prima dell'utilizzo, controllare la tensione sulla targhetta del dispositivo. Collegare il dispositivo solo a prese di corrente con tensione corrispondente.
- Non scollegare la spina dalla presa di corrente afferrando il cavo, ma impugnando saldamente la spina stessa.
- Non immergere mai la base del dispositivo, il cavo e la spina in acqua o altri liquidi.
- Posizionare il dispositivo su un fondo stabile, rigido e asciutto.



ATTENZIONE

Pericolo di lesioni! Non toccare nessuno dei componenti mobili o le lame mentre il dispositivo è in funzione o se la spina è ancora collegata alla presa di corrente.

- Spegnerlo e staccare la spina prima di procedere alla pulizia. Utilizzare un panno umido o una spugna e non toccare la spina con le mani bagnate.
- Non utilizzare il dispositivo se il cavo o la spina sono danneggiati, se il dispositivo non funziona regolarmente o se è stato fatto cadere.
- Lasciar realizzare eventuali riparazioni solo da tecnici qualificati.
- Maneggiare le lame con attenzione e assicurarsi che tutti i componenti siano ben fissati prima di attivare il dispositivo.
- Utilizzare il dispositivo solo se il coperchio è posizionato sulla caraffa.
- Non utilizzare il dispositivo all'aperto.
- Non lasciare che il cavo penzoli dalla superficie di lavoro e assicurarsi che non entri in contatto con superfici bollenti.
- Una volta finito l'utilizzo del dispositivo, spegnerlo e staccare la spina dalla presa di corrente.
- Non perdere mai di vista il dispositivo durante il funzionamento.
- Bambini a partire da 8 anni e persone con capacità fisiche o psichiche limitate possono utilizzare il dispositivo solo dopo essere stati informati in modo esaustivo sulle funzioni e le procedure di sicurezza da una persona responsabile del loro controllo.
- Assicurarsi che i bambini non giochino con il dispositivo.
- Utilizzare il dispositivo in presenza di bambini solo con il dovuto controllo.
- Quando si utilizza il dispositivo, assicurarsi di non riempire la caraffa oltre i 2/3 della capacità massima di riempimento e di non mixare per più di 30 secondi alla volta.
- Utilizzare il mixer solo con alimenti.
- Non toccare direttamente le lame quando si cerca di toglierle o di rimuovere gli alimenti.
- Non separare i componenti delle lame.

- La frusta aiuta a miscelare alimenti densi e o surgelati. Questi restano spesso attaccati o sviluppano troppe bolle d'aria durante la miscelazione. La frusta aiuta a miscelare gli alimenti in modo omogeneo. Quando si utilizza la frusta, assicurarsi di non riempire la caraffa oltre i 2/3 della capacità massima di riempimento e di non mixare per più di 30 secondi alla volta.
- Non utilizzare il dispositivo, se nella caraffa non ci sono acqua o alimenti.
- Quando si macinano degli alimenti, non macinare per più di 1 minuto alla volta e fare 5 minuti di pausa prima di procedere, in modo che il dispositivo non si surriscaldi.
- Grazie all'interruttore di sicurezza integrato, se il motore si surriscalda, il dispositivo si ferma automaticamente. In questo caso staccare la spina e lasciare raffreddare il dispositivo per 45 minuti prima di riavviarlo.
- Se il cavo di alimentazione o la spina sono danneggiati, devono essere sostituiti dal produttore, da un tecnico autorizzato o da una persona con qualifica equivalente.

Avvertenza: quando si utilizza il tasto per impulsi, lasciar funzionare il dispositivo solo per un minuto alla volta e per un massimo di 5 ripetizioni. In seguito il mixer deve raffreddarsi a temperatura ambiente prima di poter essere utilizzato di nuovo.

SMALTIMENTO



Se sul prodotto è presente la figura a sinistra (il cassonetto dei rifiuti mobile sbarrato), si applica la direttiva europea 2012/19/UE. Questi prodotti non possono essere smaltiti con i rifiuti normali. Informarsi sulle disposizioni vigenti in merito alla raccolta separata di dispositivi elettrici ed elettronici. Non smaltire i vecchi dispositivi con i rifiuti domestici. Grazie al corretto smaltimento dei vecchi dispositivi, si proteggono il pianeta e la salute delle persone da possibili conseguenze negative. Il riciclo di materiali aiuta a ridurre il consumo di materie prime.

DESCRIZIONE DEL PRODOTTO

- 1 Misurino
- 2 Coperchio
- 3 Guarnizione ad anello
- 4 Caraffa
- 5 Pannello di controllo e display
- 6 Base del dispositivo
- 7 Frusta
- 8 Manopola di regolazione della velocità

Avvertenza: non utilizzare il dispositivo senza coperchio sulla caraffa!

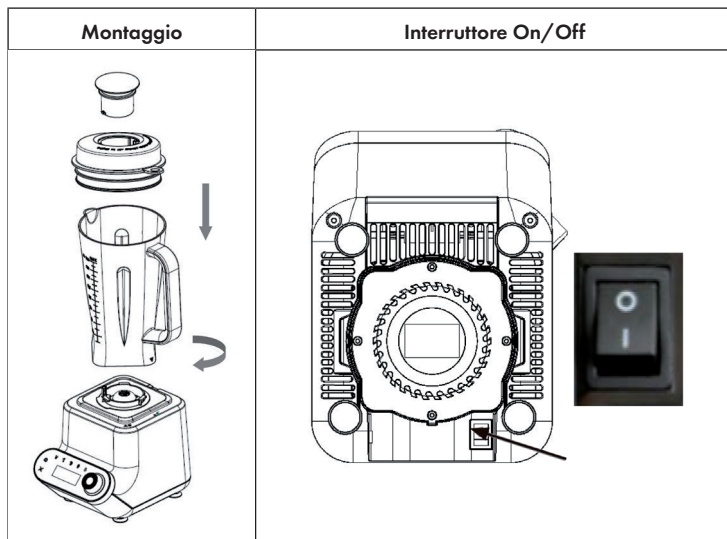
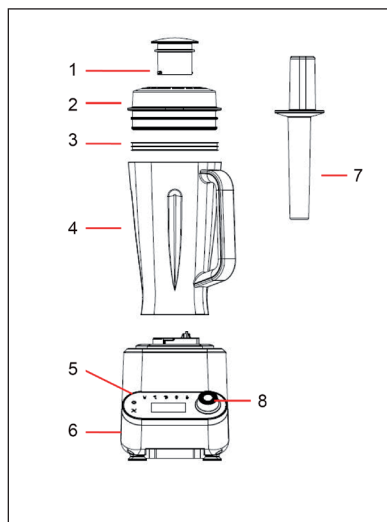

PANNELLO DI CONTROLLO E TASTI FUNZIONE

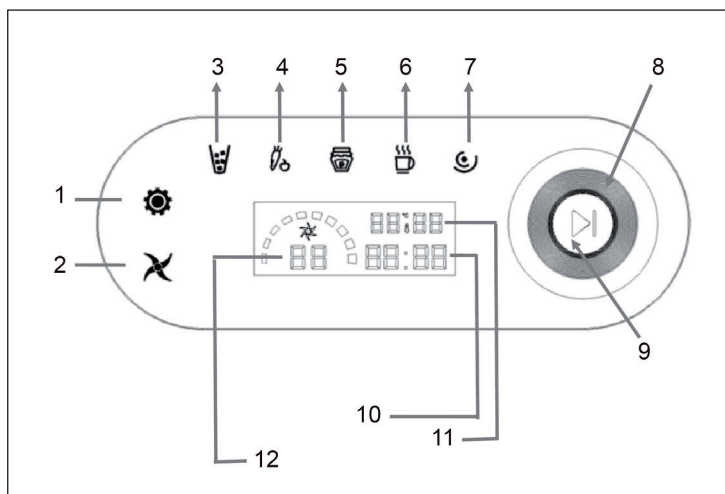

1 Impostazione tempo	7 Tasto per impulsi
2 Impostazione velocità	8 Manopola di regolazione tempo e velocità
3 Ghiaccio	9 Tasto Start
4 Smoothie	10 Indicazione tempo
5 Marmellata	11 Indicazione temperatura
6 Riscaldare	12 Indicazione velocità



MESSA IN FUNZIONE E UTILIZZO

Accendere il dispositivo

Inserire la spina nella presa di corrente e posizionare l'interruttore sulla base del dispositivo su (I). Tutti i tasti si illuminano brevemente, prima che il dispositivo passi in modalità standby. Premere brevemente il tasto Start una volta. I tasti, l'indicazione del tempo, della temperatura e della velocità si accendono.

Funzioni

A seconda del tipo di alimento è possibile selezionare i tasti funzione preimpostati (3-6). Quando il dispositivo è acceso, premere uno dei 4 tasti funzione e poi premere Start. Il mixer si attiva immediatamente.

	<p>Se l'alimento in questione non viene mixato in modo soddisfacente, premere i tasti per impostare tempo e velocità e regolare sui valori desiderati con la manopola. Per cancellare le impostazioni, premere nuovamente i tasti.</p>
	<p>Utilizzare il tasto per impulsi per mixare a rapidi intervalli. Concluso l'utilizzo di questa funzione, premere Start per procedere con il programma impostato.</p>
	<p>Se non si desidera utilizzare i tasti funzione (3-6), premere i tasti per impostare tempo e velocità e regolare sui valori desiderati con la manopola. Poi premere Start.</p>

Avvertenza: per fare in modo che alimenti e marmellate vengano miscelati al meglio, consigliamo l'utilizzo della frusta.

PULIZIA E MANUTENZIONE

Avvertenza: spegnere il dispositivo e staccare la spina dalla presa di corrente prima di procedere a lavori di manutenzione o pulizia, in modo da evitare folgorazioni.

Base del dispositivo

Posizionare l'interruttore in basso sulla base del dispositivo su (0). Staccare la spina dalla presa di corrente e lavare l'alloggiamento con un panno umido. Non immergere mai la base in acqua o altri liquidi.

Caraffa

Mettere 800 ml d'acqua nella caraffa e pulirla utilizzando la funzione Smoothie. Poi sciacquare la caraffa con acqua corrente. Caraffa e frusta possono essere lavate in lavastoviglie.

Misurino e coperchio

Pulire i componenti e asciugarli. Misurino e coperchio possono essere lavati in lavastoviglie.

Estimado cliente:

Le felicitamos por la adquisición de este producto. Lea atentamente el siguiente manual y siga cuidadosamente las instrucciones de uso con el fin de evitar posibles daños. La empresa no se responsabiliza de los daños ocasionados por un uso indebido del producto o por haber desatendido las indicaciones de seguridad.

ÍNDICE DE CONTENIDOS

Datos técnicos	27
Declaración de conformidad	27
Indicaciones de seguridad	28
Retirada del aparato	29
Características del aparato	30
Panel de control y pantalla	31
Puesta en marcha y funcionamiento	31
Limpieza y cuidado	32

DATOS TÉCNICOS

Número de artículo	10031973, 10031974
Suministro eléctrico	220-240 V ~ 50-60 Hz
Potencia	1300 W

DECLARACIÓN DE CONFORMIDAD

**Fabricante:**

Chal-Tec GmbH, Wallstraße 16, 10179 Berlín (Alemania).

Este producto cumple con las siguientes directivas europeas:

- 2014/30/UE (EMC)
- 2014/35/UE (baja tensión)
- 2011/65/UE (refundición RoHS)

INDICACIONES DE SEGURIDAD

- Compruebe la tensión en la placa del aparato antes de su uso. Conecte el aparato solo en enchufes que se correspondan con la corriente del aparato.
- No tire directamente del cable para desconectarlo del enchufe, sujete el enchufe con una mano al tirar.
- Nunca sumerja en agua u otros líquidos el aparato, el cable o el enchufe.
- Coloque el aparato en una superficie estable, seca y resistente al calor.



CUIDADO

Riesgo de lesiones. No toque las cuchillas cuando se mueven, mientras el aparato está en funcionamiento o conectado a la corriente.

- Apague el aparato y desconéctelo del enchufe antes de limpiarlo. No utilice paños o esponjas mojados para la limpieza y no toque el enchufe con las manos mojadas.
- No utilice el aparato si el enchufe o el cable están dañados, si el aparato no funciona debidamente o si se ha caído.
- Deje que solo personas cualificadas realicen las reparaciones.
- Tenga cuidado con las cuchillas afiladas y asegúrese de que todas las piezas están correctamente colocadas antes de encender el aparato.
- Utilice solo el aparato cuando la tapa esté colocada.
- No utilice el aparato en exteriores.
- No deje que el cable cuelgue de la superficie de trabajo y tenga cuidado de no tocar las superficies calientes.
- Cuando no vaya a usar más el aparato, retire el cable de alimentación del enchufe.
- Vigile siempre el aparato mientras esté en funcionamiento.
- Los niños menores de 8 años y las personas con capacidades físicas o psíquicas reducidas no deben usar el aparato sin una persona que les supervise y les haya familiarizado con las funciones y las precauciones de seguridad.
- Tenga cuidado de no dejar que los niños jueguen con el aparato.
- Utilice el aparato en presencia de niños solo bajo vigilancia.
- Cuando bata, compruebe que no sobrepasa 2/3 de la cantidad máxima de llenado y no mezcle durante más de 30 segundos seguidos.
- Introduzca solo alimentos en la batidora.
- No toque las cuchillas directamente al sacar comida o las cuchillas.
- No desmonte las cuchillas.

- La varilla ayuda a mezclar alimentos gruesos o congelados. Estos se quedan pegados normalmente a los lados o forman burbujas de aire al mezclarse. La varilla ayuda a que los alimentos se mezclen uniformemente. Cuando utilice la varilla, compruebe que no sobrepasa $2/3$ de la cantidad máxima de llenado y no mezcle durante más de 30 segundos seguidos.
- No utilice el aparato si no hay agua o alimentos en el vaso.
- Cuando muele alimentos, no lo haga durante más de 1 minuto, y haga una pausa después de 5 minutos antes de continuar para que el aparato no se sobrecaliente.
- En caso de que el motor se sobrecaliente, se para automáticamente. De ello se ocupa un interruptor de protección incorporado. En este caso desenchufe el aparato y deje que se enfríe durante 45 minutos antes de volver a encenderlo.
- En caso de que el cable de corriente o el enchufe estén dañados, deben ser sustituidos por el fabricante, un especialista autorizado o una persona cualificada.

Aviso: Si utiliza el botón de pulso, deje funcionar el aparato solo 1 minuto durante máximo 5 repeticiones. Tras ello, la batidora tiene que enfriarse a temperatura ambiente antes de poder seguir usándola.

RETIRADA DEL APARATO



Si el aparato lleva adherida la ilustración de la izquierda (el contenedor de basura tachado) entonces rige la normativa europea, directiva 2012/19/UE. Este producto no debe arrojarse a un contenedor de basura común. Infórmese sobre las leyes territoriales que regulan la recogida separada de aparatos eléctricos y electrónicos. Respete las leyes territoriales y no arroje aparatos viejos al cubo de la basura doméstica. Una retirada de aparatos conforme a las leyes contribuye a proteger el medio ambiente y a las personas a su alrededor frente a posibles consecuencias perjudiciales para la salud. El reciclaje ayuda a reducir el consumo de materias primas.

CARACTERÍSTICAS DEL APARATO

- 1 Vaso medidor
- 2 Tapa
- 3 Anilla de sellado
- 4 Vaso mezclador
- 5 Panel de control y pantalla
- 6 Base del aparato
- 7 Varilla de mezcla
- 8 Regulador de velocidad

Aviso: No utilice el aparato sin tapa en el vaso

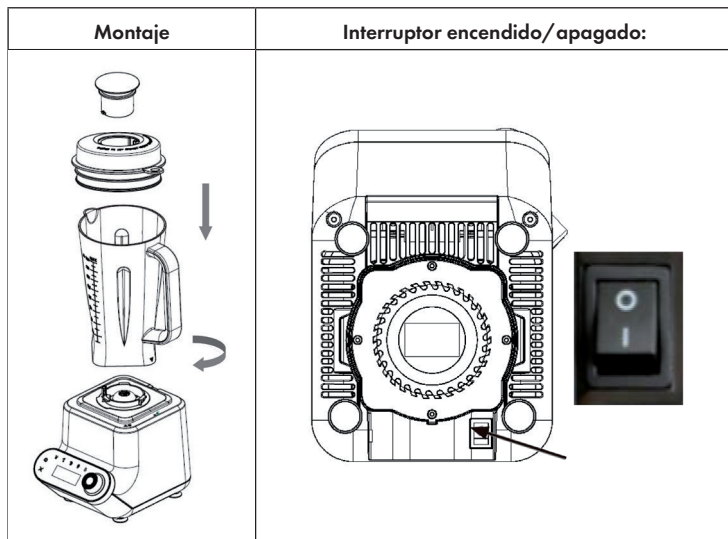
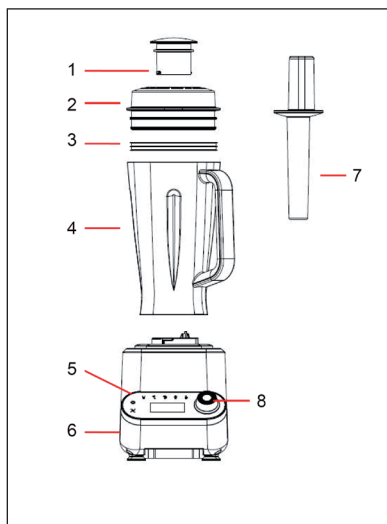

PANEL DE CONTROL Y PANTALLA

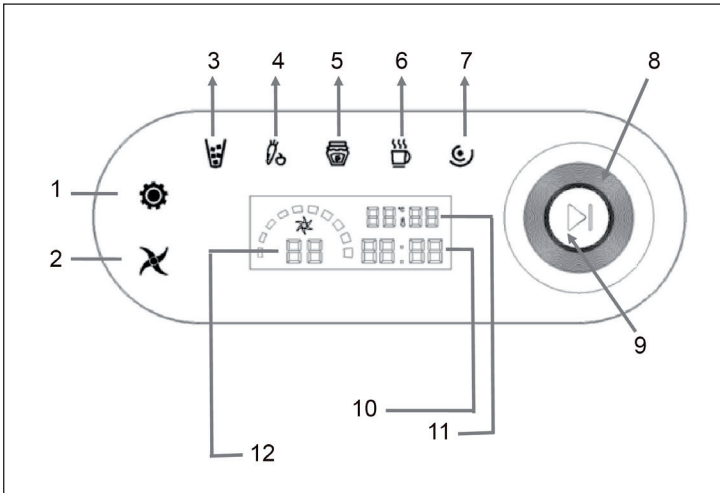

1 Ajuste del tiempo	7 Botón de pulso
2 Ajuste de la velocidad	8 Regulador del tiempo y velocidad
3 Hielo	9 Botón de encendido
4 Smoothie	10 Indicador de tiempo
5 Mermelada	11 Indicador de temperatura
6 Calor	12 Indicador de velocidad



PUESTA EN MARCHA Y FUNCIONAMIENTO

Encendido del aparato

Conecte el cable de corriente en el enchufe y mueva el interruptor debajo de la base a (I). Todos los botones se iluminan brevemente antes de que el aparato cambie a modo de espera. Pulse de nuevo brevemente el botón Start. Los botones y los indicadores de tiempo, temperatura y velocidad se encienden.

Funciones

Según el alimento se puede elegir uno de los botones de función preestablecidos (3-6). Cuando el aparato está encendido, pulse uno de los 4 botones de función y pulse Start. La batidora comienza a funcionar inmediatamente.

	<p>Si los alimentos no se han mezclado como desea usando uno de los botones preestablecidos, pulse los botones de tiempo o velocidad y ajuste los valores deseados con el regulador. Para borrar el ajuste, pulse de nuevo los botones.</p>
	<p>Utilice el botón de pulso para mezclar intermitentemente. Tras usar el botón de pulso, pulse el botón Start para continuar con el programa establecido.</p>
	<p>Si no desea utilizar los botones preestablecidos, pulse los botones de tiempo o velocidad y ajuste los valores deseados con el regulador. Pulse posteriormente START.</p>

Consejo: Para que la comida y las mermeladas se mezclen lo mejor posible, recomendamos utilizar la varilla.

LIMPIEZA Y CUIDADO

Aviso: Para evitar descargas eléctricas, apague el aparato y desconéctelo del enchufe para realizar el mantenimiento o limpiarlo.

Base del aparato

Apague el interruptor debajo de la base en (0). Retire el cable de alimentación del enchufe y limpie la carcasa con un paño húmedo. Nunca sumerja la base en agua u otros líquidos.

Vaso mezclador

Añada 800 ml de agua al vaso mezclador y límpielo usando la función de Smoothie. Enjuague el vaso después con agua corriente. El vaso y la varilla se pueden lavar en el lavavajillas.

Vaso mezclador y tapa

Limpie las partes y séquelas. El vaso mezclador y la tapa se pueden lavar en el lavavajillas.

KLARSTEIN NIETSRK

SRSRK KLARSTEIN NIE

KLARSTEIN NIETSRK

SRSRK KLARSTEIN NIE

KLARSTEIN NIETSRK

SRSRK KLARSTEIN NIE

KLARSTEIN NIETSRK