



# DisGo Box 360

Party BT System  
Système BT de soirée

1003975

[www.auna-multimedia.com](http://www.auna-multimedia.com)

# auna



**Sehr geehrter Kunde,**

wir gratulieren Ihnen zum Erwerb Ihres Gerätes. Lesen Sie die folgenden Hinweise sorgfältig durch und befolgen Sie diese, um möglichen Schäden vorzubeugen. Für Schäden, die durch Missachtung der Hinweise und unsachgemäßen Gebrauch entstehen, übernehmen wir keine Haftung. Scannen Sie den folgenden QR-Code, um Zugriff auf die aktuellste Bedienungsanleitung und weitere Informationen rund um das Produkt zu erhalten.



---

## INHALTSVERZEICHNIS

---

Sicherheitshinweise	4
Lieferumfang	5
Ausziehen des Handgriffs	5
Inbetriebnahme	6
Anschlüsse	7
CD - CDG	8
Einstellungen	9
USB-Aufnahme	9
USB-Wiedergabe	9
BT-Verbindung	10
Hinweise zur Entsorgung	11

---

## TECHNISCHE DATEN

---

<b>Artikelnummer</b>	<b>10031975</b>
Stromversorgung Netzgerät	Eingang: 100-240 V ~ 50/60 Hz Ausgang: 15 V $\equiv$ 2 A
Leistung	30 W
<b>CD-Player</b>	
Frequenzgang	Frequenz 100 Hz - 20 kHz
Signal-Rausch-Abstand	50 dB
<b>Mikrofon</b>	
Anschluss	6,3-mm-Klinkenstecker
Empfindlichkeit	-73 dB
Impedanz	600 Ohm

---

## SICHERHEITSHINWEISE

---

**DIE NICHTBEFOLGUNG DIESER HINWEISE KANN ERNSTE PERSONENVERLETZUNGEN ZUR FOLGE HABEN UND DAS GERÄT BESCHÄDIGEN**

### Allgemein Sicherheitshinweise

- NICHT ZUR NUTZUNG DURCH KINDER GEEIGNET.
- Das Gerät ist ausschließlich zur privaten Nutzung im Heimbereich bestimmt.
- Lesen Sie die Bedienungsanleitung sorgfältig und bewahren Sie sie sicher auf.
- Beachten Sie alle Warnhinweise
- Elektrische Geräte dürfen nie in Regen oder feuchten Umgebungen aufbewahrt werden.
- Ziehen Sie während eine Gewitters und bei längerem Nichtgebrauch den Netzstecker.
- Setzen Sie das Gerät nicht der Sonneneinstrahlung aus. Stellen Sie es nicht in der Nähe von Wärmequellen wie Radioatoren, Heizlüftern, Öfen oder anderen Geräten auf, die Wärme abstrahlen.
- Schalten Sie das Gerät erst aus, bevor Sie erst den Netzstecker ziehen.
- Setzen Sie das Gerät nicht Wassertropfen oder Spritzwasser aus.
- Stellen Sie keine Gegenstände auf das Gerät.

### Kleine Objekte/Verpackungsteile (Plastikbeutel, Karton, etc.):

- Bewahren Sie kleine Objekte (z. B. Schrauben und anderes Montagematerial, Speicherkarten) und Verpackungsteile außerhalb der Reichweite von Kindern auf, damit sie nicht von diesen verschluckt werden können. Lassen Sie kleine Kinder nicht mit Folie spielen. Es besteht Erstickengefahr!

### Transport des Gerätes:

Bitte bewahren Sie die Originalverpackung auf. Um ausreichenden Schutz beim Transport des Gerätes zu erreichen, verpacken Sie das Gerät in der Originalverpackung.

### Reinigung der äußeren Oberfläche:

- Verwenden Sie keine flüchtigen Flüssigkeiten, wie Insektensprays. Durch zu starken Druck beim Abwischen können die Oberflächen beschädigt werden. Gummi- oder Plastikteile sollten nicht über einen längeren Zeitraum mit dem Gerät in Kontakt sein. Nutzen Sie ein trockenes Tuch.

---

## LIEFERUMFANG

---



Netzgerät



AV-Kabel



2 dynamische Mikrofone



Bedienungsanleitung



Karaoke-CD

---

## AUSZIEHEN DES HANDGRIFFS

---

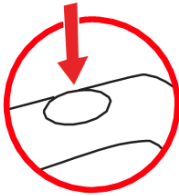

1. Knopf drücken.



2. Griff ziehen

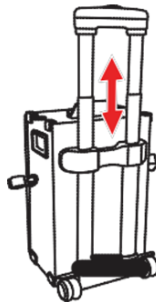

## INBETRIEBNAHME

1. Schließen Sie das Netzteil an der Anlage an und stecken Sie es in eine Steckdose.
2. Schalten Sie das Gerät ein, indem Sie den Ein/Aus-Schalter betätigen.
3. Drücken Sie auf der Rückseite den Schalter für die Wahl der Stromversorgung (ADAPTER POWER SELECTOR).
4. Über den Funktionswahlknopf stellen Sie wählen Sie die Modi CDG - USB - BT - LINE IN

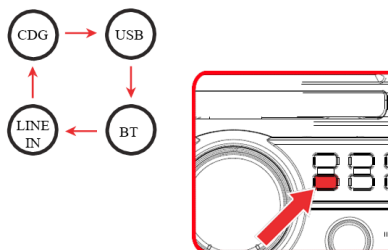

# ANSCHLÜSSE

## VIDEO

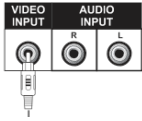

## AUDIO

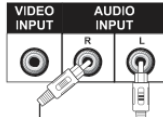

## HDMI

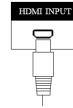

## MICROFONE

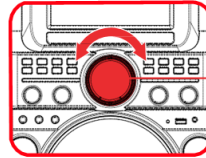
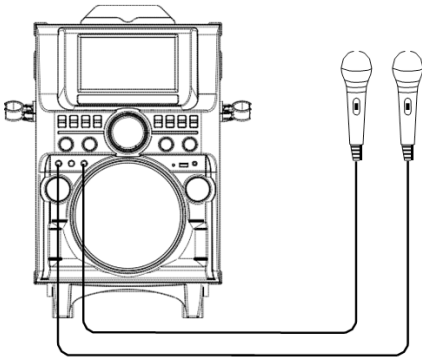

Lautstärkeinstellung

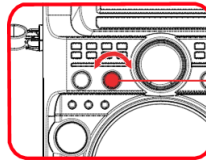

Einstellung  
Mikrofonlautstärke

## LINE IN



## USB-Ladeanschluss

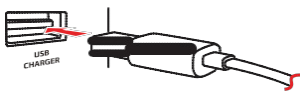

---

## CD - CDG

---

### Titel-Wiedergabe

1. Öffnen Sie das CD-Fach, indem Sie die Taste CD OP/CL drücken.
2. Legen Sie die CD ein und schließen Sie das Fach wieder.
3. Zur Wiedergabe drücken Sie die PLAY/PAUSE-Taste.

### Titel-Programmierung

1. Drücken Sie die PROGRAM-Taste.
2. Wählen Sie über die Tasten **⏮/⏭** einen Titel aus.
3. Drücken Sie wieder die PROGRAM-Taste.
4. Zur Einreihung des nächsten Titels wiederholen Sie die Schritte 2 und 3.
5. Zur Wiedergabe der gespeicherten Titel drücken Sie PLAY.
6. Um die Titel-Programmierung zu löschen, drücken Sie STOP:

### Wiederholfunktion

1. Um den aktuellen Titel zu wiederholen, drücken Sie die Taste "Repeat 1". Im Display erscheint nun das Repeat-Symbol mit einer "1" auf der rechten Seite.
2. Möchten Sie alle Titel wiederholen, drücken Sie "Repeat All". Im Display erscheint nun das Repeat-Symbol.
3. Um die Wiederholungsfunktion zu beenden, drücken Sie die Taste REPEAT CANCEL.



---

## EINSTELLUNGEN

---

Lautstärkereglung für Echo, Keyboard und Stimme.

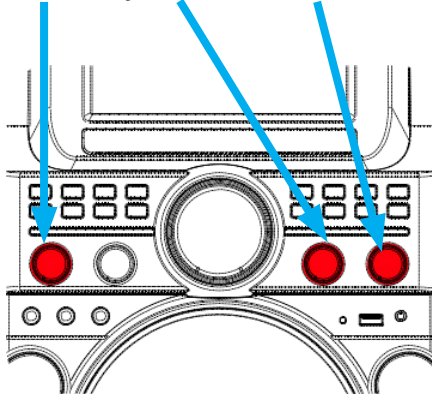

---

## USB-WIEDERGABE

---

1. Schließen Sie an der USB-Buchse ein USB-Speichermedium an.
2. Über die die Tasten ⏮/⏭ wählen sie einen Titel aus.
3. Drücken Sie die Taste PLAY/PAUSE, um die Wiedergabe zu starten.
4. Drücken Sie die STOP-Taste, um die Wiedergabe zu beenden.

---

## USB-AUFNAHME

---

1. Schließen Sie an der USB-Buchse ein USB-Speichermedium an.
2. Mit der Funktionswahltaste wählen Sie eine Audioquelle.
3. Über die die Tasten ⏮/⏭ wählen sie einen Titel aus.
4. Drücken Sie die Taste PLAY/PAUSE.
5. Drücken Sie die RECORD-Taste, um mit der Aufnahme zu beginnen.
6. Die ENTER-Taste drücken.
7. Drücken Sie die STOP-Taste, um die Aufnahme zu beenden. Im Display erscheint eine Eingabeaufforderung. Die Taste ⏮ oder ⏭ drücken, um den Aufnahmemodus zu verlassen oder nicht. Anschließend mit ENTER bestätigen.

---

## BT-VERBINDUNG

---

### Kopplung

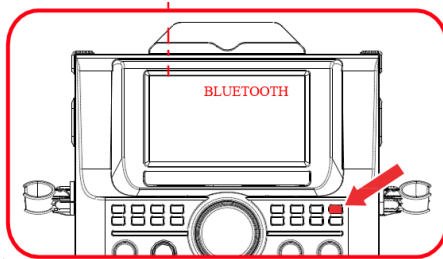

1. Stellen Sie die Suchfunktion auf dem BT-Gerät ein, von dem Sie Musik wiedergeben wollen.
2. Wählen Sie auf Ihrem BT-Gerät "KS838BT " aus und stellen Sie die Verbindung her.
3. Wenn Sie eine Verbindung zu einem anderen BT-Gerät herstellen möchten, PAIR drücken, um die aktuelle Kopplung aufzuheben.

### Wiedergabe

Drücken Sie zur Wiedergabe die PLAY-Taste.

---

## HINWEISE ZUR ENTSORGUNG

---

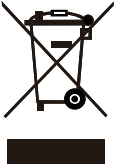

Befindet sich die linke Abbildung (durchgestrichene Mülltonne auf Rädern) auf dem Produkt, gilt die Europäische Richtlinie 2012/19/EU. Diese Produkte dürfen nicht mit dem normalen Hausmüll entsorgt werden. Informieren Sie sich über die örtlichen Regelungen zur getrennten Sammlung elektrischer und elektronischer Gerätschaften. Richten Sie sich nach den örtlichen Regelungen und entsorgen Sie Altgeräte nicht über den Hausmüll. Durch die regelkonforme Entsorgung der Altgeräte werden Umwelt und die Gesundheit Ihrer Mitmenschen vor möglichen negativen Konsequenzen geschützt. Materialrecycling hilft, den Verbrauch von Rohstoffen zu verringern.

Das Produkt enthält Batterien, die der Europäischen Richtlinie 2006/66/EG unterliegen und nicht mit dem normalen Hausmüll entsorgt werden dürfen. Bitte informieren Sie sich über die örtlichen Bestimmungen zur gesonderten Entsorgung von Batterien. Durch regelkonforme Entsorgung schützen Sie die Umwelt und die Gesundheit Ihrer Mitmenschen vor negativen Konsequenzen.



### Konformitätserklärung

Hersteller: Chal-Tec GmbH, Wallstraße 16, 10179 Berlin.

Dieses Produkt entspricht den folgenden Europäischen Richtlinien:

2011/65/EU (RoHS)

2014/53/EU (RED)

2014/35/EU (LVD)

**Dear Customer,**

Congratulations on purchasing this device. Please read the following instructions carefully and follow them to prevent possible damages. We assume no liability for damage caused by disregard of the instructions and improper use. Scan the QR code to get access to the latest user manual and more product information.



---

## CONTENTS

---

- Safety Instructions 13
- Scope of Supply 14
- Extending the Handle 14
- Getting Started 15
- Connections 16
- CD - CDG 17
- Settings 18
- USB Recording 18
- USB Playback 18
- BT Connection 19
- Disposal Considerations 20

---

## TECHNICAL DATA

---

<b>Item number</b>	<b>10031975</b>
Power supply power adapter	Input: 100-240 V ~ 50/60 Hz Output: 15 V  2 A
Power consumption	30 W
<b>CD player</b>	
Frequency range	Frequency 100 Hz - 20 kHz
S/N ratio	50 dB
<b>Microphone</b>	
Connector	6.3-mm RCA plug
Sensitivity	-73 dB
Impedance	600 ohms

---

## SAFETY INSTRUCTIONS

---

**FAILURE TO CAREFULLY FOLLOW THESE INSTRUCTIONS MAY LEAD TO SERIOUS PERSONAL INJURY AND DAMAGE TO YOUR PRODUCT.**

### General Instructions

- DANGER. NOT FOR USE BY CHILDREN.
- For home and personal use only.
- For indoor use only. Outside usage shall be construed as a misuse as set forth herein.
- Read, keep and follow the instructions carefully.
- Heed all warnings.
- Electrical equipment should never be kept or stored in rain or damp environments. Storage of the Product under the aforementioned conditions shall be construed as neglect as set forth herein
- Unplug the product during lightning storms or when unused for long period of time.
- Do not expose to direct sunlight and do not install near any heat sources such as radiators, heat registers, stoves, or other apparatus that produces heat.
- DO NOT PLUG IN THE PRODUCT UNLESS IT IS TURNED OFF COMPLETELY.
- Do NOT expose to dripping or splashing water. Do NOT place objects on top of the product.

### Small objects / packaging parts (plastic bags, cardboard, etc.)

Keep small objects (for example, screws and other assembly materials, memory cards) and packaging parts out of reach of children so that they cannot be swallowed. Do not let small children play with plastic bags. Risk of suffocation.

### Transporting the device

Please keep the original packaging. To ensure adequate protection when transporting the device, pack the device in its original packaging.

### Cleaning the outer surfaces

Do not use volatile fluids, such as insect sprays. The surface can be damaged by excessive pressure during wiping. Rubber or plastic parts should not be left in contact with the device for an extended period of time. Use a dry cloth.

---

## SCOPE OF SUPPLY

---



AC power adapter



AV power cable



2 dynamic microphones



Instruction manual



Karaoke CD

---

## EXTENDING THE HANDLE

---

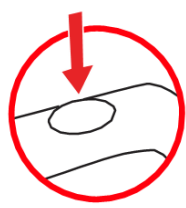

1. Press the button



2. Pull handle

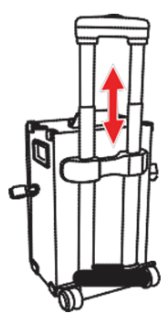

---

## GETTING STARTED

---

1. Connect the power adapter to the appliance and connect to the mains.
2. Press the POWER switch located at the back of the cabinet .
3. Slide the ADAPTER POWER SELECTOR on the back of the appliance to choose between battery operation and AC operation.
4. Choose the modes CDG - USB - BT - LINE IN using the FUNCTION key.

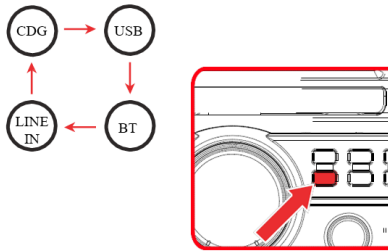

# CONNECTIONS

## VIDEO

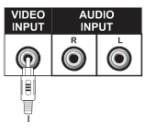

## AUDIO

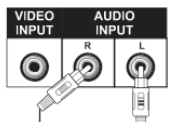

## HDMI



## MICROPHONE

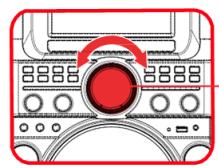
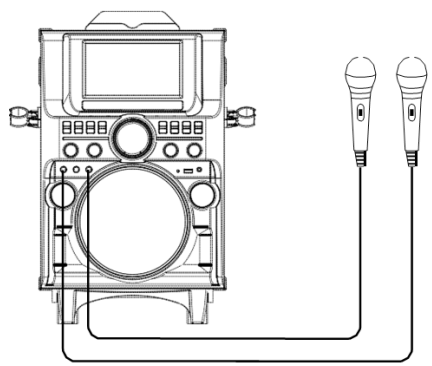

Volume Control

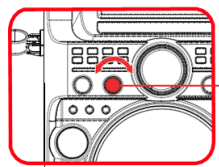

Microphone volume control

## LINE IN

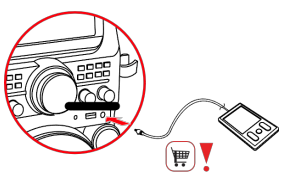

## USB charging connection

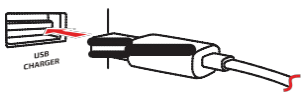



---

## CD - CDG

---

### Play

1. Open the CD tray by pressing the CD OP/CL button.
2. Insert the CD and close the CD tray.
3. Press PLAY/PAUSE to play the first track.

### Program track

1. Press the PROGRAM button
2. Choose a title via the keys ◀/▶.
3. Press the PROGRAM key again.
4. For adding another track, repeat the steps 2 and 3.
5. Press PLAY/PAUSE to play the programmed tracks.
6. Press STOP to erase the programming.

### Repeat function

1. To repeat the current title, press the button "Repeat 1". Now the display shows the repeat symbol with a "1" on the right.
2. If you would like to repeat all titles, press REPEAT ALL". The display shows the repeat symbol.
3. To stop the repeat function, press the button REPEAT CANCEL.

---

## SETTINGS

---

Volume control for Echo, Keyboard and voice.

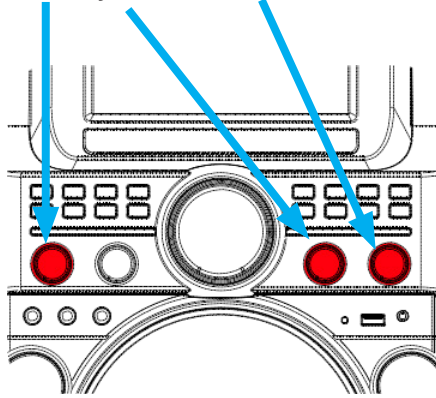

---

## USB PLAYBACK

---

1. Connect a USB flash drive to the USB input.
2. Press the FUNCTION button to choose USB.
3. Select a track with the **⏮/⏭** keys.
4. Press PLAY/PAUSE to start playback.
5. Press STOP to end playback.

---

## USB RECORDING

---

1. Connect a USB flash drive to the USB input.
2. Press the FUNCTION button to choose an audio source.
3. Select a track with the **⏮/⏭** buttons.
4. Press PLAY/PAUSE.
5. Press the the RECORD button to start a recording.
6. Press ENTER.
7. Press STOP to end a recording. There will be note prompting on screen, press **⏮/⏭** to select exit recording or not, then press ENTER button to confirm exit or cancel.

---

## BT CONNECTION

---

### Pairing

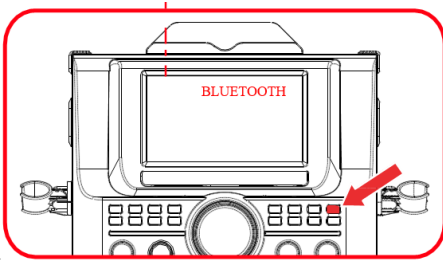

1. Turn on the search function on the Bluetooth device from which you want to play music.
2. On your BT device, select "KS838BT" and make the connection.
3. If you want to pair with another BT device, press the PAIR button to disconnect current connection.

### Playback

To start playing, press the PLAY/PAUSE button.

---

## DISPOSAL CONSIDERATIONS

---



According to the European waste regulation 2012/19/EU this symbol on the product or on its packaging indicates that this product may not be treated as household waste. Instead it should be taken to the appropriate collection point for the recycling of electrical and electronic equipment. By ensuring this product is disposed of correctly, you will help prevent potential negative consequences for the environment and human health, which could otherwise be caused by inappropriate waste handling of this product. For more detailed information about recycling of this product, please contact your local council or your household waste disposal service.

Your product contains batteries covered by the European Directive. 2006/66/EC, which cannot be disposed of with normal household waste. Please check local rules on separate collection of batteries. The correct disposal of batteries helps prevent potentially negative consequences on the environment and human health.



### Declaration of Conformity

Producer: Chal-Tec GmbH, Wallstraße 16, 10179 Berlin.  
Germany

This product is conform to the following European Directives:

2011/65/EU (RoHS)  
2014/53/EU (RED)  
2014/35/EU (LVD)

Chère cliente, cher client,

Toutes nos félicitations pour l'acquisition de ce nouvel appareil. Veuillez lire attentivement les instructions suivantes de branchement et d'utilisation afin d'éviter d'éventuels dommages. Le fabricant ne saurait être tenu pour responsable des dommages dus au non-respect des consignes de sécurité et à la mauvaise utilisation de l'appareil. Scannez le QR-Code pour accéder à la dernière version du mode d'emploi et à d'autres informations concernant le produit:



---

## SOMMAIRE

---

Consignes de sécurité	22
Contenu de l'emballage	23
Poignée télescopique	23
Mise en marche	24
Connexions	25
CD - CDG	26
Paramètres	27
Enregistrement par USB	27
Lecture par USB	27
Connexion BT	28
Informations sur le recyclage	29

---

## FICHE TECHNIQUE

---

<b>Article</b>	<b>10031975</b>
Alimentation de l'adaptateur secteur	Entrée: 100-240 V ~ 50/60 Hz Sortie: 15 V $\equiv$ 2 A
Puissance	30 W
<b>Lecteur CD</b>	
Plage de fréquences	Fréquence 100 Hz - 20 kHz
Rapport signal bruit	50 dB
<b>Micro</b>	
Connexion	Fiche jack 6,3 mm
Sensibilité	-73 dB
Impédance	600 Ohm

---

## CONSIGNES DE SÉCURITÉ

---

### LE NON-RESPECT DE CES CONSIGNES PEUT CAUSER DE GRAVES BLESSURES AUX PERSONNES ET DOMMAGES À L'APPAREIL

#### Consignes générales de sécurité

- NE CONVIENT PAS AUX ENFANTS.
- L'appareil est exclusivement destiné à un usage privé à domicile.
- Lisez attentivement le mode d'emploi et conservez-le en lieu sûr.
- Respectez toutes les mises en garde.
- Les appareils électriques ne doivent jamais être conservés sous la pluie ou dans un environnement humide.
- Débranchez le cordon d'alimentation en cas d'orage et lorsque vous n'utilisez pas l'appareil pendant une période prolongée.
- N'exposez pas l'appareil au soleil. Ne le placez pas à proximité de sources de chaleur, telles que des radios, des radiateurs soufflants, des cuisinières ou d'autres appareils qui produisent de la chaleur.
- Éteignez l'appareil avant de débrancher la fiche secteur.
- N'exposez pas l'appareil à des gouttes d'eau ou à des projections d'eau.
- Ne placez aucun objet sur l'appareil.

#### Petits éléments / éléments d'emballage (sacs en plastique, cartons, etc.) :

- Conservez les petits éléments (par exemple vis, matériel de montage) et éléments d'emballage hors de portée des enfants pour éviter les risques d'étouffement. Ne pas laisser les enfants jouer avec les emballages plastiques, il y a risque d'étouffement !

#### Transport de l'appareil :

Veillez conserver l'emballage d'origine. Pour garantir la meilleure protection de l'appareil lors de son transport, veuillez le remettre dans son emballage d'origine.

#### Nettoyage des surfaces externes :

- Ne pas utiliser de liquides volatils tels que le spray insecticide. Une pression trop forte lors de l'essuyage peut endommager les surfaces. Les matières en plastique ou en caoutchouc ne doivent pas rester en contact avec l'appareil pendant une période prolongée. Utilisez un chiffon sec.

---

## CONTENU DE L'EMBALLAGE

---



Adaptateur  
secteur



Câble AV



2 dynamique Mikrofone



Mode d'emploi



CD de Karaké

---

## POIGNÉE TÉLESCOPIQUE

---

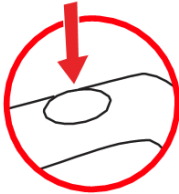

1. Appuyez sur le  
bouton



2. Tirez la  
poignée

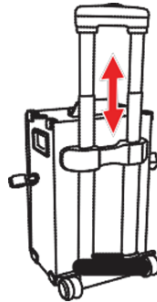

## MISE EN MARCHÉ

1. Connectez le bloc d'alimentation au système et branchez-le sur une prise.
2. Allumez l'appareil en appuyant sur l'interrupteur marche / arrêt.
3. Appuyez sur l'interrupteur de sélection de l'alimentation (ADAPTER POWER SELECTOR) à l'arrière.
4. Utilisez le sélecteur de fonction pour régler les modes CDG - USB - BT - LINE IN

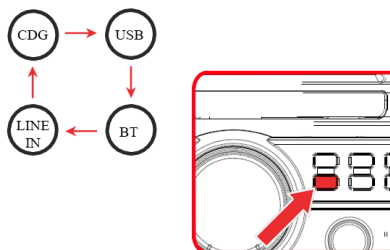



# CONNEXIONS

## VIDEO

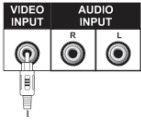

## AUDIO

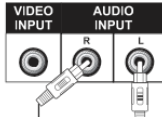

## HDMI

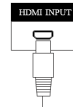

## MICROS

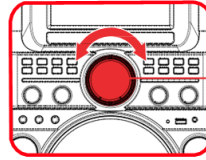
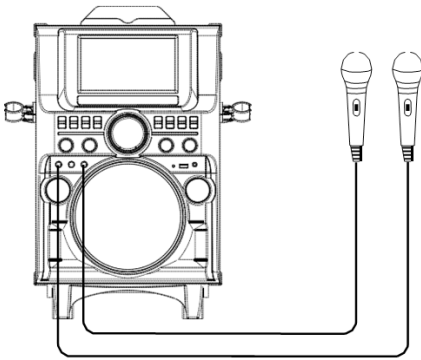

Réglage du volume

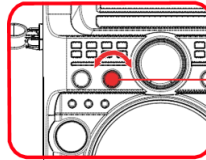

Réglage du volume des micros

## LINE IN

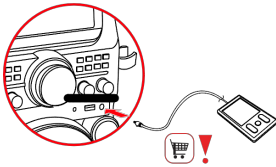

## Port de charge USB

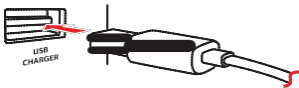

---

## CD - CDG

---

### Lecture d'un titre

1. Ouvrez le compartiment CD en appuyant sur la touche CD OP / CL.
2. Insérez le CD et fermez le compartiment.
3. Appuyez sur la touche PLAY / PAUSE pour lancer la lecture.

### Programmation d'un titre

1. Appuyez sur la touche PROGRAM.
2. Choisissez un titre avec les touches ◀◀/▶▶.
3. Appuyez à nouveau sur la touche PROGRAM.
4. Répétez les étapes 2 et 3 pour programmer le titre suivant.
5. Appuyez sur PLAY pour lire les titres enregistrés.
6. Pour supprimer la programmation du titre, appuyez sur STOP:

### Fonction répétition

1. Pour répéter le titre en cours, appuyez sur la touche "Répéter 1". Le symbole de répétition apparaît maintenant sur l'affichage avec un "1" sur le côté droit.
2. Si vous souhaitez répéter tous les titres, appuyez sur "Répéter tout". Le symbole de répétition apparaît maintenant à l'écran.
3. Pour terminer la fonction de répétition, appuyez sur la touche REPEAT CANCEL.

---

## PARAMÈTRES

---

Contrôle du volume pour l'écho, le clavier et la voix.

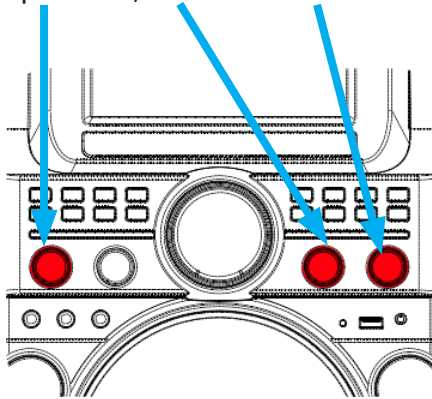

---

## LECTURE PAR USB

---

1. Connectez un support de stockage USB au port USB.
2. Choisissez un titre avec les touches ◀/▶.
3. Appuyez sur la touche PLAY/PAUSE pour démarrer la lecture.
4. Appuyez sur la touche STOP pour arrêter la lecture.

---

## ENREGISTREMENT PAR USB

---

1. Connectez un support de stockage USB à la prise USB.
2. Utilisez la touche de sélection de fonction pour sélectionner une source audio.
3. Choisissez un titre avec les touches ◀/▶.
4. Appuyez sur la touche PLAY / PAUSE.
5. Appuyez sur la touche RECORD pour démarrer l'enregistrement.
6. Appuyez sur la touche ENTER.
7. Appuyez sur la touche STOP pour arrêter l'enregistrement. Une invite apparaît à l'écran. Appuyez sur la touche ◀ ou ▶ pour quitter le mode d'enregistrement ou non. Confirmez ensuite avec ENTER.

---

## CONNEXION BT

---

### Couplage

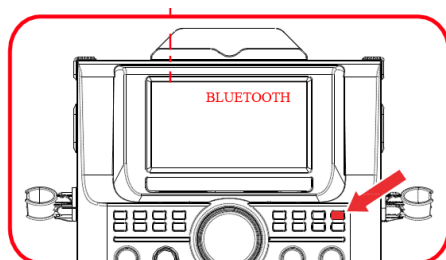

1. Réglez la fonction de recherche sur l'appareil BT à partir duquel vous souhaitez lire de la musique.
2. Sélectionnez "KS838BT" sur votre appareil BT et établissez la connexion.
3. Si vous souhaitez vous connecter à un autre appareil BT, appuyez sur PAIR pour annuler le couplage actuel.

### Lecture

Appuyez sur la touche PLAY pour démarrer la lecture.

---

## INFORMATIONS SUR LE RECYCLAGE

---



Vous trouverez sur le produit l'image ci-contre (une poubelle sur roues, barrée d'une croix), ce qui indique que le produit se trouve soumis à la directive européenne 2012/19/UE. Renseignez-vous sur les dispositions en vigueur dans votre région concernant la collecte séparée des appareils électriques et électroniques. Respectez-les et ne jetez pas les appareils usagés avec les ordures ménagères. La mise en rebut correcte du produit usagé permet de préserver l'environnement et la santé. Le recyclage des matériaux contribue à la préservation des ressources naturelles.

Ce produit contient des piles qui sont soumises à la directive européenne 2006/66/CE selon laquelle elles ne doivent pas être éliminées avec les ordures ménagères. Renseignez-vous sur les dispositions en vigueur concernant la mise en rebut séparée des piles. La mise en rebut correcte du produit usagé permet de préserver l'environnement et la santé.



### Déclaration de conformité

Fabricant : Chal-Tec GmbH, Wallstraße 16, 10179 Berlin.

**Ce produit est conforme aux directives européennes suivantes :**

2011/65/UE (RoHS)

2014/53/UE (RED)

2014/35/UE (LVD)



Gentile cliente,

congratulations per l'acquisto di questo dispositivo. La invitiamo a leggere attentamente e a rispettare le seguenti istruzioni, così da prevenire eventuali danneggiamenti. Si declina qualsiasi responsabilità per danni derivanti dalla mancata osservanza delle istruzioni e da un uso improprio.



---

## INDICE

---

Istruzioni di sicurezza	32
Contenuto della confezione	33
Estrazione della maniglia	33
Messa in esercizio	34
Collegamenti	35
CD - CDG	36
Impostazioni	37
Registrazione USB	37
Riproduzione USB	37
Collegamento BT	38
Smaltimento	39

---

## DATI TECNICI

---

<b>Numero articolo</b>	<b>10031975</b>
Alimentazione elettrica	Ingresso: 100-240 V ~ 50/60 Hz Uscita: 15 V $\equiv$ 2 A
Potenza	30 W
<b>Lettore CD</b>	
Risposta in frequenza	Frequenza 100 Hz - 20 kHz
Rapporto segnale-rumore	50 dB
<b>Microfono</b>	
Collegamento	6,3 mm
Sensibilità	-73 dB
Impedenza	600 Ohm

---

## ISTRUZIONI DI SICUREZZA

---

### **LA MANCATA OSSERVANZA DELLE PRESENTI ISTRUZIONI PUÒ COMPORRE LESIONI GRAVI A PERSONE E DANNEGGIARE IL DISPOSITIVO**

#### Istruzioni generali di sicurezza

- NON ADATTO ALL'UTILIZZO DA PARTE DI BAMBINI
- Il dispositivo è destinato al solo uso privato.
- Leggere attentamente il manuale di istruzioni e conservarlo opportunamente.
- Osservare tutte le istruzioni di sicurezza
- Il dispositivi elettrici non vanno mai conservati in posti esposti alla pioggia o in ambienti umidi.
- Durante i temporali o in caso di inutilizzo prolungato, scollegare la spina di alimentazione.
- Non posizionare il dispositivo alla luce diretta del sole. Non posizionare il dispositivo in prossimità di fonti di calore come radiatori, stufe, forni o altri dispositivi che emanano calore.
- Prima di scollegare la spina elettrica, spegnere il dispositivo.
- Non esporre il dispositivo a sgocciolamenti o schizzi d'acqua.
- Non appoggiare prodotti sul dispositivo.
- .

#### **Piccoli oggetti/Componenti dell'imballaggio (sacchetti in plastica, scatole, ecc.):**

- •Tenere i piccoli oggetti (ad es. viti o altro materiale per il montaggio, schede di memoria) e i componenti dell'imballaggio fuori dalla portata dei bambini, così che non vengano inghiottiti. Non permettere ai bambini piccoli di giocare con la pellicola. Pericolo di soffocamento!

#### **Trasporto del dispositivo**

Trasporto del dispositivo.

#### **Pulizia della superficie esterna**

- •Non utilizzare liquidi volatili, come spray insetticidi. Applicando una pressione troppo elevata, le superfici potrebbero danneggiarsi. Parti in gomma o in plastica non devono restare a contatto con il dispositivo per periodi di tempo troppo lunghi. Utilizzare un panno asciutto.



---

## CONTENUTO DELLA CONFEZIONE

---



Alimentatore



Cavo AV



2 microfoni dinamici



Manuale di istruzioni



CD Karaoke

---

## ESTRAZIONE DELLA MANIGLIA

---

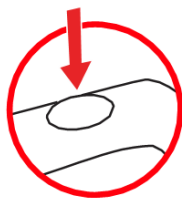

1. Premere il pulsante.



2. Sollevare la maniglia

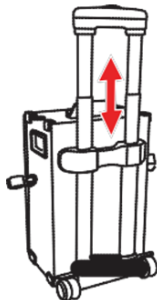

## MESSA IN ESERCIZIO

1. Collegare l'alimentatore all'impianto, quindi a una presa di corrente.
2. Accendere il dispositivo premendo l'interruttore on/off.
3. Premere sulla parte posteriore dell'interruttore per selezionare l'alimentazione elettrica (ADAPTER POWER SELECTOR).
4. Tramite il pulsante di scelta delle funzioni, selezionare una modalità tra CDG - USB - BT - LINE IN

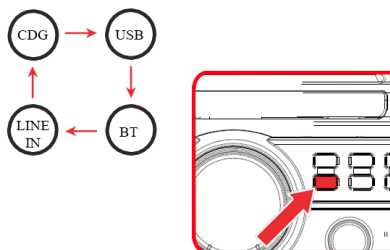

## COLLEGAMENTI

### VIDEO

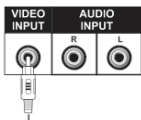

### AUDIO

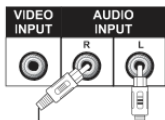

### HDMI

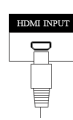

### MICROFONI

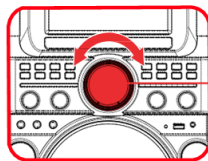
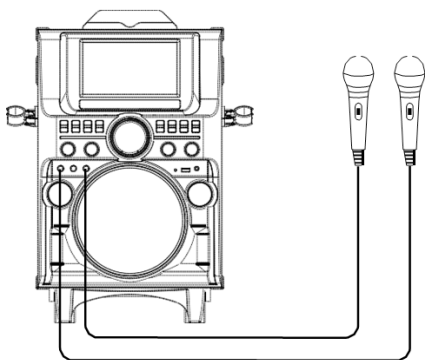

Regolazione volume

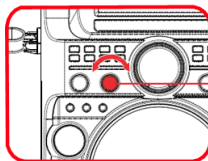

Regolazione volume  
microfono

### LINE IN



Collegamento carica USB

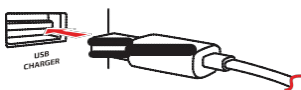

---

## CD - CDG

---

### Riproduzione traccia

1. Aprire il vano CD premendo il tasto CD OP/CL.
2. Inserire il CD e richiudere il vano.
3. Per la riproduzione, premere il tasto PLAY/PAUSE.

### Programmazione tracce

1. Premere il tasto PROGRAM.
2. Con i tasti ◀/▶ selezionare una traccia.
3. Premere nuovamente il tasto PROGRAM.
4. Per inserire la traccia successiva, ripetere i passaggi 2 e 3.
5. Per riprodurre la playlist memorizzata, premere PLAY.
6. Per eliminare la programmazione delle tracce, premere STOP.

### Funzione ripetizione

1. Per ripetere la traccia in riproduzione, premere il tasto "Repeat 1". Sul display compare il simbolo Repeat con un "1" a destra.
2. Se si vogliono ripetere tutte le tracce, premere "Repeat all". Sul display compare il simbolo Repeat.
3. Per terminare la funzione di ripetizione, premere il tasto REPEAT CANCEL.

---

## IMPOSTAZIONI

---

Regolazione del volume per eco, tastiera e voce.

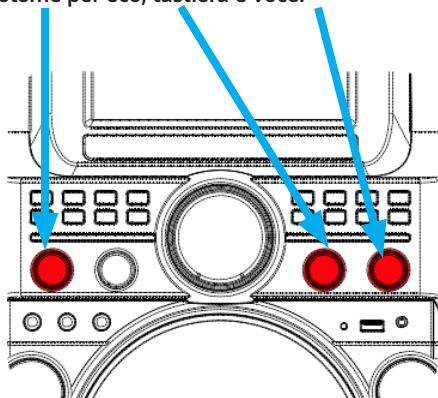

---

## RIPRODUZIONE USB

---

1. Collegare un supporto di memoria USB alla porta USB del dispositivo.
2. Con i tasti ◀/▶ wählen sie einen Titel aus.
3. Premere i tasti PLAY/PAUSE per avviare la riproduzione.
4. Premere il tasto STOP per terminare la riproduzione.

---

## REGISTRAZIONE USB

---

1. Collegare un supporto di memoria USB alla porta USB del dispositivo.
2. Con il tasto per la scelta delle funzioni, selezionare una sorgente audio.
3. Con i tasti ◀/▶ selezionare una traccia.
4. Premere il tasto PLAY/PAUSE.
5. Premere il tasto RECORD per avviare la registrazione.
6. Premere il tasto ENTER.
7. Premere il tasto STOP per terminare la registrazione. Sul display compare una richiesta di inserimento. Premere il tasto ◀ o ▶ per lasciare o meno la modalità di registrazione. Confermare con ENTER.

---

## COLLEGAMENTO BT

---

### Associazione

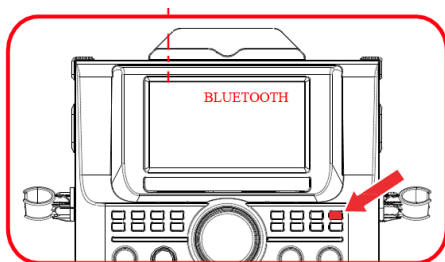

1. Impostare la funzione di ricerca sul dispositivo BT da quale si vuole riprodurre la musica.
2. Selezionare "KS838BT" sul dispositivo BT, quindi creare il collegamento.
3. Qualora si volesse creare un collegamento con un altro dispositivo BT, premere PAIR per interrompere l'associazione in corso.

### Riproduzione

Per la riproduzione, premere il tasto PLAY..

---

## SMALTIMENTO

---



Se sul prodotto è presente l'immagine a sinistra (bidone della spazzatura su ruote barrato), si applica la Direttiva Europea 2012/19/EU. Questi prodotti non possono essere smaltiti assieme ai normali rifiuti domestici. Consultare i regolamenti locali sulla raccolta differenziata di apparecchi elettrici ed elettronici. Rispettare i regolamenti locali e non smaltire i vecchi dispositivi assieme ai rifiuti domestici. Uno smaltimento a norma dei vecchi dispositivi protegge l'ambiente e la salute delle persone da possibili conseguenze negative. Riciclare aiuta a ridurre il consumo di materie prime.

Il prodotto contiene batterie soggette alla Direttiva Europea 2006/66/EU e non possono essere smaltite assieme ai normali rifiuti domestici. È opportuno informarsi rispetto ai regolamenti locali sullo smaltimento specifico delle batterie. Uno smaltimento a norma protegge l'ambiente e la salute delle persone da conseguenze negative.



### Dichiarazione di conformità

Produttore: Chal-Tec GmbH, Wallstraße 16, 10179 Berlin, Germany.

Questo prodotto è conforme alle seguenti Direttive Europee:

2011/65/EU (RoHS)  
2014/53/EU (RED)  
2014/35/EU (LVD)





**Estimado cliente:**

wir gratulieren Ihnen zum Erwerb Ihres Gerätes. Lesen Sie die folgenden Hinweise sorgfältig durch und befolgen Sie diese, um möglichen Schäden vorzubeugen. Für Schäden, die durch Missachtung der Hinweise und unsachgemäßen Gebrauch entstehen, übernehmen wir keine Haftung. Scannen Sie den folgenden QR-Code, um Zugriff auf die aktuellste Bedienungsanleitung und weitere Informationen rund um das Produkt zu erhalten.



---

## ÍNDICE

---

Indicaciones de seguridad	42
Partes suministradas	43
Extensión del asa	43
Puesta en funcionamiento	44
Conexiones	45
CD - CDG	46
Ajustes	47
Grabación en USB	47
Reproducción USB	47
Conexión BT	48
Indicaciones sobre la retirada del aparato	49

---

## DATOS TÉCNICOS

---

<b>Número de artículo</b>	<b>10031975</b>
Suministro eléctrico de la fuente de alimentación	Entrada: 100-240 V ~ 50/60 Hz Salida: 15 V $\equiv$ 2 A
Potencia	30 W
<b>Reproductor de CD</b>	
Respuesta de frecuencia	Frecuencia 100 Hz - 20 kHz
Relación señal/ruido	50 dB
<b>Micrófono</b>	
Conexión	Clavija de 6,3 mm
Sensibilidad	-73 dB
Impedancia	600 Ohm

---

## INDICACIONES DE SEGURIDAD

---

### **EL INCUMPLIMIENTO DE ESTAS INDICACIONES PUEDE PROVOCAR LESIONES PERSONALES GRAVES Y DAÑOS EN EL APARATO.**

#### **Advertencias generales de seguridad**

- NO APTO PARA QUE LO UTILICEN NIÑOS.
- El aparato está indicado exclusivamente para un uso doméstico.
- Lea atentamente este manual de instrucciones y consérvelo.
- Tenga en cuenta todas las indicaciones de aviso.
- Los dispositivos eléctricos nunca deben almacenarse expuestos a la lluvia o en entornos húmedos.
- Desconecte el enchufe durante una tormenta o en un periodo prolongado de inutilización.
- No exponga el aparato a la radiación solar directa. No lo coloque cerca de fuentes de calor, como radiadores, calentadores, hornos u otros dispositivos que irradian calor.
- Apague el aparato antes de desenchufarlo.
- No exponga el aparato a salpicaduras y ni gotas de agua.
- No coloque objetos sobre el aparato.

#### **Piezas pequeñas/partes del embalaje (bolsas de plástico, cartón, etc.)**

Mantenga las piezas pequeñas (p.ej. tornillos y otro material de montaje) y las partes del embalaje fuera del alcance de los niños para evitar que se atraganten. No permita que los niños pequeños jueguen con los plásticos, pueden provocar riesgo de asfixia!

#### **Transporte del aparato**

Conserve el embalaje original. Para proteger el aparato durante el transporte, introdúzcalo en su embalaje original.

#### **Limpieza exterior**

No utilice líquidos volátiles, como sprays insecticidas. El exterior del aparato podría dañarse si se frota demasiado fuerte. Evite que el aparato esté en contacto continuado con objetos de goma o plástico. Utilice un paño seco.

---

## PARTES SUMINISTRADAS

---



Cable de alimentación



Cable AV



2 micrófonos dinámicos



Manual de instrucciones



CD de Karaoke

---

## EXTENSIÓN DEL ASA

---

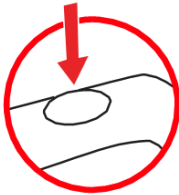

1. Pulsar botón



2. Tirar del asa

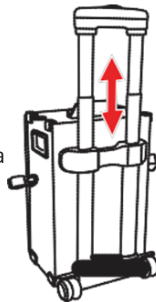

## PUESTA EN FUNCIONAMIENTO

1. Conecte la fuente de alimentación al equipo y a una toma de corriente.
2. Encienda el aparato accionando el interruptor on/off.
3. En la parte trasera, pulse el interruptor para seleccionar el suministro eléctrico (ADAPTER POWER SELECTOR).
4. Mediante el botón de selección de función puede elegir entre los modos CDG - USB - BT - LINE IN.

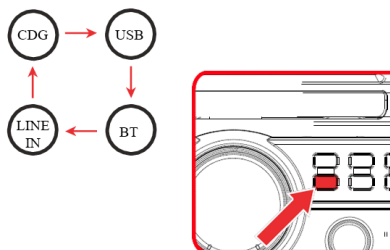

## CONEXIONES

### VÍDEO

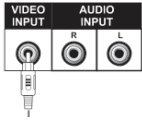

### AUDIO

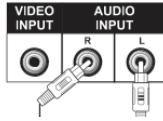

### HDMI

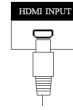

### MICRÓFONOS

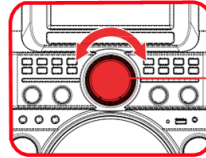
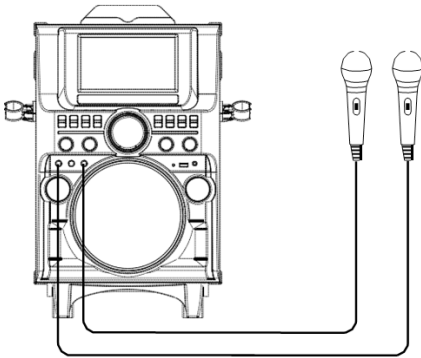

Ajuste de volumen

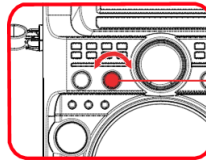

Volumen del micrófono

### LINE IN



### Cable de carga USB

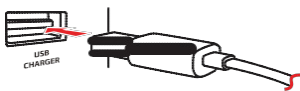

---



## CD - CDG

---

### Reproducción de pista

1. Abra el compartimento del CD pulsando el botón CD OP/CL.
2. Introduzca el CD y vuelva a cerrar el compartimento.
3. Para reproducir, pulse el botón PLAY/PAUSE.

### Programación de pistas

1. Pulse el botón PROGRAM.
2. Con los botones /  seleccione una pista.
3. Pulse de nuevo el botón PROGRAM.
4. Para añadir la siguiente pista, repita los pasos 2 y 3.
5. Para reproducir las pistas guardadas, pulse PLAY.
6. Para eliminar la lista de programación, pulse STOP:

### Función repetición

1. Para repetir la pista actual, pulse el botón "Repeat 1". En la pantalla aparece el símbolo Repeat con un "1" en la parte derecha.
2. Si desea repetir todas las pistas, pulse "Repeat All". En la pantalla aparece el símbolo Repeat.
3. Para finalizar la función de repetición, pulse el botón REPEAT CANCEL.

---

## AJUSTES

---

Regulación de volumen para eco, teclado y voces.

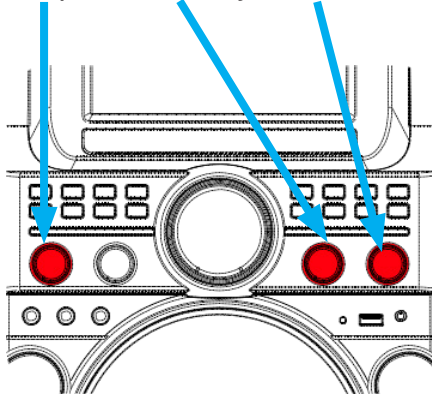

---

## REPRODUCCIÓN USB

---

1. Conecte un dispositivo de almacenamiento USB a la toma USB.
2. Con los botones ◀/▶ seleccione una pista.
3. Pulse el botón PLAY/PAUSE para iniciar la reproducción.
4. Pulse el botón STOP para finalizar la reproducción.

---

## GRABACIÓN EN USB

---

1. Conecte un dispositivo de almacenamiento USB a la toma USB.
2. Con el botón de selección de funciones, escoja una fuente de audio.
3. Con los botones ◀/▶ wählen sie einen Titel aus.
4. Pulse el botón PLAY/PAUSE.
5. Pulse el botón RECORD para comenzar con la grabación.
6. Pulse el botón ENTER.
7. Pulse el botón STOP para finalizar la grabación. En la pantalla aparece una petición de selección. Pulse el botón ◀ o ▶ para abandonar el modo grabación o no. A continuación, confirme con ENTER.

---

## CONEXIÓN BT

---

### Sincronización

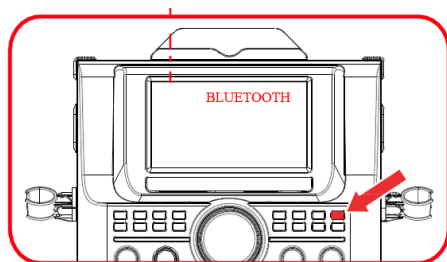

1. Configure la función de búsqueda en el dispositivo BT desde el que desea reproducir música.
2. Seleccione su aparato "KS838BT" y establezca la conexión.
3. Si desea establecer la conexión con otro dispositivo BT, pulse PAIR para detener la sincronización actual.

### Reproducción

Para reproducir, haga clic en el botón Play.



---

## INDICACIONES SOBRE LA RETIRADA DEL APARATO

---

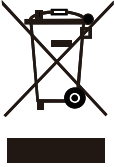

Si el aparato lleva adherida la ilustración de la izquierda (el contenedor de basura tachado) entonces rige la normativa europea, directiva 2012/19/UE. Estos productos no pueden depositarse en los contenedores destinados a la basura común. Infórmese sobre las leyes territoriales que regulan la recogida separada de aparatos eléctricos y electrónicos. Guíese por las regulaciones locales y no deseche el aparato como un residuo doméstico. Una retirada de aparatos conforme a las leyes contribuye a proteger el medio ambiente y a las personas a su alrededor frente a posibles consecuencias perjudiciales para la salud. El reciclaje ayuda a reducir el consumo de materias primas.

El producto contiene pilas sujetas a la Directiva Europea 2006/66/CE, según la cual estas no pueden depositarse en los contenedores destinados a la basura común. Infórmese sobre la normativa vigente sobre la eliminación de pilas. Una gestión adecuada de estos residuos previene consecuencias potencialmente negativas para el medio ambiente y la salud de las personas.



### Declaración de conformidad

Fabricante: Chal-Tec GmbH, Wallstraße 16, 10179 Berlín (Alemania).

Este producto cumple con las siguientes directivas europeas:

2011/65/UE (refundición RoHS)  
2014/53/UE (RED)  
2014/35/UE (baja tensión)





