



# DisGo Box 360

Party BT System  
Système BT de soirée  
Impianto BT per Feste  
Sistema de audio

10031975

[www.auna-multimedia.com](http://www.auna-multimedia.com)

# auna



**Sehr geehrter Kunde,**

wir gratulieren Ihnen zum Erwerb Ihres Gerätes. Lesen Sie die folgenden Hinweise sorgfältig durch und befolgen Sie diese, um möglichen Schäden vorzubeugen. Für Schäden, die durch Missachtung der Hinweise und unsachgemäßen Gebrauch entstehen, übernehmen wir keine Haftung. Scannen Sie den folgenden QR-Code, um Zugriff auf die aktuellste Bedienungsanleitung und weitere Informationen rund um das Produkt zu erhalten.



---

## INHALTSVERZEICHNIS

---

Sicherheitshinweise	4
Lieferumfang	5
Ausziehen des Handgriffs	5
Inbetriebnahme	6
Anschlüsse	7
CD - CDG	8
Einstellungen	9
USB-Aufnahme	9
USB-Wiedergabe	9
BT-Verbindung	10
Spezielle Entsorgungshinweise für Verbraucher in Deutschland	11
Hinweise zur Entsorgung	13
Konformitätserklärung	13

---

## TECHNISCHE DATEN

---

<b>Artikelnummer</b>	<b>10031975</b>
Stromversorgung Netzgerät	Eingang: 100-240 V ~ 50/60 Hz Ausgang: 15 V $\equiv$ 2 A
Leistung	30 W
<b>CD-Player</b>	
Frequenzgang	Frequenz 100 Hz - 20 kHz
Signal-Rausch-Abstand	50 dB
<b>Mikrofon</b>	
Anschluss	6,3-mm-Klinkenstecker
Empfindlichkeit	-73 dB
Impedanz	600 Ohm

---

## SICHERHEITSHINWEISE

---

**DIE NICHTBEFOLGUNG DIESER HINWEISE KANN ERNSTE PERSONENVERLETZUNGEN ZUR FOLGE HABEN UND DAS GERÄT BESCHÄDIGEN**

### Allgemein Sicherheitshinweise

- NICHT ZUR NUTZUNG DURCH KINDER GEEIGNET.
- Das Gerät ist ausschließlich zur privaten Nutzung im Heimbereich bestimmt.
- Lesen Sie die Bedienungsanleitung sorgfältig und bewahren Sie sie sicher auf.
- Beachten Sie alle Warnhinweise
- Elektrische Geräte dürfen nie in Regen oder feuchten Umgebungen aufbewahrt werden.
- Ziehen Sie während eine Gewitters und bei längerem Nichtgebrauch den Netzstecker.
- Setzen Sie das Gerät nicht der Sonneneinstrahlung aus. Stellen Sie es nicht in der Nähe von Wärmequellen wie Radioatoren, Heizlüftern, Öfen oder anderen Geräten auf, die Wärme abstrahlen.
- Schalten Sie das Gerät erst aus, bevor Sie erst den Netzstecker ziehen.
- Setzen Sie das Gerät nicht Wassertropfen oder Spritzwasser aus.
- Stellen Sie keine Gegenstände auf das Gerät.

### Kleine Objekte/Verpackungsteile (Plastikbeutel, Karton, etc.):

- Bewahren Sie kleine Objekte (z. B. Schrauben und anderes Montagematerial, Speicherkarten) und Verpackungsteile außerhalb der Reichweite von Kindern auf, damit sie nicht von diesen verschluckt werden können. Lassen Sie kleine Kinder nicht mit Folie spielen. Es besteht Erstickengefahr!

### Transport des Gerätes:

Bitte bewahren Sie die Originalverpackung auf. Um ausreichenden Schutz beim Transport des Gerätes zu erreichen, verpacken Sie das Gerät in der Originalverpackung.

### Reinigung der äußeren Oberfläche:

- Verwenden Sie keine flüchtigen Flüssigkeiten, wie Insektensprays. Durch zu starken Druck beim Abwischen können die Oberflächen beschädigt werden. Gummi- oder Plastikteile sollten nicht über einen längeren Zeitraum mit dem Gerät in Kontakt sein. Nutzen Sie ein trockenes Tuch.



---

## LIEFERUMFANG

---



Netzgerät



AV-Kabel



2 dynamische Mikrofone



Bedienungsanleitung



Karaoke-CD

---

## AUSZIEHEN DES HANDGRIFFS

---

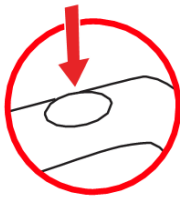

1. Knopf drücken.



2. Griff ziehen

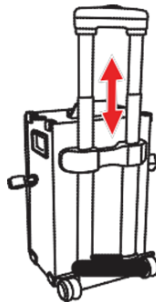

---

## INBETRIEBNAHME

---

1. Schließen Sie das Netzteil an der Anlage an und stecken Sie es in eine Steckdose.
2. Schalten Sie das Gerät ein, indem Sie den Ein/Aus-Schalter betätigen.
3. Drücken Sie auf der Rückseite den Schalter für die Wahl der Stromversorgung (ADAPTER POWER SELECTOR).
4. Über den Funktionswahlknopf stellen Sie wählen Sie die Modi CDG - USB - BT - LINE IN

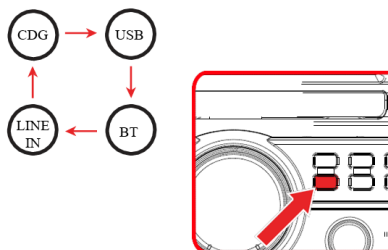

# ANSCHLÜSSE

## VIDEO

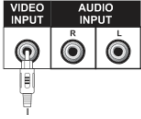

## AUDIO

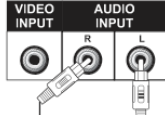

## HDMI

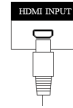

## MICROFONE

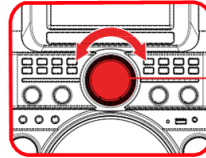
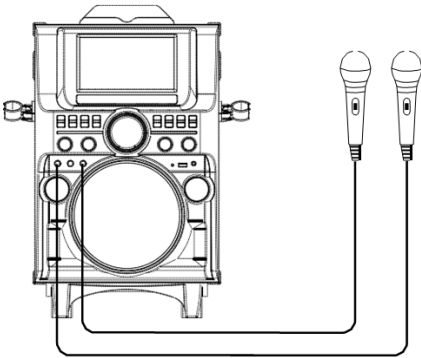

Lautstärkeinstellung

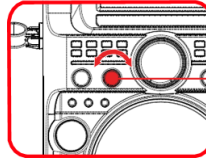

Einstellung  
Mikrofonlautstärke

## LINE IN



## USB-Ladeanschluss

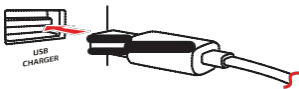

---

## CD - CDG

---

### Titel-Wiedergabe

1. Öffnen Sie das CD-Fach, indem Sie die Taste CD OP/CL drücken.
2. Legen Sie die CD ein und schließen Sie das Fach wieder.
3. Zur Wiedergabe drücken Sie die PLAY/PAUSE-Taste.

### Titel-Programmierung

1. Drücken Sie die PROGRAM-Taste.
2. Wählen Sie über die Tasten **⏮/⏭** einen Titel aus.
3. Drücken Sie wieder die PROGRAM-Taste.
4. Zur Einreihung des nächsten Titels wiederholen Sie die Schritte 2 und 3.
5. Zur Wiedergabe der gespeicherten Titel drücken Sie PLAY.
6. Um die Titel-Programmierung zu löschen, drücken Sie STOP:

### Wiederholfunktion

1. Um den aktuellen Titel zu wiederholen, drücken Sie die Taste "Repeat 1". Im Display erscheint nun das Repeat-Symbol mit einer "1" auf der rechten Seite.
2. Möchten Sie alle Titel wiederholen, drücken Sie "Repeat All". Im Display erscheint nun das Repeat-Symbol.
3. Um die Wiederholungsfunktion zu beenden, drücken Sie die Taste REPEAT CANCEL.

---

## EINSTELLUNGEN

---

Lautstärkereglung für Echo, Keyboard und Stimme.

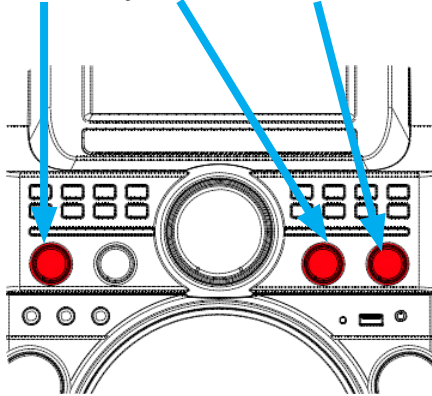

---

## USB-WIEDERGABE

---

1. Schließen Sie an der USB-Buchse ein USB-Speichermedium an.
2. Über die die Tasten ⏮/⏭ wählen sie einen Titel aus.
3. Drücken Sie die Taste PLAY/PAUSE, um die Wiedergabe zu starten.
4. Drücken Sie die STOP-Taste, um die Wiedergabe zu beenden.

---

## USB-AUFNAHME

---

1. Schließen Sie an der USB-Buchse ein USB-Speichermedium an.
2. Mit der Funktionswahltaste wählen Sie eine Audioquelle.
3. Über die die Tasten ⏮/⏭ wählen sie einen Titel aus.
4. Drücken Sie die Taste PLAY/PAUSE.
5. Drücken Sie die RECORD-Taste, um mit der Aufnahme zu beginnen.
6. Die ENTER-Taste drücken.
7. Drücken Sie die STOP-Taste, um die Aufnahme zu beenden. Im Display erscheint eine Eingabeaufforderung. Die Taste ⏮ oder ⏭ drücken, um den Aufnahmemodus zu verlassen oder nicht. Anschließend mit ENTER bestätigen.

---

## BT-VERBINDUNG

---

### Kopplung

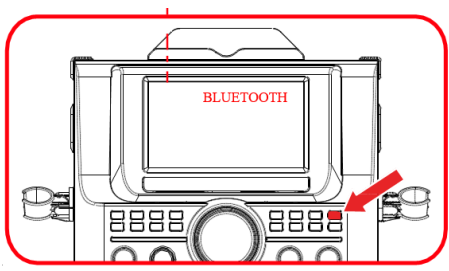

1. Stellen Sie die Suchfunktion auf dem BT-Gerät ein, von dem Sie Musik wiedergeben wollen.
2. Wählen Sie auf Ihrem BT-Gerät "KS838BT " aus und stellen Sie die Verbindung her.
3. Wenn Sie eine Verbindung zu einem anderen BT-Gerät herstellen möchten, PAIR drücken, um die aktuelle Kopplung aufzuheben.

### Wiedergabe

Drücken Sie zur Wiedergabe die PLAY-Taste.

## SPEZIELLE ENTSORGUNGSHINWEISE FÜR VERBRAUCHER IN DEUTSCHLAND

Entsorgen Sie Ihre Altgeräte fachgerecht. Dadurch wird gewährleistet, dass die Altgeräte umweltgerecht verwertet und negative Auswirkungen auf die Umwelt und menschliche Gesundheit vermieden werden. Bei der Entsorgung sind folgende Regeln zu beachten:

- Jeder Verbraucher ist gesetzlich verpflichtet, Elektro- und Elektronikaltgeräte (Altgeräte) sowie Batterien und Akkus getrennt vom Hausmüll zu entsorgen. Sie erkennen die entsprechenden Altgeräte durch folgendes Symbol der durchgestrichene Mülltonne (WEEE-Symbol). 
- Sie haben Altbatterien und Altakkumulatoren, die nicht vom Altgerät umschlossen sind, sowie Lampen, die zerstörungsfrei aus dem Altgerät entnommen werden können, vor der Abgabe an einer Entsorgungsstelle vom Altgerät zerstörungsfrei zu trennen.
- Bestimmte Lampen und Leuchtmittel fallen ebenso unter das Elektro- und Elektronikgesetz und sind dementsprechend wie Altgeräte zu behandeln. Ausgenommen sind Glühbirnen und Halogenlampen. Entsorgen Sie Glühbirnen und Halogenlampen bitte über den Hausmüll, sofern sie nicht das WEEE-Symbol tragen.
- Jeder Verbraucher ist für das Löschen von personenbezogenen Daten auf dem Elektro- bzw. Elektronikgerät selbst verantwortlich.

### Rücknahmepflicht der Vertreiber

Vertreiber mit einer Verkaufsfläche für Elektro- und Elektronikgeräte von mindestens 400 Quadratmetern sowie Vertreiber von Lebensmitteln mit einer Gesamtverkaufsfläche von mindestens 800 Quadratmetern, die mehrmals im Kalenderjahr oder dauerhaft Elektro- und Elektronikgeräte anbieten und auf dem Markt bereitstellen, sind verpflichtet,

1. bei der Abgabe eines neuen Elektro- oder Elektronikgerätes an einen Endnutzer ein Altgerät des Endnutzers der gleichen Geräteart, das im Wesentlichen die gleichen Funktionen wie das neue Gerät erfüllt, am Ort der Abgabe oder in unmittelbarer Nähe hierzu unentgeltlich zurückzunehmen und
2. auf Verlangen des Endnutzers Altgeräte, die in keiner äußeren Abmessung größer als 25 Zentimeter sind, im Einzelhandelsgeschäft oder in unmittelbarer Nähe hierzu unentgeltlich zurückzunehmen; die Rücknahme darf nicht an den Kauf eines Elektro- oder Elektronikgerätes geknüpft werden und ist auf drei Altgeräte pro Geräteart beschränkt.

- Bei einem Vertrieb unter Verwendung von Fernkommunikationsmitteln ist die unentgeltliche Abholung am Ort der Abgabe auf Elektro- und Elektronikgeräte der Kategorien 1, 2 und 4 gemäß § 2 Abs. 1 ElektroG, nämlich „Wärmeüberträger“, „Bildschirmgeräte“ (Oberfläche von mehr als 100 cm<sup>2</sup>) oder „Großgeräte“ (letztere mit mindestens einer äußeren Abmessung über 50 Zentimeter) beschränkt. Für andere Elektro- und Elektronikgeräte (Kategorien 3, 5, 6) ist eine Rückgabemöglichkeit in zumutbarer Entfernung zum jeweiligen Endnutzer zu gewährleisten.
- Altgeräte dürfen kostenlos auf dem lokalen Wertstoffhof oder in folgenden Sammelstellen in Ihrer Nähe abgegeben werden: [www.take-e-back.de](http://www.take-e-back.de)
- Für Elektro- und Elektronikgeräte der Kategorien 1, 2 und 4 bieten wir auch die Möglichkeit einer unentgeltlichen Abholung am Ort der Abgabe. Beim Kauf eines Neugeräts haben Sie die Möglichkeit, eine Altgerätabholung über die Webseite auszuwählen.
- Batterien können überall dort kostenfrei zurückgegeben werden, wo sie verkauft werden (z. B. Super-, Bau-, Drogeriemarkt). Auch Wertstoff- und Recyclinghöfe nehmen Batterien zurück. Sie können Batterien auch per Post an uns zurücksenden. Altbatterien in haushaltsüblichen Mengen können Sie direkt bei uns von Montag bis Freitag zwischen 08:00 und 16:00 Uhr unter der folgenden Adresse unentgeltlich zurückgeben:

**Chal-Tec Fulfillment GmbH**  
**Norddeutschlandstr. 3**  
**47475 Kamp-Lintfort**

- Wichtig zu beachten ist, dass Lithiumbatterien aus Sicherheitsgründen vor der Rückgabe gegen Kurzschluss gesichert werden müssen (z. B. durch Abkleben der Pole).
- Finden sich unter der durchgestrichenen Mülltonne auf der Batterie zusätzlich die Zeichen Cd, Hg oder Pb ist das ein Hinweis darauf, dass die Batterie gefährliche Schadstoffe enthält. (»Cd« steht für Cadmium, »Pb« für Blei und »Hg« für Quecksilber).

**Hinweis zur Abfallvermeidung**

Indem Sie die Lebensdauer Ihrer Altgeräte verlängern, tragen Sie dazu bei, Ressourcen effizient zu nutzen und zusätzlichen Müll zu vermeiden. Die Lebensdauer Ihrer Altgeräte können Sie verlängern, indem Sie defekte Altgeräte reparieren lassen. Wenn sich Ihr Altgerät in gutem Zustand befindet, könnten Sie es spenden, verschenken oder verkaufen.



---

## HINWEISE ZUR ENTSORGUNG

---



Wenn es in Ihrem Land eine gesetzliche Regelung zur Entsorgung von elektrischen und elektronischen Geräten gibt, weist dieses Symbol auf dem Produkt oder auf der Verpackung darauf hin, dass dieses Produkt nicht im Hausmüll entsorgt werden darf. Stattdessen muss es zu einer Sammelstelle für das Recycling von elektrischen und elektronischen Geräten gebracht werden. Durch regelkonforme Entsorgung schützen Sie die Umwelt und die Gesundheit Ihrer Mitmenschen vor negativen Konsequenzen. Informationen zum Recycling und zur Entsorgung dieses Produkts, erhalten Sie von Ihrer örtlichen Verwaltung oder Ihrem Hausmüllentsorgungsdienst.

Dieses Produkt enthält Batterien. Wenn es in Ihrem Land eine gesetzliche Regelung zur Entsorgung von Batterien gibt, dürfen die Batterien nicht im Hausmüll entsorgt werden. Informieren Sie sich über die örtlichen Bestimmungen zur Entsorgung von Batterien. Durch regelkonforme Entsorgung schützen Sie die Umwelt und die Gesundheit Ihrer Mitmenschen vor negativen Konsequenzen.

---

## KONFORMITÄTSERKLÄRUNG

---

**Hersteller:**

Chal-Tec GmbH, Wallstraße 16, 10179 Berlin, Deutschland.

**Importeur für Großbritannien:**

Berlin Brands Group UK Limited  
PO Box 42  
272 Kensington High Street  
London, W8 6ND  
United Kingdom

Hiermit erklärt Chal-Tec GmbH, dass der Funkanlagentyp DisGo Box 360 der Richtlinie 2014/53/EU entspricht. Der vollständige Text der EU-Konformitätserklärung ist unter der folgenden Internetadresse verfügbar: [use.berlin/10031975](http://use.berlin/10031975)

**Dear Customer,**

Congratulations on purchasing this device. Please read the following instructions carefully and follow them to prevent possible damages. We assume no liability for damage caused by disregard of the instructions and improper use. Scan the QR code to get access to the latest user manual and more product information.



---

## CONTENTS

---

- Safety Instructions 15
- Scope of Supply 16
- Extending the Handle 16
- Getting Started 17
- Connections 18
- CD - CDG 19
- Settings 20
- USB Recording 20
- USB Playback 20
- BT Connection 21
- Disposal Considerations 22
- Declaration of Conformity 22

---

## TECHNICAL DATA

---

<b>Item number</b>	<b>10031975</b>
Power supply power adapter	Input: 100-240 V ~ 50/60 Hz Output: 15 V $\equiv$ 2 A
Power consumption	30 W
<b>CD player</b>	
Frequency range	Frequency 100 Hz - 20 kHz
S/N ratio	50 dB
<b>Microphone</b>	
Connector	6.3-mm RCA plug
Sensitivity	-73 dB
Impedance	600 ohms

---

## SAFETY INSTRUCTIONS

---

**FAILURE TO CAREFULLY FOLLOW THESE INSTRUCTIONS MAY LEAD TO SERIOUS PERSONAL INJURY AND DAMAGE TO YOUR PRODUCT.**

### General Instructions

- DANGER. NOT FOR USE BY CHILDREN.
- For home and personal use only.
- For indoor use only. Outside usage shall be construed as a misuse as set forth herein.
- Read, keep and follow the instructions carefully.
- Heed all warnings.
- Electrical equipment should never be kept or stored in rain or damp environments. Storage of the Product under the aforementioned conditions shall be construed as neglect as set forth herein
- Unplug the product during lightning storms or when unused for long period of time.
- Do not expose to direct sunlight and do not install near any heat sources such as radiators, heat registers, stoves, or other apparatus that produces heat.
- DO NOT PLUG IN THE PRODUCT UNLESS IT IS TURNED OFF COMPLETELY.
- Do NOT expose to dripping or splashing water. Do NOT place objects on top of the product.

### Small objects / packaging parts (plastic bags, cardboard, etc.)

Keep small objects (for example, screws and other assembly materials, memory cards) and packaging parts out of reach of children so that they cannot be swallowed. Do not let small children play with plastic bags. Risk of suffocation.

### Transporting the device

Please keep the original packaging. To ensure adequate protection when transporting the device, pack the device in its original packaging.

### Cleaning the outer surfaces

Do not use volatile fluids, such as insect sprays. The surface can be damaged by excessive pressure during wiping. Rubber or plastic parts should not be left in contact with the device for an extended period of time. Use a dry cloth.

---

## SCOPE OF SUPPLY

---



AC power adapter



AV power cable



2 dynamic microphones



Instruction manual



Karaoke CD

---

## EXTENDING THE HANDLE

---

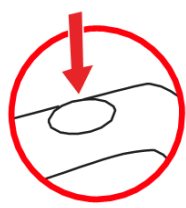

1. Press the button



2. Pull handle

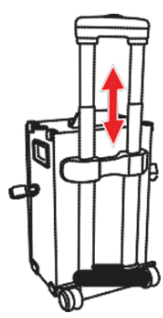

---

## GETTING STARTED

---

1. Connect the power adapter to the appliance and connect to the mains.
2. Press the POWER switch located at the back of the cabinet .
3. Slide the ADAPTER POWER SELECTOR on the back of the appliance to choose between battery operation and AC operation.
4. Choose the modes CDG - USB - BT - LINE IN using the FUNCTION key.

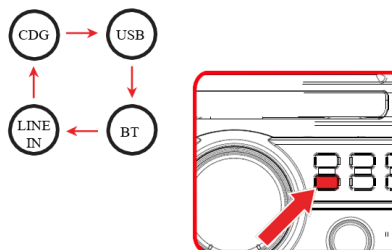

# CONNECTIONS

## VIDEO

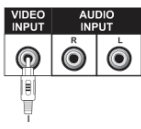

## AUDIO

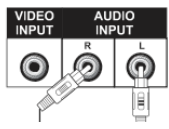

## HDMI



## MICROPHONE

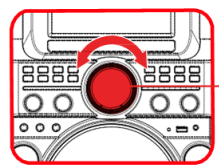
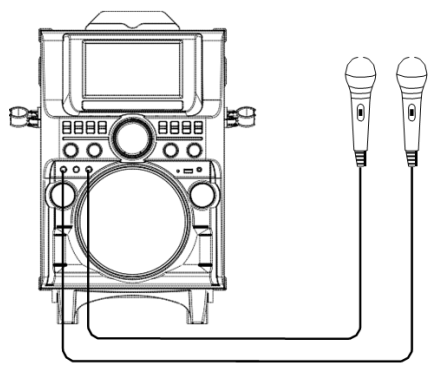

Volume Control

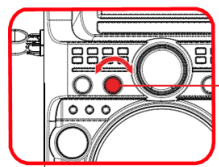

Microphone volume control

## LINE IN

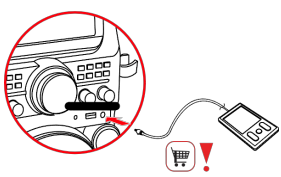

## USB charging connection

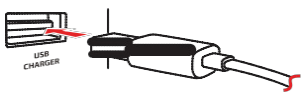

---

## CD - CDG

---

### Play

1. Open the CD tray by pressing the CD OP/CL button.
2. Insert the CD and close the CD tray.
3. Press PLAY/PAUSE to play the first track.

### Program track

1. Press the PROGRAM button
2. Choose a title via the keys ◀/▶.
3. Press the PROGRAM key again.
4. For adding another track, repeat the steps 2 and 3.
5. Press PLAY/PAUSE to play the programmed tracks.
6. Press STOP to erase the programming.

### Repeat function

1. To repeat the current title, press the button "Repeat 1". Now the display shows the repeat symbol with a "1" on the right.
2. If you would like to repeat all titles, press REPEAT ALL". The display shows the repeat symbol.
3. To stop the repeat function, press the button REPEAT CANCEL.

---

## SETTINGS

---

Volume control for Echo, Keyboard and voice.

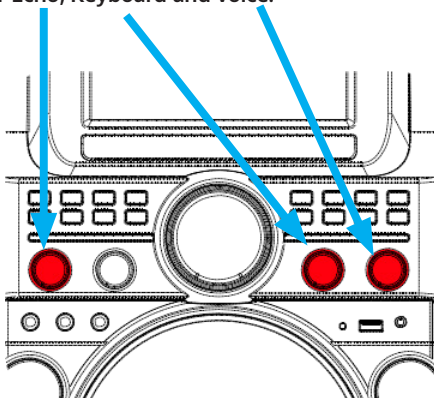

---

## USB PLAYBACK

---

1. Connect a USB flash drive to the USB input.
2. Press the FUNCTION button to choose USB.
3. Select a track with the **⏮/⏭** keys.
4. Press PLAY/PAUSE to start playback.
5. Press STOP to end playback.

---

## USB RECORDING

---

1. Connect a USB flash drive to the USB input.
2. Press the FUNCTION button to choose an audio source.
3. Select a track with the **⏮/⏭** buttons.
4. Press PLAY/PAUSE.
5. Press the the RECORD button to start a recording.
6. Press ENTER.
7. Press STOP to end a recording. There will be note prompting on screen, press **⏮/⏭** to select exit recording or not, then press ENTER button to confirm exit or cancel.



---

## BT CONNECTION

---

### Pairing

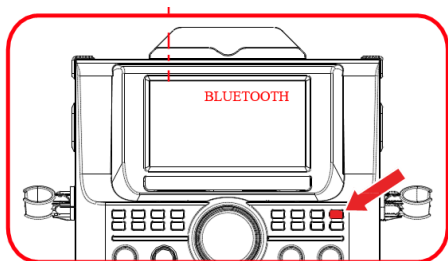

1. Turn on the search function on the Bluetooth device from which you want to play music.
2. On your BT device, select "KS838BT" and make the connection.
3. If you want to pair with another BT device, press the PAIR button to disconnect current connection.

### Playback

To start playing, press the PLAY/PAUSE button.

---

## DISPOSAL CONSIDERATIONS

---



If there is a legal regulation for the disposal of electrical and electronic devices in your country, this symbol on the product or on the packaging indicates that this product must not be disposed of with household waste. Instead, it must be taken to a collection point for the recycling of electrical and electronic equipment. By disposing of it in accordance with the rules, you are protecting the environment and the health of your fellow human beings from negative consequences. For information about the recycling and disposal of this product, please contact your local authority or your household waste disposal service.

This product contains batteries. If there is a legal regulation for the disposal of batteries in your country, the batteries must not be disposed of with household waste. Find out about local regulations for disposing of batteries. By disposing of them in accordance with the rules, you are protecting the environment and the health of your fellow human beings from negative consequences.

---

## DECLARATION OF CONFORMITY

---

**Manufacturer:**

Chal-Tec GmbH, Wallstrasse 16, 10179 Berlin, Germany.

**Importer for Great Britain:**

Berlin Brands Group UK Limited  
PO Box 42  
272 Kensington High Street  
London, W8 6ND  
United Kingdom

Hereby, Chal-Tec GmbH declares that the radio equipment type DisGo Box 360 is in compliance with Directive 2014/53/EU. The full text of the EU declaration of conformity is available at the following internet address: [use.berlin/10031975](http://use.berlin/10031975)

**For Great Britain:** Hereby, Chal-Tec GmbH declares that the radio equipment type DisGo Box 360 is in compliance with the relevant statutory requirements. The full text of the declaration of conformity is available at the following internet address: [use.berlin/10031975](http://use.berlin/10031975)

Chère cliente, cher client,

Toutes nos félicitations pour l'acquisition de ce nouvel appareil. Veuillez lire attentivement les instructions suivantes de branchement et d'utilisation afin d'éviter d'éventuels dommages. Le fabricant ne saurait être tenu pour responsable des dommages dus au non-respect des consignes de sécurité et à la mauvaise utilisation de l'appareil. Scannez le QR-Code pour accéder à la dernière version du mode d'emploi et à d'autres informations concernant le produit:



---

## SOMMAIRE

---

Consignes de sécurité	24
Contenu de l'emballage	25
Poignée télescopique	25
Mise en marche	26
Connexions	27
CD - CDG	28
Paramètres	29
Enregistrement par USB	29
Lecture par USB	29
Connexion BT	30
Conseils pour le recyclage	31
Déclaration de conformité	31

---

## FICHE TECHNIQUE

---

<b>Article</b>	<b>10031975</b>
Alimentation de l'adaptateur secteur	Entrée: 100-240 V ~ 50/60 Hz Sortie: 15 V $\equiv$ 2 A
Puissance	30 W
<b>Lecteur CD</b>	
Plage de fréquences	Fréquence 100 Hz - 20 kHz
Rapport signal bruit	50 dB
<b>Micro</b>	
Connexion	Fiche jack 6,3 mm
Sensibilité	-73 dB
Impédance	600 Ohm

---

## CONSIGNES DE SÉCURITÉ

---

### LE NON-RESPECT DE CES CONSIGNES PEUT CAUSER DE GRAVES BLESSURES AUX PERSONNES ET DOMMAGES À L'APPAREIL

#### Consignes générales de sécurité

- NE CONVIENT PAS AUX ENFANTS.
- L'appareil est exclusivement destiné à un usage privé à domicile.
- Lisez attentivement le mode d'emploi et conservez-le en lieu sûr.
- Respectez toutes les mises en garde.
- Les appareils électriques ne doivent jamais être conservés sous la pluie ou dans un environnement humide.
- Débranchez le cordon d'alimentation en cas d'orage et lorsque vous n'utilisez pas l'appareil pendant une période prolongée.
- N'exposez pas l'appareil au soleil. Ne le placez pas à proximité de sources de chaleur, telles que des radios, des radiateurs soufflants, des cuisinières ou d'autres appareils qui produisent de la chaleur.
- Éteignez l'appareil avant de débrancher la fiche secteur.
- N'exposez pas l'appareil à des gouttes d'eau ou à des projections d'eau.
- Ne placez aucun objet sur l'appareil.

#### Petits éléments / éléments d'emballage (sacs en plastique, cartons, etc.) :

- Conservez les petits éléments (par exemple vis, matériel de montage) et éléments d'emballage hors de portée des enfants pour éviter les risques d'étouffement. Ne pas laisser les enfants jouer avec les emballages plastiques, il y a risque d'étouffement !

#### Transport de l'appareil :

Veillez conserver l'emballage d'origine. Pour garantir la meilleure protection de l'appareil lors de son transport, veuillez le remettre dans son emballage d'origine.

#### Nettoyage des surfaces externes :

- Ne pas utiliser de liquides volatils tels que le spray insecticide. Une pression trop forte lors de l'essuyage peut endommager les surfaces. Les matières en plastique ou en caoutchouc ne doivent pas rester en contact avec l'appareil pendant une période prolongée. Utilisez un chiffon sec.

---

## CONTENU DE L'EMBALLAGE

---



Adaptateur  
secteur



Câble AV



2 dynamische Mikrofone



Mode d'emploi



CD de Karaké

---

## POIGNÉE TÉLESCOPIQUE

---

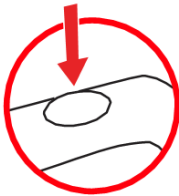

1. Appuyez sur le  
bouton



2. Tirez la  
poignée

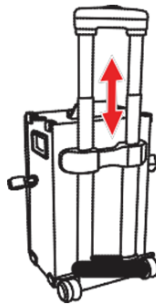

## MISE EN MARCHÉ

1. Connectez le bloc d'alimentation au système et branchez-le sur une prise.
2. Allumez l'appareil en appuyant sur l'interrupteur marche / arrêt.
3. Appuyez sur l'interrupteur de sélection de l'alimentation (ADAPTER POWER SELECTOR) à l'arrière.
4. Utilisez le sélecteur de fonction pour régler les modes CDG - USB - BT - LINE IN

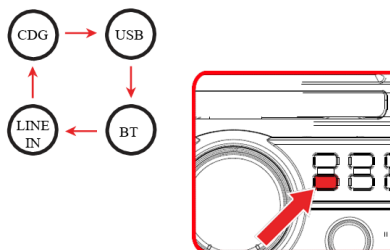

# CONNEXIONS

## VIDEO

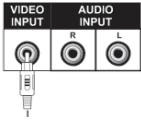

## AUDIO

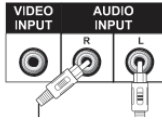

## HDMI

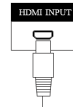

## MICROS

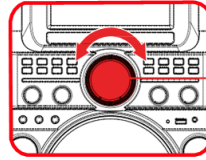
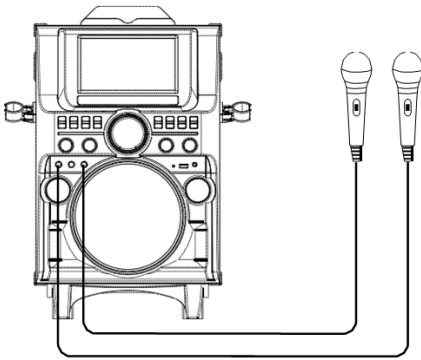

Réglage du volume

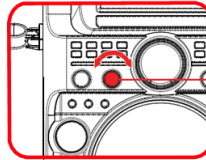

Réglage du volume des micros

## LINE IN



## Port de charge USB

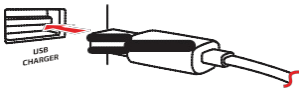

---

## CD - CDG

---

### Lecture d'un titre

1. Ouvrez le compartiment CD en appuyant sur la touche CD OP / CL.
2. Insérez le CD et fermez le compartiment.
3. Appuyez sur la touche PLAY / PAUSE pour lancer la lecture.

### Programmation d'un titre

1. Appuyez sur la touche PROGRAM.
2. Choisissez un titre avec les touches ◀/▶.
3. Appuyez à nouveau sur la touche PROGRAM.
4. Répétez les étapes 2 et 3 pour programmer le titre suivant.
5. Appuyez sur PLAY pour lire les titres enregistrés.
6. Pour supprimer la programmation du titre, appuyez sur STOP:

### Fonction répétition

1. Pour répéter le titre en cours, appuyez sur la touche "Répéter 1". Le symbole de répétition apparaît maintenant sur l'affichage avec un "1" sur le côté droit.
2. Si vous souhaitez répéter tous les titres, appuyez sur "Répéter tout". Le symbole de répétition apparaît maintenant à l'écran.
3. Pour terminer la fonction de répétition, appuyez sur la touche REPEAT CANCEL.



---

## PARAMÈTRES

---

Contrôle du volume pour l'écho, le clavier et la voix.

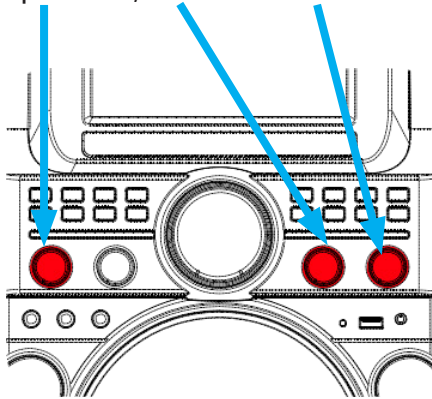

---

## LECTURE PAR USB

---

1. Connectez un support de stockage USB au port USB.
2. Choisissez un titre avec les touches ◀/▶.
3. Appuyez sur la touche PLAY/PAUSE pour démarrer la lecture.
4. Appuyez sur la touche STOP pour arrêter la lecture.

---

## ENREGISTREMENT PAR USB

---

1. Connectez un support de stockage USB à la prise USB.
2. Utilisez la touche de sélection de fonction pour sélectionner une source audio.
3. Choisissez un titre avec les touches ◀/▶.
4. Appuyez sur la touche PLAY / PAUSE.
5. Appuyez sur la touche RECORD pour démarrer l'enregistrement.
6. Appuyez sur la touche ENTER.
7. Appuyez sur la touche STOP pour arrêter l'enregistrement. Une invite apparaît à l'écran. Appuyez sur la touche ◀ ou ▶ pour quitter le mode d'enregistrement ou non. Confirmez ensuite avec ENTER.

---

## CONNEXION BT

---

### Couplage

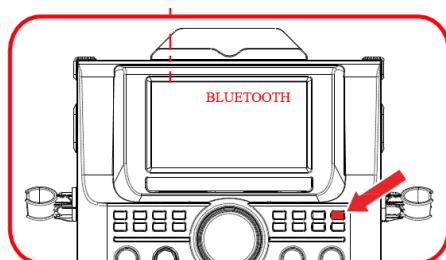

1. Réglez la fonction de recherche sur l'appareil BT à partir duquel vous souhaitez lire de la musique.
2. Sélectionnez "KS838BT" sur votre appareil BT et établissez la connexion.
3. Si vous souhaitez vous connecter à un autre appareil BT, appuyez sur PAIR pour annuler le couplage actuel.

### Lecture

Appuyez sur la touche PLAY pour démarrer la lecture.

---

## CONSEILS POUR LE RECYCLAGE

---



S'il existe une réglementation pour l'élimination ou le recyclage des appareils électriques et électroniques dans votre pays, ce symbole sur le produit ou sur l'emballage indique que cet appareil ne doit pas être jeté avec les ordures ménagères. Vous devez le déposer dans un point de collecte pour le recyclage des équipements électriques et électroniques.

La mise au rebut conforme aux règles protège l'environnement et la santé de vos semblables des conséquences négatives. Pour plus d'informations sur le recyclage et l'élimination de ce produit, veuillez contacter votre autorité locale ou votre service de recyclage des déchets ménagers.

Ce produit contient des piles. S'il existe une réglementation pour l'élimination ou le recyclage des piles dans votre pays, vous ne devez pas les jeter avec les ordures ménagères. Renseignez-vous sur les dispositions locales relatives à la collecte des piles usagées. La mise au rebut conforme aux règles protège l'environnement et la santé de vos semblables des conséquences négatives.

---

## DÉCLARATION DE CONFORMITÉ

---



**Fabricant :**

Chal-Tec GmbH, Wallstraße 16, 10179 Berlin, Allemagne.

**Importateur pour la Grande Bretagne :**

Berlin Brands Group UK Limited  
PO Box 42  
272 Kensington High Street  
London, W8 6ND  
United Kingdom

Le soussigné, Chal-Tec GmbH, déclare que l'équipement radioélectrique du type DisGo Box 360 est conforme à la directive 2014/53/UE. Le texte complet de la déclaration UE de conformité est disponible à l'adresse internet suivante : [use.berlin/10031975](http://use.berlin/10031975)



Gentile cliente,

congratulations per l'acquisto di questo dispositivo. La invitiamo a leggere attentamente e a rispettare le seguenti istruzioni, così da prevenire eventuali danneggiamenti. Si declina qualsiasi responsabilità per danni derivanti dalla mancata osservanza delle istruzioni e da un uso improprio.



---

## INDICE

---

Istruzioni di sicurezza	34
Contenuto della confezione	35
Estrazione della maniglia	35
Messa in esercizio	36
Collegamenti	37
CD - CDG	38
Impostazioni	39
Registrazione USB	39
Riproduzione USB	39
Collegamento BT	40
Smaltimento	41
Dichiarazione di conformità	41

---

## DATI TECNICI

---

<b>Numero articolo</b>	<b>10031975</b>
Alimentazione elettrica	Ingresso: 100-240 V ~ 50/60 Hz Uscita: 15 V $\equiv$ 2 A
Potenza	30 W
<b>Lettore CD</b>	
Risposta in frequenza	Frequenza 100 Hz - 20 kHz
Rapporto segnale-rumore	50 dB
<b>Microfono</b>	
Collegamento	6,3 mm
Sensibilità	-73 dB
Impedenza	600 Ohm

---

## ISTRUZIONI DI SICUREZZA

---

### **LA MANCATA OSSERVANZA DELLE PRESENTI ISTRUZIONI PUÒ COMPORRE LESIONI GRAVI A PERSONE E DANNEGGIARE IL DISPOSITIVO**

#### Istruzioni generali di sicurezza

- NON ADATTO ALL'UTILIZZO DA PARTE DI BAMBINI
- Il dispositivo è destinato al solo uso privato.
- Leggere attentamente il manuale di istruzioni e conservarlo opportunamente.
- Osservare tutte le istruzioni di sicurezza
- Il dispositivi elettrici non vanno mai conservati in posti esposti alla pioggia o in ambienti umidi.
- Durante i temporali o in caso di inutilizzo prolungato, scollegare la spina di alimentazione.
- Non posizionare il dispositivo alla luce diretta del sole. Non posizionare il dispositivo in prossimità di fonti di calore come radiatori, stufe, forni o altri dispositivi che emanano calore.
- Prima di scollegare la spina elettrica, spegnere il dispositivo.
- Non esporre il dispositivo a sgocciolamenti o schizzi d'acqua.
- Non appoggiare prodotti sul dispositivo.
- .

#### **Piccoli oggetti/Componenti dell'imballaggio (sacchetti in plastica, scatole, ecc.):**

- •Tenere i piccoli oggetti (ad es. viti o altro materiale per il montaggio, schede di memoria) e i componenti dell'imballaggio fuori dalla portata dei bambini, così che non vengano inghiottiti. Non permettere ai bambini piccoli di giocare con la pellicola. Pericolo di soffocamento!

#### **Trasporto del dispositivo**

Trasporto del dispositivo.

#### **Pulizia della superficie esterna**

- •Non utilizzare liquidi volatili, come spray insetticidi. Applicando una pressione troppo elevata, le superfici potrebbero danneggiarsi. Parti in gomma o in plastica non devono restare a contatto con il dispositivo per periodi di tempo troppo lunghi. Utilizzare un panno asciutto.

---

## CONTENUTO DELLA CONFEZIONE

---



Alimentatore



Cavo AV



2 microfoni dinamici



Manuale di istruzioni



CD Karaoke

---

## ESTRAZIONE DELLA MANIGLIA

---

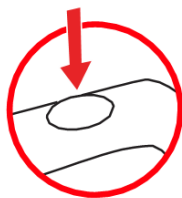

1. Premere il pulsante.



2. Sollevare la maniglia

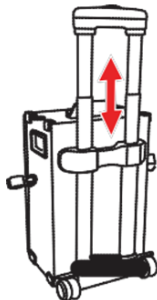

## MESSA IN ESERCIZIO

1. Collegare l'alimentatore all'impianto, quindi a una presa di corrente.
2. Accendere il dispositivo premendo l'interruttore on/off.
3. Premere sulla parte posteriore dell'interruttore per selezionare l'alimentazione elettrica (ADAPTER POWER SELECTOR).
4. Tramite il pulsante di scelta delle funzioni, selezionare una modalità tra CDG - USB - BT - LINE IN

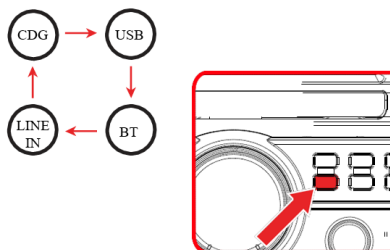



## COLLEGAMENTI

### VIDEO

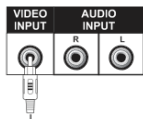

### AUDIO

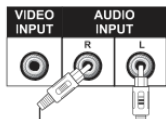

### HDMI

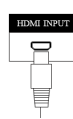

### MICROFONI

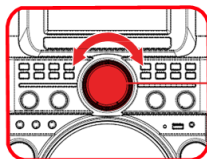
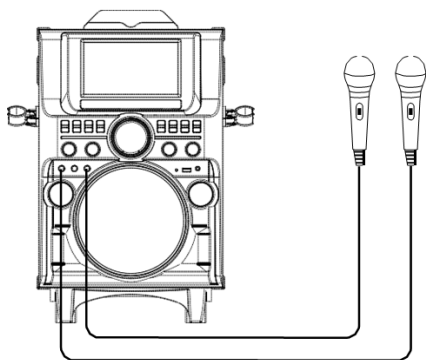

Regolazione volume

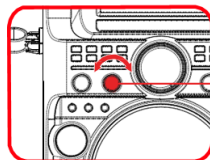

Regolazione volume  
microfono

### LINE IN

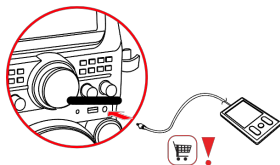

Collegamento carica USB

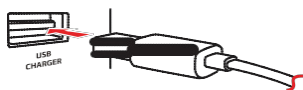

---

## CD - CDG

---

### Riproduzione traccia

1. Aprire il vano CD premendo il tasto CD OP/CL.
2. Inserire il CD e richiudere il vano.
3. Per la riproduzione, premere il tasto PLAY/PAUSE.

### Programmazione tracce

1. Premere il tasto PROGRAM.
2. Con i tasti ◀/▶ selezionare una traccia.
3. Premere nuovamente il tasto PROGRAM.
4. Per inserire la traccia successiva, ripetere i passaggi 2 e 3.
5. Per riprodurre la playlist memorizzata, premere PLAY.
6. Per eliminare la programmazione delle tracce, premere STOP.

### Funzione ripetizione

1. Per ripetere la traccia in riproduzione, premere il tasto "Repeat 1". Sul display compare il simbolo Repeat con un "1" a destra.
2. Se si vogliono ripetere tutte le tracce, premere "Repeat all". Sul display compare il simbolo Repeat.
3. Per terminare la funzione di ripetizione, premere il tasto REPEAT CANCEL.

---

## IMPOSTAZIONI

---

Regolazione del volume per eco, tastiera e voce.

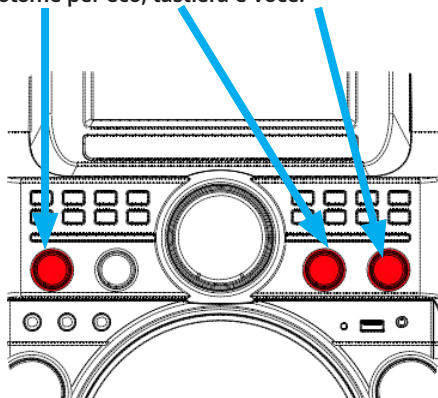

---

## RIPRODUZIONE USB

---

1. Collegare un supporto di memoria USB alla porta USB del dispositivo.
2. Con i tasti ◀/▶ wählen sie einen Titel aus.
3. Premere i tasti PLAY/PAUSE per avviare la riproduzione.
4. Premere il tasto STOP per terminare la riproduzione.

---

## REGISTRAZIONE USB

---

1. Collegare un supporto di memoria USB alla porta USB del dispositivo.
2. Con il tasto per la scelta delle funzioni, selezionare una sorgente audio.
3. Con i tasti ◀/▶ selezionare una traccia.
4. Premere il tasto PLAY/PAUSE.
5. Premere il tasto RECORD per avviare la registrazione.
6. Premere il tasto ENTER.
7. Premere il tasto STOP per terminare la registrazione. Sul display compare una richiesta di inserimento. Premere il tasto ◀ o ▶ per lasciare o meno la modalità di registrazione. Confermare con ENTER.

---

## COLLEGAMENTO BT

---

### Associazione

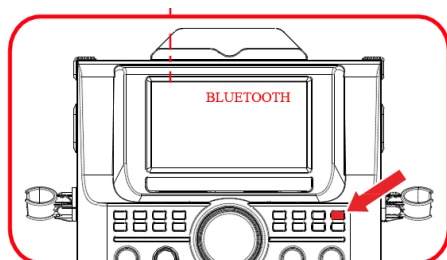

1. Impostare la funzione di ricerca sul dispositivo BT da quale si vuole riprodurre la musica.
2. Selezionare "KS838BT" sul dispositivo BT, quindi creare il collegamento.
3. Qualora si volesse creare un collegamento con un altro dispositivo BT, premere PAIR per interrompere l'associazione in corso.

### Riproduzione

Per la riproduzione, premere il tasto PLAY..

---

## SMALTIMENTO

---



Se nel proprio paese si applicano le regolamentazioni inerenti lo smaltimento di dispositivi elettrici ed elettronici, questo simbolo sul prodotto o sulla confezione segnala che questi prodotti non possono essere smaltiti con i rifiuti normali e devono essere portati a un punto di raccolta di dispositivi elettrici ed elettronici. Grazie al corretto smaltimento dei vecchi dispositivi si tutela il pianeta e la salute delle persone da possibili conseguenze negative. Informazioni riguardanti il riciclo e lo smaltimento di questi prodotti si ottengono presso l'amministrazione locale oppure il servizio di gestione dei rifiuti domestici.

Il prodotto contiene batterie. Se nel proprio paese si applicano le regolamentazioni inerenti lo smaltimento di batterie, non possono essere smaltite con i normali rifiuti domestici. Preghiamo di informarvi sulle regolamentazioni vigenti sullo smaltimento delle batterie. Grazie al corretto smaltimento dei vecchi dispositivi si tutela l'ambiente e la salute delle persone da conseguenze negative.

---

## DICHIARAZIONE DI CONFORMITÀ

---

**Produttore:**

Chal-Tec GmbH, Wallstraße 16, 10179 Berlino,  
Germania.

**Importatore per la Gran Bretagna:**

Berlin Brands Group UK Limited  
PO Box 42  
272 Kensington High Street  
London, W8 6ND  
United Kingdom

Il fabbricante, Chal-Tec GmbH, dichiara che il tipo di apparecchiatura radio DisGo Box 360 è conforme alla direttiva 2014/53/UE. Il testo completo della dichiarazione di conformità UE è disponibile al seguente indirizzo Internet: [use.berlin/10031975](http://use.berlin/10031975)



**Estimado cliente:**

wir gratulieren Ihnen zum Erwerb Ihres Gerätes. Lesen Sie die folgenden Hinweise sorgfältig durch und befolgen Sie diese, um möglichen Schäden vorzubeugen. Für Schäden, die durch Missachtung der Hinweise und unsachgemäßen Gebrauch entstehen, übernehmen wir keine Haftung. Scannen Sie den folgenden QR-Code, um Zugriff auf die aktuellste Bedienungsanleitung und weitere Informationen rund um das Produkt zu erhalten.



---

## ÍNDICE

---

Indicaciones de seguridad	44
Partes suministradas	45
Extensión del asa	45
Puesta en funcionamiento	46
Conexiones	47
CD - CDG	48
Ajustes	49
Grabación en USB	49
Reproducción USB	49
Conexión BT	50
Retirada del aparato	51
Declaración de conformidad	51

---

## DATOS TÉCNICOS

---

<b>Número de artículo</b>	<b>10031975</b>
Suministro eléctrico de la fuente de alimentación	Entrada: 100-240 V ~ 50/60 Hz Salida: 15 V  2 A
Potencia	30 W
<b>Reproductor de CD</b>	
Respuesta de frecuencia	Frecuencia 100 Hz - 20 kHz
Relación señal/ruido	50 dB
<b>Micrófono</b>	
Conexión	Clavija de 6,3 mm
Sensibilidad	-73 dB
Impedancia	600 Ohm

## INDICACIONES DE SEGURIDAD

**EL INCUMPLIMIENTO DE ESTAS INDICACIONES PUEDE PROVOCAR LESIONES PERSONALES GRAVES Y DAÑOS EN EL APARATO.**

### Advertencias generales de seguridad

- NO APTO PARA QUE LO UTILICEN NIÑOS.
- El aparato está indicado exclusivamente para un uso doméstico.
- Lea atentamente este manual de instrucciones y consérvelo.
- Tenga en cuenta todas las indicaciones de aviso.
- Los dispositivos eléctricos nunca deben almacenarse expuestos a la lluvia o en entornos húmedos.
- Desconecte el enchufe durante una tormenta o en un periodo prolongado de inutilización.
- No exponga el aparato a la radiación solar directa. No lo coloque cerca de fuentes de calor, como radiadores, calentadores, hornos u otros dispositivos que irradian calor.
- Apague el aparato antes de desenchufarlo.
- No exponga el aparato a salpicaduras y ni gotas de agua.
- No coloque objetos sobre el aparato.

### Piezas pequeñas/partes del embalaje (bolsas de plástico, cartón, etc.)

Mantenga las piezas pequeñas (p.ej. tornillos y otro material de montaje) y las partes del embalaje fuera del alcance de los niños para evitar que se atraganten. No permita que los niños pequeños jueguen con los plásticos, pueden provocar riesgo de asfixia!

### Transporte del aparato

Conserve el embalaje original. Para proteger el aparato durante el transporte, introdúzcalo en su embalaje original.

### Limpieza exterior

No utilice líquidos volátiles, como sprays insecticidas. El exterior del aparato podría dañarse si se frota demasiado fuerte. Evite que el aparato esté en contacto continuado con objetos de goma o plástico. Utilice un paño seco.



---

## PARTES SUMINISTRADAS

---



Cable de alimentación



Cable AV



2 micrófonos dinámicos



Manual de instrucciones



CD de Karaoke

---

## EXTENSIÓN DEL ASA

---

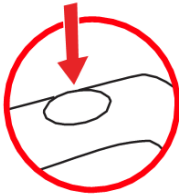

1. Pulsar botón

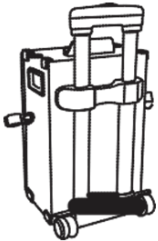

2. Tirar del asa

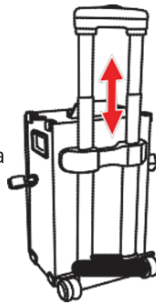

## PUESTA EN FUNCIONAMIENTO

1. Conecte la fuente de alimentación al equipo y a una toma de corriente.
2. Encienda el aparato accionando el interruptor on/off.
3. En la parte trasera, pulse el interruptor para seleccionar el suministro eléctrico (ADAPTER POWER SELECTOR).
4. Mediante el botón de selección de función puede elegir entre los modos CDG - USB - BT - LINE IN.

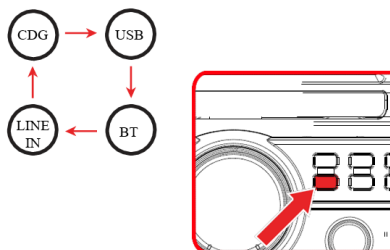

## CONEXIONES

### VÍDEO

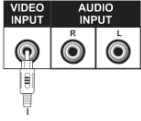

### AUDIO

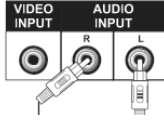

### HDMI

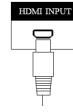

### MICRÓFONOS

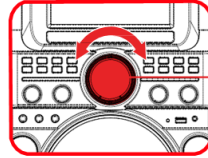
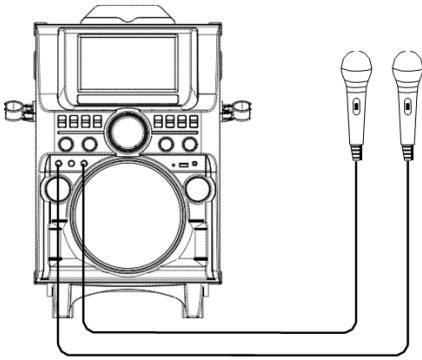

Ajuste de volumen

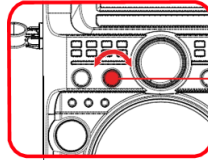

Volumen del micrófono

### LINE IN



### Cable de carga USB

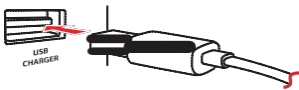

---



## CD - CDG

---

### Reproducción de pista

1. Abra el compartimento del CD pulsando el botón CD OP/CL.
2. Introduzca el CD y vuelva a cerrar el compartimento.
3. Para reproducir, pulse el botón PLAY/PAUSE.

### Programación de pistas

1. Pulse el botón PROGRAM.
2. Con los botones   seleccione una pista.
3. Pulse de nuevo el botón PROGRAM.
4. Para añadir la siguiente pista, repita los pasos 2 y 3.
5. Para reproducir las pistas guardadas, pulse PLAY.
6. Para eliminar la lista de programación, pulse STOP:

### Función repetición

1. Para repetir la pista actual, pulse el botón "Repeat 1". En la pantalla aparece el símbolo Repeat con un "1" en la parte derecha.
2. Si desea repetir todas las pistas, pulse "Repeat All". En la pantalla aparece el símbolo Repeat.
3. Para finalizar la función de repetición, pulse el botón REPEAT CANCEL.

---

## AJUSTES

---

Regulación de volumen para eco, teclado y voces.

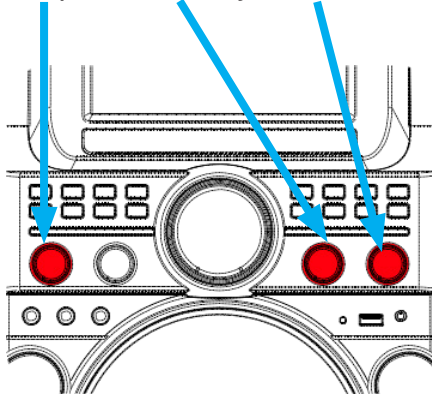

---

## REPRODUCCIÓN USB

---

1. Conecte un dispositivo de almacenamiento USB a la toma USB.
2. Con los botones ◀/▶ seleccione una pista.
3. Pulse el botón PLAY/PAUSE para iniciar la reproducción.
4. Pulse el botón STOP para finalizar la reproducción.

---

## GRABACIÓN EN USB

---

1. Conecte un dispositivo de almacenamiento USB a la toma USB.
2. Con el botón de selección de funciones, escoja una fuente de audio.
3. Con los botones ◀/▶ wählen sie einen Titel aus.
4. Pulse el botón PLAY/PAUSE.
5. Pulse el botón RECORD para comenzar con la grabación.
6. Pulse el botón ENTER.
7. Pulse el botón STOP para finalizar la grabación. En la pantalla aparece una petición de selección. Pulse el botón ◀ o ▶ para abandonar el modo grabación o no. A continuación, confirme con ENTER.

---

## CONEXIÓN BT

---

### Sincronización

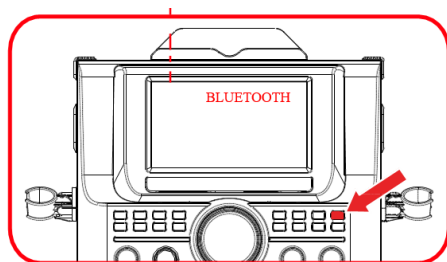

1. Configure la función de búsqueda en el dispositivo BT desde el que desea reproducir música.
2. Seleccione su aparato "KS838BT" y establezca la conexión.
3. Si desea establecer la conexión con otro dispositivo BT, pulse PAIR para detener la sincronización actual.

### Reproducción

Para reproducir, haga clic en el botón Play.

---

## RETIRADA DEL APARATO

---



Si en su país existe una disposición legal relativa a la eliminación de aparatos eléctricos y electrónicos, este símbolo estampado en el producto o en el embalaje advierte que no debe eliminarse como residuo doméstico. En lugar de ello, debe depositarse en un punto de recogida de reciclaje de aparatos eléctricos y electrónicos. Una gestión adecuada de estos residuos previene consecuencias potencialmente negativas para el medio ambiente y la salud de las personas. Puede consultar más información sobre el reciclaje y la eliminación de este producto contactando con su administración local o con su servicio de recogida de residuos.

Este producto contiene baterías. Si en su país existe una disposición legal relativa a la eliminación de baterías, estas no deben eliminarse como residuo doméstico. Infórmese sobre la normativa vigente relacionada con la eliminación de baterías. Una gestión adecuada de estos residuos previene consecuencias potencialmente negativas para el medio ambiente y la salud de las personas.

---

## DECLARACIÓN DE CONFORMIDAD

---



**Fabricante:**

Chal-Tec GmbH, Wallstraße 16, 10179 Berlín, Alemania.

**Importador para Gran Bretaña:**

Berlin Brands Group UK Limited  
PO Box 42  
272 Kensington High Street  
London, W8 6ND  
United Kingdom

Por la presente, Chal-Tec GmbH declara que el tipo de equipo radioeléctrico DisGo Box 360 es conforme con la Directiva 2014/53/UE. El texto completo de la declaración UE de conformidad está disponible en la dirección Internet siguiente: [use.berlin/10031975](http://use.berlin/10031975)

