

BORNHOLM SINGLE

Konvektions-Heizung
Convection Heater
Radiador de convección
Radiateur convecteur
Radiator a convezione

10031981 10031982



COMFORTING
OMFORTING
FORTINGCOI
TINGCOMFO
COMFORTING
OMFORTING
FORTINGCOI
TINGCOMFO

KLARSTEIN

www.klarstein.com

Hinweis: Dieses Produkt ist nur für gut isolierte Räume oder für den gelegentlichen Gebrauch geeignet.

Note: This product is only suitable for well insulated spaces or occasional use.

Nota: Este producto está indicado únicamente en lugares abrigados o para una utilización puntual.

Remarque : Ce produit ne peut être utilisé que dans des locaux bien isolés ou de manière occasionnelle.

Avvertencia: Questo prodotto è adatto solo per spazi ben isolati o uso occasionale.

Sehr geehrter Kunde,

wir gratulieren Ihnen zum Erwerb Ihres Gerätes. Lesen Sie die folgenden Hinweise sorgfältig durch und befolgen Sie diese, um möglichen Schäden vorzubeugen. Für Schäden, die durch Missachtung der Hinweise und unsachgemäßen Gebrauch entstehen, übernehmen wir keine Haftung. Scannen Sie den folgenden QR-Code, um Zugriff auf die aktuellste Bedienungsanleitung und weitere Informationen rund um das Produkt zu erhalten.

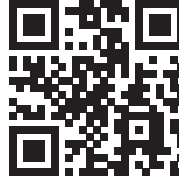

INHALTSVERZEICHNIS

Sicherheitshinweise	4
Produktdatenblatt	5
Geräteübersicht	6
Montage	7
Bedienfeld	8
Bedienung	9
Reinigung und Pflege	11
Hinweise zur Entsorgung	12
Hersteller & Importeur (UK)	12

English	13
Español	23
Français	33
Italiano	43

TECHNISCHE DATEN

Artikelnummer	10031981 10031982
Stromversorgung	220-240 V ~ 50/60 Hz
Leistung	500 W (niedrige Stufe) 1000 W (hohe Stufe)
Maße	51,5 x 10,5 x 45 cm

SICHERHEITSHINWEISE

- Prüfen Sie vor der Benutzung die Spannung auf der Geräteplakette und schließen Sie das Gerät nur an Steckdosen an, die der Spannung des Geräts entsprechen.
- Falls das Netzkabel beschädigt ist, lassen Sie es von einer ausgebildeten Fachkraft ersetzen.
- Stellen Sie die Heizung nicht direkt unter der Steckdose auf.
- Halten Sie einen Meter Abstand zu brennbaren Materialien wie Möbeln, Vorhängen oder Ähnlichem.
- Benutzen Sie das Gerät außerhalb der Reichweite von Kindern. Kinder dürfen das Gerät nur unter Aufsicht bedienen.
- Das Gerät ist nicht für den kommerziellen Gebrauch, sondern nur für Gebrauch im Haushalt und in ähnlichen Umgebungen vorgesehen.
- Benutzen Sie das Gerät nicht wenn es Fehlfunktionen aufweist oder in irgendeiner Form beschädigt wurde.
- Reparaturen dürfen nur von ausgebildeten Fachkräften durchgeführt werden.
- Falsch oder eigenständig ausgeführte Reparaturen stellen ein Verletzungsrisiko dar.
- Verlegen Sie das Netzkabel nicht unter Teppichen oder Läufern.
- Achten Sie darauf, dass das Netzkabel nicht über scharfe Kanten oder heiße Oberflächen verläuft.
- Decken Sie die Heizung nicht ab, um Überhitzen zu vermeiden.
- Benutzen Sie das Gerät nicht mit einem externen Timer, einer ferngesteuerten Steckdose oder einem anderen Gerät, das die Heizung automatisch ein- und ausschaltet.
- Tauchen Sie das Gerät nicht in Wasser oder andere Flüssigkeiten.
- Benutzen Sie das Gerät nicht in der Nähe von Badewannen, Duschen oder Swimmingpools.
- Benutzen Sie das Gerät nicht im Freien.
- Benutzen Sie das Gerät nicht mit nassen Händen.
- Benutzen Sie das Gerät nicht auf oder in der Nähe heißer Oberflächen.
- Benutzen Sie das Gerät nicht mit beschädigtem Netzkabel.
- Ziehen Sie vor der Reinigung den Stecker aus der Steckdose und lassen Sie das Gerät vollständig abkühlen.
- Benutzen Sie zur Reinigung keine Scheuermittel.
- Verwenden Sie nur Zubehör, das vom Hersteller ausdrücklich dafür zugelassen ist.
- Kinder ab 8 Jahren, psychisch, sensorisch und körperlich eingeschränkte Menschen dürfen das Gerät nur benutzen, wenn sie vorher von einer für sie verantwortlichen Aufsichtsperson ausführlich mit den Funktionen und den Sicherheitsvorkehrungen vertraut gemacht wurden und die damit verbundenen Risiken verstehen.
- Achten Sie darauf, dass Kinder nicht mit dem Gerät spielen.



VORSICHT

Verbrennungsgefahr! Einige Geräteteile können sehr heiß werden.

Achten Sie darauf, dass Sie oder Ihre Kinder sich nicht daran verbrennen.

PRODUKTDATENBLATT

Modellkennung(en)	10031981, 10031982					
Angabe	Symbol	Wert	Einheit	Angabe	Einheit	
Wärmeleistung				Nur bei elektrischen Speicher-Einzelraumheizgeräten: Art der Regelung der Wärmezufuhr		
Nennwärmeleistung	P_{nom}	1,0	kW	Manuelle Regelung der Wärmezufuhr mit integriertem Thermostat	k.A.	
Mindestwärmeleistung (Richtwert)	P_{min}	0,5	kW	Manuelle Regelung der Wärmezufuhr mit Rückmeldung der Raum- und/oder Außentemperatur	k.A.	
Maximale kontinuierliche Wärmeleistung	$P_{max,c}$	1,0	kW	Elektronische Regelung der Wärmezufuhr mit Rückmeldung der Raum- und/oder Außentemperatur	k.A.	
Hilfsstromverbrauch				Wärmeabgabe mit Gebläseunterstützung	k.A.	
Bei Nennwärmeleistung	$e_{l,max}$	0,956	kW	Art der Wärmeleistung/Raumtemperaturkontrolle		
Bei Mindestwärmeleistung	$e_{l,min}$	0,486	kW	Einstufige Wärmeleistung, keine Raumtemperaturkontrolle	Nein	
Im Bereitschaftszustand	$e_{l,SB}$	0,37	W	Zwei oder mehr manuell einstellbare Stufen, keine Raumtemperaturkontrolle	Nein	
				Raumtemperaturkontrolle mit mechanischem Thermostat	Nein	
				Mit elektronischer Raumtemperaturkontrolle	Nein	
				Mit elektronischer Raumtemperaturkontrolle und Tageszeitregelung	Ja	
				Mit elektronischer Raumtemperaturkontrolle und Wochentagsregelung	Nein	
				Sonstige Regelungsoptionen		
				Raumtemperaturkontrolle mit Präsenzerkennung	Nein	
				Raumtemperaturkontrolle mit Erkennung offener Fenster	Ja	
				Mit Fernbedienungsoption	Nein	
				Mit adaptiver Regelung des Heizbeginns	Nein	
				Mit Betriebszeitbegrenzung	Nein	
Mit Schwarzkugelsensor	Nein					
Kontaktangaben	Chal-Tec GmbH, Wallstraße 16, 10179, Berlin, Deutschland					

GERÄTEÜBERSICHT

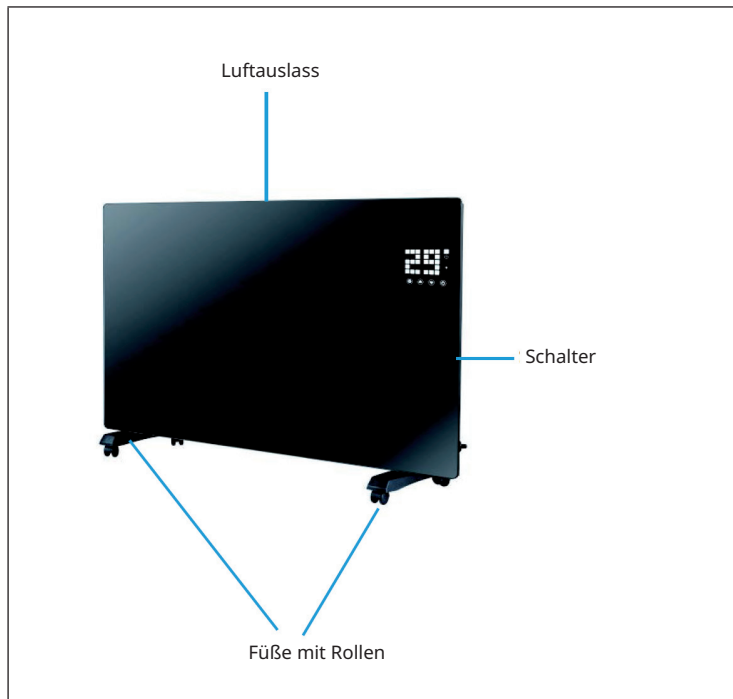

MONTAGE

Freistehende Montage mit Rollen

Rollen montieren

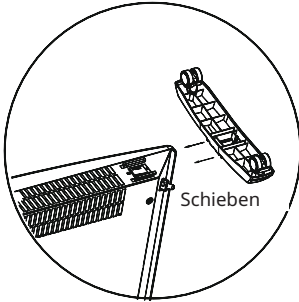

Wenn die Montage abgeschlossen ist, hören Sie einen Klick

Rollen entfernen

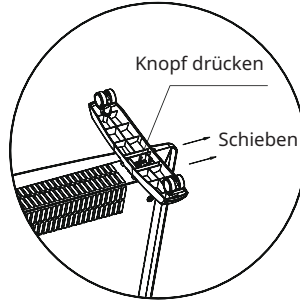

Knopf drücken, um die Rollen abzunehmen

Wandmontage

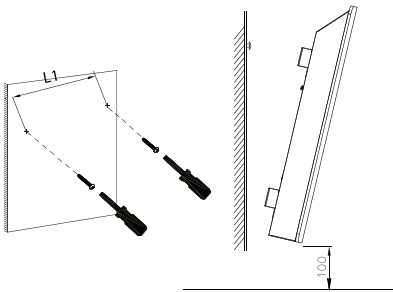

Von der Wand abnehmen

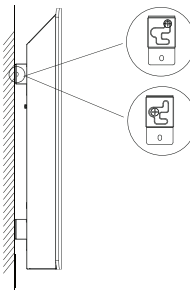

Den Heizer 5 mm hochziehen und dann 10 mm nach links bewegen, um den Heizer abzunehmen

BEDIENFELD

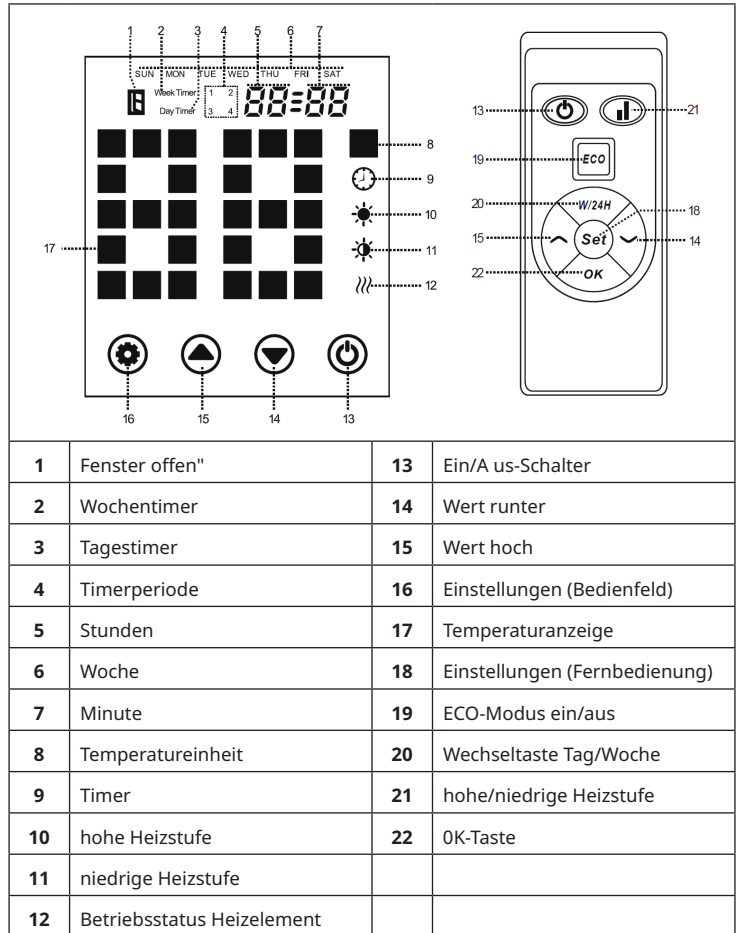

BEDIENUNG



Inbetriebnahme

1. Nehmen Sie das Gerät vorsichtig aus dem Karton. Heben Sie den Karton für die Lagerung außerhalb der Saison auf.
2. Achten Sie darauf, dass die Ein/Aus-Taste ausgeschaltet ist, bevor Sie das Gerät anschließen.
3. Die Heizung muss nach der Montageanleitung vollständig zusammengebaut und montiert sein.
4. Es ist besser, denselben elektrischen Anschluss nicht mit anderen leistungshungrigen Geräten zu nutzen, um eine Überlastung des Stromkreislaufs zu vermeiden.

Einschalten: Das Gerät an die Stromversorgung anschließen. Die Betriebslampe geht an einem kurzen Brummen an. Das Gerät mit der Ein/Aus-Taste (13) einschalten. Nun erscheint in der Anzeige die aktuelle Raumtemperatur.

Zeiteinstellung: Halten Sie die Einstellungen (16) und die Pfeiltaste hoch (15) drei Sekunden lang gleichzeitig gedrückt. Die Wochenanzeige (6) blinkt und die Zeiteinstellung ist aktiv. Wählen Sie mit den Pfeiltasten einen Wochentag aus. Drücken Sie die Einstellungen (16) und die Stundenanzeige (5) blinkt. Wählen Sie erneut mit den Pfeiltasten (14, 15) die Stunde aus. Die Einstellungen (16) drücken, um zur Einstellung der Minuten zu gelangen. Mit den Pfeiltasten (14, 15) die Minute wählen und die gestellte Zeit mit der Einstellungen (16) bestätigen.

Temperatureinstellung: Drücken Sie Einstellungen (16). Die Temperaturanzeige (17) blinkt. Dann die Temperatur mit den Pfeiltasten (14,15) wählen. Mit der Einstellungen (16) bestätigen oder 5 Sekunden keine weitere Eingabe vornehmen, so dass die Einstellungen automatisch übernommen werden.

Leistungsstufe wählen: Mit der Pfeiltaste runter (14) die niedrige Heizstufe wählen. Im Display erscheint das Symbol . Mit der Pfeiltaste hoch (15) die hohe Heizstufe wählen. Im Display erscheint das Symbol . Alternativ drücken Sie die Taste (21) für den Wechsel zwischen hoher und niedriger Heizstufe.

Kindersicherung: Halten Sie beide Pfeiltasten (14,15) drei Sekunden lang gedrückt. Das Symbol für die Kindersicherung erscheint in der Anzeige. Das System ist gesperrt, es können keine Einstellungen vorgenommen werden. Nach 2 Sekunden zeigt das Display die Umgebungstemperatur an. In diesem Modus erscheint bei jedem Tastendruck lediglich das Symbol für die Kindersicherung. Entspernung: Halten Sie die beiden Pfeiltasten (14,15) 3 Sekunden lang gedrückt. Das Gerät wird entsperrt. Nun können wieder beliebige Einstellungen vorgenommen werden.

Aktivierung der berührungsempfindlichen Displaytasten: Im Betrieb gehen die Displaytasten normalerweise aus. Berühren den Bereich unter der Temperaturanzeige, um die Displaytasten zu aktivieren.

ECO-Modus (Sparbetrieb): Einstellungen (16) und die Pfeiltaste runter (14) drei Sekunden lang gedrückt halten (oder die ECO-Taste auf der Fernbedienung drücken, damit das Gerät in den Sparbetrieb gesetzt wird. In diesem Betriebsmodus erscheinen im Display nur einige Anzeigen (je nach den Einstellungen, die Sie vor dem ECO-Modus vorgenommen haben.)

Ruhezustand: Wenn 10 Sekunden keine Tasten gedrückt werden, wenn das Gerät heizt, geht das Display in einen Ruhezustand über und nur Umgebungstemperatur an.

Detektor für offenes Fenster: Wenn die Umgebungstemperatur innerhalb von 2 Minuten um 3 °C absinkt, aktiviert die Heizung den Detektor für offenes Fenster. In der Anzeige erscheint das Symbol und es summt. Die Heizung schaltet sich ab.

Tag-/Wochen-Zeitschaltuhr: Die Taste „W/24H“ drücken, um zwischen den Einstellungen für die Tageszeitschaltuhr und die Wochenzeitschaltuhr zu wechseln. In der Anzeige erscheint entsprechend „DayTimer“ und „Weektimer“
Tageszeitschaltuhr: Bei dieser Einstellung erscheint in der Anzeige „DayTimer“. Zur Einstellung der Stunden auf der Fernbedienung „Weektimer“ drücken. Mit den Pfeiltasten (13,14) eine Stunde wählen. Mit der Einstellungen (16) zur Einstellung der Minuten wechseln. Die Minuten mit den Pfeiltasten einstellen. Bestätigen Sie mit der OK-Taste und speichern Sie die vorgenommenen Einstellungen.

Wochenzeitschaltuhr: Die Wochenzeitschaltuhr ermöglicht vier Betriebszyklen am Tag und sieben Tage in einer Woche. In der Anzeige erscheint „Weektimer“. Drücken Sie auf der Fernbedienung Einstellungen (16), um einen Tag aufzurufen (Anzeige (6) blinkt). Mit den Pfeiltasten (13,14) den ersten Betriebszyklus auswählen. Mit Einstellungen (16) zur Wahl einer Startzeit übergehen, die Sie mit den Pfeiltasten auswählen. Wieder Einstellungen (16) drücken, um eine Abschaltzeit einzustellen. Fahren Sie auf dieselbe Weise mit der Einstellung.

Programmabbruch: Zum Löschen aller vorherigen Einstellungen (Tag-Zeitschaltuhr oder Wochen-Zeitschaltuhr, halten Sie die Taste (16) für 10 Sekunden gedrückt.

Hintergrundbeleuchtung: Drücken Sie im Heizbetrieb die OK-Taste auf der Fernbedienung. Der Hintergrund leuchtet in verschiedenen Farben. Mit jedem Druck auf OK wechseln Sie die Farben. Es gibt insgesamt 6 Farben. Nachdem Sie die letzte Farbe durchgegangen sind, drücken Sie OK, um die Hintergrundbeleuchtung abzuschalten.

Ausschalten: Zum Ausschalten den Ein/Aus-Schalter betätigen. Das Heizgerät stellt den Betrieb ein. Das Heizgerät wird ausgeschaltet.

REINIGUNG UND PFLEGE

Hinweis: Schalten Sie das Gerät aus und ziehen Sie den Stecker aus der Steckdose. Warten Sie, bis das Gerät vollständig abgekühlt ist, bevor Sie sie reinigen.

- Benutzen Sie zur Reinigung der Lüftungsschlitze und Gitter einen Staubsauger.
- Entfernen Sie Staub auf den Außenflächen mit einem feuchten (nicht nassen) Tuch.
- Verwenden Sie keine scharfen Reinigungsmittel oder Scheuermittel.
- Besprühen Sie das Gerät nicht mit Flüssigkeiten und tauchen Sie es nicht in Wasser oder andere Flüssigkeiten.
- Öffnen Sie niemals das Gehäuse der Heizung.

HINWEISE ZUR ENTSORGUNG



Wenn es in Ihrem Land eine gesetzliche Regelung zur Entsorgung von elektrischen und elektronischen Geräten gibt, weist dieses Symbol auf dem Produkt oder auf der Verpackung darauf hin, dass dieses Produkt nicht im Hausmüll entsorgt werden darf. Stattdessen muss es zu einer Sammelstelle für das Recycling von elektrischen und elektronischen Geräten gebracht werden. Durch regelkonforme Entsorgung schützen Sie die Umwelt und die Gesundheit Ihrer Mitmenschen vor negativen Konsequenzen. Informationen zum Recycling und zur Entsorgung dieses Produkts, erhalten Sie von Ihrer örtlichen Verwaltung oder Ihrem Hausmüllentsorgungsdienst.

Dieses Produkt enthält Batterien. Wenn es in Ihrem Land eine gesetzliche Regelung zur Entsorgung von Batterien gibt, dürfen die Batterien nicht im Hausmüll entsorgt werden. Informieren Sie sich über die örtlichen Bestimmungen zur Entsorgung von Batterien. Durch regelkonforme Entsorgung schützen Sie die Umwelt und die Gesundheit Ihrer Mitmenschen vor negativen Konsequenzen.

HERSTELLER & IMPORTEUR (UK)

Hersteller:

Chal-Tec GmbH, Wallstraße 16, 10179 Berlin, Deutschland.

Importeur für Großbritannien:

Chal-Tec UK limited
Unit 6 Riverside Business Centre
Brighton Road
Shoreham-by-Sea
BN43 6RE
United Kingdom

Dear customer,

Congratulations on the purchase of your appliance. Please read the following instructions carefully and follow them to prevent potential damage. We accept no liability for damage caused by disregarding the instructions and improper use. Please scan the QR code to access the latest operating instructions and further information about the product.

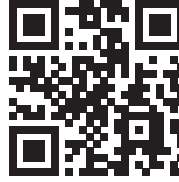

CONTENTS

Safety instructions	14
Product data sheet	15
Device overview	16
Installation	17
Control panel	18
Operation	19
Cleaning and care	21
Disposal instructions	22
Manufacturer & Importer (UK)	22

TECHNICAL INFORMATION

Item number	10031981 10031982
Power supply	220-240 V ~ 50/60 Hz
Power	500 W (low power) 1000 W (high power)
Dimensions	51.5x10.x45cm

SAFETY INSTRUCTIONS

- Before use, check the voltage on the appliance label and only plug the appliance into sockets that correspond to the voltage of the appliance.
- If the power cord is damaged, have it replaced by a trained professional.
- Do not place the heater directly under a power socket.
- Ensure the appliance is kept one metre away from combustible materials such as furniture, curtains or similar.
- Use the appliance out of the reach of children. Children may only operate the device under supervision.
- The appliance is intended for use in the home and similar environments only. It is not intended for commercial use.
- Do not use the device if it malfunctions or has been damaged in any way.
- Repairs may only be carried out by trained specialists.
- Incorrectly or independently performed repairs pose a risk of injury.
- Do not run the power cord under carpets or rugs.
- Make sure that the power cord does not come into contact with sharp edges or hot surfaces.
- Do not cover the heater to prevent it from overheating.
- Do not use the appliance with an external timer, a remote-controlled socket or any other device that automatically switches the heating on and off.
- Do not immerse the device in water or other liquids.
- Do not use the appliance near bathtubs, showers or swimming pools.
- Do not use the device outdoors.
- Do not use the device with wet hands.
- Do not use the appliance on or near hot surfaces
- Do not use the device with a damaged power cord.
- Before cleaning, unplug the appliance from the wall outlet and allow it to cool completely.
- Do not use abrasive cleaners for cleaning.
- Only use accessories that are expressly approved for this purpose by the manufacturer.
- Children over 8 years as well as mentally, sensory and physically impaired persons may only use the device if they have been informed in detail about the functions and safety precautions by a supervisor responsible for them beforehand and understand the associated risks.
- Make sure that children do not play with the appliance.



CAUTION

Risk of burns! Some parts of the appliance can become very hot. Be careful not to burn yourself or your children with it.

PRODUCT DATA SHEET

Model identifier(s)	10031981, 10031982					
Specification	Symbol	Value	Unit	Specification	Unit	
Heat output				Only for electric storage room heaters: Type of heat supply control		
Nominal heat output	P_{nom}	1.0	kW	Manual control of the heat supply with integrated thermostat	N/A	
Minimum heat output (guide value)	P_{min}	0.5	kW	Manual control of the heat supply with feedback of the room and/or outside temperature	N/A	
Maximum continuous heat output	$P_{max,c}$	1.0	kW	Electronic control of the heat supply with feedback of the room and/or outside temperature	N/A	
Auxiliary power consumption				Heat output with fan support	N/A	
Nominal heat output	$e_{l,max}$	0.956	kW	Type of heat output/room temperature control		
With minimum heat output	$e_{l,min}$	0.486	kW	Single stage heat output, no room temperature control	No	
Standby mode	$e_{l,SB}$	0.37	W	Two or more manually adjustable levels, no room temperature control	No	
				Room temperature control with mechanical thermostat	No	
				With electronic room temperature control	No	
				Electronic room temperature control and time of day control	Yes	
				Electronic room temperature control and day of week control	No	
				Other regulatory options		
				Room temperature control with presence detection	No	
				Room temperature control with open window detection	Yes	
				With remote control option	No	
				Adaptive control of heating	No	
				Operating time limit	No	
With black ball sensor	No					
Contact details	Chal-Tec GmbH, Wallstraße 16, 10179 Berlin, Germany.					

DEVICE OVERVIEW

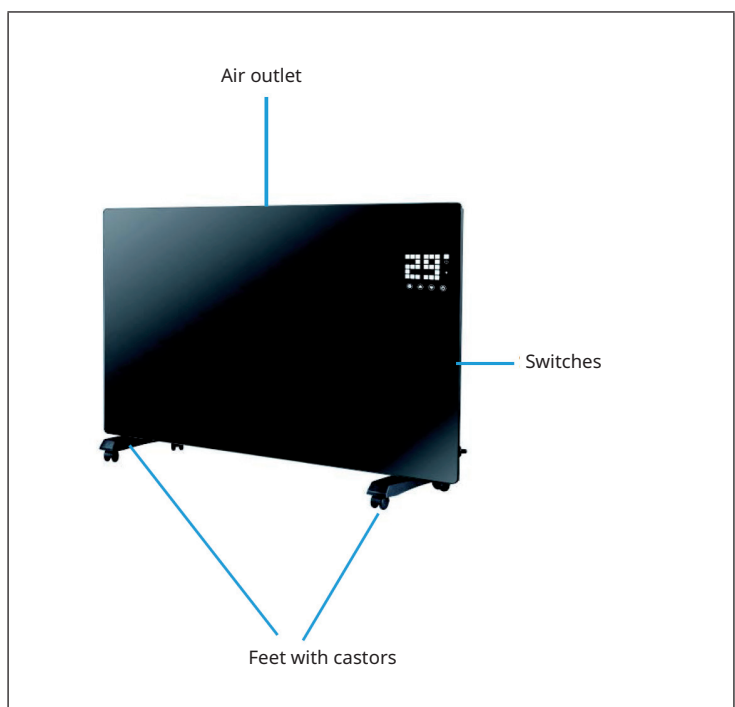

INSTALLATION

Free-standing assembly with castors

Assembling castors

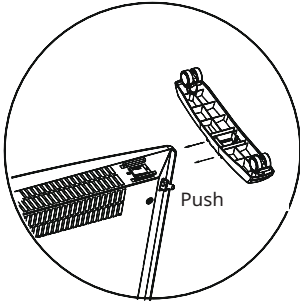

When assembly is complete you will hear a clicking sound

Removing castors

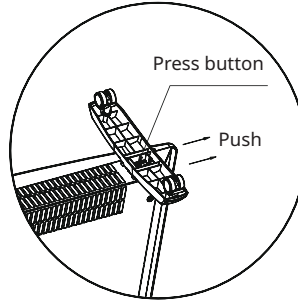

Press the button to remove the castors

Wall installation

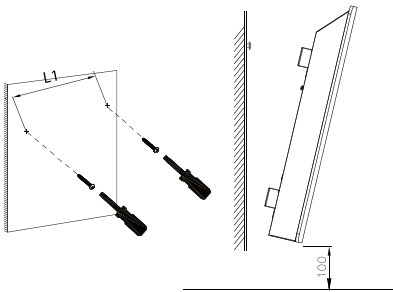

Detaching from the wall

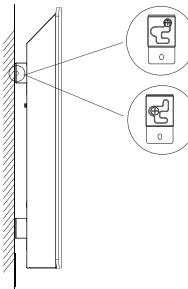

Pull up the heater by 5 mm and then move it 10 mm to the left to detach the heater

CONTROL PANEL

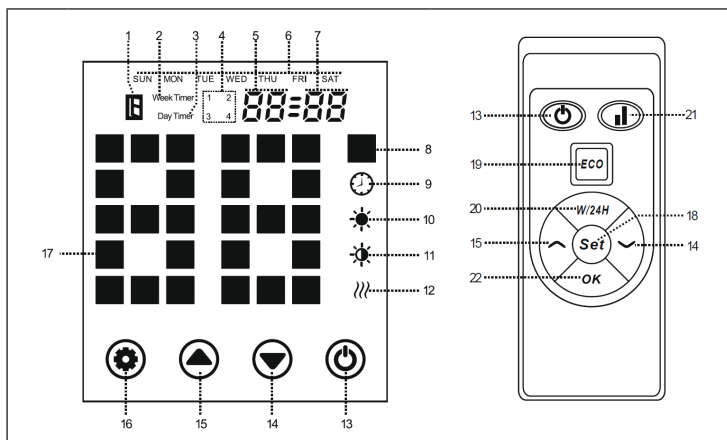

1	Open window"	13	On/off switch
2	Week timer	14	Reduce value
3	Day timer	15	Increase value
4	Timer Cycle	16	Settings (Control Panel)
5	hours	17	Temperature display
6	Week	18	Settings (Remote Control)
7	minute	19	ECO mode on/off
8	Temperature unit	20	Toggle button day/week
9	Timer	21	high/low heating level
10	high heating level	22	OK-Taste
11	low heating level		
12	Operating status heating element		

OPERATION



Commissioning

1. Carefully remove the appliance from the box. Save the carton for storage during off-season.
2. Make sure that the on/off button is switched off before you plug in the appliance.
3. The heater must be fully assembled and mounted according to the assembly instructions.
4. It is better not to use the same electrical connection with other power-intensive appliances to avoid overloading the circuit.

Turning the appliance on: Connect the appliance to a power supply. The operating light turns on after a short humming sound. Switch on the appliance with the on/off button (13). The current room temperature now lights up on the display.

Setting the time: Press and hold the settings button (1) and the up arrow button (2) simultaneously for 10 seconds. The "week" display (6) will blink, indicating that the time setting has been activated. Choose a week day using the arrow keys. Press the "Settings" button (16) and the "hour" display (5) will blink. Using the arrow buttons (14, 15), choose the hour again. Press the "Settings" button (16) to set the minutes required. Using the arrow buttons (14, 15), select the minute required and confirm the time set with the "Settings" button (16).

Setting the temperature: Press the "Settings" button (16). The temperature display (17) will blink. Then select the temperature required with the arrow buttons (14, 15). Confirm using the "Settings" button (16) or refrain from pressing any other buttons for 5 seconds to ensure the setting are automatically confirmed.

Setting the performance level: Using the Down arrow (14), select the low heat setting. The  symbol will show on the display. Select the high heat setting using the Up arrow (15). The  symbol will show on the display. Alternatively, you can push (21) to switch between the high and low heat settings.

Child safety mechanism: Hold down both arrows (14, 15) for three seconds. The child safety symbol will appear on the display. The system is then locked and manual setting of the appliance cannot be undertaken. After 2 seconds the display will show the surrounding temperature. When this setting is activated, the child safety symbol will appear each time a button is pressed at random. To unlock: Press and hold both arrows (14, 15) for 3 seconds. The appliance will unlock. You can now set the appliance up as required.

To activate the touch-sensitive display keys: During operation, the display keys usually turn off. Touch the area beneath the temperature display in order to activate the display keys.

ECO-mode (energy saving mode): Press and hold the "Settings" (16) and Down arrow (14) for three seconds (or press the ECO button on the remote so the appliance can be set to energy saving mode. In energy saving mode, the display will only show certain features (depending on how you have set the device before putting it into energy saving mode).

Sleep mode: If no buttons are pressed for 10 seconds when the appliance begins to heat, the display will enter sleep mode and only display the surrounding temperature.

Open window detector: If the surrounding temperature drops by 3°C within a 2 minute period, the system will activate the open window detector. The corresponding symbol will appear on the display and it will make a noise. The heating will turn off.

Day/week timer: Press the „W/24H“ button to switch between the settings for the day and week timer. The display will then show "DayTimer" and "week timer", respectively.

Day timer: This setting will display as "DayTimer". Press "Weektimer" on the remote to set the amount of hours. Choose one hour using the arrow buttons (13, 14). Using the "Settings" button (16) you can change the minutes. You can use the arrow buttons to set the minutes. Confirm your setting with the OK button and then save your settings.

Week timer: The week time permits 4 operating cycles in one day and seven days in a week. "Weektimer" will appear on the display. Press the "Settings" button (16) on the remote in order to view any day ((6) will blink). Using the arrow buttons (13, 14), select the first operating cycle. Using the "Settings" button (16) you can then choose a start time that you can select using the arrow buttons. Use the "Settings" button (16) again to set a switch-off time. Proceed the same way to set.

To cancel a programme: To remove all previous settings (Daytimer or weektimer), press and hold (16) for 10 seconds.

Background lighting: Press the OK button on the remote when heating. The background will light up in different colours. Every time you press the button the colours will change. There are 6 colours in total. Once you have made it through to the last colour, you can press the OK button again to turn off the background lighting.

To turn off: Press the on/off button to turn off the appliance. The appliance will then cease to operate. The appliance will switch off.

CLEANING AND CARE

Note: Switch off the appliance and remove the plug from the socket. Wait until the appliance has cooled down completely before cleaning it.

- Use a vacuum cleaner to clean the ventilation slots and grilles.
- Remove dust from the exterior surfaces with a damp (not wet) cloth.
- Do not use harsh cleaning agents or abrasive cleaners.
- Do not spray or immerse the device in water or any other liquid.
- Never open the heater housing.

DISPOSAL INSTRUCTIONS



If there is a legal regulation in your country regarding the disposal of electrical and electronic equipment, this symbol on the product or on the packaging indicates that this product must not be disposed of with household waste. Instead, it must be taken to a collection point for the recycling of electrical and electronic equipment. By disposing of this product in accordance with the regulations, you protect the environment and the health of those around you from negative consequences. For information on recycling and disposal of this product, contact your local government or household waste disposal service.

This product contains batteries. If there is a legal regulation in your country regarding the disposal of batteries, the batteries must not be disposed of in household waste. Consult your local regulations for the disposal of batteries. By disposing of this product in accordance with the regulations, you protect the environment and the health of those around you from negative consequences.

MANUFACTURER & IMPORTER (UK)

Manufacturer:

Chal-Tec GmbH, Wallstraße 16, 10179 Berlin, Germany.

Importer for Great Britain:

Chal-Tec UK limited
Unit 6 Riverside Business Centre
Brighton Road
Shoreham-by-Sea
BN43 6RE
United Kingdom

Estimado cliente:

Le felicitamos por la adquisición de este producto. Lea atentamente el siguiente manual y siga cuidadosamente las instrucciones de uso con el fin de evitar posibles daños. La empresa no se responsabiliza de los daños ocasionados por un uso indebido del producto o por haber desatendido las indicaciones de seguridad. Escanee el siguiente código QR para obtener acceso al manual de usuario más reciente y otra información sobre el producto.



ÍNDICE

Indicaciones de seguridad	24
Ficha técnica del producto	25
Vista general del aparato	26
Montaje	27
Panel de control	28
Puesta en marcha	29
Limpieza y cuidado	31
Indicaciones para la retirada del aparato	32
Fabricante e importador (Reino Unido)	32

DATOS TÉCNICOS

Número del artículo	10031981 10031982
Alimentación	220-240 V ~ 50/60 Hz
Potencia	500 W (nivel bajo) 1000 W (nivel alto)
Dimensiones	51,5 x 10,5 x 45 cm

INDICACIONES DE SEGURIDAD

- Antes de su utilización, compruebe la tensión indicada en la placa técnica del aparato y conéctelo solamente a tomas de corriente con la misma tensión.
- Si el cable de alimentación está dañado, contacte con un técnico cualificado para su sustitución.
- No coloque el calefactor justo bajo la toma de corriente.
- Mantenga un metro de distancia con materiales inflamables como muebles, cortinas o similares.
- Utilice el aparato exclusivamente fuera del alcance de los niños. Los niños solo podrán utilizar el aparato bajo supervisión.
- Este aparato no es indicado para uso comercial, sino para uso doméstico o entornos similares.
- No utilice el aparato si presenta fallos en el funcionamiento o si ha sufrido cualquier tipo de daño.
- Las reparaciones deberán ser realizadas unicamente por personal formado.
- Las reparaciones erróneas o por cuenta propia suponen un riesgo de lesiones.
- No pase el cable de alimentación por debajo de alfombras o felpudos.
- Asegúrese de que el cable de alimentación no pase por bordes afilados o superficies calientes.
- No cubra el aparato de calefacción para evitar sobrecalentamientos.
- No utilice el aparato con un temporizador externo, una toma de corriente con control remoto u otro aparato que encienda y apague automáticamente la calefacción.
- Nunca sumerja el aparato en agua ni en ningún otro líquido.
- No utilice el aparato cerca de bañeras, duchas o piscinas.
- No utilice el aparato al aire libre.
- No utilice el aparato con las manos mojadas.
- No utilice el aparato encima o cerca de superficies calientes.
- No utilice el aparato con un cable de alimentación dañado.
- Desenchufe el aparato y deje que se enfríe totalmente antes de limpiarlo.
- No utilice productos abrasivos para la limpieza.
- Utilice solamente accesorios que hayan sido expresamente autorizados por el fabricante.
- Los niños mayores de 8 años y las personas con discapacidad física, sensorial o psíquica pueden utilizar el aparato si han sido previamente instruidos por una persona responsable sobre el funcionamiento del mismo y conocen las funciones, las indicaciones de seguridad y los riesgos asociados.
- No permita que niños jueguen con el aparato.



ATENCIÓN

¡Peligro de quemaduras! Algunos componentes del aparato pueden alcanzar temperaturas muy elevadas. Asegúrese de que ni usted ni los niños se quemen.

FICHA TÉCNICA DEL PRODUCTO

Denominación del modelo		10031981, 10031982							
Dato		Símbolo	Valor	Unidad	Dato	Unidad			
Potencia calorífica				Solo en calefactores eléctricos para habitaciones individuales: tipo de regulación del suministro de calor					
Potencia calorífica nominal	P_{nom}	1,0	kW	Regulación manual del suministro calorífico con termostato integrado	N/A				
Potencia calorífica mínima (valor de referencia)	P_{min}	0,5	kW	Regulación manual del suministro calorífico con reacción de la temperatura ambiente y/o exterior	N/A				
Potencia calorífica continuada máxima	$P_{m\acute{a}x}$	1,0	kW	Regulación electrónica del suministro calorífico con reacción de la temperatura ambiente y/o exterior	N/A				
Consumo de corriente auxiliar				Emisión de calor con soporte de ventilador		N/A			
Con potencia calorífica nominal	$e_{m\acute{a}x}$	0,956	kW	Tipo de potencia calorífica/controles de temperatura ambiente					
Con potencia calorífica mínima	e_{min}	0,486	kW	Potencia calorífica de nivel único, sin control de temperatura ambiente	No				
En modo de espera	e_{sb}	0,37	W	Dos o más niveles ajustables manualmente, sin control de temperatura ambiente	No				
				Controles de temperatura ambiente con termostato mecánico		No			
				Con control de temperatura ambiente electrónico		No			
				Con control de temperatura ambiente electrónico y regulación de las horas del día		Sí			
				Con control de temperatura ambiente electrónico y programación semanal		No			
				Otras opciones de regulación					
				Controles de temperatura ambiente con detección de presencia		No			
				Controles de temperatura ambiente con detección de ventanas abiertas		Sí			
				Con opción de control remoto		No			
				Con regulación adaptable del comienzo de la calefacción		No			
				Con limitación del tiempo de funcionamiento		No			
				Con sensor de bola negra		No			
				Datos de contacto		Chal-Tec GmbH, Wallstraße 16, 10179 Berlín, Alemania.			

VISTA GENERAL DEL APARATO

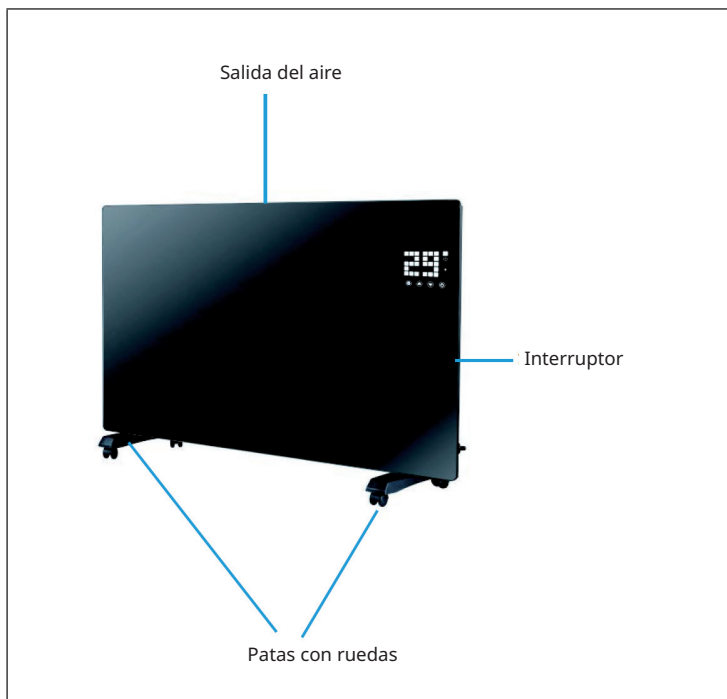

MONTAJE

Montaje para soporte de pie con ruedas

Montaje de ruedas

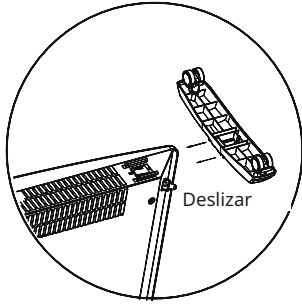

Al acabar el montaje oírán un clic

Desmontaje de ruedas

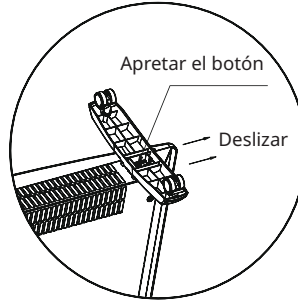

Apriete el botón para quitar las ruedas

Montaje en pared

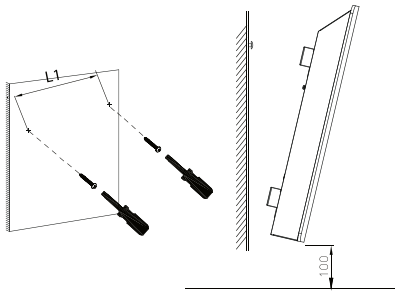

Retirar de la pared

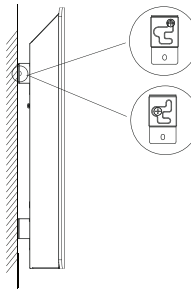

Mover el aparato 5 mm hacia arriba y 10 mm hacia la izquierda para retirarlo

PANEL DE CONTROL

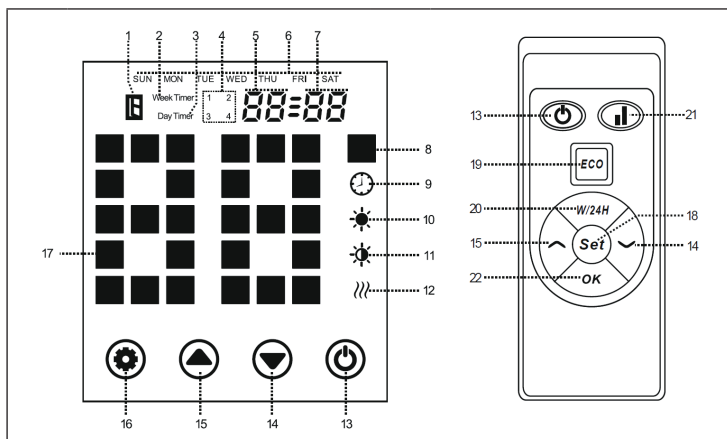

1	Ventanas abiertas	13	Encender/ Apagar
2	Programador semanal	14	Reducir valor
3	Programador diario	15	Subir valor
4	Periodo	16	Configuración (panel de control)
5	Horas	17	Indicador de temperatura
6	Semana	18	Configuración (mando a distancia)
7	Minuto	19	Modo ECO encendido/apagado
8	Unidad de temperatura	20	Tecla de cambio día/semana
9	Temporizador	21	Nivel de calefacción alto/bajo
10	Nivel de calefacción alto	22	Botón OK
11	Nivel de calefacción bajo		
12	Estado operativo del calefactor		

PUESTA EN MARCHA



Puesta en funcionamiento

1. Extraiga con cuidado el aparato de la caja. Conserve la caja para almacenar el aparato al final de la temporada.
2. Asegúrese de que el botón on/off esté apagado antes de conectar el aparato.
3. El calefactor debe estar completamente montado y ensamblado según las instrucciones.
4. Se recomienda no compartir la toma eléctrica con otros aparatos que consuman mucha potencia para evitar una sobrecarga en el circuito eléctrico.

Encendido: Conecte el aparato a la red eléctrica. El indicador luminoso de funcionamiento se enciende tras un zumbido breve. Encienda el aparato con el botón on/off (13). Aparecerá en pantalla la temperatura ambiente actual.

Configuración del tiempo: Mantenga pulsados simultáneamente los botones de configuración (16) y subir valor (15) durante tres segundos. El indicador semanal (6) parpadea y se activa la configuración de tiempo. Seleccione un día de la semana con las flechas. Pulse la configuración (16) y parpadeará el indicador de la hora (5). Vuelva a seleccionar con las flechas (14, 15) la hora. Pulse la configuración (16) para poder ajustar los minutos. Seleccione con las flechas (14, 15) el minuto y confirme la hora seleccionada con el botón de configuración (16).

Configuración de la temperatura: Pulse configuración (16). Parpadeará el indicador de temperatura (17). Seleccione la temperatura con las flechas (14, 15). Confírmelo con el botón de configuración (16) o esperando 5 segundos antes de hacer cualquier otro ajuste para que la configuración se guarde automáticamente.

Selección del nivel de potencia: Seleccione con la flecha hacia abajo (14) el nivel de calefacción bajo. En la pantalla aparecerá el símbolo . Seleccione el nivel de calefacción alto con la flecha hacia arriba (15). En la pantalla aparecerá el símbolo . También puede pulsar el botón (21) para cambiar entre el nivel de calefacción alto y bajo.

Seguro infantil: Mantenga pulsadas durante tres segundos ambas flechas (14, 15). Aparecerá el símbolo del seguro para niños. El sistema está entonces bloqueado y no se podrán efectuar más configuraciones. Tras 2 segundos verá en la pantalla la temperatura ambiente. En este modo aparecerá el símbolo del seguro infantil cada vez que pulse un botón.

Desbloqueo: Mantenga pulsadas durante tres segundos ambas flechas (14, 15). El dispositivo estará ahora desbloqueado. A partir de ese momento puede realizar las configuraciones que desee..

Activar las teclas táctiles: Las teclas de la pantalla suelen desactivarse con la puesta en marcha. Toque la zona subyacente al indicador de temperatura para activar las teclas de la pantalla.

Modo ECO (ahorro): Mantenga pulsados los botones de configuración (16) y la flecha hacia abajo (14) durante 3 segundos (o pulse el botón ECO del mando a distancia para que el dispositivo se ponga en modo ahorro). En este modo aparecen en pantalla tan solo algunos indicadores (según las configuraciones realizadas antes de activar el modo ECO).

Modo reposo: Si no aprieta ningún botón durante 10 segundos y la calefacción está activa, la pantalla se pone en modo reposo y solo muestra la temperatura ambiente.

Sensor de ventanas abiertas: Si la temperatura ambiente desciende unos 3 °C en 2 minutos, el aparato activa el sensor de ventanas abiertas. Se muestra el símbolo en el indicador y produce un zumbido. La calefacción se apaga.

Temporizador de día y de semana: Pulse el botón «W/24H» para cambiar entre la configuración del temporizador diario y el del semanal. Se mostrará en pantalla el «DayTimer» y el «Weektimer» correspondientes.

Temporizador de día: Con esta configuración aparece en la pantalla «DayTimer». Para configurar las horas pulse en el mando a distancia «Weektimer». Seleccione con las flechas (14, 15) una hora. Con el botón de configuración (16) pase a configurar los minutos. Configure los minutos con las flechas. Confirme con el botón OK y guarde los ajustes realizados.

Temporizador de semana: El temporizador semanal ofrece cuatro ciclos de funcionamiento diarios y para los siete días de la semana. En la pantalla aparece «Weektimer». Pulse en el mando a distancia configuración (16) para seleccionar un día (el indicador (6) parpadea). Seleccione con las flechas (14,15) el primer ciclo de funcionamiento. Pase a seleccionar el momento de comienzo pulsando en configuración (16) y ajuste la hora con las flechas. Vuelva a pulsar configuración (16) para seleccionar una hora de apagado. Haga lo mismo con la configuración.

Cancelación del programa: Para eliminar todas las configuraciones previas (el temporizador diario o semanal), mantenga pulsado el botón (16) durante 10 segundos.

Iluminación de fondo: Pulse en el modo de calefacción el botón OK del mando a distancia. Se iluminará el fondo con diferentes colores. Cada vez que pulse OK cambiará el color. En total hay 6 colores. Una vez que haya visto todas, pulse OK para apagar la iluminación de fondo.

Apagado: Para apagarlo, presione el botón on/off. El aparato suspende el funcionamiento. El aparato se apaga.

LIMPIEZA Y CUIDADO

Nota: apague el aparato y desconecte el enchufe de la toma de corriente. Espere hasta que el aparato se haya enfriado completamente antes de limpiarlo.

- Para la limpieza de las ranuras de ventilación y rejillas, utilice una aspiradora.
- Retire el polvo de las superficies exteriores con un paño húmedo (no mojado).
- No utilice productos de limpieza agresivos ni abrasivos.
- Nunca sumerja el aparato en agua ni en ningún otro líquido ni lo pulverice con líquidos.
- Nunca abra la carcasa de la calefacción.

INDICACIONES PARA LA RETIRADA DEL APARATO



Si en su país existe una disposición legal relativa a la eliminación de aparatos eléctricos y electrónicos, este símbolo estampado en el producto o en el embalaje advierte que no debe eliminarse como residuo doméstico. En lugar de ello, debe depositarse en un punto de recogida de reciclaje de aparatos eléctricos y electrónicos. Una retirada de aparatos conforme a las leyes contribuye a proteger el medio ambiente y a las personas a su alrededor frente a posibles consecuencias perjudiciales para la salud. Para obtener información más detallada sobre el reciclaje de este producto, póngase en contacto con su ayuntamiento o con el servicio de eliminación de residuos domésticos.

Este producto contiene baterías. Si en su país existe una normativa para la eliminación de baterías, estas no deben ser arrojadas al cubo de la basura común. Infórmese sobre la legislación de su país sobre la retirada y eliminación de las pilas y baterías. Una retirada de aparatos conforme a las leyes contribuye a proteger el medio ambiente y a las personas a su alrededor frente a posibles consecuencias perjudiciales para la salud.

FABRICANTE E IMPORTADOR (REINO UNIDO)

Fabricante:

Chal-Tec GmbH, Wallstraße 16, 10179 Berlín, Alemania.

Importador para Reino Unido:

Chal-Tec UK limited.
Unit 6 Riverside Business Centre
Brighton Road
Shoreham-by-Sea
BN43 6RE
Reino Unido

Cher client, chère cliente,

Toutes nos félicitations pour l'acquisition de ce nouvel appareil. Lisez attentivement les indications suivantes et suivez-les pour éviter d'éventuels dommages. Nous ne saurions être tenus pour responsables des dommages dus au non-respect des consignes et à la mauvaise utilisation de l'appareil. Scannez le QR-Code pour obtenir la dernière version du mode d'emploi ainsi que d'autres informations concernant le produit.

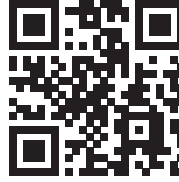

SOMMAIRE

Consignes de sécurité	34
Fiche de données produit	35
Aperçu de l'appareil	36
Montage	37
Panneau de commande	38
Fonctionnement	39
Nettoyage et entretien	41
Informations sur le recyclage	42
Fabricant et importateur (GB)	42

FICHE TECHNIQUE

Numéro d'article	10031981 10031982
Alimentation	220-240 V ~ 50/60 Hz
Puissance	500 W (au niveau le plus faible) 1000 W (au niveau le plus élevé)
Dimensions	51,5 x 10,5 x 45 cm

CONSIGNES DE SÉCURITÉ

- Avant toute utilisation, vérifiez la tension sur l'étiquette de l'appareil et connectez l'appareil uniquement à des prises qui correspondent à sa tension.
- Si le cordon d'alimentation est endommagé, faites-le remplacer par un spécialiste qualifié.
- Ne placez pas le radiateur directement sous la prise.
- Gardez une distance d'un mètre avec des matériaux inflammables tels que des meubles, des rideaux ou tout autre objet similaire.
- Utilisez l'appareil hors de portée des enfants. Les enfants ne sont autorisés à utiliser l'appareil que sous surveillance.
- L'appareil n'est pas destiné à un usage commercial, mais uniquement à un usage domestique et à des environnements similaires.
- N'utilisez pas l'appareil en cas de dysfonctionnement ou endommagement de quelque façon que ce soit.
- Les réparations ne peuvent être effectuées que par des spécialistes qualifiés.
- Les réparations effectuées de manière incorrecte ou de manière indépendante représentent un risque de blessure.
- Ne faites pas passer le câble secteur sous une moquette ou un tapis.
- Assurez-vous que le cordon d'alimentation ne passe pas sur des bords tranchants ou des surfaces chaudes.
- Ne recouvrez pas le radiateur pour éviter toute surchauffe.
- N'utilisez pas l'appareil avec une minuterie externe, une prise télécommandée ou tout autre dispositif permettant d'allumer et d'éteindre automatiquement le radiateur.
- Ne plongez pas non plus l'appareil dans l'eau ou dans d'autres liquides.
- N'utilisez pas l'appareil à proximité d'une baignoire, d'une douche ou d'une piscine.
- N'utilisez pas l'appareil à l'extérieur.
- N'utilisez pas l'appareil avec les mains mouillées.
- N'utilisez pas l'appareil sur ou à proximité de surfaces chaudes.
- N'utilisez pas l'appareil si le câble est endommagé.
- Avant le nettoyage, débranchez la fiche de la prise et laissez l'appareil refroidir complètement.
- N'utilisez pas de produits abrasifs pour le nettoyage.
- N'utilisez que des accessoires expressément approuvés par le fabricant.
- Les enfants à partir de 8 ans et les personnes souffrant de handicaps mentaux, sensoriels et physiques ne peuvent utiliser l'appareil que s'ils ont été parfaitement familiarisés avec les fonctions et les précautions de sécurité par une personne responsable et s'ils comprennent les risques associés.
- Veillez à ce que les enfants ne jouent pas avec l'appareil.



ATTENTION

Risque de brûlure ! Certaines parties de l'appareil peuvent être très chaudes. Faites attention à ne pas vous brûler vous-même ni vos enfants.

FICHE DE DONNÉES PRODUIT

Référence du modèle	10031981, 10031982								
Donnée	Symbole	Valeur	Unité	Donnée	Unité				
Puissance thermique				Uniquement pour les radiateurs électriques à accumulation : type de contrôle de l'apport de chaleur					
Puissance thermique nominale	P_{nom}	1,0	kW	Contrôle manuel de l'apport de chaleur avec un thermostat intégré	n.c.				
Puissance thermique minimale (valeur indicative)	P_{min}	0,5	kW	Contrôle manuel de l'apport de chaleur avec retour de la température ambiante et/ou extérieure	n.c.				
Puissance thermique continue maximale	$P_{max,c}$	1,0	kW	Régulation électronique de l'apport de chaleur avec retour de la température ambiante et/ou extérieure	n.c.				
Consommation d'énergie auxiliaire				Dissipation thermique avec assistance par ventilateur					
				n.c.					
À puissance thermique nominale	eI_{max}	0,956	kW	Type de puissance thermique / régulation de la température ambiante					
À puissance thermique minimale	eI_{min}	0,486	kW	Puissance thermique à une vitesse, pas de contrôle de la température ambiante	Non				
En veille	eI_{SB}	0,37	W	Deux vitesses ou plus réglables manuellement, pas de contrôle de la température ambiante	Non				
				Contrôle de la température ambiante par thermostat mécanique		Non			
				Contrôle électronique de la température ambiante		Non			
				Contrôle électronique de la température ambiante et réglage de l'heure de la journée		Oui			
				Contrôle électronique de la température ambiante et réglage des jours de la semaine		Non			
				Autres options de réglage					
				Régulation de la température ambiante avec détection de présence		Non			
				Régulation de la température ambiante avec détection de fenêtre ouverte		Oui			
				Avec option télécommande		Non			
				Avec contrôle adaptatif du démarrage du chauffage		Non			
				Avec limite de durée de fonctionnement		Non			
				Avec capteur à boule noire		Non			
Coordonnées de contact	Chal-Tec GmbH, Wallstraße 16, 10179, Berlin, Allemagne								

APERÇU DE L'APPAREIL

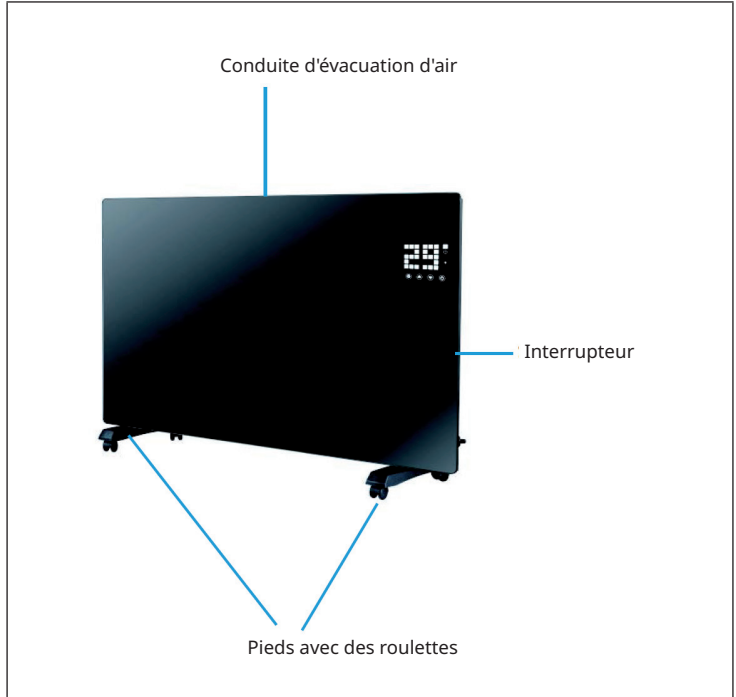

MONTAGE

Installation sur pied avec des roulettes

Installation des roulettes

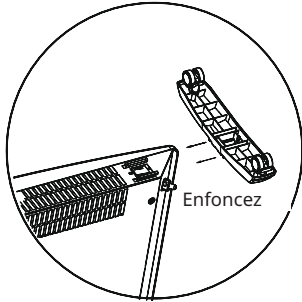

Une fois l'assemblage terminé, vous entendrez un clic

Démontage des roulettes

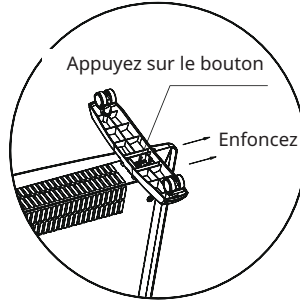

Appuyez sur le bouton pour retirer les roulettes

Montage mural

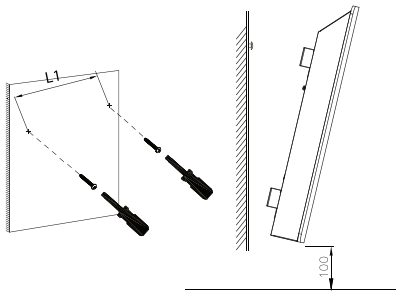

Pour retirer l'appareil du mur

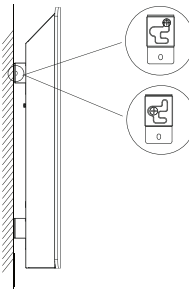

Soulevez le radiateur de 5 mm puis déplacez de 10 mm vers la gauche pour le retirer

PANNEAU DE COMMANDE

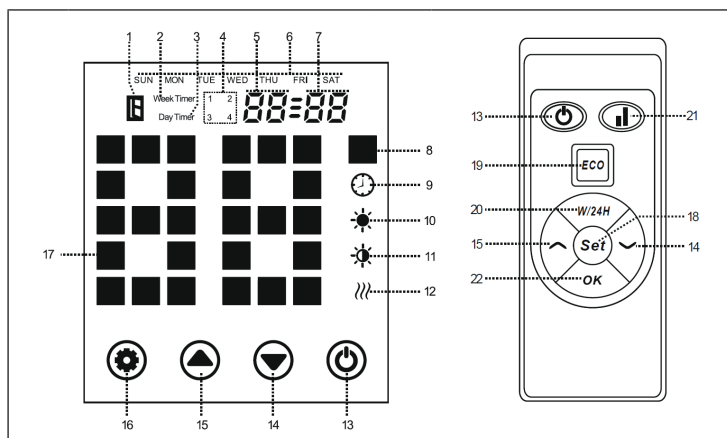

1	Fenêtre ouverte"	13	Interrupteur marche/arrêt
2	Programmateur hebdomadaire	14	Diminuer la valeur
3	Programmateur journalier	15	Augmenter la valeur
4	Période du programmateur	16	Réglages (panneau de commande)
5	Heures	17	Indicateur de température
6	Semaine	18	Réglages (télécommande)
7	Minute	19	Activer/désactiver mode ECO
8	Unité de température	20	Touche de changement jour/semaine
9	Programmateur	21	Niveau de chauffage faible/élevé
10	Niveau de chauffage élevé	22	Touche OK
11	Niveau de chauffage faible		
12	État de fonctionnement du composant thermique		

FONCTIONNEMENT



Mise en marche

1. Retirez délicatement l'appareil de la boîte. Conservez le carton pour un stockage hors saison.
2. Assurez-vous que le bouton d'alimentation est éteint avant de connecter l'appareil.
3. Le radiateur doit être entièrement assemblé et installé conformément aux instructions d'installation.
4. Il est préférable de ne pas partager la même connexion électrique avec d'autres appareils énergivores pour éviter de surcharger le circuit électrique.

Allumer : Branchez l'appareil à l'alimentation. Le témoin de fonctionnement s'allume après un bref bourdonnement. Allumez l'appareil avec le bouton d'alimentation (13). La température ambiante actuelle s'affiche maintenant à l'écran.

Réglage de l'heure : Appuyez simultanément sur la touche de réglage (16) et la flèche vers le haut (15) et maintenez-les enfoncées pendant trois secondes. L'indicateur de la semaine clignote (6) et le réglage de l'heure est actif. Sélectionnez un jour de la semaine à l'aide des touches fléchées. Appuyez sur la touche de réglage (16) et l'indicateur de l'heure (5) clignote. Sélectionnez à nouveau l'heure à l'aide des touches fléchées (14, 15) Appuyez sur la touche de réglage (16) pour régler les minutes. À l'aide des touches fléchées (14, 15), sélectionnez les minutes et confirmez l'heure avec la touche de réglage (16).

Réglage de la température : appuyez sur la touche de réglage (16). L'indicateur de température (17) clignote. Sélectionnez ensuite la température à l'aide des touches fléchées (14, 15). Confirmez avec la touche de réglage (16) ou n'effectuez pas de saisie pendant 5 secondes pour que les réglages soient automatiquement enregistrés.

Sélectionner le niveau d'intensité : Sélectionnez le niveau de chauffage le plus faible avec la flèche vers le bas (14). Le symbole  apparaît à l'écran. Sélectionnez le niveau de chauffage le plus haut avec la flèche vers le haut (15). Le symbole  apparaît à l'écran. Vous pouvez aussi appuyer sur la touche (21) pour passer du niveau de chauffage le plus élevé au niveau le plus faible et vice versa.

Sécurité enfant : Appuyez pendant trois secondes sur les deux touches fléchées (14, 15). Le symbole de sécurité enfant s'affiche. Le système est bloqué, il n'est plus possible d'effectuer des réglages. La température ambiante s'affiche après 2 secondes. Dans ce mode, à chaque pression de touche, le symbole de sécurité enfant s'affiche.

Déverrouillage : Appuyez pendant 3 secondes sur les deux touches fléchées (14, 15). L'appareil est déverrouillé. Vous pouvez maintenant de nouveau effectuer les réglages souhaités.

Activation des touches d'écran tactiles : Lorsque l'appareil est en marche, les touches tactiles s'éteignent automatiquement. Touchez la zone en-dessous de l'afficheur de température pour activer les touches d'écran.

Mode ECO (fonctionnement économique) : appuyez pendant trois secondes sur la touche de réglage (16) et la flèche vers le bas (14) (ou appuyez sur la touche ECO de la télécommande pour que l'appareil passe en mode économique). Dans ce mode de fonctionnement, seules quelques indications s'affichent à l'écran (selon les réglages que vous avez effectués avant de passer en mode ECO.)

Mode veille : Si vous n'appuyez sur aucune touche pendant 10 secondes, lorsque l'appareil chauffe, l'écran passe en mode veille et contrôle seulement la température ambiante.

Détecteur pour fenêtre ouverte : Si la température ambiante diminue de 3 °C en 2 minutes, le radiateur active le détecteur de fenêtre ouverte. Le symbole apparaît à l'écran et l'appareil émet un bourdonnement. Le radiateur s'éteint.

Programmeur journalier/hebdomadaire : Appuyez sur la touche „ W/24H “ pour passer des réglages du programmeur journalier au programmeur hebdomadaire. „ DayTimer “ ou „ Weektimer “ apparaît à l'écran Programmeur journalier : „ DayTimer “ s'affiche à l'écran lors de ce réglage. Pour régler l'heure, appuyez sur „ Weektimer “ sur la télécommande. Sélectionnez une heure à l'aide des touches fléchées (13, 14). Passez au réglage des minutes avec la touche de réglage (16). Réglez les minutes à l'aide des touches fléchées. Confirmez avec la touche OK et enregistrez les réglages effectués.

Programmeur hebdomadaire : Avec le programmeur hebdomadaire, il est possible de régler quatre cycles de fonctionnement par jour, sept jours par semaine. „ Weektimer “ s'affiche à l'écran. Appuyez sur la touche de réglage sur la télécommande (16) pour sélectionner un jour (afficheur (6) clignote). Sélectionnez à l'aide des touches fléchées (13, 14) le premier cycle de fonctionnement. Appuyez sur la touche de réglage (16) pour passer au réglage de l'heure de début que vous pouvez sélectionner avec les touches fléchées. Appuyez à nouveau sur la touche de réglage (16) pour régler une heure de mise à l'arrêt. Procédez au réglage de la même manière.

Interruption du programme : Pour supprimer tous les réglages précédents (programmeur journalier ou programmeur hebdomadaire, appuyez sur la touche (16) pendant 10 secondes.

Rétroéclairage : Appuyez sur la touche OK de la télécommande en mode chauffage. Le rétroéclairage peut être réglé dans différentes couleurs. Pour changer de couleur, appuyez sur OK. Il y a, au total, 6 couleurs différentes. Après avoir passé toutes les couleurs, appuyez sur OK pour éteindre le rétroéclairage.

Éteindre : Pour éteindre, actionnez l'interrupteur Marche/arrêt. Le radiateur arrête de chauffer. Le radiateur s'éteint.

NETTOYAGE ET ENTRETIEN

Remarque : Éteignez l'appareil et débranchez la fiche de la prise. Attendez que l'appareil refroidisse complètement avant de le nettoyer.

- Utilisez un aspirateur pour nettoyer les fentes d'aération et la grille.
- Enlevez la poussière sur les surfaces extérieures avec un chiffon humide (non mouillé).
- N'utilisez pas de nettoyeurs chimiques ou de produits abrasifs agressifs.
- Ne vaporisez ou n'immergez pas l'appareil dans l'eau ou tout autre liquide.
- N'ouvrez jamais le boîtier du radiateur.

INFORMATIONS SUR LE RECYCLAGE



Si l'élimination des appareils électriques et électroniques est réglementée dans votre pays, ce symbole sur le produit ou sur l'emballage indique qu'il ne doit pas être mis au rebut avec les ordures ménagères. Vous devez l'acheminer vers un point de collecte pour le recyclage des dispositifs électriques et électroniques. En respectant des règles de recyclage, vous protégez l'environnement et la santé de vos semblables des conséquences négatives. Pour plus d'informations sur le recyclage et l'élimination de ce produit, contactez votre autorité locale ou votre service d'élimination des déchets ménagers.

Ce produit contient des batteries. S'il existe une réglementation légale pour l'élimination des batteries dans votre pays, ne les jetez pas avec les ordures ménagères. Renseignez-vous sur les réglementations locales concernant la mise au rebut des batteries. En respectant des règles de recyclage, vous protégez l'environnement et la santé de vos semblables des conséquences négatives.

FABRICANT ET IMPORTATEUR (GB)

Fabricant :

Chal-Tec GmbH, Wallstraße 16, 10179 Berlin, Allemagne.

Importateur pour la Grande-Bretagne :

Chal-Tec UK limited
Unit 6 Riverside Business Centre
Brighton Road
Shoreham-by-Sea
BN43 6RE
Royaume Uni

Gentile cliente,

la ringraziamo per l'acquisto del dispositivo. La preghiamo di leggere attentamente le seguenti istruzioni per l'uso e di seguirle per evitare possibili danni. Non ci assumiamo alcuna responsabilità per danni scaturiti da una mancata osservanza delle avvertenze di sicurezza e da un uso improprio del dispositivo. Scansionare il seguente codice QR per accedere al manuale d'uso più recente e ricevere informazioni sul prodotto.



INDICE

Avvertenze di sicurezza	44
Scheda informativa del prodotto	45
Descrizione del dispositivo	46
Montaggio	47
Pannello di controllo	48
Utilizzo	49
Pulizia e manutenzione	51
Avviso di smaltimento	52
Produttore e importatore (UK)	52

DATI TECNICI

Numero articolo	10031981 10031982
Alimentazione	220-240 V ~ 50/60 Hz
Potenza	500 W (livello basso) 1000 W (livello alto)
Dimensioni	51,5 x 10,5 x 45 cm

AVVERTENZE DI SICUREZZA

- Prima dell'utilizzo, verificare la tensione sulla targhetta del dispositivo e collegarlo solo a prese con tensione equivalente.
- Se il cavo d'alimentazione è danneggiato, farlo sostituire da un tecnico qualificato.
- Non posizionare la stufa direttamente sotto a una presa elettrica.
- Tenere almeno un metro di distanza da materiali infiammabili come mobili, tende o similari.
- Utilizzare il dispositivo fuori dalla portata dei bambini. I bambini possono usare il dispositivo solo con la dovuta supervisione.
- Il dispositivo non è adatto a uso commerciale, ma solo domestico e in contesti simili.
- Non utilizzare il dispositivo se presenta malfunzionamenti o se è stato danneggiato in qualche modo.
- Eventuali riparazioni devono essere eseguite solo da personale qualificato.
- Riparazioni errate o realizzate autonomamente possono rappresentare un rischio di lesione.
- Non far passare il cavo di alimentazione sotto a tappeti o passatoie.
- Assicurarsi che il cavo d'alimentazione non passi su bordi taglienti o superfici bollenti.
- Per evitare il surriscaldamento, non coprire la stufa.
- Non utilizzare il dispositivo con un timer esterno, una presa di corrente con comando a distanza o un altro dispositivo che accende e spegne la stufa automaticamente.
- Non immergere il dispositivo in acqua o altri liquidi.
- Non utilizzare il dispositivo vicino a vasche, docce o piscine.
- Non utilizzare il dispositivo all'aperto.
- Non toccare il dispositivo con le mani bagnate.
- Non utilizzare il dispositivo sopra o vicino a superfici bollenti.
- Non utilizzare il dispositivo con cavo di alimentazione danneggiato.
- Prima della pulizia, staccare la spina e lasciar raffreddare completamente il dispositivo.
- Non utilizzare prodotti abrasivi per la pulizia.
- Utilizzare solo accessori espressamente autorizzati dal produttore.
- Bambini a partire da 8 anni e persone con limitate capacità fisiche, psichiche e sensoriali possono utilizzare il dispositivo solo se sono stati istruiti da una persona responsabile della loro supervisione sulle modalità d'uso e sulle procedure di sicurezza e comprendono i rischi associati.
- Assicurarsi che i bambini non giochino con il dispositivo.



ATTENZIONE

Pericolo di ustioni! Alcuni componenti possono diventare estremamente caldi. Assicurarsi che nessuno si ustioni. Prestare particolare attenzione ai bambini.

SCHEDA INFORMATIVA DEL PRODOTTO

Contrassegno/i del modello		10031981, 10031982							
Indicazione		Simbolo	Valore	Unità	Indicazione	Unità			
Potenza termica				Solo per dispositivi elettrici di accumulo di calore per locali singoli: tipo di regolazione dell'afflusso di calore					
Potenza termica nominale	P_{nom}	1,0	kW	Controllo manuale dell'apporto termico con termostato integrato		n.d.			
Potenza termica minima (valore indicativo)	P_{min}	0,5	kW	Controllo manuale dell'apporto termico con riscontro della temperatura ambiente e/o esterna		n.d.			
Potenza termica massima continua	$P_{max,c}$	1,0	kW	Controllo elettronico dell'apporto termico con riscontro della temperatura ambiente e/o esterna		n.d.			
Consumo di elettricità ausiliaria				Emissione termica con supporto della ventola		n.d.			
Per la potenza termica nominale	$e_{l,max}$	0,956	kW	Tipo di potenza termica/controllo della temperatura ambiente					
Per la potenza termica minima	$e_{l,min}$	0,486	kW	Potenza termica a un solo livello, senza controllo della temperatura ambiente		No			
In modalità standby	$e_{l,SB}$	0,37	W	Due o più livelli impostabili manualmente, senza controllo della temperatura ambiente		No			
				Controllo della temperatura ambiente con termostato meccanico		No			
				Con controllo elettronico della temperatura ambiente		No			
				Con controllo elettronico della temperatura ambiente e timer giornaliero		Sì			
				Con controllo elettronico della temperatura ambiente e timer settimanale		No			
				Altre opzioni di controllo					
				Controllo della temperatura ambiente con rilevamento di presenza		No			
				Controllo della temperatura ambiente con rilevamento di finestre aperte		Sì			
				Con opzione telecomando		No			
				Con controllo di avvio adattivo		No			
				Con limitazione della durata di funzionamento		No			
Con sensore a sfera nera		No							
Contatti		Chal-Tec GmbH, Wallstraße 16, 10179, Berlino, Germania							

DESCRIZIONE DEL DISPOSITIVO

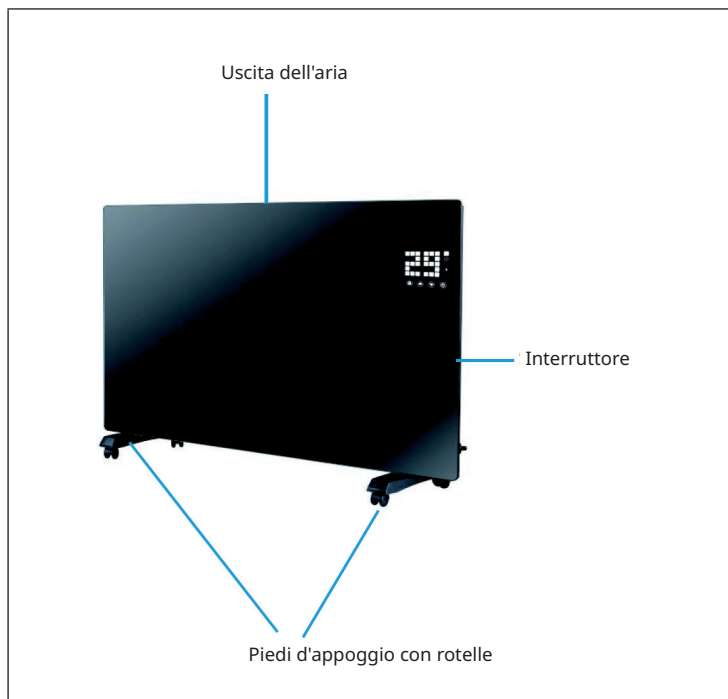

MONTAGGIO

Posizionamento libero con rotelle

Montare le rotelle

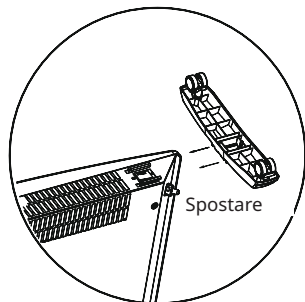

Terminato il montaggio, si sente un clic.

Staccare le rotelle

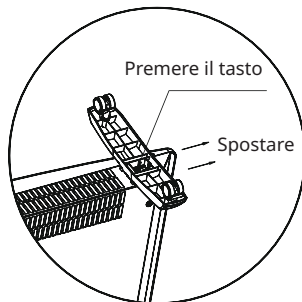

Premere il tasto per staccare le rotelle.

Montaggio a parete.

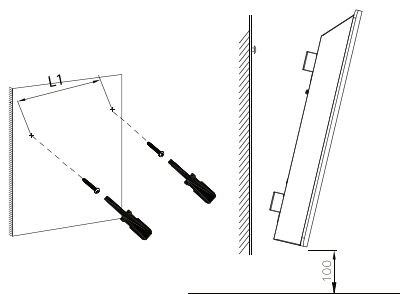

Staccarla dalla parete

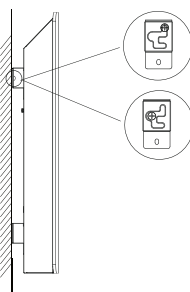

Sollevare la stufa di 5 mm e spostarla poi a sinistra di 10 mm per staccarla.

PANNELLO DI CONTROLLO

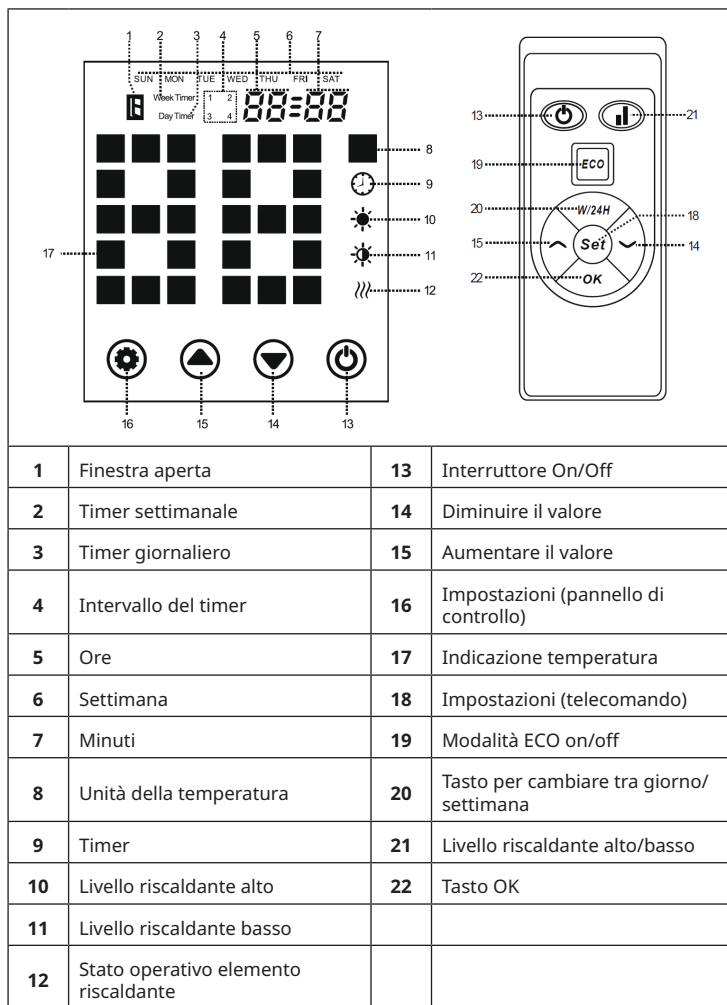

UTILIZZO



Messa in funzione

1. Togliere il dispositivo dalla scatola facendo attenzione. Conservare la scatola per mettere via il dispositivo durante le stagioni calde.
2. Prima di collegare il dispositivo, assicurarsi che il tasto on/off sia spento.
3. La stufa deve essere completamente assemblata e installata nel rispetto del manuale di montaggio.
4. Si sconsiglia l'utilizzo della stessa connessione elettrica usata per altri dispositivi con elevati consumi di corrente, in modo da evitare di sovraccaricare il circuito elettrico.

Accensione: collegare il dispositivo all'alimentazione. La spia operativa si accende dopo un breve ronzio. Accendere il dispositivo con On/Off (13). Ora si illumina l'indicazione della temperatura attuale nella stanza.

Impostare l'ora: tenere premuti contemporaneamente per tre secondi il tasto delle impostazioni (16) e il tasto Freccia in alto (15). L'indicazione settimanale (6) lampeggia e l'impostazione oraria è attiva. Selezionare un giorno della settimana con i tasti freccia. Premere Impostazioni (16) e l'indicazione delle ore (5) lampeggia. Scegliere l'ora con i tasti freccia (14, 15). Premere Impostazioni (16) per raggiungere la regolazione dei minuti. Scegliere i minuti con i tasti freccia (14, 15) e confermare con Impostazioni (16).

Impostare la temperatura: premere Impostazioni (16). L'indicazione della temperatura (17) lampeggia. Selezionare poi la temperatura con i tasti freccia (14, 15). Confermare con Impostazioni (16) o non inserire nulla per 5 secondi, in modo da salvare automaticamente le impostazioni.

Selezionare il livello di potenza: selezionare il livello di potenza basso con il tasto freccia verso il basso (14). Sullo schermo compare il simbolo . Selezionare il livello di potenza alto con il tasto freccia verso l'alto (15). Sullo schermo compare il simbolo . In alternativa, premere il tasto (21) per cambiare tra livello di potenza alto e basso.

Sicura per i bambini: tenere premuti per tre secondi entrambi i tasti freccia (14, 15). Sullo schermo compare il simbolo della sicura per i bambini. Il sistema è bloccato e non è possibile effettuare impostazioni. Dopo 2 secondi, il display mostra la temperatura ambiente. Ogni volta che si preme un tasto in questa modalità compare solo il simbolo della sicura per i bambini
Disattivare la sicura per i bambini: tenere premuti per tre secondi entrambi i tasti freccia (14, 15). Il dispositivo si sblocca. Ora è di nuovo possibile effettuare impostazioni.

Attivazione dei tasti touch del display: normalmente durante il funzionamento i tasti del display si spengono. Per attivarli, toccare la zona sotto all'indicazione della temperatura.

Modalità ECO (funzionamento a risparmio): tenere premuti per tre secondi Impostazioni (16) e la freccia verso il basso (14) (oppure premere ECO sul telecomando). In questa modalità compare solo un'indicazione sul display (in base all'impostazione inserita prima della modalità ECO).

Standby: se non si premono tasti per 10 secondi mentre il dispositivo riscalda, il display passa in standby e mostra solo la temperatura ambiente.

Rilevamento finestra aperta: se la temperatura scende di 3 °C entro 2 minuti, il dispositivo attiva la funzione di rilevamento finestra aperta. Sullo schermo compare il simbolo e viene emesso un segnale acustico. La stufa si spegne.

Timer giornaliero/settimanale: premere "W/24H" per scegliere tra timer giornaliero o settimanale. Sullo schermo compare "DayTimer" e "Weektimer" in base alla scelta effettuata.
Timer giornaliero: con questa impostazione compare sullo schermo "DayTimer". Per impostare le ore, premere "Weektimer" sul telecomando. Selezionare l'ora con i tasti freccia (13, 14). Passare ai minuti con Impostazioni (16). Impostare i minuti con i tasti freccia. Confermare con OK per salvare le impostazioni.

Timer settimanale: il timer settimanale permette di programmare quattro cicli operativi al giorno per sette giorni alla settimana. Sullo schermo compare "Weektimer". Premere Impostazioni (16) sul telecomando per scegliere un giorno (l'indicazione (6) lampeggia). Selezionare il primo ciclo operativo con i tasti freccia (13, 14). Passare all'ora di avvio con Impostazioni (16) e selezionare con i tasti freccia. Premere di nuovo Impostazioni (16) per impostare l'ora di spegnimento. Procedere allo stesso modo con l'impostazione.

Interrompere la programmazione: per cancellare tutte le impostazioni precedenti (timer giornaliero o settimanale) tenere premuto il tasto (16) per 10 secondi.

Retroilluminazione: premere OK sul telecomando in modalità di riscaldamento. La luce si accende con diversi colori. Ogni volta che si preme OK cambia colore. Ci sono 6 colori a disposizione. Dopo essere passati tra tutti i colori, premere OK per spegnere l'illuminazione.

Spegnimento: premere On/Off per spegnere il dispositivo. La stufa smette di funzionare. La stufa si spegne.

PULIZIA E MANUTENZIONE

Nota: spegnere il dispositivo e staccare la spina dalla presa. Attendere che il dispositivo si sia completamente raffreddato prima di pulirlo.

- Usare un aspirapolvere per pulire fessure di ventilazione e griglia.
- Rimuovere la polvere dalle superfici esterne con un panno umido (non bagnato).
- Non utilizzare detergenti aggressivi o prodotti abrasivi.
- Non spruzzare liquidi sul dispositivo e non immergerlo in acqua o altri liquidi.
- Non aprire mai l'alloggiamento della stufa.

AVVISO DI SMALTIMENTO



Se nel vostro Paese sono vigenti regolamenti legislativi relativi allo smaltimento di dispositivi elettrici ed elettronici, questo simbolo sul prodotto o sull'imballaggio indica che non è consentito smaltire questo prodotto nei rifiuti casalinghi. Il dispositivo deve invece essere portato in un centro di raccolta per il riciclaggio di dispositivi elettrici ed elettronici. Lo smaltimento conforme tutela l'ambiente e salvaguarda la salute del prossimo da conseguenze negative. Informazioni riguardanti il riciclaggio e lo smaltimento di questo prodotto sono disponibili presso l'amministrazione locale o il servizio di smaltimento dei rifiuti.

Questo prodotto contiene batterie. Se nel vostro Paese sono presenti regolamenti legislativi per lo smaltimento di batterie, queste non possono essere smaltite nei rifiuti casalinghi. Informarsi in relazione alle normative locali sullo smaltimento di batterie. Lo smaltimento conforme tutela l'ambiente e salvaguarda la salute del prossimo da conseguenze negative.

PRODUTTORE E IMPORTATORE (UK)

Produttore:

Chal-Tec GmbH, Wallstraße 16, 10179 Berlino, Germania.

Importatore per la Gran Bretagna:

Chal-Tec UK limited
Unit 6 Riverside Business Centre
Brighton Road
Shoreham-by-Sea
BN43 6RE
Regno Unito



KLARSTEIN