

KLARSTEIN NIELSTREK
TEIN NIELSTREK KLAR
KLARSTEIN NIELSTREK
TEIN NIELSTREK KLAR
KLARSTEIN NIELSTREK
TEIN NIELSTREK KLAR
KLARSTEIN NIELSTREK

KLARSTEIN

Luftentfeuchter

Dehumidifier

Deshumificador

Déshumificateur d'air

Deumidificatore

10032041

Sehr geehrter Kunde,

wir gratulieren Ihnen zum Erwerb Ihres Gerätes. Lesen Sie die folgenden Hinweise sorgfältig durch und befolgen Sie diese, um möglichen Schäden vorzubeugen. Für Schäden, die durch Missachtung der Hinweise und unsachgemäßen Gebrauch entstehen, übernehmen wir keine Haftung.

INHALTSVERZEICHNIS

Technische Daten	3
Konformitätserklärung	3
Sicherheitshinweise	4
Installation	5
Geräteübersicht	5
Bedienfeld und Tastenfunktionen	6
Reinigung und Pflege	8
Fehlersuche und Fehlerbehebung	9
Hinweise zur Entsorgung	9

TECHNISCHE DATEN

Artikelnummer	10032041
Stromversorgung	220-240 V ~ 50 Hz

KONFORMITÄTSERKLÄRUNG

Hersteller:

Chal-Tec GmbH, Wallstraße 16, 10179 Berlin, Deutschland.



Dieses Produkt entspricht den folgenden Europäischen Richtlinien:

2014/30/EU (EMV)
 2014/35/EU (LVD)
 2011/65/EU (RoHS)
 206/2012/EU (ErP)

SICHERHEITSHINWEISE

- Lesen Sie sich vor der Benutzung alle Hinweise gut durch und bewahren Sie die Anleitung zum späteren Nachschlagen gut auf.
- Tauchen Sie das Gerät niemals in Wasser oder andere Flüssigkeiten.
- Stellen Sie das Gerät auf einen ebenen, stabilen Untergrund, um laute Geräusche und Vibration zu vermeiden.
- Reparaturen dürfen nur von Fachpersonal ausgeführt werden und sind erforderlich, wenn das Gerät beschädigt wurde, Netzkabel oder Stecker beschädigt sind, Flüssigkeiten darauf ausgelaufen oder Objekte darauf gefallen sind, wenn das Gerät Nässe oder Feuchtigkeit ausgesetzt oder fallen gelassen wurde oder nicht ordnungsgemäß funktioniert.
- Ziehen Sie den Stecker aus der Steckdose, bevor Sie das Gerät bewegen oder reinigen.
- Schließen Sie das Gerät nur an Steckdosen an, die der Spannung des Geräts entsprechen.
- Schließen Sie das Gerät nur an separate Steckdosen an, an die keine weiteren Haushaltsgeräte angeschlossen sind.
- Das Gerät ist nicht für den kommerziellen Gebrauch, sondern nur für Gebrauch im Haushalt und in ähnlichen Umgebungen vorgesehen.
- Benutzen Sie das Gerät nicht in der Nähe von brennbaren oder explosiven Stoffen.
- Wird der Entfeuchter in einem Raum mit gasbetriebenen Geräten betrieben, so muss der Raum regelmäßig und ausreichend belüftet werden.
- Wenn Sie das Gerät länger nicht benutzen, verwenden Sie die interne Trocknungsfunktion. Dadurch verhindern Sie die Bildung von Schimmel und schlechten Gerüchen.
- Stellen Sie keine Gegenstände auf das Gerät.
- Trocknen Sie keine Gegenstände auf dem Gerät und hängen Sie keine Vorhänge davor, das Gerät könnte sich sonst überhitzen.
- Der Ablaufschlauch darf nicht bei niedrigen Temperaturen im Freien installiert werden.
- Um ein Überlaufen zu vermeiden, entleeren Sie den Wassertank, bevor Sie das Gerät bewegen.
- Falls das Netzkabel oder der Stecker beschädigt sind, müssen sie vom Hersteller, einem autorisierten Fachbetrieb oder einer ähnlich qualifizierten Person ersetzt werden.
- Falls Sie nach dem Start eine Rauchentwicklung bemerken, ziehen Sie umgehend den Stecker und kontaktieren Sie einen Fachbetrieb.
- Lassen Sie um das Gerät herum einen Mindestabstand von 20 cm zu anderen Gegenständen oder Wänden.
- Kinder ab 8 Jahren, physisch und körperlich eingeschränkte Menschen dürfen das Gerät nur benutzen, wenn sie vorher von einer für Sie verantwortlichen Aufsichtsperson ausführlich mit den Funktionen und den Sicherheitsvorkehrungen vertraut gemacht wurden. Kinder dürfen das Gerät nur unter Aufsicht reinigen.

INSTALLATION

- Leeren Sie den Wassertank, bevor Sie das Gerät einschalten.
- Lassen Sie während dem Gebrauch Türen und Fenster geschlossen, um Energie zu sparen.
- Achten Sie darauf, dass die Lufteinlässe und Luftauslässe nicht blockiert sind.
- Stellen Sie das Gerät auf einen stabilen Untergrund und lassen Sie um das Gerät herum mindestens 50 cm Platz, damit die Luft ausreichend zirkulieren kann.

GERÄTEÜBERSICHT

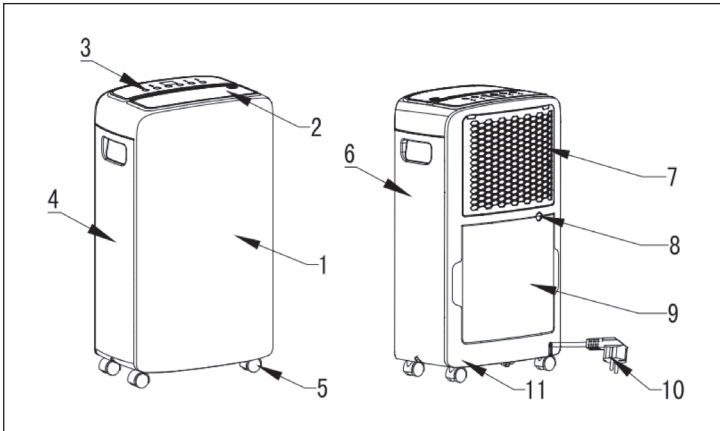

1 Vordere Abdeckung	7 Filter
2 Lüftungsschlitz	8 Wasserablauf
3 Bedienfeld	9 Wassertank
4 Linke Abdeckung	10 Netzkabel und Stecker
5 Rollen	11 Hintere Abdeckung
6 Rechte Abdeckung	

BEDIENFELD UND TASTENFUNKTIONEN

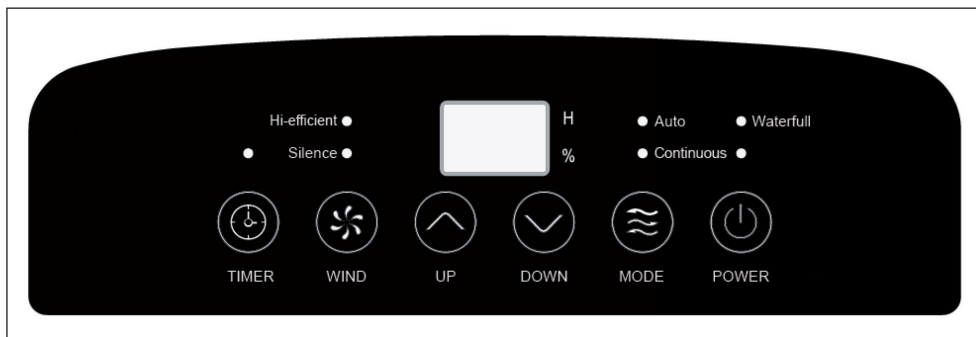

POWER	Drücken Sie im Standby-Modus auf die Taste, um das Gerät zu starten. Drücken Sie während dem betrieb auf die Taste, um das Gerät auszuschalten. Wenn Sie das Gerät erstmals benutzen startet es mit den folgenden Voreinstellungen: der Ventilator läuft langsam, das Display zeigt die Umgebungstemperatur an und die voreingestellte Luftfeuchtigkeit beträgt 50%. Wenn Sie das Gerät zum ersten Mal benutzen müssen Sie es nach dem Einstecken über die POWER-Taste einschalten. Ansonsten leuchtet nur die Standby-Anzeige.
MODE	Drücken Sie nach dem Einschalten des Geräts die MODE-Taste, um zwischen Automatischer Entfeuchtung (Auto) und Trocknungsmodus (Continuous) zu wählen. Wenn Sie den gewünschten Modus ausgewählt haben, warten Sie 2 Sekunden, bis er übernommen wurde.
TIMER	Drücken Sie nach dem Einschalten des Geräts die TIMER-Taste, die LED leuchtet auf und blinkt. Drücken Sie während die LED blinkt die HOCH-Taste oder RUNTER-Taste, um den Timer einzustellen. Der Timer lässt sich zwischen 1-24 Stunden einstellen. Die LED blinkt 5 Mal zur Bestätigung. Wenn Sie bei gestelltem Timer die TIMER-Taste drücken, wird der Timer abgebrochen.
UP/ DOWN	Drücken Sie die UP/DOWN-Taste, um die relative Luftfeuchtigkeit zwischen 30-80% in 5%-Schritten einzustellen.
WIND	Mit dieser Taste können Sie im Auto-Modus die Geschwindigkeit des Ventilators einstellen. Halten Sie die Taste 5 Sekunden lang gedrückt, um die innere Trocknung zu starten.

Wichtige Hinweise

- Benutzen Sie das Gerät nur bei Temperaturen zwischen 5-32°C.
- Wenn der Wassertank voll ist, leuchtet die Anzeige „Waterfull“. Entleeren Sie das Wasser und setzen Sie den Tank wieder ein.
- Wenn das Gerät stoppt oder wenn Sie es ausgeschaltet haben, warten Sie 3 Minuten, bevor Sie es wieder einschalten.

Wassertank manuell entleeren

- 1 Wenn der Wassertank voll ist, stoppt der Motor und die Anzeige „Waterfull“ leuchtet rot.
- 2 Entnehmen Sie den Wassertank und entleeren Sie ihn.
- 3 Setzen Sie den Wassertank wieder ein, warten Sie 3 Minuten und starten Sie das Gerät dann erneut.

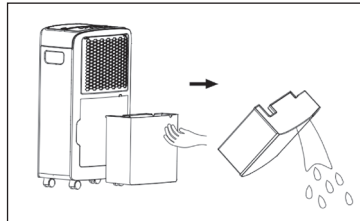

Wasser dauerhaft ableiten

- 1 Ziehen Sie den Stecker aus der Steckdose.
- 2 Entfernen Sie den Verschluss vom Wasserablauf.
- 3 Befestigen Sie einen Ablaufschlauchs (9 mm*2 mm) am Wasserablauf.
- 4 Verlegen Sie das andere Ende des Schlauchs in einen Abfluss, der tiefer liegt, als der Wasserauslass.

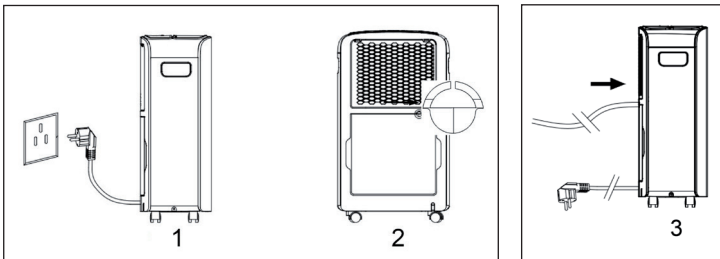

REINIGUNG UND PFLEGE

HINWEIS: Schalten Sie das Gerät aus und ziehen Sie es vor der Wartung oder Reinigung den Stecker aus der Steckdose, um Stromschläge zu vermeiden.

Tägliche Pflege

- Wenn Sie das Gerät länger nicht benutzen, ziehen Sie den Stecker aus der Steckdose.
- Achten Sie darauf, dass die Lüftungsöffnungen nicht durch Schmutz oder Gegenstände blockiert werden.
- Achten Sie darauf, dass das Gerät frei steht und um das Gerät herum mindestens 50 cm Abstand zu anderen Gegenständen oder Wänden eingehalten wird.
- Reinigen Sie den Luftfilter mindestens einmal alle zwei Wochen. Verwenden Sie niemals chemisches Lösungsmittel wie Alkohol, Benzin, etc. Verwenden Sie zur Reinigung nur warmes Wasser (unter 40°C).
- Leeren Sie den Wassertank, sobald er voll ist.

Gerät reinigen

- 1 Ziehen Sie den Stecker aus der Steckdose.
- 2 Reinigen Sie die Oberfläche des Gerätes sanft mit einem feuchten Tuch. Verwenden Sie keine Scheuermittel oder Scheuerschwämme, damit die Oberfläche nicht beschädigt wird.
- 3 Achten Sie darauf, dass kein Wasser in das Gerät oder das Bedienfeld eindringt.

Filter reinigen

Der Filter lässt sich entnehmen und auswaschen. Gehen Sie wie folgt vor:

- 1 Nehmen Sie den Filter aus dem Gerät (siehe Bild).
- 2 Reinigen Sie den Filter mit Wasser.
- 3 Lassen Sie den Filter an der Luft trocknen und setzen Sie ihn wieder ein.

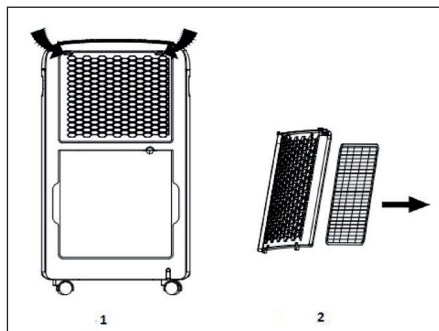

FEHLERSUCHE UND FEHLERBEHEBUNG

Problem	Mögliche Ursache	Lösungsansatz
Das Gerät läuft nicht.	Kein Strom.	Stecken Sie den Stecker ein.
	Der Wassertank ist voll.	Entleeren Sie den Tank.
	Die Umgebungstemperatur ist zu niedrig oder zu hoch.	Benutzen Sie das Gerät nur bei einer Umgebungstemperatur zwischen 5-32°C.
Die Entfeuchtung ist unzureichend.	Die Umgebungstemperatur oder Luftfeuchtigkeit ist zu niedrig.	In trockenen Umgebungen ist die Leistung geringer.
	Der Lufteinlass oder der Luftauslass ist blockiert.	Entfernen Blockaden oder Schmutz.
Es kommt keine Luft aus dem Auslass.	Der Filter ist verschmutzt.	Reinigen Sie den Filter.
Wasser leckt.	Der Ablaufschlauch sitzt nicht richtig.	Versichern Sie sich, dass der Schlauch fest sitzt.
	Der Schlauch ist blockiert.	Reinigen Sie den Schlauch.

HINWEISE ZUR ENTSORGUNG



Befindet sich die linke Abbildung (durchgestrichene Mülltonne auf Rädern) auf dem Produkt, gilt die Europäische Richtlinie 2012/19/EU. Diese Produkte dürfen nicht mit dem normalen Hausmüll entsorgt werden. Informieren Sie sich über die örtlichen Regelungen zur getrennten Sammlung elektrischer und elektronischer Gerätschaften. Richten Sie sich nach den örtlichen Regelungen und entsorgen Sie Altgeräte nicht über den Hausmüll. Durch die regelkonforme Entsorgung der Altgeräte werden Umwelt und die Gesundheit ihrer Mitmenschen vor möglichen negativen Konsequenzen geschützt. Materialrecycling hilft, den Verbrauch von Rohstoffen zu verringern.

Dear Customer,

Congratulations on purchasing this equipment. Please read this manual carefully and take care of the following hints to avoid damages. Any failure caused by ignoring the mentioned items and cautions mentioned in the instruction manual are not covered by our warranty and any liability.

CONTENTS

Technical Data 10
 Declaration of Conformity 10
 Safety Instructions 11
 Installation 12
 Product Description 12
 Control Panel and Key Functions 13
 Care and Cleaning 15
 Troubleshooting 16
 Hints on Disposal 16

TECHNICAL DATA

Item number	10032041
Power supply	220-240 V ~ 50 Hz

DECLARATION OF CONFORMITY

Producer:

Chal-Tec GmbH, Wallstraße 16, 10179 Berlin, Germany.



This product is conform to the following European Directives:

2014/30/EU (EMC)
 2014/35/EU (LVD)
 2011/65/EU (RoHS)
 206/2012/EU (ErP)

SAFETY INSTRUCTIONS

- Please read the operating instructions carefully before using your dehumidifier for the first time and keep it on a safe floor.
- Never immerse the appliance in water or other liquids.
- Place the unit on a stable flat surface to avoid loud noises and vibrations.
- Never operate the appliance if a cable or connector has been damaged, after appliance malfunction or if the appliance was dropped or otherwise damaged.
- The appliance may only be repaired by qualified personal, improper repair work can be a source of considerable danger for the users.
- Pull out the power plug before transporting it and / or before cleaning.
- Operate the appliance only at the voltage specified on the rating label.
- The device may not be connected to a power strip with other household appliances.
- Use the appliance only in the household, and only for the purpose it was developed for.
- Do not operate this unit near heating appliances and flammable or dangerous objects.
- If the dehumidifier is operated in a room with gas driven devices, so the room must be aired regularly and often.
- Please use the function of the internal drying, if the device is not used for a long time. This will prevent formation of mildew and unpleasant smell inside the unit.
- Do not place heavy objects on the appliance.
- Do not hang curtains or wet clothes in front of the air outlet, this will overload the device.
- The drainage hose may not be installed outdoors at low temperatures.
- To prevent spillage, empty the water tank before relocating the appliance.
- Do not tip the appliance to any side as escaping water could damage the appliance.
- If the supply cord is damaged, it must be replaced by a qualified person to avoid a hazard.
- If you smell the smoke during start-up or if you can see the smoke, immediately disconnect the power plug out and contact your dealer.
- The unit should be installed with a minimum distance of 20 cm from the wall or other obstacles.
- This appliance can be used by children aged from 8 years and above and persons with reduced physical, sensory and mental capabilities or lack of experience and knowledge if they have been given supervision or instruction concerning use of the appliance in a safe way and understand the hazards involved. Cleaning and user maintenance shall not be made by children without supervision.

INSTALLATION

- Empty the water tank before turn on the unit.
- During the operation, keep unit closed to the door and windows closed to save energy.
- Make sure no block at air inlet and outlet
- Place the appliance on a stable surface and allow at least 20 cm of space around the appliance and at least 50 cm in the area to allow air to circulate sufficiently.

PRODUCT DESCRIPTION

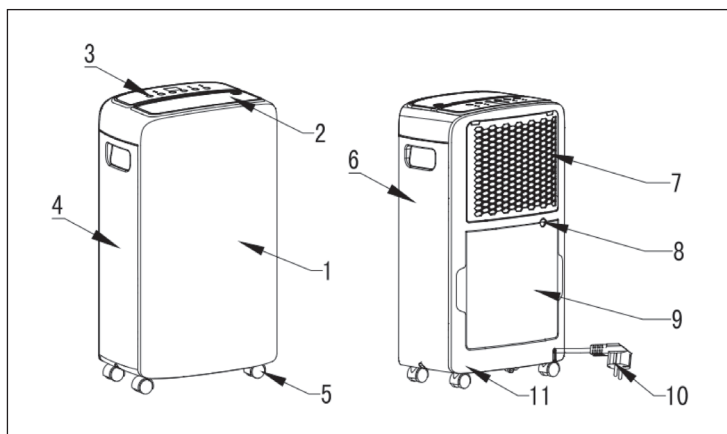

1 Front Panel	7 Filter
2 Luger	8 Water Outlet
3 Control Panel	9 Water Tank
4 Left Side Panel	10 Power Cord and Plug
5 Wheels	11 Back Panel
6 Right Side Panel	

CONTRO PANEL AND KEY FUNCTIONS

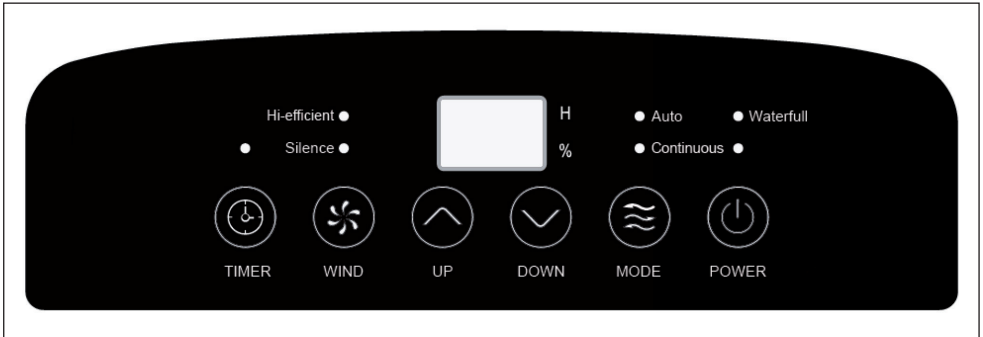

POWER	In standby state press the Power button to start, and during operation of the dehumidifier press the Power button to shut down. For initial startup the default is low wind, the display show the environment temperature and the default set humidity is RH50%. If the dehumidifier is not energized for the first time, after startup the state is kept the same as that before shutdown. The LED is closed, only power light is illuminated when standby.
MODE	In boot state or regular boot, press this button to chose automatic dehumidification or continuous dehumidification (dry function), each function have 2 second conffinnation delay time.
TIMER	In boot state, press this button, the LED light and blink. In blink time, press up/down button to set the time of timing. press up/down button to add/reduce one hour . Keep pressing the up/down button to add/reduce time as well. The maximum is 24 hour, the minimum is 1 hour. LED blink 5 time to confinn the timing set. Press the timer button again to reset the timing time in timing status.
UP/ DOWN	Press up/down button(each press for 5%RH to select humidity from 30-80%RH only in automatic dehumidification.
WIND	Press this button to choose fan speed, high-low-high, only valid in automatic dehumidification. Keep pressing fan speed button for 5s to start inside dry.

Important Notes

- Do not use the machine when the environmental temperature is over 35°C or below 5°C.
- Pour the water when the water tank is full and the indicator will become red. Then put the water tank to the original place so that the machine can work again.
- Restart the machine after at least 3 minutes when it stopped in order to avoid to destroy the compressor.

Water drainage manually

- 1 The compressor and motor will stop when the water tank is full and the red indicator light will be on.
- 2 Take out the water tank and then pour the water off.
- 3 Put the water tank to the original place and restart the machine (three minutes self-protect for compressor after stop).

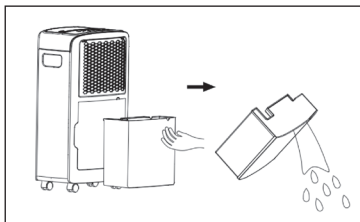

Water drainage continuously

- 1 Cut off the power.
- 2 Cut the three seal of continuous drainage hose.
- 3 Connect the water pipe of inner diameter (thickness = 9mm*2mm) to the drain hose)
- 4 Route the other end of the hose into a drain that is deeper than the water outlet.

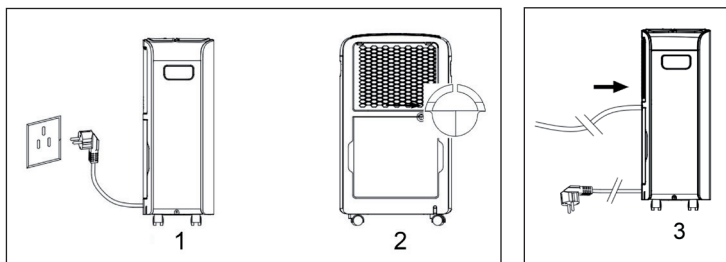

CARE AND CLEANING

NOTE: Turn off the unit, and unplug it from the wall outlet before maintenance or cleaning to avoid electric shock.

Daily maintenance

- When it is not in use for a long time, please pull the plug out of the socket.
- For a better dehumidifying effect, do not block the air inlet and outlet ventilation. There should be no obstacle around the unit.
- Clean the air filter at least once every two weeks. Never use chemical solvent such as alcohol, gasoline, benzene, etc. Use warm water (under 40°C) only.
- Empty the water tank when the water is full.

Cleaning the unit

- 1 Unplug the unit before any cleaning.
- 2 Clean the surface of the unit softly by a moist cloth. Do not use detergents or abrasive sponge, which may cause damage to the plastic surface.
- 3 Don't sprinkle water into the unit or control panel.

Clean and change the filter

The appliance is equipped with an extractable washable air filter. the step of uninstal as below:

- 1 Uninstall the filter as per the arrow in below picture.
- 2 Press the button in the side of filter to take out filter and clear the filter with water.
- 3 Replace the filter as before.

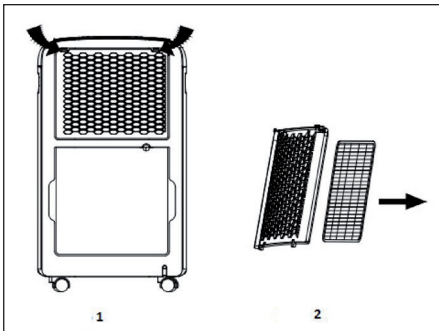

TROUBLESHOOTING

Problem	Possible Cause	Suggested Solution
Unit doesn't work.	Is the power plug connected?	Put the plug in the socket.
	Water tank is full or water tank is not assembled well.	Pour away the water in water-tank, and put water tank into the unit.
	Operation temperature is too low or too high	Use this dehumidifier under the environment 5-32°C.
No outlet air.	Operation temperature or humidity is too low.	Under dry environment, dehumidifying effect will be not so obvious.
	Is air outlet or air inlet blocked?	Clean the air outlet or air inlet.
No outlet air.	Is filter blocked?	Clean the filters.
Water leakage.	Drainage pipe is not tightly connected.	Check the drainage pipe.
	Pipe is blocked.	Clean the debris in pipe.

HINTS ON DISPOSAL



According to the European waste regulation 2012/19/ EU this symbol on the product or on its packaging indicates that this product may not be treated as household waste. Instead it should be taken to the appropriate collection point for the recycling of electrical and electronic equipment. By ensuring this product is disposed of correctly, you will help prevent potential negative consequences for the environment and human health, which could otherwise be caused by inappropriate waste handling of this product. For more detailed information about recycling of this product, please contact your local council or your household waste disposal service.

Estimado cliente,

Le felicitamos por la adquisición de este producto. Lea atentamente el siguiente manual y siga cuidadosamente las instrucciones de uso con el fin de evitar posibles daños. La empresa no se responsabiliza de los daños ocasionados por un uso indebido del producto o por haber desatendido las indicaciones de seguridad.

ÍNDICE DE CONTENIDOS

Datos técnicos 17
 Declaración de conformidad 17
 Indicaciones de seguridad 18
 Instalación 19
 Descripción del aparato 19
 Panel de control y botones 20
 Limpieza y cuidado 22
 Detección y resolución de problemas 23
 Retirada del aparato 23

DATOS TÉCNICOS

Número de artículo	10032041
Suministro eléctrico	220-240 V ~ 50 Hz

DECLARACIÓN DE CONFORMIDAD

Fabricante:

Chal-Tec GmbH, Wallstraße 16, 10179 Berlín (Alemania).



Este producto cumple con las siguientes directivas europeas:

2014/30/UE (EMC)
 2014/35/UE (baja tensión)
 2011/65/UE (refundición RoHS)
 206/212/EU (ErP)

INDICACIONES DE SEGURIDAD

- Lea atentamente todas las indicaciones y conserve este manual para consultas posteriores.
- No sumerja el aparato en agua ni en ningún otro líquido.
- Coloque el aparato en una superficie plana y estable para evitar sonidos y vibraciones.
- Las reparaciones deberán ser realizadas por personal autorizado y serán necesarias si el aparato se ha visto dañado, si el cable de alimentación o el enchufe están averiados, si se han vertido líquidos o se han dejado caer objetos sobre el aparato, si el aparato se ha visto expuesto al agua o a la humedad o si el propio aparato se ha dejado caer o no funciona correctamente.
- Antes de limpiar o mover el aparato, apáguelo y desconecte el enchufe de la toma de corriente.
- Conecte el aparato solamente a tomas de corriente que se adecuen a la tensión del mismo.
- Conecte el aparato solamente a tomas de corriente en donde no se encuentre conectado ningún otro dispositivo electrónico.
- Este aparato no ha sido concebido para un uso comercial, sino doméstico o para entornos similares.
- No utilice el aparato cerca de sustancias explosivas o inflamables.
- Si el deshumidificador se pone en marcha con otros objetos que utilicen gas, la estancia deberá ventilarse regularmente.
- Si no utiliza el aparato durante un periodo de tiempo prolongado, utilice la función de secado interno para evitar que se formen moho y malos olores.
- No coloque objetos sobre el aparato.
- No seque ningún objeto sobre el aparato ni deje colgando cortinas, el aparato podría sobrecalentarse.
- El conducto de extracción no debe instalarse al aire libre con temperaturas bajas.
- Para evitar que el depósito de agua rebose, vacíelo antes de mover el aparato.
- Si el cable de alimentación o el enchufe están dañados, deberán ser sustituidos por el fabricante, un servicio técnico autorizado o una persona igualmente cualificada.
- Si detecta humo al iniciar el aparato, desconecte el enchufe inmediatamente y contacte con el servicio técnico.
- Coloque el aparato a una distancia de 20 cm con respecto a otros objetos y paredes.
- Los niños mayores de 8 años y las personas con discapacidades físicas o psíquicas solamente podrán utilizar el aparato si han sido previamente instruidas sobre su uso y conocen las indicaciones de seguridad. Los niños solamente podrán limpiar el aparato si se encuentran bajo supervisión.

INSTALACIÓN

- Vacíe el depósito antes de encender el aparato.
- Deje las puertas y las ventanas cerradas durante el uso para ahorrar energía.
- Asegúrese de que las entradas y salidas de aire no estén obstruidas.
- Coloque el aparato sobre una superficie estable y deje una distancia mínima de 20 cm alrededor del aparato y de 50 cm hacia arriba para que el aire pueda circular libremente.

DESCRIPCIÓN DEL APARATO

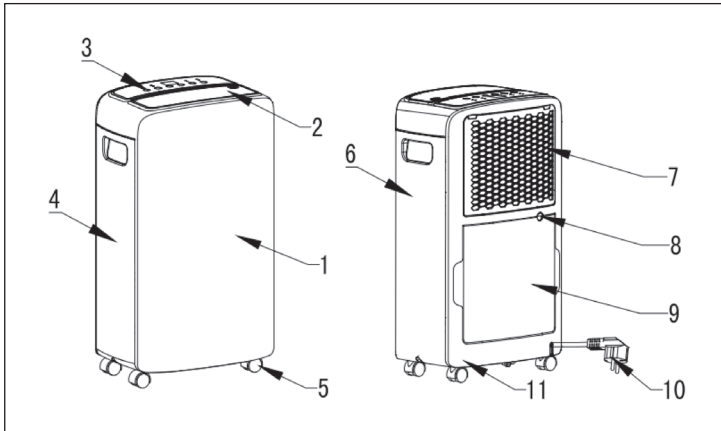

1 Carcasa superior	7 Filtro
2 Ranuras de ventilación	8 Desagüe
3 Panel de control	9 Depósito de agua
4 Carcasa izquierda	10 Cable de alimentación y enchufe
5 Ruedas	11 Carcasa trasera
6 Carcasa derecha	

PANEL DE CONTROL Y BOTONES

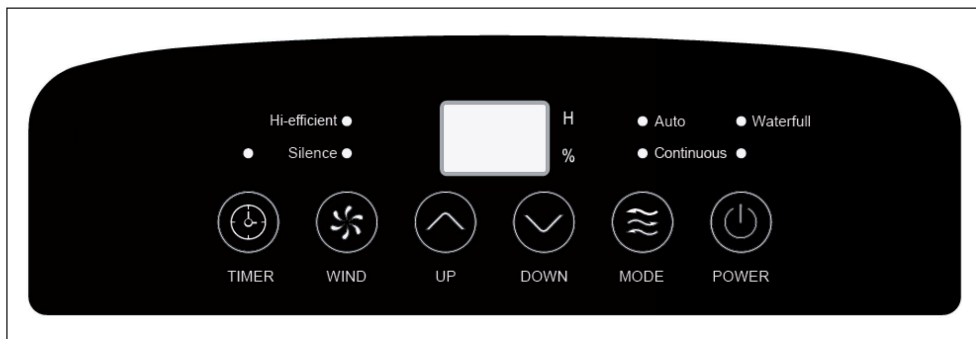

POWER	Pulse el botón en modo Standby para encender el aparato. Pulse el botón durante el funcionamiento para apagar el aparato. Si utiliza el aparato por primera vez, se encenderá con los siguientes ajustes predeterminados: el ventilador funciona a nivel bajo, el display muestra la temperatura ambiente y la humedad relativa del aire es del 50 %. Si utiliza el aparato por primera vez, debe encender el aparato enchufándolo y pulsando el botón POWER. De lo contrario, solo se ilumina el indicador standby.
MODE	Tras encender el aparato, pulse el botón MODE para elegir entre los modos de deshumidificación automática (Auto) y modo secado (continuous). Cuando haya elegido el modo deseado, espere 2 segundos hasta que la máquina lo acepte.
TIMER	Tras encender el aparato, pulse el botón TIMER y el LED se enciende y parpadea. Mientras el LED parpadea, pulse el botón ARRIBA o ABAJO para configurar el temporizador. El temporizador puede ajustarse entre 1-24 horas. El LED parpadea 5 veces como confirmación. Si pulsa el botón TIMER con un temporizador programado, este se interrumpirá.
UP/ DOWN	Pulse el botón UP/DOWN para regular la humedad relativa el aire entre 30-80 % en intervalos del 5 %.
WIND	Con este botón puede configurar la velocidad del ventilador en el modo AUTO. Mantenga el botón pulsado durante 5 segundos para iniciar el modo de secado interno.

Indicaciones importantes

- Utilice este aparato solamente con temperaturas entre 5-32 °C.
- Si el depósito de agua está lleno, se ilumina el indicador „Waterfull“. Vacíe el agua y coloque de nuevo el depósito.
- Si el aparato se detiene o se ha apagado, espere 3 minutos antes de volver a encenderlo.

Vaciar el depósito de agua manualmente

- 1 Si el depósito de agua está lleno, el motor se detiene y se ilumina el indicador „Waterfull“ en color rojo.
- 2 Retire el depósito de agua y vacíelo.
- 3 Vuelva a colocar el depósito de agua de nuevo, espere 3 minutos y reinicie el aparato.

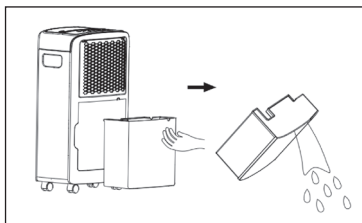

Drenar el agua permanentemente

- 1 Desconecte el enchufe de la toma de corriente
- 2 Quite la tapa del desagüe
- 3 Fije un conducto de drenaje (9 mm * 2 mm) al desagüe.
- 4 Conecte el otro extremo del conducto a un desagüe o similar que se sitúe por debajo del conducto de desagüe del aparato.

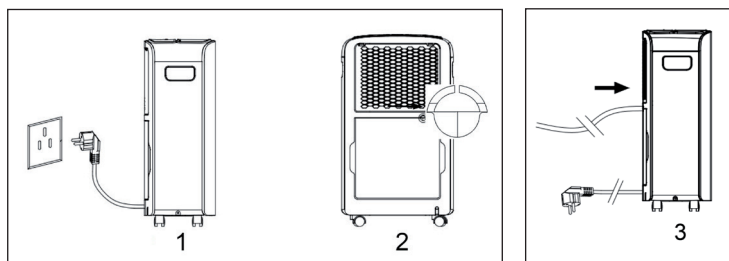

LIMPIEZA Y CUIDADO

ADVERTENCIA: Apague el aparato y desconecte el enchufe de la toma de corriente antes de realizar labores de limpieza o mantenimiento para evitar descargas eléctricas.

Cuidado diario

- Desconecte el enchufe de la toma de corriente cuando no utilice el aparato.
- Asegúrese de que los orificios de ventilación del aparato no estén bloqueados por suciedad u otros objetos.
- Asegúrese de que el aparato esté en posición vertical y a un mínimo de 50 cm de distancia con respecto a otros objetos o paredes.
- Limpie el filtro de aire como mínimo cada dos semanas. Nunca utilice productos químicos como alcohol, gasolina, etc. Utilice solamente agua tibia para la limpieza (por debajo de 40 °C).
- Vacíe el depósito de agua en cuanto se llene.

Limpiar el aparato

- 1 Desconecte el enchufe de la toma de corriente
- 2 Limpie la superficie con un paño húmedo. No utilice productos ni esponjas abrasivos para evitar dañar la superficie del aparato.
- 3 Asegúrese de que el agua no se filtre al interior del aparato ni al panel de control.

Limpiar el filtro

El filtro puede desmontarse y lavarse. Proceda del siguiente modo:

- 1 Extraiga el filtro del aparato (véase imagen).
- 2 Limpie el filtro con agua.
- 3 Deje que el filtro se seque y vuelva a colocarlo de nuevo.

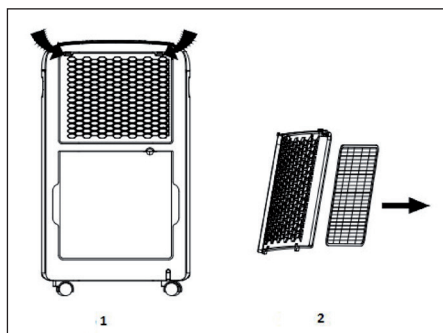

DETECCIÓN Y RESOLUCIÓN DE PROBLEMAS

Problema	Posible causa	Solución propuesta
El aparato no funciona.	No hay electricidad.	Conecte el enchufe.
	El depósito de agua está vacío.	Vacíe el depósito.
	La temperatura ambiente es demasiado alta o baja.	Utilice este aparato solamente con temperaturas ambiente situadas entre 5-32 °C.
La deshumidificación es insuficiente.	La temperatura ambiente o la humedad es demasiado baja.	En entornos secos, la potencia es inferior.
	La entrada o salida de aire están bloqueadas.	Retire las obstrucciones o la suciedad.
No sale aire por la salida.	El filtro está obstruido.	Limpie el filtro.
Fuga de agua..	El conducto de desagüe no está bien colocado.	Asegúrese de que el conducto quede bien encajado.
	El conducto está obstruido.	Limpie el conducto.

RETIRADA DEL APARATO



Si el aparato lleva adherida la ilustración de la izquierda (el contenedor de basura tachado) entonces rige la normativa europea, directiva 2012/19/UE. Este producto no debe arrojarse a un contenedor de basura común. Infórmese sobre las leyes territoriales que regulan la recogida separada de aparatos eléctricos y electrónicos. Respete las leyes territoriales y no arroje aparatos viejos al cubo de la basura doméstica. Una retirada de aparatos conforme a las leyes contribuye a proteger el medio ambiente y a las personas a su alrededor frente a posibles consecuencias perjudiciales para la salud. El reciclaje ayuda a reducir el consumo de materias primas.

Cher client,

Toutes nos félicitations pour l'acquisition de ce nouvel appareil. Veuillez lire attentivement les instructions suivantes de branchement et d'utilisation afin d'éviter d'éventuels dommages. Le fabricant ne saurait être tenu pour responsable des dommages dus au non-respect des consignes de sécurité et à la mauvaise utilisation de l'appareil.

SOMMAIRE

Fiche technique	24
Déclaration de conformité	24
Consignes de sécurité	25
Installation	26
Aperçu de l'appareil	26
Panneau de commande et touches	27
Nettoyage et entretien	29
Identification et résolution des problèmes	30
Conseils pour le recyclage	30

FICHE TECHIQUE

Numéro d'article	10032041
Alimentation	220-240 V ~ 50 Hz

DÉCLARATION DE CONFORMITÉ

Fabricant :

Chal-Tec GmbH, Wallstraße 16, 10179 Berlin, Allemagne.



Ce produit est conforme aux directives européennes suivantes :

2014/30/UE (CEM)
 2014/35/UE (LVD)
 2011/65/UE (RoHS)
 206/2012/UE (ErP)

CONSIGNES DE SÉCURITÉ

- Lisez attentivement toutes les consignes avant d'utiliser l'appareil et conservez le guide d'utilisation pour vous y référer ultérieurement.
- Ne plongez jamais l'appareil dans l'eau ni dans d'autres liquides.
- Posez l'appareil sur un support stable pour éviter les bruits et vibrations.
- Les réparations ne doivent être effectuées que par des professionnels et sont nécessaires lorsque l'appareil, le câble secteur ou la fiche ont été endommagés, si des liquides ont coulé dessus, si des objets sont tombés dessus, si l'appareil a été exposé à la pluie ou à l'humidité, s'il est tombé ou s'il ne fonctionne pas normalement.
- Avant de déplacer l'appareil ou de le nettoyer, débranchez la fiche de la prise.
- Branchez l'appareil uniquement sur des prises fournissant la tension prévue.
- L'appareil doit être branché seul sur sa prise, sans autre appareil ménager.
- L'appareil n'est pas destiné à une utilisation commerciale mais au cadre domestique et dans des conditions similaires.
- N'utilisez pas l'appareil à proximité de matériaux inflammables ou explosifs.
- Si le déshumidificateur est utilisé dans une pièce contenant des appareils fonctionnant au gaz, la pièce doit être régulièrement et suffisamment aérée.
- Si vous n'utilisez pas l'appareil pendant une période prolongée, utilisez la fonction interne de séchage. Vous éviterez ainsi la formation de moisissures et l'apparition de mauvaises odeurs.
- Ne posez aucun objet sur l'appareil.
- Ne séchez aucun objet sur l'appareil et n'accrochez aucun rideau devant, car cela ferait surchauffer l'appareil.
- Le tuyau d'évacuation ne doit pas être installé à l'extérieur par des températures basses.
- Pour éviter de renverser de l'eau, videz le réservoir avant de déplacer l'appareil.
- Si le câble secteur ou la fiche sont endommagés, faites-les remplacer par le fabricant, un spécialiste agréé ou une personne de qualification équivalente.
- Si vous remarquez une odeur de fumée au démarrage, débranchez immédiatement la fiche et contactez un spécialiste.
- Laissez au minimum 20 cm d'espace entre l'appareil et les autres objets ou les murs.
- Les enfants à partir de 8 ans ainsi que les personnes dont les capacités physiques, mentales ou sensorielles sont réduites peuvent utiliser l'appareil uniquement s'ils ont assimilé les consignes d'utilisation et de sécurité de l'appareil que cette personne leur a fournies. Les enfants sont autorisés à nettoyer l'appareil uniquement sous surveillance

INSTALLATION

- Videz le réservoir d'eau avant d'allumer l'appareil.
- Pendant le fonctionnement, laissez les portes et fenêtres fermées pour économiser de l'énergie.
- Veillez à ce que les entrées et sorties d'air ne soient pas bloquées.
- Installez l'appareil sur un support stable et laissez au moins 20 cm tout autour de l'appareil et 50 cm minimum au-dessus, pour que l'air puisse circuler librement.

APERÇU DE L'APPAREIL

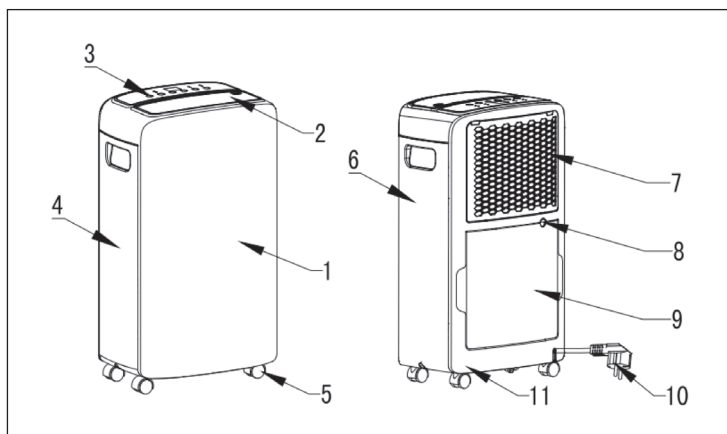

1 Cache avant	7 Filtre
2 Fente d'aération	8 Evacuation d'eau
3 Panneau de commande	9 Réservoir d'eau
4 Cache de gauche	10 Câble secteur et fiche
5 Roulettes	11 Cache arrière
6 Cache de droite	

PANNEAU DE COMMANDE ET TOUCHES

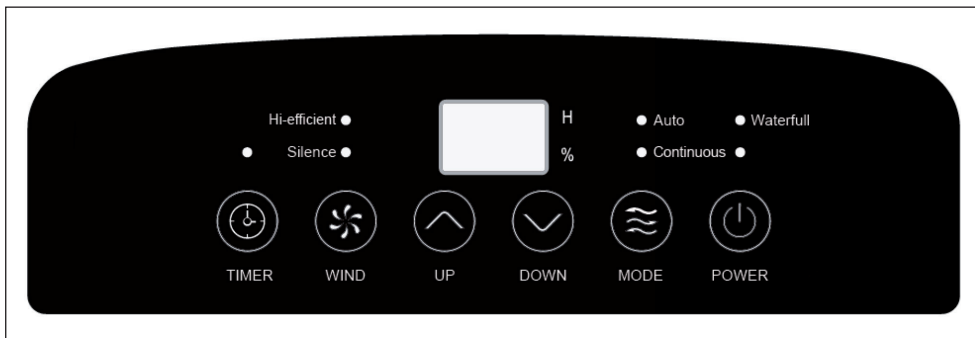

POWER	En mode veille, appuyez sur cette touche pour démarrer l'appareil. pendant le fonctionnement appuyez sur la touche pour éteindre l'appareil. Si vous utilisez l'appareil pour la première fois, il démarre avec les réglages suivants : le ventilateur fonctionne lentement, l'écran affiche la température ambiante et l'humidité est réglée à 50%. Si vous utilisez l'appareil pour la première fois, vous devez appuyer sur la touche POWER pour l'allumer après l'avoir branché. Sinon, seul le témoin de veille s'allume.
MODE	Après avoir allumé l'appareil, appuyez sur la touche MODE pour choisir entre les modes de déshumidification automatique (Auto) et mode de séchage (Continuous). Lorsque vous avez sélectionné le mode voulu, patientez 2 secondes pour qu'il soit pris en compte.
TIMER	Après avoir allumé l'appareil, appuyez sur la touche TIMER, la LED s'allume et clignote. Pendant que la LED clignote, appuyez sur la touche HAUT ou BAS pour régler la minuterie. La minuterie se règle entre 1 et 24 heures. La LED clignote 5 fois pour confirmer. Si vous appuyez sur la touche TIMER alors que la minuterie est déjà réglée, vous l'interrompez.
UP/ DOWN	Appuyez sur la touche UP/DOWN pour régler l'humidité relative entre 30 et 80% par intervalles de 5%.
WIND	Cette touche vous permet de régler la vitesse du ventilateur en mode Auto. Maintenez la touche 5 secondes pour démarrer la fonction de séchage interne.

Remarques importantes

- Utilisez l'appareil uniquement à des températures comprises entre 5 et 32°C.
- Lorsque le réservoir d'eau est plein, le témoin „Waterfull“ s'allume. Videz l'eau et remettez le réservoir en place.
- Si l'appareil s'arrête ou si vous l'avez éteint, patientez 3 minutes avant de le rallumer.

Vider le réservoir d'eau manuellement

- 1 Lorsque le réservoir d'eau est plein, le moteur s'arrête et le témoin „Waterfull“ s'allume en rouge.
- 2 Retirez le réservoir d'eau et videz-le.
- 3 remettez le réservoir en place, patientez 3 minutes et redémarrez l'appareil.

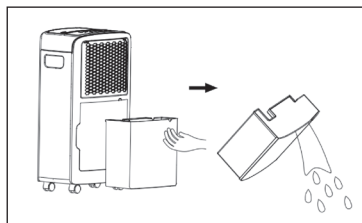

Evacuation d'eau permanente

- 1 Débranchez la fiche de la prise.
- 2 Retirez la fermeture du tuyau d'évacuation d'eau.
- 3 Fixez un tuyau d'évacuation d'eau (9 mm*2 mm) sur la sortie d'eau.
- 4 Installez l'autre extrémité du tuyau dans une évacuation qui doit se trouver plus bas que la sortie d'eau.

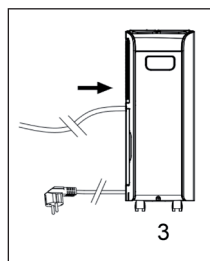
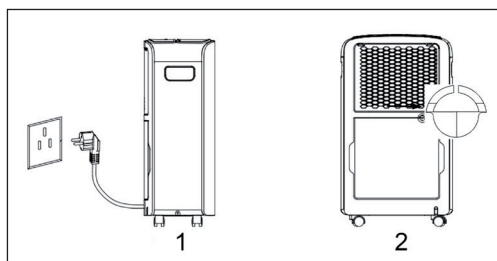

NETTOYAGE ET ENTRETIEN

REMARQUE : éteignez l'appareil et débranchez la fiche de la prise avant de l'entretenir ou de le nettoyer, pour éviter les électrocutions.

Entretien quotidien

- Débranchez la fiche lorsque vous n'utilisez pas l'appareil pendant une période prolongée.
- Veillez à ce que les ouvertures d'aération ne soient pas bouchées par des impuretés ou des objets.
- Veillez à ce que l'appareil repose librement et gardez autour de lui un espace d'au moins 50 cm le séparant des objets environnants ou des murs.
- Nettoyez le filtre à air au moins une fois toutes les deux semaines. N'utilisez jamais de solvants chimiques tels que de l'alcool ou de l'essence, etc. pour le nettoyage, utilisez uniquement de l'eau chaude (à moins de 40°C).
- Videz le réservoir d'eau dès qu'il est plein.

Nettoyer l'appareil

- 1 Débranchez la fiche de la prise.
- 2 Nettoyez doucement les surfaces externes de l'appareil avec un chiffon humide. N'utilisez pas de produit abrasif ni d'éponge à gratter pour ne pas endommager les surfaces.
- 3 Veillez à ce que l'eau ne pénètre pas dans l'appareil ou le panneau de commande.

Nettoyer le filtre

Vous pouvez retirer le filtre pour le laver. Procédez comme suit :

- 1 Retirez le filtre de l'appareil (voir schéma).
- 2 Nettoyez le filtre à l'eau.
- 3 Faites sécher le filtre à l'air libre et remettez-le en place.

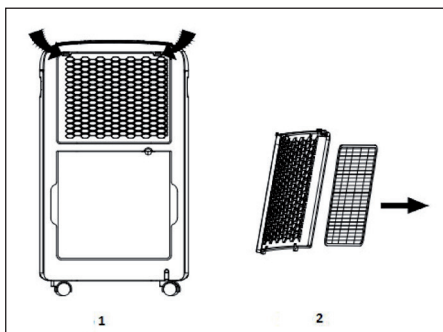

IDENTIFICATION ET RÉOLUTION DES PROBLÈMES

Problème	Cause possible	Solution
L'appareil ne fonctionne pas.	Pas de courant.	Branchez la fiche.
	Le réservoir d'eau est plein.	Videz le réservoir.
	La température ambiante est trop basse ou trop haute.	Utilisez l'appareil uniquement avec une température ambiante comprise entre 5 et 32 °C.
La déshumidification est insuffisante.	La température ambiante ou l'humidité de l'air est trop faible.	Dans un environnement sec la puissance est réduite.
	L'entrée ou la sortie d'air sont bloquées.	Éliminez les blocages ou les impuretés.
L'air ne sort pas par la sortie d'air.	Le filtre est encrassé.	Nettoyez le filtre.
Fuite d'eau.	Le tuyau d'évacuation est mal installé.	Assurez-vous que le tuyau soit bien fixé.
	Le tuyau est bloqué.	Nettoyez le tuyau.

CONSEILS POUR LE RECYCLAGE



Le pictogramme ci-contre apposé sur le produit signifie que la directive européenne 2012/19/UE s'applique (poubelle à roues barrée d'une croix). Ces produits ne peuvent être jetés dans les poubelles domestiques courantes. Renseignez-vous concernant les règles appliquées pour la collecte d'appareils électriques et électroniques. Conformez-vous aux réglementations locales et ne jetez pas vos anciens produits avec les ordures ménagères. Le respect des règles de recyclage des vieux produits aide à la protection de l'environnement et de la santé de votre entourage contre les conséquences négatives possibles. Le recyclage des matériaux aide à réduire l'utilisation des matières premières.

Gentile cliente,

La ringraziamo per aver acquistato il nostro prodotto. La preghiamo di leggere attentamente le seguenti istruzioni e di seguirle per evitare eventuali danni. Si declina ogni responsabilità per danni derivati da una mancata osservazione delle avvertenze di sicurezza e da un uso improprio del dispositivo.

INDICE

Dati tecnici	31
Dichiarazione di conformità	31
Avvertenze di sicurezza	32
Installazione	33
Descrizione del prodotto	33
Pannello dei comandi e tasti funzione	34
Pulizia e manutenzione	36
Ricerca e risoluzione dei problemi	37
Smaltimento	37

DATI TECNICI

Articolo numero	10032041
Alimentazione	220-240 V ~ 50 Hz

DICHIARAZIONE DI CONFORMITÀ

Produttore:

Chal-Tec GmbH, Wallstraße 16, 10179 Berlino, Germania.



Questo prodotto è conforme alle seguenti direttive europee:

2014/30/UE (EMC)
 2014/35/UE (LVD)
 2011/65/UE (RoHS)
 206/2012/UE (ErP)

AVVERTENZE DI SICUREZZA

- Prima di utilizzare il dispositivo leggere attentamente tutte le istruzioni e conservare il manuale per consultazioni future.
- Non immergere il dispositivo in acqua o in altri liquidi.
- Collocare il dispositivo su una superficie piana e stabile per evitare forti rumori e vibrazioni.
- Le riparazioni possono essere eseguite solo da un tecnico qualificato e sono necessarie se il dispositivo è danneggiato, se il cavo di alimentazione o la spina sono danneggiati, se è fuoriuscito del liquido, se sono caduti oggetti al di sopra del dispositivo, se il dispositivo è stato esposto a umidità oppure è caduto o non funziona correttamente.
- Staccare la spina dalla presa prima di spostare o di pulire il dispositivo.
- Collegare il dispositivo ad una presa che corrisponde alla tensione indicata.
- Collegare il dispositivo ad una presa separata. Non collegare il dispositivo ad una presa alla quale sono già collegati altri apparecchi.
- Il dispositivo non è destinato ad uso commerciale bensì domestico e in ambienti simili.
- Non usare il dispositivo vicino a materiali infiammabili o esplosivi.
- Se il dispositivo viene utilizzato in una stanza con apparecchi a gas, ventilare la stanza regolarmente e in modo adeguato.
- In caso di inutilizzo del dispositivo, utilizzare la funzione di asciugatura interna per impedire la formazione di odori e di muffa.
- Non posizionare oggetti sul dispositivo.
- Non utilizzare il dispositivo per asciugare oggetti e non posizionare il dispositivo di fronte a tende per evitare il pericolo di surriscaldamento.
- Non installare il tubo di scarico all'aperto a basse temperature.
- Per evitare perdite, svuotare il serbatoio prima di spostare il dispositivo.
- Se il cavo di alimentazione o la spina sono danneggiati, farli sostituire dal produttore, da un centro assistenza autorizzato o da un tecnico qualificato.
- Se all'accensione del dispositivo si nota del fumo, staccare immediatamente la spina dalla presa e contattare un tecnico.
- Lasciare attorno al dispositivo 20 cm di spazio libero con altri oggetti o con le pareti.
- I bambini a partire dagli 8 anni, le persone con capacità fisiche, sensoriali o mentali ridotte non possono utilizzare il dispositivo a meno che siano attentamente sorvegliate o ben istruite relativamente all'utilizzo del dispositivo stesso da parte di un supervisore responsabile della loro sicurezza. I bambini possono pulire il dispositivo solo se sorvegliati.

INSTALLAZIONE

- Svuotare il serbatoio prima di accendere il dispositivo.
- Durante l'uso lasciare le porte e le finestre chiuse per risparmiare energia.
- Accertarsi che le fessure di areazione non siano bloccate.
- Posizionare il dispositivo su una superficie stabile e lasciare almeno 20 cm di spazio libero intorno al dispositivo e almeno 50 cm di spazio libero sulla parte superiore affinché l'aria possa circolare.

DESCRIZIONE DEL PRODOTTO

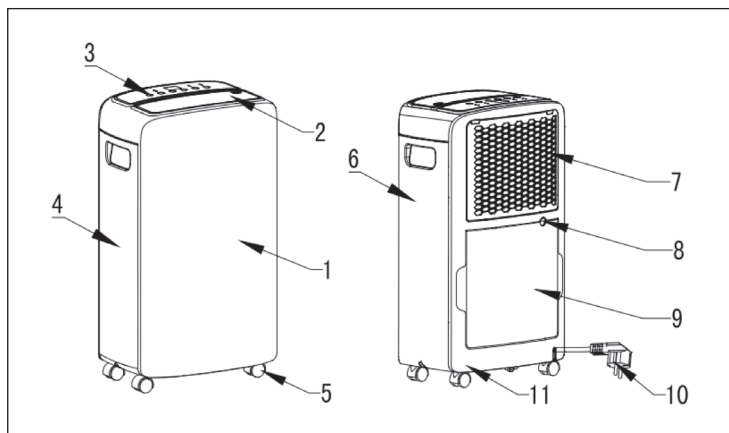

1 Coperchio frontale	7 Filtro
2 Fessura areazione	8 Scarico acqua
3 Pannello dei comandi	9 Serbatoio acqua
4 Coperchio lato sinistro	10 Cavo di alimentazione e spina
5 Rotelline	11 Coperchio posteriore
6 Coperchio lato destro	

PANNELLO DEI COMANDI E TASTI FUNZIONE

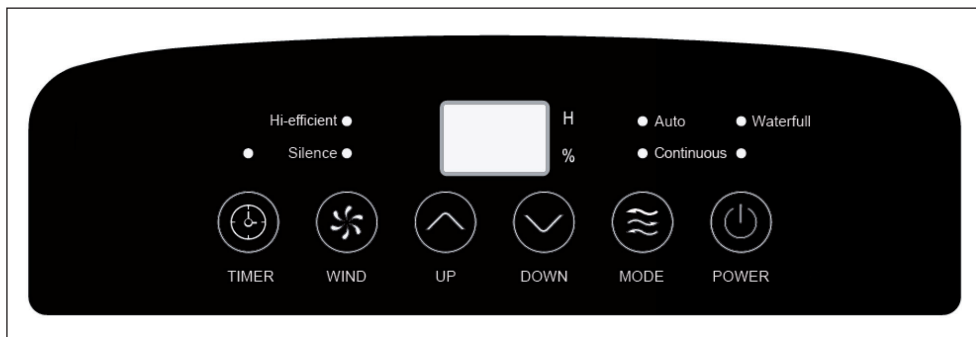

POWER	Per avviare il dispositivo, premere questo tasto in modalità standby. Per spegnere il dispositivo, premere questo tasto durante l'uso. Se si utilizza il dispositivo per la prima volta, questo si avvia con le seguenti impostazioni predefinite: il ventilatore è in funzione a una velocità ridotta, il display indica la temperatura ambiente e l'umidità predefinita è 50%. Se si utilizza il dispositivo per la prima volta, accenderlo tramite il tasto POWER dopo aver inserito la spina nella presa. Altrimenti si accende solo la spia standby.
MODE	Dopo l'accensione premere il tasto MODE per selezionare la modalità di deumidificazione automatica (Auto) o la modalità di asciugatura (Continuous). Una volta selezionata la modalità desiderata, questa viene memorizzata dopo 2 secondi.
TIMER	Dopo l'accensione premere il tasto TIMER: il LED si accende e lampeggia. Mentre il LED lampeggia, premere il tasto SU oppure GIU` per impostare il timer. Il tempo impostabile è compreso tra 1 e 24 ore. Il LED lampeggia 5 volte come conferma. Se si preme il tasto TIMER dopo l'impostazione, il timer si interrompe.
UP/ DOWN	Premere il tasto SU/GIU` per impostare un'umidità relativa compresa tra 30-80% a intervalli di 5%.
WIND	Con questo tasto è possibile impostare in modalità Auto la velocità del ventilatore. Tenere premuto per 5 secondi il tasto per avviare l'asciugatura interna.

Note importanti

- Utilizzare il dispositivo solo a temperature comprese tra 5 e 32°C.
- Quando il serbatoio dell'acqua è pieno, si accende la spia "Waterfull". Svuotare l'acqua e inserire di nuovo il serbatoio.
- In caso di arresto o di spegnimento del dispositivo, attendere 3 minuti prima di riaccenderlo.

Svuotare il serbatoio dell'acqua manualmente

- 1 Quando il serbatoio è pieno, il motore si arresta e la spia "Waterfull" si accende in rosso.
- 2 Rimuovere il serbatoio dell'acqua e svuotarlo.
- 3 Inserire di nuovo il serbatoio dell'acqua, attendere 3 minuti e riavviare nuovamente il dispositivo.

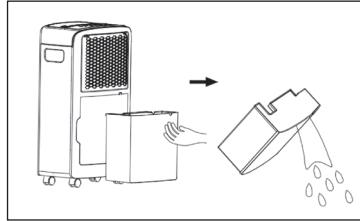

Scarico dell'acqua permanente

- 1 Rimuovere la spina dalla presa.
- 2 Rimuovere il tappo dallo scarico dell'acqua.
- 3 Fissare un tubo di scarico (9 mm * 2 mm) all'uscita dell'acqua.
- 4 Inserire l'altra estremità del tubo in uno scarico più basso rispetto all'uscita dell'acqua.

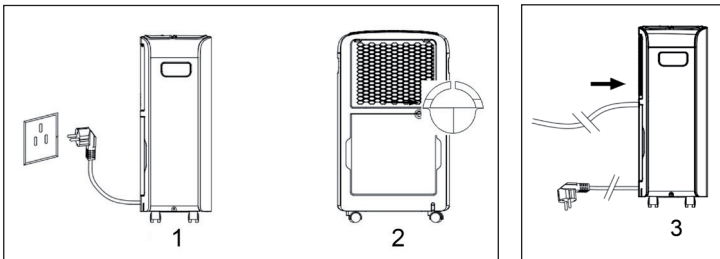

PULIZIA E MANUTENZIONE

NOTA: spegnere il dispositivo e staccare la spina prima di eseguire la manutenzione o di effettuare la pulizia per evitare il pericolo di scosse elettriche.

Manutenzione quotidiana

- In caso di inutilizzo prolungato del dispositivo, staccare la spina dalla presa di corrente.
- Verificare che le fessure di areazione non siano ostruite da sporco o da oggetti.
- Il dispositivo è per la libera installazione. Lasciare intorno al dispositivo almeno 50 cm di spazio libero con altri oggetti e con le pareti.
- Pulire il filtro dell'aria almeno una volta ogni due settimane. Non utilizzare solventi chimici come alcool, benzina, ecc. utilizzare per la pulizia solo acqua calda (sotto i 40°C).
- Svuotare il serbatoio dell'acqua quando è pieno.

Pulizia del dispositivo

- 1 Rimuovere la spina dalla presa.
- 2 Pulire delicatamente le superfici del dispositivo con un panno umido. Non utilizzare detergenti abrasivi o spugnette abrasive per evitare di danneggiare le superfici.
- 3 Assicurarsi che l'acqua non penetri nel dispositivo o nel pannello dei comandi.

Pulizia del filtro

Il filtro è facile da rimuovere e lavare. Procedere nel seguente modo:

- 1 Rimuovere il filtro dal dispositivo (vedere la figura).
- 2 Pulire il filtro con acqua.
- 3 Lasciare asciugare il filtro all'aria aperta e reinserirlo.

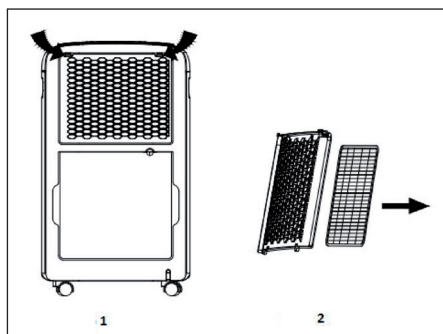

RICERCA E RISOLUZIONE DEI PROBLEMI

Problema	Causa possibile	Soluzione
Il dispositivo non funziona.	Assenza di corrente.	Inserire la spina nella presa.
	Il serbatoio è pieno.	Svuotare il serbatoio.
	La temperatura ambiente è troppo bassa o troppo alta.	Utilizzare il dispositivo solo ad una temperatura ambiente compresa tra 5-32°C.
La deumidificazione è insufficiente.	La temperatura ambiente o l'umidità è troppo bassa.	In ambienti secchi la potenza è ridotta.
	L'ingresso dell'aria o l'uscita dell'aria sono ostruite.	Rimuovere ciò che ostruisce il blocco o lo sporco.
Non esce aria dall'uscita.	Il filtro è sporco.	Pulire il filtro.
Perdita di acqua.	Il tubo di scarico non è inserito correttamente.	Assicurarsi che il tubo sia ben fissato.
	Il tubo è bloccato.	Pulire il tubo.

SMALTIMENTO



Se sul prodotto è presente la figura a sinistra (il cassonetto dei rifiuti mobile sbarrato), si applica la direttiva europea 2012/19/UE. Questi prodotti non possono essere smaltiti con i rifiuti normali. Informarsi sulle disposizioni vigenti in merito alla raccolta separata di dispositivi elettrici ed elettronici. Non smaltire i vecchi dispositivi con i rifiuti domestici. Grazie al corretto smaltimento dei vecchi dispositivi, si proteggono il pianeta e la salute delle persone da possibili conseguenze negative. Il riciclo di materiali aiuta a ridurre il consumo di materie prime.

KLARSTEIN NIETSRK

SRSRK KLARSTEIN NIE

KLARSTEIN NIETSRK

SRSRK KLARSTEIN NIE

KLARSTEIN NIETSRK

SRSRK KLARSTEIN NIE

KLARSTEIN NIETSRK