



Roadie DAB

Compact DAB System

Système DAB Compact

DAB Sistema DAB compacto

Equipo DAB compacto

10032059 10032060

auna

www.auna-multimedia.com

Sehr geehrter Kunde,

wir gratulieren Ihnen zum Erwerb Ihres Gerätes. Lesen Sie die folgenden Anschluss- und Anwendungshinweise sorgfältig durch und befolgen Sie diese, um möglichen technischen Schäden vorzubeugen. Für Schäden, die durch Missachtung der Sicherheitshinweise und unsachgemäßen Gebrauch entstehen, übernehmen wir keine Haftung.

INHALT

Technische Daten	4
Sicherheitshinweise	5
Geräteübersicht	7
Inbetriebnahme	9
DAB+ Radio	11
UKW Radio	14
CD-Betrieb	17
USB-Anschluss	18
AUX-IN-Betrieb	19
BT-Betrieb	20
LED-Lichteffekte	21
Reinigung und Pflege	21
Fehlerbehebung	22
Hinweise zur Entsorgung	23

TECHNISCHE DATEN

Artikelnummer	10032059 10032060
Stromversorgung	
Netzgerät	230 V / 50 Hz
Batteries	6 x 1,5 V  (LR 14)
CD-Player	
Unterstützte Formate	MP3 (MPEG 1 Audio Layer-3)
FM Radio	
Frequenzbereich	87,5 MHz - 108 MHz
DAB radio	
Frequenzbereich	174,926 MHz (5A) - 239,2 MHz (13F)
Eingänge	AUDIO IN Stereo-Mini-Anschluss
Ausgänge	(Kopfhörer) Stereo-Mini-Anschluss für 16 Ohm-32 Ohm Impedanz

SICHERHEITSHINWEISE

CLASS 1 LASER PRODUCT		
<p>CLASS 1 LASER PRODUCT APPAREIL À LASER DE CLASSE 1 PRODUCTO LASER DE CLASE 1</p>	<p>CAUTION INVISIBLE LASER RADIATION WHEN OPEN AND INTERLOCKS DEFEATED. AVOID EXPOSURE TO BEAM.</p>	
<p>This product contains a low power laser device.</p>		

Schutz gegen Strahleneinwirkung

- Versuchen Sie nicht, das Gehäuse des Geräts zu öffnen, da die Strahleneinwirkung des Lasers schädlich für die Augen ist.
- Schalten Sie das Gerät sofort aus, wenn Flüssigkeiten oder feste Gegenstände in das Geräteinnere gelangen sollten.
- Fassen Sie die Linse nicht an und stoßen Sie sie nicht, da Sie dadurch die Linse beschädigen könnten, was dazu führen könnte, dass das Gerät nicht mehr richtig funktioniert.
- Stecken Sie nichts in die Sicherheitsnut, da dadurch die Laserdiode aktiviert wird, während das CD-Fach noch offen ist.
- Wenn Sie das Gerät für einen längeren Zeitraum nicht benutzen, schalten Sie das Gerät aus. Ziehen Sie den Netzstecker aus der Steckdose. Ziehen Sie den Netzstecker immer am Stecker selbst heraus und niemals am Kabel.
- Dieses Gerät enthält einen Laser. Eine unsachgemäße Verwendung des Geräts kann zu gefährlicher Strahlenbelastung führen.

Allgemeine Hinweise

- Kinder sollten beaufsichtigt werden, wenn sie das Gerät verwenden.
- Wickeln Sie das Kopfhörerkabel niemals um eine Person oder Tiere.
- Besondere Vorsicht müssen Sie bei langen Kabeln walten lassen, da diese leicht zu einer Stolperfalle werden können.

Auswahl des Standorts

- Verwenden Sie das Gerät nicht an extrem heißen, kalten, staubigen oder feuchten Orten.
- Setzen Sie das Gerät keiner direkten Sonneneinstrahlung aus.
- Halten Sie das Gerät fern von Heizgeräten und Quellen elektrischer Störungen, wie beispielsweise fluoreszierenden Lampen oder Motoren.
- Stellen Sie das Gerät auf eine flache und ebene Oberfläche.
- Achten Sie darauf, dass Sie die Luftzirkulation des Geräts, durch einen Ort mit unzureichender Belüftung oder indem Sie es mit einem Tuch bedecken oder es auf einen Teppich stellen, nicht behindern.

- Verwenden Sie das Gerät nur in Kombination mit einem vom Hersteller empfohlenen oder mit dem Gerät gelieferten Rollwagen, Stand, Stativ, Halterung oder Tisch.

Kondensation

- Wenn das Gerät in einem warmen und feuchten, geheizten Raum abgestellt wird, können sich im Geräteinneren Wassertropfen oder Kondensation bilden.
- Die Funktionstüchtigkeit des Geräts kann durch Kondensation im Geräteinneren eingeschränkt werden.
- Lassen Sie das Gerät in diesem Fall für 1-2 Stunden stehen, bevor Sie es einschalten oder erwärmen Sie den Raum nach und nach und lassen Sie diesen vor der Verwendung des Geräts trocknen.
- Sollten Probleme mit dem Gerät auftreten, wenden Sie sich bitte an den Kundendienst.

Batteriehinweise

- Wenn die Batterie nicht fachgerecht ersetzt wird, besteht Explosionsgefahr. Ersetzen Sie leere Batterien nur durch Batterien desselben oder eines ähnlichen Typs.
- Verwenden Sie alte und neue Batterien nicht gleichzeitig.
- Vermischen Sie niemals alkaline, standard (Kohle-Zink) oder wieder aufladbare (Nickel-Kadmium) Batterien.
- Entnehmen Sie die Batterien aus dem Batteriefach, wenn Sie das Gerät über einen längeren Zeitraum nicht verwenden werden. Alte oder auslaufende Batterien können das Gerät beschädigen und einen Garantieausschluss zur Folge haben.
- Versuchen Sie nicht Batterien aufzuladen, die hierfür nicht geeignet sind; die Batterien könnten dadurch überhitzen und zerbersten (Befolgen Sie die Anweisungen des Batterieherstellers).
- Werfen Sie alte Batterien nicht ins Feuer. Die Batterien könnten dadurch auslaufen und/oder explodieren.

GERÄTEÜBERSICHT

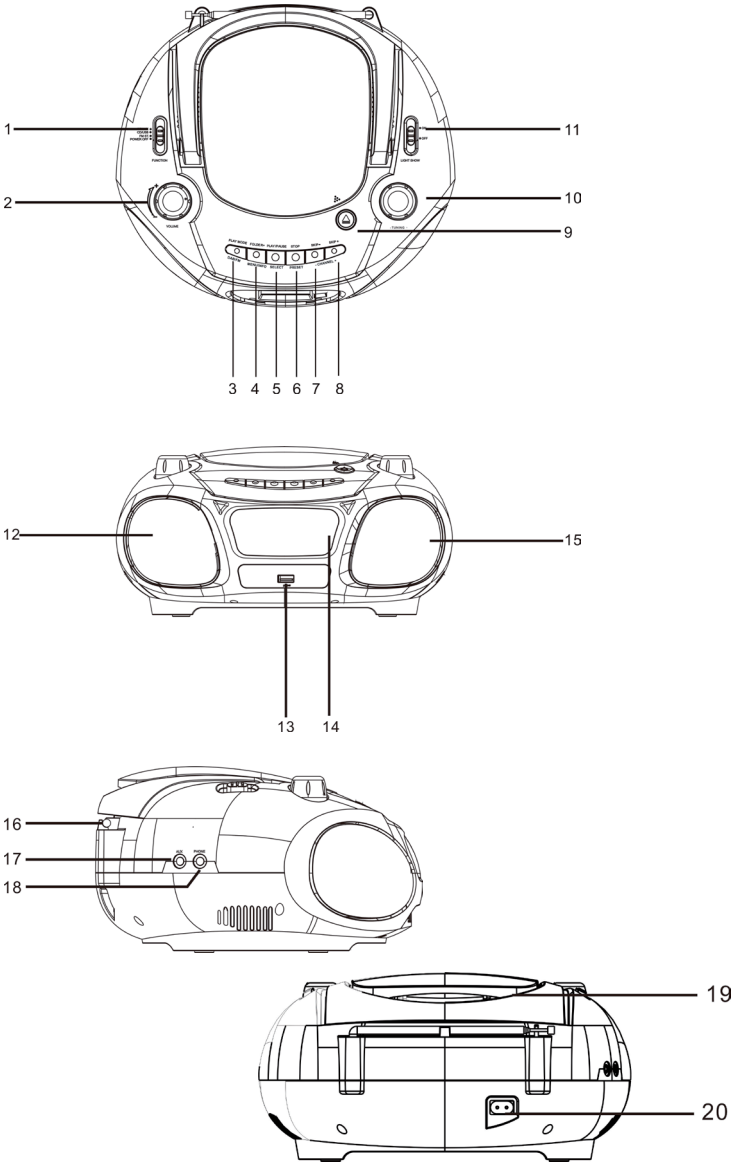

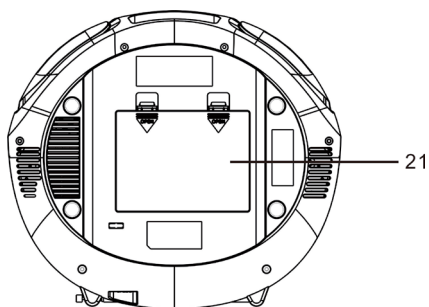

- 1 Funktionsschalter (Aus/DAB_FM/CD_USB/AUX/BT)
- 2 Lautstärkeregler
- 3 Wiedergabemodus DAB/FM Funktionstaste
- 4 MP3-Ordner - MENU/INFO Taste
- 5 Wiedergabe/Pause
USB Funktionstaste,
DAB Auswahl-/Suchtaste
- 6 Stopptaste / Verbindungstaste PAIR/ Speichertaste
- 7 Vorheriger Titel / Rückwärtssuche / Kanal -
- 8 Nächster Titel / Vorwärtssuche / Kanal +
- 9 CD-Fach öffnen/schließen
- 10 Bass Kontrollknopf
- 11 Lichtschalter an/aus
- 12 Linker Lautsprecher
- 13 USB-Anschluss
- 14 LCD-Bildschirm
- 15 Rechter Lautsprecher
- 16 Teleskopantenne
- 17 AUX-Anschluss
- 18 Kopfhöreranschluss
- 19 Tragegriff
- 20 AC Stromanschluss
- 21 Batteriefachtür

INBETRIEBNAHME

Stromversorgung

Dieses Gerät läuft mit einer Stromspannung von 230V~50Hz oder 6 1,5V „C“ (UM-,) Batterien. Versuchen Sie nicht, das Radio mit einer anderen Stromspannung zu verwenden, da das Gerät dadurch beschädigt werden könnte und die Garantie somit hinfällig wäre. Vergewissern Sie sich vor der Verwendung des Geräts, dass die Steckdose, die Sie verwenden möchten funktionstüchtig ist und eine konstante Stromleistung aufweist.

Batteriebetrieb

1. Entfernen Sie die Abdeckung des Batteriefachs.
2. Fügen Sie 6 1,5V Batterien des Typs „C“ richtig gepolt in das Batteriefach ein (die Batterien sind nicht im Lieferumfang enthalten).

WICHTIG: Achten Sie darauf, dass die Batterien richtig herum eingesetzt werden. Durch falsche Polarität könnte das Gerät beschädigt werden.

3. Schließen Sie das Batteriefach.
-

HINWEIS: Für eine optimale Leistung werden alkalische Batterien empfohlen.

Batterien ersetzen

Wenn das Gerät Störgeräusche von sich gibt oder die Wiedergabe von CDs nicht flüssig erscheint, könnte dies an schwachen Batterien liegen. In diesem Fall ist es notwendig, die Batterien so schnell wie möglich zu ersetzen, um ein mögliches Auslaufen der Batterien zu verhindern.

Netzbetrieb

1. Das Netzstromkabel ist abnehmbar. Stecken Sie den Netzstecker des Netzstromkabels A in eine Standardsteckdose (230 V~ / 50Hz).
2. Wenn der Anschluss des Netzstromkabels (im Lieferumfang enthalten) auf einer Seite mit dem Netzeingang auf der Rückseite des Geräts verbunden ist und der Netzstecker auf der anderen Seite des Netzstromkabels in einer 230 V / ~50Hz Steckdose steckt, wird das Gerät den Batteriebetrieb automatisch einstellen und nur noch im Strombetrieb weiter laufen.
3. Schieben Sie den Funktionsschalter auf „CD/USB“ um CDs oder die USB-Wiedergabe zu starten, auf „FM“ für die Wiedergabe des FM-Radios, auf „BT/AUX“ für BT- oder AUX-Wiedergabe und zum Ausschalten des Geräts schieben Sie den Funktionsschalter auf „OFF“.

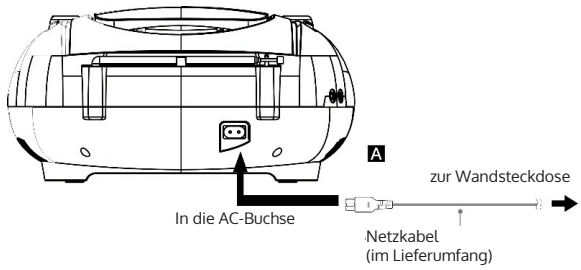

WICHTIG

Verwendung der Energieverwaltung (nur bei europäischen Modellen möglich).

Dieses Gerät verfügt über eine automatische Standby-Funktion. Das Gerät wechselt nach 15 Minuten in den Standby-Modus wenn nicht verwendet wird und keine Musikwiedergabe stattfindet.

DAB+ RADIO

Wenn dieses Gerät das erste Mal mit dem Stromnetz verbunden und vom Standby-Modus aus eingeschaltet wird, wird das Gerät automatisch in den DAB-Modus wechseln und einen automatischen Sendersuchlauf starten. Während des Sendersuchlaufs wird der LCD-Bildschirm das Wort „Suche...“, einen Balken mit dem Suchfortschritt und die Anzahl der bisher gefundenen Sender anzeigen. Sobald der Sendersuchlauf beendet ist, wird das Gerät automatisch den ersten gefundenen Sender auswählen. Drücken Sie die Tasten CHANNEL +/-.

Vollständiger Sendersuchlauf

Beim vollständigen Sendersuchlauf werden alle DAB+ BAND III Sender gesucht. Nach Beenden des Sendersuchlaufs wird der erste gefundene Sender automatisch ausgewählt.

1. Drücken Sie zum Aktivieren des automatischen Sendersuchlaufs die Taste ►|| Der LCD-Bildschirm wird „Suche...“ und einen Balken mit dem Suchfortschritt anzeigen..
2. Alle gefundenen Sender werden automatisch eingespeichert. Drücken Sie die Tasten CHANNEL +/- , um die Sender durchzugehen und wählen Sie den Sender, den Sie gerne wiedergeben möchten, mit der Auswahltaste ►|| aus.



Manueller Sendersuchlauf

Sie können ebenfalls einen manuellen Sendersuchlauf starten. Dies kann beim Ausrichten der Antenne oder beim Hinzufügen von Sendern, die während des automatischen Sendersuchlaufs übersprungen wurden, helfen.

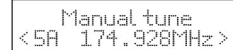
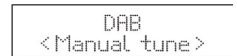

1. Drücken und halten Sie die MENU/INFO-Taste, um das Menü anzuzeigen.
2. Mit CHANNEL +/- den manuellen Modus wählen.
3. Drücken Sie SELECT, um den manuellen Modus zu bestätigen.
4. Drücken Sie die Tasten CHANNEL +/-, um die DAB+ Sender durchzugehen, welche von 5A-13F durchnummeriert sind.
5. Nachdem Sie den gewünschten Sender ausgewählt haben, drücken Sie zum Bestätigen die Taste ►||. Der LCD-Bildschirm wird nun die Multiplex anzeigen.
6. Drücken und halten Sie erneut die MENU/INFO-Taste, um den ausgewählten Sender zur Senderliste hinzuzufügen.

DRC (Dynamikbereich-Komprimierung)

Wenn Sie Musik mit einem hohen Dynamikbereich in einer lauten Umgebung hören, kann es vorkommen, dass Sie die Audio-Dynamikbereich komprimieren möchten.

1. Drücken Sie die Taste MENU, um das Menü anzuzeigen.

2. Drücken Sie zur Auswahl von „DRC“ die Tasten CHANNEL +/- drücken Sie anschließend zum Bestätigen die Taste SELECT.
3. Drücken Sie zur Auswahl von „aus/hoch/niedrig“ die Tasten CHANNEL +/-.
4. Drücken Sie zum Bestätigen die Taste SELECT.

Anzahl der Sender verringern

Gegebenenfalls möchten Sie alle nicht verfügbaren Sender aus der Senderliste löschen.

1. Drücken Sie während des DAB-Modus die Taste MENU/INFO, um das Menü anzuzeigen.
2. Drücken Sie die Tasten CHANNEL +/- zur Auswahl von „Sender verringern“ und drücken Sie anschließend zum Bestätigen die Taste ►II.
3. Drücken Sie zur Auswahl von „Ja“ die Tasten CHANNEL +/- und drücken Sie die Taste ►II, um das Löschen aller nicht verfügbaren gespeicherten Sender zu Bestätigen.
4. Sie können mit den Tasten CHANNEL +/- auch „Nein“ auswählen und mit der Taste ►II den Vorgang abbrechen.

Software Informationen

1. Drücken Sie während des DAB-Modus die Taste MEN/INFO, um das Menü anzuzeigen.
2. Drücken Sie die Tasten CHANNEL +/- zur Auswahl von „SYSTEM“. Mit SELECT bestätigen .
3. Drücken Sie die Tasten CHANNEL +/-, um "SW version" zu wählen.
4. Drücken Sie die Taste SELECT zum Anzeigen der Softwareversion.
5. Drücken Sie zum Verlassen der Anzeige die Taste MENU/INFO.

Sekundäre Dienste

Wenn das Symbol „>“ neben dem Namen eines Senders auf dem Bildschirm angezeigt wird, weist dies darauf hin, dass für diesen Sender sekundäre Dienste verfügbar sind. Diese Dienste enthalten zusätzliche Funktionen, die in Verbindung zum Hauptsender stehen, wie beispielsweise Sportsender, die zusätzliche Kommentare hinzufügen möchten. Diese Sekundärleistungen werden direkt nach dem Hauptsender in der Senderliste angezeigt. Zur Auswahl eines sekundären Senders drücken Sie die Taste MENU/INFO, sobald das Symbol „>“ angezeigt wird. Wenn die Sekundärleistung beendet ist, wechselt das Gerät automatisch zum Hauptsender zurück.

Gespeicherte Sender

1. Drücken und halten Sie die Speichertaste. Der LCD-Bildschirm wird „auf P# speichern“ anzeigen.
2. Drücken Sie die Tasten ◀◀ oder ▶▶ um den gewünschten Speicherplatz für einen Sender auszuwählen. Drücken Sie anschließend zum Bestätigen die Auswahlstaste ►II

- Der Sender wird innerhalb von wenigen Sekunden gespeichert und der LCD-Bildschirm wird „Sender # gespeichert“ anzeigen

Einen gespeicherten Sender aufrufen

- Sobald Sie einen Sender einem Speicherplatz zugewiesen haben, können Sie diesen durch Drücken der Taste Speichertaste ■ aufrufen.
- Drücken Sie so lange die Taste CH+, bis der von Ihnen gewünschte Sender auf dem Bildschirm angezeigt wird. Drücken Sie die Auswahltaste ►|| zum Starten der Senderwiedergabe.

DAB INFO MODI

Wenn Sie die Taste MENU/INFO drücken, wird der Bildschirm durch die folgenden Anzeigemodi wechseln. Die Informationen des jeweiligen Anzeigemodus werden im unteren Abschnitt des LCD-Bildschirms angezeigt.

Programmart

Hier wird der „Stil“ oder das „Genre“ des ausgestrahlten Programms angezeigt.

Ensemble

Der Bildschirm zeigt den Namen der Multiplex an, die den Sender, den Sie gerade wiedergeben, enthält. Eine Multiplex ist eine Ansammlung verschiedener Radiosender, die auf einer Frequenz gebündelt und übertragen werden. Es gibt sowohl nationale als auch lokale Multiplexen. Lokale Multiplexen enthalten Sender, welche spezifisch für eine Region sind.

HINWEIS: DAB gruppiert, im Gegensatz zum normalen Radio, mehrere Radiosender zusammen und überträgt diese auf einer Frequenz.

Frequenz

Hier wird die Frequenz des gewählten Radiosenders angezeigt, wie beispielsweise „11C- 220,352 MHz“.

Signalstärke

Auf dem LCD-Bildschirm erscheint ein Balken, der die Signalstärke anzeigt. Je stärker das Signal, desto länger wird der Balken (von links nach rechts gesehen).

Signalfehler

Hier wird eine Nummer, die die Fehlerrate aufzeigt, angezeigt. Ist die Nummer 0 bedeutet dies, dass das empfangene Signal fehlerfrei ist und dass die Signalstärke stark ist. Bei einer hohen Fehlerrate ist es empfehlenswert, die Antenne des Geräts neu auszurichten oder das Gerät

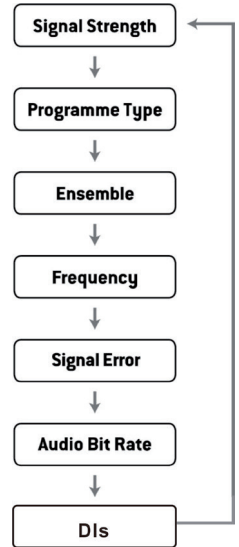

an einen anderen Platz zu stellen.

Audio Bit Rate

Der LCD-Bildschirm zeigt Ihnen die empfangene Audio Bit Rate an.

DLS (Dynamic Label Segment)

DLS ist eine Nachricht, die ein Radiosender während der Übertragung im Lauftext anzeigen lassen kann. Diese Nachricht enthält meistens Informationen wie Programmdetails etc.

UKW RADIO

Von DAB zu FM wechseln

Um das Gerät in den FM-Modus zu wechseln, drücken Sie entweder mehrfach die Taste DAB/FM, um den FM-Modus auszuwählen. Der LCD-Bildschirm wird die Frequenz anzeigen.

Automatischer Sendersuchlauf

Drücken Sie so lange die Taste ►II, bis das Gerät beginnt nach einem Sender zu suchen. Die verschiedenen Frequenzen werden durchsucht.

Manueller Sendersuchlauf

Drücken Sie so lange die Tasten CHANNEL +/- , bis Sie die von Ihnen gewünschte Frequenz erreicht haben.

Sucheinstellungen

Dies ist eine Suchoption, mit der Sie entweder alle Sender oder nur Sender mit einem starken Signal suchen können.

1. Drücken Sie die Taste MENU/INFO und drücken Sie anschließend die Tasten CHANNEL +/- , um „Sucheinstellungen“ auszuwählen. Drücken Sie zum Bestätigen die Taste ►II.
2. Drücken Sie die Tasten CHANNEL +/- um „Alle Sender“ oder „Nur Sender mit starkem Signal“ auszuwählen. Bestätigen Sie Ihre Auswahl mit der Taste SELECT.

Audioeinstellungen

Dieses Gerät wird automatisch zwischen Stereo- und Monomodus hin- und her wechseln. Sie können dies umgehen, indem Sie den gewünschten Modus manuell einstellen. Dies kann vor allem bei schlechtem Signal sehr hilfreich sein.

1. Drücken Sie die Taste MENU/INFO und wählen Sie mit den Tasten ◀◀

oder ►► „Audioeinstellungen“ aus. Drücken Sie zum Bestätigen die Taste SELECT.

2. Drücken Sie die Tasten CHANNEL +/- um „Stereo erlaubt“ oder „nur Mono“ auszuwählen und bestätigen Sie Ihre Auswahl mit der Taste ►►.

Audiomodus

Drücken Sie die MONO/STEREO-Taste , um zwischen den Stereo- und Mono-Modi hin- und her zu wechseln.

Senderspeicherung

Sie können bis zu 20 Ihrer Lieblingssender in der Senderliste speichern. Dadurch wird es Ihnen ermöglicht, Ihre Lieblingssender schnell und einfach einzustellen.

1. Drücken und halten Sie die Speichertaste ■. Der LCD-Bildschirm wird „auf P# speichern“ anzeigen.
2. Drücken Sie die Tasten CHANNEL +/- um den gewünschten Speicherplatz auszuwählen. Drücken Sie zum Bestätigen die Taste ►►.
3. Der Sender wird innerhalb von weniger Sekunden gespeichert und der LCD-Bildschirm wird „Sender auf P# gespeichert“ anzeigen.

Einen gespeicherten Sender aufrufen

1. Sobald Sie einem Sender einen Speicherplatz zugewiesen haben, können Sie diesen durch Drücken der Speichertaste ■ aufrufen. Der LCD-Bildschirm wird „<auf P# wiedergeben>“ anzeigen.
2. Drücken Sie so lange die Taste ◀◀, bis der von Ihnen gewünschte Sender auf dem Bildschirm angezeigt wird. Drücken Sie die Taste SELECT, um die Wiedergabe des Senders zu starten.

FM-Anzeigemodi

Wenn Sie die Taste INFO drücken, wird der Bildschirm durch die folgenden Anzeigemodi wechseln. Die Informationen des jeweiligen Anzeigemodus werden im unteren Abschnitt des LCD-Bildschirms angezeigt.

Radio Text

Wie bei DAB, kann der Radiosender während der Übertragung Programminformationen in Form eines Lauftextes anzeigen lassen kann.

Programmart

Hier wird der „Stil“ oder das „Genre“ des ausgestrahlten Programms angezeigt.

Frequenz

Die Frequenz des eingestellten Senders wird angezeigt, wie beispielsweise „87,5 MHz“.

Audioformat

Die Radiosender werden entweder in Mono oder Stereo angezeigt.

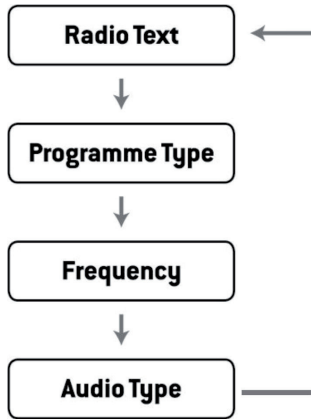

CD-BETRIEB

Die in diesem Gerät verwendeten CD-Mechanismen sind zum Lesen aller kommerziellen CDs konzipiert. Das Gerät kann ebenfalls selbst gebrannte MP3s und CD-E/CD-RW abspielen, wobei es allerdings bis zu 10 Sekunden dauern kann, bis die eigentliche Wiedergabe startet. Wenn die Wiedergabe dennoch nicht beginnen sollte, ist es wahrscheinlich, dass dies an der Qualität der CD liegt oder daran, dass die gebrannte CD mit der Software des Geräts nicht kompatibel ist. Der Hersteller des Geräts ist nicht für die Wiedergabequalität von CDs verantwortlich.

Bitte bekleben Sie keine Seite der CD-R/RW, da dies zu Funktionsstörungen des Geräts führen kann.

Wiedergabemodus

1. Schieben Sie den Funktionsschalter auf die Position „CD/USB“. Der LCD-Bildschirm wird aufleuchten.
2. Öffnen Sie das CD-Fach, legen Sie eine CD ein. Die beschriftete Seite der CD muss nach oben zeigen. Schließen Sie das CD-Fach. Einige Sekunden später wird die Gesamtanzahl der auf der CD befindlichen Titel auf dem LCD-Bildschirm angezeigt werden. Drücken Sie SELECT, um die Wiedergabe ab dem ersten Titel auf der CD zu starten. Das Wiedergabesymbol (▶||) wird auf dem Bildschirm angezeigt.
3. Drücken Sie zum Pausieren der Wiedergabe einmal die Taste ▶||. Das Gerät wechselt in den Pause-Modus und das Wiedergabesymbol ▶| blinkt auf.
4. Passen Sie die Lautstärke mit dem Lautstärkeregler an.
5. Drücken Sie zum Stoppen der Wiedergabe die Taste ■.
6. Schieben Sie den Funktionsschalter zum Ausschalten des Geräts auf die Position „OFF“. Der LCD-Bildschirm wird ebenfalls ausgehen.

HINWEIS: Sollten während der Wiedergabe Aussetzer auftreten, versuchen Sie, die Lautstärke zu senken. Öffnen Sie das CD-Fach nicht, während eine CD abgespielt wird.

Ordner-Modus (CD/MP3/USB)

1. Wenn Sie während des Wiedergabe-/Pause/Stopp-Modus kurz auf „Ordner“ drücken, wird der nächste Ordner ausgewählt und die Nummer des Ordners wird auf dem LCD-Bildschirm angezeigt.
2. Drücken Sie während des Wiedergabe-/Pause/Stopp-Modus lange auf „Ordner“, werden die nächsten 10 Titel ausgewählt und die Nummer des aktuellen Titels wird angezeigt.

Wiederholungsmodus/ Zufallswiedergabe

1. Drücken Sie im Wiedergabe-/Pause-Modus einmal die Taste PLAY MODE. Der LCD-Bildschirm zeigt dann „REP_ONE“ an. Die CD wird nun

- nur noch den von Ihnen ausgewählten Titel wiederholt abspielen.
2. Drücken Sie die Taste PLAY MODE zweimal, wird der LCD-Bildschirm „REP_ALL“ anzeigen. Die CD wiederholt nun alle Titel.
 3. Drücken Sie die Taste PLAY MODE dreimal, wird der LCD-Bildschirm „RANDOM“ anzeigen. Die Zufallswiedergabe ist aktiviert. Alle Titel werden in zufälliger Reihenfolge wiedergegeben. Nachdem jeder Titel einmal abgespielt wurde, stoppt die Wiedergabe automatisch.
 4. Bei viermaligem drücken der Taste PLAY MODE wird die Zufallswiedergabe deaktiviert.

Speichermodus

Bis zu 30 (CD) bzw. 99 (MP3) Titel können für die CD-Wiedergabe in beliebiger Reihenfolge eingespeichert werden. Der Speichermodus ist während des Stoppmodus aktiv.

1. Drücken Sie im Stoppmodus kurz die Taste „Wiedergabemodus“, um in den Speichermodus zu gelangen.
2. Wählen Sie den gewünschten Titel aus, indem Sie die Tasten ◀◀ oder ▶▶ drücken.
3. Drücken Sie die Taste „Wiedergabemodus“, um den ausgewählten Titel zu speichern.
4. Wiederholen Sie die Schritte 2-3, zum Speichern weiterer Titel. Drücken Sie die Taste , um mit der Wiedergabe der gespeicherten Titel zu beginnen.

HINWEIS: Drücken Sie zum Abbrechen des Speichervorgangs zweimal die Taste ■ oder öffnen und schließen Sie das CD-Fach.

USB-ANSCHLUSS

Es befindet sich keine CD im CD-Fach.

1. Schieben Sie den Funktionsschalter auf die Position „CD/USB“.
2. Stecken Sie den USB-Stick in den USB-Anschluss.
3. Die Bedienung der Tasten Wiedergabe/Pause, Stopp, Titel überspringen, wiederholen und speichern sind dieselben wie im CD/MP3-Modus.
4. Drücken Sie die Taste Wiedergabe/Pause ▶|| wenn Sie für längere Zeit in den USB-Modus wechseln möchten.

Es befindet sich eine CD im CD-Fach.

1. Schieben Sie den Funktionsschalter auf die Position „CD/USB“.
2. Stecken Sie den USB-Stick in den USB-Anschluss.
3. Drücken Sie für längere Zeit PLAY/PAUSE um vom CD-Modus in den

USB-Modus zu wechseln.

- Die Bedienung der Tasten Wiedergabe/Pause, Stopp, Titel überspringen, wiederholen und speichern sind dieselben wie im CD/MP3-Modus.

Drücken Sie einmal die Taste PLAY MODE. Der LCD-Bildschirm zeigt dann „REP_ONE“ an. Es wird nun nur noch der von Ihnen ausgewählte Titel wiederholt abgespielt.

Drücken Sie zweimal die Taste PLAY MODE. Der LCD-Bildschirm zeigt dann „REP_ALBUM“ an. Es wird nun nur noch der aktuelle Ordner wiederholt abgespielt.

Drücken Sie dreimal die Taste PLAY MODE. Der LCD-Bildschirm zeigt dann „REP_ALL“ an. Es werden nun alle Dateien wiederholt abgespielt.

Bei viermaligem Drücken der Taste PLAY MODE wird das Wiederholen von Titeln deaktiviert.

HINWEISE:

- Das Gerät kann Dateien im MP3-Format nur im USB-Modus abspielen.
- Wenn Ihr USB-Gerät Dateien im MP3-Format enthält, der LCD-Bildschirm des Geräts aber dauerhaft „NO“ anzeigt, könnte es daran liegen, dass Ihr USB-Gerät nicht mit dem CD-Player kompatibel ist.
- Dieses Gerät unterstützt die USB Versionen 1.1 und 2.0.
- Dieses Gerät unterstützt USB-Geräte mit bis zu 32GB Speicherplatz.
- Das Gerät könnte nicht mit allen USB-Geräten und Speicherkarten kompatibel sein. Dies weist nicht auf ein Problem des Geräts hin.

AUX-IN-BETRIEB

Dieses Gerät verfügt über einen AUX-IN-Anschluss, über welchen Sie Ihren iPod, MP3Player oder digitalen Musikplayer mit dem Gerät verbinden können.

1. Verbinden Sie den Kopfhöreranschluss Ihres externen Gerätes mit dem AUX-IN-Anschluss auf der Rückseite des Geräts (das Verbindungskabel ist nicht im Lieferumfang enthalten).
2. Schalten Sie das Gerät ein und schieben Sie die Funktionstaste in die AUX-/BT-Position. Das Gerät wird in den AUX-Modus wechseln sobald ein externes Gerät mit dem AUX-IN-Anschluss verbunden wird.
3. Starten Sie die Musikwiedergabe auf Ihrem iPod, MP3-Player oder Ihrem externen Audiogerät.
4. Passen Sie langsam sowohl die Lautstärke Ihres CD-Players als auch die Lautstärke Ihres externen Geräts an.
5. Schalten Sie Ihren iPod, MP3-Player etc. aus, wenn Sie die Wiedergabe beenden möchten. Schalten Sie den CD-Player aus und ziehen Sie das Verbindungskabel aus dem AUX-IN-Anschluss heraus.

HINWEIS: Sobald das Verbindungskabel mit dem AUX-IN-Anschluss verbunden wird, wechselt das Gerät automatisch in den AUX-Modus, wenn

sich die Funktionstaste in der Position BT/AUX befindet. Denken Sie daran, das Verbindungskabel aus dem AUX-IN-Anschluss herauszuziehen, wenn Sie wieder den BT-Modus verwenden möchten.

BT-BETRIEB

- Schieben Sie den Funktionsschalter auf die Position AUX/BT. Schalten Sie das Gerät ein und befolgen Sie die unten aufgeführten Anweisungen, um sich über BT mit dem Gerät zu verbinden (ziehen Sie zunächst das Verbindungskabel aus dem AUX-IN-Anschluss).
 - Verbinden eines Smartphones oder eines anderen BT-fähigen Geräts mit dem CD-Player
 - Wenn Ihr CD-Player noch nie mit einem externen BT-Gerät verbunden war, befolgen Sie die folgenden Schritte, um eine BT-Verbindung zwischen Ihrem externen Gerät und dem CD-Player herzustellen.
1. Schieben Sie den Funktionsschalter auf die Position AUX/BT.
 2. Auf dem LCD-Bildschirm werden die blinkenden Buchstaben „BT LINK“ angezeigt.
 3. Wenn Ihr CD-Player zuvor noch nie mit einem BT-Gerät verbunden war oder das zuletzt verbundene Gerät sich nicht in Reichweite befindet, zeigen die blinkenden Buchstaben „BT LINK“ auf dem LCD-Bildschirm an, dass der CD-Player sich im Suchmodus befindet. Sie müssen die folgende Anleitung zur Verbindungsherstellung befolgen, um Ihr BT-Gerät mit dem CD-Player zu verbinden:
 - Schalten Sie die BT-Funktion Ihres externen Geräts ein und suchen Sie in der Liste der aktiven BT-Geräte nach Ihrem CD-Player.
 - Wählen Sie aus der Liste „Roadie“ aus. Falls notwendig, geben Sie das Passwort „0000“ ein, um den CD-Player mit Ihrem Gerät zu verbinden.
 4. Nach der erfolgreichen Verbindungsherstellung hören die Buchstaben „BT“ auf dem LCD-Bildschirm auf zu blinken und werden kontinuierlich angezeigt. Sie können die Wiedergabe auf Ihrem externen Gerät starten und die Musik wird drahtlos über den CD-Player wiedergegeben.
 5. Drücken Sie die Wiedergabe/Pause-Taste ►||, um die Wiedergabe zu starten oder zu pausieren.
 6. Passen Sie die Lautstärke über den Lautstärkereglern an
 7. Drücken Sie die Tasten SKIP-/SKIP+, um den vorherigen oder den nächsten Titel zu überspringen.
 8. Wenn Sie Ihren CD-Player mit einem anderen BT-fähigen Gerät verbinden möchten, drücken und halten Sie die Verbindungstaste ■ für 3 Sekunden oder deaktivieren Sie die BT-Funktion des aktuell verbundenen externen Geräts. Wiederholen Sie anschließend Schritt 3.

HINWEISE:

1. Das Aktivieren der BT-Funktion kann bei unterschiedlichen Geräten variieren. Lesen Sie zum Aktivieren der BT-Funktion den entsprechenden Abschnitt der Bedienungsanleitung des jeweiligen Geräts durch.
 2. Wenn Ihr BT-Gerät A2DP-Profile nicht unterstützt, wird Ihr CD-Player, auch wenn er mit diesem Gerät verbunden ist, keine Musik wiedergeben können.
 3. Wenn Sie Ihren Computer via BT mit dem CD-Player verbinden, kann es vorkommen, dass Sie den CD-Player in den Optionen des Computers als Ausgangslautsprecher einstellen müssen, damit die Musik wiedergegeben werden kann.
-

LED-LICHTEFFEKTE

- Die LED-Lichteffekte im Lautsprecher und um den zentralen Bildschirm des Geräts herum werden, basierend auf der wiedergegebenen Musikquelle, automatisch kreiert.
 - Schieben Sie den Lichtschalter zum Aktivieren der Lichteffekte auf die Position „an“.
 - Schieben Sie den Lichtschalter zum Deaktivieren der Lichteffekte auf die Position „aus“.
-

HINWEIS: Wenn die Helligkeit zu grell sein sollte, können Sie das Raumlicht einschalten oder die Lichteffekte deaktivieren.

REINIGUNG UND PFLEGE

- Reinigen Sie das Gerät mit einem feuchten (niemals nassen) Tuch. Verzichten Sie auf den Gebrauch von Reinigungs- und Lösungsmitteln.
- Wenn Aussetzer oder Unterbrechungen während der CD-Wiedergabe auftreten oder wenn überhaupt keine Musik von der CD wiedergegeben wird, kann es sein, dass die Unterseite der CD gereinigt werden muss. Reiben Sie die CD vor der Wiedergabe mit einem weichen Reinigungstuch, von der Mitte nach außen ab.

FEHLERBEHEBUNG

Problem	Mögliche Ursache	Lösung
Geräusche oder verzerrter Ton bei der FM-Wiedergabe	<ul style="list-style-type: none"> - Der Sender wurde nicht richtig eingestellt. - Die Teleskopantenne wurde nicht ausgefahren. 	<ul style="list-style-type: none"> - Stellen Sie den Sender richtig ein. - Fahren Sie die Teleskopantenne aus.
CD wird nicht abgespielt	<ul style="list-style-type: none"> - Das Gerät befindet sich nicht im CD-/USB-Modus. - Wenn es sich um eine selbst gebrannte CD handelt, könnte die CD nicht mit dem CD-Player kompatibel sein. 	<ul style="list-style-type: none"> - Wählen Sie den CD-/USB-Modus aus. - Verwenden Sie einen Rohling mit besserer Qualität und versuchen Sie erneut, die Wiedergabe zu starten.
CD setzt während der Wiedergabe aus	Die CD ist schmutzig oder zerkratzt.	Reinigen Sie die CD mit einem sauberen Tuch oder verwenden Sie eine andere CD.
Unterbrochener Ton bei CD-Wiedergabe	<ul style="list-style-type: none"> Schmutzige oder fehlerhafte CD. Schmutzige Abtastlinse. Der CD-Player ist starken Erschütterungen oder Vibrationen ausgesetzt 	<ul style="list-style-type: none"> Reinigen oder ersetzen Sie die CD. Verwenden Sie einen CD-Linsenreiniger zum Reinigen der Abtastlinse. Stellen Sie den CD-Player in an einen anderen Ort.
BT: Kein Ton	<ul style="list-style-type: none"> - Der CD-Player ist nicht mit dem externen BT-Gerät verbunden. - Das externe BT-Gerät befindet sich außer Reichweite. -Das Gerät befindet sich nicht im BT-Modus. 	<ul style="list-style-type: none"> - Verbinden Sie das externe BT-Gerät mit dem CD-Player. - Verlagern Sie das externe BT-Gerät in Reichweite des DC-Players. Ziehen Sie das Verbindungskabel aus dem AUX-IN-Anschluss heraus.
Der Ton erscheint bei hoher Lautstärke verzerrt.	<ul style="list-style-type: none"> - Der Lautstärkereglere befindet sich auf Maximum. - Niedriger Batteriestatus.. 	<ul style="list-style-type: none"> - Reduzieren Sie die Lautstärke. - Ersetzen Sie die alten Batterien durch neue.

HINWEISE ZUR ENTSORGUNG

Befindet sich die linke Abbildung (durchgestrichene Mülltonne auf Rädern) auf dem Produkt, gilt die Europäische Richtlinie 2012/19/EU. Diese Produkte dürfen nicht mit dem normalen Hausmüll entsorgt werden. Informieren Sie sich über die örtlichen Regelungen zur getrennten Sammlung elektrischer und elektronischer Gerätschaften. Richten Sie sich nach den örtlichen Regelungen und entsorgen Sie Altgeräte nicht über den Hausmüll. Durch die regelkonforme Entsorgung der Altgeräte werden Umwelt und die Gesundheit Ihrer Mitmenschen vor möglichen negativen Konsequenzen geschützt. Materialrecycling hilft, den Verbrauch von Rohstoffen zu verringern.



Das Produkt enthält Batterien, die der Europäischen Richtlinie 2006/66/EG unterliegen und nicht mit dem normalen Hausmüll entsorgt werden dürfen. Bitte informieren Sie sich über die örtlichen Bestimmungen zur gesonderten Entsorgung von Batterien. Durch regelkonforme Entsorgung schützen Sie die Umwelt und die Gesundheit Ihrer Mitmenschen vor negativen Konsequenzen..

Declaration of Conformity

Hersteller: Chal-Tec GmbH, Wallstraße 16, 10179 Berlin.
Dieses Produkt entspricht den folgenden Europäischen Richtlinien:



2014/53/EU (RED)
2014/35/EU (LVD)
2011/65/EU (RoHS)

Dear Customer,

Congratulations on purchasing this equipment. Please read this manual carefully and take care of the following hints on installation and use to avoid technical damages. Any failure caused by ignoring the items and cautions mentioned in the operation and installation instructions are not covered by our warranty and any liability.

CONTENTS

Specifications	25
Safety Instructions	26
Product Overview	28
Power Sources	30
DAB+ Operation	32
FM OPERATION	35
CD Operation	37
USB Operation	38
AUX IN Operation	39
BT Operation	40
LED Light Show	41
Care And Maintenance	41
Troubleshooting	42
Disposal Considerations	43

SPECIFICATIONS

Item number	10032059, 10032060
Power supply	230 V / 50 Hz
Power Adaptor	230 V~
Batteries	6 x 1,5 V  (LR 14)
CD-Player	
Supported audio format	MP3 (MPEG 1 Audio Layer-3)
FM Radio	
Tuning range	87,5 MHz - 108 MHz
DAB radio	
Tuning range	174,926 MHz (5A) - 239,2 MHz (13F)
Input	AUDIO IN Stereo mini jack
Output	Stereo mini jack For 16 - 32 ohms impedance headphones

SAFETY INSTRUCTIONS

CLASS 1 LASER PRODUCT		
CLASS 1 LASER PRODUCT APPAREIL À LASER DE CLASSE 1 PRODUCTO LÁSER DE CLASE 1	CAUTION INVISIBLE LASER RADIATION WHEN OPEN AND INTERLOCKS DEFEATED. AVOID EXPOSURE TO BEAM.	
This product contains a low power laser device.		

Follow the advice below for safe operations.

ON PROTECTION AGAINST LASER ENERGY EXPOSURE

- As the laser beam used in this compact disc player is harmful to the eyes, do not attempt to disassemble the casing.
- Stop operation immediately if any liquid or solid object should fall into the cabinet.
- Do not touch the lens or poke at it. If you do, you may damage the lens and the player may not operate properly.
- Do not put anything in the safety slot. If you do, the laser diode will be "ON" when the CD door is still open.
- If the unit is not to be used for a long period of time, make sure that the power source is disconnected from the unit. Unplug the AC cord from the wall outlet. Make it a practice to remove the AC cord by grasping the main body and not by pulling the cord.
- This unit employs a laser. The use of controls or adjustment or performance of procedures other than those specified here may result in exposure to hazardous radiation.

ON PLACEMENT

- Do not use the unit in places which are extremely hot, cold, dusty or humid.
- Place the unit on a flat and even surface.
- Do not restrict the air flow of the unit by placing it in a place with poor ventilation, by covering it with a cloth or by placing it on a carpet.
- Use only with the cart, stand, tripod, bracket, or table specified by the manufacturer, or sold with the apparatus. When a cart is used, use caution when moving the cart/apparatus combination to avoid injury from tipover.

ON CONDENSATION

- When left in a heated room where it is warm and damp, water droplets or condensation may form inside the unit.
- When there is condensation inside the unit, the unit may not function

normally.

- Let it stand for 1 to 2 hours before turning the power on, or gradually heat the room up and dry the unit before use.

BATTERY NOTES AND CARE

- Danger of explosion if the battery is replaced incorrectly. Replace only with the same or equivalent type
- Do not mix old and new batteries.
- Do not mix alkaline, standard (carbon-zinc) or rechargeable (nickelcadmium) batteries.
- If the unit is not to be used for an extended period of time, remove the batteries. Old or leaking batteries can cause damage to the unit and may void the warranty.
- Do not try to recharge batteries not intended to be recharged; they can overheat and rupture. (Follow battery manufacturer's directions).
- Do not dispose of batteries in fire, batteries may leak or explode.

PRODUCT OVERVIEW

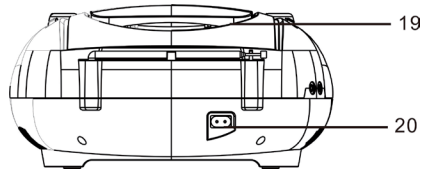
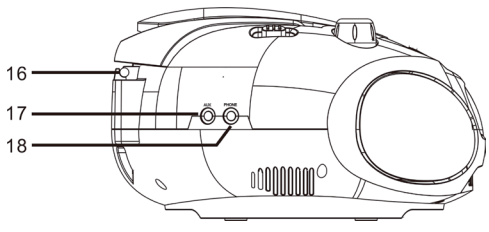
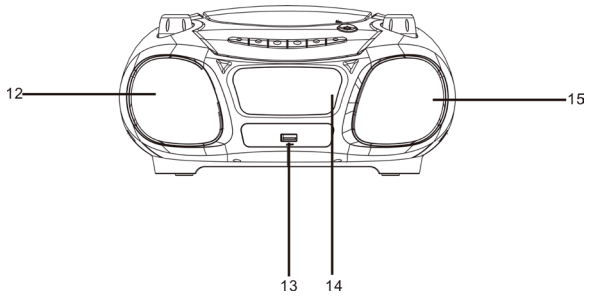
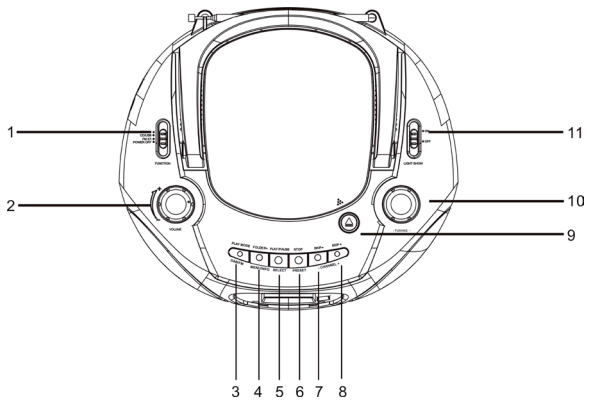

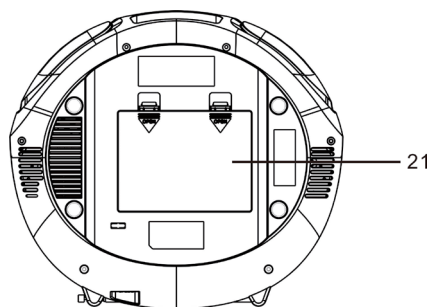

- 1 Function Switch (OFF/DAB/FM/CD_USB/AUX BT)
- 2 Volume Control Knob
- 3 Play mode Button
DAB/FM function Button
- 4 Mp3 folder/MENU INFO Button
- 5 Play/Pause ►|| / SELECT
USB function Button
DAB select/Scan Button
- 6 Stop ■ Button, PAIR/PRESET Button
- 7 Skip/Search/Backward/CHANNEL- Button
- 8 Skip/Search Forward/CHANNEL+ Button
- 9 CD Door Open
- 10 Bass Control Knob
- 11 Light ON/OFF Switch
- 12 Left Speaker
- 13 USB jack
- 14 LCD Display
- 15 Right Speaker
- 16 Telescopic Antenna
- 17 Aux Jack
- 18 Headphone Jack
- 19 Carrying Handle
- 20 AC Power Socket
- 21 Battery Compartment Door

POWER SOURCES

This unit operates on AC 230V~ 50Hz or 6 pieces of 1.5V "C" (UM-2) batteries. Do not attempt to operate the radio on any other power source. You could cause damage to the unit and void your warranty. Please be sure the power outlet you plug this unit into is working and receives constant (unswitched) power.

BATTERY OPERATION

1. Remove the Battery Door.
2. Install 6 x DC1.5V "C" (UM-2) batteries (not included) according to the polarity diagram inside the battery compartment.
IMPORTANT: Be sure that the batteries are installed correctly. Wrong polarity may damage the unit.
3. Close the Battery Door.

Note: For best performance, alkaline-type batteries are recommended.

BATTERY REPLACEMENT

When the output sound of this unit becomes distorted or the CD player operation appears unstable, the batteries are weak. You need to replace all the exhausted batteries at the same time as soon as possible to avoid battery leakage.

AC OPERATION

Plug the detachable AC cord A into a standard AC outlet (230V~50Hz).

1. When the AC power cord (included) is connected to the AC Power Socket on the back of the unit and the other end is plugged into a 230V AC~ 50Hz wall outlet, the unit will disconnect the batteries automatically, and operate on AC Power only.
2. Slide the FUNCTION SWITCH to "CD/USB" for CD or USB play, "FM" for FM radio, "BT/AUX" for BT or AUX play and "OFF" for unit power off.

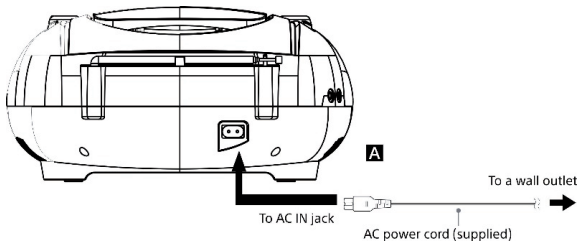

IMPORTANT

To use the power-management function (European models only)

This unit is equipped with an automatic standby function. With this function, the unit enters standby mode automatically after about 15 minutes if there is no operation or audio signal output.

DAB+ OPERATION

If the unit is connected to the mains power and then switched on from standby for the first time, the unit will automatically enter into the DAB mode and perform auto scan function. During the scan the display will show "Scanning..." together with a slide bar that indicates the progress of the scan and the amount of stations that have been found so far. Once the scan has finished, the unit will select the first alphanumerically found station. To explore the found stations, press the CHANNEL +/- buttons.

FULL SCAN

The full scan will search for the entire DAB+ Band III channels. After the scan has finished, the first alphanumerically found station will be automatically selected.

1. To activate auto scan, press the SCAN button and the display will show "Scanning ..." and a progressing slide bar.
2. All the stations that have been found will be stored automatically. To explore and listen to the found stations, press the CHANNEL +/- buttons to select. Then press the SELECT button confirm into stations.

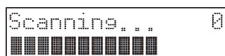

MANUAL TUNING

As well as the auto tune function, you can manually tune the receiver. This can help you when aligning your aerial or when adding stations that were missed while auto tuning.

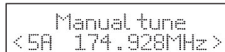
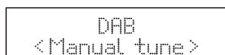

1. Press and hold down MENU button to display the menu.
2. Press the CHANNEL +/- button to select Manual tune.
3. Press the SELECT button to confirm manual.
4. Press CHANNEL + or - buttons to cycle through the DAB+ channels, which are numbered from 5A to 13F.
5. After your desired channel number is selected, press the SELECT button to confirm. The display will show the multiplex.
6. Press and hold down MENU button again to add selected channel to station list.

DRC (DYNAMIC RANGE COMPRESSION)

If you are listening to music with high dynamic range in a noisy environment, you may wish to compress the audio dynamic range.

1. Press and hold down MENU button to display the menu.
2. Press the CHANNEL + or - buttons to select "DRC" and then press the SELECT button to confirm.
3. Press the CHANNEL + or - buttons to select off / high / low.
4. Press the SELECT button to confirm.

PRUNE

You may remove all unavailable stations from the list.

1. During DAB mode, press and hold down MENU button to display the menu.
2. Press the CHANNEL + or - buttons to select "Prune" and then press the SELECT button to confirm.
3. Press the CHANNEL + or - buttons to select <YES>, and then press the SELECT button to delete the unavailable stations.
4. You can press the CHANNEL + or - to select <NO>, and then press the SELECT button to cancel.

SOFTWARE INFORMATION

1. In DAB mode, press and hold down MENU button to display the menu.
2. Press the CHANNEL + or - buttons to select "SYSTEM" and then press the SELECT button to confirm.
3. Press the CHANNEL + or - buttons to select "SW version".
4. Press the SELECT button to display the software version.
5. Press the MENU button to exit.

SECONDARY SERVICES

You may see a ">" symbol after the name of the station, this indicates that there are secondary services available to that station. These secondary services contain extra services that are related to the primary station. e.g. a sports station may want to add extra commentaries. The secondary services are inserted directly after the primary station in the station list.

To select the secondary station, press and hold down MENU button when the ">" appears in the display before the station name. When the secondary service ends, the unit will automatically switch back to the primary station.

PRESET STATIONS

1. Press and hold the PRESET button. The display will show "<Store to P#>".
2. Press the CHANNEL + or - buttons to select your desired preset station number. Then press the SELECT button confirm.
3. The station will be stored in few seconds and the display will then show "Preset # Stored".

RECALLING A STORED STATION

1. Once you have saved a station to one of the preset buttons, you can recall it by pressing the PRESET button. The display will show "<Recall to P#>".
2. Press the CHANNEL + or - buttons to select your desired preset station number. Then press the SELECT button confirm.

DAB INFO MODES

Press the INFO button ,the display will switch through the following display

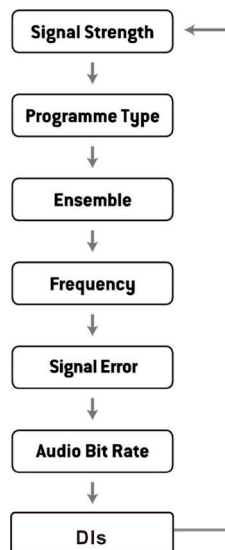

modes. The information of each display mode is displayed on the lower segment of the display.

SIGNAL STRENGTH

The display will show a slide bar to indicate the signal strength, the stronger the signal, the longer the bar will be from left to right.

PROGRAMME TYPE

This describes the "style" or "genre" of the programme that is being broadcast.

ENSEMBLE

This displays the name of the multiplex that contains the station you are listening to. A multiplex is a collection of radio stations that are bundled and transmitted on one frequency. There are national and local multiplexes. Local ones contain stations that are specific to that area.

NOTE: DAB – unlike normal radio, groups together several radio stations and transmits them on one frequency.

Frequency

This displays the frequency of the present station, such as "11C 220.352MHz".

Signal Error

This displays a number showing the error rate. If the number is 0, it means the signal received is error free and the signal strength is strong. If the error rate is high, it is recommended to re-orient the aerial or re-position the unit.

Audio Bit Rate

The display will show the digital audio bit rate being received.

DLS (Dynamic Label Segment)

Dynamic label segment is a scrolling message that the broadcaster may include with their transmissions. The message usually includes information, such as program me details etc.

FM OPERATION

SWITCHING FROM DAB TO FM MODE

To switch the unit to FM mode, press the DAB/FM button repeatedly to select FM mode. The display will show the frequency.

AUTO SCAN

Press and hold SELECT ►II button until the tuner starts searching for a station. To scan down the frequency band.

MANUAL SCAN

To search for FM stations manually, press the CHANNEL + or - buttons repeatedly until your desired frequency is reached.

SCAN SETTING

This is a scanning option to scan all stations, or just scan stations with a strong signal.

1. Press the MENU button, then press the CHANNEL + or - buttons to select "Scan setting". Press the SELECT button to confirm.
2. Press the CHANNEL + or - buttons to select "All stations" or "Strong stations only". Press the SELECT button to confirm.

AUDIO SETTING

This unit will automatically switch between stereo and mono mode, but you can override this and switch this function manually. This can be helpful when receiving poor signal reception.

1. Press the MENU button, then press the buttons to select "Audio setting". Press the SELECT button to confirm.
2. Press the buttons to select "Stereo allowed" or "Forced mono" and then press the SELECT button to confirm.

AUDIO MODE

Press the MONO/STEREO button to toggle between the Stereo or Mono modes.

PRESET STATIONS

You can store up to 20 of your favourite stations to the memory. This will enable you to access your favourite stations quickly and easily.

PRESET STATIONS

1. Press and hold the PRESET button. The display will show "<Store to P#>".
2. Press the CHANNEL + or - buttons to select your desired preset station.

- number. Then press the SELECT button confirm.
3. The station will be stored in few seconds and the display will then show "Preset # Stored".

RECALLING A STORED STATION

4. Once you have saved a station to one of the preset buttons, you can recall it by pressing the PRESET button. The display will show "<Recall to P#>"
5. Press the CHANNEL + or - buttons to select your desired preset station number. Then press the SELECT button confirm.

FM DISPLAY MODES

Press the INFO button , the display will switch through the following display modes.The information of each display mode is displayed on the lower segment of the display.

RADIO TEXT

As with DAB, the broadcaster can include a scrolling text that displays information about the current program.

PROGRAMME TYPE

This describes the "style" or "genre" of the programme that is being broadcast.

FREQUENCY

This displays the frequency of the present station, such as "87.50 MHz".

AUDIO TYPE

This displays if the station being received is in mono or stereo.

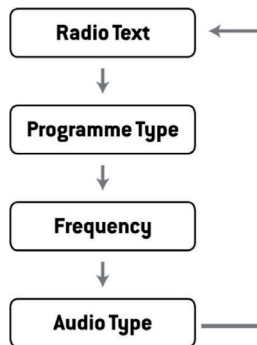

CD OPERATION

PLEASE READ THIS IMPORTANT INFORMATION:

CD mechanisms used in devices like this are designed to read all commercial CDs. It will also read self-compiled MP3, CD-R/CD-RW discs, but it may take up to 10 seconds for the actual playback to begin. If playback does not start, it is likely due to the quality of the CD-R/RW disc and/or the compatibility of the CD compilation software. The manufacturer is not responsible for the playback quality of CD-R/RW discs.

Do not attach a label or seal to either side of the CD-R/RW disc. It may cause a malfunction.

PLAY MODE

1. Slide the FUNCTION SWITCH to the "CD/USB" position. The LCD DISPLAY will light.
2. Open the CD DOOR, load a CD with the label side facing upward and then close the CD door. A few seconds later the total number of tracks on the CD will appear on the LCD display.
Press the PLAY/PAUSE BUTTON to start playing the CD from the first track. The PLAY/PAUSE PLAY (▶||) icon will be displayed..
3. While playing, press the PLAY/PAUSE BUTTON once to pause, the unit will go to pause mode and the PLAY (▶) icon and number of track will be flashing.
4. Adjust the VOLUME CONTROL to the desired volume level.
5. Press STOP (■) BUTTON to stop playing.
6. To turn off the CD player, slide the FUNCTION SWITCH to "OFF" position. The LCD DISPLAY will go off.

NOTE: If skipping occurs during CD play, try turning the volume down.

Do not open the CD DOOR when a CD is playing.

FOLDER MODE (CD/MP3/USB)

1. If "FOLDER " buttons is short pressed during PLAYBACK/PAUSE/STOP mode, it will go to the next folder and display the folder number.
2. If "FOLDER " buttons is long pressed during PLAYBACK/PAUSE/STOP mode, it will go to the next 10 tracks and display the track number.

REPEAT/RANDOM PLAYBACK

1. During stop or playback mode, press the PLAY MODE button once, "REP_ ONE" will show on the display. The CD will play the current track repeatedly.
2. Press the PLAY MODE button twice, "REP_ALL" will show on the display. The CD will play all tracks repeatedly.
3. Press the PLAY MODE button once more again, "RANDOM" will show on the display. all tracks on the disc can be played in a random order. the

playback will stop automatically.

4. Press the PLAY MODE button once more again, the "RANDOM" function will turn off.

PROGRAMME SETTING

User can program up to 30 tracks in CD mode or 99 tracks in MP3 in any desired order. Programme mode is activated while in STOP mode.

1. Press the PLAY MODE button to enter program mode.
2. Press the ⏮ or ⏭ buttons to select the track that you want to preset.
3. Press the PLAY MODE button to confirm the track.
4. Repeat steps 2-3 to program more tracks. Once it is completed, press the PLAY/PAUSE BUTTON to start playback of the programmed tracks.

PROGRAMME CANCEL

To cancel the program, press the STOP button twice, or open the disk tray and then close it again.

USB OPERATION

USB SLOT OPERATION

DON'T have compact disc in CD compartment.

1. Slide the "FUNCTION" switch to CD/USB position.
2. Insert a USB drive to the USB port
3. The operation of PLAY/PAUSE, STOP, SKIP-, SKIP+, REPEAT and PROGRAM is the same as CD/MP3.
4. Press "PLAY/PAUSE" button long time changing USB mode.

Have compact disc in CD compartment.

1. Slide the "FUNCTION" switch to CD/USB position.
2. Insert a USB drive to the USB port
3. Press "PLAY/PAUSE" button long time to change CD to USB mode
4. The operation of PLAY/PAUSE, STOP, SKIP-, SKIP+, REPEAT and PROGRAM is the same as CD/MP3.

REP_ONE : Press the PLAY MODE button once, "REP_ONE" will show on the display. It will play the current track repeatedly.

REP_ALBUM : Press the PLAY MODE button twice, "REP_ALBUM" will show on the display. It will play the current folder repeatedly.

REP_ALL : Press the PLAY MODE button three times, "REP_ALL" will show

on the display. It will play all files repeatedly.

REPEAT OFF: Press the PLAY MODE button once more again, the repeat function will turn off.

NOTE:

- The unit can only play MP3 file format in USB operation.
- If your USB device is loaded with MP3's but the display keeps showing "NO" on the display, the format of your USB device might not be compatible with the unit.
- This unit supports USB versions 1.1 and 2.0.
- The unit can support USB devices with up to 32GB of memory.
- The unit may not be compatible with all USB devices and memory cards, this is not an indication of a problem with the unit.

AUX IN OPERATION

This CD features an AUX-IN jack for connecting your iPod, MP3 player or other digital music player.

1. Connect the headphone jack of your external device to the AUX IN jack located on the back of this CD player (The connection cable is not included).
2. Turn on the CD player and slide the FUNCTION SWITCH to AUX/BT position, unit will enter the AUX function mode once an external device is plugged into the AUX IN jack.
3. Start to play your iPod, MP3 player or other external audio device.
4. Slowly adjust both volume controls on your CD player and the external device.
5. Turn off your iPod, MP3 player and etc. when finish listening. Turn the CD player off and unplug the AUX IN jack.

Remark: Once the AUX IN jack is plugged, the BT/AUX player will automatically enter the AUX mode when the FUNCTION SWITCH is in BT/AUX mode. Remember to disconnect the cable from the unit after use in order to be able to listen to the BT mode again.

BT OPERATION

Press Slide the "FUNCTION" switch to AUX/BT position. to turn ON the unit and follow the directions below to connect via BT. (disconnect the AUX in cable).

PAIRING (Linking) a BT ENABLED cell phone OR OTHER BT ENABLED DEVICE to the Roadie

If the Roadie has never been paired with a BT device before. You need to follow the pairing instructions below to link the Roadie with your BT device.

1. Press Slide the "FUNCTION" switch to AUX/BT position.
2. Message "BT LINK" appears in display and flashing.
3. If the Roadie has never been paired with a BT device before or cannot find the last paired device, the flashing "BT LINK" on LCD will indicate the Roadie is in search mode. You need to follow the pairing instructions below to link the Roadie with your BT device.
 - Turn on the BT function of your BT device and enable the search or scan function to find the Roadie
 - Select " Roadie " from the device list when it appears on your device screen. If required, enter the pass code "0000" to pair (link) the Roadie with your device.
4. After successfully pairing (linking), display will change to show "bt" steadily, the BT icon also will show in display. You can begin playing music from your BT device wirelessly to the speaker.
5. After selecting your favorite song, press PLAY/PAUSE Button on the unit to play or pause the song.
6. Adjust the VOLUME CONTROL to the desired volume level.
7. Press SKIP-/+ Button to skip to previous or next song.
8. If you want to pair the Roadie with another BT enabled device, press and hold the PAIR Button for 3 seconds or turn off the BT function of device currently paired with Roadie then repeat step 3 above.

Notes:

1. Refer to the manual of your cell phone, tablet PC, computer or other BT enabled devices for BT operation since it may vary from model to model.
2. If your BT enabled device does not support A2DP profile, it will not play the music through the speaker, even if paired (linked).
3. If you are pairing (linking) your computer to the unit using BT, you may need to set the speaker as your computer's default sound device.

LED LIGHT SHOW

- The LED light shows inside the speaker and around the center display of the unit are created automatically based on the music source being played at the time
- To turn on the LED light show, slide LIGHT switch to ON position.
- To turn off the LED light show, slide LIGHT switch to OFF position.

Note: If the brightness is glaring, turn on room lights or turn off LED light show.

CARE AND MAINTENANCE

1. Children should be supervised when using this appliance.
2. Never wrap the earphone lead around any animal or person. Special care should be taken with long wires.
3. Clean your unit with a damp (never wet) cloth. Solvent or detergent should never be used.
4. Avoid leaving your unit in direct sunlight or in hot, humid or dusty places.
5. Keep your unit away from heating appliances and sources of electrical noise such as fluorescent lamps or motors.
6. If drop-outs or interruptions occur in the music during CD play, or if the CD fails to play at all, its bottom surface may require cleaning. Before playing, wipe the disc from the center outwards with a good soft cleaning cloth.

TROUBLESHOOTING

Symptom	Possible Cause	Solution
Noise or sound distorted on DAB/FM broadcast.	<ul style="list-style-type: none"> - Station not tuned properly for DAB or FM. - DAB/FM telescopic antenna is not extended. 	<ul style="list-style-type: none"> - Retune the DAB or FM broadcast station. - DAB/FM: Extend DAB or FM telescopic antenna
CD player will not play	<ul style="list-style-type: none"> - Unit not in CD function mode. - If the CD is self-compiled, the media used may not be compatible with the player. - Exhausted battery. 	<ul style="list-style-type: none"> - Select CD function mode.. - Load CD with label side up. - Use better quality blank media and retest. - Replace all old batteries.
CD skips while playing	<ul style="list-style-type: none"> - Disc is dirty or scratched. 	<ul style="list-style-type: none"> - Wipe CD with clean cloth or use another disc.
Intermittent sound from CD player	<ul style="list-style-type: none"> - Dirty or defective disc. - Dirty pick up lens. - Player is subject to excessive shock or vibration. 	<ul style="list-style-type: none"> - Clean or replace the defective disc. - Use a CD lens cleaning disc to clean the lens. - Relocate the player away from shock or vibration.
Bluetooth: no sound	<ul style="list-style-type: none"> - Bluetooth speaker is not linked with the cell phone - Speaker placement out of range - Unit not in BT function mode. 	<ul style="list-style-type: none"> - Go through the "BT Operations" process to link the speakers. - Relocate the speaker within BT operating range. - Unplug cable plugged in AUX IN jack:
Sound appears distorted at high volume setting	<ul style="list-style-type: none"> -Volume control is set to maximum. - Batteries become low: 	<ul style="list-style-type: none"> Adjust Volume Control to a lower comfortable level. - Replace all the old batteries with new ones.

DISPOSAL CONSIDERATIONS

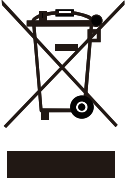

According to the European waste regulation 2012/19/EU this symbol on the product or on its packaging indicates that this product may not be treated as household waste. Instead it should be taken to the appropriate collection point for the recycling of electrical and electronic equipment. By ensuring this product is disposed of correctly, you will help prevent potential negative consequences for the environment and human health, which could otherwise be caused by inappropriate waste handling of this product. For more detailed information about recycling of this product, please contact your local council or your household waste disposal service..

Your product contains batteries covered by the European Directive. 2006/66/EC, which cannot be disposed of with normal household waste. Please check local rules on separate collection of batteries. The correct disposal of batteries helps prevent potentially negative consequences on the environment and human health.

Declaration of Conformity

Producer: Chal-Tec GmbH, Wallstraße 16, 10179 Berlin.
Germany



This product is conform to the following European Directives:

2011/65/EU (RoHS)
2014/53/EU (RED)
2014/35/EU (LVD)

Chère cliente, cher client,

Toutes nos félicitations pour l'acquisition de ce nouvel appareil. Veuillez lire attentivement les instructions suivantes de branchement et d'utilisation afin d'éviter d'éventuels dommages. Le fabricant ne saurait être tenu pour responsable des dommages dus au non-respect des consignes de sécurité et à la mauvaise utilisation de l'appareil

SOMMAIRE

Fiche Technique	45
Consignes de Sécurité	46
Aperçu de l'appareil	48
Sources d'alimentation	50
Radio DAB+	52
Radio FM	55
Fonctionnement des CD	57
Branchement USB	59
Fonctionnement AUX-IN	60
Fonctionnement BT	61
Effet lumineux LED	62
Nettoyage et entretien	62
Résolution des Problèmes	63
Conseils pour le recyclage	64

FICHE TECHNIQUE

Numéro d'article	10032059, 10032060
Alimentation	230 V / 50 Hz
Adaptateur secteur	230 V~
Piles	6 x 1,5 V  (LR 14)
Lecteur CD	
Formats audio lus	MP3 (MPEG 1 Audio Layer-3)
Radio FM	
Plage de fréquences	87,5 MHz - 108 MHz
DAB radio	
Plage de fréquences	174,926 MHz (5A) - 239,2 MHz (13F)
Entrée	AUDIO IN mini port stéréo
Sortie	(casque) mini port stéréo pour casque d'impédance 16 – 32 ohms

CONSIGNES DE SÉCURITÉ

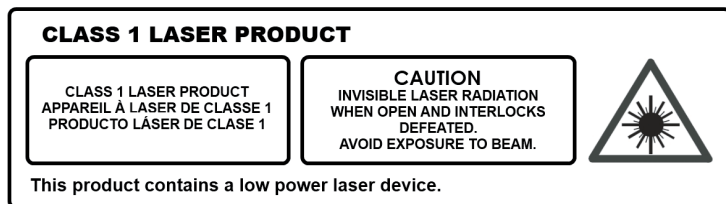

Protection contre les rayonnements

- N'essayez pas de démonter le châssis de l'appareil car le rayonnement laser est dangereux pour les yeux.
- Éteignez l'appareil immédiatement si des liquides ou des objets durs pénètrent à l'intérieur du châssis.
- Ne touchez pas à la lentille et ne la cognez pas car vous pourriez l'endommager ce qui empêcherait l'appareil de fonctionner.
- N'insérez rien dans la rainure de sécurité, car cela active la diode laser alors que le lecteur de CD est ouvert.
- Si vous n'utilisez pas l'appareil pendant une période prolongée, éteignez-le. Débranchez la fiche de la prise. Débranchez toujours la fiche en la tenant par le corps et non en tirant sur le câble.
- Cet appareil contient un laser. Une utilisation non appropriée de l'appareil peut provoquer une exposition dangereuse au rayonnement.

Consignes générales

- Surveillez les enfants lorsqu'ils utilisent l'appareil.
- N'enroulez jamais le câble du casque autour d'une personne ou d'un animal.
- Soyez particulièrement attentif aux câbles longs qui peuvent provoquer des chutes.

Choix de l'emplacement

- N'utilisez pas l'appareil dans les lieux extrêmement chauds, froids, poussiéreux ou humides.
- N'exposez pas l'appareil à l'ensoleillement direct.
- Tenez l'appareil loin des radiateurs et des sources de perturbations électriques telles que les lampes fluorescentes ou les moteurs.
- Placez l'appareil sur une surface plane et horizontale.
- Veillez à ne pas empêcher la circulation de l'air autour de l'appareil en l'installant dans un lieu insuffisamment ventilé, en le couvrant avec un tissu, ou en le plaçant sur un tapis.
- Utilisez l'appareil avec un chariot, un support, un trépied ou une table

recommandés par le fabricant ou livrés avec l'appareil.

Condensation

- Lorsque vous déposez l'appareil dans une pièce chaude humide et chauffée, il peut se former des gouttes d'eau à l'intérieur de l'appareil ou de la condensation.
- Le fonctionnement de l'appareil peut être limité par la présence de la condensation.
- Dans ce cas, laissez l'appareil reposer pendant 1-2 heures avant de l'allumer ou bien réchauffez la pièce progressivement et laissez sécher l'appareil avant de l'utiliser.
- Si l'appareil présente des dysfonctionnements, adressez-vous au service client.

Conseils pour les piles

- Si les piles ne sont pas remplacées en respectant les caractéristiques, il y a danger d'explosion. remplacez les piles usagées par des piles de mêmes caractéristiques.
- Ne mélangez pas piles usagées et piles neuves dans l'appareil.
- Ne mélangez jamais des piles alcalines avec des piles standard (carbone-zinc) ou des piles rechargeables (nickel-cadmium).
- Retirez les piles de leur compartiment lorsque vous n'utilisez pas l'appareil pendant une période prolongée. Les piles usagées ou qui fuient peuvent endommager l'appareil et rendre caduque la garantie.
- N'essayez pas de recharger des piles non rechargeables ; cela peut les faire sur chauffer et exploser (suivez les recommandations du fabricant de piles).
- Ne jetez pas les piles usagées au feu. Cela peut les faire fuir et/ou exploser.

APERÇU DE L'APPAREIL

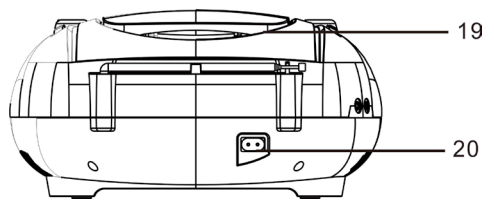
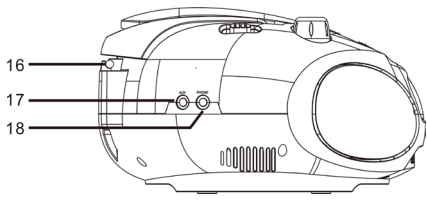
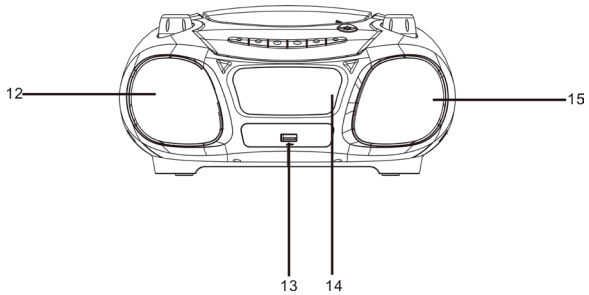
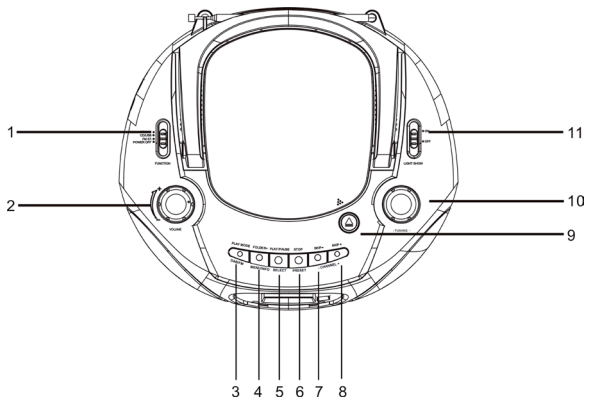

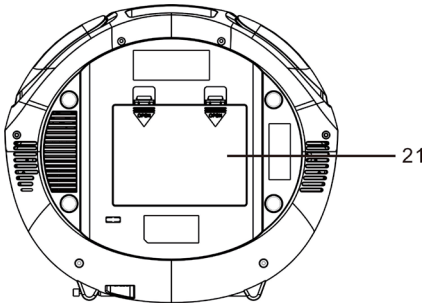

- 1 Sélecteur de fonctions FUNCTION (arrêt /DAB/FM/CD/USB/ AUX/BT)
- 2 Réglage du volume
- 3 Mode de lecture PLAY MODE, touche de fonction DAB/FM
- 4 Dossier MP3 FOLDER+, touche MENU/INFO
- 5 Lecture / Pause
Touche de fonction USB, DAB touche de sélection/recherche
- 6 Touche Stop / touche deconnexion PAIR/ touche mémorisation
- 7 Titre précédent SKIP-/ recherche arrière
- 8 Titre quivant SKIP+/ recherche avant
- 9 Ouvrir/fermer le lecteur CD
- 10 Bouton de réglage des basses
- 11 Eclairage marche/arrêt
- 12 Enceinte de gauche
- 13 Port USB
- 14 Écran LCD
- 15 Enceinte de droite
- 16 Antenne télescopique
- 17 Prise AUX
- 18 Prise casque
- 19 Poignée de transport
- 20 Prise d'alimentation AC
- 21 Cache du compartiment à piles

SOURCES D'ALIMENTATION

Alimentation

Cet appareil fonctionne avec une tension électrique de 230V~50Hz ou avec 6 piles de 1,5V de type „C” (UM). N'essayez pas d'utiliser la radio avec une tension différente car vous risquez d'endommager l'appareil et de perdre la garantie. Avant d'utiliser l'appareil, assurez-vous que la prise que vous allez utiliser est fonctionnelle et délivre une tension constante.

Fonctionnement sur piles

1. Retirez le cache du compartiment à piles.
2. Insérez 6 piles de type C en respectant le sens de polarité dans le compartiment à piles (les piles ne sont pas fournies).

IMPORTANT : veillez à ce que es piles soient insérées dans le bon sens. Une inversion de polarité peut endommager l'appareil.

3. Refermez le compartiment à piles.

REMARQUE : pour une puissance optimale, nous vous recommandons d'utiliser des piles alcalines.

Remplacement des piles

Si l'appareil émet des bruits parasites ou que la lecture de CD ne vous paraît pas fluide, cela peut s'expliquer par des piles faibles. Dans ce cas, il est important de remplacer les piles aussi vite que possible pour éviter des fuites.

Fonctionnement sur secteur

1. Le câble d'alimentation secteur est amovible. Branchez la fiche du câble secteur A dans une prise standard (230V~50Hz).
2. Lorsque la prise du câble secteur (fourni) est branchée d'un côté sur l'entrée d'alimentation au dos de l'appareil, et la fiche à l'autre extrémité dans une prise de 230V~50Hz, l'appareil déconnecte automatiquement le fonctionnement sur piles et continue à fonctionner sur secteur uniquement.
3. Glissez le sélecteur de fonction sur „CD/USB” pour démarrer la lecture de CD ou d'USB, sur „FM” pour écouter des stations de radio FM, sur „BT/AUX” pour la lecture de BT ou AUX et sur "OFF" pour éteindre l'appareil.

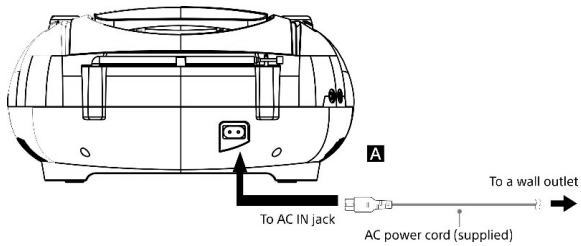

IMPORTANT

Utilisation de la gestion d'énergie (disponible sur les modèles européens uniquement).

Cet appareil dispose d'une fonction de mise en veille automatique.

L'appareil passe automatiquement en veille au bout de 15 minutes sans utilisation et sans lecture de musique.

RADIO DAB+



Lorsque cet appareil est branché pour la première fois sur le secteur et que vous l'allumez à partir du mode veille l'appareil passe automatiquement en mode DAB et effectue une recherche des stations. Pendant la recherche des stations, l'écran LCD affiche le mot „recherche...“, une barre de progression de la recherche et le nombre des stations découvertes jusqu'ici. Dès que la recherche de stations est terminée, l'appareil se place sur la première station automatiquement. Appuyez sur les touches CHANNEL +/- .

Recherche complète des stations

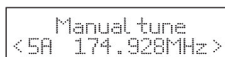
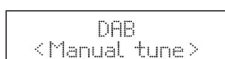

Lors d'une recherche complète des stations, toutes les stations DAB+ BAND III sont recherchées. A la fin de la recherche des stations, la première trouvée est automatiquement sélectionnée.

1. Pour activer la recherche automatique appuyez sur la touche SELECT. L'écran LCD affiche alors „recherche...“ ainsi qu'une barre de progression de la recherche.
2. Toutes les stations trouvées sont automatiquement mémorisées. Appuyez sur les touches CHANNEL +/- pour parcourir les stations et choisissez celle que vous souhaitez "écouter avec la touche SELECT.

Recherche manuelle des stations

Vous pouvez aussi démarrer une recherche manuelle des stations. Celle-ci peut être utile lorsque vous orientez votre antenne ou lorsque vous ajoutez des stations qui ont été oubliées lors de la recherche automatique.

1. Appuyez et maintenez la touche MENU/INFO pour afficher le menu.
2. Appuyez sur le bouton CHANNEL +/- pour choisir Manual tune. Confirmer avec la touche SELECT.
3. Appuyez sur les touches CHANNEL +/- pour parcourir les stations DAB+ qui sont numérotées de 5A à 13F.
4. Lorsque vous avez choisi votre station DAB, appuyez sur la touche SELECT pour confirmer. L'écran LCD affiche maintenant le multiplex.
5. Appuyez et maintenez à nouveau la touche MENU/INFO pour ajouter la station sélectionnée à la liste.

DRC (Dynamic Range Compression)

Lorsque vous écoutez e la musique dans un environnement bruyant, il peut vous arriver de vouloir comprimer le zone dynamique audio.

1. Appuyez sur la touche MENU pour afficher le menu.
2. Pour choisir "DRC", appuyez sur les touches CHANNEL +/- et appuyez finalement sur la touche SELECT pour confirmer.
3. Pour choisir parmi les options „arrêt/haut/bas“, appuyez sur les touches CHANNEL +/-.
4. Pour confirmer, appuyez sur la touche SELECT .

Réduire le nombre de stations

A l'occasion, vous souhaitez peut-être supprimer toutes les stations indisponibles de la liste des stations.

1. En mode DAB, appuyez sur la touche MENU/INFO pour afficher le menu.
2. Appuyez sur les touches CHANNEL +/- pour choisir „réduire le nombre de stations“ et appuyez sur la touche SELECT pour confirmer.
3. Pour choisir „oui“, appuyez sur les touches CHANNEL +/- et appuyez sur la touche SELECT pour confirmer l'effacement de toutes les stations indisponibles.
4. Avec les touches CHANNEL +/- vous pouvez aussi choisir „Non“ et annuler la manipulation avec la touche SELECT.

Software Informationen

1. En mode DAB, appuyez sur la touche MENU/INFO pour afficher le menu.
2. Appuyez sur les touches CHANNEL +/- pour choisir „SYSTEM“. Confirmer avec SELECT.
3. ppuyez sur les touches CHANNEL +/- pour choisir “SW version”.
4. Appuyez sur la touche SELECT pour afficher la version de software.
5. Pour quitter l'affichage, appuyez sur la touche MENU/INFO.

Services secondaires

Lorsque l'icône „>“ est affichée près du nom d'une station à l'écran, cela signifie que des services secondaires sont disponibles pour cette station. Ces services contiennent des fonctions supplémentaires liés au thème principal comme par exemple pour les émissions de sport des commentaires supplémentaires. Ces services secondaires sont affichés directement après la station principale dans la liste des stations. Pour choisir un émetteur secondaire, appuyez sur la touche MENU/INFO dès que l'icône „>“ est affichée. Lorsque le service secondaire est terminé, l'appareil retourne automatiquement à la station principale.

Stations mémorisées

1. Appuyez et maintenez la touche de mémorisation. L'écran LCD affiche alors „ mémoriser sur P# “.
2. Appuyez sur les touches CHANNEL +/- pour choisir un emplacement mémoire pour cette station. confirmez pour terminer en appuyant sur la touche SELECT.
3. La station est mémorisée en quelques secondes et l'écran LCD affiche „station # mémorisée“.

Appeler une station mémorisée

1. dès que vous avez attribué une place à une station mémorisée, vous pouvez appeler celle-ci en appuyant sur la touche mémorisation ■.
2. Appuyez sur la touche CH+ jusqu'à ce que votre station favorite soit

affichée à l'écran. Appuyez sur la touche de sélection SELECT pour démarrer l'écoute de la station.

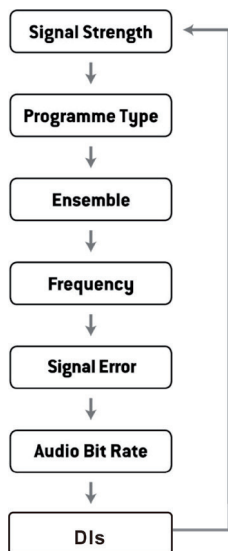

DAB INFO MODI

Lorsque vous appuyez sur la touche MENU/INFO, l'écran affiche tour à tour les modes d'affichage suivants. Les informations de chaque mode d'affichage sont indiquées dans le paragraphe inférieur de l'écran LCD.

Programmation

Le "style" ou le "genre" su programme diffusé est affiché ici.

Ensemble

L'écran indique le nom du multiplex et celui de la station que vous êtes en train d'écouter. Un multiplex est une collection de différentes radios Internet regroupées sous une même fréquence. Il y a des multiplexes nationaux ou locaux. Les multiplexes locaux contiennent des stations parfois spécifiques d'une région.

REMARQUE : DAB regroupe, plusieurs émetteurs de radio ensemble contrairement aux radios normales et les retransmet sur une seule fréquence.

Fréquence

Sur l'écran LCD, vous pouvez voir une barre qui indique la force du signal. Plus le signal est fort, plus longue est la barre (à lire de gauche à droite).

Force du signal

Sur l'écran LCD, vous pouvez voir une barre qui indique la force du signal. Plus le signal est fort, plus longue est la barre (à lire de gauche à droite).

Erreur de signal

Ici s'affiche un chiffre correspondant à un taux d'erreur. Le numéro 0 signifie que le signal reçu est sans erreur et qu'il est puissant. En cas de taux d'erreur élevé il est recommandé de réorienter l'antenne ou de déplacer l'appareil.

Audio Bit Rate

L'écran LCD vous indique le Bit Rate reçu.

DLS (Dynamic Label Segment)

DLS est un message qu'une station de radio transmet pendant la transmission peut afficher dans le texte défilant. Ce message contient principalement Informations telles que les détails du programme, etc.

RADIO FM

Pour passer de DAB à FM

Pour passer en mode FM, appuyez soit plusieurs fois sur touche DAB/FM pour sélectionner le mode FM-Modus. L'écran LCD affiche la fréquence.

Recherche automatique de stations

Appuyez sur la touche SELECT jusqu'à ce que l'appareil commence à rechercher une station. Les différentes fréquences sont alors examinées.

Recherche manuelle des stations

Appuyez sur les touches CHANNEL +/- jusqu'à atteindre votre fréquence souhaitée.

Réglages de la fonction recherche

C'est une option de recherche avec laquelle vous soit toutes les stations ou bien uniquement celles qui ont un fort signal.

1. Appuyez sur la touche MENU/INFO et appuyez ensuite sur les touches CHANNEL +/- pour choisir les „paramètres de recherche“. appuyez sur la touche SELECT pour confirmer.
2. Appuyez sur les touches CHANNEL +/- pour „toutes les stations“ ou bien „seulement les stations avec un signal fort“. Confirmez votre choix avec la touche SELECT.

Réglages audio

Cet appareil passe automatiquement du mode stéréo au mode mono. Vous pouvez contourner cela en réglant la station voulue manuellement. Cela peut surtout être utile lors d'une réception avec un mauvais signal.

1. Appuyez sur la touche MENU/INFO et choisissez avec les touches CHANNEL +/- „réglages audio“. Pour confirmer, appuyez sur la touche SELECT.
2. Appuyez sur les touches CHANNEL +/- „stéréo accepté“ ou simplement choisir „Mono“ puis de confirmer mon choix avec la touche SELECT.

Mode audio

Appuyez sur la touche MONO/STEREO pour choisir entre les modes stéréo et mono.

Emplacements mémoire

Vous pouvez constituer une liste de 20 de vos stations préférées dans la liste de stations. Cela vous permet de régler plus vite et plus facilement vos stations préférées.

1. Appuyez et maintenez la touche de mémorisation. L'écran LCD indique „sur P# mémoriser“ indiquer.
2. Appuyez sur les touches CHANNEL +/- pour sélectionner l'emplacement

- mémoire. pour confirmer, appuyez sur la touche **SELECT**.
- La station est mémorisée en quelques secondes et l'écran LCD indique „station mémorisée sur P# “.

Appeler une radio mémorisée

- Dès que vous avez attribué un emplacement mémoire à une station, vous pouvez l'appeler en appuyant sur la touche mémoire **■**. L'écran LCD affiche „<sur P# lire>” afficher.
- Appuyez sur la touche **⏪** jusqu'à ce que la station voulue s'affiche sur l'écran. Appuyez sur la touche **SELECT** pour démarrer l'écoute de la station.

Modes d'affichage FM

Lorsque vous appuyez sur la touche **INFO**, vous pouvez changer de mode entre les options suivantes. Les informations de chaque mode d'affichage sont indiquées au paragraphe au bas de l'écran LCD.

Texte radio

Comme avec les DAB, la station de radio peut retransmettre et faire afficher des informations pendant la rediffusion sous forme d'un texte défilant.

Type de programme

Ici s'affiche le „style” ou le „genre” du programme retransmis.

Fréquence

La fréquence des stations réglées est affichée, comme par exemple „87,5 MHz”.

Format audio

Les stations de radio sont indiquées soit en mono soit en stéréo.

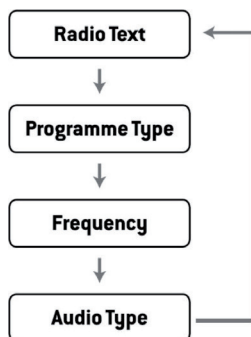

FONCTIONNEMENT DES CD

Les mécanismes de CD utilisés dans cet appareil sont conçus pour lire tous les CD du commerce. L'appareil peut aussi lire les CD MP3 et les CD-E/CD-RW, cela peut toutefois prendre jusqu'à 10 secondes avant que la lecture ne démarre effectivement. Si la lecture ne démarre toujours pas, il est probable que cela tienne à la qualité du CD ou au fait que le CD gravé n'est pas compatible avec le Software de l'appareil. Le fabricant de l'appareil n'est pas responsable de la qualité de lecture des CD.

Veillez ne coller d'étiquette sur aucune face des CD-R/RW car cela peut provoquer des dysfonctionnements de l'appareil.

Mode de lecture

1. Glissez le sélecteur de fonction en position „CD/USB“. L'écran LCD s'allume.
2. Ouvrez le lecteur CD, insérez un CD. La face imprimée du CD doit. Fermez le lecteur CD. Quelques secondes plus tard, le nombre total de titres du CD s'affiche sur l'écran LCD. Appuyez sur la touche **SELECT** pour démarrer la lecture avec le premier titre du CD. L'icône de lecture (▶||) s'affiche à l'écran.
3. Pour mettre en pause la lecture, appuyez une fois sur la touche **SELECT**. L'appareil passe en mode pause et l'icône de la lecture ▶ se met à clignoter.
4. Ajustez le volume avec le bouton de réglage.
5. Pour arrêter la lecture, appuyez sur la touche ■.
6. Glissez le sélecteur de fonction en position „OFF“ pour éteindre l'appareil. l'écran LCD s'éteint également.

REMARQUE : s'il se produit des décrochements pendant la lecture, essayez de diminuer le volume. N'ouvrez pas le lecteur de CD pendant la lecture d'un CD.

Mode dossiers (CD/MP3/USB)

7. Si vous appuyez brièvement sur "Dossier" en étant sur lecture/pause/stop, le dossier suivant est sélectionné et le numéro du dossier s'affiche sur l'écran LCD.
8. Pendant que vous êtes sur lecture/pause/stop, si vous appuyez longuement sur "dossier", les 10 titres suivants sont sélectionnés et le numéro du titre actuel est affiché.

Mode répétition / lecture aléatoire

1. En mode lecture/pause, appuyez une fois sur la touche **PLAY MODE**. L'écran LCD affiche alors „REP_ONE“. Le CD ne répètera que les titres que vous aurez choisis.
2. Appuyez deux fois sur la touche **PLAY MODE**, l'écran LCD indique „REP_

- ALL". Le CD répètera tous les titres.
3. Appuyez trois fois sur la touche PLAY MODE, l'écran LCD indique „RANDOM". La lecture aléatoire est activée. Tous les titres sont lus dans un ordre aléatoire. Une fois que tous les titres ont été lus une fois, la lecture s'arrête automatiquement.
 4. Si vous appuyez une quatrième fois sur la touche PLAY MODE, vous quittez la lecture aléatoire.

Mode mémorisation

Vous pouvez mémoriser jusqu'à 30 titres (CD)/ 99 titres (MP3) pour la lecture de CD dans l'ordre de votre choix. Le mode de mémorisation est actif pendant le mode stop.

1. En mode stop, appuyez brièvement sur la touche „mode de lecture", pour accéder au mode de mémorisation.
2. Sélectionnez les titres voulus en appuyant sur les touches CHANNEL +/-.
3. Appuyez sur la touche „mode de lecture", pour mémoriser le titre sélectionné.
4. Répétez les étapes 2-3 pour mémoriser plus de titres. Appuyez sur la touche pour débiter la lecture des titres mémorisés

REMARQUE : pour quitter le mode de mémorisation, appuyez deux fois sur la touche ■, ou bien ouvrez puis refermez le lecteur de CD.

BRANCHEMENT USB

Il n'y a pas de CD dans le lecteur CD.

1. Glissez l'interrupteur de fonction en position „CD/USB”.
2. Branchez la clé USB sur le port USB.
3. Le fonctionnement des touches lecture/pause, stop, saut de titre, répétition et mémorisation est le même qu'en mode CD/MP3.
4. Appuyez sur la touche lecture/pause si vous voulez passer en mode USB pour une durée prolongée..

Il n'y a pas de CD dans le lecteur.

1. Glissez l'interrupteur de fonction en position „CD/USB”.
2. Branchez la clé USB sur le port USB.
3. Appuyez longuement sur la touche PLAY/PAUSE pour passer du mode CD au mode USB
4. L'utilisation de la touche lecture/pause, stop, sut de titre, répétition et mémorisation sont les mêmes qu'en mode CD/MP3.

Appuyez une fois sur la touche PLAY MODE. L'écran LCD affiche alors „REP_ ONE”. Seuls les titres que vous avez sélectionnés seront répétés.

Appuyez deux fois sur la touche PLAY MODE. L'écran LCD affiche alors „REP_ALBUM”. Seul le dossier actuel sera répété.

Appuyez une fois sur la touche PLAY MODE. L'écran LCD affiche alors „REP_ ALL”. Tous les fichiers seront répétés.

Si vous appuyez une quatrième fois sur la touche PLAY MODE, vous désactivez la répétition des titres.

REMARQUE :

- L'appareil peut lire des fichiers au format MP3 uniquement en mode USB.
- Si votre appareil USB contient des fichiers au format MP3, mais que l'écran LCD affiche durablement „NO”, il est possible que votre appareil USB ne soit pas compatible avec le lecteur de CD.
- Cet appareil est compatible avec les versions USB 1.1 et 2.0.
- Cet appareil est compatible avec les appareils USB jusqu'à 32GB.
- L'appareil ne peut pas être compatible avec tous les appareils USB et les cartes mémoire. Cela n'est pas synonyme d'un problème sur l'appareil.

FONCTIONNEMENT AUX-IN

Cet appareil dispose d'une prise AUX-IN sur laquelle vous pouvez brancher votre iPod, lecteur MP3 ou autre lecteur de musique numérique.

1. Reliez la prise casque de votre appareil externe à la prise AUX-IN au dos de l'appareil (le câble de connexion n'est pas fourni).
2. Allumez l'appareil et placez la touche de fonction en position AUX-/BT. L'appareil se mettra en mode AUX-Modus dès que vous brancherez un appareil externe sur la prise AUX-IN.
3. Démarrez la lecture de musique sur votre iPod, lecteur MP3 ou appareil audio externe.
4. Ajustez doucement le volume de votre lecteur de CD et celui de votre appareil audio externe.
5. Eteignez votre iPod, lecteur MP3 etc. si vous souhaitez terminer la lecture. Eteignez le lecteur de CD et débranchez le câble de connexion de la prise AUX-IN.

REMARQUE : tant que le câble de connexion reste branché sur la prise AUX-IN, l'appareil passe automatiquement en mode AUX si le sélecteur de fonction se trouve en position BT/AUX. N'oubliez pas de débrancher le câble de connexion de la prise AUX-IN si vous voulez retourner en mode BT.

FONCTIONNEMENT BT

- Mettez l'interrupteur de fonction en position AUX/BT. Allumez l'appareil et suivez les indications ci-dessous pour vous connecter en BT avec l'appareil (débranchez d'abord le câble de connexion de la prise AUX-IN).
 - Connectez un smartphone ou un autre appareil compatible BT avec le lecteur CD
 - Si votre lecteur de CD n'a encore jamais été connecté avec un appareil BT, suivez les étapes ci-après pour établir une connexion BT entre votre appareil externe et le lecteur de CD.
1. Mettez l'interrupteur de fonction sur la position AUX/BT.
 2. Les lettres „BT LINK” s'affichent sur l'écran LCD.
 3. Si votre lecteur de CD n'a encore jamais été connecté avec un appareil BT ou que le dernier appareil avec lequel il a été connecté ne se trouve pas à portée, les lettres clignotantes „BT LINK” sur l'écran indiquent que le lecteur de CD est en mode de recherche. vous devez suivre les indications ci-après pour établir une connexion entre votre appareil BT et le lecteur de CD
 - Allumez la fonction BT de l'appareil externe et recherchez le lecteur CD dans la liste des appareils BT à portée.
 - Dans la liste, choisissez „Roadie”. Si besoin, entrez le mot de passe „0000” pour connecter le lecteur de CD avec votre appareil.
 4. Après établissement avec succès de la connexion, les lettres „BT” cessent de clignoter sur l'écran LCD et restent affichées en continu. Vous pouvez démarrer la lecture sur votre appareil externe, la musique sera lue sans fil sur votre lecteur de CD.
 5. Appuyez sur la touche de lecture/pause SELECT , pour démarrer ou mettre en pause la lecture.
 6. Ajustez le volume par le bouton de réglage.
 7. Appuyez sur les touches SKIP +/- pour passer au titre précédent ou suivant.
 8. Lorsque vous voulez connecter votre lecteur de CD avec un autre appareil équipé de BT, appuyez et maintenez la touche de connexion ■ pendant 3 secondes, ou désactivez le BT sur l'appareil externe actuellement connecté. Puis répétez l'étape 3.

REMARQUES :

1. L'activation de la fonction BT peut varier selon les appareils. Pour activer la fonction BT, lisez le paragraphe correspondant du mode d'emploi de chaque appareil.
2. Si votre appareil BT ne supporte pas le profil A2DP, votre lecteur de CD ne pourra lire aucune musique, même s'il est connecté avec cet appareil.
3. Lorsque vous connectez votre PC au lecteur de CD via BT, il se peut que vous deviez installer le lecteur de CD comme enceinte externe dans les options du PC pour pouvoir retransmettre la musique.

EFFET LUMINEUX LED

- Les effets lumineux LED de l'enceinte et tout autour de l'écran central de l'appareil sont créés automatiquement en fonction de la source audio lue.
- Pour activer les effets lumineux, mettez l'interrupteur de l'éclairage en position „marche“.
- Pour désactiver les effets lumineux, mettez l'interrupteur de l'éclairage en position „arrêt“.

REMARQUE : si la luminosité est trop faible, vous pouvez allumer la lumière de la pièce ou désactiver les effets lumineux.

NETTOYAGE ET ENTRETIEN

- Nettoyez l'appareil avec un chiffon humide (jamais mouillé). Renoncez à utiliser des produits de nettoyage ou des solvants.
- S'il y a des sauts ou des coupures pendant la lecture d'un CD ou si aucune musique n'est lue sur le CD, il se peut que la face inférieure du CD ait besoin d'être nettoyée. Avant de les lire, nettoyez les CD avec un chiffon de nettoyage doux, du centre vers l'extérieur.

RÉSOLUTION DES PROBLÈMES

Problème	Cause possible	Solution
Parasites ou sons décalés en écoutant la FM	<ul style="list-style-type: none"> - Vous n'avez pas réglé de station. -Vous n'avez pas déployé l'antenne télescopique. 	<ul style="list-style-type: none"> réglez convenablement la station. - Déployez l'antenne télescopique.
Le CD n'est pas lu	<ul style="list-style-type: none"> - l'appareil ne se trouve pas en mode CD-/USB. – s'il s'agit d'un CD gravé à la maison, il se peut que le CD ne soit pas compatible avec le lecteur de CD. 	<ul style="list-style-type: none"> - Sélectionnez le mode CD-/ USB. – Utilisez un CD vierge de meilleure qualité et essayez de nouveau de lancer la lecture.
Le CD saute pendant la lecture	<ul style="list-style-type: none"> - Le CD est sale ou rayé. 	<ul style="list-style-type: none"> Nettoyez le CD avec un chiffon propre ou utilisez un autre CD.
Coups de son pendant la lecture de CD	<ul style="list-style-type: none"> CD sale ou défectueux. Lentille de balayage sale. Le lecteur de CD est exposé à de fortes secousses ou vibrations 	<ul style="list-style-type: none"> - Clean or replace the defective disc. - Use a CD lens cleaning disc to clean the lens. - Relocate the player away from shock or vibration.
BT: pas de son	<ul style="list-style-type: none"> -le lecteur de CD n'est pas connecté avec l'appareil externe BT. - l'appareil BT externe est hors de portée. - l'appareil n'est pas en mode BT. 	<ul style="list-style-type: none"> -Connectez l'appareil BT externe au lecteur de CD. Placez l'appareil BT externe à portée du lecteur de CD. Débranchez le câble de connexion de la prise AUX-IN.
Quand le volume est fort, les sons semblent déformés.	<ul style="list-style-type: none"> Le bouton de réglage du volume est réglé au maximum. Batterie faible. 	<ul style="list-style-type: none"> - Baissez le volume. - remplacez les piles usagées par des neuves.

CONSEILS POUR LE RECYCLAGE



Le pictogramme ci-contre apposé sur le produit signifie que la directive européenne 2012/19/UE s'applique (poubelle à roues barrée d'une croix). Ces produits ne peuvent être jetés dans les poubelles domestiques courantes. Renseignez-vous concernant les règles appliquées pour la collecte d'appareils électriques et électroniques. Conformez-vous aux réglementations locales et ne jetez pas vos anciens produits avec les ordures ménagères. Le respect des règles de recyclage des vieux produits aide à la protection de l'environnement et de la santé de votre entourage contre les conséquences négatives possibles. Le recyclage des matériaux aide à réduire l'utilisation des matières premières.

Le produit contient des piles qui sont soumises à la directive européenne 2006/66/CE et ne doivent pas être jetées dans les poubelles à ordures ménagères. Veuillez-vous informer sur les réglementations locales en vigueur pour le recyclage des piles. En respectant les règles de recyclage vous participez activement à la protection de l'environnement et à la préservation de la santé de vos proches.

Declaration of Conformity

Producer: Chal-Tec GmbH, Wallstraße 16, 10179 Berlin, Germany



This product is conform to the following European Directives:

2011/65/EU (RoHS)
2014/53/EU (RED)
2014/35/EU (LVD)

Gentile Cliente,

La ringraziamo per aver acquistato il dispositivo. La preghiamo di leggere attentamente le seguenti istruzioni per l'uso e di seguirle per evitare possibili danni tecnici. Non ci assumiamo alcuna responsabilità per danni scaturiti da una mancata osservazione delle avvertenze di sicurezza e da un uso improprio del dispositivo.

INDICE

Dati Tecnici	66
Avvertenze di sicurezza	67
Descrizione del prodotto	69
Fonti di alimentazione	71
DAB+ Radio	73
Radio OUC	76
Funzione CD	79
Connessione USB	80
Funzione AUX-IN	81
Funzione BT	82
Effetti Luminosi LED	83
Pulizia e manutenzione	83
Correzione degli errori	84
Avviso di smaltimento	85

DATI TECNICI

Numero articolo	10032059, 10032060
Alimentazione	230 V / 50 Hz
Dispositivo alimentato a corrente	230 V~
Pile	6 x 1,5 V  (LR 14)
Lettore CD	
Formato audio supportato	MP3 (MPEG 1 Audio Layer-3)
Radio FM	
Intervallo di frequenza	87,5 MHz - 108 MHz
Radio FM	
Intervallo di frequenza	174,926 MHz (5A) - 239,2 MHz (13F)
Ingresso	Mini connessione stereo AUDIO IN
Uscita	(Cuffie) Mini connessione stereo per impedenza cuffie 16 -32 Ohm

AVVERTENZE DI SICUREZZA

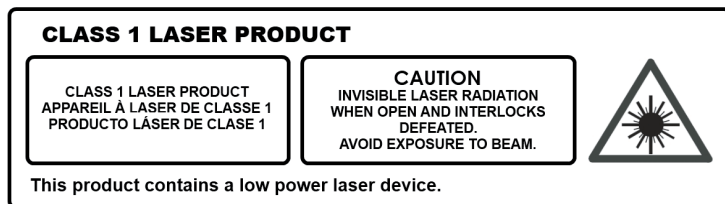

sicuro del dispositivo.

Protezione dall'esposizione alle radiazioni

- Non cercare di smontare l'alloggiamento del dispositivo, in quanto l'esposizione alle radiazioni del laser può essere dannosa per gli occhi.
- Spegnere immediatamente il dispositivo, se sono finiti al suo interno liquidi o oggetti duri.
- Non toccare la lente e non colpirla: questo potrebbe danneggiare la lente, provocando il malfunzionamento del dispositivo.
- Non inserire nulla nella scanalatura di sicurezza, visto che da essa viene attivato il diodo laser, fino a quando il vano per CD è ancora aperto.
- Spegnere il dispositivo se non viene utilizzato per lunghi periodi. Staccare la spina dalla presa di corrente. Quando si scollega la spina, impugnare la spina stessa e non il cavo.
- Questo dispositivo contiene un laser. Un utilizzo scorretto del dispositivo può causare una pericolosa esposizione alle radiazioni.

Avvertenze generali

- I bambini devono essere tenuti sotto controllo, quando utilizzano il dispositivo.
- Non avvolgere mai il cavo delle cuffie intorno a una persona o a un animale.
- Prestare particolare attenzione in caso di cavi lunghi, dato che è facile inciamparvi.

Scelta del luogo di posizionamento

- Non utilizzare mai il dispositivo in luoghi estremamente caldi, freddi, polverosi o umidi.
- Non posizionare mai il dispositivo sotto a diretta luce solare.
- Tenere il dispositivo lontano da dispositivi di riscaldamento e fonti di rumore elettrico, come ad es. lampade fluorescenti o motori.
- Posizionare il dispositivo su una superficie piana.
- Assicurarsi di non limitare la circolazione d'aria del dispositivo,

posizionandolo in un luogo con ventilazione insufficiente, coprendolo con un telo o posizionandolo su un tappeto.

- Utilizzare il dispositivo solo in combinazione con un carrello, banco, stativo, supporto o tavolo consigliato dal produttore o incluso in consegna.

Condensa

- Se il dispositivo viene posizionato in una stanza umida e riscaldata, è possibile che al suo interno si formino gocce d'acqua o condensa.
- La funzionalità del dispositivo può essere limitata dalla condensa al suo interno.
- In tal caso, lasciare spento il dispositivo per 1-2 ore prima di accenderlo o riscaldare gradualmente la stanza, facendola asciugare prima di procedere all'utilizzo del dispositivo.
- Se dovessero sorgere problemi con il dispositivo, rivolgersi all'assistenza clienti.

Avvertenze sulle pile

- Se le pile non vengono sostituite in modo adeguato, si corre il rischio di esplosione. Sostituire le pile scariche solo con pile dello stesso tipo o equivalenti.
- Non utilizzare contemporaneamente pile vecchie e nuove.
- Non mischiare mai pile alcaline, standard (zinco-carbone) o ricaricabili (nichel-cadmio).
- Se il dispositivo non viene utilizzato per lunghi periodi, togliere le pile dall'apposito vano. Pile vecchie o che presentano perdite possono rovinare il dispositivo, causando la perdita di validità della garanzia.
- Non cercare di ricaricare pile non adatte a tale scopo; le pile potrebbero surriscaldarsi o esplodere (rispettare le avvertenze del produttore delle pile).
- Non gettare vecchie pile nel fuoco. Le pile potrebbero iniziare a perdere e/o esplodere.

DESCRIZIONE DEL PRODOTTO

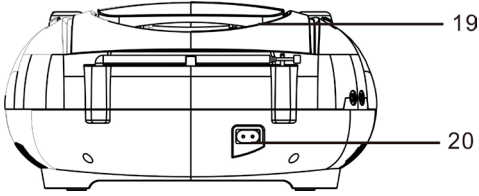
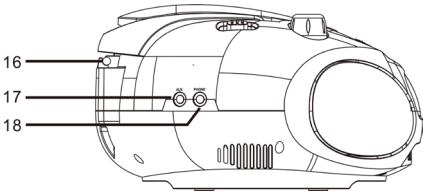
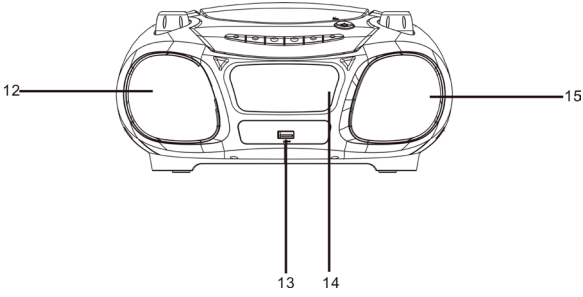
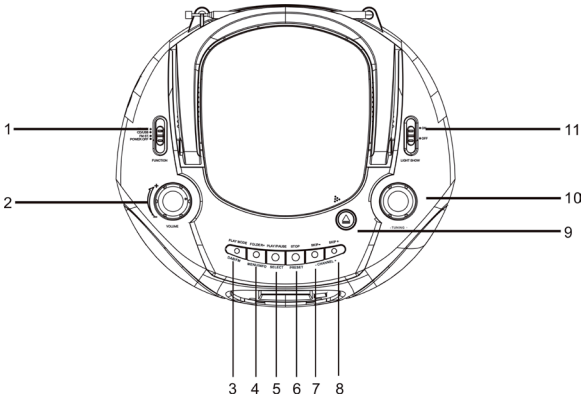

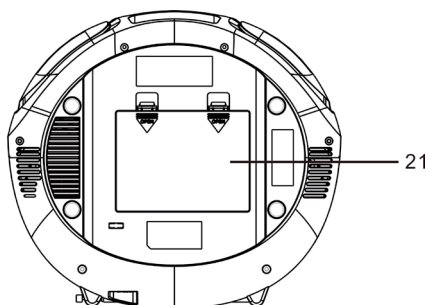

- 1 Corsore delle funzioni FUNCTION (OFF/DAB_FM/CD_USB/AUX/BT)
- 2 Manopola di regolazione del volume VOLUME
- 3 Tasto funzione modalità di riproduzione PLAY MODE, DAB/FM
- 4 Tasto cartelle MP3 FOLDER+, MENU/INFO Taste
- 5 Tasto funzione USB Riproduzione/Pausa, tasto DAB Ricerca/Selezione
- 6 Tasto stop / Tasto accoppiamento PAIR/ Tasto salvataggio
- 7 Titolo precedente SKIP- / Ricerca all'indietro
- 8 Titolo successivo SKIP+ / Ricerca in avanti
- 9 Aprire / Chiudere il vano per CD
- 10 Tasto di controllo del basso
- 11 Corsore luci ON/OFF
- 12 Altoparlante sinistro
- 13 Connessione USB
- 14 Schermo LCD
- 15 Altoparlante destro
- 16 Antenna telescopica
- 17 Connessione AUX
- 18 Connessione cuffie
- 19 Maniglia di trasporto
- 20 Collegamento elettrico AC
- 21 Sportello del vano per le pile

FONTI DI ALIMENTAZIONE

Alimentazione

Questo dispositivo funziona con una tensione di 230V~50Hz o 6 pile tipo "C" da 1,5V (UM-). Non cercare di utilizzare la radio con una tensione diversa, in quanto il dispositivo potrebbe essere danneggiato e la garanzia perderebbe la sua validità. Assicurarsi che la presa di corrente utilizzata sia funzionante e abbia una tensione costante.

Funzionamento a pile

1. Togliere la copertura del vano per le pile.
2. Inserire 6 pile tipo "C" da 1,5V posizionate con la polarità corretta nell'apposito vano (le pile non sono incluse nel volume di consegna).

IMPORTANTE: assicurarsi di inserire le batterie nella direzione corretta. Una polarità errata potrebbe danneggiare il dispositivo.

3. Chiudere il vano delle pile.

AVVERTENZA: per una prestazione ottimale, si consiglia l'utilizzo di pile alcaline.

Sostituire le pile

1. Se il dispositivo emette rumori fastidiosi o se la riproduzione del CD non è fluida, le pile potrebbero essere scariche. In questo caso è necessario sostituire al più presto le pile per evitare perdite di liquido.

Funzionamento a corrente

1. Il cavo di alimentazione può essere rimosso. Collegare la spina del cavo di alimentazione A a una presa di corrente standard (230V~50Hz).
2. Quando il cavo di alimentazione (incluso nel volume di consegna) è connesso da un'estremità all'ingresso di alimentazione sul retro del dispositivo e la spina all'altra estremità del cavo è inserita in una presa di corrente da 230V~50Hz, il dispositivo interrompe automaticamente il funzionamento a pile e prosegue con il funzionamento a corrente.
3. Posizionare il cursore delle funzioni su "CD/USB" per iniziare la riproduzione di CD o tramite USB, su "FM" per ascoltare la radio FM, su "BT/AUX" per la riproduzione tramite BT o AUX e su "OFF" per spegnere il dispositivo.

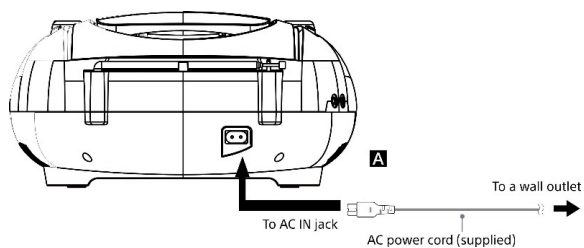

IMPORTANTE

Utilizzo della gestione energetica (possibile solo per modelli europei).
Questo dispositivo è dotato di funzione standby automatica.

Se per 15 minuti il dispositivo non viene utilizzato e non c'è musica in riproduzione, il dispositivo passa in modalità standby.

DAB+ RADIO

Quando il dispositivo viene collegato alla rete elettrica per la prima volta e acceso in modalità standby, entra automaticamente in modalità DAB e avvia una ricerca automatica delle emittenti. Durante la ricerca, lo schermo LCD mostra "Ricerca...", una barra con i progressi della ricerca e il numero di emittenti già trovate. Non appena la ricerca è conclusa, il dispositivo seleziona direttamente la prima emittente trovata. Premere i tasti CHANNEL +/- .

Ricerca completa delle emittenti

Nella ricerca completa delle emittenti vengono cercate tutte le emittenti DAB+ BANDA III. A ricerca conclusa, viene selezionata automaticamente la prima emittente trovata.

1. Premere il tasto SELECT per avviare la ricerca delle emittenti. Lo schermo LCD mostra "Ricerca..." e una barra con i progressi del processo di ricerca.
2. Tutte le emittenti trovate vengono salvate automaticamente. Premere i tasti CHANNEL +/- per scorrere tra le emittenti e selezionare la stazione radiofonica desiderata con il tasto SELECT.



Ricerca manuale delle emittenti

Vi è inoltre la possibilità di realizzare una ricerca manuale. Questo può essere utile per trovare emittenti saltate nella ricerca automatica durante l'orientamento dell'antenna o l'aggiunta di emittenti.

1. Tenere premuto il tasto MENU/INFO per mostrare il menù.
2. Premere CHANNEL +/- per sintonizzare manualmente:
3. Premere SELECT per confermare
4. Premere CHANNEL +/- per scorrere tra le emittenti DAB+, che sono numerate da 5A a 13F.
5. Una volta selezionata l'emittente desiderata, premere SELECT per confermare. Lo schermo LCD mostra ora il multiplex.
6. Tenere premuto nuovamente il tasto MENU/INFO per aggiungere l'emittente all'elenco.

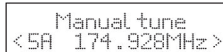
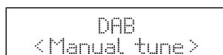

DRC (Compressione dell'intervallo dinamico)

Se si desidera ascoltare musica con un elevato intervallo dinamico in un ambiente rumoroso, è possibile che si desideri comprimere l'intervallo dinamico audio.

1. Premere il tasto MENU per mostrare il menù.
2. Per selezionare "DRC", premere i tasti CHANNEL +/-) e poi, per confermare SELECT.
3. Per selezionare "off/alto/basso" utilizzare i tasti CHANNEL +/-.
4. Per confermare, premere il tasto SELECT.

Ridurre il numero di emittenti

Possibilmente si desidera eliminare tutte le emittenti dell'elenco non disponibili.

1. In modalità DAB, premere il tasto MENU/INFO per mostrare il menù.
2. Premere i tasti CHANNEL +/- per selezionare "Ridurre emittenti" e premere poi (PLAY/PAUSE) per confermare SELECT.
3. Premere i tasti CHANNEL +/- per selezionare "sì" e poi SELECT per confermare l'eliminazione di tutte le emittenti salvate in memoria, ma non disponibili.
4. Con i tasti CHANNEL +/- è anche possibile selezionare "no" e con il tasto SELECT arrestare la procedura.

Informazioni sul software

1. In modalità DAB, premere il tasto MENU/INFO per mostrare il menù.
2. Premere i tasti CHANNEL +/- per selezionare "SYSTEM". Premere SELECT per confermare:
3. Premere i tasti CHANNEL +/- per selezionare "SW version".
4. Premere il tasto SELECT per mostrare la versione del software.
5. Per abbandonare questa visualizzazione, premere il tasto MENU/INFO.

Servizi secondari

Se sullo schermo LCD viene mostrato il simbolo ">" davanti al nome di un'emittente, significa che tale emittente dispone di servizi secondari. Questi servizi includono funzioni aggiuntive collegate all'emittente principale, come ad es. emittente sportiva, che aggiunge ulteriori commenti. Questi servizi secondari vengono mostrati direttamente dopo l'emittente principale nell'elenco. Per selezionare un servizio secondario, premere il tasto MENU/INFO, non appena compare il simbolo ">". Quando il servizio secondario è terminato, il dispositivo torna automaticamente all'emittente principale.

Emittente salvata

1. Tenere premuto il tasto di salvataggio. Sullo schermo LCD compare "Salvare su P#".
2. Premere i tasti CHANNEL +/- per selezionare una posizione per l'emittente. Premere poi (PLAY/PAUSE) per confermare SELECT.
3. L'emittente viene salvata in pochi secondi e lo schermo LCD mostra "Emittente # salvata".

Risalire a un'emittente salvata

1. Non appena è stata assegnata una posizione all'emittente, è possibile risalire ad essa premendo il tasto di salvataggio ■.
2. Premere il tasto CH+, fino a quando viene mostrata sullo schermo l'emittente desiderata. Premere il tasto di selezione SELECT per iniziare

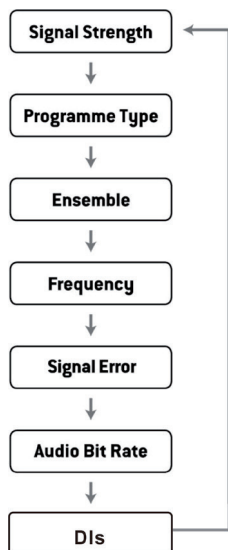

l'ascolto dell'emittente.

MODALITÀ D'INFORMAZIONE DAB

Premendo il tasto MENU/INFO, si passa tra le seguenti modalità di visualizzazione. Le informazioni delle relative modalità di visualizzazione vengono mostrate nella porzione inferiore dello schermo LCD.

Tipo di programma

Qui viene indicato lo "Stile" o il "Genere" del programma in riproduzione.

Ensemble

Lo schermo mostra il nome del multiplex, che contiene l'emittente in ascolto. Un multiplex è un insieme di diverse emittenti, riunite e diffuse su una frequenza. Vi sono multiplex locali e nazionali. I multiplex locali contengono emittenti specifiche per la regione. **AVVERTENZA:** a differenza delle radio normali, DAB raggruppa un maggior numero di emittenti e le diffonde su una frequenza.

Frequenza

Qui viene indicata la frequenza dell'emittente selezionata, come ad es. "11C-220,352 MHz".

Intensità del segnale

Sullo schermo LCD compare una barra, che indica l'intensità del segnale. Più forte il segnale, più lunga la barra (osservata da destra a sinistra).

Errore nel segnale

Qui viene indicato il numero che indica l'entità dell'errore. Il numero 0 indica che il segnale ricevuto è privo di errori e che il segnale è intenso. Con un'entità dell'errore maggiore, si consiglia di ridirezionare l'antenna o di riposizionare il dispositivo.

Audio Bit Rate

Lo schermo LCD mostra l'Audio Bit Rate in ricezione.

DLS (Dynamic Label Segment)

DLS è un messaggio che un'emittente può mostrare durante la diffusione. Questo messaggio contiene nella maggior parte dei casi informazioni riguardanti dettagli del programma ecc.

RADIO OUC

Passare da DAB a FM

Per passare in modalità FM, premere più volte il tasto DAB/FM, per selezionare la modalità FM. Lo schermo LCD mostra la frequenza.

Ricerca automatica delle emittenti

Premere il tasto SELECT, fino a quando il dispositivo inizia a cercare

un'emittente. La ricerca avviene sulle diverse frequenze.

Ricerca manuale delle emittenti

Premere CHANNEL +/- fino a quando si è raggiunta la frequenza desiderata.

Impostazioni di ricerca

Questa è un'opzione di ricerca, con cui ricercare tutte le emittenti o solo quelle con segnale intenso.

1. Premere il tasto MENU/INFO e poi CHANNEL +/- per selezionare "Impostazioni di ricerca". Premere il tasto (FFW/PAUSE) per confermare SELECT.
2. Premere i tasti CHANNEL +/- per selezionare tutte le emittenti o solo quelle con segnale intenso. Premere il tasto SELECT per confermare.

Impostazioni audio

Questo dispositivo passa automaticamente da modalità a stereo a mono e viceversa. Per evitare che ciò succeda, basta impostare la modalità manualmente. Questo può risultare particolarmente utile in caso di cattivo segnale.

1. Premere il tasto MENU/INFO e selezionare "Impostazioni audio" con CHANNEL +/- .
2. Premere i tasti CHANNEL +/- per selezionare per selezionare "Consenti stereo" o "Solo mono". Premere il tasto a SELECT.

Modalità audio

Premere il tasto MONO/STEREO per passare da modalità stereo a mono.

Salvataggio delle emittenti

Possono essere salvate fino a venti emittenti nell'elenco. In questo modo sarà possibile impostare rapidamente e con facilità le emittenti preferite.

1. Tenere premuto il tasto di salvataggio. Sullo schermo LCD compare "Salvare su P#".
2. Premere i tasti CHANNEL +/- per selezionare una posizione per l'emittente. Premere poi SELECT per confermare.
3. L'emittente viene salvata in pochi secondi e lo schermo LCD mostra "Emittente # salvata".

Risalire a un'emittente salvata

1. Non appena è stata assegnata una posizione all'emittente, è possibile risalire ad essa premendo il tasto di salvataggio ■ Lo schermo LCD mostra "<riprodurre su P#>".
2. Premere il tasto SKIP- , fino a quando viene mostrata sullo schermo l'emittente desiderata. Premere il tasto di selezione SELECT., per iniziare l'ascolto dell'emittente.

Modalità di visualizzazione FM

Premendo il tasto INFO, lo schermo passa tra le seguenti modalità di visualizzazione. Le informazioni vengono mostrate nella porzione inferiore dello schermo LCD.

Radio Text

Come in DAB, l'emittente può fornire informazioni durante l'ascolto sotto forma di testo scorrevole.

Tipo di programma

Qui viene indicato lo "Stile" o il "Genere" del programma in riproduzione.

Frequenza

Qui viene indicata la frequenza dell'emittente selezionata, come ad es. "87,5 MHz".

Formato audio

Le emittenti vengono mostrate in stereo o mono.

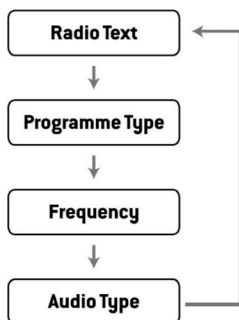

FUNZIONE CD

Il meccanismo per la lettura dei CD di questo dispositivo è concepito per tutti i tipi di CD in commercio. Il dispositivo è anche in grado di riprodurre MP3 masterizzati individualmente e CD-E/CD-RW. Tuttavia, potrebbero essere necessari fino a 10 secondi, prima che la riproduzione effettiva abbia inizio. Se la riproduzione non dovesse iniziare, probabilmente è a causa della qualità del CD o perché il CD masterizzato non è compatibile con il software del dispositivo. Il produttore non è responsabile per la qualità di riproduzione dei CD. Si prega di non incollare nessuno dei lati dei CD-R/RW, in quanto ciò potrebbe causare malfunzionamenti nelle funzioni del dispositivo.

Modalità di riproduzione

1. Posizionare il cursore delle funzioni su "CD/USB". Lo schermo LCD si illumina.
 2. Aprire il vano apposito e inserire un CD. Il lato del CD con le scritte deve essere rivolto verso l'alto. Chiudere il vano per CD. Dopo qualche secondo viene mostrato sullo schermo LCD il numero totale di titoli sul CD. Premere il tasto SELECT per iniziare la riproduzione dal primo titolo del CD. Il simbolo di riproduzione (SELECT) compare sullo schermo.
 3. Per mettere in pausa la riproduzione, premere una volta il tasto (PLAY/PAUSE). Il dispositivo è in pausa e il simbolo di riproduzione l ► si accende.
 4. Regolare il volume con l'apposita manopola.
 5. Per arrestare la riproduzione premere il tasto ■ .
 6. Per spegnere il dispositivo, posizionare il cursore delle funzioni su "OFF". Anche lo schermo LCD si spegne.
-

AVVERTENZA: se durante la riproduzione dovessero esserci interruzioni inaspettate, cercare di ridurre il volume. Non aprire il vano durante la riproduzione di un CD.

Modalità a cartelle (CD/MP3/USB)

1. Premendo brevemente "Cartella" in modalità di riproduzione/pausa/stop, viene selezionata la cartella successiva e il numero della cartella compare sullo schermo LCD.
2. Premendo a lungo "Cartella" in modalità di riproduzione/pausa/stop, vengono selezionati i 10 titoli successivi e viene mostrato il numero del titolo attuale.

Modalità di ripetizione / Riproduzione casuale

1. Premere una volta il tasto PLAY MODE del telecomando in modalità di riproduzione/pausa. Sullo schermo LCD appare il simbolo "REP_ONE" e il titolo selezionato viene ripetuto.

2. Premere due volte il tasto PLAY MODE in modalità di riproduzione/ pausa. Sullo schermo LCD compare il "REP_ALL" e vengono ripetuti tutti i titoli.
3. Premere tre volte il tasto PLAY MODE in modalità di riproduzione/ pausa. Sullo schermo LCD compare "RANDOM" e tutti i titoli vengono ripetuti casualmente. Una volta che tutti i titoli sono stati ascoltati, la riproduzione si arresta automaticamente.
4. Premere quattro volte il tasto PLAY MODE per disattivare la riproduzione casuale.

Modalità di salvataggio (CD/MP3/USB)

Per la riproduzione di CD è possibile salvare in sequenza fino a 30 brani (CD) e 99 brani (MP3). La modalità di salvataggio è attiva in modalità stop.

1. In modalità stop, premere brevemente il tasto "Modalità di riproduzione" per raggiungere la modalità di salvataggio.
2. Scegliere il titolo desiderato, premendo CHANNEL +/-.
3. Premere il tasto "Modalità di riproduzione" per salvare il titolo selezionato.
4. Ripetere i passaggi da 2 a 4 per salvare ulteriori titoli. Premere il tasto per iniziare la riproduzione dei titoli.

AVVERTENZA: per terminare la procedura di salvataggio e iniziare la riproduzione, premere brevemente il tasto riproduzione/pausa. La riproduzione del titolo salvato inizia automaticamente. Per interrompere la riproduzione del titolo salvato, premere due volte il tasto ■.

CONNESSIONE USB

Nell'apposito vano non ci sono CD.

1. Posizionare l'interruttore delle funzioni su "CD/USB".
2. Inserire la chiavetta nell'ingresso USB.
3. La funzione dei tasti riproduzione/pausa, stop, salta titolo, ripetizione e salvataggio è la stessa della modalità CD/MP3.
4. Premere il tasto riproduzione/pausa se si desidera passare in modalità USB per tempi prolungati.

Nell'apposito vano c'è un CD.

1. Posizionare il l'interruttore delle funzioni su "CD/USB".
2. Inserire la chiavetta nell'ingresso USB.
3. Premere a lungo il tasto PLAY/PAUSE per passare da modalità CD a modalità USB.
4. La funzione dei tasti riproduzione/pausa, stop, salta titolo, ripetizione e salvataggio è la stessa della modalità CD/MP3.

Premere una volta il tasto PLAY MODE. Lo schermo LCD mostra "REP_ ONE". Viene ripetuto solo il titolo selezionato.

Premere due volte il tasto PLAY MODE. Lo schermo LCD mostra "REP_ ALBUM". Viene ripetuta solo la cartella selezionata.

Premere tre volte il tasto PLAY MODE. Lo schermo LCD mostra "REP_ ALL". Vengono ripetuti tutti i file.

Premendo quattro volte PLAY MODE si arresta la ripetizione dei titoli.

AVVERTENZA:

- Il dispositivo può riprodurre file MP3 solo in modalità USB.
- Se il vostro dispositivo USB contiene file MP3, ma lo schermo LCD del dispositivo mostra costantemente "NO", potrebbe essere dovuto al fatto, che il dispositivo USB non è compatibile con il lettore CD.
- Questo dispositivo supporta le versioni USB 1.1 e 2.0.
- Questo dispositivo supporta dispositivi USB con una memoria fino a 32GB.
- Il dispositivo potrebbe non essere compatibile con tutti i dispositivi USB e le schede di memoria. Questo non rappresenta un problema del dispositivo.

FUNZIONE AUX-IN

Questo dispositivo è dotato di connessione AUX-IN, con cui è possibile collegare al dispositivo iPod, lettori MP3 o lettori musicali digitali.

1. Collegare l'ingresso per le cuffie del vostro dispositivo esterno con la connessione AUX-IN sul retro del dispositivo (il cavo di collegamento non è incluso nel volume di consegna).
2. Accendere il dispositivo e posizionare il cursore delle funzioni su AUX/BT. Il dispositivo passa in modalità AUX non appena viene collegato un dispositivo esterno con l'ingresso AUX-IN.
3. Avviare la riproduzione musicale su iPod, lettore MP3 o altro dispositivo audio.
4. Regolare il volume del lettore CD e del dispositivo esterno.
5. Per arrestare la riproduzione, spegnere iPod, lettore MP3, ecc. Spegnerne il lettore CD e staccare il cavo di collegamento dall'ingresso AUX-IN.

AVVERTENZA: se il cursore delle funzioni si trova in posizione BT/AUX, non appena viene collegato il cavo all'ingresso AUX-IN, il dispositivo passa automaticamente in modalità AUX. Ricordarsi di scollegare il cavo dalla connessione AUX-IN, se si desidera utilizzare la modalità BT.

FUNZIONE BT

- Posizionare il l'interruttore delle funzioni su AUX/BT. Accendere il dispositivo e seguire i passaggi descritti di seguito per collegarsi al dispositivo tramite BT (per prima cosa, scollegare il cavo dall'ingresso AUX-IN).
- Collegare uno smartphone o un altro dispositivo BT con il lettore CD
- Se il vostro lettore CD non è mai stato connesso a un dispositivo BT esterno, seguire questi passaggi per realizzare la connessione BT.
 1. Posizionare il l'interruttore delle funzioni su AUX/BT.
 2. Sullo schermo LCD lampeggiano le lettere "BT LINK".
 3. Se il vostro lettore CD non è mai stato connesso a un dispositivo BT o se il dispositivo connesso più di recente si trova fuori portata, le lettere "BT LINK" che lampeggiano sullo schermo LCD indicano che il lettore CD si trova in modalità di ricerca. Per connettere il lettore CD con il vostro dispositivo BT, seguire le seguenti istruzioni.
 - Attivare la funzione BT del dispositivo esterno e cercare il lettore CD nella lista dei dispositivi BT attivi.
 - Selezionare "Roadie" dall'elenco. Se necessario, inserire la password "0000" per connettere il lettore CD al dispositivo.
- 4. Dopo aver realizzato la connessione con successo, le lettere "BT LINK" smettono di lampeggiare e vengono mostrate in modo continuo. Ora è possibile iniziare la riproduzione sul vostro dispositivo esterno e la musica viene diffusa senza fili dal lettore CD.
- 5. Premere il tasto riproduzione/pausa SELECT , per avviare o mettere in pausa l'ascolto.
- 6. Regolare il volume con l'apposita manopola.
- 7. Premere i tasti SKIP +/- per passare al titolo precedente o successivo.
- 8. Se si desidera collegare il lettore CD a un altro dispositivo BT, tenere premuto il tasto per il collegamento ■ o disattivare la funzione BT del dispositivo attualmente connesso. Ripetere quindi il passaggio 3.

AVVERTENZE

1. L'attivazione della funzione BT può variare a seconda del dispositivo. Per attivare la funzione BT, leggere il relativo capitolo nel manuale del dispositivo in questione.
2. Se il vostro dispositivo BT non supporta profili A2DP, anche se il lettore CD è connesso al dispositivo, non potrà riprodurre musica.
3. Se si collega il computer al lettore CD via BT, può essere necessario impostare il lettore CD come altoparlante di uscita nel computer per poter ascoltare la musica.

EFFETTI LUMINOSI LED

- Gli effetti luminosi LED negli altoparlanti e intorno allo schermo centrale vengono creati automaticamente in base alla fonte musicale in riproduzione.
- Posizionare il cursore delle luci su "ON" per attivare l'effetto luminoso.
- Posizionare il cursore delle luci su "OFF" per spegnere l'effetto luminoso.

AVVERTENZA: se la luce dovesse essere troppo abbagliante, accendere la luce nella stanza o disattivare l'effetto luminoso.

PULIZIA E MANUTENZIONE

- Pulire il dispositivo con un panno umido (mai bagnato). Non utilizzare solventi o detersivi.
- Se dovessero esserci interruzioni durante l'ascolto di un CD o se non dovesse essere riprodotta musica dal CD, potrebbe essere necessario pulire il lato inferiore del CD. Prima dell'ascolto, passare un panno morbido sul CD, dal centro verso l'esterno.

CORREZIONE DEGLI ERRORI

Problema	Possibile causa	Soluzione
Rumori o interferenze durante l'ascolto della radio FM.	<ul style="list-style-type: none"> - L'emittente non è impostata correttamente. - L'antenna telescopica non è estesa completamente. 	<ul style="list-style-type: none"> - Impostare correttamente l'emittente. - Estendere completamente l'antenna.
Il CD non viene letto.	<ul style="list-style-type: none"> - Il dispositivo non si trova in modalità CD/USB. - Se si tratta di un CD masterizzato da voi, il formato potrebbe non essere compatibile con il lettore. 	<ul style="list-style-type: none"> - Selezionare la modalità CD/USB. Utilizzare un CD vuoto di migliore qualità e cercare nuovamente di avviare la riproduzione.
Il CD salta durante l'ascolto.	Il CD è sporco o graffiato.	Pulire il CD con un panno pulito o utilizzare un altro CD.
Interruzione del suono durante l'ascolto di CD.	CD sporco o malfunzionante. Lente sporca. Il lettore è sottoposto a vibrazioni o scosse.	Pulire o sostituire il CD. Utilizzare un CD per la pulizia della lente. Posizionare il lettore CD in un altro luogo.
BT: nessun suono.	<ul style="list-style-type: none"> - Il lettore CD non è connesso ad alcun dispositivo BT esterno. - Il dispositivo BT esterno si trova fuori portata. - Il dispositivo non si trova in modalità BT. 	<ul style="list-style-type: none"> - Collegare il dispositivo BT esterno al lettore CD. - Posizionare il dispositivo BT esterno entro la portata del lettore - CD. Scollegare il cavo dall'ingresso AUX-IN
Il suono gracchia ad alto volume.	<ul style="list-style-type: none"> - Il volume è al massimo. - Il livello di carica delle pile è basso. 	<ul style="list-style-type: none"> - Abbassare il volume. - Cambiare le pile.

AVVISO DI SMALTIMENTO



Se sul prodotto è presente la figura a sinistra (il bidone dei rifiuti con le ruote), si applica la direttiva europea 2012/19/UE. Questi prodotti non possono essere smaltiti con i rifiuti normali. Informarsi sulle disposizioni vigenti per la raccolta di dispositivi elettrici ed elettronici. Attenersi alle disposizioni vigenti e non smaltire i vecchi dispositivi con i rifiuti domestici. Grazie al corretto smaltimento dei vecchi dispositivi si tutela il pianeta e la salute delle persone da possibili conseguenze negative. Il riciclo di materiali aiuta a diminuire il consumo di materie prime.

Il prodotto contiene batterie che sono soggette alla direttiva europea 2006/66/EG e non possono essere smaltite con i normali rifiuti domestici. Preghiamo di informarvi sulle regolamentazioni vigenti sullo smaltimento delle batterie. Grazie al corretto smaltimento dei vecchi dispositivi si tutela l'ambiente e la salute delle persone da conseguenze negative.

Dichiarazione di conformità

Produttore: Chal-Tec GmbH, Wallstraße 16, 10179 Berlino, Germania.

Questo prodotto è conforme alle seguenti direttive europee:

2014/53/UE (RED)
2014/35/UE (LVD)
2011/65/UE (RoHS)



Estimado cliente:

Le felicitamos por la adquisición de este producto. Lea atentamente el siguiente manual y siga cuidadosamente las instrucciones de uso con el fin de evitar posibles daños. La empresa no se responsabiliza de los daños ocasionados por un uso indebido del producto o por haber desatendido las indicaciones de seguridad.

ÍNDICE

Datós técnicos	87
Indicaciones de seguridad	88
Vista General del Aparato	90
Puesta en funcionamiento	92
Radio DAB+	94
Radio FM	97
Reproducción de CD	100
Conexión USB	101
Entrada auxiliar	102
Modo BT	103
Efectos de luz LED	104
Limpieza y cuidado	104
Detección y resolución de anomalías	105
Indicaciones sobre la retirada del aparato	106

DATÓS TÉCNICOS

Número de artículo

10032059 10032060

Alimentación

Adaptador de corriente
Pilas

230 V~ / 50 Hz
6 x 1,5 V  (LR 14)

Reproductor de CD

Formato de audio compatible

MP3 (MPEG 1 Capa de audio 3)

Radio FM

Rango de frecuencia

87,5 MHz - 108 MHz

Radio DAB

Rango de frecuencia

174,926 MHz (5A) - 239,2 MHz (13F)

Entrada

ENTRADA DE AUDIO Conexión miniestéreo

Salida

(Auriculares) Conexión miniestéreo para 16-
32 ohm de impedancia para auriculares

INDICACIONES DE SEGURIDAD

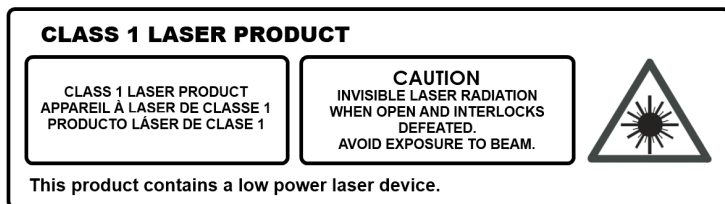

Siga las siguientes indicaciones para utilizar el dispositivo de forma segura.

Indicaciones sobre el láser integrado

- No intente desmontar la carcasa del aparato, ya que la radiación del rayo láser es nociva para los ojos.
- Apague inmediatamente el aparato si algún líquido u objeto sólido se filtra en su interior.
- No toque ni golpee el lente, ya que podría dañarlo y provocar un funcionamiento incorrecto del aparato.
- No inserte objetos en la ranura de seguridad, ya que podría activar el diodo láser si el compartimento de CD está abierto.
- Apague el aparato si no lo va a utilizar durante un largo periodo de tiempo. Desconecte el enchufe de la toma de corriente. Para desconectar el aparato no tire del cable, sino del cuerpo del enchufe.
- Este aparato está equipado con un láser. Un uso indebido del aparato puede ocasionar una exposición a radiación nociva.

Indicaciones generales

- Los niños deben estar vigilados cuando utilicen el aparato.
- No enrolle el cable de los auriculares alrededor de una persona o animal.
- Dichas precauciones deben tomarse, sobre todo, cuando el cable es largo, ya que se podrían provocar tropiezos.

Indicaciones sobre la ubicación

- No utilice el aparato en lugares extremadamente calientes, fríos, polvorientos o húmedos.
- No exponga este aparato a la luz directa del sol.
- Mantenga el aparato lejos de los radiadores y fuentes de ruido eléctrico, como lámparas fluorescentes o motores.
- Coloque el aparato en una superficie plana y nivelada.
- Asegúrese de que la circulación de aire del aparato no se vea obstruida al colocar el equipo en un lugar con ventilación insuficiente, al taparlo

con un paño o al colocarlo en una alfombra.

- Utilice el aparato solamente con los artículos recomendados por el fabricante o con el carrito, soporte, trípode o mesa suministrada en el envío.

Condensación

- Si el aparato está instalado en una estancia cálida y húmeda, es posible que se formen gotas de agua o condensación en su interior.
- Si el aire se condensa en el aparato, es posible que este no funcione correctamente.
- En este caso, deje el aparato en reposo durante 1-2 horas antes de ponerlo en marcha o eleve gradualmente la temperatura de la estancia y deje que esta se seque antes de utilizar el aparato.
- Si el problema continúa, póngase en contacto con el servicio de atención al cliente.

Indicaciones sobre pilas

- Existe riesgo de explosión si sustituye las pilas incorrectamente. Sustituya las pilas vacías por unas pilas iguales o del mismo tipo.
- No utilice las pilas nuevas con las pilas viejas.
- No mezcle las pilas alcalinas, pilas estándar (zinc-carbono) o pilas recargables (níquel-cadmio).
- Retire las pilas del compartimento de pilas si no utiliza el aparato durante un largo periodo de tiempo. Las pilas viejas o rezumantes pueden dañar el aparato y comportan exención de garantía.
- No intente recargar las pilas que no son adecuadas para tal acción. Pueden sobrecalentarse y explotar (siga las indicaciones del fabricante de las pilas).
- No exponga las pilas al fuego. Pueden rezumar y/o explotar.

VISTA GENERAL DEL APARATO

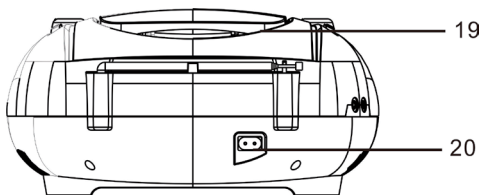
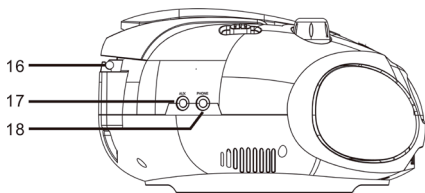
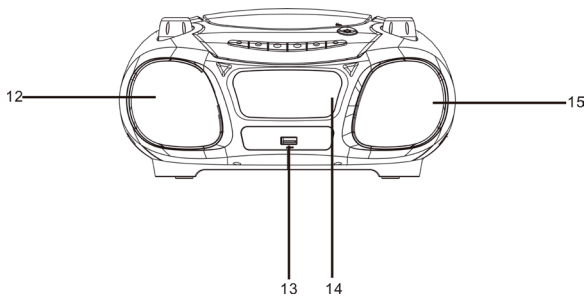
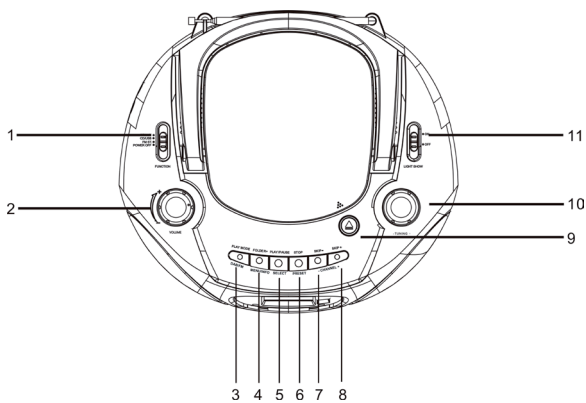

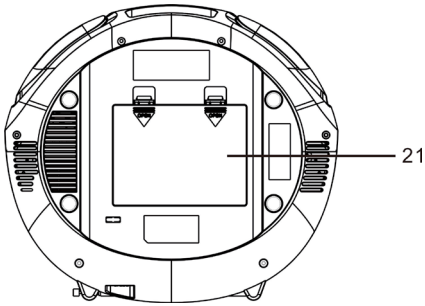

- 1 Interruptor de funciones FUNCTION (OFF/DAB_FM/CD_USB/AUX/BT)
- 2 Regulador de volumen VOLUME
- 3 Modo de reproducción PLAY MODE, Botón de función DAB/FM
- 4 Carpeta MP3 FOLDER+, Botón MENU/INFO
- 5 Reproducción/Pausa, Botón USB, Selección DAB/Botón de búsqueda
- 6 Botón Stop/Botón de conexión PAIR/Botón de memoria
- 7 Pista anterior SKIP-/Búsqueda hacia atrás
- 8 Siguiente pista SKIP+/Búsqueda hacia delante
- 9 Abrir/cerrar la unidad lectora de CD
- 10 Botón de control de bajos
- 11 Interruptor de luz ON/OFF
- 12 Altavoz izquierdo
- 13 Conexión USB
- 14 Pantalla LCD
- 15 Altavoz derecho
- 16 Antena telescópica
- 17 Conexión AUX
- 18 Entrada para auriculares
- 19 Asa
- 20 Toma de corriente AC
- 21 Compartimento de pilas

PUESTA EN FUNCIONAMIENTO

Fuente de alimentación

El aparato requiere una tensión de corriente de 230 V~50 Hz o 6 pilas 1,5 V de tipo «C» (UM-2). No conecte la radio a una tensión diferente, ya que puede dañar el aparato y comportar exención de garantía. Antes de utilizar el aparato, asegúrese de que la toma de corriente que empleará funciona correctamente y emite la corriente sin interrupciones.

Funcionamiento con pilas

1. Retire la tapa del compartimento de pilas.
2. Inserte 6 pilas 1,5 V de tipo «C» con la polaridad correcta (las pilas no están incluidas en el envío).

IMPORTANTE: Asegúrese de introducir las pilas con la polaridad correcta, de lo contrario, podría dañar el aparato.

3. Cierre la tapa del compartimento de pilas.
-

ATENCIÓN: Recomendamos utilizar pilas de alcalino para un rendimiento mayor.

Cambiar las pilas

Si el aparato emite ruido o la reproducción de los CDs no es fluida, es posible que se estén agotando las pilas. En este caso, cambie las pilas lo más rápido posible para evitar que rezuman.

Funcionamiento con red eléctrica

1. El cable de alimentación es extraíble. Conecte el enchufe del cable de alimentación A a la toma de corriente (230V~50Hz).
2. Cuando un extremo del cable de alimentación (incluido en el envío) está conectado a la entrada en la parte exterior del aparato y el otro extremo, el enchufe, está conectado a la toma de corriente 230V~50Hz, el aparato deja automáticamente de utilizar las pilas y funciona con la corriente eléctrica.
3. Desplace el interruptor de funciones a la posición «CD/USB» para reproducir un CD o un dispositivo USB, a la posición «FM» para reproducir una emisora de radio FM y a la posición «BT/AUX» para reproducir archivos vía Bluetooth o entrada auxiliar. Desplace el interruptor a la posición «OFF» para apagar el equipo.

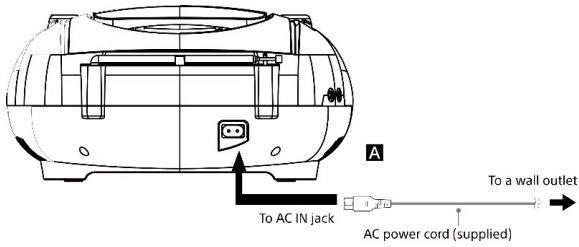

IMPORTANTE

Utilice la función de gestión de energía (disponible solo en modelos europeos).

Este aparato cuenta con la función automática Standby. El aparato entra en modo Standby automáticamente si no reproduce música ni es usado en un intervalo de 15 minutos.

RADIO DAB+

Al conectar el aparato por primera vez a la red eléctrica y encender el modo Standby, el aparato cambia automáticamente al modo DAB y empieza una búsqueda automática de emisoras. Durante la búsqueda de emisoras, la pantalla LCD muestra la palabra «Búsqueda...», una barra de estado y el número de emisoras encontradas hasta el momento. Cuando se haya completado la búsqueda, el aparato reproduce automáticamente la primera emisora encontrada. Pulse los botones CHANNEL +/- .



Búsqueda completa de emisoras

Durante la búsqueda completa de emisoras, se buscan todas las emisoras DAB+ BAND III. Cuando se haya completado la búsqueda, el aparato reproduce automáticamente la primera emisora encontrada.

1. Para activar la búsqueda automática de emisoras, pulse SELECT. La pantalla LCD muestra «Búsqueda...» y una barra de estado.
2. Se guardarán automáticamente todas las emisoras encontradas. Utilice los botones CHANNEL +/- para navegar entre las emisoras. Pulse el botón SELECT para reproducir la emisora deseada.

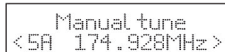
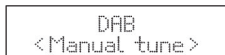

Búsqueda manual de emisoras

También puede realizar una búsqueda manual de emisoras. Esta función puede ayudar cuando extienda la antena o añada emisoras omitidas durante la búsqueda automática.

1. Mantenga pulsado el botón MENU/INFO para visualizar el menú.
2. Pulse los botones CHANNEL +/- para iniciar una búsqueda manual de emisoras. Pulse el botón SELECT para confirmar manual de emisoras.
3. Pulse los botones CHANNEL +/- para navegar entre las emisoras DAB+, que se enumerarán entre 5A y13F.
4. Después de seleccionar la emisora de radio deseada, pulse SELECT para confirmar. La pantalla LCD muestra ahora múltiples emisoras.
5. Mantenga pulsado el botón MENU/INFO para añadir la emisora deseada a la lista de emisoras.

DRC (Compresión del rango dinámico)

Si se encuentra en un entorno con una alta contaminación acústica, quizá desee comprimir el área dinámica sonora.

1. Pulse el botón MENU para visualizar el menú.
2. Pulse los botones CHANNEL +/- para elegir «DRC» y a continuación, pulse SELECT aconfirmar.
3. Pulse los botones CHANNEL +/- para elegir entre «desactivar/alto/bajo».
4. Pulse el botón SELECT para confirmar.

Eliminar emisoras

Puede eliminar de la lista de emisoras todas las emisoras no disponibles.

1. En el modo DAB, pulse el botón MENU/INFO para visualizar el menú.
2. Pulse los botones CHANNEL +/- para elegir «Eliminar emisora» y confirme pulsando SELECT.
3. Pulse los botones CHANNEL +/- para elegir «Sí» y pulse el botón para confirmar la eliminación de todas las emisoras guardadas no disponibles.
4. También puede elegir «No» con los botones CHANNEL +/- y cancelar el proceso de eliminación pulsando el botón SELECT.

Información acerca del software

1. En el modo DAB, pulse el botón MENU/INFO para visualizar el menú.
2. Pulse los botones CHANNEL +/- para elegir "SYSTEM" Pulse el botón SELECT para confirmar.
3. Pulse los botones CHANNEL +/- para elegir «SW Version».
4. Pulse el botón SELECT para visualizar la versión del software.
5. Pulse MENU/INFO para finalizar la visualización.

Servicios secundarios

Cuando la pantalla muestra el símbolo «>» cerca del nombre de la emisora, significa que la emisora dispone de servicios secundarios. Estos servicios comprenden funciones adicionales que están relacionadas con la emisora principal, por ejemplo, una emisora deportiva permite añadir comentarios. Estos servicios secundarios se indican en la lista de emisoras directamente después de la emisora principal. Para elegir una emisora secundaria, mantenga pulsado el botón MENU/INFO hasta que aparezca el símbolo «>». Cuando el servicio secundario termina, el aparato cambia automáticamente a la emisora principal.

Almacenar emisoras

1. Mantenga pulsado el botón de memoria. La pantalla LCD indica «guardar en P#».
2. Con los botones CHANNEL +/- elija la posición en la que desea almacenar la emisora. Pulse SELECT. el botón para confirmar SELECT.
3. La emisora se guarda tras unos segundos y la pantalla LCD indica «Emisora # almacenada».

Acceder a las emisoras guardadas

1. Después de guardar una emisora en una posición determinada, puede acceder a ella pulsando el botón ■.
2. Mantenga pulsado el botón CH+ hasta que en la pantalla aparezca la emisora deseada. Pulse el botón SELECT para escuchar la emisora.

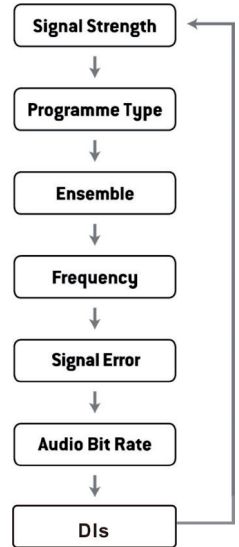

MODOS DE INFORMACIÓN DAB

Pulse el botón MENU/INFO para navegar entre los siguientes modos. La información acerca de cada modo se indica en la parte inferior de la pantalla LCD.

Tipo de programa

Indica el «Estilo» o «Género» del programa elegido.

Agrupación de emisoras

La pantalla muestra el número de multiplex que contienen las emisoras que escucha. Un multiplex es una agrupación de distintas emisoras que se emiten desde una frecuencia. Existen multiplex locales y nacionales. Los multiplex locales contienen emisoras específicas de una región.

ATENCIÓN: A diferencia de una radio convencional, DAB agrupa varias emisoras de radio y las emite en una frecuencia.

Frecuencia

Indica la frecuencia de una emisora de radio determinada, por ejemplo, «11C- 220,352 MHz».

Intensidad de la señal

La pantalla LCD muestra una barra que representa la intensidad de la señal. Cuanto más fuerte sea la señal, más larga será la raya (interpretar de izquierda a derecha).

Error de señal

Muestra el número que indica la tasa de error. El número 0 significa que la señal recibida no contiene errores y que es fuerte. Si la tasa de error es alta, se recomienda volver a orientar la antena o colocar el aparato en otro lugar.

Tasa de bits de audio

La pantalla LCD muestra la tasa de bits de audio recibida.

DLS (Dynamic Label Segment)

DLS son mensajes que una emisora de radio puede mostrar en forma de texto en movimiento durante su transmisión. Contiene, sobre todo, información como detalles del programa, etc.

RADIO FM

Cambiar de DAB a FM

Para cambiar el aparato al modo FM, pulse varias veces el botón DAB/FM y elija el modo FM. La pantalla LCD indica ahora la frecuencia.

Búsqueda automática de emisoras

Mantenga pulsado el botón SELECT hasta que el aparato inicia la búsqueda de emisoras. Se examinarán diferentes frecuencias.

Búsqueda manual de emisoras

Mantenga pulsado el botón CHANNEL +/- hasta que encuentre la frecuencia deseada.

Ajuste de búsqueda

Esta opción permite buscar todas las emisoras o solo las emisoras con una buena señal de recepción.

1. Pulse el botón MENU/INFO y a continuación, el botón CHANNEL +/- , y elija «Ajuste de búsqueda». Pulse el botón SELECT para confirmar.
2. Pulse el botón CHANNEL +/- para elegir entre «Todas emisoras» o «Solo emisoras con buena señal». Pulse el botón SELECT para confirmar.

Ajuste de audio

El aparato se cambia automáticamente entre los modos estéreo y mono. Puede elegir manualmente el modo de audio preferido. Es muy útil, sobre todo, cuando la señal es débil.

1. Pulse el botón MENU/INFO y elija con los botones CHANNEL +/- Ajuste de audio». Pulse el botón SELECT para confirmar.
2. Pulse el botón CHANNEL +/- para elegir entre «estéreo permitido» o «solo mono» y confirme pulsando SELECT.

Modo de audio

Pulse el botón MONO/STEREO para cambiar entre los modos estéreo y mono.

Almacenar emisoras de radio

Puede guardar hasta 20 emisoras favoritas en la lista de emisoras. Esta función le permite acceder rápida y fácilmente a su emisora favorita.

1. Mantenga pulsado el botón de memoria ■. La pantalla LCD indica «guardar en P#».
2. Pulse el botón CHANNEL +/- para elegir la posición en la que desea guardar la emisora. Pulse el botón SELECT.
3. La emisora se guarda tras unos segundos y la pantalla LCD indica «Emisora # almacenada».

Acceder a las emisoras guardadas

1. Después de guardar una emisora en una posición determinada, puede acceder a ella pulsando el botón ■. La pantalla LCD indica «guardar en P#».
2. Mantenga pulsado el botón CHANNEL - hasta que en la pantalla aparezca la emisora deseada. Pulse el botón SELECT para iniciar la emisión.

Modos de visualización FM

Pulse el botón INFO para navegar entre los siguientes modos. La información acerca de cada modo se indica en la parte inferior de la pantalla LCD.

Radiotexto

Igual que en las radios DAB, las emisoras de radio pueden mostrar durante su transmisión la información acerca de los programas en forma de un texto en movimiento.

Tipo de programa

Indica el «Estilo» o «Género» del programa elegido.

Frecuencia

Indica la frecuencia de la emisora configurada, por ejemplo, «87,5 MHz».

Formato de audio

Se indica si la emisora de radio se recibe en modo estéreo o mono.

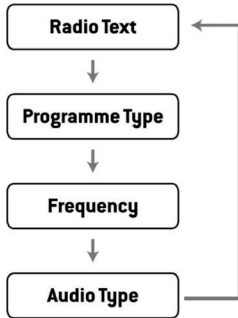

REPRODUCCIÓN DE CD

El mecanismo de CD utilizado en este aparato está diseñado para leer todos los CDs convencionales. También puede leer los discos MP3, CD-R/CD-RW grabados por el usuario, aunque puede tardar hasta 10 segundos en comenzar con la reproducción. Si la reproducción no se inicia, es posible que se deba a la calidad del CD o a la compatibilidad del CD con el software del aparato. El fabricante no se hace responsable de la calidad de reproducción de los CDs.

No pegue adhesivos en ningún lado del CD-R/RW, ya que puede provocar errores en la lectura.

Modo de reproducción

1. Desplace el interruptor de funciones a la posición «CD/USB». La pantalla LCD se enciende.
2. Introduzca un CD al compartimento de CD. La cara impresa del CD tiene que mirar hacia arriba. Cierre el compartimento de CD. Tras unos segundos, la pantalla LCD muestra el número total de pistas del CD. Pulse el botón SELECT para reproducir la primera pista del CD. El símbolo de reproducción (SELECT) aparecerá en la pantalla.
3. Pulse una vez el botón SELECT para pausar la reproducción. El aparato entra en modo Pausa y el símbolo de reproducción ► empieza a parpadear en la pantalla.
4. Ajuste el volumen con el regulador de volumen.
5. Pulse el botón ■ para detener la reproducción.
6. Para apagar el aparato, desplace el interruptor de funciones a la posición «OFF». La pantalla LCD se apaga.

ATENCIÓN: Si durante la reproducción de CD se producen interrupciones, disminuya el volumen. No abra el compartimento de CD cuando se está reproduciendo un CD.

Modo Carpeta (CD/MP3/USB)

1. Durante el modo Reproducir/Pausar/Detener, pulse brevemente el botón «Carpeta» para elegir la siguiente carpeta. En la pantalla se indicará el número de la carpeta.
2. Durante el modo Reproducir/Pausar/Detener, mantenga pulsado el botón «Carpeta» para elegir las siguientes 10 pistas. En la pantalla se indicará el número de la pista actual

Modo de repetición/Reproducción aleatoria

1. Durante el modo Reproducir/Pausar, pulse una vez el botón PLAY MODE. Ahora, la pantalla LCD indica «REP_ONE». El CD repite la pista elegida.
2. Pulse dos veces el botón PLAY MODE. La pantalla LCD indica «REP_ALL». El CD repite todas las pistas.

3. Pulse tres veces el botón PLAY MODE. La pantalla LCD indica «RANDOM». Se ha activado la reproducción aleatoria. Todas las pistas se reproducirán en orden aleatorio. Después de reproducir todas las pistas, la reproducción se detendrá.
4. Pulse cuatro veces el botón PLAY MODE para desactivar la reproducción aleatoria.

Modo Programa

Esta función le permite programar el orden de reproducción de hasta 30 pistas en caso de un CD y 99 pistas en caso de archivos MP3. El modo Programa está activado cuando el aparato se halla en modo Stop.

1. En el modo Stop, pulse brevemente el botón «Modo de reproducción» para acceder al modo Programa.
2. Pulse los botones ◀◀ o ▶▶ para seleccionar una pista para la lista de reproducción.
3. Pulse de nuevo el botón «Modo de reproducción» para guardar la pista elegida.
4. Repita los pasos 2 y 3 para añadir más pistas. Pulse el botón para empezar a reproducir la lista con las pistas almacenadas.

ATENCIÓN: Para cancelar el modo Programa, pulse dos veces el botón ■ o abra y cierra el compartimento de CD.

CONEXIÓN USB

El compartimento de CD debe estar vacío.

1. Desplace el interruptor de funciones a la posición «CD/USB».
2. Inserte el lápiz USB en el puerto USB.
3. El funcionamiento de los botones Reproducción/Pausa, Stop, Saltar pista, Repetir o Guardar es el mismo que en el modo CD/MP3.
4. Pulse el botón PLAY/PAUSE si quiere cambiar al modo USB.

Hay un CD en el compartimento de CD

1. Desplace el interruptor de funciones a la posición «CD/USB».
2. Inserte el lápiz USB en el puerto USB.
3. Mantenga pulsado el botón PLAY/PAUSE si desea cambiar del modo CD al modo USB.

4. El funcionamiento de los botones Reproducción/Pausa, Stop, Saltar pista, Repetir o Guardar es el mismo que en el modo CD/MP3.

Pulse una vez el botón PLAY MODE. Ahora, la pantalla LCD indica «REP_ ONE». Se repite la pista elegida.

Pulse dos veces el botón PLAY MODE. Ahora, la pantalla LCD indica «REP_ ALBUM». Se repite la carpeta actual.

Pulse tres veces el botón PLAY MODE. La pantalla LCD indica «REP_ ALL». Se repiten todas las pistas.

Pulse cuatro veces el botón PLAY MODE para desactivar la función de repetición.

IMPORTANTE:

- El aparato reproduce los archivos MP3 en modo USB.
- Si su dispositivo USB contiene archivos en formato MP3, pero la pantalla LCD indica «NO» durante un largo periodo de tiempo, es posible que su dispositivo USB no sea compatible con el reproductor de CD.
- Este aparato soporta las versiones de USB 1.1 y 2.0.
- Este aparato es compatible con los dispositivos USB con memoria de hasta 32 GB.
- Es posible que el aparato no sea compatible con todos los dispositivos USB y tarjetas de memoria. Esto no indica que el aparato presenta un problema.

ENTRADA AUXILIAR

El aparato dispone de una entrada auxiliar a través de la cual puede conectar su iPod, reproductor MP3 o cualquier otro dispositivo de reproducción digital.

1. Conecte la salida de auriculares de su dispositivo externo a la entrada AUX ubicada en la parte posterior del aparato (el cable de conexión no está incluido en el envío).
2. Encienda el aparato y desplace el interruptor de funciones a la posición «AUX/BT». El aparato activará automáticamente el modo AUX cuando conecte un dispositivo externo a la entrada AUX.
3. Seleccione la pista deseada en su iPod, reproductor MP3 o dispositivo de audio externo.
4. Ajuste el volumen tanto en el aparato como en su dispositivo externo.
5. Apague su iPod, reproductor MP3, etc. si desea finalizar la reproducción. Apague el aparato y retire el cable de conexión de la entrada AUX.

ATENCIÓN: Cuando conecte un dispositivo AUX, el aparato cambia automáticamente al modo AUX si el interruptor de funciones se halla en posición «AUX/BT». No olvide retirar el cable de conexión AUX, si desea utilizar el modo BT.

MODO BT

- Desplace el interruptor de funciones a la posición «AUX/BT». Encienda el aparato y siga estas indicaciones para conectarse a un dispositivo vía BT (retire el cable de conexión de la entrada AUX).
 - Conectar el reproductor de CD a un teléfono inteligente u otro dispositivo vía BT.
 - Si aún no ha conectado el reproductor de CD a un dispositivo BT externo, siga estos pasos.
1. Desplace el interruptor de funciones a la posición «AUX/BT».
 2. Las letras «BT LINK» aparecerán parpadeando en la pantalla LCD.
 3. Si aún no ha emparejado el reproductor de CD con un dispositivo BT o si el último dispositivo emparejado no está dentro del rango de alcance, las letras «BT LINK» parpadeantes indican que el aparato está en modo búsqueda. Siga las siguientes indicaciones para conectar el aparato a un dispositivo BT.
 - Active la función BT en su dispositivo externo y en la lista de aparato activos, busque el reproductor de CD.
 - Seleccione en la lista «Roadie». En algunos casos, los dispositivos le piden que introduzca una contraseña. Si es así, escriba «0000».
 4. Si la conexión fue realizada con éxito, las letras «BT» dejan de parpadear en la pantalla LCD. Puede iniciar la reproducción en su dispositivo externo y la música se reproducirá de forma inalámbrica a través del reproductor de CD.
 5. Pulse el botón **SELECT**, para iniciar o pausar la reproducción.
 6. Ajuste el volumen con el regulador de volumen.
 7. Pulse los botones **SKIP +/-** para navegar entre las pistas.
 8. Si desea conectar el reproductor de CD a otro dispositivo BT, mantenga pulsado el botón **■** durante 3 segundos o desactive la función BT en el dispositivo externo que se encuentra actualmente conectado. A continuación, repita el paso 3.

IMPORTANTE:

1. La activación de la función BT es diferente en cada dispositivo. Lea cómo activar la función Bluetooth en las instrucciones del dispositivo correspondiente.
2. Si su dispositivo BT no es compatible con el perfil A2DP, el reproductor de CD no reproducirá la música, incluso si está conectado al dispositivo.
3. En caso de intentar conectar su ordenador al reproductor de CD vía BT, es posible que necesite configurar el reproductor de CD como altavoz de salida para poder reproducir la música.

EFFECTOS DE LUZ LED

- Los efectos de luz LED en el altavoz y en la pantalla central del reproductor de CD reaccionan automáticamente a la música que suena en ese momento.
- Para activar el haz de luz, desplace el interruptor de funciones a la posición «ON».
- Para desactivar el haz de luz, desplace el interruptor de funciones a la posición «OFF».

ATENCIÓN: Si la luz es muy deslumbrante, encienda la luz de la habitación o apague los efectos de luz.

LIMPIEZA Y CUIDADO

- Limpie el aparato con un paño húmedo. No utilice nunca un paño mojado. Evite utilizar productos de limpieza y disolventes.
- Si se producen interrupciones durante la reproducción de un CD o si no es posible reproducir un CD, es posible que deba limpiar la parte inferior del CD. Antes de la reproducción, limpie el CD con un paño suave y seco, desde el centro hacia el exterior.

DETECCIÓN Y RESOLUCIÓN DE ANOMALÍAS

Problema	Posible causa	Solución
Ruido o sonido distorsionado durante la reproducción FM:	<ul style="list-style-type: none"> - La emisora no está bien sintonizada. - La antena telescópica no está extendida. 	<ul style="list-style-type: none"> - Sintonice correctamente la emisora. - Extienda la antena telescópica.
El reproductor de CD no funciona.	<ul style="list-style-type: none"> - El aparato no se encuentra en modo CD/ USB. - Si se trata de un CD de grabación propia, es posible que el CD no es compatible con el reproductor de CD. 	<ul style="list-style-type: none"> - Elija el modo CD/ USB. - Utilice CDs de mejor calidad e intente repetir la reproducción..
Hay interrupciones durante la reproducción de CD.	El CD está sucio o rayado.	Limpie el CD con un paño limpio o utilice un CD diferente.
Hay interrupciones durante la reproducción de CD.	<p>El CD está sucio o defectuoso.</p> <p>El lente lector está sucio.</p> <p>El reproductor de CD está expuesto a sacudidas o vibraciones.</p>	<p>Limpie o cambie el CD.</p> <p>Utilice un limpiador de lentes CD para limpiar el lente lector.</p> <p>Instale el reproductor de CD en otro lugar.</p>
B. no hay sonido	<p>El reproductor de CD no está conectado al dispositivo externo BT.</p> <ul style="list-style-type: none"> - El dispositivo BT externo se encuentra fuera del rango de alcance. -El aparato no se encuentra en modo BT. 	<ul style="list-style-type: none"> - Conecte el dispositivo externo BT al reproductor de CD. - Coloque el dispositivo BT externo dentro del rango de alcance del reproductor de CD. - Retire el cable de conexión de la entrada auxiliar.
El sonido se distorsiona cuando el volumen es alto.	<ul style="list-style-type: none"> - El regulador de volumen está al máximo. - Las pilas se están agotando. 	<ul style="list-style-type: none"> -Disminuya el volumen -Sustituya las pilas antiguas.

INDICACIONES SOBRE LA RETIRADA DEL APARATO



Si el aparato lleva adherida la ilustración de la izquierda (el contenedor de basura tachado), entonces rige la directiva europea 2012/19/UE. Este producto no debe arrojarse a un contenedor de basura común. Infórmese sobre las leyes territoriales que regulan la recogida separada de aparatos eléctricos y electrónicos. Respete las leyes territoriales y no arroje aparatos viejos al cubo de la basura doméstica. Una retirada de aparatos conforme a las leyes contribuye a proteger el medio ambiente y a las personas a su alrededor frente a posibles consecuencias perjudiciales para la salud. El reciclaje ayuda a reducir el consumo de materias primas.

El producto contiene pilas sujetas a la Directiva Europea 2006/66/CE, según la cual estas no pueden depositarse en los contenedores destinados a la basura común. Compruebe la normativa de su país con respecto al reciclaje de las pilas usadas. Una gestión adecuada de estos residuos previene consecuencias potencialmente negativas para el medio ambiente y la salud de las personas..

Declaración de conformidad

Fabricante: Chal-Tec GmbH, Wallstraße 16, 10179 Berlín.



Este producto cumple con las siguientes directivas europeas:

2014/53/UE (RED)

2014/35/UE (Baja tensión)

2011/65/UE (Refundición RoHS)

