

# ONE@NCEPT

Staubsauger

10032222 10032223



**Sehr geehrter Kunde,**

wir gratulieren Ihnen zum Erwerb Ihres Gerätes. Lesen Sie die folgenden Hinweise sorgfältig durch und befolgen Sie diese, um möglichen Schäden vorzubeugen. Für Schäden, die durch Missachtung der Hinweise und unsachgemäßen Gebrauch entstehen, übernehmen wir keine Haftung.

---

## INHALTSVERZEICHNIS

---

Technische Daten	3
Konformitätserklärung	3
Sicherheitshinweise	4
Geräteübersicht	5
Zusammenbau	6
Reinigung und Pflege	8
Fehlersuche und Fehlerbehebung	9
Hinweise zur Entsorgung	10

English	11
Français	21
Italiano	27
Español	35

---

## TECHNISCHE DATEN

---

Artikelnummer	10032222, 10032223
Stromversorgung	100-240 V ~ 50-60 Hz

---

## KONFORMITÄTSERKLÄRUNG

---

**Hersteller:**

Chal-Tec GmbH, Wallstraße 16, 10179 Berlin, Deutschland.



**Dieses Produkt entspricht den folgenden Europäischen Richtlinien:**

2014/30/EU (EMV)

2014/35/EU (LVD)

2011/65/EU (RoHS)

---

## SICHERHEITSHINWEISE

---

- Benutzen Sie das Gerät nicht im Freien oder auf nassen Oberflächen.
- Das Gerät darf nicht als Spielzeug benutzt werden. Besondere Aufmerksamkeit ist geboten, wenn das Gerät von oder in der Nähe von Kindern benutzt wird.
- Benutzen Sie das Gerät ausschließlich gemäß der Beschreibungen in dieser Anleitung. Benutzen Sie nur vom Hersteller empfohlene Aufsätze.
- Benutzen Sie den Staubsauger nicht, wenn er zu Boden geworfen, beschädigt, im Freien gelassen oder ins Wasser geworfen wurde. Bringen Sie ihn zu einer zugelassenen Fachbetrieb.
- Fassen Sie den Stecker oder das Gerät nicht mit nassen Händen an.
- Stecken Sie keine Gegenstände in die Öffnungen. Bedienen Sie das Gerät nicht mit blockierten Öffnungen; halten Sie es frei von Staub, Fusseln, Haar und allem, was den Luftstrom verringern könnte.
- Halten Sie Haar, lose Kleidung, Finger und alle Körperteile von Öffnungen und beweglichen Teilen fern.
- Saugen Sie keine brennenden oder rauchenden Objekte, wie z.B. Zigaretten, Streichhölzer oder heiße Asche ein.
- Seien Sie besonders achtsam, wenn Sie Treppen reinigen.
- Benutzen Sie das Gerät nicht, um entflammare oder explosive Flüssigkeiten, wie z.B. Benzin aufzusaugen und benutzen Sie es nicht an Orten, wo solche gegenwärtig sein könnten.
- Befolgen Sie alle auf dem Staubsauger angebrachten Label und Markierungen.
- Halten Sie das Schlauch- und das Rohrende, sowie die restlichen Öffnungen von Ihrem Gesicht und Ihrem Körper fern.
- Benutzen Sie den Staubsauger nicht ohne eingesetzten Staubfilter.
- Trennen Sie dieses Gerät immer vom Strom bevor Sie den Schlauch anbringen oder entfernen.
- Bewahren Sie den Sauger im Innenbereich eines Gebäudes auf. Verstauen Sie ihn nach Gebrauch, um Stolperunfälle zu vermeiden.
- Der Gebrauch von falschen Batterien beschädigt den Motor und kann zu Verletzungen führen. Bitte benutzen Sie die empfohlenen Batterien.
- Benutzen Sie das Gerät nur im Innenbereich und auf trockenen Flächen.
- Verwenden Sie das Gerät ausschließlich für die in dieser Anleitung angegebenen Zwecke.
- Sollte das Kabel beschädigt sein, muss es vom Hersteller, seinem Dienstleister oder einer vergleichbar qualifizierten Person ausgetauscht werden, um Gefahren zu vermeiden.

## Besondere Hinweise zur Bedienung

Bei Blockierung der Öffnung, die Luft einsaugt, der Bürste oder des Schlauchs, sollten Sie den Staubsauger sofort ausschalten. Entfernen Sie das blockierende Objekt, bevor Sie versuchen, das Gerät wieder einzuschalten.

- Benutzen Sie den Sauger nicht in unmittelbarer Nähe von Heizkörpern, Zigarettenstummeln etc.
- Bevor Sie den Staubsauger in Gebrauch nehmen, entfernen Sie bitte große oder scharfe Gegenstände vom Boden, um Beschädigungen des Filters vorzubeugen. Benutzen Sie den Sauger nicht, um leicht entflammbare Substanzen oder Gegenstände, wie z.B. Benzin oder Zigaretten aufzusaugen.

---

## GERÄTEÜBERSICHT

---

- 1 Griff
- 2 Drucktastenschalter
- 3 Staubfangbehälter
- 4 Staubfangbehälter-  
Entriegelungsknopf
- 5 Griff-Sperrknopf
- 6 Bürste
- 7 Ladegerät

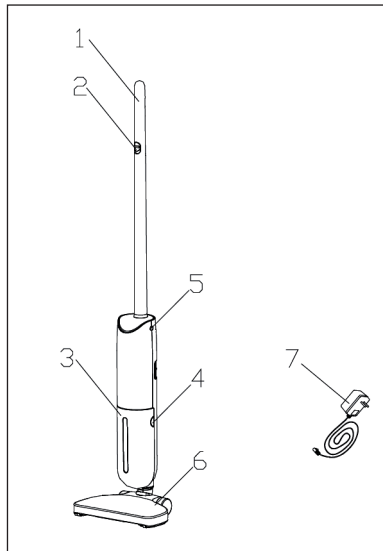

## ZUSAMMENBAU

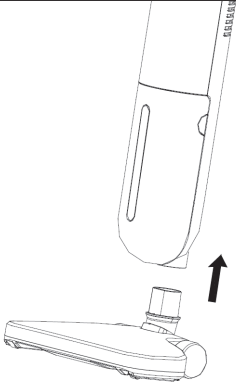
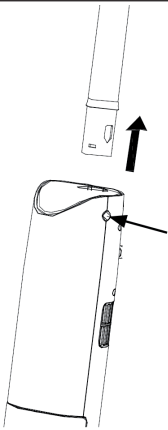
1	2
	
<p><b>Zusammensetzen des Staubsaugers</b></p> <p>Um das Gerät mit dem Saugrohr zu benutzen, müssen Sie zuerst die Bürste auf das Ende des Rohrs stecken. Folgen Sie den Anweisungen auf der Abbildung, nachdem Sie die "Kata"-Ansaugung vernehmen.</p>	<p><b>Einklappbarer Griff</b></p> <p>Drücken Sie auf den Griffsperrknopf, um den Griff einzuklappen</p>

## Entfernen und Installieren des Staubfangbehälters

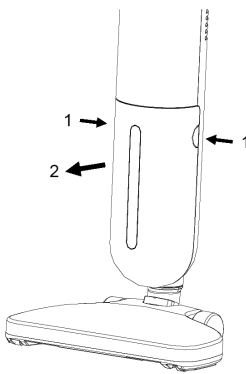
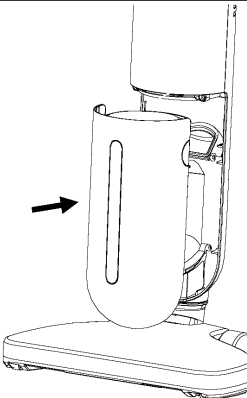
1	2
	
<p><b>Entfernen des Staubfangbehälters</b></p> <p>vom Gerät: Drücken Sie die Staubfangbehälter-Entriegelungsknöpfe (1). Entnehmen Sie dann den Staubfangbehälter (2).</p>	<p><b>Einsetzen des Staubfangbehälters</b></p> <p>Setzen Sie zuerst das obere Ende des Behälters in das Gerät ein (Achten Sie dabei auf die korrekte Position und Richtung). Dann drücken Sie den Rest des Behälters in das Gehäuse, bis es mit ihm abschliesst. Wenn die "Kata"-Anzeige ertönt, ist der Staubfangbehälter arretiert.</p>

## REINIGUNG UND PFLEGE

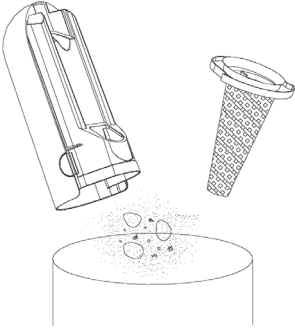
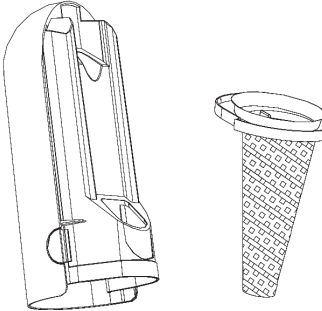
1	2
	
<p>Entfernen Sie den Staubfangbehälter. Nehmen Sie den Filterrahmen heraus und klopfen Sie den Staub in einen Müllbehälter.</p>	<p>Sie können den Staubfangbehälter und Filter mit Wasser und/oder einer weichen Bürste reinigen. Bitte trocknen Sie die Teile vor Wiederbenutzung gründlich.</p>

### Aufladen des Geräts

- 1 Um das Gerät aufzuladen, schließen Sie das Ladekabel an eine Steckdose an. Stellen Sie dabei den Staubsauger nahe an die Wand, um eventueller Stolpergefahr vorzubeugen.
- 2 Die Kontrollleuchte blinkt rot auf bis das Gerät komplett aufgeladen ist. Sobald die Kontrollleuchte zu blinken aufhört und grün wird, ist das Gerät voll geladen und einsatzbereit.
- 3 Wenn der Staubsauger in Betrieb ist und normal funktioniert, leuchtet die Kontrolllampe grün.

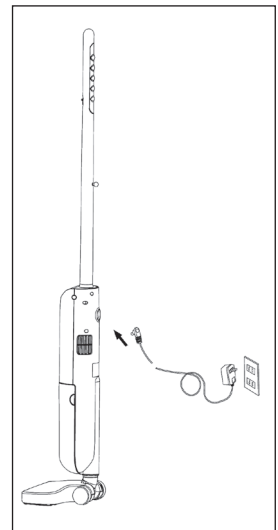



## FEHLERSUCHE UND FEHLERBEHEBUNG

Problem	Mögliche Ursache	Lösungsansatz
Staubsauger funktioniert nicht.	Es kommt kein Strom von der Stromquelle.	Überprüfen Sie die Sicherung und ersetzen Sie sie ggf.
	Das Gerät muss repariert werden.	
Staubsauger saugt nur schwach oder gar nicht.	Staubfangbehälter ist voll.	Entleeren Sie den Staubfangbehälter.
	Staubfangfilter muss gesäubert werden.	Entfernen Sie den Staubfangbehälter, überprüfen Sie, ob sich im Luftkanal blockierende Gegenstände befinden und entfernen Sie diese ggf.
Staub tritt aus dem Staubsauger aus.	Der Staubfangbehälter ist voll.	Entleeren Sie den Staubfangbehälter.
	Der Staubfangbehälter ist nicht richtig eingesetzt.	Lesen Sie die Anweisungen zum Staubfangbehälter.
	Der Staubfangbehälter hat ein Loch.	Ersetzen Sie den Staubfangfilter.
Bürsten saugen nichts auf.	Der Staubfangbehälter ist voll.	Entleeren und säubern Sie den Staubfangbehälter.

---

## HINWEISE ZUR ENTSORGUNG

---



Befindet sich die linke Abbildung (durchgestrichene Mülltonne auf Rädern) auf dem Produkt, gilt die Europäische Richtlinie 2012/19/EU. Diese Produkte dürfen nicht mit dem normalen Hausmüll entsorgt werden. Informieren Sie sich über die örtlichen Regelungen zur getrennten Sammlung elektrischer und elektronischer Gerätschaften. Richten Sie sich nach den örtlichen Regelungen und entsorgen Sie Altgeräte nicht über den Hausmüll. Durch die regelkonforme Entsorgung der Altgeräte werden Umwelt und die Gesundheit ihrer Mitmenschen vor möglichen negativen Konsequenzen geschützt. Materialrecycling hilft, den Verbrauch von Rohstoffen zu verringern.

**Dear Customer,**

Congratulations on purchasing this equipment. Please read this manual carefully and take care of the following hints to avoid damages. Any failure caused by ignoring the mentioned items and cautions mentioned in the instruction manual are not covered by our warranty and any liability.

---

## CONTENT

---

Technical Data	11
Declaration of Conformity	11
Safety Instructions	12
Product Description	13
Assembly	14
Care and Cleaning	16
Troubleshooting	17
Hints on Disposal	18

---

## TECHNICAL DATA

---

Item number	10032222, 10032223
Power supply	100-240 V ~ 50-60 Hz

---

## DECLARATION OF CONFORMITY

---

**Producer:**

Chal-Tec GmbH, Wallstraße 16, 10179 Berlin, Germany.



**This product is conform to the following European Directives:**

2014/30/EU (EMC)

2014/35/EU (LVD)

2011/65/EU (RoHS)

---

## SAFETY INSTRUCTIONS

---

- Do not use outdoors or on wet surfaces
- Do not allow to be used as a toy. Close attention is necessary when used by or near children.
- Use only as described in this manual. Use only manufacturer's recommended attachments.
- Do not use vacuum if it has been dropped, damaged, left outdoors, or dropped in water. Return it to an authorized service center.
- Do not handle plug or appliance with wet hands.
- Do not put any object into openings. Do not use with any opening blocked; keep free of dust, lint, hair and anything that may reduce air flow.
- Keep hair, loose clothing, fingers, and all parts of body away from openings and moving parts.
- Do not pick up anything that is burning or smoking, such as cigarettes, matches, or hot ashes.
- Use extra care when cleaning on stairs.
- Do not use to pick up flammable or combustible liquids such as gasoline or use in areas where they may be present.
- Look on your vacuum and follow all label and marking instructions.
- Keep end of hose, wands and other openings away from your face and body.
- Do not use the vacuum cleaner without dust cup filter in place.
- Always unplug this appliance before connecting or disconnecting vacuum hose.
- Store the vacuum indoors. Put the vacuum away after use to prevent tripping accidents.
- Use the incorrect battery will damage motor and users. Please use the recommended batteries.
- Use only on dry, indoor surfaces.
- Do not use for any purpose other than described in this user's guide.
- If the supply cord is damaged, it must be replaced by the manufacturer, its service agent or similarly qualified persons in order to avoid a hazard.

## Precautionary Measures

If the opening that sucks in the air, the brush or the flexible hose are blocked, you should switch off the vacuum cleaner at once. First clear the blocked substance before you attempt to start the vacuum cleaner again.

- Do not operate the vacuum cleaner too close to heaters and like radiators, cigarette butts etc.
- Before you start using the vacuum cleaner, please remove large or sharp objects from the floor in order to prevent that the filter is damaged. Do not use the vacuum to clean anything that is easy to burning, such as gas and cigarettes.

---

## PRODUCT DESCRIPTION

---

- 1 Handle
- 2 Switch pusher
- 3 Dust cup
- 4 Dust cup release button
- 5 Handle lock button
- 6 Brush
- 7 Charger

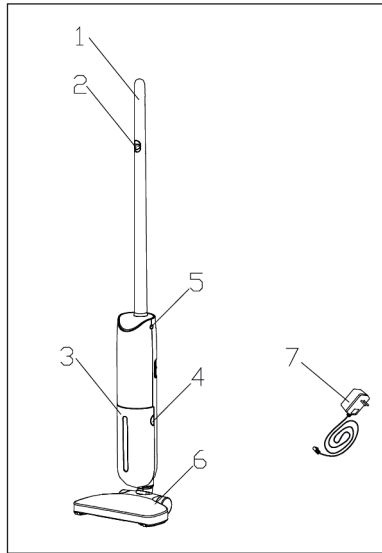

**ASSEMBLY**

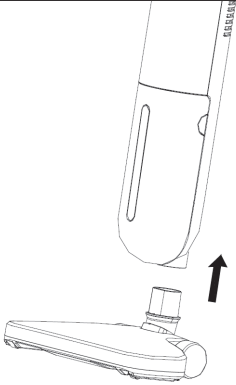
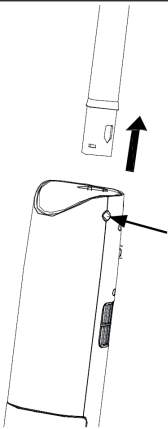
1	2
	
<p><b>Fitting the vacuum cleaner</b></p> <p>When you begin to use the Stick-Vac, you must install the brush into the body first. Install the brush as the fig, after you hearing "kata" voice.</p>	<p><b>Foldable handle</b></p> <p>Push the lock of handle to make the handle foldable.</p>

**Remove and install the dust cup**

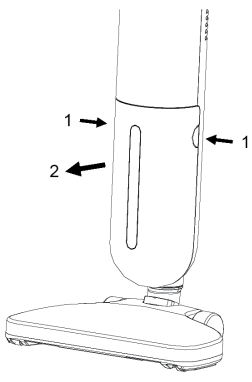
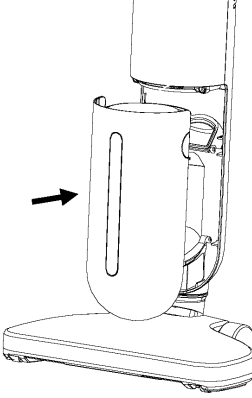
1	2
	
<p><b>Remove the dust cup</b></p> <p>Push the release buttons (1) of dust cup to inside. Then take out the dust cup (2) from body.</p>	<p><b>Install the dust cup</b></p> <p>First make the upside of dust cup to connect with the body. (pls pay attention to the fitting position and direction). Then push the dust cup to close with the body. The dust cup will be locked after a voice of "kata".</p>

## CARE AND CLEANING

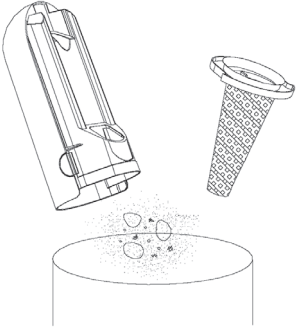
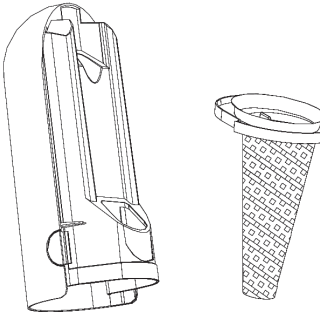
1	2
	
<p>Remove the dust cup. Take out the filter frame. Then drop the dust into waste container. You can use water to clean the dust cup and filter. Please dry them completely before use them again.</p>	<p>You can clean the dust cup, filter frame with soft brush or soft water. (they can be used again after dried.)</p>

### Charging the Product

- 1 When charging, put the charger connected to the outlet in the home. Charging a place near the corner edge, lest produce harm such as tripping.
- 2 The indicator light will flash red during charging. Once the red indicator light stops flashing, and show green light, the vacuum is fully charged and ready for use.
- 3 When the vacuum is working normally, the indicator light is green lighting.

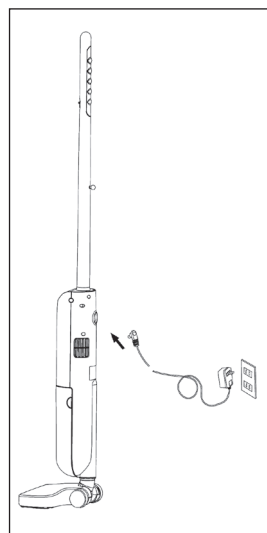



## TROUBLESHOOTING

Problem	Possible cause	Suggested solution
Hand vacuum will not operate.	No power in electrical outlet supplying transformer.	Check fuse or breaker or replace fuse/reset breaker.
	Unit needs servicing.	
Hand vacuum will not pick-up or suction power is weak.	Dust cup is full.	Empty dust cup.
	Dust cup filter needs cleaning.	Remove dust cup filter and check for object(s) in air duct and remove.
Dust escaping from hand vacuum.	Dust cup is full.	Empty dust cup.
	Dust cup filter is not installed correctly.	Review dust cup filter instruction.
	Puncture/hole in dust cup filter.	Replace dust cup filter.
Hand vacuum brushes will not pick-up.	Dust cup is full.	Empty dust cup.

---

## HINTS ON DISPOSAL

---



According to the European waste regulation 2012/19/EU this symbol on the product or on its packaging indicates that this product may not be treated as household waste. Instead it should be taken to the appropriate collection point for the recycling of electrical and electronic equipment. By ensuring this product is disposed of correctly, you will help prevent potential negative consequences for the environment and human health, which could otherwise be caused by inappropriate waste handling of this product. For more detailed information about recycling of this product, please contact your local council or your household waste disposal service.

**Cher client,**

Toutes nos félicitations pour l'acquisition de ce nouvel appareil. Veuillez lire attentivement les instructions suivantes de branchement et d'utilisation afin d'éviter d'éventuels dommages. Le fabricant ne saurait être tenu pour responsable des dommages dus au non-respect des consignes de sécurité et à la mauvaise utilisation de l'appareil.

---

## SOMMAIRE

---

Fiche technique	19
Déclaration de conformité	19
Consignes de sécurité	20
Aperçu de l'appareil	21
Assemblage	22
Nettoyage et entretien	24
Identification et résolution des problèmes	25
Conseils pour le recyclage	26

---

## FICHE TECHNIQUE

---

Numéro d'article	10032222, 10032223
Alimentation	220-240 V ~ 50-60 Hz

---

## DÉCLARATION DE CONFORMITÉ

---

**Fabricant :**

Chal-Tec GmbH, Wallstraße 16, 10179 Berlin, Allemagne.



**Ce produit est conforme aux directives européennes suivantes :**

2014/30/UE (CEM)

2014/35/UE (LVD)

2011/65/UE (RoHS)

---

## CONSIGNES DE SÉCURITÉ

---

- N'utilisez pas l'appareil l'extérieur ou sur des surfaces mouillées.
- L'appareil ne doit pas être utilisé comme un jouet. Il est recommandé d'être particulièrement attentif lorsque l'appareil est utilisé par ou à proximité d'enfants.
- Utilisez l'appareil uniquement aux fins prévues par ce mode d'emploi. Utilisez uniquement des accessoires recommandés par le fabricant.
- N'utilisez pas l'aspirateur s'il est tombé par terre, endommagé, s'il a séjourné à l'extérieur ou s'il est tombé ans l'eau. Portez-le alors chez un spécialiste.
- Ne touchez pas à la fiche ou à l'appareil avec les mains mouillées.
- N'insérez aucun objet dans les ouvertures d'aération. N'utilisez pas l'appareil avec les ouvertures bloquées ; tenez-le à distance de la poussière, des peluches, des cheveux et de tout ce qui peut gêner le flux d'air.
- Tenez vos cheveux, vêtements amples, doigts et toutes les parties du corps loin des ouvertures et des parties mobiles.
- N'aspirez pas d'objet en feu ou fumant, tels que des cigarettes, des allumettes ou des cendres chaudes.
- Soyez particulièrement prudent lorsque vous nettoyez des escaliers.
- N'utilisez pas l'appareil pour aspirer des liquides inflammables ou explosifs tels que de l'essence, et ne l'utilisez pas dans des lieux où ces substances pourraient être présentes.
- Respectez toutes les mentions sur les étiquettes et marquages de l'aspirateur.
- Tenez le tuyau et l'extrémité du tube ainsi que le reste des ouvertures à distance de votre visage et de votre corps.
- N'utilisez pas l'aspirateur sans son filtre à poussière.
- Débranche toujours cet appareil du secteur avant d'y installer ou de retirer le tuyau.
- Rangez toujours l'aspirateur à l'intérieur d'un bâtiment. Rangez-le après l'utilisation pour éviter des accidents par chute.
- L'utilisation de batteries non adaptées endommage le moteur et peut provoquer des blessures. Veuillez utiliser les batteries recommandées.
- Utilisez l'appareil uniquement à l'intérieur et sur des surfaces sèches.
- Utilisez l'appareil exclusivement aux fins prévues dans ce mode d'emploi.
- Si le câble secteur ou la fiche sont endommagés, faites-les remplacer par le fabricant un service professionnel agréé ou une personne de qualification équivalente pour éviter les dangers.

## Conseils particuliers d'utilisation

En cas de blocage des ouvertures par lesquelles se fait l'aspiration, de la brosse ou du tuyau, éteignez immédiatement l'aspirateur. Retirez l'objet bloquant avant d'essayer de rallumer l'appareil.

- N'utilisez pas l'aspirateur à proximité immédiate d'un radiateur, de mégots de cigarettes etc.
- Avant de mettre en service l'aspirateur, veuillez retirer du sol les objets de grande taille ou coupants pour ne pas endommager le filtre. N'utilisez pas l'aspirateur pour aspirer des objets ou des substances inflammables comme de l'essence ou des cigarettes.

---

## APERÇU DE L'APPAREIL

---

- 1 Poignée
- 2 Interrupteur poussoir
- 3 Conteneur à poussière
- 4 Déverrouillage du conteneur à poussière
- 5 Bouton blocage de la poignée
- 6 Brosse
- 7 Chargeur

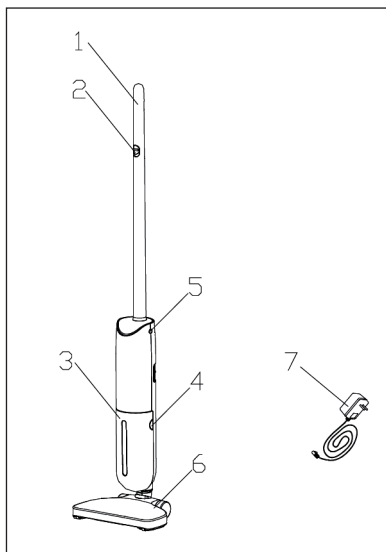

**ASSEMBLAGE**

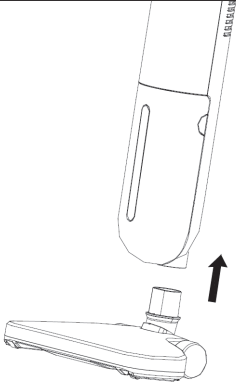
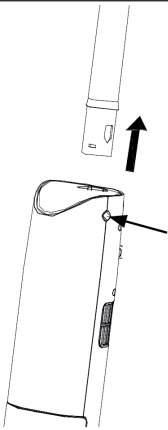
1	2
	
<p><b>Assemblage de l'aspirateur</b></p> <p>Pour utiliser l'appareil avec le tube aspirateur, vous devez d'abord fixer la brosse au bout du tube. Suivez les indications sur l'illustration, après avoir écouté l'annonce „Kata“.</p>	<p><b>Poignée rabattable</b></p> <p>Appuyez sur le bouton de verrouillage de la poignée pour enclencher celle-ci.</p>

## Démontage et installation du conteneur à poussière

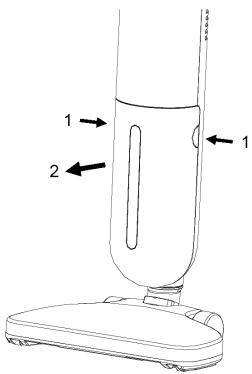
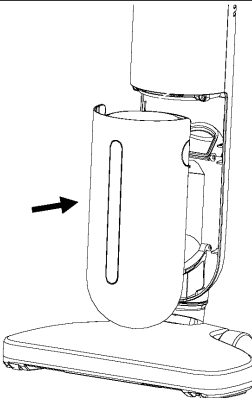
1	2
	
<p><b>Démontage du conteneur à poussière Sur l'appareil :</b></p> <p>appuyez sur le bouton de déverrouillage du conteneur à poussière (1). Retirez ensuite le conteneur (2).</p>	<p><b>Installation du conteneur à poussière</b></p> <p>Installez d'abord le haut du conteneur dans l'appareil (faites bien attention à sa position et à son orientation). Puis insérez le reste du conteneur dans le boîtier jusqu'à ce qu'il s'y enclenche. Lorsque vous entendez l'annonce "Kata", le conteneur est installé.</p>

## NETTOYAGE ET ENTRETIEN

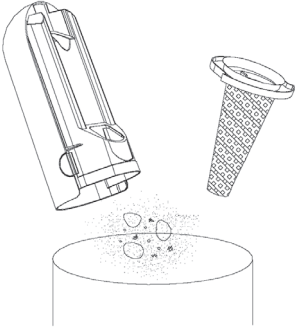
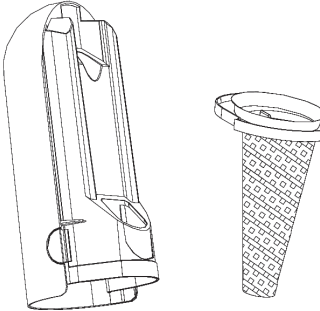
1	2
	
<p>Retirez le conteneur à poussière. Sortez le cadre du filtre et tapotez pour faire tomber la poussière dans une poubelle.</p>	<p>Vous pouvez nettoyer le conteneur et le filtre à l'eau et/ou avec une brosse douce. Veuillez sécher les éléments soigneusement avant de les réutiliser.</p>

### Recharge de l'appareil

- 1 Pour recharger l'appareil, branchez le câble de recharge sur une prise. Installez l'aspirateur près d'un mur pour éviter que des personnes ne trébuchent dessus.
- 2 Le témoin de contrôle clignote en rouge jusqu'à ce que l'appareil soit complètement chargé. Lorsque le témoin disparaît, l'appareil est prêt à fonctionner.
- 3 Lorsque l'aspirateur est en marche et fonctionne normalement, le témoin est vert.

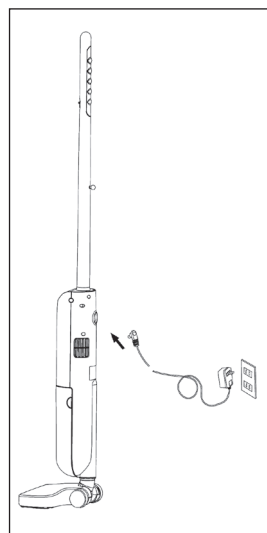



## IDENTIFICATION ET RÉOLUTION DES PROBLÈMES

Problème	Cause possible	Solution
L'aspirateur ne fonctionne pas.	Il n'y a pas de courant.	Contrôlez le fusible et remplacez-le le cas échéant.
	L'appareil doit être réparé.	
Aspirateur aspire faiblement ou pas du tout.	Le conteneur à poussière est plein.	Videz le conteneur à poussière.
	Le filtre à poussière doit être nettoyé.	Démontez le conteneur à poussière, vérifiez qu'aucun objet ne bloque le trajet de l'air et retirez-les objets si c'est le cas.
La poussière s'échappe de l'aspirateur.	Le conteneur à poussière est plein.	Videz le conteneur à poussière.
	Le conteneur à poussière est mal installé.	Lisez les indications pour le conteneur à poussière.
	Le filtre à poussière est percé.	Remplacez le filtre à poussière.
Les brosses n'aspirent rien.	Le conteneur à poussière est plein.	Videz et nettoyez le conteneur à poussière.

---

## CONSEILS POUR LE RECYCLAGE

---



Le pictogramme ci-contre apposé sur le produit signifie que la directive européenne 2012/19/UE s'applique (poubelle à roues barrée d'une croix). Ces produits ne peuvent être jetés dans les poubelles domestiques courantes. Renseignez-vous concernant les règles appliquées pour la collecte d'appareils électriques et électroniques. Conformez-vous aux réglementations locales et ne jetez pas vos anciens produits avec les ordures ménagères. Le respect des règles de recyclage des vieux produits aide à la protection de l'environnement et de la santé de votre entourage contre les conséquences négatives possibles. Le recyclage des matériaux aide à réduire l'utilisation des matières premières.

**Gentile cliente,**

La ringraziamo per aver acquistato il nostro prodotto. La preghiamo di leggere attentamente le seguenti istruzioni e di seguirle per evitare eventuali danni. Si declina ogni responsabilità per danni derivati da una mancata osservazione delle avvertenze di sicurezza e da un uso improprio del dispositivo.

---

## INDICE

---

Dati tecnici	27
Dichiarazione di conformità	27
Avvertenze di sicurezza	28
Descrizione del prodotto	29
Montaggio	30
Pulizia e manutenzione	32
Ricerca e correzione degli errori	33
Smaltimento	34

---

## DATI TECNICI

---

Numero articolo	10032222, 10032223
Alimentazione	100-240 V ~ 50-60 Hz

---

## DICHIARAZIONE DI CONFORMITÀ

---

**Produttore:**

Chal-Tec GmbH, Wallstraße 16, 10179 Berlino, Germania.



**Questo prodotto è conforme alle seguenti direttive europee:**

2014/30/UE (EMC)

2014/35/UE (LVD)

2011/65/UE (RoHS)

---

## AVVERTENZE DI SICUREZZA

---

- Non utilizzare il dispositivo all'aperto o su superfici bagnate.
- Il dispositivo non può essere utilizzato come giocattolo. Prestare particolare attenzione, quando il dispositivo viene utilizzato da bambini o nelle loro vicinanze.
- Utilizzare il dispositivo solo nel rispetto delle indicazioni di questo manuale. Utilizzare esclusivamente gli attacchi consigliati dal produttore.
- Non utilizzare l'aspirapolvere se è caduto sul pavimento, se è danneggiato, se è stato lasciato all'aperto o è caduto in acqua. Portare il dispositivo presso un centro tecnico autorizzato.
- Non toccare la spina o il dispositivo con le mani bagnate.
- Non inserire oggetti nelle aperture. Non utilizzare il dispositivo con aperture bloccate; mantenerle libere da polvere, peluzzi, peli e tutto ciò che potrebbe diminuire il flusso d'aria.
- Tenere capelli, vestiti ampi, dita e tutte le parti del corpo lontano dalle aperture e dai componenti mobili.
- Non aspirare oggetti che bruciano o che sviluppano fumo, come ad es. sigarette, fiammiferi o ceneri ardenti.
- Prestare particolare attenzione quando si puliscono scale.
- Non utilizzare il dispositivo per aspirare liquidi infiammabili o esplosivi, come ad es. benzina e non utilizzarlo in luoghi in cui tali sostanze potrebbero essere presenti.
- Rispettare tutte le indicazioni e le etichette sull'aspirapolvere.
- Tenere l'estremità del tubo flessibile e rigido e le altre aperture lontano da viso e corpo.
- Non utilizzare l'aspirapolvere se il filtro della polvere non è inserito.
- Scollegare sempre il dispositivo dalla corrente prima di mettere o togliere il tubo flessibile.
- Riporre l'aspiratore all'interno di edifici. Riporlo dopo l'utilizzo per evitare di inciamparvi.
- L'utilizzo di pile errate danneggia il dispositivo e può causare lesioni. Si prega di utilizzare solo le pile consigliate.
- Utilizzare il dispositivo solo in ambienti chiusi e su superfici asciutte.
- Utilizzare il dispositivo esclusivamente per gli scopi descritti in questo manuale.
- Se il cavo è danneggiato, deve essere sostituito dal produttore, da un suo incaricato o da una persona con qualifica equivalente, in modo da evitare pericoli.

### Particolari avvertenze sull'utilizzo

Se l'apertura per l'aspirazione dell'aria della spazzola o del tubo flessibile dovesse essere bloccata, spegnere immediatamente l'aspirapolvere. Rimuovere l'oggetto che sta bloccando l'apertura, prima di provare a riavviare il dispositivo.

- Non utilizzare l'aspiratore nelle immediate vicinanze di termosifoni, mozziconi di sigaretta ecc.
- Prima di utilizzare l'aspirapolvere, rimuovere oggetti grandi e taglienti dal pavimento, per evitare di danneggiare il filtro. Non utilizzare l'aspiratore per aspirare sostanze o oggetti facilmente infiammabili, come ad es. benzina o sigarette.

---

## DESCRIZIONE DEL PRODOTTO

---

- 1 Impugnatura
- 2 Interruttore a tasto
- 3 Contenitore di raccolta della polvere
- 4 Bottone di sblocco per il contenitore di raccolta della polvere
- 5 Tasto di bloccaggio dell'impugnatura
- 6 Spazzola
- 7 Caricatore

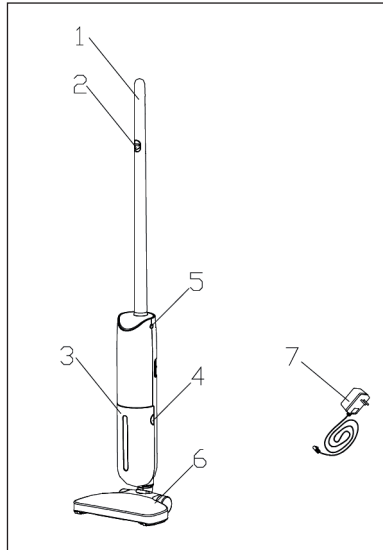

## MONTAGGIO

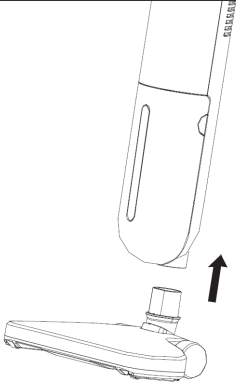
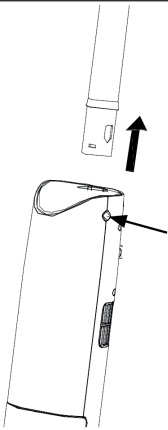
1	2
	
<p><b>Montare l'aspirapolvere</b></p> <p>Per utilizzare il dispositivo con il tubo aspirante, è necessario per prima cosa inserire la spazzola sull'estremità del tubo. Seguire le indicazioni nell'immagine, dopo aver sentito l'annuncio "Kata".</p>	<p><b>Impugnatura chiudibile</b></p> <p>Premere il tasto di blocco dell'impugnatura per chiuderla.</p>

## Rimuovere e installare il contenitore di raccolta della polvere

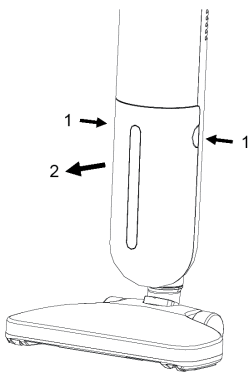
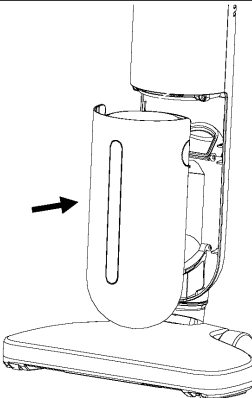
1	2
	
<p><b>Rimuovere il contenitore di raccolta della polvere</b></p> <p>dal dispositivo: premere i tasti di sblocco del contenitore di raccolta della polvere (1). Rimuovere il contenitore di raccolta della polvere.</p>	<p><b>Montare il contenitore di raccolta della polvere</b></p> <p>Inserire prima la parte superiore del contenitore nel dispositivo (assicurarsi che sia nella posizione e nella direzione corretta). Procedere poi a premere il resto del contenitore nell'alloggiamento, fino alla chiusura. Quando si sente l'annuncio "Kata", il contenitore di raccolta della polvere è bloccato.</p>

## PULIZIA E MANUTENZIONE

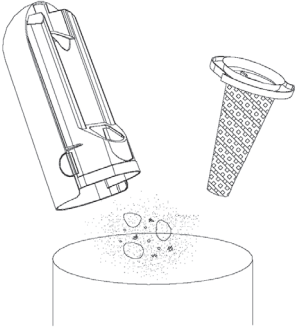
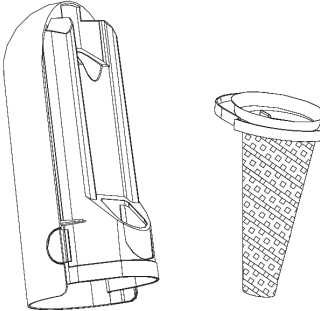
1	2
	
<p>Rimuovere il contenitore di raccolta della polvere. Estrarre il telaio del filtro e scuotere la polvere in un cestino dei rifiuti.</p>	<p>È possibile pulire il contenitore di raccolta della polvere e il filtro con acqua e/o con una spazzola morbida. Prima di procedere all'utilizzo, asciugare per bene tutti i componenti.</p>

### Caricare il dispositivo

- 1 Per caricare il dispositivo, collegare il cavo a una presa di corrente. Posizionare l'aspirapolvere vicino a una parete, per evitare di inciamparvi.
- 2 La spia di controllo lampeggia in rosso fino al completo caricamento del dispositivo. Non appena la spia smette di lampeggiare e diventa verde, il dispositivo è completamente carico e pronto all'uso.
- 3 Quando l'aspirapolvere viene utilizzato e funziona normalmente, la spia di controllo lampeggia in verde.

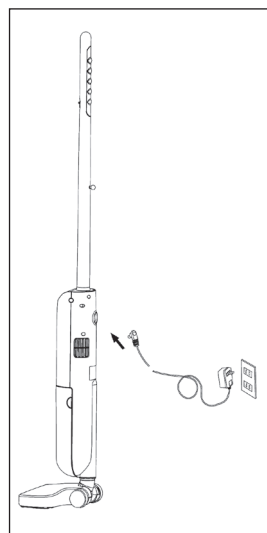



## RICERCA E CORREZIONE DEGLI ERRORI

Problema	Possibile causa	Soluzione
L'aspirapolvere non funziona.	Non arriva corrente dalla fonte di alimentazione.	Controllare il fusibile e, se necessario, sostituirlo.
	Il dispositivo deve essere riparato.	
L'aspirapolvere aspira poco o per niente.	Il contenitore di raccolta della polvere è pieno.	Svuotare il contenitore di raccolta della polvere.
	Il filtro per la cattura della polvere deve essere pulito.	Rimuovere il contenitore di raccolta della polvere, controllare se ci sono oggetti che bloccano il canale dell'aria e, in caso, rimuoverli.
Dall'aspirapolvere fuoriesce polvere.	Il contenitore di raccolta della polvere è pieno.	Svuotare il contenitore di raccolta della polvere.
	Il contenitore di raccolta della polvere non è inserito correttamente.	Leggere le istruzioni relative al contenitore di raccolta della polvere.
	Il contenitore di raccolta della polvere ha un buco.	Sostituire il filtro di cattura della polvere.
Le spazzole non aspirano.	Il contenitore di raccolta della polvere è pieno.	Svuotare e pulire il contenitore di raccolta della polvere.

---

## SMALTIMENTO

---



Se sul prodotto è presente la figura a sinistra (il cassonetto dei rifiuti mobile sbarrato), si applica la direttiva europea 2012/19/UE. Questi prodotti non possono essere smaltiti con i rifiuti normali. Informarsi sulle disposizioni vigenti in merito alla raccolta separata di dispositivi elettrici ed elettronici. Non smaltire i vecchi dispositivi con i rifiuti domestici. Grazie al corretto smaltimento dei vecchi dispositivi, si proteggono il pianeta e la salute delle persone da possibili conseguenze negative. Il riciclo di materiali aiuta a ridurre il consumo di materie prime.

**Estimado cliente:**

Le felicitamos por la adquisición de este producto. Lea atentamente el siguiente manual y siga cuidadosamente las instrucciones de uso con el fin de evitar posibles daños. La empresa no se responsabiliza de los daños ocasionados por un uso indebido del producto o por haber desatendido las indicaciones de seguridad.

---

## ÍNDICE DE CONTENIDOS

---

Datos técnicos	35
Declaración de conformidad	35
Indicaciones de seguridad	36
Vista general del aparato	37
Montaje	38
Limpieza y cuidado	40
Detección y reparación de anomalías	41
Retirada del aparato	42

---

## DATOS TÉCNICOS

---

Número de artículo	10032222, 10032223
Fuente de alimentación	100-240 V ~ 50-60 Hz

---

## DECLARACIÓN DE CONFORMIDAD

---

**Fabricante:**

Chal-Tec GmbH, Wallstraße 16, 10179 Berlín (Alemania).



**Este producto cumple con las siguientes directivas europeas:**

2014/30/UE (EMC)  
 2014/35/UE (baja tensión)  
 2011/65/UE (refundición RoHS)

---

## INDICACIONES DE SEGURIDAD

---

- No utilice este aparato en el exterior o sobre superficies húmedas.
- Este aparato no es un juguete. Tenga especial cuidado cuando el aparato se encuentre en funcionamiento cerca de niños.
- Utilice el aparato de acuerdo con lo descrito en estas instrucciones de uso. Emplee exclusivamente los accesorios recomendados por el fabricante.
- No utilice la aspiradora si la ha dejado caer, si se ha averiado, si la ha dejado al aire libre o si la ha sumergido en agua. Póngase en contacto con un servicio técnico para su reparación.
- No toque el enchufe o el aparato con las manos mojadas.
- Nunca introduzca objetos en las ranuras del aparato. No utilice el aparato con los orificios bloqueados. Mantenga el aparato libre de polvo, pelusas, cabello y cualquier otro objeto que dificulte la circulación del aire.
- Mantenga el cabello, ropa suelta, los dedos y otras partes del cuerpo alejadas de las partes en movimiento y de los orificios del aparato.
- No aspire ningún objeto que esté ardiendo o humeando, como cigarrillos, cerillas o cenizas calientes.
- Tenga especial cuidado a la hora de limpiar escaleras.
- No aspire líquidos inflamables o explosivos, como gasolina. No utilice el aparato en lugares donde se almacenen dichas sustancias.
- Utilice la aspiradora tal y como se indica en las etiquetas y señalizaciones que presenta.
- Mantenga el extremo del conducto y otros orificios alejados del rostro y del cuerpo.
- No utilice la aspiradora sin el filtro antipolvo integrado.
- Desconecte el enchufe del aparato antes de montar o desmontar el conducto de succión.
- Guarde el aparato en una estancia interior. Guarde el aparato tras su utilización para evitar que alguien se tropiece.
- El uso de baterías incorrectas puede averiar el motor y provocar lesiones físicas. Utilice exclusivamente las baterías recomendadas.
- Utilice este aparato únicamente en el interior y sobre superficies secas.
- Utilice el aparato únicamente con el fin indicado en este manual de instrucciones.
- Si el cable de alimentación está dañado, deberá ser sustituido por el servicio de atención al cliente o una persona igualmente cualificada para evitar riesgos.

## Indicaciones importantes sobre el uso

Si la ranura que succiona el aire, el cepillo o el conducto de succión están bloqueados, apague de inmediato la aspiradora. Retire el objeto bloqueador antes de volver a poner en marcha el aparato.

- No utilice la aspiradora cerca de radiadores, colillas, etc.
- Antes de poner en marcha la aspiradora, retire del suelo objetos grandes o afilados para evitar dañar el filtro. No utilice el aparato para aspirar sustancias u objetos inflamables, como gasolina o cigarrillos.

## VISTA GENERAL DEL APARATO

- 1 Empuñadura
- 2 Interruptor de encendido/apagado
- 3 Recipiente para el polvo
- 4 Botón de desbloqueo del recipiente para el polvo
- 5 Botón de bloqueo de la empuñadura
- 6 Cepillo
- 7 Cargador

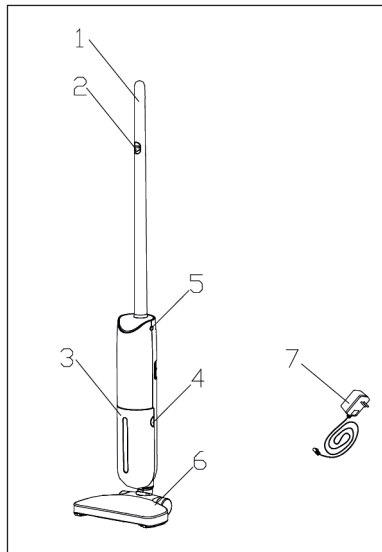

**MONTAJE**

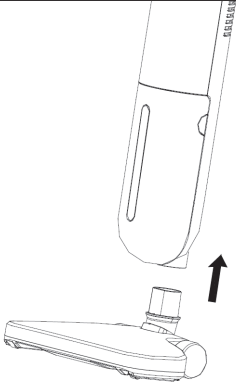
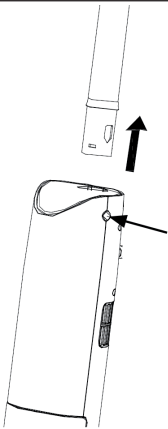
1	2
	
<p><b>Montaje de la aspiradora</b></p> <p>Para utilizar el aparato con el conducto de succión, monte el cepillo al conducto. Siga los pasos ilustrados en la imagen. Escuchará un chasquido.</p>	<p><b>Empuñadura plegable</b></p> <p>Pulse el botón de bloqueo de la empuñadura para encajar la empuñadura.</p>

## Retirar e instalar el recipiente para el polvo

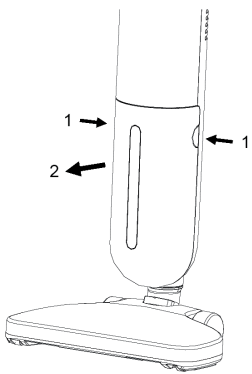
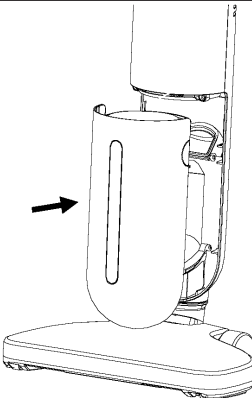
1	2
	
<p><b>Retirar el recipiente para el polvo</b></p> <p>Presione el botón de desbloqueo del recipiente para el polvo (1). A continuación, retire el recipiente para el polvo (2).</p>	<p><b>Instalar el recipiente para el polvo</b></p> <p>Inserte primero el extremo superior del recipiente en el aparato (preste atención a la correcta posición y dirección). A continuación, presione el resto del recipiente cerrando la carcasa. Oirá un chasquido, lo que significa que el recipiente para el polvo ha quedado bien encajado.</p>

## LIMPIEZA Y CUIDADO

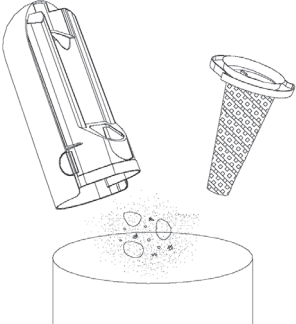
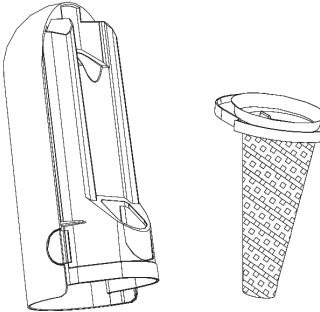
1	2
	
<p>Retire el recipiente para el polvo. Extraiga el marco del filtro y sacuda el polvo en un contenedor de basura.</p>	<p>Puede limpiar el recipiente para el polvo y el filtro con agua y/o un cepillo suave. Antes de volver a usar las piezas, séquelas completamente.</p>

### Cargar la aspiradora

- 1 Para cargar el aparato, conecte el cargador a la toma de corriente. Coloque la aspiradora cerca de la pared para que nadie pueda tropezar.
- 2 La luz indicadora parpadeará en color rojo hasta que el aparato esté completamente cargado. El aparato está completamente cargado y listo para usarse cuando la luz indicadora deja de parpadear y es verde.
- 3 Cuando el aparato está en marcha y funciona normal, la luz indicadora es verde

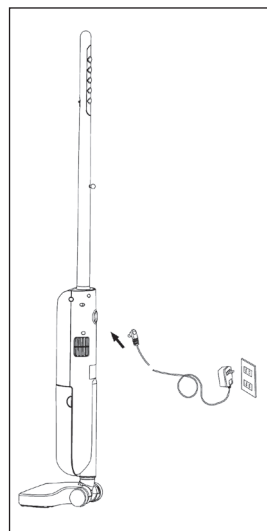



## DETECCIÓN Y REPARACIÓN DE ANOMALÍAS

Problema	Posible causa	Posible solución
El aparato no funciona.	No hay corriente eléctrica en la toma de corriente.	Compruebe el fusible y sustitúyalo si es necesario.
	Hay que reparar el aparato.	
El aparato no aspira bien o casi nada.	El recipiente para el polvo está lleno.	Vacíe el recipiente para el polvo.
	Hay que limpiar el filtro.	Retire el recipiente para el polvo. Compruebe si hay objetos que bloquean el canal de succión y si es necesario, extráigalos.
El polvo sale al exterior del aparato.	El recipiente para el polvo está lleno.	Vacíe el recipiente para el polvo.
	El recipiente para el polvo no está colocado correctamente.	Lea las instrucciones acerca del recipiente para el polvo.
	El recipiente para el polvo tiene un orificio.	Cambie el filtro.
El cepillo no aspira.	El recipiente para el polvo está lleno.	Vacíe y limpie el recipiente para el polvo.

---

## RETIRADA DEL APARATO

---



Si el aparato lleva adherida la ilustración de la izquierda (el contenedor de basura tachado) entonces rige la normativa europea, directiva 2012/19/UE. Este producto no debe arrojarse a un contenedor de basura común. Infórmese sobre las leyes territoriales que regulan la recogida separada de aparatos eléctricos y electrónicos. Respete las leyes territoriales y no arroje aparatos viejos al cubo de la basura doméstica. Una retirada de aparatos conforme a las leyes contribuye a proteger el medio ambiente y a las personas a su alrededor frente a posibles consecuencias perjudiciales para la salud. El reciclaje ayuda a reducir el consumo de materias primas.



