

10032298

W A L D B E C K

## **AirBuddy**

Akku-Luftpumpe

Rechargeable Air Pump

Bomba de aire

Pompe à air sur batterie

Compressore a batteria



**Sehr geehrter Kunde,**

wir gratulieren Ihnen zum Erwerb Ihres Gerätes. Lesen Sie die folgenden Hinweise sorgfältig durch und befolgen Sie diese, um möglichen Schäden vorzubeugen. Für Schäden, die durch Missachtung der Hinweise und unsachgemäßen Gebrauch entstehen, übernehmen wir keine Haftung.

---

## INHALTSVERZEICHNIS

---

Sicherheitshinweise 4
Geräteübersicht 5
Inbetriebnahme und Bedienung 6
Reinigung und Pflege 9
Hinweise zur Entsorgung 9
Spezielle Entsorgungshinweise für Verbraucher in Deutschland 10

<b>English 12</b>
<b>Español 19</b>
<b>Français 26</b>
<b>Italiano 33</b>

---

## TECHNISCHE DATEN

---

Artikelnummer	10032298
Netzspannung	12 V
Leistung	120 W
Akkukapazität	1500 mAh
Maximale Stromspannung	10 A
Genauigkeit des Druckmessers	-1/+1,5 PSI
Druckeinheiten	PSI, BAR, KPA

---

## HERSTELLER & IMPORTEUR (UK)

---

**Hersteller:**

Chal-Tec GmbH, Wallstraße 16, 10179 Berlin, Deutschland.

**Importeur für Großbritannien:**

Berlin Brands Group UK Limited  
 PO Box 42  
 272 Kensington High Street  
 London, W8 6ND  
 United Kingdom

---

## SICHERHEITSHINWEISE

---

- Das Gerät ist zur gelegentlichen Verwendung vorgesehen. Das Aufpumpen über einen längeren Zeitraum kann zum Überhitzen des Druckluftkompressors führen, wodurch Schäden verursacht werden können.
- Das Gerät sollte maximal 15 Minuten am Stück verwendet werden. Nach Ablauf der 15 Minuten sollte das Gerät ausgeschaltet werden und vor der erneuten Verwendung mindestens 15 Minuten lang abkühlen. Lassen Sie das Gerät nach jeweils 15 Minuten Verwendung für 15 Minuten abkühlen.
- Schalten Sie das Gerät sofort aus, wenn es seltsame Geräusche von sich gibt oder überhitzt.
- Schauen Sie sich das Gerät vor der Verwendung genau an. Sollten Ihnen zerbrochene, rissige oder beschädigte Gerätebestandteile auffallen, wenden Sie sich für die Reparatur an den Kundendienst oder eine in ähnlicher Weise qualifizierte Person.
- Die falsche Handhabung des Geräts kann zu Sach- und/oder Personenschäden führen.
- Setzen Sie das Gerät niemals Regen, Frost oder Temperaturen über 50°C aus.
- Verwenden Sie das Gerät nicht in der Nähe von leicht entflammaren Flüssigkeiten oder Gasen. Achten Sie darauf, dass Ihr Arbeitsbereich ausreichend beleuchtet ist.
- Schützen Sie sich selbst vor Stromschlägen. Vermeiden Sie das Berühren von geerdeten Oberflächen wie beispielsweise Rohren, Heizungen, elektrischen Öfen, Kühlschränken etc.
- Erlauben Sie Kindern niemals, das Gerät mit/von Stromquellen zu verbinden/entfernen. Lassen Sie Kinder in der Nähe des Geräts nicht unbeaufsichtigt und achten Sie darauf, dass diese nicht mit dem Gerät oder dem Gerätezubehör spielen.
- Erlauben Sie niemandem Luft in Mund, Ohren, Nase etc. anderer Personen oder Tiere zu Pumpen bzw. dies an sich selbst auszuprobieren. Der Druckluftkompressor ist kein Spielzeug.
- Sie sollten zur Verwendung des Geräts nur in der Bedienungsanleitung ausgewiesenes Zubehör verwenden, oder Zubehör, welches vom Hersteller empfohlen wurde. Die Verwendung von nicht empfohlenem Zubehör kann zu einem erhöhten Verwendungsrisiko führen.
- Dieses Gerät darf nur dann von Personen mit eingeschränkten physischen, sensorischen und mentalen Fähigkeiten oder mangelnder Erfahrung und Wissen (Kinder eingeschlossen) verwendet werden, wenn diese von einer für ihre Sicherheit verantwortlichen Person in das Gerät eingewiesen wurden und die mit der Nutzung verbunden Risiken verstehen.

# GERÄTEÜBERSICHT

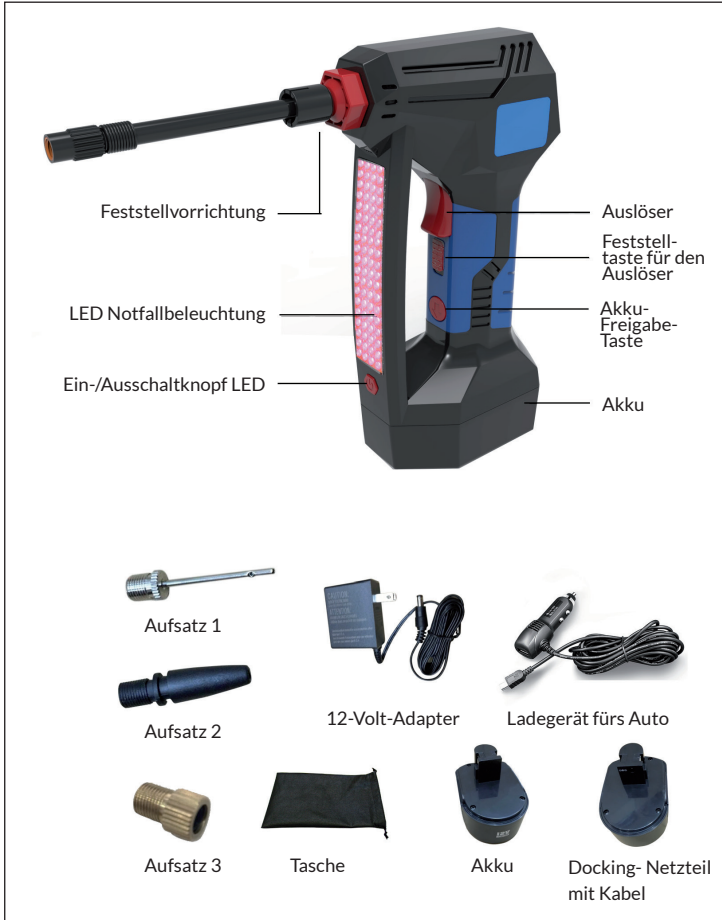

## INBETRIEBNAHME UND BEDIENUNG

### Reifen mit Druckluft befüllen

1. Lockern Sie die Feststellvorrichtung, indem Sie diese ungefähr drei Mal gegen den Uhrzeigersinn drehen (vgl. Abb. 3). Entfernen Sie die Feststellvorrichtung nicht vollständig.
2. **WICHTIG:** Fügen Sie den Luftschlauch mit Gewindeanschluss in die Feststellvorrichtung ein. Drücken Sie den Luftschlauch fest hinein, während Sie ihn im Uhrzeigersinn in die Feststellvorrichtung hineindrehen, bis er sich nicht mehr weiter drehen lässt und fest sitzt (vgl. Abb. 4).
3. Ziehen Sie die Feststellvorrichtung handfest an.
4. Drücken Sie zum Einschalten des Geräts den Ein-/Ausschaltknopf, welcher sich unterhalb der LCD-Anzeige befindet (vgl. Abb. 5).

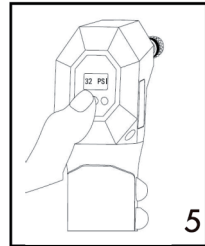
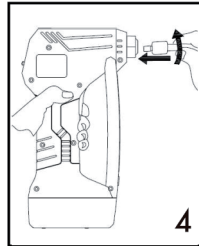
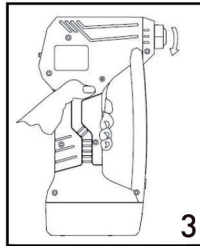

Hinweis: Nach ungefähr 30 Sekunden Inaktivität wird sich das Gerät, um Strom zu sparen, automatisch ausschalten.

5. Drücken Sie zur Auswahl des gewünschten Druckformats (PSI, BAR, KPA) mehrfach den Ein-(Ausschaltknopf, bis das von Ihnen gewünschte Format angezeigt wird.
6. Entfernen Sie, falls vorhanden, die Verschlusskappe vom Ventilschaft des Reifens und drehen Sie den Gewindeanschluss zügig auf den Ventilschaft des Reifens. Sobald der Gewindeanschluss verbunden ist, wird die Anzeige des Geräts den aktuellen Reifendruck anzeigen.
7. Drücken Sie „+“ oder „-“, um den gewünschten Reifendruck einzustellen. Warten Sie einen Moment, nachdem Sie die Taste gedrückt haben, bis der aktuelle Reifendruck angezeigt wird.

Hinweis: Überprüfen und befolgen Sie immer den vom Hersteller empfohlenen Reifendruck. Der Hinweis befindet sich üblicherweise an der Innenseite des Türpfostens Ihres Fahrzeugs.

8. Vergewissern Sie sich, dass der Sicherungsschalter des Auslösers entriegelt ist und drücken Sie den Auslöser.
9. Das Gerät beginnt, den Reifen bis zu dem von Ihnen eingestellten Reifendruck zu befüllen und schaltet sich, sobald der voreingestellte Reifendruck erreicht ist, automatisch ab.
10. Drücken Sie nach dem Befüllen einmalig den Auslöser, um das Gerät auszuschalten und verriegeln Sie den Sicherungsschalter.
11. Entfernen Sie zügig den Gewindeanschluss und drehen Sie die Verschlusskappe, falls vorhanden, wieder auf den Ventilschaft des Reifens.



#### VORSICHT

Verletzungsgefahr! Der Gewindeanschluss könnte heiß werden. Lassen Sie ihn abkühlen, bevor Sie ihn entfernen.

12. Die Notfallbeleuchtung enthält eine LED-Lampe. Drücken Sie auf den Knopf. Die LED-Lampe leuchtet rot auf. Wenn beim Befüllen des Reifens ein Fehler auftritt, können Sie den Knopf ein zweites Mal drücken. Die LED-Lampe blinkt in kurzen Abständen rot auf. Wenn Sie ein drittes Mal drücken, leuchtet die LED-Lampe kontinuierlich weiß und kann zur Beleuchtung verwendet werden.

### Wichtige Hinweise

- Überprüfen und befolgen Sie immer den vom Hersteller in der Bedienungsanleitung des Fahrzeugs angegebenen Reifendruck, um einen zu hohen Reifendruck zu vermeiden. Bei Fahrrädern können Sie hierfür die Markierung auf den Reifen überprüfen und sich danach richten.
- Warten Sie vor der Benutzung darauf, dass die LCD-Anzeige angeht.
- Verwenden Sie einen zweiten, separaten Luftdruckmesser, um einen genaueren Wert zu erhalten.

### So entfernen Sie den Akku

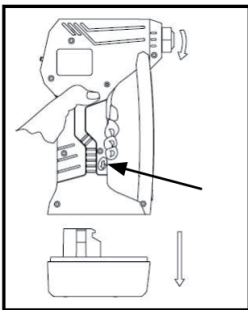

### So verwenden Sie das Zubehör

- Aufsatz 1 kann zum Aufpumpen von diversen Bällen, wie beispielsweise Basketball, Fußball etc. verwendet werden.
- Aufsatz 2 kann zum Befüllen von Ballons, Luftpolstern etc. verwendet werden.
- Aufsatz 3 kann zum Befüllen von Fahrradschläuchen verwendet werden.

### Gegenstände mit Hilfe zusätzlicher Düsenadapter mit Druckluft befüllen

1. Lockern Sie die Feststellvorrichtung, indem Sie diese ungefähr drei Mal gegen den Uhrzeigersinn drehen (vgl. Abb. 6). Entfernen Sie die Feststellvorrichtung nicht vollständig.
2. Fügen Sie den Düsenadapter in die Feststellvorrichtung ein. Drücken Sie diesen fest hinein, während Sie ihn im Uhrzeigersinn in die Feststellvorrichtung hineindrehen, bis er sich nicht mehr weiter drehen lässt und fest sitzt (vgl. Abb. 7).
3. Ziehen Sie die Feststellvorrichtung handfest an.
4. Drücken Sie zum Einschalten des Geräts den Ein-/Ausschaltknopf, welcher sich unterhalb der LCD-Anzeige befindet (vgl. Abb. 8).

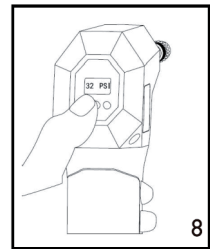
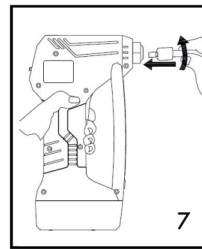
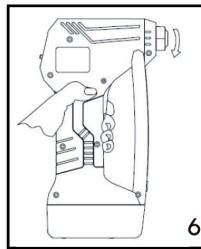

Hinweis: Nach ungefähr 30 Sekunden Inaktivität wird sich das Gerät, um Strom zu sparen, automatisch ausschalten.

5. Entfernen Sie (falls vorhanden) die Verschlusskappe des Ventils am Objekt und setzen Sie den Düsenadapter auf das Ventil und drücken Sie anschließend auf den Auslöser des Geräts.
6. Verwenden Sie das Gerät so lange, bis das Objekt vollständig befüllt ist.
7. Entfernen Sie den Düsenadapter zügig und drehen Sie die Verschlusskappe des Ventils (falls vorhanden) wieder auf das Ventil zurück.

Hinweis: Die Druckluftanzeige zeigt nur den ungefähren Wert an.



---

## REINIGUNG UND PFLEGE

---

- Bewahren Sie das Gerät an einem sicheren Ort auf. Wenn das Gerät über einen längeren Zeitraum nicht verwendet wird, sollte es an einem trockenen, für Kinder unzugänglichen Ort aufbewahrt werden.
- Halten Sie zur Gewährleistung der maximalen Geräteleistung und Sicherheit das Gerät sauber.

---

## HINWEISE ZUR ENTSORGUNG

---



Wenn es in Ihrem Land eine gesetzliche Regelung zur Entsorgung von elektrischen und elektronischen Geräten gibt, weist dieses Symbol auf dem Produkt oder auf der Verpackung darauf hin, dass dieses Produkt nicht im Hausmüll entsorgt werden darf. Stattdessen muss es zu einer Sammelstelle für das Recycling von elektrischen und elektronischen Geräten gebracht werden. Durch regelkonforme Entsorgung schützen Sie die Umwelt und die Gesundheit Ihrer Mitmenschen vor negativen Konsequenzen. Informationen zum Recycling und zur Entsorgung dieses Produkts, erhalten Sie von Ihrer örtlichen Verwaltung oder Ihrem Hausmüllentsorgungsdienst.

Dieses Produkt enthält Batterien. Wenn es in Ihrem Land eine gesetzliche Regelung zur Entsorgung von Batterien gibt, dürfen die Batterien nicht im Hausmüll entsorgt werden. Informieren Sie sich über die örtlichen Bestimmungen zur Entsorgung von Batterien. Durch regelkonforme Entsorgung schützen Sie die Umwelt und die Gesundheit Ihrer Mitmenschen vor negativen Konsequenzen.

## SPEZIELLE ENTSORGUNGSHINWEISE FÜR VERBRAUCHER IN DEUTSCHLAND

Entsorgen Sie Ihre Altgeräte fachgerecht. Dadurch wird gewährleistet, dass die Altgeräte umweltgerecht verwertet und negative Auswirkungen auf die Umwelt und menschliche Gesundheit vermieden werden. Bei der Entsorgung sind folgende Regeln zu beachten:

- Jeder Verbraucher ist gesetzlich verpflichtet, Elektro- und Elektronikaltgeräte (Altgeräte) sowie Batterien und Akkus getrennt vom Hausmüll zu entsorgen. Sie erkennen die entsprechenden Altgeräte durch folgendes Symbol der durchgestrichene Mülltonne (WEEE Symbol). 
- Sie haben Altbatterien und Altakkumulatoren, die nicht vom Altgerät umschlossen sind, sowie Lampen, die zerstörungsfrei aus dem Altgerät entnommen werden können, vor der Abgabe an einer Entsorgungsstelle vom Altgerät zerstörungsfrei zu trennen.
- Bestimmte Lampen und Leuchtmittel fallen ebenso unter das Elektro- und Elektronikgesetz und sind dementsprechend wie Altgeräte zu behandeln. Ausgenommen sind Glühbirnen und Halogenlampen. Entsorgen Sie Glühbirnen und Halogenlampen bitte über den Hausmüll, sofern Sie nicht das WEEE Symbol tragen.
- Jeder Verbraucher ist für das Löschen von personenbezogenen Daten auf dem Elektro- bzw. Elektronikgerät selbst verantwortlich.

### Rücknahmepflicht der Vertreiber

Vertreiber mit einer Verkaufsfläche für Elektro- und Elektronikgeräte von mindestens 400 Quadratmetern sowie Vertreiber von Lebensmitteln mit einer Gesamtverkauffläche von mindestens 800 Quadratmetern, die mehrmals im Kalenderjahr oder dauerhaft Elektro- und Elektronikgeräte anbieten und auf dem Markt bereitstellen, sind verpflichtet,

- 1 bei der Abgabe eines neuen Elektro- oder Elektronikgerätes an einen Endnutzer ein Altgerät des Endnutzers der gleichen Geräteart, das im Wesentlichen die gleichen Funktionen wie das neue Gerät erfüllt, am Ort der Abgabe oder in unmittelbarer Nähe hierzu unentgeltlich zurückzunehmen und
- 2 auf Verlangen des Endnutzers Altgeräte, die in keiner äußeren Abmessung größer als 25 Zentimeter sind, im Einzelhandelsgeschäft oder in unmittelbarer Nähe hierzu unentgeltlich zurückzunehmen; die Rücknahme darf nicht an den Kauf eines Elektro- oder Elektronikgerätes geknüpft werden und ist auf drei Altgeräte pro Geräteart beschränkt.

- Bei einem Vertrieb unter Verwendung von Fernkommunikationsmitteln ist die unentgeltliche Abholung am Ort der Abgabe auf Elektro- und Elektronikgeräte der Kategorien 1, 2 und 4 gemäß § 2 Abs. 1 ElektroG, nämlich „Wärmeüberträger“, „Bildschirmgeräte“ (Oberfläche von mehr als 100 cm<sup>2</sup>) oder „Großgeräte“ (letztere mit mindestens einer äußeren Abmessung über 50 Zentimeter) beschränkt. Für andere Elektro- und Elektronikgeräte (Kategorien 3, 5, 6) ist eine Rückgabemöglichkeit in zumutbarer Entfernung zum jeweiligen Endnutzer zu gewährleisten.
- Altgeräte dürfen kostenlos auf dem lokalen Wertstoffhof oder in folgenden Sammelstellen in Ihrer Nähe abgegeben werden: [www.take-e-back.de](http://www.take-e-back.de)
- Für Elektro- und Elektronikgeräte der Kategorien 1, 2 und 4 an bieten wir auch die Möglichkeit einer unentgeltlichen Abholung am Ort der Abgabe. Beim Kauf eines Neugeräts haben sie die Möglichkeit eine Altgerätabholung über die Webseite auszuwählen.
- Batterien können überall dort kostenfrei zurückgegeben werden, wo sie verkauft werden (z. B. Super-, Bau-, Drogeriemarkt). Auch Wertstoff- und Recyclinghöfe nehmen Batterien zurück. Sie können Batterien auch per Post an uns zurücksenden. Altbatterien in haushaltsüblichen Mengen können Sie direkt bei uns von Montag bis Freitag zwischen 08:00 und 16:00 Uhr unter der folgenden Adresse unentgeltlich zurückgeben:

**Chal-Tec Fulfillment GmbH**  
**Norddeutschlandstr. 3**  
**47475 Kamp-Lintfort**

- Wichtig zu beachten ist, dass Lithiumbatterien aus Sicherheitsgründen vor der Rückgabe gegen Kurzschluss gesichert werden müssen (z. B. durch Abkleben der Pole).
- Finden sich unter der durchgestrichenen Mülltonne auf der Batterie zusätzlich die Zeichen Cd, Hg oder Pb ist das ein Hinweis darauf, dass die Batterie gefährliche Schadstoffe enthält. (»Cd« steht für Cadmium, »Pb« für Blei und »Hg« für Quecksilber).

### **Hinweis zur Abfallvermeidung**

Indem Sie die Lebensdauer Ihrer Altgeräte verlängern, tragen Sie dazu bei, Ressourcen effizient zu nutzen und zusätzlichen Müll zu vermeiden. Die Lebensdauer Ihrer Altgeräte können Sie verlängern indem Sie defekte Altgeräte reparieren lassen. Wenn sich Ihr Altgerät in gutem Zustand befindet, könnten Sie es spenden, verschenken oder verkaufen.

**Dear Customer,**

Congratulations on purchasing this equipment. Please read this manual carefully and take care of the following hints to avoid damages. Any failure caused by ignoring the mentioned items and cautions mentioned in the instruction manual are not covered by our warranty and any liability.

---

## CONTENT

---

Safety Instructions 13  
 Product and Accessories 14  
 Use and Operation 15  
 Care and Cleaning 18  
 Hints on Disposal 18

---

## TECHNICAL DATA

---

Item number	10032298
Voltage	12 V
Power	120 W
Battery Capacity	1500 mAh
Maximum current	10 A
Max pressure	-1/+1,5 PSI
Pressuregauge accuracy	PSI, BAR, KPA

---

## MANUFACTURER & IMPORTER (UK)

---

**Manufacturer:**

Chal-Tec GmbH, Wallstrasse 16, 10179 Berlin, Germany.

**Importer for Great Britain:**

Berlin Brands Group UK Limited  
 PO Box 42  
 272 Kensington High Street  
 London, W8 6ND  
 United Kingdom

---

## SAFETY INSTRUCTIONS

---

- The air compressor is designed for occasional use. Inflation over a long period will overheat the air compressor and may cause damage.
- The air compressor should not operate for more than 15 minutes at a time, after which it must be switched off and set aside to cool for at least 15 minutes before restarting. Allow the unit to cool for 15 minutes after each 15 minutes of use.
- If the air compressor emits abnormal sounds or overheats, turn it off immediately and let it cool off for minimum 30 minutes.
- Inspect air compressor before use. If cracked, broken or damaged parts are found, qualified technicians should repair damaged parts.
- Incorrect use of the air compressor may result in personal injury and/or property damage.
- Never expose the air compressor to rain, frost or temperatures above 50°C (122°F).
- Never use the air compressor near flammable fluids or gases. Make sure your working area is well-lit.
- Protect yourself against electric shock. Avoid physical contact with grounded surfaces such as pipes, radiators, electric stoves, refrigerators, etc.
- Never allow children to connect/disconnect the air compressor to/from power sources. Never leave children unattended with the air compressor and never allow them to play with the accessories.
- Never allow anyone to pump air into mouth, ears, nose, etc of people, or animals. The air compressor is not a toy.
- Store air compressor in a secure location. If the air compressor is going to be unused for long periods of time, it should be stored in a dry place inaccessible to children.
- Keep the air compressor clean to maintain maximum output and safety.
- Examine the plug, charger and cable pack on a regular basis and have them repaired by qualified technicians if they are damaged.
- **Warning!** For your own safety, you should only use accessories and parts specified in the instructions, or recommended for use by the manufacturer.
- Use of accessories and other parts that are not mentioned in the instructions may entail an increased risk for the user of the air compressor.
- This appliance is not intended for use by persons (including children) with reduced physical, sensory or mental capabilities, or lack of experience and knowledge, unless they have been given supervision or instruction concerning use of the appliance by a person responsible for their safety.

# PRODUCT AND ACCESSORIES



---

## USE AND OPERATION

---

### Inflating Tires

1. Loosen the attachment lock approximately 3 rotations counterclockwise (See Fig 3). Do not remove lock completely.
2. **IMPORTANT!**: Insert the air hose with threaded connector into the attachment lock. Press in firmly while screwing clockwise until it can go no further. (See Fig 4).
3. Tighten attachment lock clockwise until hand-tight.
4. Press the Power button below the LCD display to turn on. (See Fig 5).

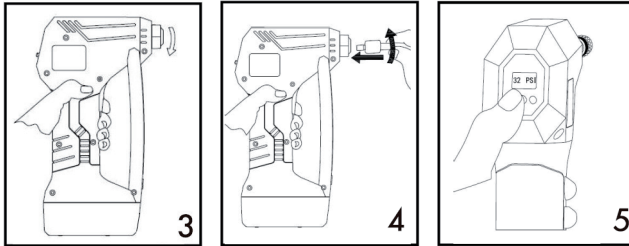

Note: After 30 seconds of inactivity the digital tire gauge will turn off automatically to conserve energy.

5. To choose desired pressure format (PSI, BAR, KPA), press the power button continuously until desired format displays.
6. Screw the threaded connector onto tire's valve stem quickly. When connected, the gauge will show current tire pressure.
7. Press „+“ or „-“ to set desired pressure level. Once set, wait a few seconds and until current tire pressure displays.

Note: Always check and follow the manufacturer's recommended pressure, usually located on the door jamb of your vehicle.

8. Being sure trigger lock is in unlock position, press the trigger.
9. The unit will begin to inflate the tire to the set pressure level, and shut off automatically when reached.
10. When done, press the trigger once to turn off, and slide trigger lock to lock position.
11. Remove the thread connector from the tire quickly, and replace valve stem cap on tire, if required.



#### CAUTION

Risk of injury! Connector may be hot. Use caution and allow to cool before removing.

12. Emergency lamp: Turn on the bottom. LED shows red recording light. When a fault occurs, you can press the second time. LED shows red quick flashing light. Press the third time, it shows white light being used for illumination.

### Important Notes

- To avoid over-inflation of tires, please check the recommended tire pressure in the vehicle's owners manual. For bicycle tires, check markings on tire.
- The LCD display must turn on before operating air inflator. Please read and understand the instructions provided in the manual prior to operation.
- Use a separate pressure gauge for more accurate reading.

### How to Remove the Battery Pack

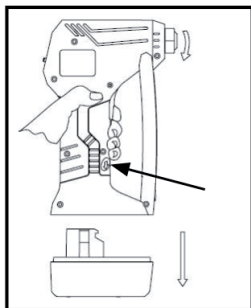



## Accessories

- Attachment 1 function is suitable ball inflator. For example: basketball, football and so on.
- Attachment 2 function is suitable balloon, air cushion and so on.
- Attachment 3 can be used to inflate bicycle hoses.

### Inflating Items with Additional Tips

1. Loosen the attachment lock approximately 3 rotations counter-clockwise (See Fig 6). Do not remove lock completely.
2. **IMPORTANT:** Insert the tip into the attachment lock. Press in firmly while screwing in clockwise until it can go no further (See Fig 7).
3. Tighten attachment lock clockwise until hand-tight.
4. Press the Power button below the LCD display to turn on. (See Fig 8)

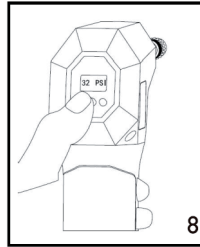
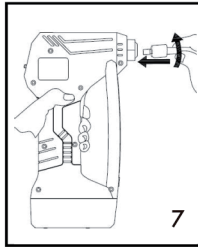
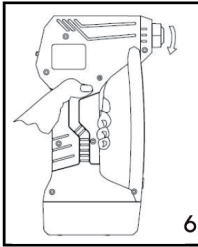

Note: After 30 seconds of inactivity the digital pressure gauge will turn off automatically to conserve energy.

5. Insert the tip adapter into inflatable object and push trigger.
6. Allow the unit to run until fully inflated.
7. Remove tip adapter from the inflated object quickly, and replace valve cover if required.

Note: The pressure gauge will only provide an estimated reading.

---

## CARE AND CLEANING

---

- Store air compressor in a secure location. If the air compressor is going to be unused for long periods of time, it should be stored in a dry place inaccessible to children.
- Keep the air compressor clean to maintain maximum output and safety. Examine the plug, charger and cable pack on a regular basis and have them repaired by qualified technicians if they are damaged.

---

## HINTS ON DISPOSAL

---



If there is a legal regulation for the disposal of electrical and electronic devices in your country, this symbol on the product or on the packaging indicates that this product must not be disposed of with household waste. Instead, it must be taken to a collection point for the recycling of electrical and electronic equipment. By disposing of it in accordance with the rules, you are protecting the environment and the health of your fellow human beings from negative consequences. For information about the recycling and disposal of this product, please contact your local authority or your household waste disposal service.

This product contains batteries. If there is a legal regulation for the disposal of batteries in your country, the batteries must not be disposed of with household waste. Find out about local regulations for disposing of batteries. By disposing of them in accordance with the rules, you are protecting the environment and the health of your fellow human beings from negative consequences.

**Estimado cliente:**

Le felicitamos por la adquisición de este producto. Lea atentamente el siguiente manual y siga cuidadosamente las instrucciones de uso con el fin de evitar posibles daños. La empresa no se responsabiliza de los daños ocasionados por un uso indebido del producto o por haber desatendido las indicaciones de seguridad.

---

## ÍNDICE DE CONTENIDOS

---

Indicaciones de seguridad 20  
 Descripción del aparato 21  
 Puesta en marcha y uso 22  
 Limpieza y cuidado 25  
 Retirada del aparato 25

---

## DATOS TÉCNICOS

---

Número de artículo	10032298
Tensión de red	12 V
Potencia	120 W
Capacidad	1500 mAH
Tensión de corriente máxima	10 A
Exactitud del manómetro	-1/+1,5 PSI
Unidades de presión	PSI, BAR, KPA

---

## FABRICANTE E IMPORTADOR (REINO UNIDO)

---

**Fabricante:**

Chal-Tec GmbH, Wallstraße 16, 10179 Berlín, Alemania.

**Importador para Gran Bretaña:**

Berlin Brands Group UK Limited  
 PO Box 42  
 272 Kensington High Street  
 London, W8 6ND  
 United Kingdom

---

## INDICACIONES DE SEGURIDAD

---

- El aparato se ha concebido para un uso esporádico. El inflado mediante un periodo de tiempo prolongado puede hacer que se sobrecaliente el compresor de aire a presión, lo cual puede provocar daños.
- El aparato debe utilizarse durante un máximo de 15 minutos. Transcurridos esos 15 minutos, se debe apagar el aparato y esperar otros 15 minutos a que se enfríe para utilizarlo de nuevo. Deje que el aparato se enfríe 15 minutos después de su uso.
- Apague el aparato inmediatamente si escucha ruidos extraños o se sobrecalienta.
- Examine con detenimiento el aparato antes de su utilización. Si detecta piezas del aparato dañadas o rotas, contacte con el servicio de atención al cliente o con otra persona cualificada para su reparación.
- La manipulación errónea del aparato puede provocar daños personales y/o materiales.
- Nunca exponga el aparato a la lluvia, escarcha o temperaturas superiores a 50 °C.
- No utilice el aparato cerca de sustancias o gases fácilmente inflamables. Asegúrese de que la zona de trabajo cuente con suficiente ventilación.
- Protéjase de las descargas eléctricas. Evite tocar superficies con toma a tierra, como tuberías, radiadores, hornos eléctricos, frigoríficos, etc.
- Nunca permita a los niños conectar/retirar el aparato a/de fuentes eléctricas. No deje a los niños sin supervisión cerca del aparato y asegúrese de que estos no jueguen con él.
- No permita a nadie que aplique el aire a presión a la boca, los oídos, nariz, etc. de otra persona o animales ni probarlo en uno mismo. Este compresor a presión no es un juguete.
- Debe utilizar los accesorios indicados en el manual de instrucciones o aquellos que hayan sido recomendados por el fabricante. La utilización de accesorios no recomendados aumenta el riesgo de lesiones.
- Las personas con discapacidades físicas, sensoriales y mentales o con falta de experiencia y conocimiento (niños incluidos) solo podrán utilizar el aparato si han sido instruidas por una persona responsable de su seguridad y conocen los riesgos que entraña el riesgo de su uso.

## DESCRIPCIÓN DEL APARATO

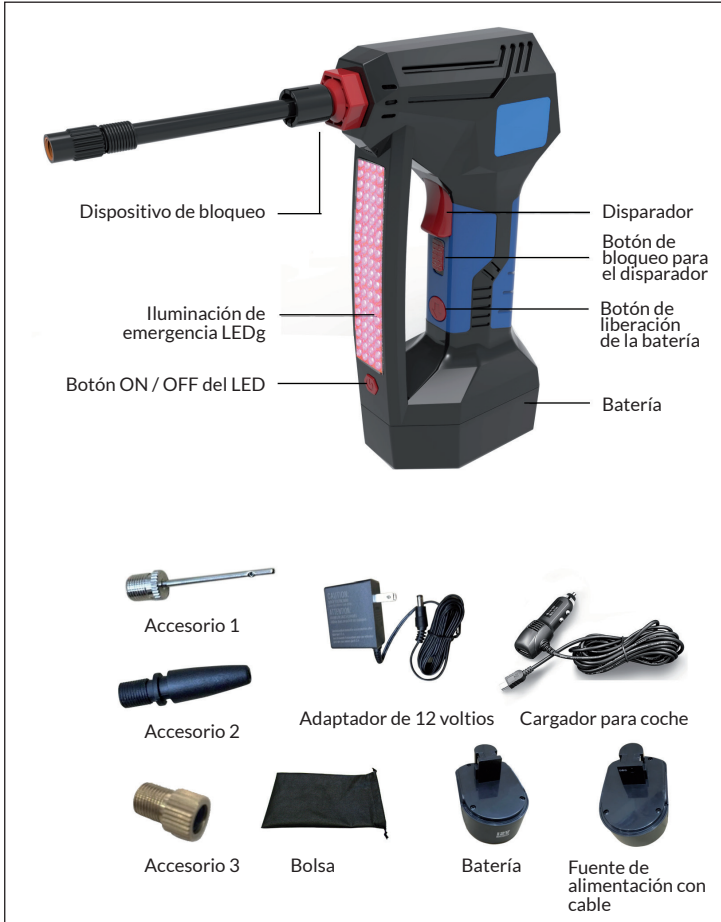

## PUESTA EN MARCHA Y USO

### Hinchar los neumáticos con aire a presión

1. Suelte el mecanismo de bloqueo girándolo unas tres veces en el sentido contrario de las agujas del reloj (véase ilustración 3). No retire completamente el mecanismo de bloqueo.
2. **IMPORTANTE:** Introduzca el conducto de aire con conexión roscada en el mecanismo de bloqueo. Presione el conducto de aire mientras lo enrosca en el mecanismo de bloqueo en el sentido de las agujas del reloj hasta el tope y se quede encajado (véase ilustración 4).
3. Apriete el mecanismo de bloqueo.
4. Para encender el aparato, presione el botón de encendido y apagado que se encuentra debajo del display LCD (véase ilustración 5).

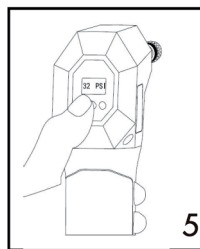
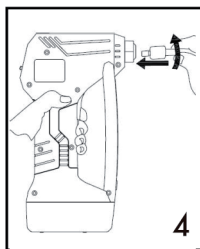
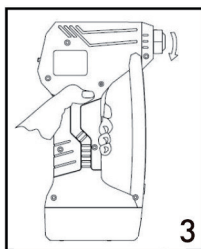

**Advertencia:** Tras unos 30 segundos de inactividad, el aparato se apaga automáticamente para ahorrar energía.

5. Para seleccionar el formato de presión deseado (PSI, BAR, KPA), pulse varias veces el botón on/off hasta que aparezca el formato correspondiente.
6. Retire el tapón del vástago de la válvula del neumático si fuera necesario y enrosque la conexión roscada inmediatamente al vástago de la válvula del neumático. Cuando la conexión roscada esté unida, en el indicador del aparato aparecerá la presión actual del neumático.
7. Presione „+“ o „-“ para ajustar la presión deseada de los neumáticos. Espere un momento después de haber mantenido pulsado el botón hasta que se muestre la presión actual del neumático.

**Advertencia:** Compruebe y siga siempre la presión del neumático recomendada por el fabricante. La indicación se encuentra habitualmente en la parte inferior de las jambas de su vehículo.

8. Asegúrese de que el mecanismo de seguridad del disparador esté desbloqueado y presione el disparador.
9. El aparato comienza a hinchar el neumático con la presión de aire que ha configurado previamente y se apaga automáticamente en cuanto haya alcanzado la presión seleccionada.
10. Pulse una vez el disparador tras el hinchado para apagar el aparato y bloquee el mecanismo de seguridad.
11. Retire la conexión roscada inmediatamente y coloque el tapón, de haberlo, sobre el vástago de la válvula.



#### AVISO

Riesgo de lesiones. La conexión roscada podría alcanzar temperaturas elevadas. Deje que se enfríe antes de retirarla.

12. La iluminación de emergencia contiene una lámpara LED. Pulse el botón. La lámpara LED se ilumina en color rojo. Cuando hinche un neumático y se produzca un error, puede presionar el botón una segunda vez. La lámpara LED parpadea en rojo. Si pulsa una tercera vez, la lámpara LED se ilumina de manera permanente en blanco y puede utilizarse como iluminación.

### Indicaciones importantes

- Compruebe y siga siempre la presión indicada por el fabricante del manual de su vehículo para evitar una presión demasiado elevada. En caso de bicicletas, puede orientarse por la marca del neumático y comprobarla posteriormente.
- Espere a que el indicador LCD se encienda antes de su uso.
- Utilice un medidor de presión separado para obtener un valor exacto.

### Cómo retirar la batería

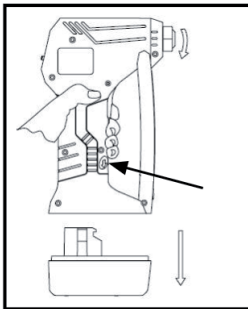

## Cómo utilizar los complementos

- El complemento 1 puede utilizarse para hinchar distintas pelotas, como de baloncesto, fútbol, etc.
- El complemento 2 puede utilizarse para hinchar globos, colchones de aire, etc.
- El complemento 3 puede utilizarse para hinchar cámaras de bicicletas.

## Hinchar los objetos con aire a presión con ayuda del adaptador adicional para boquillas.

1. Suelte el mecanismo de bloqueo girándolo unas tres veces en el sentido contrario de las agujas del reloj (véase ilustración 6). No retire completamente el mecanismo de bloqueo.
2. Introduzca el adaptador para boquilla en el mecanismo de bloqueo. Presiónelo mientras lo enrosca en el mecanismo de bloqueo en el sentido de las agujas del reloj hasta el tope y se quede encajado (véase ilustración 7).
3. Apriete el mecanismo de bloqueo.
4. Para encender el aparato, presione el botón de encendido y apagado que se encuentra debajo del display LCD (véase ilustración 8).

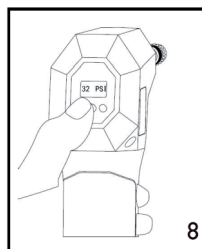
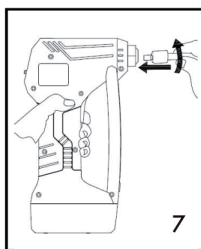
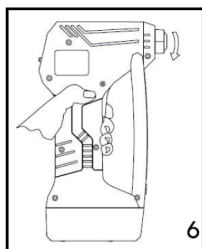

**Advertencia:** Tras unos 30 segundos de inactividad, el aparato se apaga automáticamente para ahorrar energía.

5. Retire (de haberlo) el tapón de la válvula del objeto y coloque el adaptador para la boquilla sobre la válvula y presione a continuación el disparador del aparato.
6. Utilice el aparato hasta que el objeto se haya inflado por completo.
7. Retire el adaptador para boquilla inmediatamente y coloque de nuevo el tapón de la válvula (de haberlo) sobre la misma.

**Advertencia:** El indicador de aire a presión solo muestra un valor aproximado.



---

## LIMPIEZA Y CUIDADO

---

- Guarde el aparato en un lugar seguro. Si no utiliza el aparato durante un periodo prolongado de tiempo, debe guardarlo en un lugar seco e inaccesible para los niños.
- Mantenga el aparato limpio para garantizar una máxima eficiencia y seguridad.

---

## RETIRADA DEL APARATO

---



Si en su país existe una disposición legal relativa a la eliminación de aparatos eléctricos y electrónicos, este símbolo estampado en el producto o en el embalaje advierte que no debe eliminarse como residuo doméstico. En lugar de ello, debe depositarse en un punto de recogida de reciclaje de aparatos eléctricos y electrónicos. Una gestión adecuada de estos residuos previene consecuencias potencialmente negativas para el medio ambiente y la salud de las personas. Puede consultar más información sobre el reciclaje y la eliminación de este producto contactando con su administración local o con su servicio de recogida de residuos.

Este producto contiene baterías. Si en su país existe una disposición legal relativa a la eliminación de baterías, estas no deben eliminarse como residuo doméstico. Infórmese sobre la normativa vigente relacionada con la eliminación de baterías. Una gestión adecuada de estos residuos previene consecuencias potencialmente negativas para el medio ambiente y la salud de las personas.

**Cher client,**

Toutes nos félicitations pour l'acquisition de ce nouvel appareil. Veuillez lire attentivement les instructions suivantes de branchement et d'utilisation afin d'éviter d'éventuels dommages. Le fabricant ne saurait être tenu pour responsable des dommages dus au non-respect des consignes de sécurité et à la mauvaise utilisation de l'appareil.

---

## SOMMAIRE

---

Consignes de sécurité 27  
 Aperçu de l'appareil 28  
 Mise en service et utilisation 29  
 Nettoyage et entretien 32  
 Conseils pour le recyclage 32

---

## FICHE TECHNIQUE

---

Numéro d'article	10032298
Tension d'alimentation	12 V
Puissance	120 W
Capacité de la batterie	1500 mAh
Intensité maximale	10 A
Précision du manomètre	-1/+1,5 PSI
Unités de pression	PSI, BAR, KPA

---

## FABRICANT ET IMPORTATEUR (UK)

---

**Fabricant :**

Chal-Tec GmbH, Wallstraße 16, 10179 Berlin, Allemagne.

**Importateur pour la Grande Bretagne :**

Berlin Brands Group UK Limited  
 PO Box 42  
 272 Kensington High Street  
 London, W8 6ND  
 United Kingdom

---

## CONSIGNES DE SÉCURITÉ

---

- L'appareil est destiné à un usage occasionnel. Pomper de l'air pendant une longue durée peut provoquer une surchauffe du compresseur d'air, ce qui peut provoquer des dégâts.
- L'appareil ne doit pas être utilisé plus de 15 minutes d'affilée. Au bout de ces 15 minutes, vous devriez éteindre l'appareil et le laisser refroidir au moins 15 minutes avant de l'utiliser à nouveau. Faites toujours refroidir l'appareil 15 minutes au bout de 15 minutes d'utilisation.
- Eteignez l'appareil dès qu'il émet des bruits inhabituels ou qu'il surchauffe.
- Examinez bien l'appareil avant de l'utiliser. Si vous remarquez des parties de l'appareil qui seraient cassées, fendues ou endommagées, adressez-vous au service client ou à une personne de qualification équivalente pour une réparation.
- L'utilisation inadéquate de l'appareil peut provoquer des dommages aux objets ou aux personnes.
- N'exposez jamais l'appareil à la pluie, au gel ou à des températures supérieures à 50°C.
- N'utilisez pas l'appareil à proximité de liquides ou de gaz inflammables. Veillez à ce que votre zone de travail soit suffisamment éclairée.
- Protégez-vous contre les électrocutions. Évitez de toucher les surfaces reliées à la terre comme les tuyaux, radiateurs, fours électriques, réfrigérateurs, etc.
- Ne laissez jamais les enfants brancher ou débrancher l'appareil. ne laissez jamais les enfants sans surveillance à proximité de l'appareil et veillez à ce que ceux-ci ne jouent ni avec l'appareil ni avec ses accessoires.
- Ne laissez personne envoyer de l'air dans la bouche, les oreilles, le nez etc. d'autres personnes ou d'animaux ou de le faire sur elles-mêmes. Le compresseur d'air n'est pas un jouet.
- Avec l'appareil, vous ne devez utiliser que les accessoires mentionnés dans le mode d'emploi, ou bien des accessoires recommandés par le fabricant. Les accessoires non recommandés peuvent augmenter le risque à l'utilisation de l'appareil.
- Cet appareil ne doit être utilisé par des personnes aux capacités physiques sensorielles ou mentales réduites, ou manquant de connaissances ou d'expérience (enfants inclus), que si elles ont été formées à l'utilisation de l'appareil par une personne responsable de leur sécurité et qu'elles ont bien compris les dangers qui y sont liés.

# APERÇU DE L'APPAREIL



## MISE EN SERVICE ET UTILISATION

### Pomper des pneus avec le compresseur

1. Desserrez le verrouillage en le tournant environ trois fois en sens antihoraire (voir illustration 3). Ne retirez pas entièrement le dispositif de verrouillage.
2. **IMPORTANT** : Insérez le tuyau d'air avec le branchement fileté dans le dispositif de verrouillage. Appuyez fermement sur le tuyau d'air tout en le tournant dans le sens des aiguilles d'une montre dans le dispositif de verrouillage jusqu'à ne plus pouvoir le tourner et qu'il soit bien fixé (voir illustration 4).
3. Serrez le dispositif de verrouillage à la main.
4. Pour allumer l'appareil, appuyez sur le bouton de marche/arrêt qui se trouve sous le témoin LCD (voir illustration 5).

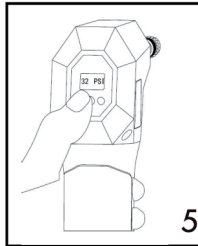
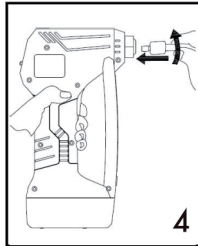
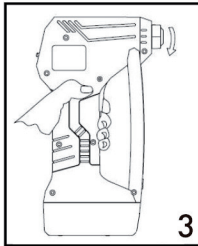

Remarque: au bout de 30 secondes d'inactivité environ, l'appareil s'éteint tout seul pour économiser du courant.

5. Pour choisir votre unité de gonflage (PSI, BAR, KPA) appuyez plusieurs fois sur le bouton de marche/arrêt jusqu'à ce que votre unité soit affichée.
6. Retirez le capuchon de valve du pneu s'il est présent et tournez rapidement le branchement fileté sur l'axe de la valve du pneu. Dès que le connecteur fileté est branché, l'écran de l'appareil affiche la pression actuelle du pneu.
7. Appuyez sur „+“ ou „-“ pour régler la pression voulue. Patientez un moment après avoir appuyé sur la touche jusqu'à ce que la pression actuelle du pneu soit affichée.

Remarque : contrôlez et respectez toujours la pression de pneu recommandée par le fabricant. Cette indication se trouve généralement sur la face intérieure du montant de porte de votre véhicule.

8. Assurez-vous que l'interrupteur de sécurité du déclencheur est déverrouillé et appuyez sur le déclencheur.
9. L'appareil commence à gonfler le pneu jusqu'à la valeur de pression que vous avez réglée et s'arrête automatiquement dès que cette valeur de pression de pneu est atteinte.
10. Une fois que le pneu est gonflé, appuyez une fois sur le déclencheur pour éteindre l'appareil, et verrouillez l'interrupteur de sécurité.
11. Retirez rapidement le connecteur fileté et revissez le bouchon de protection de valve du pneu si présent.



#### ATTENTION

Risque de blessure ! le connecteur fileté peut devenir très chaud. Laissez-le refroidir avant de le retirer.

12. L'éclairage de secours contient une ampoule LED. Appuyez sur le bouton. La lampe LED s'allume en rouge. Si un dysfonctionnement se produit pendant le gonflage du pneu, vous pouvez appuyer une deuxième fois sur le bouton. La lampe LED clignote en rouge à intervalles rapprochés. Si vous appuyez une troisième fois, la lampe LED reste allumée en continu en blanc et peut être utilisée comme éclairage.

#### Remarques importantes

- Contrôlez et respectez toujours les pressions recommandées par le constructeur dans le mode d'emploi du véhicule, pour éviter de trop gonfler vos pneus. Pour les vélos, vous pouvez contrôler la pression adaptée sur le flanc du pneu et vous y conformer.
- Pour utiliser l'appareil, attendez que l'écran LCD démarre.
- Utilisez un second manomètre indépendant pour obtenir une valeur de mesure plus précise.

#### Pour retirer la batterie

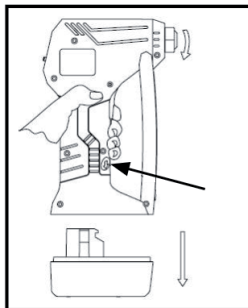

## Pour utiliser les accessoires

- L'accessoire 1 peut être utilisé pour gonfler divers ballons comme un ballon de basket, de football etc.
- L'accessoire 2 peut être utilisé pour gonfler des ballons de baudruche, des coussins gonflables, etc.
- L'accessoire 3 peut être utilisé pour gonfler des boyaux de vélo.

## Gonfler des objets au compresseur en utilisant l'adaptateur de buse

1. Desserrez le verrouillage en le tournant environ trois fois en sens antihoraire (voir illustration 6). Ne retirez pas complètement le dispositif de verrouillage.
2. Insérez l'adaptateur de buse dans le verrouillage. Appuyez fermement dessus tout en le tournant en sens horaire jusqu'à ne plus pouvoir le faire tourner et qu'il soit bien fixé (voir illustration 7).
3. Serrez le dispositif de verrouillage à la main.
4. Pour allumer l'appareil, appuyez sur le bouton de marche/arrêt qui se trouve sous le témoin LCD (voir illustration 8).

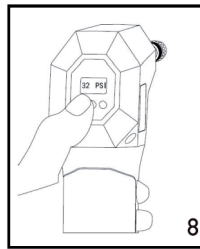
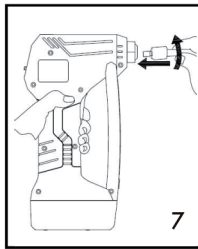
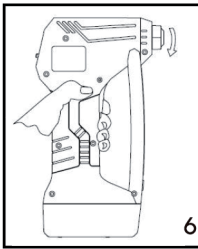

Remarque: au bout de 30 secondes d'inactivité environ, l'appareil s'éteint tout seul pour économiser du courant.

5. Retirez (si présente) le bouchon de fermeture de la valve de l'objet et mettez l'adaptateur de la buse sur la valve puis appuyez sur le déclencheur de l'appareil.
6. Utilisez l'appareil jusqu'à ce que l'objet soit complètement rempli.
7. Retirez rapidement l'adaptateur de buse et revissez le bouchon de protection de la valve du pneu (si présent).

Remarque : l'indicateur de pression ne donne qu'une valeur approximative de pression.

---

## NETTOYAGE ET ENTRETIEN

---

- Conservez l'appareil en lieu sûr. Si l'appareil ne sert pas pendant une période prolongée, conservez-le dans un endroit sec et hors de portée des enfants.
- Maintenez l'appareil propre pour garantir sa puissance optimale et sa sécurité de fonctionnement.

---

## CONSEILS POUR LE RECYCLAGE

---



S'il existe une réglementation pour l'élimination ou le recyclage des appareils électriques et électroniques dans votre pays, ce symbole sur le produit ou sur l'emballage indique que cet appareil ne doit pas être jeté avec les ordures ménagères. Vous devez le déposer dans un point de collecte pour le recyclage des équipements électriques et électroniques. La mise au rebut conforme aux règles protège l'environnement et la santé de vos semblables des conséquences négatives. Pour plus d'informations sur le recyclage et l'élimination de ce produit, veuillez contacter votre autorité locale ou votre service de recyclage des déchets ménagers.

Ce produit contient des piles. S'il existe une réglementation pour l'élimination ou le recyclage des piles dans votre pays, vous ne devez pas les jeter avec les ordures ménagères. Renseignez-vous sur les dispositions locales relatives à la collecte des piles usagées. La mise au rebut conforme aux règles protège l'environnement et la santé de vos semblables des conséquences négatives.



**Gentile cliente,**

La ringraziamo per aver acquistato il nostro prodotto. La preghiamo di leggere attentamente le seguenti istruzioni e di seguirle per evitare eventuali danni.

Si declina ogni responsabilità per danni derivati da una mancata osservazione delle avvertenze di sicurezza e da un uso improprio del dispositivo.

---

## INDICE

---

Avvertenze di sicurezza 34  
 Descrizione del prodotto 35  
 Messa in funzione e utilizzo 36  
 Pulizia e manutenzione 39  
 Smaltimento 39

---

## DATI TECNICI

---

Articolo numero	10032298
Tensione	12 V
Potenza	120 W
Capacità batteria	1500 mAh
Corrente massima	10 A
Precisione manometro	-1/+1,5 PSI
Unità pressione	PSI, BAR, KPA

---

## PRODUTTORE E IMPORTATORE (UK)

---

### **Produttore:**

Chal-Tec GmbH, Wallstraße 16, 10179 Berlino, Germania.

### **Importatore per la Gran Bretagna:**

Berlin Brands Group UK Limited  
 PO Box 42  
 272 Kensington High Street  
 London, W8 6ND  
 United Kingdom

---

## AVVERTENZE DI SICUREZZA

---

- Il dispositivo è per un uso occasionale. L'uso per un periodo di tempo prolungato può surriscaldare il compressore e causare danni.
- Il dispositivo deve essere utilizzato per un massimo di 15 minuti alla volta. Trascorsi 15 minuti, spegnere il dispositivo e farlo raffreddare per almeno 15 minuti prima di utilizzarlo di nuovo. Dopo 15 minuti di utilizzo, lasciare raffreddare il dispositivo per 15 minuti.
- Spegnere immediatamente il dispositivo in caso di rumori insoliti o di surriscaldamento.
- Controllare il dispositivo prima dell'uso. Se si notano componenti danneggiati, contattare il servizio clienti o un tecnico qualificato per la riparazione.
- Un utilizzo improprio del dispositivo può causare danni a cose e / o infortuni.
- Non esporre mai il dispositivo a pioggia, gelo o a temperature superiori a 50°C. Non utilizzare il dispositivo vicino a liquidi o a gas infiammabili. Assicurarsi che l'area di lavoro sia ben illuminata.
- Per evitare il pericolo di scosse elettriche, non toccare superfici di messa a terra come tubi, stufe, forni elettrici, frigoriferi, ecc.
- I bambini non devono collegare / scollegare il dispositivo con / da fonti di alimentazione. Sorvegliare i bambini se si utilizza il dispositivo in loro presenza e assicurarsi che non giochino con il dispositivo o con gli accessori.
- Non consentire a nessuno di pompare aria in bocca, nelle orecchie, nel naso, ecc. di altre persone o di animali: il compressore non è un giocattolo.
- Utilizzare solo gli accessori indicati nel manuale o gli accessori consigliati dal produttore. L'uso di accessori non consigliati può comportare rischi per l'utente.
- Questo dispositivo non deve essere utilizzato da persone (compresi i bambini) con capacità fisiche, sensoriali o mentali ridotte e da persone che manchino di esperienza e conoscenza del dispositivo, a meno che siano attentamente sorvegliate o ben istruite relativamente all'utilizzo del dispositivo stesso da parte di un supervisore responsabile della loro sicurezza.

## DESCRIZIONE DEL PRODOTTO

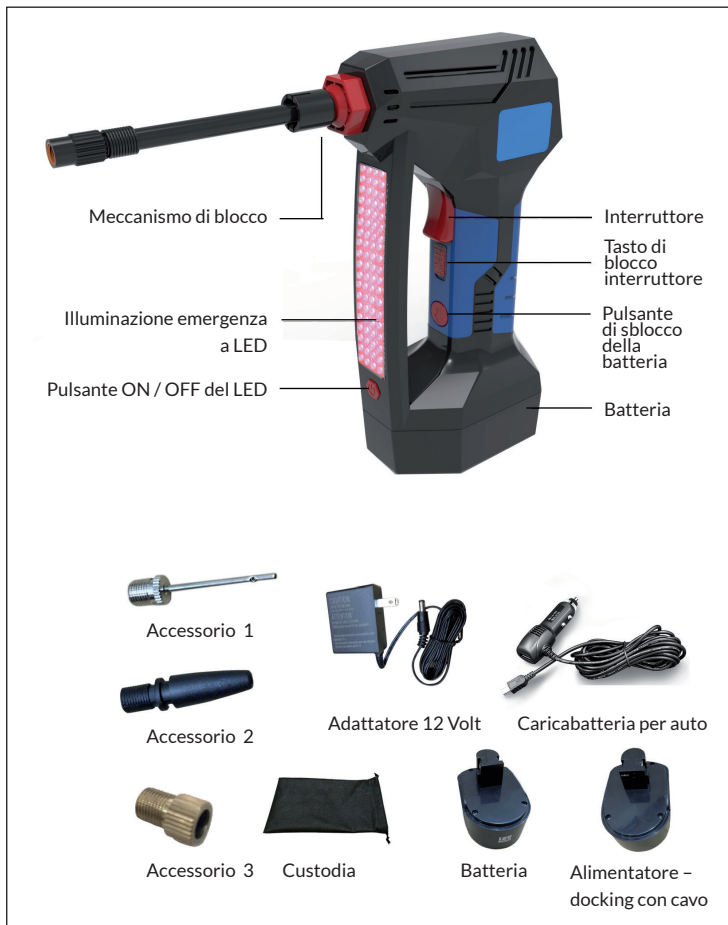

## MESSA IN FUNZIONE E UTILIZZO

### Gonfiare i pneumatici con aria compressa

1. Allentare il meccanismo di blocco ruotandolo circa tre volte in senso antiorario (vedere Fig. 3). Non rimuovere completamente il meccanismo di blocco.
2. **IMPORTANTE:** inserire il tubo dell'aria con il raccordo filettato nel meccanismo di blocco. Premere all'interno il tubo dell'aria ruotandolo in senso orario nel meccanismo di blocco fino a quando non si arresta ed è ben inserito (vedere Fig. 4).
3. Serrare manualmente il meccanismo di blocco.
4. Per accendere il dispositivo, premere il tasto di accensione/spengimento situato sotto il display LCD (vedere Fig. 5).

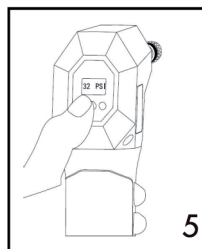
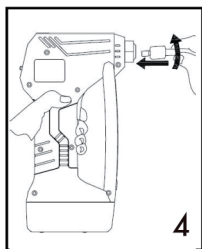
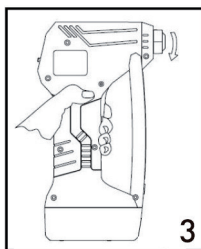

Nota: dopo circa 30 secondi di inattività il dispositivo si spegne automaticamente per risparmiare energia.

5. Per selezionare l'unità desiderata (PSI, BAR, KPA), premere ripetutamente il tasto di accensione/spengimento fino a visualizzare la pressione desiderata.
6. Rimuovere il tappo (se presente) dallo stelo della valvola del pneumatico e ruotare velocemente il raccordo filettato sulla valvola dello stelo del pneumatico. Appena il raccordo filettato è collegato, il display del dispositivo indica la pressione attuale dei pneumatici.
7. Premere „+“ o „-“ per impostare la pressione desiderata dei pneumatici. Attendere un po' dopo aver premuto il tasto finché non viene visualizzata la pressione attuale del pneumatico.

Nota: controllare e seguire sempre la pressione raccomandata dal produttore. L'indicazione si trova di solito all'interno della portiera del veicolo.

8. Assicurarsi che il tasto di blocco sia sbloccato e premere l'interruttore.
9. Il dispositivo inizia a gonfiare il pneumatico fino alla pressione impostata e si spegne automaticamente al raggiungimento del valore.
10. Al termine, premere una volta l'interruttore per spegnere il dispositivo e posizionare il tasto in posizione di blocco.
11. Rimuovere rapidamente il raccordo filettato e ruotare il tappo (se presente) sullo stelo della valvola del pneumatico.



#### ATTENZIONE

Pericolo di infortuni! Il raccordo filettato potrebbe essere caldo. Lasciarlo raffreddare prima di rimuoverlo.

12. L'illuminazione di emergenza è dotata di una luce a LED. Premere il tasto. La luce a LED si accende in rosso. Se si verifica un errore mentre si gonfia il pneumatico, premere il tasto una seconda volta. La luce a LED lampeggia in rosso a brevi intervalli. Se si preme una terza volta, la luce a LED diventa bianca e resta accesa e può essere utilizzata per l'illuminazione.

#### Note importanti

- Controllare sempre la pressione dei pneumatici indicata nel manuale di istruzioni del veicolo per evitare un'eccessiva pressione dei pneumatici. Per le biciclette, controllare le indicazioni sulle ruote.
- Prima dell'uso, attendere che il display LCD si accenda.
- Utilizzare un secondo manometro separato per ottenere un valore più preciso.

#### Rimuovere la batteria

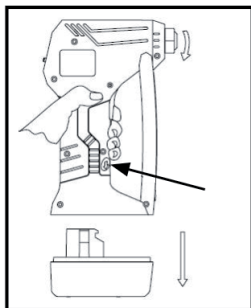

## Come usare gli accessori

- L'accessorio 1 può essere usato per gonfiare palloni da basket, calcio, ecc.
- L'accessorio 2 può essere usato per gonfiare palloncini, cuscini ad aria, ecc.
- L'accessorio 3 può essere usato per gonfiare i tubi della bicicletta.

### Gonfiare gli oggetti con aria compressa tramite adattatori per ugelli aggiuntivi

1. Allentare il meccanismo di blocco ruotandolo circa tre volte in senso antiorario (vedere Fig. 6). Non rimuovere completamente il meccanismo di blocco.
2. Inserire l'adattatore dell'ugello nel meccanismo di blocco. Premere saldamente l'adattatore all'interno ruotandolo in senso orario nel meccanismo di blocco fino a quando non si arresta ed è inserito correttamente (vedere Fig. 7).
3. Serrare manualmente il meccanismo di blocco.
4. Per accendere il dispositivo, premere il tasto di accensione/spegnimento situato sotto il display LCD (vedere Fig. 8).

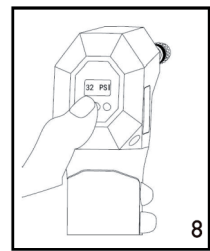
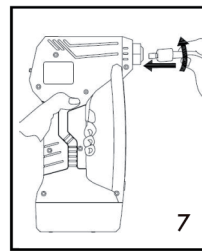
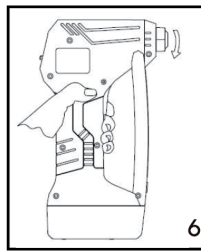

Nota: dopo circa 30 secondi di inattività, il dispositivo si spegne automaticamente per risparmiare energia.

5. Rimuovere il tappo della valvola (se presente) sull'oggetto e posizionare l'adattatore dell'ugello sulla valvola. Ora premere l'interruttore.
6. Continuare fino a quando l'oggetto non è completamente gonfiato.
7. Rimuovere rapidamente l'adattatore dell'ugello e reinserire sulla valvola il tappo (se presente).

Nota: il manometro indica solo il valore approssimativo.

---

## PULIZIA E MANUTENZIONE

---

- Conservare il dispositivo in un luogo sicuro. In caso di inutilizzo prolungato del dispositivo, conservarlo in un luogo asciutto e lontano dalla portata dei bambini.
- Mantenere il dispositivo pulito per garantirne la massima sicurezza e potenza.

---

## SMALTIMENTO

---



Se nel proprio paese si applicano le regolamentazioni inerenti lo smaltimento di dispositivi elettrici ed elettronici, questo simbolo sul prodotto o sulla confezione segnala che questi prodotti non possono essere smaltiti con i rifiuti normali e devono essere portati a un punto di raccolta di dispositivi elettrici ed elettronici. Grazie al corretto smaltimento dei vecchi dispositivi si tutela il pianeta e la salute delle persone da possibili conseguenze negative. Informazioni riguardanti il riciclo e lo smaltimento di questi prodotti si ottengono presso l'amministrazione locale oppure il servizio di gestione dei rifiuti domestici.

Il prodotto contiene batterie. Se nel proprio paese si applicano le regolamentazioni inerenti lo smaltimento di batterie, non possono essere smaltite con i normali rifiuti domestici. Preghiamo di informarvi sulle regolamentazioni vigenti sullo smaltimento delle batterie. Grazie al corretto smaltimento dei vecchi dispositivi si tutela l'ambiente e la salute delle persone da conseguenze negative.

