

INFINITY STORM

Ventilator
Fan
Ventilador
Ventilateur
Ventilatore

10032340



COMFORTING
OMFORTING
FORTINGCO
TINGCOMFO
COMFORTIN
OMFORTING
FORTINGCO
TINGCOMFO

KLARSTEIN

www.klarstein.com

Sehr geehrter Kunde,

wir gratulieren Ihnen zum Erwerb Ihres Gerätes. Lesen Sie die folgenden Hinweise sorgfältig durch und befolgen Sie diese, um möglichen Schäden vorzubeugen. Für Schäden, die durch Missachtung der Hinweise und unsachgemäßen Gebrauch entstehen, übernehmen wir keine Haftung. Scannen Sie den folgenden QR-Code, um Zugriff auf die aktuellste Bedienungsanleitung und weitere Informationen rund um das Produkt zu erhalten.



INHALTSVERZEICHNIS

Sicherheitshinweise	4
Zusammenbau	5
Bedienung über die Fernbedienung	7
Bedienung über das Bedienfeld	8
Reinigung und Pflege	9
Spezielle Entsorgungshinweise für Verbraucher in Deutschland	10
Hinweise zur Entsorgung	12
Hersteller & Importeur (UK)	12

English	12
Español	21
Français	29
Italiano	37

TECHNISCHE DATEN

Artikelnummer	10032340
Stromversorgung	220-240 V ~ 50 Hz
Leistung	55 W

SICHERHEITSHINWEISE

- Falls das Netzkabel oder der Stecker beschädigt sind, müssen sie vom Hersteller, einem autorisierten Fachbetrieb oder einer ähnlich qualifizierten Person ersetzt werden.
- Benutzen Sie das Gerät nur in Innenräumen.
- Tauchen Sie das Gerät, den Stecker und das Netzkabel niemals in Wasser oder andere Flüssigkeiten.
- Kinder ab 8 Jahren, physisch und körperlich eingeschränkte Menschen dürfen das Gerät nur benutzen, wenn sie vorher von einer für Sie verantwortlichen Aufsichtsperson ausführlich mit den Funktionen und den Sicherheitsvorkehrungen vertraut gemacht wurden. Achten Sie darauf, dass Kinder nicht mit dem Gerät spielen. Kinder ab 8 Jahren dürfen das Gerät nur unter Aufsicht reinigen.
- Wenn Sie das Gerät nicht mehr benutzen, ziehen Sie den Stecker aus der Steckdose.
- Entfernen Sie das Schutzgitter nicht mehr, nachdem Sie das Gerät zusammengebaut haben!
- Stecken Sie keine Finger, Stifte oder andere Gegenstände durch das Schutzgitter, während das Gerät läuft.
- Ziehen Sie den Stecker aus der Steckdose, bevor Sie das Gerät an einen anderen Standort bewegen.
- Stellen Sie das Gerät auf einen ebenen, stabilen Untergrund.
- Stellen Sie das Gerät nicht ins Fenster oder in den Regen, andernfalls kann es zu einem Kurzschluss kommen.
- Das Gerät ist nicht für den kommerziellen Gebrauch, sondern nur für Gebrauch im Haushalt und in ähnlichen Umgebungen vorgesehen. Dazu zählen Küchen in Büros, Bauernhöfen, Hotels, Motels und Einrichtungen, die Bed & Breakfast anbieten.

ZUSAMMENBAU

Schritt 1-3

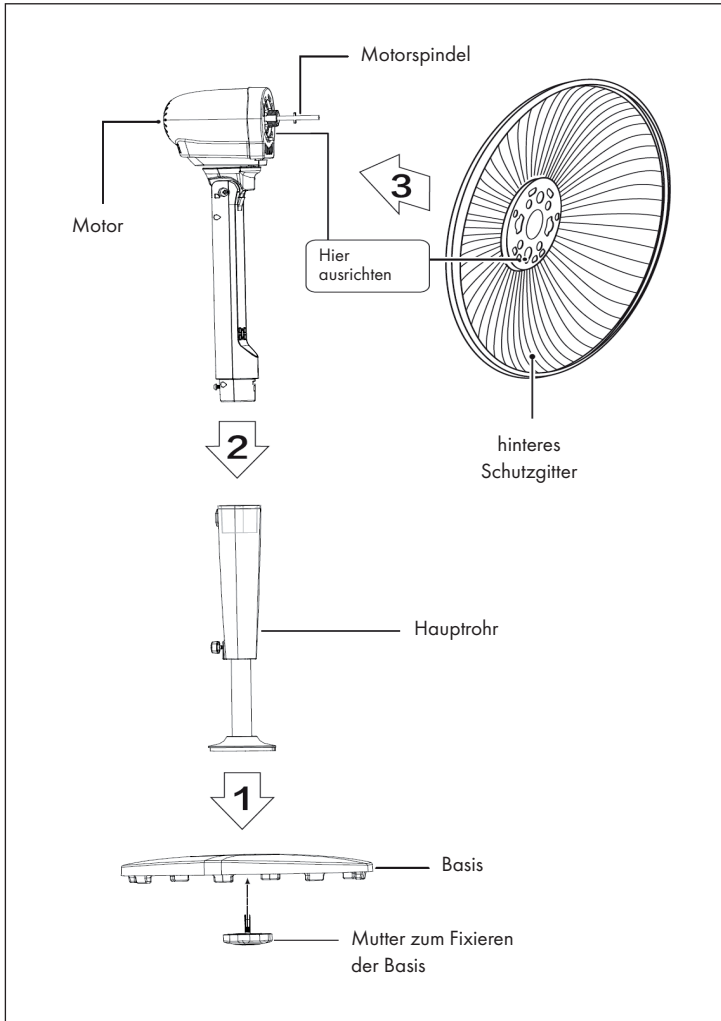

Schritt 4-7

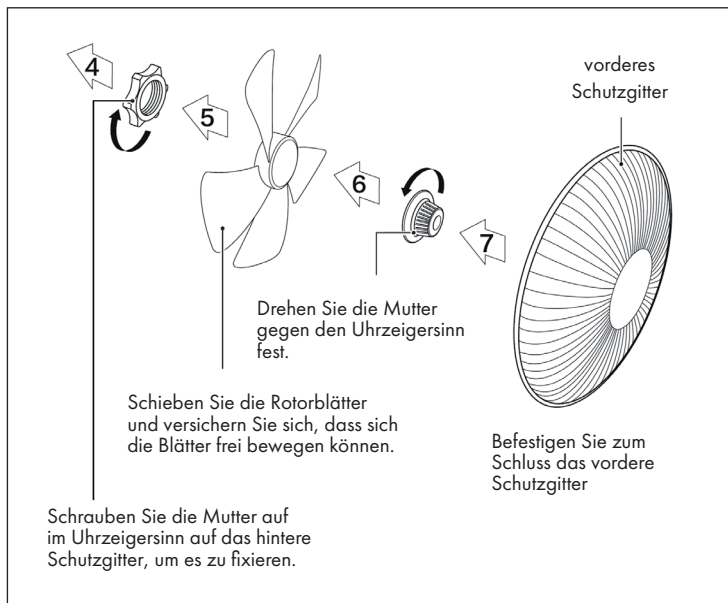

So befestigen Sie das Hauptrohr an der Basis

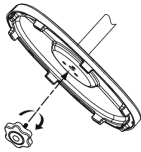
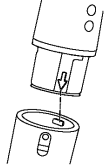
1	2
	
<p>Richten Sie die Mutter an den Rillen an der Basis aus und befestigen Sie das Unterrohr mit der Mutter.</p>	<p>Richten Sie die Rille im Oberrohr an dem hervorstehenden Teil am Hauptrohr aus, schieben Sie die Teile zusammen und drehen Sie das Hauptrohr im Uhrzeigersinn.</p>

So installieren Sie die Schutzgitter

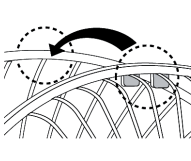
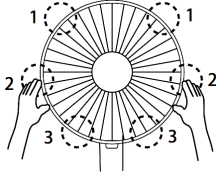
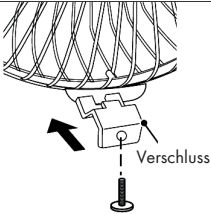
1	2	3
		
<p>Richten Sie den Verschluss des vorderen Schutzgitters am der dargestellten Position am hinteren Gitter aus.</p>	<p>Drücken Sie die Gitter mit beiden Händen zusammen.</p>	<p>Sichern Sie den unteren Verschluss mit einer Schraube.</p>

BEDIENUNG ÜBER DIE FERNBEDIENUNG

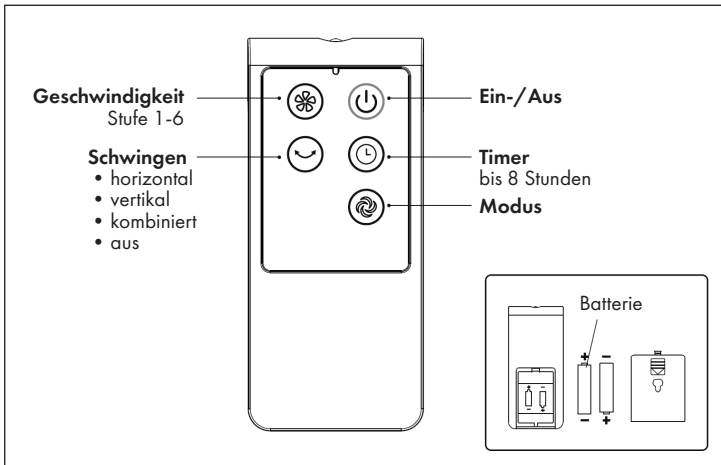

Hinweis: Die Entfernung zwischen Fernbedienung und Gerät sollte maximal 5 Meter betragen. Der maximale Winkel zum Gerät liegt bei 30°.

BEDIENUNG ÜBER DAS BEDIENFELD

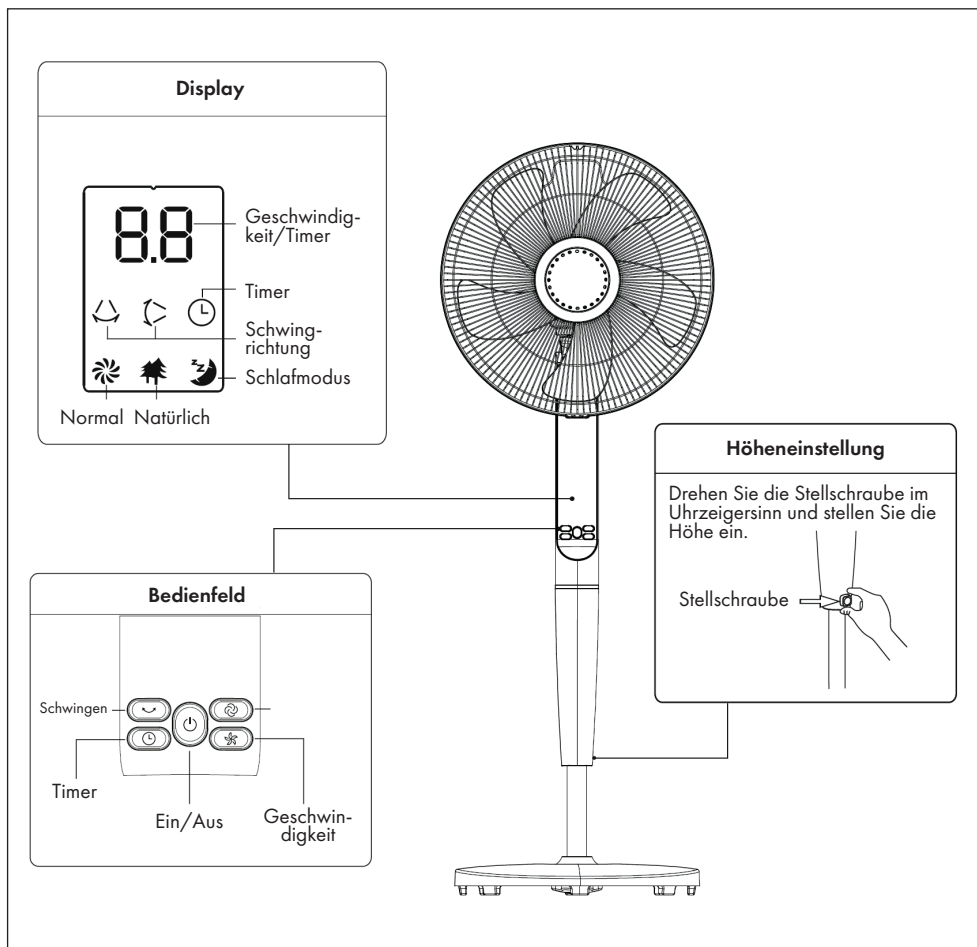

Wichtige Hinweise zur Bedienung

- Drücken Sie mehrmals auf die Geschwindigkeits-Taste, um eine von sechs Geschwindigkeitsstufen auszuwählen.
- Der Schwingwinkel beträgt horizontal 85° und vertikal 15°. Beide Funktionen (horizontal und vertikal) können kombiniert werden, um eine besonders umfangreiche Durchmischung der Raumluft zu erreichen. Drücken Sie dazu mehrmals auf die Schwingen-Taste, um die Richtung in der folgenden Reihenfolge auszuwählen: horizontal > vertikal > kombiniert > aus.
- Drücken Sie mehrmals auf die Timer-Taste, um einen Timer bis maximal 8 Stunden einzustellen.
- Drücken Sie mehrmals auf die Modus-Taste, um einen der Modi einzustellen: Normal, Natürlich oder Schlafmodus. Das entsprechende Symbol wird im Display angezeigt.

REINIGUNG UND PFLEGE

- Ziehen Sie vor der Reinigung immer zuerst den Stecker aus der Steckdose.
- Damit der Motor möglichst effizient läuft, achten Sie darauf, dass die Lufteinlässe an der Rückseite immer staubfrei sind.
- Wischen Sie die Geräteoberfläche mit einem leicht feuchten, weichen Lappen ab.
- Benutzen Sie zur Reinigung keine Scheuermittel, da sie die Oberfläche beschädigen. Benutzen Sie kein reinigungsbenzin oder Lösemittel.
- Achten Sie darauf, dass kein Wasser in den Motor eindringt, da es die elektrischen teile beschädigen könnte.

Hinweis: Entfernen Sie zur Reinigung nicht das Schutzgitter!

SPEZIELLE ENTSORGUNGSHINWEISE FÜR VERBRAUCHER IN DEUTSCHLAND

Entsorgen Sie Ihre Altgeräte fachgerecht. Dadurch wird gewährleistet, dass die Altgeräte umweltgerecht verwertet und negative Auswirkungen auf die Umwelt und menschliche Gesundheit vermieden werden. Bei der Entsorgung sind folgende Regeln zu beachten:

- Jeder Verbraucher ist gesetzlich verpflichtet, Elektro- und Elektronikaltgeräte (Altgeräte) sowie Batterien und Akkus getrennt vom Hausmüll zu entsorgen. Sie erkennen die entsprechenden Altgeräte durch folgendes Symbol der durchgestrichene Mülltonne (WEEE Symbol). 
- Sie haben Altbatterien und Altakkumulatoren, die nicht vom Altgerät umschlossen sind, sowie Lampen, die zerstörungsfrei aus dem Altgerät entnommen werden können, vor der Abgabe an einer Entsorgungsstelle vom Altgerät zerstörungsfrei zu trennen.
- Bestimmte Lampen und Leuchtmittel fallen ebenso unter das Elektro- und Elektronikgesetz und sind dementsprechend wie Altgeräte zu behandeln. Ausgenommen sind Glühlampen und Halogenlampen. Entsorgen Sie Glühlampen und Halogenlampen bitte über den Hausmüll, sofern Sie nicht das WEEE Symbol tragen.
- Jeder Verbraucher ist für das Löschen von personenbezogenen Daten auf dem Elektro- bzw. Elektronikgerät selbst verantwortlich.

Rücknahmepflicht der Vertreiber

Vertreiber mit einer Verkaufsfläche für Elektro- und Elektronikgeräte von mindestens 400 Quadratmetern sowie Vertreiber von Lebensmitteln mit einer Gesamtverkauffläche von mindestens 800 Quadratmetern, die mehrmals im Kalenderjahr oder dauerhaft Elektro- und Elektronikgeräte anbieten und auf dem Markt bereitstellen, sind verpflichtet,

- 1 bei der Abgabe eines neuen Elektro- oder Elektronikgerätes an einen Endnutzer ein Altgerät des Endnutzers der gleichen Geräteart, das im Wesentlichen die gleichen Funktionen wie das neue Gerät erfüllt, am Ort der Abgabe oder in unmittelbarer Nähe hierzu unentgeltlich zurückzunehmen und
- 2 auf Verlangen des Endnutzers Altgeräte, die in keiner äußeren Abmessung größer als 25 Zentimeter sind, im Einzelhandelsgeschäft oder in unmittelbarer Nähe hierzu unentgeltlich zurückzunehmen; die Rücknahme darf nicht an den Kauf eines Elektro- oder Elektronikgerätes geknüpft werden und ist auf drei Altgeräte pro Geräteart beschränkt.

- Bei einem Vertrieb unter Verwendung von Fernkommunikationsmitteln ist die unentgeltliche Abholung am Ort der Abgabe auf Elektro- und Elektronikgeräte der Kategorien 1, 2 und 4 gemäß § 2 Abs. 1 ElektroG, nämlich „Wärmeüberträger“, „Bildschirmgeräte“ (Oberfläche von mehr als 100 cm²) oder „Großgeräte“ (letztere mit mindestens einer äußeren Abmessung über 50 Zentimeter) beschränkt. Für andere Elektro- und Elektronikgeräte (Kategorien 3, 5, 6) ist eine Rückgabemöglichkeit in zumutbarer Entfernung zum jeweiligen Endnutzer zu gewährleisten.
- Altgeräte dürfen kostenlos auf dem lokalen Wertstoffhof oder in folgenden Sammelstellen in Ihrer Nähe abgegeben werden: www.take-e-back.de
- Für Elektro- und Elektronikgeräte der Kategorien 1, 2 und 4 an bieten wir auch die Möglichkeit einer unentgeltlichen Abholung am Ort der Abgabe. Beim Kauf eines Neugeräts haben Sie die Möglichkeit eine Altgerätabholung über die Webseite auszuwählen.
- Batterien können überall dort kostenfrei zurückgegeben werden, wo sie verkauft werden (z. B. Super-, Bau-, Drogeriemarkt). Auch Wertstoff- und Recyclinghöfe nehmen Batterien zurück. Sie können Batterien auch per Post an uns zurücksenden. Altbatterien in haushaltsüblichen Mengen können Sie direkt bei uns von Montag bis Freitag zwischen 08:00 und 16:00 Uhr unter der folgenden Adresse unentgeltlich zurückgeben:

Chal-Tec Fulfillment GmbH
Norddeutschlandstr. 3
47475 Kamp-Lintfort

- Wichtig zu beachten ist, dass Lithiumbatterien aus Sicherheitsgründen vor der Rückgabe gegen Kurzschluss gesichert werden müssen (z. B. durch Abkleben der Pole).
- Finden sich unter der durchgestrichenen Mülltonne auf der Batterie zusätzlich die Zeichen Cd, Hg oder Pb ist das ein Hinweis darauf, dass die Batterie gefährliche Schadstoffe enthält. (»Cd« steht für Cadmium, »Pb« für Blei und »Hg« für Quecksilber).

Hinweis zur Abfallvermeidung

Indem Sie die Lebensdauer Ihrer Altgeräte verlängern, tragen Sie dazu bei, Ressourcen effizient zu nutzen und zusätzlichen Müll zu vermeiden. Die Lebensdauer Ihrer Altgeräte können Sie verlängern indem Sie defekte Altgeräte reparieren lassen. Wenn sich Ihr Altgerät in gutem Zustand befindet, könnten Sie es spenden, verschenken oder verkaufen.

HINWEISE ZUR ENTSORGUNG



Wenn es in Ihrem Land eine gesetzliche Regelung zur Entsorgung von elektrischen und elektronischen Geräten gibt, weist dieses Symbol auf dem Produkt oder auf der Verpackung darauf hin, dass dieses Produkt nicht im Hausmüll entsorgt werden darf. Stattdessen muss es zu einer Sammelstelle für das Recycling von elektrischen und elektronischen Geräten gebracht werden. Durch regelkonforme Entsorgung schützen Sie die Umwelt und die Gesundheit Ihrer Mitmenschen vor negativen Konsequenzen. Informationen zum Recycling und zur Entsorgung dieses Produkts, erhalten Sie von Ihrer örtlichen Verwaltung oder Ihrem Hausmüllentsorgungsdienst.

Dieses Produkt enthält Batterien. Wenn es in Ihrem Land eine gesetzliche Regelung zur Entsorgung von Batterien gibt, dürfen die Batterien nicht im Hausmüll entsorgt werden. Informieren Sie sich über die örtlichen Bestimmungen zur Entsorgung von Batterien. Durch regelkonforme Entsorgung schützen Sie die Umwelt und die Gesundheit Ihrer Mitmenschen vor negativen Konsequenzen.

HERSTELLER & IMPORTEUR (UK)

Hersteller:

Chal-Tec GmbH, Wallstraße 16, 10179 Berlin, Deutschland.

Importeur für Großbritannien:

Berlin Brands Group UK Limited
PO Box 42
272 Kensington High Street
London, W8 6ND
United Kingdom

Dear Customer,

Congratulations on purchasing this device. Please read the following instructions carefully and follow them to prevent possible damages. We assume no liability for damage caused by disregard of the instructions and improper use. Scan the QR code to get access to the latest user manual and more product information.

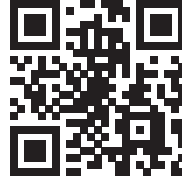

CONTENT

Safety Instructions	14
Assembly	15
Instructions for Operation of Remote Controller	17
Instructions for operation of body	18
Care and Cleaning	19
Disposal Considerations	20
Manufacturer & Importer (UK)	20

TECHNICAL DATA

Item number	10032340
Power supply	220-240 V ~ 50 Hz
Power consumption	55 W

SAFETY INSTRUCTIONS

- If the supply cord is damaged, it must be replaced by manufacturer or its service agent or a similarly qualified person in order to avoid a hazard.
- Indoor use only.
- To protect against the risk of electrical shock, do not immerse the unit, cord or plug in water or other liquid.
- This appliance is not intended for use by persons (including children) with reduced physical, sensory or mental capabilities, or lack of experience and knowledge, unless they have been given supervision or instruction concerning use of the appliance by a person responsible for their safety.
- Young children should be supervised to ensure that they do not play with the appliance.
- When the appliance is not in use and before cleaning, unplug the appliance from the outlet.
- When the fan was assembled, the rotor blade guard shall not be taken off anymore.
- Never insert fingers, pencils, or any other object through the grille when fan is running.
- Disconnect fan when moving from one location to another.
- Be sure fan is on a stable surface when operating to avoid overturning.
- Do not use fan in window, rain may create electrical hazard.
- Household use only.

ASSEMBLY

Step 1-3

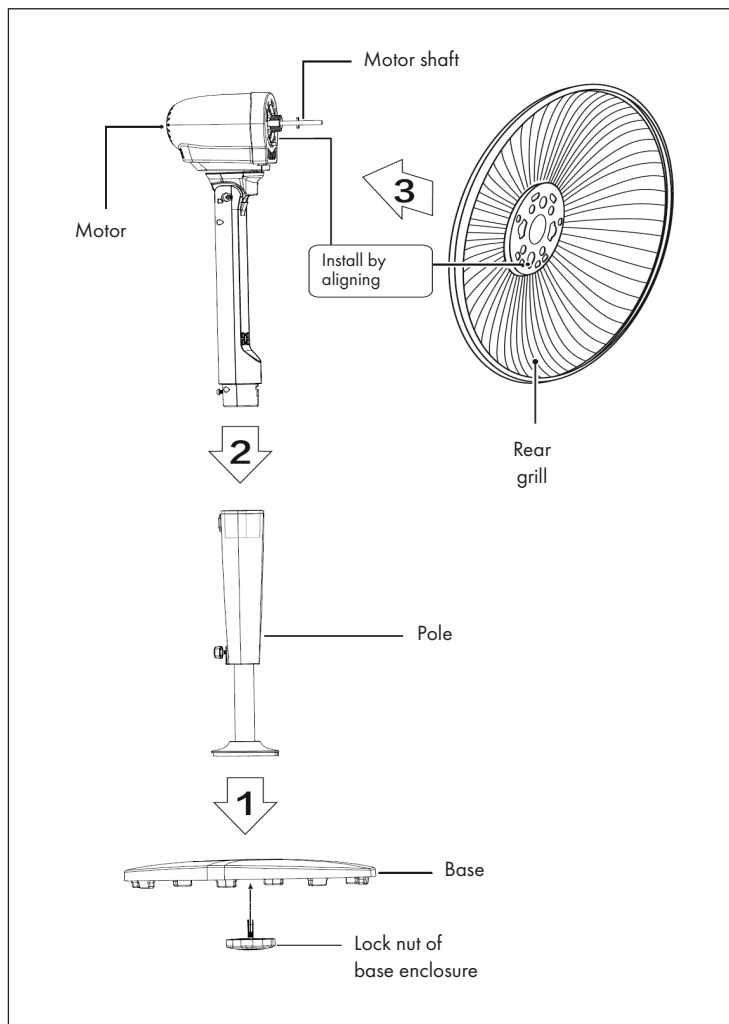

Step 4-7

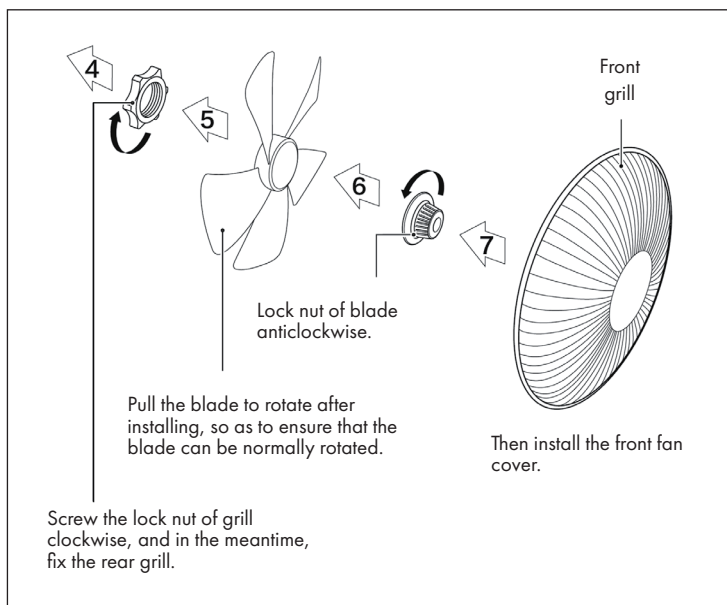

Main Body Installation

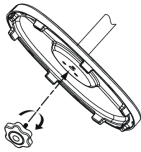
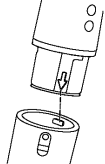
1	2
	
<p>Align the column with the groove on the base and fix them together using the Base Nut.</p>	<p>Align the installation groove on the column and turn clockwise to fix the connection.</p>

Front and Rear Guard Installation

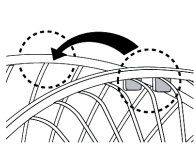
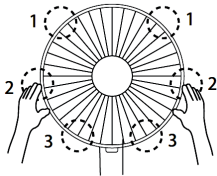
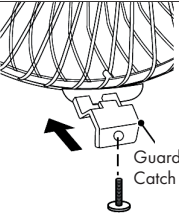
1	2	3
		
<p>Align Catch of the Front Guard with the illustrated position of the Rear Guard.</p>	<p>Press guards sequentially with both hands.</p>	<p>Self-Catch Installation.</p>

INSTRUCTIONS FOR OPERATION OF REMOTE CONTROLLER

Speed
level 1-6

Oscillation

- horizontal
- vertical
- combined
- off

On/Off

Timer
up to 8 Hours

Mode

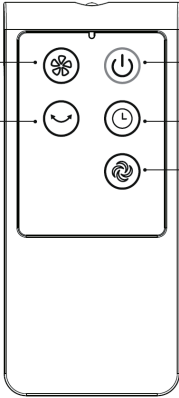

Batterie

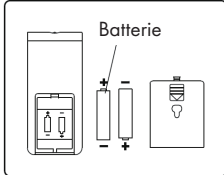

Note: Effective Range of Remote Control: within 5 m distance and 30-degree deflection in front of Product.

INSTRUCTIONS FOR OPERATION OF BODY

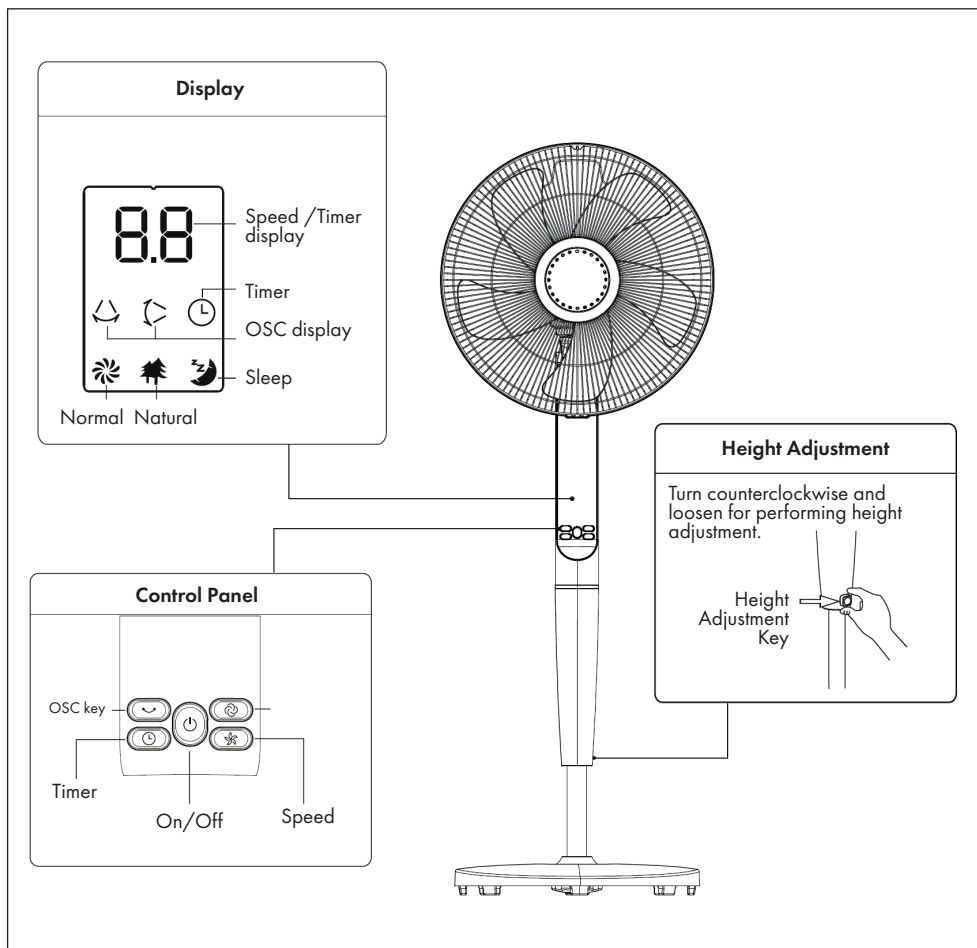

Important Notes on Operation

- Press the Speed button repeatedly to select one of six speed levels.
- The swing angle is 85° horizontally and 15° vertically. Both functions (horizontal and vertical) can be combined to achieve a particularly extensive mixing of the room air. Press the OSC key several times to select the direction in the following order: horizontal > vertical > combined > off.
- Press the timer button several times to set a timer for a maximum of 8 hours.
- Press the Mode button several times to set one of the modes: Normal, Natural or Sleep mode. The corresponding symbol is shown in the display.

CARE AND CLEANING

- Before cleaning and assembling, fan must be unplugged.
- To ensure adequate air circulation to the motor, keep vents at the rear of the motor free of dust.
- Please wipe the exterior parts with a soft cloth soaking a mild detergent.
- Do not use any abrasive detergent or solvents to avoid scratching the surface.
- Do not use any of the following as a cleaner: gasoline, thinner.
- Do not allow water or any other liquid into the motor housing or interior parts.

Note: Do not disassemble the fan to remove dust!

DISPOSAL CONSIDERATIONS



If there is a legal regulation for the disposal of electrical and electronic devices in your country, this symbol on the product or on the packaging indicates that this product must not be disposed of with household waste. Instead, it must be taken to a collection point for the recycling of electrical and electronic equipment. By disposing of it in accordance with the rules, you are protecting the environment and the health of your fellow human beings from negative consequences. For information about the recycling and disposal of this product, please contact your local authority or your household waste disposal service.

This product contains batteries. If there is a legal regulation for the disposal of batteries in your country, the batteries must not be disposed of with household waste. Find out about local regulations for disposing of batteries. By disposing of them in accordance with the rules, you are protecting the environment and the health of your fellow human beings from negative consequences.

MANUFACTURER & IMPORTER (UK)

Manufacturer:

Chal-Tec GmbH, Wallstrasse 16, 10179 Berlin, Germany.

Importer for Great Britain:

Berlin Brands Group UK Limited
PO Box 42
272 Kensington High Street
London, W8 6ND
United Kingdom

Estimado cliente:

Le felicitamos por la adquisición de este producto. Lea atentamente el siguiente manual y siga cuidadosamente las instrucciones de uso con el fin de evitar posibles daños. La empresa no se responsabiliza de los daños ocasionados por un uso indebido del producto o por haber desatendido las indicaciones de seguridad. Escanee el código QR para obtener acceso al manual de usuario más reciente y otra información sobre el producto.

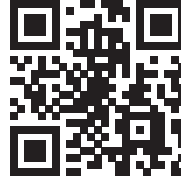

ÍNDICE DE CONTENIDOS

Indicaciones de seguridad	22
Montaje	23
Manejo a través del mando a distancia	25
Utilización mediante el panel de control	26
Limpieza y cuidado	27
Indicaciones sobre la retirada del aparato	28
Fabricante e importador (Reino Unido)	28

DATOS TÉCNICOS

Número de artículo	10032340
Suministro eléctrico	220-240 V ~ 50 Hz
Potencia	55 W

INDICACIONES DE SEGURIDAD

- Si el cable de alimentación o el enchufe están dañados, deberán ser sustituidos por el fabricante, un servicio técnico autorizado o una persona igualmente cualificada.
- Utilice este aparato solamente en espacios interiores.
- No sumerja el aparato, el cable de alimentación ni el enchufe en agua ni otros líquidos.
- Los niños mayores de 8 años y las personas con discapacidades físicas o psíquicas solamente podrán utilizar el aparato si han sido previamente instruidas sobre su uso y conocen las indicaciones de seguridad. Asegúrese de que los niños no jueguen con el aparato. Los niños mayores de 8 años solamente podrán limpiar el aparato si se encuentran bajo supervisión.
- Desconecte el enchufe de la toma de corriente cuando no utilice el aparato.
- Ya no retire la rejilla protectora después de haber montado el aparato.
- No introduzca los dedos, lápices ni otros objetos en la rejilla de protección mientras el aparato está en marcha.
- Desconecte el enchufe de la toma de corriente antes de reubicar el aparato.
- Coloque el aparato en una superficie plana y estable.
- No coloque el aparato en una ventana o expuesto a la lluvia; de lo contrario puede producirse un cortocircuito.
- Este aparato no ha sido concebido para un uso comercial, sino doméstico o para entornos similares. Entre estos se encuentran oficinas, granjas, hoteles, moteles e instalaciones que ofrecen servicio bed&breakfast.

MONTAJE

Pasos 1-3

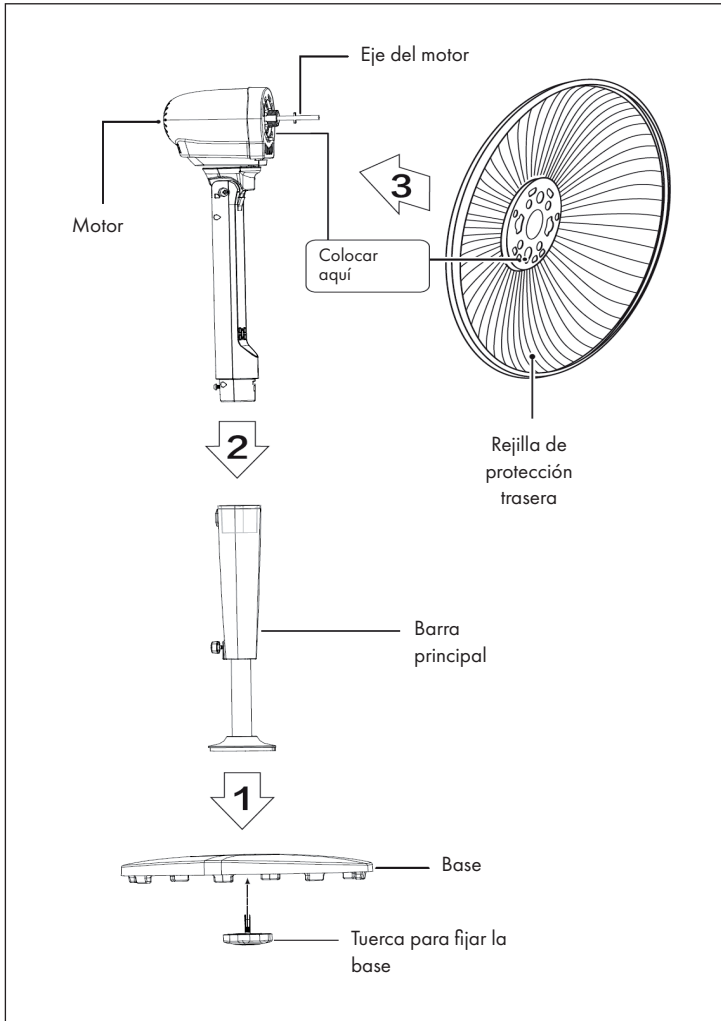

Pasos 4-7

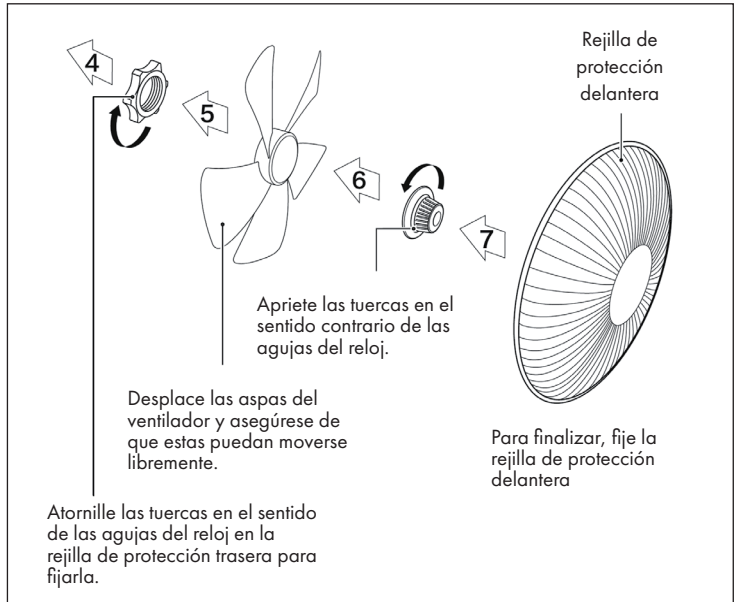

Cómo fijar la barra principal a la base

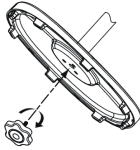
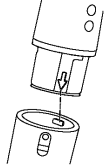
1	2
	
<p>Orienté la tuerca a las ranuras de la base y fije la barra inferior con la tuerca.</p>	<p>Orienté las ranuras de la barra superior a la parte que sobresale de la barra principal, deslice ambas piezas y gire la barra principal en el sentido de las agujas del reloj.</p>

Cómo instalar la rejilla de protección

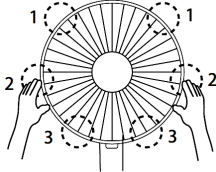
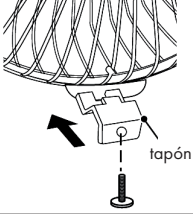
1	2	3
		
<p>Oriente el cierre de la rejilla de protección delantera a la posición representada de la rejilla trasera.</p>	<p>Presione la rejilla con ambas manos.</p>	<p>Asegure el cierre inferior con un tornillo.</p>

MANEJO A TRAVÉS DEL MANDO A DISTANCIA

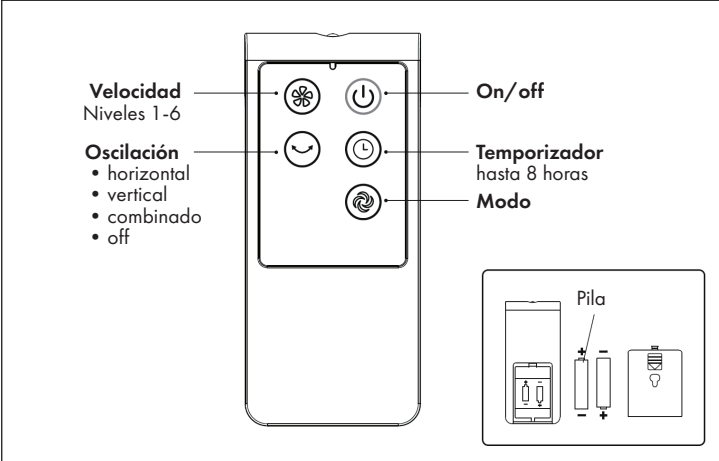

Velocidad
Niveles 1-6

Oscilación

- horizontal
- vertical
- combinado
- off

On/off

Temporizador
hasta 8 horas

Modo

Pila

Advertencia: La distancia entre el mando a distancia y el aparato debe ser de un máximo de 5 m. La inclinación máxima del aparato es de 30°.

UTILIZACIÓN MEDIANTE EL PANEL DE CONTROL

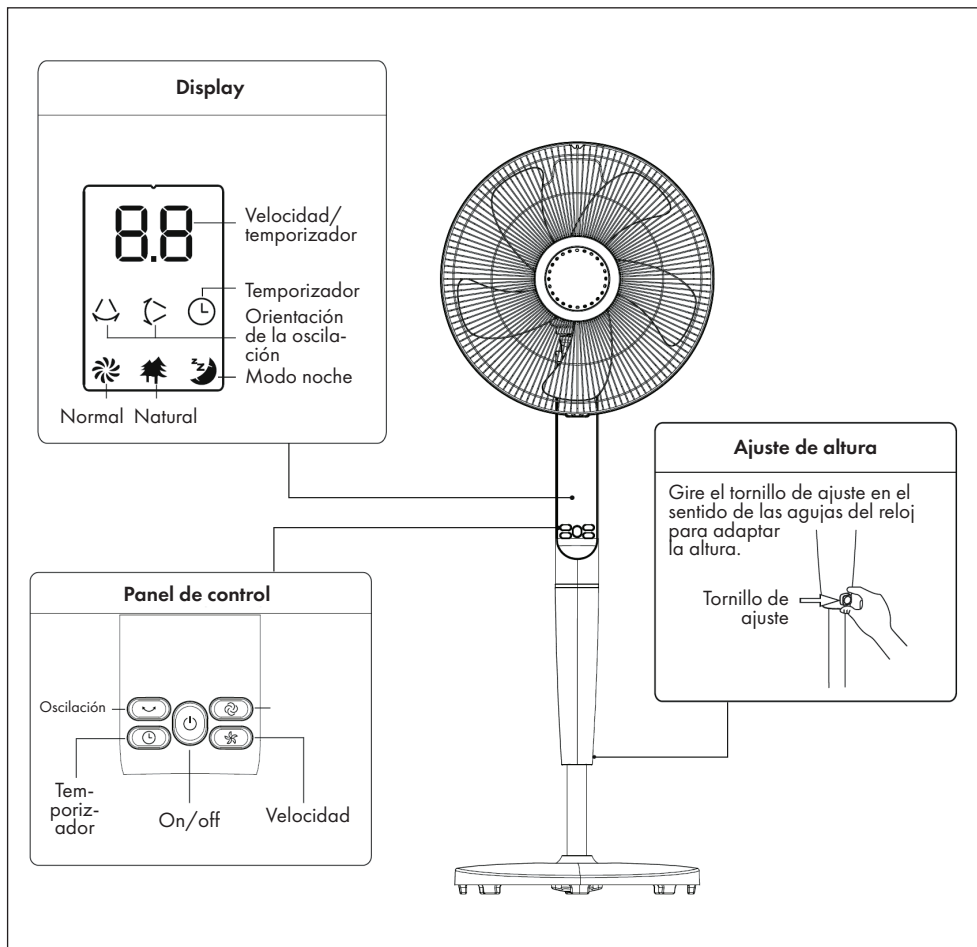

Indicaciones de uso importantes

- Pulse varias veces el botón de velocidad para seleccionar uno de los seis niveles de velocidad.
- El ángulo de inclinación horizontal es de 85° y el vertical de 15°. Ambas funciones (horizontal y vertical) pueden combinarse entre sí para alcanzar una mezcla especialmente amplia del aire en movimiento. Pulse varias veces el botón de oscilación para seleccionar la dirección en el siguiente orden: horizontal > vertical > combinada > off.
- Pulse varias veces el botón del temporizador para ajustar un temporizador hasta un máximo de 8 horas.
- Pulse varias veces el botón modo para configurar uno de los modos: Normal, natural o modo noche. El símbolo correspondiente se muestra en el display.

LIMPIEZA Y CUIDADO

- Desconecte el enchufe antes de limpiar el aparato.
- Para que el motor funcione del modo más eficiente, asegúrese de que las entradas de aire de la parte trasera siempre estén libres de polvo.
- Limpie la superficie del aparato con un paño húmedo y suave.
- No utilice productos abrasivos para la limpieza, pues pueden dañar la superficie. No utilice gasolina ni disolventes.
- Asegúrese de que el agua no se filtre al motor, pues podría dañar los componentes eléctricos.

Advertencia: No retire la rejilla de protección para la limpieza

INDICACIONES SOBRE LA RETIRADA DEL APARATO



Si en su país existe una disposición legal relativa a la eliminación de aparatos eléctricos y electrónicos, este símbolo estampado en el producto o en el embalaje advierte que no debe eliminarse como residuo doméstico. En lugar de ello, debe depositarse en un punto de recogida de reciclaje de aparatos eléctricos y electrónicos. Una gestión adecuada de estos residuos previene consecuencias potencialmente negativas para el medio ambiente y la salud de las personas. Puede consultar más información sobre el reciclaje y la eliminación de este producto contactando con su administración local o con su servicio de recogida de residuos.

Este producto contiene baterías. Si en su país existe una disposición legal relativa a la eliminación de baterías, estas no deben eliminarse como residuo doméstico. Infórmese sobre la normativa vigente relacionada con la eliminación de baterías. Una gestión adecuada de estos residuos previene consecuencias potencialmente negativas para el medio ambiente y la salud de las personas.

FABRICANTE E IMPORTADOR (REINO UNIDO)

Fabricante:

Chal-Tec GmbH, Wallstraße 16, 10179 Berlín, Alemania.

Importador para Gran Bretaña:

Berlin Brands Group UK Limited
PO Box 42
272 Kensington High Street
London, W8 6ND
United Kingdom

Chère cliente, cher client,

Toutes nos félicitations pour l'acquisition de ce nouvel appareil. Veuillez lire attentivement et respecter les instructions de ce mode d'emploi afin d'éviter d'éventuels dommages. Le fabricant ne saurait être tenu pour responsable des dommages dus au non-respect des consignes de sécurité et à la mauvaise utilisation de l'appareil. Scannez le QR-Code pour accéder à la dernière version du mode d'emploi et à d'autres informations concernant le produit.



SOMMAIRE

Consignes de sécurité	30
Assemblage	31
Utilisation avec la télécommande	33
Utilisation avec le panneau de contrôle	34
Nettoyage et entretien	35
Informations sur le recyclage	36
Fabricant et importateur (UK)	36

FICHE TECHNIQUE

Numéro d'article	10032340
Alimentation	220-240 V ~ 50 Hz
Puissance	55 W

CONSIGNES DE SÉCURITÉ

- Si le câble secteur ou la fiche sont endommagés, faites-les remplacer par le fabricant un service professionnel agréé ou une personne de qualification équivalente.
- Utilisez l'appareil à l'intérieur uniquement.
- Ne plongez jamais l'appareil dans l'eau ni dans d'autres liquides.
- Les enfants à partir de 8 ans ainsi que les personnes dont les capacités physiques, mentales ou sensorielles sont réduites peuvent utiliser l'appareil à condition d'avoir assimilé au préalable les consignes d'utilisation et de sécurité de l'appareil transmises par une personne responsable de leur sécurité. Les enfants sont autorisés à nettoyer l'appareil uniquement sous surveillance. Surveillez les enfants, ne les laissez pas jouer avec l'appareil. Les enfants à partir de 8 ans sont autorisés à nettoyer l'appareil uniquement sous surveillance.
- Débranchez la fiche lorsque vous n'utilisez pas l'appareil.
- Ne retirez plus la grille de protection une fois que vous avez assemblé l'appareil !
- Ne mettez pas vos doigts, des stylos ou d'autres objets à travers la grille de protection pendant que l'appareil est en marche.
- Débranchez la fiche de la prise avant de déplacer l'appareil.
- Placez l'appareil sur un support stable et horizontal.
- Ne placez pas l'appareil sur une fenêtre ou sous la pluie, cela peut provoquer un court-circuit.
- L'appareil n'est pas destiné à une utilisation commerciale mais au cadre domestique et dans des conditions similaires. Cela comprend les cuisines de bureaux, les auberges, hôtels, motels et installations proposant des services de type bed & breakfast.

ASSEMBLAGE

Étapes 1-3

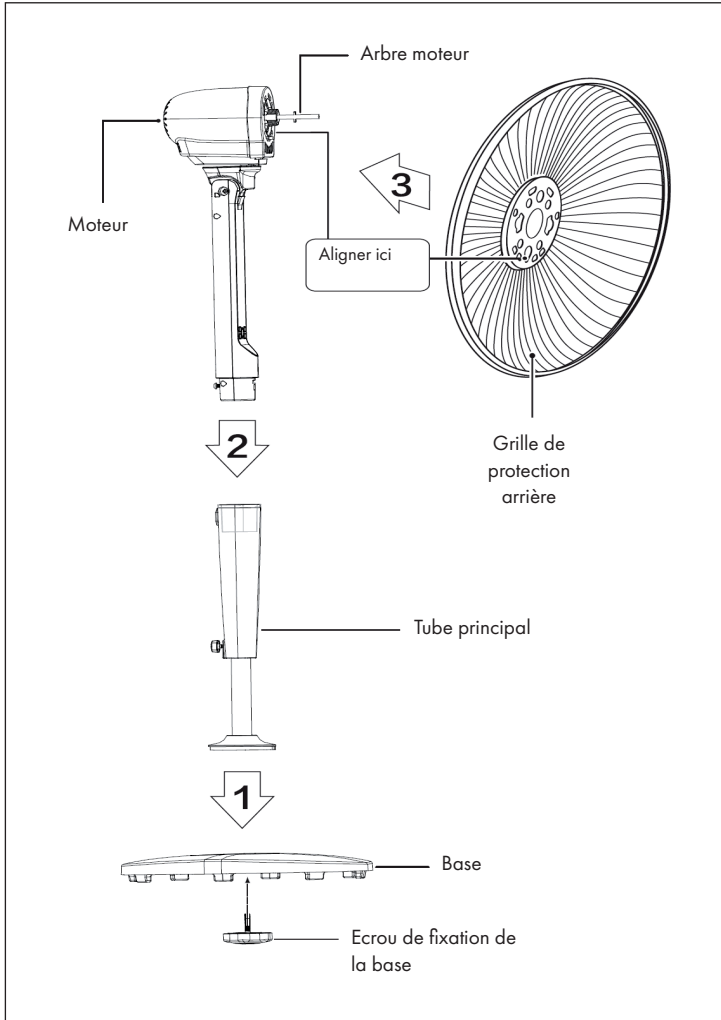

Étapes 4-7

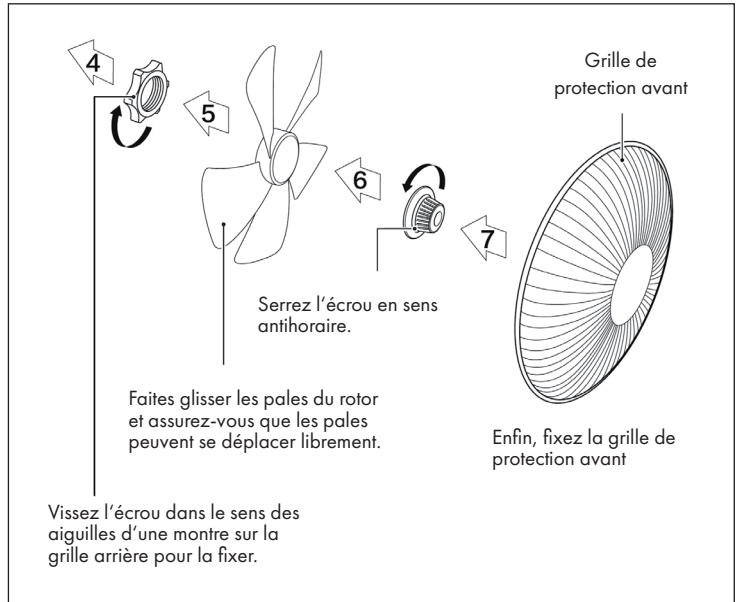

Fixation du tube principal sur la base

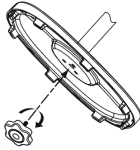
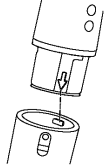
1	2
	
<p>Alignez l'écrou avec les rainures de la base et fixez le tube inférieur avec l'écrou.</p>	<p>Alignez la rainure dans le tube supérieur avec la partie saillante du tube principal, emboîtez les pièces ensemble, et tournez le tube principal dans le sens des aiguilles d'une montre.</p>

Installation de la grille de protection

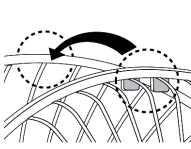
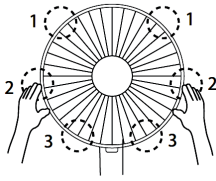
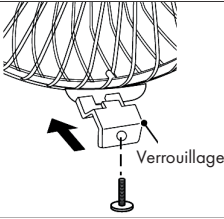
1	2	3
		
<p>Alignez le verrouillage de la grille avant sur la position indiquée sur la grille arrière.</p>	<p>Appuyez sur les grilles avec les deux mains pour les assembler.</p>	<p>Bloquez le verrouillage inférieur avec une vis.</p>

UTILISATION AVEC LA TÉLÉCOMMANDE

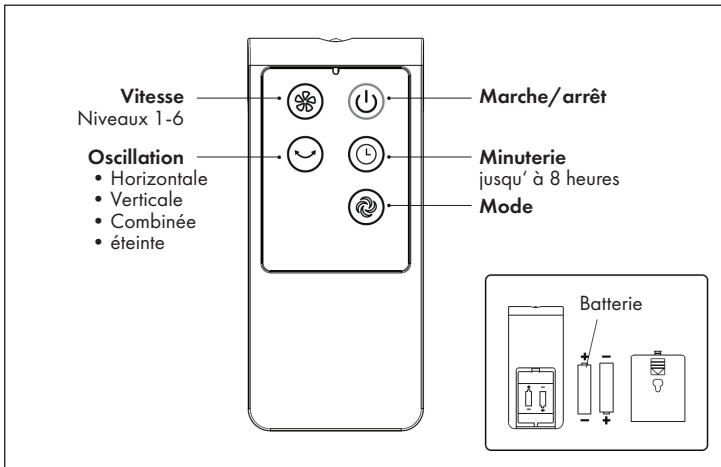

Remarque : la distance entre l'appareil et la télécommande ne doit pas dépasser 5 mètres. L'angle maximum est de 30°.

UTILISATION AVEC LE PANNEAU DE CONTRÔLE

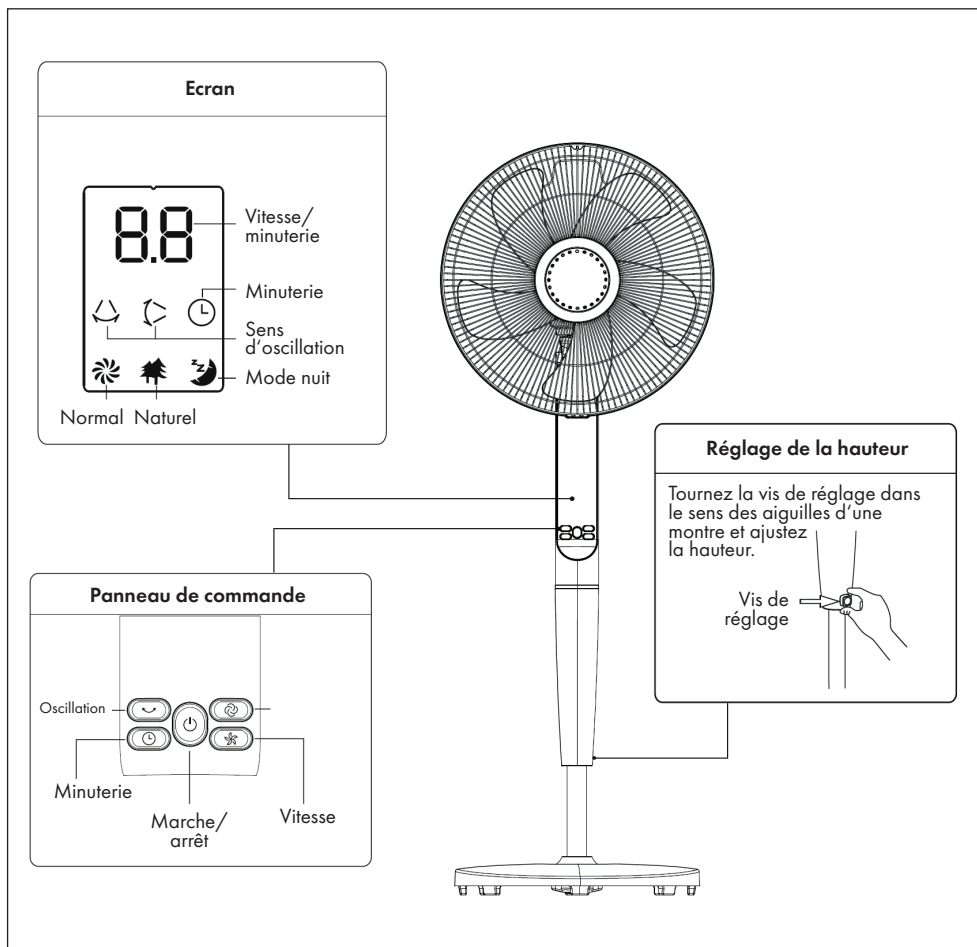

Consignes importantes pour l'utilisation

- Appuyez plusieurs fois sur la touche de sélection de la vitesse pour en choisir une parmi les six disponibles.
- L'angle horizontal d'oscillation est de 85° et verticalement de 15°. Les deux fonctions (horizontale et verticale) peuvent être combinées pour obtenir un meilleur brassage de l'air de la pièce. Pour cela, appuyez plusieurs fois sur le bouton d'oscillation, pour en choisir la direction dans l'ordre suivant : horizontal > vertical > combiné > éteint.
- Appuyez plusieurs fois sur la touche Timer pour régler une minuterie jusqu'à 8 heures maximum.
- Appuyez plusieurs fois sur la touche Mode pour choisir l'un des modes suivants : normal, naturel ou mode nuit. L'icône correspondante s'affiche à l'écran.

NETTOYAGE ET ENTRETIEN

- Avant le nettoyage, débranchez toujours la fiche de la prise.
- Pour que le moteur fonctionne aussi efficacement que possible, veillez à ce que les entrées d'air à l'arrière de l'appareil soient toujours propres et non poussiéreuses.
- Essuyez les surfaces de l'appareil avec un chiffon doux et légèrement humide.
- Pour le nettoyage, n'utilisez aucun produit abrasif car cela peut endommager les surfaces. N'utilisez pas d'essence de nettoyage ni de solvant.
- Veillez à ce que le moteur ne reçoive jamais d'eau car cela peut endommager les pièces électriques.

Remarque : ne retirez pas la grille de protection pour le nettoyage !

INFORMATIONS SUR LE RECYCLAGE



S'il existe une réglementation pour l'élimination ou le recyclage des appareils électriques et électroniques dans votre pays, ce symbole sur le produit ou sur l'emballage indique que cet appareil ne doit pas être jeté avec les ordures ménagères. Vous devez le déposer dans un point de collecte pour le recyclage des équipements électriques et électroniques. La mise au rebut conforme aux règles protège l'environnement et la santé de vos semblables des conséquences négatives. Pour plus d'informations sur le recyclage et l'élimination de ce produit, veuillez contacter votre autorité locale ou votre service de recyclage des déchets ménagers.

Ce produit contient des piles. S'il existe une réglementation pour l'élimination ou le recyclage des piles dans votre pays, vous ne devez pas les jeter avec les ordures ménagères. Renseignez-vous sur les dispositions locales relatives à la collecte des piles usagées. La mise au rebut conforme aux règles protège l'environnement et la santé de vos semblables des conséquences négatives.

FABRICANT ET IMPORTATEUR (UK)

Fabricant :

Chal-Tec GmbH, Wallstraße 16, 10179 Berlin, Allemagne.

Importateur pour la Grande Bretagne :

Berlin Brands Group UK Limited
PO Box 42
272 Kensington High Street
London, W8 6ND
United Kingdom

Gentile cliente,

La ringraziamo per aver acquistato il dispositivo. La preghiamo di leggere attentamente le seguenti istruzioni per l'uso e di seguirle per evitare possibili danni tecnici. Non ci assumiamo alcuna responsabilità per danni scaturiti da una mancata osservazione delle avvertenze di sicurezza e da un uso improprio del dispositivo. Scansionare il codice QR seguente, per accedere al manuale d'uso più attuale e per ricevere informazioni sul prodotto.

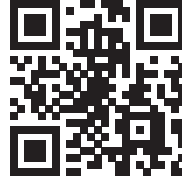

INDICE

Avvertenze di sicurezza	38
Montaggio	39
Utilizzo con il telecomando	41
Utilizzo con il pannello di controllo	42
Pulizia e manutenzione	43
Avviso di smaltimento	44
Produttore e importatore (UK)	44

DATI TECNICI

Numero articolo	10032340
Alimentazione	220-240 V ~ 50 Hz
Potenza	55 W

AVVERTENZE DI SICUREZZA

- Se il cavo di alimentazione o la spina sono danneggiati, devono essere sostituiti dal produttore, da un tecnico specializzato o da una persona con qualifica equivalente.
- Utilizzare il dispositivo solo al chiuso.
- Non immergere mai dispositivo, spina e cavo di alimentazione in acqua o altri liquidi.
- Il dispositivo può essere utilizzato da persone con limitate capacità fisiche, sensoriali e mentali e bambini a partire da 8 anni, solo dopo essere stati informati da parte di una persona responsabile del loro controllo riguardo al funzionamento del dispositivo e le procedure di sicurezza. Assicurarsi che i bambini non giochino con il dispositivo. I bambini a partire da 8 anni possono pulire il dispositivo solo con il dovuto controllo.
- Se il dispositivo non viene utilizzato, staccare la spina dalla presa elettrica.
- Una volta completato il montaggio del dispositivo, non rimuovere la griglia protettiva!
- Non inserire dita, penne o altri oggetti attraverso la griglia protettiva, se il dispositivo è in funzione.
- Staccare la spina dalla presa elettrica prima di spostare il dispositivo.
- Posizionare il dispositivo su un fondo piano e stabile.
- Non posizionare il dispositivo alla finestra o sotto la pioggia, in modo da evitare cortocircuiti.
- Il dispositivo non è destinato ad uso commerciale, ma solo ad uso domestico e in ambienti simili. Tra questi rientrano cucinini in uffici, agriturismi, hotel, motel e strutture che offrono bed & breakfast

MONTAGGIO

Passaggi 1-3

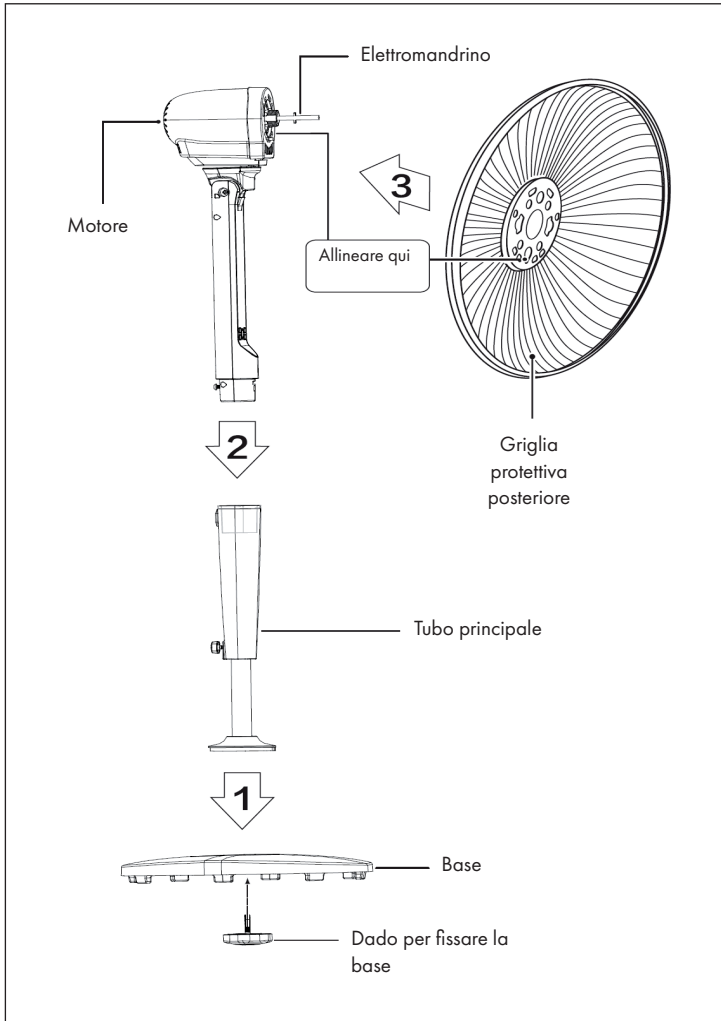

Passaggi 4-7

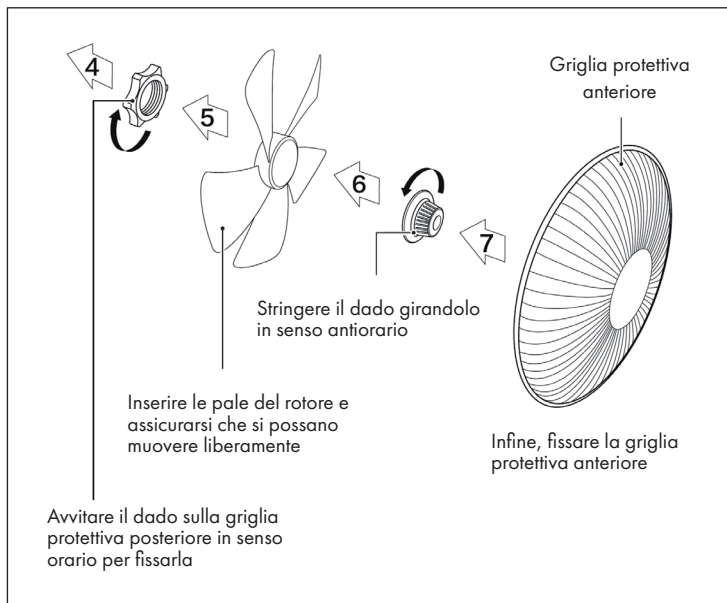

In questo modo si fissa il tubo principale alla base

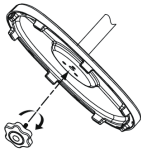
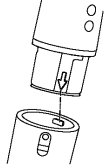
1	2
	
<p>Allineare il dado ai solchi sulla base e fissare il tubo inferiore con il dado.</p>	<p>Allineare il solco sul tubo superiore alla parte sporgente sul tubo principale, unire le due parti e ruotare il tubo principale in senso orario.</p>

In questo modo si installa la griglia protettiva

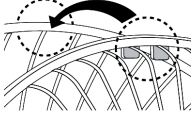
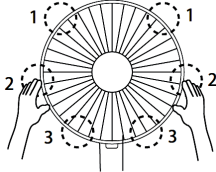
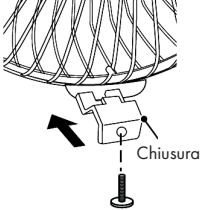
1	2	3
		
<p>Allineare la chiusura della griglia protettiva frontale alla posizione indicata sulla griglia posteriore.</p>	<p>Premere la griglia con entrambe le mani.</p>	<p>Fissare la chiusura inferiore con una vite.</p>

UTILIZZO CON IL TELECOMANDO

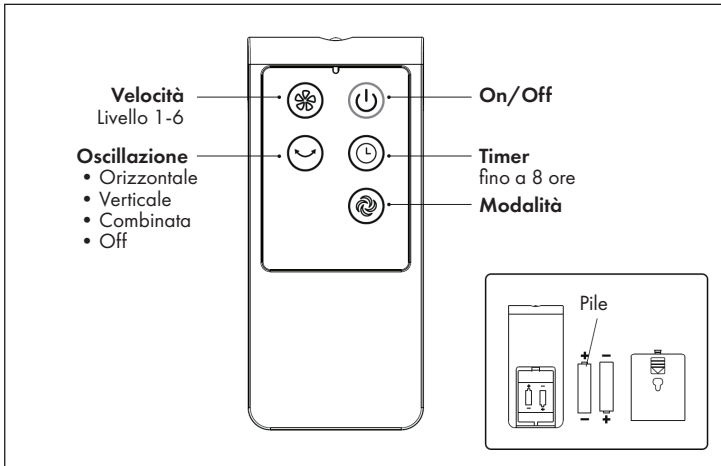

Avvertenza: la distanza tra telecomando e dispositivo deve essere di massimo 5 metri. L'angolo massimo di inclinazione rispetto al dispositivo è di 30°.

UTILIZZO CON IL PANNELLO DI CONTROLLO

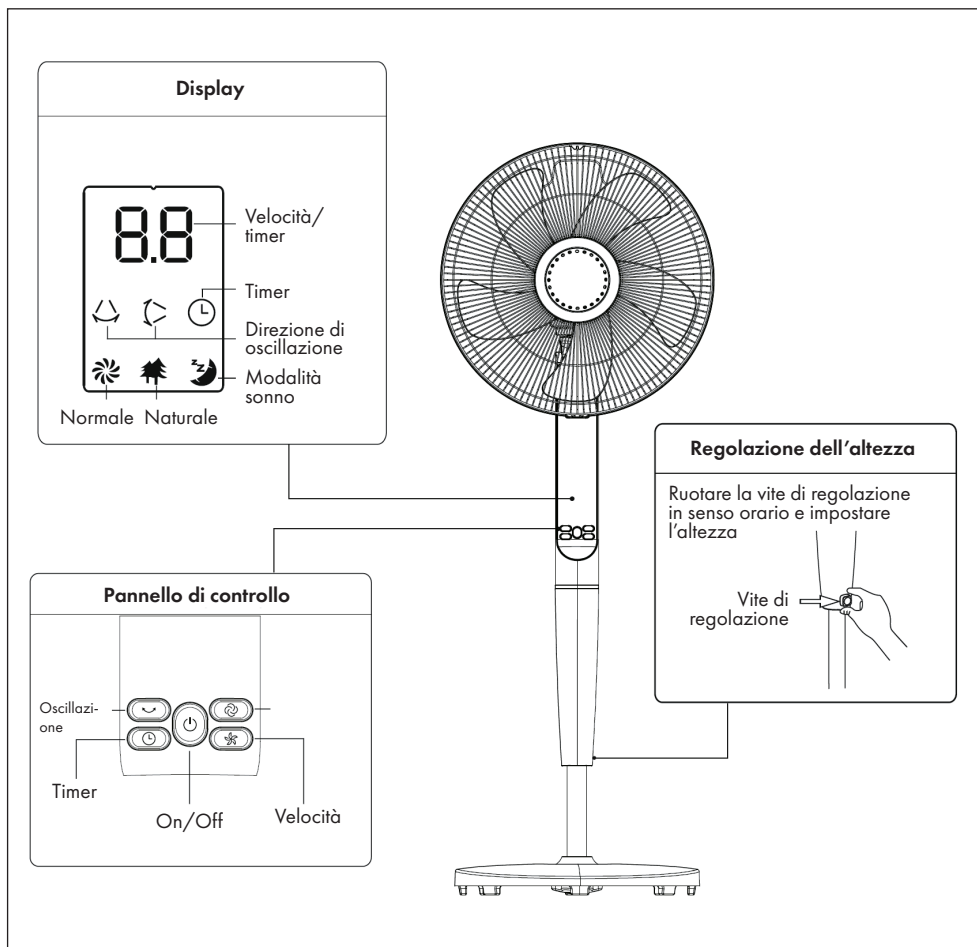

Importanti avvertenze sull'utilizzo

- Premere più volte il tasto della velocità per selezionare uno dei sei livelli.
- L'angolo di oscillazione presenta 85° in orizzontale e 15° in verticale. Entrambe le funzioni (orizzontale e verticale) possono essere combinate, in modo da ottenere una miscelazione d'aria particolarmente estesa. Premere più volte il tasto dell'oscillazione per selezionare la direzione nel seguente ordine: orizzontale > verticale > combinata > off.
- Premere più volte il tasto timer per impostarlo fino a 8 ore.
- Premere più volte il tasto della modalità per impostarne una: normale, naturale o modalità sonno. Il simbolo corrispondente compare sul display.

PULIZIA E MANUTENZIONE

- Prima della pulizia, staccare sempre la pila dalla presa elettrica.
- Per garantire l'efficace funzionamento del motore, assicurarsi che i punti di accesso dell'aria sul retro siano sempre privi di polvere.
- Pulire la superficie del dispositivo con un panno morbido e leggermente umido.
- Non utilizzare prodotti abrasivi per la pulizia, in modo da evitare danneggiamenti alla superficie. Non utilizzare benzina o solventi.
- Assicurarsi che non penetri acqua nel motore, in modo da evitare danneggiamenti dei componenti elettrici.

Avvertenza: non rimuovere la griglia per procedere alla pulizia!

AVVISO DI SMALTIMENTO



Se nel proprio paese si applicano le regolamentazioni inerenti lo smaltimento di dispositivi elettrici ed elettronici, questo simbolo sul prodotto o sulla confezione segnala che questi prodotti non possono essere smaltiti con i rifiuti normali e devono essere portati a un punto di raccolta di dispositivi elettrici ed elettronici. Grazie al corretto smaltimento dei vecchi dispositivi si tutela il pianeta e la salute delle persone da possibili conseguenze negative. Informazioni riguardanti il riciclo e lo smaltimento di questi prodotti si ottengono presso l'amministrazione locale oppure il servizio di gestione dei rifiuti domestici.

Il prodotto contiene batterie. Se nel proprio paese si applicano le regolamentazioni inerenti lo smaltimento di batterie, non possono essere smaltite con i normali rifiuti domestici. Preghiamo di informarvi sulle regolamentazioni vigenti sullo smaltimento delle batterie. Grazie al corretto smaltimento dei vecchi dispositivi si tutela l'ambiente e la salute delle persone da conseguenze negative.

PRODUTTORE E IMPORTATORE (UK)

Produttore:

Chal-Tec GmbH, Wallstraße 16, 10179 Berlino, Germania.

Importatore per la Gran Bretagna:

Berlin Brands Group UK Limited
PO Box 42
272 Kensington High Street
London, W8 6ND
United Kingdom



KLARSTEIN