



MCD-82 BT

Stereosystem mit DVD-Player
Flat Micro System with DVD Player
Chaîne stéréo avec lecteur DVD
Sistema estereo con reproductor de DVD
Impianto stereo con lettore DVD

10032513 10032514

auna

www.auna-multimedia.com

Sehr geehrter Kunde,

wir gratulieren Ihnen zum Erwerb Ihres Gerätes. Lesen Sie die folgenden Hinweise sorgfältig durch und befolgen Sie diese, um möglichen Schäden vorzubeugen. Für Schäden, die durch Missachtung der Hinweise und unsachgemäßen Gebrauch entstehen, übernehmen wir keine Haftung.

INHALT

Technische Daten	4
Sicherheitshinweise	5
Geräteübersicht	8
Bedienung	12
HDMI-Anschluss	12
BT-Verbindung	12
Fehlerbehebung	13
Hinweise zur Entsorgung	14

TECHNISCHE DATEN

Artikelnummer	10032513 10032514
Stromversorgung	100-240 V~ 50/60 Hz

SICHERHEITSHINWEISE

Lesen Sie die Bedienungsanleitung aufmerksam durch und bewahren Sie diese für die zukünftige Verwendung des Geräts auf.

Allgemeine Sicherheitshinweise

- Stellen Sie sicher, dass das Gerät an einem gut belüfteten Ort aufgestellt wird und dass ein Mindestabstand von 10 cm zwischen den Geräteseiten und der Geräteoberseite und anderen Geräten eingehalten wird.
- Stellen Sie das Gerät auf eine stabile, ebene Oberfläche, welche frei von jeglichen Vibrationen ist.
- Halten Sie einen Mindestabstand von 30 cm zwischen dem Gerät und CRT-Fernsehgeräten ein, da es ansonsten zu Farbvariationen auf dem Fernsehbildschirm kommen kann. LCD-Fernseher sind für solche Variationen nicht anfällig.
- Setzen Sie das Gerät keiner direkten Sonneneinstrahlung, starken Magnetfeldern, übermäßigem Staub, Feuchtigkeit und elektronischen/elektrischen Geräten (Heimcomputer, Faxgeräte etc.), welche elektrischen Rauschen erzeugen können, aus.
- Stellen Sie keine Gegenstände oder mit Flüssigkeit gefüllte Behälter, wie beispielsweise Vasen, auf das Gerät und setzen Sie es niemals Spritzwasser aus.
- Setzen Sie das Gerät niemals Feuchtigkeit, Temperaturen über 40 °C oder extrem niedrigen Temperaturen aus. Das Gerät ist für die Verwendung in gemäßigten Temperaturbereichen ausgelegt und sollte in einem Temperaturbereich von 5 °C-35 °C verwendet werden.
- Wenn Ihr Gerät nicht ordentlich funktioniert, schalten Sie es aus und ziehen Sie den Netzstecker aus der Wandsteckdose. Warten Sie einen Moment und stecken Sie den Netzstecker dann wieder in die Wandsteckdose. Schalten Sie das Gerät ein.
- Schalten Sie das Gerät aus Sicherheitsgründen bei einem Gewitter aus und ziehen Sie den Netzstecker aus der Wandsteckdose.
- Ziehen Sie den Netzstecker immer am Steckerkopf aus der Steckdose, da durch ein Ziehen am Kabel die inneren Drähte beschädigt werden könnten.
- Nehmen Sie die äußere Gehäuseabdeckung nicht ab, da dies zu einem Stromschlag führen könnte.
- Versuchen Sie niemals, Reparaturen selbst durchzuführen. Wenden Sie sich hierfür an den Hersteller oder den Kundendienst.
- Decken Sie die Belüftungsöffnungen nicht mit Objekten wie beispielsweise Zeitungen, Tischdecken, Vorhängen etc. ab.
- Stellen Sie keine offenen Flammen, wie beispielsweise angezündete Kerzen, auf das Gerät.
- Achten Sie auf eine fachgerechte und umweltbewusste Entsorgung von Altbatterien.

Stromversorgung

- Die verwendete Netzspannung muss mit der auf dem Typenschild des Geräts ausgewiesenen Spannung übereinstimmen. Sollten Sie das Gerät mit einer höheren oder einer anderen Netzspannung als angegeben verwenden, kann dies zu Brandgefahr, Dach-und/oder Personenschäden führen. Der Hersteller kann für Schäden, die durch die Verwendung einer falschen Netzspannung entstehen, nicht verantwortlich gemacht werden.

Lautstärkeregelung



- Die Lautstärke bei einer bestimmten Lautstärkeeinstellung hängt von der Effizienz der Lautsprecher, dem Ort und einer Vielzahl anderer Faktoren ab.
- Setzen Sie sich keinen hohen Lautstärken aus.
- Drehen Sie die Lautstärke beim Einschalten des Geräts niemals voll auf.
- Hören Sie Musik nur auf moderater Lautstärke.
- Ein übermäßiger Schalldruck kann zu Gehörverlust führen.

Batteriesicherheitshinweise

- Entnehmen Sie die Batterien aus dem Batteriefach, wenn Sie das Gerät über einen längeren Zeitraum nicht verwenden. Dadurch können potentielle Schäden, die durch ein Auslaufen der Batterie entstehen könnten vermieden werden.
- Verwenden Sie keine aufladbaren Batterien (Nickel-Kadmium Batterie etc.).
- Batterien (in der Verpackung oder bereits ins Batteriefach eingelegte Batterien) dürfen keiner extremen Hitze wie beispielsweise direkter Sonneneinstrahlung Feuer etc. ausgesetzt werden.
- Es besteht Explosionsgefahr, wenn die Batterie falsch ersetzt wird.
- Ersetzen Sie leere Batterien nur durch Batterien des gleichen oder äquivalenten Typs.
- Der Netzstecker dient als Unterbrechungsvorrichtung, um die Stromversorgung des Geräts zu trennen. Der Netzstecker sollte jederzeit frei zugänglich sein.

Erklärung der Symbole auf dem Gerät

	CAUTION RISK OF ELECTRIC SHOCK DO NOT OPEN	
<p>VORSICHT: Öffnen Sie, zum Reduzieren der Stromschlaggefahr, weder die Geräteabdeckung noch die Rückseite des Geräts. Dieses Gerät muss geerdet werden. Das Gerät enthält keine Teile, die vom Kunden gewartet werden könnten. Bitte wenden Sie sich zur Wartung und Reparatur an den Kundendienst oder an in ähnlicher Weise qualifiziertes Personal</p>		

	<p>Der Blitz mit Pfeilspitze in einem gleichseitigen Dreieck bedeutet, dass im Inneren des Geräts eine hohe Stromspannung herrscht, welche eine Stromschlaggefahr darstellt.</p>
	<p>Das Ausrufezeichen im gleichseitigen Dreieck bedeutet, dass in den beigelegten Informationsmaterialien wichtige Bedienungs- und Wartungshinweise enthalten sind, die beachtet werden sollten</p>
	<p>Dieses Symbol weist auf Doppelisolierung zwischen netzspannungführenden Teilen und vom Benutzer berührbaren Teilen hin.</p>

GERÄTEÜBERSICHT

Bedienfeld

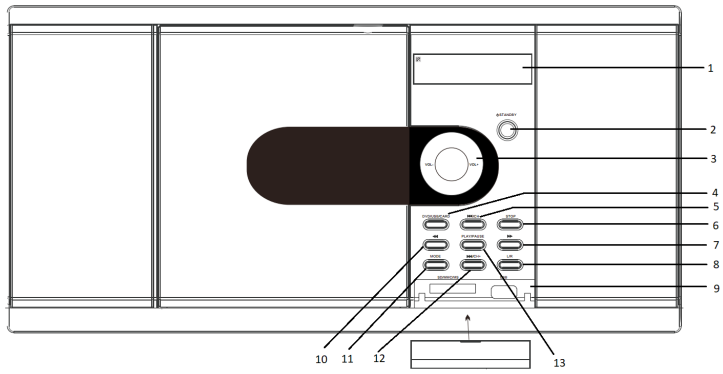

- 1 Display
- 2 Standby/ON
- 3 Lautstärke
- 4 DVD / USB / SD-Karte
- 5 Zurückspringen / Sender zurück
- 6 Stopp
- 7 Vorspulen
- 8 links / rechts
- 9 SD/MMS/MS-Karten-Schacht
USB-Anschluss
- 10 Zurückspulen
- 11 Betriebsart
- 12 Vorspringen / Sender vor
- 13 Wiedergabe / Pause

Anschlüsse

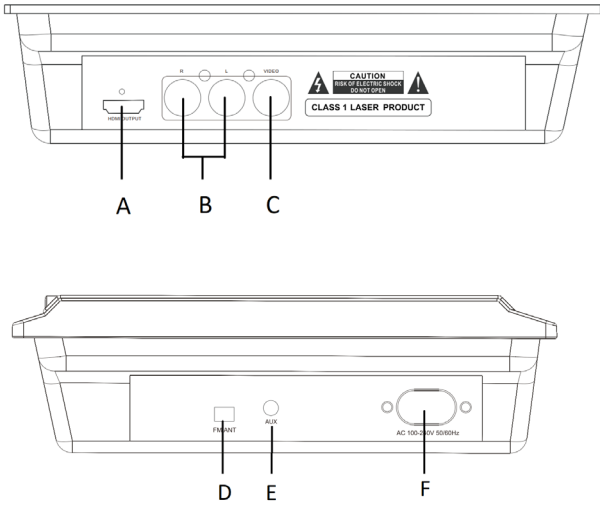

- A HDMI-Ausgang
- B Analoger Audio-Eingang L/R
- C Video-Ausgang
- D UKW-Antenne
- E AUX-Eingang
- F Stromanschluss

Fernbedienung

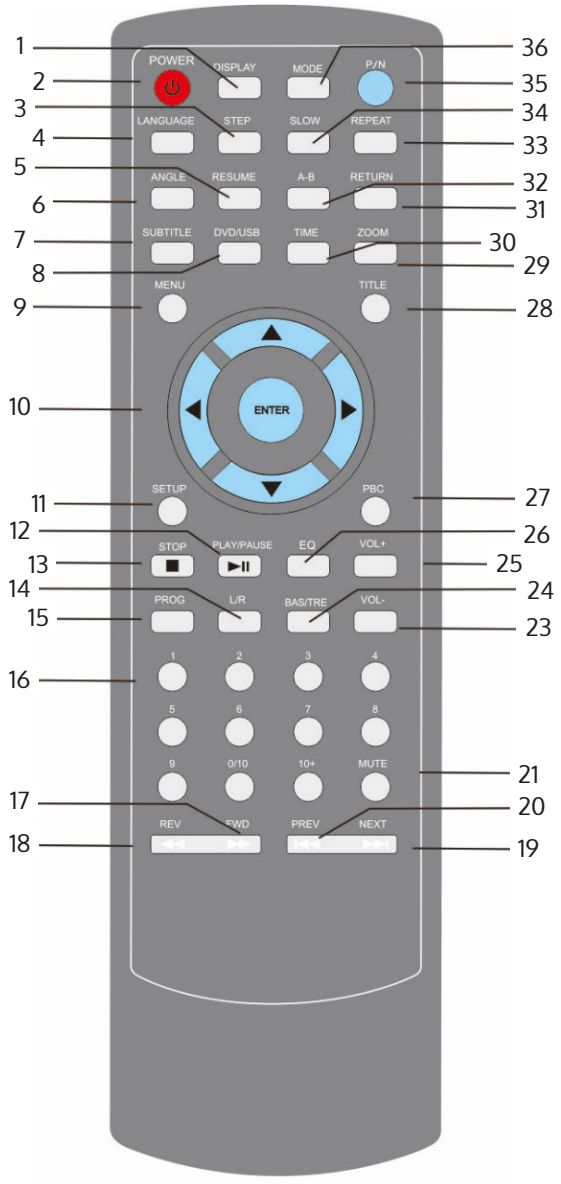

- 1 Display
- 2 Standby
- 3 Schritt vor
- 4 Langsame Wiedergabe
- 5 Wiederholung
- 6 Wiedergabe fortsetzen
- 7 Winkel
- 8 Untertitel
- 9 Wahl der Quelle DVD/USB
- 10 Navigationstasten
- 11 Einstellungen
- 12 Wiedergabe / Pause
- 13 Stopp
- 14 Linker / rechter Lautsprecher
- 15 Programm
- 16 Zahlentasten 0-9
- 17 Wiederholungstaste/Zufallswiedergabe
- 18 Vorspulen
- 19 Zurückspulen
- 20 Voriger Titel
- 21 Nächster Titel
- 22 Stumm
- 23 Lautstärke -
- 24 Bass / Höhen
- 25 Lautstärke +
- 26 EQ-Taste
- 27 PBC (Wiedergabesteuerung von VCDs und SVCDs)
- 28 Titelmnü
- 29 Bild vergrößern
- 30 Uhrzeit-/Timer
- 31 Bestätigen
- 32 Wiedergabe zwischen zwei Positionen wiederholen
- 33 Wiederholung
- 34 Zeitlupe
- 35 Auswurf
- 36 Betriebsart

BEDIENUNG

Funktionen der Fernbedienung

Verbinden Sie das Netzkabel mit einer Steckdose. Schließen das HDMI-Kabel mit der Steckdose. Drücken Sie die Ein/Aus-Taste.

Display-Taste

Drücken Sie diese Taste, um nacheinander die vergangene Zeit, die verbleibende Zeit, die abgespielten Kapitel und die verbleibenden Titel anzuzeigen.

Untertitel

Drücken Sie diese Taste, um die Untertitel anzuzeigen.

Zufallswiedergabe

Diese Taste drücken, um die Zufallswiedergabe zu starten.

Sprache

Diese Taste drücken, um die verfügbaren Sprachen der DVD zu wählen.

Modus

Mit dieser Taste zwischen DVD/FM/AUX/BT wechseln.

HDMI-ANSCHLUSS

Dieses Gerät verfügt über einen HDMI-Anschluss. Verbinden Sie den DVD-Player mit dem Fernsegerät. Stellen Sie den Fernseher auf den entsprechenden HDMI-Eingang ein.

BT-VERBINDUNG

Dieses Gerät verfügt über die BT-Funktion. Der Paringname ist "MCD 82BT". Wenn nach einem BT-Passwort gefragt wird, geben Sie "0000" ein.

FEHLERBEHEBUNG

Problem	Abhilfe
Keine Stromversorgung	Ist das Stromkabel richtig eingesteckt?
Kein Bild	Ist das HMDMI-Kabel richtig angeschlossen?
	Ist beim TV die richtige HDMI-Quelle ausgewählt?
Kein Ton	Die Audiosystem-Einstellungen auf STEREO stellen: Bei 2 Lautsprechern oder Anschluss an den TV verwenden.
	Ist das Gerät oder der TV stummgeschaltet?
	Ist das Audiokabel funktionsfähig?
Keine Wiedergabe	Ist die Disk richtig eingelegt? Ist die Disk verunreinigt? Hat die Disk Kratzer?
	Hat die Disk hat richtige Format?.
Die Fernbedienung reagiert nicht.	Entfernen Sie störende Gegenstände zwischen der Fernbedienung und dem Gerät.
	Zielen Sie mit der Fernbedienung auf den IR-Sensor am Gerät.
	Batterien der Fernbedienung überprüfen und wenn nötig austauschen.
Verschwommenes Bild	Überprüfen Sie die Disk auf Schmutzpartikel und Kratzer hin.
Funktionsstörungen.	Schalten Sie das Gerät aus. Warten Sie 10 Sekunden und starten Sie das Gerät neu.
Fehlerhafte Reaktion auf Tasteneingabe	Spannungsschwankungen, Spannungsabfall oder andere elektrische Phänomene. Schalten Sie das Gerät aus, warten Sie 10 Sekunden und schalten Sie das Gerät dann wieder ein.

HINWEISE ZUR ENTSORGUNG



Befindet sich die linke Abbildung (durchgestrichene Mülltonne auf Rädern) auf dem Produkt, gilt die Europäische Richtlinie 2012/19/EU. Diese Produkte dürfen nicht mit dem normalen Hausmüll entsorgt werden. Informieren Sie sich über die örtlichen Regelungen zur getrennten Sammlung elektrischer und elektronischer Gerätschaften. Richten Sie sich nach den örtlichen Regelungen und entsorgen Sie Altgeräte nicht über den Hausmüll. Durch die regelkonforme Entsorgung der Altgeräte werden Umwelt und die Gesundheit Ihrer Mitmenschen vor möglichen negativen Konsequenzen geschützt. Materialrecycling hilft, den Verbrauch von Rohstoffen zu verringern.

Hersteller: Chal-Tec GmbH, Wallstraße 16, 10179 Berlin.



Dieses Produkt entspricht den folgenden Europäischen Richtlinien:

2011/65/EU (RoHS)

2014/30/EU (EMV)

2014/35/EU (LVD)

2014/53/EU (RED)

Dear Customer,

Congratulations on purchasing this equipment. Please read this manual carefully and take care of the following hints on installation and use to avoid technical damages. Any failure caused by ignoring the items and cautions mentioned in the operation and installation instructions are not covered by our warranty and any liability

CONTENTS

Technical Data	16
Safety Instructions	17
Overview	20
Operation	23
HDMI Connection	23
BT Connection	23
Troubleshooting	24
Disposal Considerations	25

TECHNICAL DATA

Item number

10032513 10032514

Power supply

Input: AC 100-240 V~ 50/60 Hz

SAFETY INSTRUCTIONS

Please read this user manual completely before operating this unit and retain this booklet for future reference.

General safety instructions

- Please ensure that the equipment is positioned in a well ventilated area and ensure that there is at least 10 cm (4") of free space along the sides and top of the equipment 10 cm (4") 10 cm (4")
- se the unit on a firm, level surface free from vibration.
- Place the unit at least 30 cm (12") away from any CRT TV to avoid colour variations across the TV screen. If the variations persist, move the unit further away from the TV. LCD TV is not prone to such variation.
- Keep the unit away from direct sunlight, strong magnetic fields, excessive dust, humidity and electronic/electrical equipment (home computers, facsimiles, etc.) which generate electrical noise.
- Do not place anything on top of the unit.
- Do not expose the unit to moisture, to temperatures higher than 40°C (104 °F) or to extremely low temperatures.
- If your system does not work properly, disconnect the AC power lead from the wall socket. Plug the AC power lead back in, and then turn on your system.
- In case of an electrical storm, unplug the unit for safety.
- Hold the AC power plug by the head when removing it from the wall socket, as pulling the lead can damage internal wires.
- The AC power plug is used as a disconnect device and shall always remain readily operable.
- Do not remove the outer cover, as this may result in electric shock. Refer internal service to your local service facility.
- The ventilation should not be impeded by covering the ventilation openings with items, such as newspapers, tablecloths, curtains, etc.
- No naked flame sources, such as lighted candles, should be placed on the apparatus.
- Attention should be drawn to the environmental aspects of battery disposal.
- This unit should only be used within the range of 5 °C - 35 °C (41 °F - 95 °F).
- The apparatus is designed for use in moderate climates.
- The apparatus shall not be exposed to dripping or splashing and that no objects filled with liquids, such as vases, shall be placed on the apparatus.

Power supply

- The voltage used must be the same as that specified on this unit. Using this product with a higher voltage other than that which is specified is dangerous and may result in a fire or other type of accident causing

damage. manufacturers will not be held responsible for any damage resulting from use of this unit with a voltage other than that which is specified.





Volume control

- The sound level at a given volume setting depends on speaker efficiency, location, and various other factors.
- It is advisable to avoid exposure to high volume levels.
- Do not turn the volume on to full at switch on. Listen to music at moderate levels. Excessive sound pressure from can cause hearing loss.

Battery change

- Remove the battery if the unit will not be used for a long period of time. This will prevent potential damage due to battery leakage.
- Do not use rechargeable battery (nickel-cadmium battery, etc.).
- Installing the battery incorrectly may cause the unit to malfunction.
- Batteries (battery pack or batteries installed) shall not be exposed to excessive heat such as sunshine, fire or the like.
- Replace the battery if the operating distance is reduced or if the operation becomes erratic. Purchase an "AAA" size battery (UM-4/SUM-4 size similar).
- Periodically clean the transmitter on the remote control and the sensor on the unit with a soft cloth.
- Exposing the sensor on the unit to strong light may interfere with operation. Change the lighting or the direction of the unit if this occurs.
- Keep the remote control away from moisture, heat, shock, and vibrations.

Explanation of the symbols on the appliance

	<p>CAUTION</p> <p>RISK OF ELECTRIC SHOCK DO NOT OPEN</p>	
<p>CAUTION: TO REDUCE THE RISK OF ELECTRIC SHOCK AND SERIOUS PERSONAL INJURY, DO NOT REMOVE ANY COVER. NO USER-SERVICABLE PARTS INSIDE. REFER SERVICING TO QUALIFIED SERVICE PERSONNEL ONLY:</p>		
	<p>Triangle with lightening plus explanation as follows: DANGEROUS VOLTAGE: The lightening flash with arrowhead symbol within the equilateral triangle is intended to alert the user to the presence of uninsulated dangerous voltage within the product's enclosure that may be of sufficient magnitude to constitute a risk of electric shock to persons.</p>	
	<p>Triangle with exclamation point plus explanation as follows: ATTENTION: The exclamation point within the equilateral triangle is intended to alert the user to the presence of important operating and maintenance (servicing) instructions in the literature accompanying this product.</p>	
	<p>This symbol indicates that this product incorporates double insulation between hazardous mains voltage and user accessible parts.</p>	

OVERVIEW

Control panel

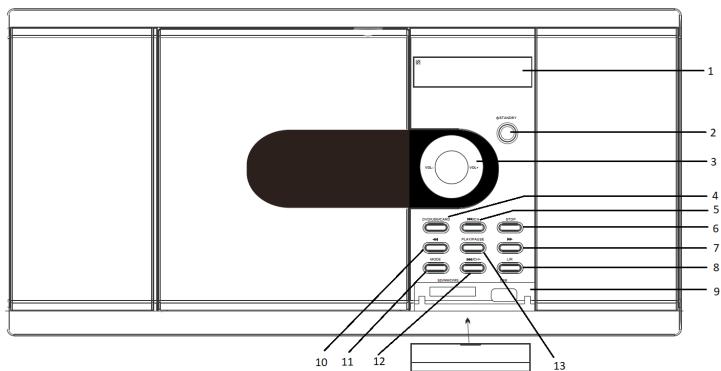

- 1 Display
- 2 Standby / ON
- 3 Volume +/-
- 4 DVD/USB/CARD
- 5 PREVIOUS
- 6 STOP
- 7 FWD
- 8 L/R
- 9 SD/MMC/MS/USB slot
- 10 REV
- 11 MODE
- 12 CH+/NEXT
- 13 PLAY/PAUSE

Connections

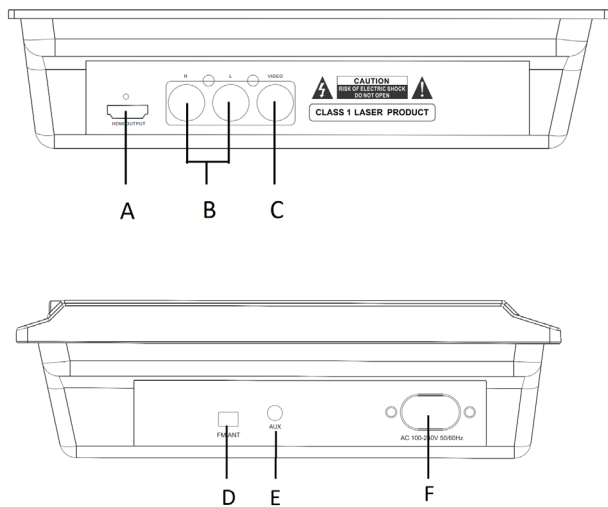

- A HDMI OUTPUT
- B Analog Audio L/R
- C Video out
- D FM Antenna
- E AUX in
- F POWER

Remote Control

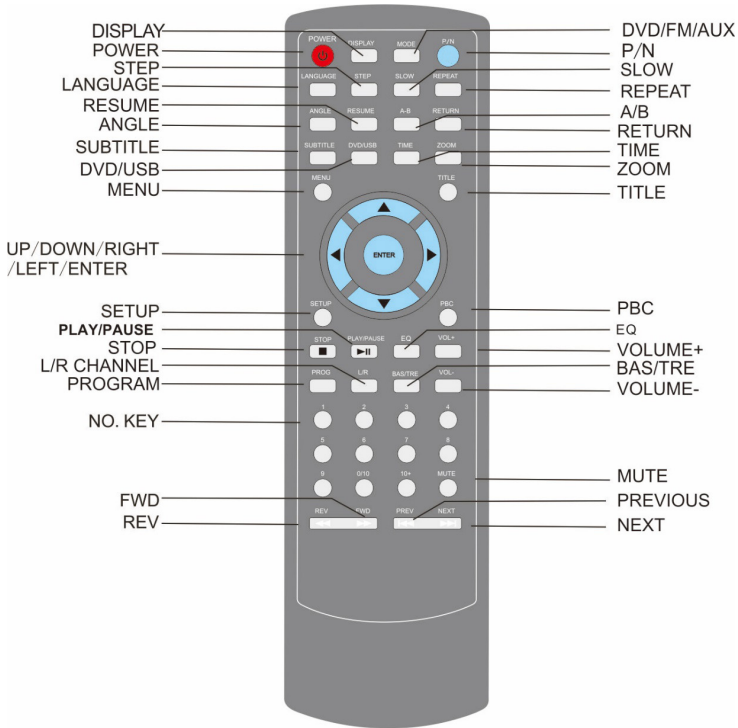

OPERATION

Remote functions

Press POWER button on remote control turn on the appliance. Make sure you have connected the power cable and connected the unit to a TV via HDMI or Video out.

Display button

Press this button show on screen display.
Time elapsed-> Time Remain -> Chapter Elapsed -> Chapter remain.

Subtitle button

Press button and it will display DVD subtitles if available.

Random button

Press this button to activate random playback.

Language button

Press this button to select DVD language.

Mode button

Press this button to change between DVD/FM/AUX /BT.

Setup button

Press this button to enter DVD setup.

HDMI CONNECTION

This unit has HDMI output. You can use an HDMI connection cable to connect to your TV. Make sure you have set your TV to HDMI input.

BT CONNECTION

This unit has BT function. Please change to BT mode, you can use your mobile or other BT device to connect this unit and enjoy your music. The BT pair name is MCD 82BT.

TROUBLESHOOTING

Problem	Corrections
No Power	Check & make sure the power connection is securely mounted.
No Picture	Ensure that the HDMI video cable is connected to the output of your TV.
	Press Video Mode button on your remote until it appears normal picture.
No Sound	Change the System Audio Setup for STEREO Setting: To be used when 2 speakers' outlets exist or when plug directly into your TV unit.
	Ensure that the "MUTE" button is not set to "ON" for DVD player or TV unit. Ensure that the Audio cable is not faulty.
Failed to play.	Check that the disc is properly inserted or you may have to clean the disc. Ensure that the disc has NO scratches.
	Check the disc if it has the correct format.
Fail to respond to remote control.	Remove obstacles between remote control and unit
	Aim remote control at the sensor on the front panel of the player
	Check batteries & replace them if necessary
Picture blurred.	Check the disc for dirt & scratches - clean or replace disc.
Disturbance	Shut down the unit, wait ten seconds and restart the unit again.
Failed to work with keys	Power surges or brown outs or other electrical phenomena - shut down the unit, wait ten seconds and restart it again.

DISPOSAL CONSIDERATIONS

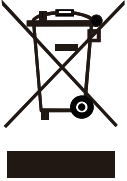

According to the European waste regulation 2012/19/EU this symbol on the product or on its packaging indicates that this product may not be treated as household waste. Instead it should be taken to the appropriate collection point for the recycling of electrical and electronic equipment. By ensuring this product is disposed of correctly, you will help prevent potential negative consequences for the environment and human health, which could otherwise be caused by inappropriate waste handling of this product. For more detailed information about recycling of this product, please contact your local council or your household waste disposal service..

Your product contains batteries covered by the European Directive. 2006/66/EC, which cannot be disposed of with normal household waste. Please check local rules on separate collection of batteries. The correct disposal of batteries helps prevent potentially negative consequences on the environment and human health.

Producer: Chal-Tec GmbH, Wallstraße 16, 10179 Berlin.
Germany



This product is conform to the following European Directives:
2011/65/EU (RoHS)
2014/30/EU (EMC)
2014/35/EU (LVD)
2014/53/EU (RED)

EU-Konformitätserklärung

Wir, die

CHAL-TEC GmbH

Wallstraße 16

10179 Berlin

erklären hiermit, dass der nachfolgend bezeichnete Funktanlagentyp:

Auna Stereo Anlage, 10032513, 10032514

allen folgenden einschlägigen Bestimmungen entspricht:

RED-Richtlinie 2014/53/EU
LVD-Richtlinie 2014/35/EU
RoHS-Richtlinie 2011/65/EU.

Angewandte harmonisierte Normen:

EN 50564: 2011
EN 55032: 2015
EN 55020: 2007+A11 :2011
EN 6100-3-2: 2014
EN 6100-3-3: 2013
EN 60065:2014
EN 303 345 V1.1. 7
EN 301 489-1 V2.2.0
EN 301 489-17 V3.2.0

 **electronic.star**
chal-tec gmbh
Wallstraße 16 | 10179 Berlin | electronic-star.de



Berlin, 27. März 2018

Sebastian Jäger

Produktmanager

Chère cliente, cher client,

Toutes nos félicitations pour l'acquisition de ce nouvel appareil. Veuillez lire attentivement et respecter les instructions de ce mode d'emploi afin d'éviter d'éventuels dommages. Nous ne saurions être tenus pour responsables des dommages dus au non-respect des consignes et à la mauvaise utilisation de l'appareil.

SOMMAIRE

Fiche technique	28
Consignes de sécurité	29
Aperçu de l'appareil	32
Utilisation	36
Branchement hdmi	36
Connexion bt	36
Résolution des problèmes	37
Informations sur le recyclage	38

FICHE TECHNIQUE

Numéro d'article	10032513 10032514
Alimentation	100-240 V~ 50/60 Hz

CONSIGNES DE SÉCURITÉ

Lisez attentivement le mode d'emploi et conservez-le pour une utilisation future de l'appareil.

Consignes générales de sécurité

- Assurez-vous que l'appareil est installé dans un endroit bien ventilé et conservez une distance minimale de 10 cm entre les côtés et le haut de l'appareil et vos autres appareils.
- Placez l'appareil sur une surface plane et stable, exempte de vibrations.
- Gardez une distance minimale de 30 cm entre l'appareil et les téléviseurs CRT, sinon vous risquez d'avoir des variations de couleur sur l'écran du téléviseur. Les téléviseurs LCD ne sont pas sensibles à de telles variations.
- N'exposez pas l'appareil à la lumière directe du soleil, à des champs magnétiques puissants, à une poussière excessive, à l'humidité et aux appareils électroniques / électriques (ordinateurs personnels, télécopieurs, etc.) qui peuvent générer du bruit électrique.
- Ne placez pas d'objets ou de récipients remplis de liquide, tels que des vases, sur l'appareil et ne l'exposez jamais aux éclaboussures.
- N'exposez jamais l'appareil à l'humidité, aux températures supérieures à 40 °C ou à des températures extrêmement basses. L'appareil est conçu pour une utilisation dans des plages de températures modérées comprises entre 5 °C et 35 °C.
- Si votre appareil ne fonctionne pas correctement, éteignez-le et débranchez la fiche de la prise. Attendez un instant, puis réinsérez la fiche dans la prise. Allumez l'appareil.
- Pour des raisons de sécurité, éteignez l'appareil pendant un orage et débranchez la fiche de la prise.
- Retirez toujours la fiche en tenant la tête de la fiche, car tirer sur le câble pourrait endommager les fils internes.
- Ne retirez pas le couvercle extérieur du boîtier car cela pourrait provoquer un choc électrique.
- N'essayez jamais de réparer vous-même l'appareil. Contactez toujours le fabricant ou le service client.
- Ne couvrez pas les ouvertures de ventilation avec des objets tels que des journaux, des nappes, des rideaux, etc.
- Ne placez pas de flammes nues, telles que des bougies allumées, sur l'appareil.
- Éliminez correctement les piles usagées en respectant l'environnement.

Alimentation

- La tension secteur utilisée doit correspondre à la tension indiquée sur la plaque signalétique de l'appareil. Si vous utilisez l'appareil avec une tension secteur supérieure ou différente de celle spécifiée, cela peut entraîner un incendie, des dégâts matériels et / ou des blessures. Le

fabricant ne peut être tenu responsable des dommages causés par une tension secteur incorrecte.

Réglage du volume



- Le réglage du volume dépend de l'efficacité des enceintes, de l'emplacement et de nombreux autres facteurs.
- Ne vous exposez pas à des volumes élevés.
- Ne réglez jamais le volume au maximum lorsque vous allumez l'appareil.
- N'écoutez de la musique qu'à un volume modéré.
- Une pression acoustique excessive peut entraîner une perte auditive.

Consignes de sécurité relatives aux piles

- Retirez les piles de leur compartiment si vous ne comptez pas utiliser l'appareil pendant une longue période. Cela peut éviter les dégâts causés par une éventuelle fuite de la pile.
- N'utilisez pas de piles rechargeables (pile nickel-cadmium, etc.).
- Les piles (dans l'emballage ou les piles déjà insérées dans le compartiment à piles) ne doivent pas être exposées à une chaleur extrême telle que la lumière directe du soleil, le feu, etc.
- Il existe un risque d'explosion si la pile n'est pas remplacée correctement.
- Remplacez les piles usagées uniquement par des piles de type identique ou équivalent.
- La fiche secteur sert de dispositif de coupure d'alimentation électrique de l'appareil. La prise d'alimentation doit être librement accessible à tout moment.

Explication des symboles sur l'appareil

	CAUTION RISK OF ELECTRIC SHOCK DO NOT OPEN	
ATTENTION : pour réduire les risques de chocs électriques, ne démontez aucun cache. L'appareil ne contient aucune pièce à entretenir. adressez-vous uniquement à des personnels qualifiés pour la maintenance.		

	L'éclair avec la flèche à l'intérieur du triangle équilatéral est destiné à alerter l'utilisateur de la présence de tension dangereuse à l'intérieur du boîtier qui constitue un risque de choc électrique.
	Le point d'exclamation point dans le triangle équilatéral est destiné à alerter l'utilisateur de la présence d'importantes instructions d'utilisation et d'entretien et de maintenance dans les documents qui accompagnent ce produit.
	Ce symbole indique une double isolation entre les pièces sous tension et les pièces susceptibles d'être touchées par l'utilisateur.

APERÇU DE L'APPAREIL

Panneau de commande

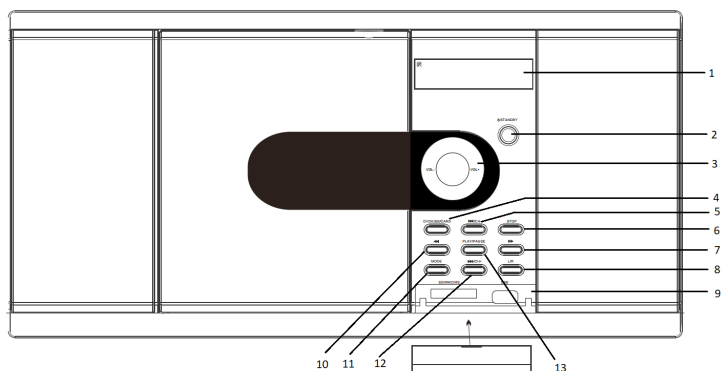

- 1 Ecran
- 2 Veille/ON
- 3 Volume
- 4 DVD / USB / carte SD
- 5 Saut arrière / station précédente
- 6 Stop
- 7 Avance rapide
- 8 Gauche / droite
- 9 Lecteur de cartes SD/MMS/MS port USB
- 10 Retour rapide
- 11 Mode de fonctionnement
- 12 Saut avant / station suivante
- 13 Lecture / Pause

Connexions

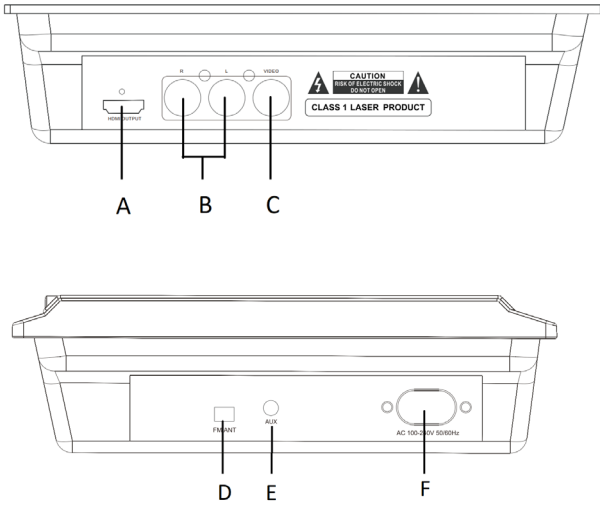

- A Sortie HDMI
- B Entrée audio analogique L/R
- C Sortie Vidéo
- D Antenne FM
- E Entrée AUX
- F Prise d'alimentation

Télécommande

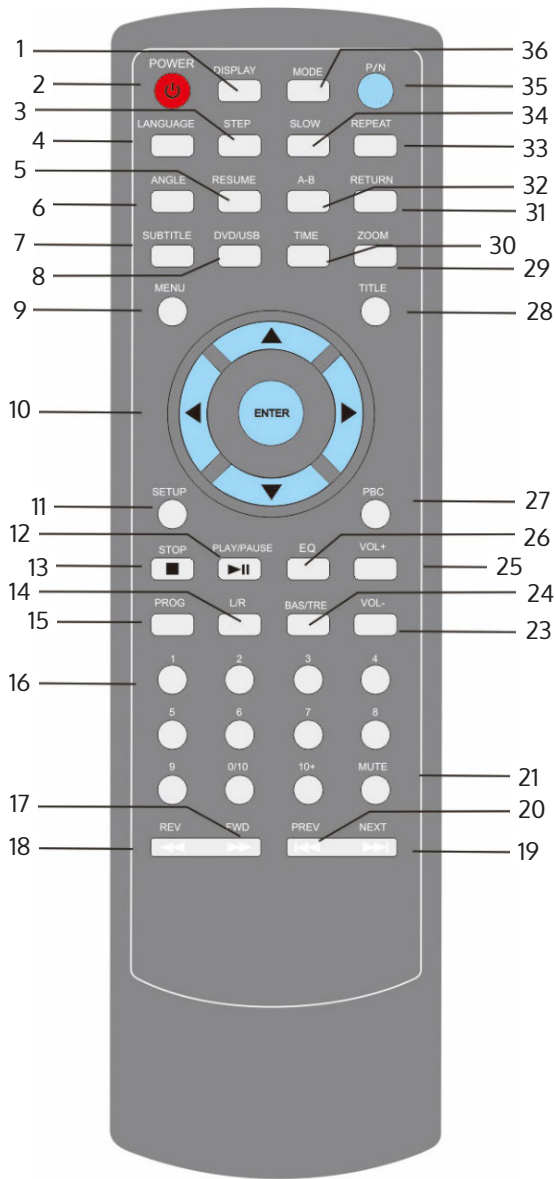

- 1 Ecran
- 2 Veille
- 3 Pas à pas
- 4 Langue
- 5 Poursuivre la lecture
- 6 Angle
- 7 Sous-titres
- 8 Choix de la source DVD/USB
- 9 Menu
- 10 Touches de navigation
- 11 Paramètres
- 12 Lecture / Pause
- 13 Stop
- 14 Enceinte gauche / droite
- 15 Programme
- 16 Touches numériques 0-9
- 17 Avance
- 18 Retour
- 19 Titre suivant
- 20 Titre précédent
- 21 Sourdine
- 22 Volume -
- 23 Graves / aigus
- 24 Volume +
- 25 Touche EQ
- 26 PBC (contrôle de la lecture des VCD et SVCD)
- 27 Menu des titres
- 28 Agrandir l'image
- 29 Heure/minuterie
- 30 Confirmer
- 31 Répéter la lecture entre deux positions
- 32 Répétition
- 33 Ralenti
- 34 Eject
- 35 Mode de fonctionnement

UTILISATION

Fonctions de la télécommande

Branchez le cordon d'alimentation à une prise électrique. Connectez le câble HDMI à la prise. Appuyez sur le bouton marche / arrêt.

Touche affichage

Appuyez sur cette touche pour afficher successivement la durée écoulée, le temps restant, les chapitres lus et les titres restants.

Sous-titres

Appuyez sur cette touche pour afficher les sous-titres.

Lecture aléatoire

Appuyez sur cette touche pour démarrer la lecture aléatoire.

Langue

Appuyez sur cette touche pour choisir parmi les langues disponibles sur le DVD.

Mode

Utilisez cette touche pour basculer entre les modes DVD/FM/AUX/BT.

BRANCHEMENT HDMI

Cet appareil dispose d'une prise HDMI. Connectez le lecteur DVD au téléviseur. Réglez le téléviseur sur l'entrée HDMI appropriée.

CONNEXION BT

Cet appareil possède la fonction BT. Le nom de l'appariement est "MCD 82BT".

Si vous devez entrer un mot de passe BT, entrez "0000".

RÉSOLUTION DES PROBLÈMES

Problème	Solution
Pas d'alimentation	Le câble d'alimentation est-il bien branché ?
Pas d'image	Le câble HDMI est-il bien branché?
	La bonne source HDMI est-elle sélectionnée sur le téléviseur ?
Pas de son	Réglez les paramètres du système audio sur STEREO : Utilisation avec 2 enceintes ou connexion au téléviseur.
	L'appareil ou le téléviseur sont-ils en sourdine ? Le câble audio est-il fonctionnel ?
Pas de lecture	Le disque est-il inséré correctement? Le disque est-il sale? Le disque a-t-il des rayures ?
	Le disque est-il au bon format ?
La télécommande ne répond pas.	Retirez les objets qui interfèrent entre la télécommande et l'appareil.
	Dirigez la télécommande vers le capteur infrarouge de l'appareil.
	Vérifiez les piles de la télécommande et remplacez-les si nécessaire.
Image floue	Vérifiez s'il y a des particules de saleté et des rayures sur le disque.
Dysfonctionnements	Éteignez l'appareil. Attendez 10 secondes et redémarrez l'appareil.
Réponse incorrecte à l'appui d'une touche	Fluctuations de tension, chutes de tension ou autres phénomènes électriques. Éteignez l'appareil, attendez 10 secondes, puis rallumez-le.

INFORMATIONS SUR LE RECYCLAGE



Vous trouverez sur le produit l'image ci-contre (une poubelle sur roues, barrée d'une croix), ce qui indique que le produit se trouve soumis à la directive européenne 2012/19/UE. Renseignez-vous sur les dispositions en vigueur dans votre région concernant la collecte séparée des appareils électriques et électroniques. Respectez-les et ne jetez pas les appareils usagés avec les ordures ménagères. La mise en rebut correcte du produit usagé permet de préserver l'environnement et la santé. Le recyclage des matériaux contribue à la préservation des ressources naturelles.

Fabricant : Chal-Tec GmbH, Wallstraße 16, 10179 Berlin.



Ce produit est conforme aux directives européennes suivantes :

2011/65/UE (RoHS)

2014/30/UE (CEM)

2014/35/UE (LVD)

2014/53/UE (RED)

Estimado cliente:

Le felicitamos por la compra de este producto y le agradecemos su confianza. Lea atentamente el manual de instrucciones para evitar posibles daños. No nos responsabilizamos de los daños causados si no se han tenido en cuenta las instrucciones de este manual. Escanee el código QR para descargar el manual de instrucciones más reciente en su idioma y más informaciones acerca de este producto.

ÍNDICE

Datos técnicos	40
Instrucciones de seguridad	41
Descripción del aparato	44
Funciones	48
Conexión hdmi	48
Conexión bt	48
Resolución de problemas	49
Instrucciones para la eliminación	50

DATOS TÉCNICOS

Número del artículo	10032513 10032514
Alimentation	100-240 V~ 50/60 Hz

INSTRUCCIONES DE SEGURIDAD

Por favor, lea el manual de instrucciones con atención y guárdelo para poder consultarlo en el futuro.

Instrucciones generales de seguridad

- Asegúrese de que la unidad se coloque en un lugar bien ventilado y que se mantenga una distancia mínima de 10 cm entre los lados de la unidad y la parte superior de la misma y otros equipos.
- Coloque la unidad en una superficie estable y nivelada que esté libre de vibraciones.
- Mantenga una distancia mínima de 30 cm entre la unidad y los televisores CRT, de lo contrario pueden producirse variaciones de color en la pantalla del televisor. Los televisores LCD no son susceptibles a tales variaciones.
- No exponga la máquina a la luz directa del sol, a campos magnéticos fuertes, a un exceso de polvo, a la humedad y a equipos electrónicos/ eléctricos (ordenadores domésticos, máquinas de fax, etc.) que puedan generar ruido eléctrico.
- No coloque objetos o recipientes llenos de líquidos, como jarrones, encima de la máquina y nunca la esponja a salpicaduras de agua.
- No exponga el producto a la humedad, a temperaturas superiores a 40 °C o temperaturas extremadamente bajas. El dispositivo está diseñado para ser utilizado en rangos de temperatura moderados y debe ser usado en un rango de temperatura de 5 °C-35 °C.
- Si su dispositivo no funciona correctamente, apáguelo y desenchufe el cable de alimentación de la toma de corriente. Espere un momento y luego vuelva a enchufar la clavija en la toma de corriente. Encienda el aparato.
- Por seguridad, apague el producto durante una tormenta eléctrica y desenchufe el cable de alimentación del enchufe de la pared.
- Retire siempre el enchufe de la toma de corriente de la pared por la cabeza del enchufe, ya que tirar del cable puede dañar los cables internos.
- No retire la cubierta exterior de la carcasa, ya que esto puede provocar una descarga eléctrica.
- No intente hacer las reparaciones usted mismo. Contacte con el fabricante o el servicio de atención al cliente.
- No cubra las rendijas de ventilación con objetos como periódicos, manteles, cortinas, etc.
- No coloque fuentes de llamas desnudas, como velas encendidas sobre el producto.
- Asegúrese de que las baterías usadas se eliminen adecuadamente y de forma respetuosa con el medio ambiente.

Fuente de alimentación

- La tensión de la red eléctrica utilizada debe corresponder a la tensión indicada en la placa de características del aparato. Si conecta el aparato a una tensión de red más alta o diferente de lo especificado, puede causar un incendio y/o lesiones personales. El fabricante no se hace responsable de los daños causados por el uso de un voltaje de red incorrecto.



Control de volumen



- El determinado ajuste del volumen depende de la eficiencia de los altavoces, la ubicación y una variedad de otros factores.
- No se exponga a niveles altos de volumen.
- Nunca suba el volumen completamente al encender el aparato.
- Escuche la música sólo a un volumen moderado.
- Una presión sonora excesiva puede causar pérdida de audición.

Instrucciones de seguridad de la batería

- Retire las pilas del compartimento de las pilas si no va a utilizar el dispositivo durante un período de tiempo prolongado. Esto puede prevenir el daño potencial que podría resultar de la fuga de la batería.
- No utilice pilas recargables (pila de níquel-cadmio, etc.).
- Las pilas (en el embalaje o ya insertadas en el compartimento de las pilas) no deben exponerse a calor extremo como la luz solar directa, el fuego, etc.
- Existe riesgo de explosión si la batería se reemplaza incorrectamente.
- Reemplazar las pilas vacías sólo con pilas del mismo tipo o equivalente.
- El enchufe de la red sirve como un dispositivo de interrupción para desconectar la fuente de alimentación del dispositivo. El enchufe debe estar accesible en todo momento.

Explicación de los símbolos del dispositivo

	CAUTION RISK OF ELECTRIC SHOCK DO NOT OPEN	
<p>PRECAUCIÓN: Para reducir el riesgo de una descarga eléctrica, no abra la tapa ni la parte trasera de la unidad. Este dispositivo debe estar conectado a tierra. No hay piezas que puedan ser reparadas por el cliente dentro de la unidad. Por favor, póngase en contacto con el servicio de atención al cliente o con personal similar cualificado para el mantenimiento y la reparación.</p>		

	El símbolo del rayo con punta de flecha dentro de un triángulo equilátero indica un alto voltaje dentro de la unidad que constituye un riesgo de descarga eléctrica.
	El signo de exclamación dentro de un triángulo equilátero indica que en la literatura que acompaña al aparato hay importantes instrucciones de funcionamiento y mantenimiento que deben seguirse.
	Este símbolo indica un doble aislamiento entre las partes que se pueden tocar y las que no.

DESCRIPCIÓN DEL APARATO

Panel de control

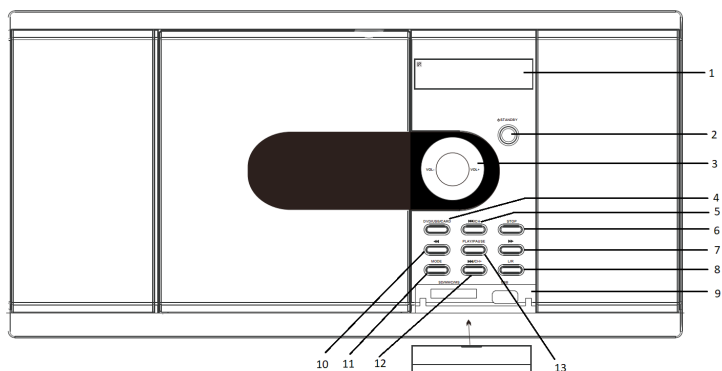

- 1 Pantalla
- 2 Standby/ON
- 3 Volumen
- 4 DVD / USB / tarjeta SD
- 5 Salto hacia atrás / Emisora anterior
- 6 Stop
- 7 Avance rápido
- 8 Izquierda / derecha
- 9 Ranura de tarjeta SD/MMS/MS Puerto USB
- 10 Rebobinar
- 11 Modo de funcionamiento
- 12 Salto / Emisora siguiente
- 13 Reproducir / Pausa

Conexiones

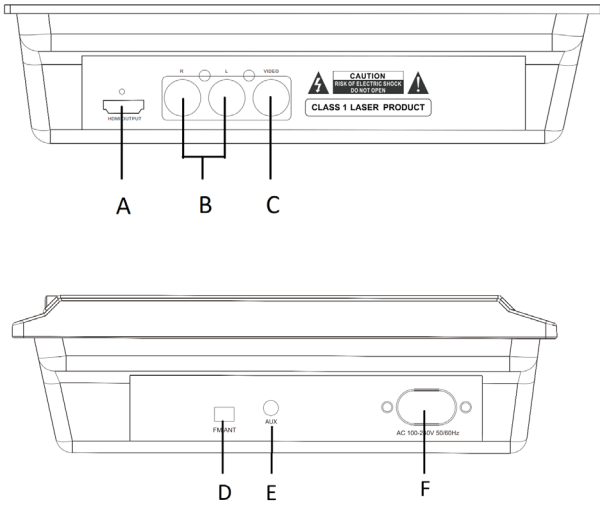

- A Salida HDMI
- B Entrada de audio analógico L/R
- C Salida de video
- D Antena FM
- E Entrada AUX
- F Conexión de alimentación

Mando a distancia

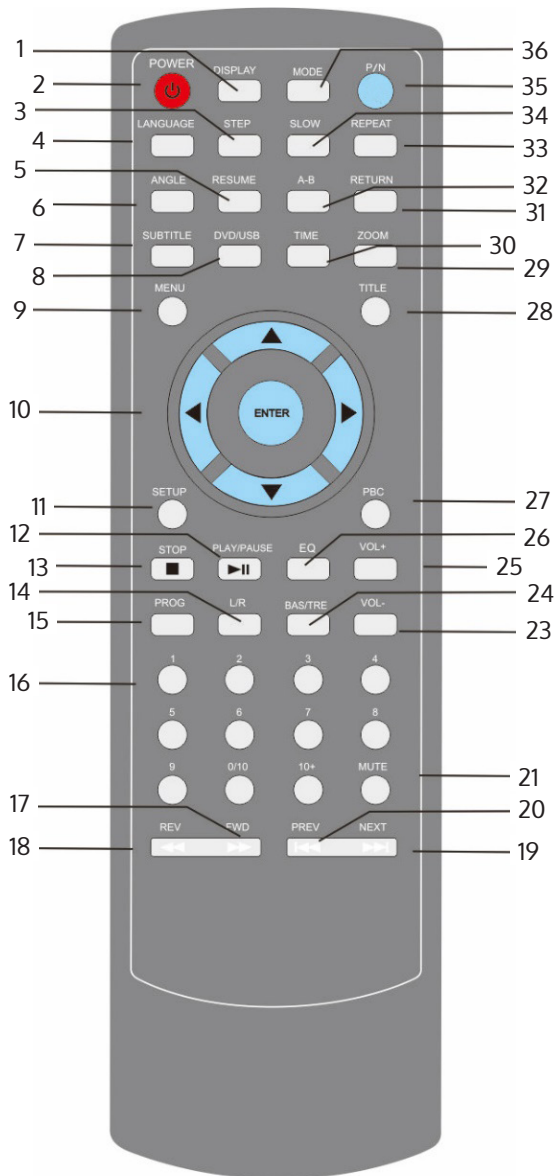

- 1 Pantalla
- 2 Standby
- 3 Adelantar
- 4 Reproducción lenta
- 5 Repetición
- 6 Continuar la reproducción
- 7 Ángulos
- 8 Subtítulos
- 9 Selección de fuentes de DVD/USB
- 10 Teclas de navegación
- 11 Ajustes
- 12 Reproducir / Pausa
- 13 Stop
- 14 Altavoz izquierdo/derecho
- 15 Programa
- 16 Teclas numéricas 0-9
- 17 Botón de repetición/reproducción aleatoria
- 18 Avance rápido
- 19 Rebobinar
- 20 Título anterior
- 21 Próximo título
- 22 Silencio
- 23 Volumen -
- 24 Bajos / Agudos
- 25 Volumen +
- 26 Botón EQ
- 27 PBC (control de reproducción de VCD y SVCD)
- 28 Menú de títulos
- 29 Ampliar imagen
- 30 Tiempo/temporizador
- 31 Confirmación
- 32 Repetición de la reproducción entre dos posiciones
- 33 Repetición
- 34 Cámara lenta
- 35 Expulsión
- 36 Modo de funcionamiento

FUNCIONES

Funciones del mando a distancia

Conecte el cable de alimentación a una toma de corriente. Conecte el cable HDMI a la toma de corriente. Presione el botón de encendido.

Botón de visualización

Presione este botón para visualizar sucesivamente el tiempo transcurrido, el tiempo restante, los capítulos reproducidos y los títulos restantes.

Subtítulos-

Presione este botón para mostrar los subtítulos.

Modo aleatorio

Presione este botón para iniciar la reproducción aleatoria.

Idioma

Presione este botón para seleccionar los idiomas disponibles del DVD.

Modo

Use este botón para cambiar entre DVD/FM/AUX/BT

CONEXIÓN HDMI

Este dispositivo tiene un conector HDMI. Conecta el reproductor de DVD al dispositivo remoto. Configure el televisor en la entrada HDMI apropiada.

CONEXIÓN BT

Este dispositivo tiene la función de BT. El nombre para la conexión es "MCD 82BT". Cuando se le pida la contraseña de BT, introduzca "0000".

RESOLUCIÓN DE PROBLEMAS

Problema	Solución
No hay suministro de energía	¿Está el cable de alimentación conectado correctamente?
No hay imagen	¿Está el cable HMDMI conectado correctamente?
	¿Se ha seleccionado la fuente HDMI correcta para la televisión?
No hay sonido	" Ajuste la configuración del sistema de audio a ESTÉREO: Usar con dos altavoces o conectar a la TV".
	¿Está la unidad o el televisor silenciado? ¿El cable de audio es funcional?
No hay reproducción	¿Está el disco insertado correctamente? ¿Está sucio el disco? ¿Está el disco rayado?
	¿Está el disco en el formato correcto?
El mando a distancia no reacciona	Retire los objetos no deseados entre el mando a distancia y la unidad.
	Apunta el mando a distancia al sensor de infrarrojos de la unidad.
	Compruebe las pilas del mando a distancia y cámbielas si es necesario.
Imagen desenfocada	Revisa el disco para ver si hay partículas de suciedad y arañazos.
Fallos de funcionamiento.	Apague la unidad. Espere 10 segundos y reinicie la unidad.
Reacción incorrecta a la entrada de la llave	" Fluctuación de voltaje, caída de voltaje u otros fenómenos eléctricos. Apaga la energía, espera 10 segundos y luego vuelve a encenderla".

INSTRUCCIONES PARA LA ELIMINACIÓN



De acuerdo a la ley europea de eliminación de residuos 2012/19/EU este símbolo en la caja del producto indica que este dispositivo no puede ser gestionado como basura doméstica. Debe llevarlo a un punto de recogida de residuos eléctricos y electrónicos. Asegurándose del correcto manejo de los residuos, está evitando consecuencias negativas para el medio ambiente y para la salud. Para más información del reciclado de este producto, contacte con su ayuntamiento o comisión local encargada de la gestión de los residuos.

Declaración de conformidad del fabricante:

Chal-Tec GmbH, Wallstraße 16, 10179 Berlin, Alemania.



Este producto respeta las siguientes directivas europeas:
2011/65/EU (RoHS)
2014/30/EU (EMV)
2014/35/EU (LVD)
2014/53/EU (RED)

Gentile Cliente,

La ringraziamo per aver acquistato il dispositivo. La preghiamo di leggere attentamente le seguenti istruzioni per l'uso e di seguirle per evitare possibili danni tecnici. Non ci assumiamo alcuna responsabilità per danni scaturiti da una mancata osservazione delle avvertenze di sicurezza e da un uso improprio del dispositivo.

INDICE

Dati tecnici	52
Avvertenze di sicurezza	53
Descrizione del dispositivo	56
Utilizzo	60
Connessione hdmi	60
Connessione bt	60
Correzione degli errori	61
Smaltimento	62

DATI TECNICI

Numero articolo	10032513 10032514
Alimentazione	100-240 V~ 50/60 Hz

AVVERTENZE DI SICUREZZA

Leggere attentamente il manuale d'uso e conservarlo per futuri utilizzi.

Avvertenze di sicurezza generiche

- Assicurarsi di posizionare il dispositivo in un luogo ben ventilato, mantenendo una distanza minima di 10 cm tra i lati e la parte superiore del dispositivo e altri dispositivi.
- Posizionare il dispositivo su una superficie stabile, piana e priva di vibrazioni.
- Tenere una distanza di almeno 30 cm tra il dispositivo e televisori CRT, altrimenti possono risultare variazioni cromatiche sullo schermo del televisore.
- Non esporre il dispositivo a luce del sole diretta, forti campi magnetici, polvere eccessiva, umidità e dispositivi elettrici/elettronici (computer di casa, fax, ecc.) che possono generare interferenze elettriche.
- Non poggiare oggetti o contenitori pieni di liquidi, come ad es. vasi, sopra al dispositivo e non esporlo mai a spruzzi d'acqua.
- Non esporre mai il dispositivo a umidità, temperature oltre i 40 °C o temperature troppo basse. Il dispositivo è progettato per l'utilizzo in zone temperate e deve essere utilizzato in un intervallo compreso tra 5 e 35°C.
- Se il dispositivo non funziona correttamente, spegnerlo e staccare la spina. Attendere un momento, inserire di nuovo la spina e riaccendere il dispositivo.
- Per motivi di sicurezza, durante un temporale, spegnere il dispositivo e staccare la spina.
- Impugnare sempre il corpo della spina per staccarla, dato che tirando dal cavo si potrebbero danneggiare i fili interni.
- Non rimuovere la copertura esterna dell'alloggiamento, altrimenti possono risultare folgorazioni.
- Non cercare mai di effettuare riparazioni in modo autonomo. Rivolgersi al produttore o al servizio di assistenza ai clienti.
- Non coprire le aperture di ventilazione con oggetti, quali giornali, tovaglie, tende, ecc.
- Non poggiare fiamme libere sul dispositivo, come ad es. candele accese.
- Assicurarsi di smaltire le batterie in modo corretto ed ecocompatibile.

Alimentazione

- La tensione di rete utilizzata deve corrispondere a quella indicata sulla targhetta del dispositivo. Se si utilizza il dispositivo con una tensione maggiore o diversa da quella indicata, possono risultare rischi d'incendio e danni a cose e/o persone. Il produttore non si assume alcuna responsabilità per danni dovuti a utilizzi con tensione di rete errata.

Regolazione del volume



- Il volume di una determinata regolazione dipende dall'efficienza dell'altoparlante, dal luogo e da numerosi altri fattori.
- Non esporsi a volumi elevati.
- Non mettere il volume al massimo quando si accende il dispositivo.
- Ascoltare musica solo a volumi moderati.
- Una pressione sonora eccessiva può causare la perdita dell'udito.

Avvertenze di sicurezza sulle batterie

- Togliere le batterie dal vano se non si utilizza il dispositivo per tempi prolungati. In tal modo si evitano potenziali danni dovuti a perdite delle batterie.
- Non utilizzare batterie ricaricabili (batterie nichel-cadmio, ecc.)
- Le batterie (nella confezione o già inserite nel vano) non devono essere esposte a calore estremo, ad es. luce solare diretta, fuoco, ecc.
- Se le batterie non vengono cambiate correttamente, si corre il rischio di esplosioni.
- Cambiare le batterie scariche sono con batterie uguali o di tipo equivalente.
- La spina serve a scollegare il dispositivo dall'alimentazione elettrica e deve essere sempre facilmente accessibile.

Spiegazione dei simboli sul dispositivo

	CAUTION RISK OF ELECTRIC SHOCK DO NOT OPEN	
<p>ATTENZIONE: per ridurre il rischio di folgorazione, non aprire la copertura del dispositivo, né il retro del dispositivo. Questo dispositivo deve essere dotato di messa a terra. Il dispositivo non contiene componenti che necessitano di manutenzione da parte dell'utente. Per riparazioni e manutenzione, rivolgersi al servizio di assistenza ai clienti o a personale con qualifica equivalente.</p>		

	<p>Il simbolo del lampo con la punta a freccia all'interno del triangolo serve a indicare la presenza di una tensione pericolosa all'interno del prodotto, che rappresenta un pericolo di folgorazione per persone.</p>
	<p>Il punto esclamativo all'interno del triangolo serve a indicare la presenza di importanti indicazioni relative a utilizzo e manutenzione del dispositivo contenute nel manuale accluso al prodotto.</p>
	<p>Questo simbolo indica il doppio isolamento tra componenti che trasportano corrente e componenti con cui può entrare a contatto l'utente.</p>

DESCRIZIONE DEL DISPOSITIVO

Pannello di controllo

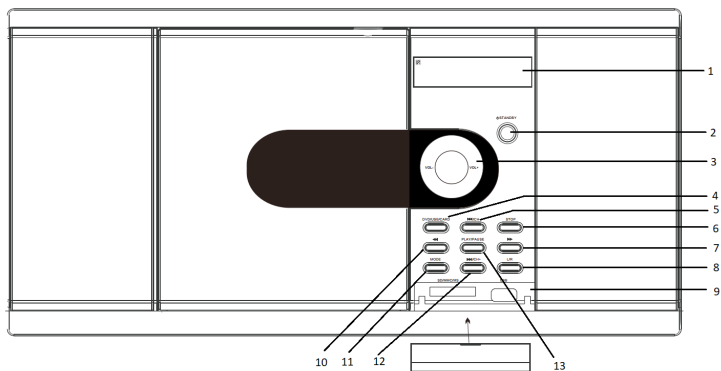

- 1 Display
- 2 Standby/ON
- 3 Volume
- 4 DVD/USB/Scheda SD
- 5 Tornare indietro/Emittente precedente
- 6 Stop
- 7 Avanti
- 8 Sinistra/Destra
- 9 Vano schede SD/MMS/MS connessione USB
- 10 Indietro
- 11 Tipo di funzionamento
- 12 Andare avanti/Emittente successiva
- 13 Play/Pausa

Connessioni

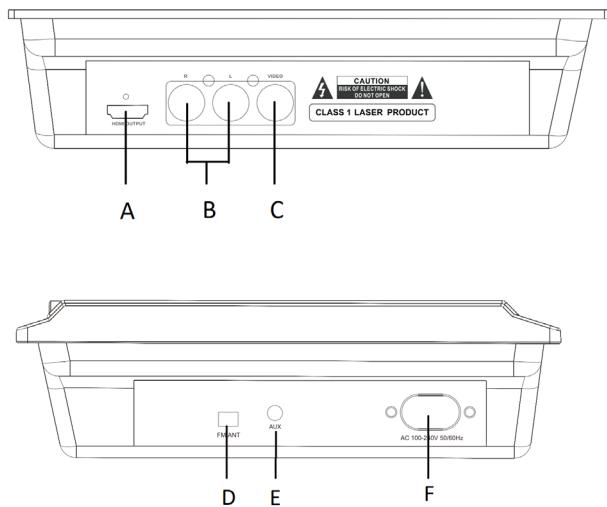

- A Uscita HDMI
- B Ingresso audio analogico L/R
- C Uscita video
- D Antenna FM
- E Ingresso AUX
- F Connessione di alimentazione

Telecomando

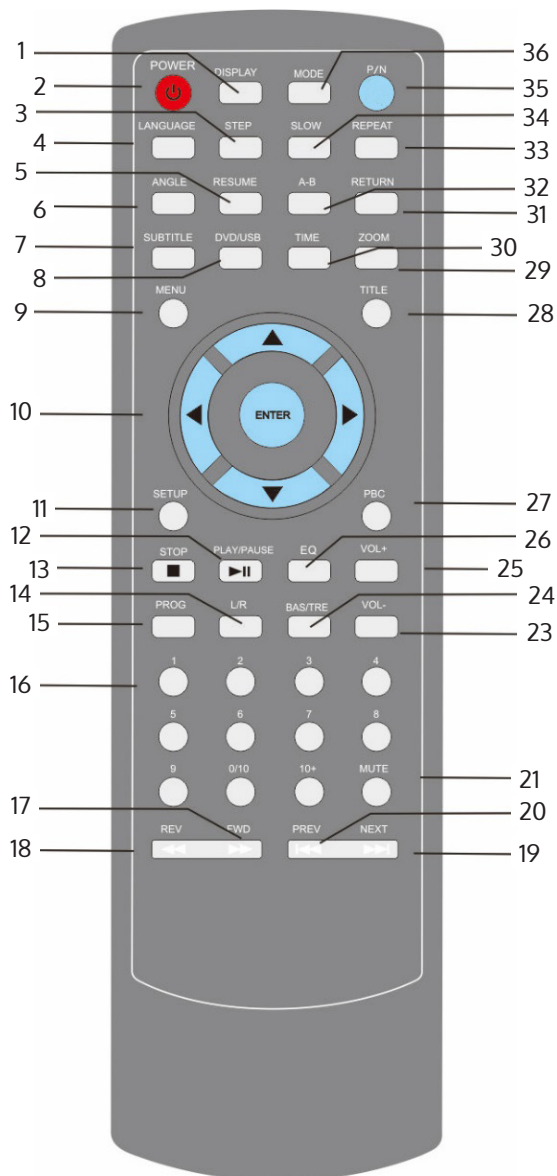

- 1 Display
- 2 Standby
- 3 Passaggio precedente
- 4 Riproduzione lenta
- 5 Play
- 6 Riprendere riproduzione
- 7 Angolo
- 8 Sottotitoli
- 9 Selezionare la fonte DVD/USB
- 10 Tasti di navigazione
- 11 Impostazioni
- 12 Play/Pausa
- 13 Stop
- 14 Altoparlante destro/sinistro
- 15 Programma
- 16 Tasti numerici 0-9
- 17 Ripetizione/Riproduzione casuale
- 18 Avanti
- 19 Indietro
- 20 Titolo precedente
- 21 Titolo successivo
- 22 Muto
- 23 Volume –
- 24 Bassi/Alti
- 25 Volume +
- 26 EQ
- 27 PBC (controllo della riproduzione di VCD e SVCD)
- 28 Menu titolo
- 29 Ingrandisci immagine
- 30 Ora/Timer
- 31 Confermare
- 32 Ripetere riproduzione tra due posizioni
- 33 Ripetere
- 34 Rallentatore
- 35 Espellere
- 36 Tipo di funzionamento

UTILIZZO

Funzioni del telecomando

Collegare il cavo di alimentazione alla presa elettrica. Collegare il cavo HDMI del dispositivo con l'apposita presa di un televisore. Premere On/Off.

Tasto Display

Premere questo tasto per mostrare in sequenza il tempo trascorso, il tempo restante, i capitoli riprodotti e i titoli rimanenti.

Sottotitoli

Premere questo tasto per mostrare i sottotitoli.

Riproduzione casuale

Premere questo tasto per avviare la riproduzione casuale.

Lingua

Premere questo tasto per selezionare tra le lingue disponibili sul DVD.

Modalità

Con questo tasto si passa tra DVD/FM/AUX/BT.

CONNESSIONE HDMI

Il dispositivo è dotato di funzione BT. Il nome per l'accoppiamento è "MCD 82BT". Se viene richiesto l'inserimento di una password, inserire "0000".

CONNESSIONE BT

Il dispositivo è dotato di funzione BT. Il nome per l'accoppiamento è "MCD 82BT". Se viene richiesto l'inserimento di una password, inserire "0000".

CORREZIONE DEGLI ERRORI

Problema	Supporto
Non c'è alimentazione.	Il cavo è inserito correttamente?
Nessuna immagine.	Il cavo HDMI è collegato correttamente?
	Il televisore è impostato sulla fonte HDMI corretta?
Non c'è audio.	Regolare le impostazioni dell'impianto audio su STEREO: utilizzare con 2 altoparlanti o connessione alla TV.
	Il dispositivo o la TV sono in funzione muta?
Nessuna riproduzione.	Il disco è inserito correttamente? Il disco è sporco? Il disco è graffiato?
	Il disco è del formato corretto?
Il telecomando non funziona.	Rimuovere oggetti di disturbo tra telecomando e dispositivo.
	Dirigere il telecomando sul sensore IR sul dispositivo.
	Controllare le batterie del telecomando e cambiarle se necessario.
Immagine sfocata.	Controllare se il disco è sporco o graffiato.
Problemi con le funzioni.	Spegnere il dispositivo, attendere 10 secondi e riaccenderlo.
Reazione sbagliata quando si preme un tasto.	Cambi di tensione, caduta di tensione o altri fenomeni elettrici. Spegnere il dispositivo, attendere 10 secondi e riaccenderlo.

SMALTIMENTO



Se sul prodotto è presente la figura a sinistra (il bidone dei rifiuti con le ruote), si applica la direttiva europea 2012/19/UE. Questi prodotti non possono essere smaltiti con i rifiuti normali. Informarsi sulle disposizioni vigenti per la raccolta di dispositivi elettrici ed elettronici. Attenersi alle disposizioni vigenti e non smaltire i vecchi dispositivi con i rifiuti domestici. Grazie al corretto smaltimento dei vecchi dispositivi si tutela il pianeta e la salute delle persone da possibili conseguenze negative. Il riciclo di materiali aiuta a diminuire il consumo di materie prime.

Produttore: Chal-Tec GmbH, Wallstraße 16, 10179 Berlino, Germania.



Questo prodotto è conforme alle seguenti direttive europee:

2011/65/UE (RoHS)

2014/30/UE (EMC)

2014/35/UE (LVD)

2014/53/UE (RED)

