



Ultrasonic BT

Boombox

10032633

auna

www.auna-multimedia.com

Sehr geehrter Kunde,

wir gratulieren Ihnen zum Erwerb Ihres Gerätes. Lesen Sie die folgenden Hinweise sorgfältig durch und befolgen Sie diese, um möglichen Schäden vorzubeugen. Für Schäden, die durch Missachtung der Hinweise und unsachgemäßen Gebrauch entstehen, übernehmen wir keine Haftung.

INHALT

Technische Daten	4
Sicherheitshinweise	5
Geräteübersicht	7
Inbetriebnahme und Bedienung	9
Hinweise zur Entsorgung	14

TECHNISCHE DATEN

Artikelnummer	10032633
Stromversorgung	100-240 V~ 50/60 Hz
Leistung	33 W
Ausgangsleistung	max. 20 #W x 2
Anschlüsse	
AUX-IN-Eingang	3,5 mm
Mikrofoneingang	6,3 mm
Betriebstemperaturbereich	5 °C bis 40 °C
BT	
BT-Übertragungsstandard	Version 2.1+EDR
Reichweite	bis zu 10 Meter
Kompatible BT-Profil	A2DP



SICHERHEITSHINWEISE

- Lesen Sie die Bedienungsanleitung vor dem Verbinden und der Inbetriebnahme des Geräts aufmerksam durch.
- Verwahren Sie die Bedienungsanleitung so, dass diese in einem guten Zustand bleibt. Beachten Sie alle Warnhinweise und befolgen Sie alle Anweisungen.
- Das Gerät darf keinesfalls tropfendem Wasser oder Spritzwasser ausgesetzt werden. Mit Flüssigkeit gefüllte Gegenstände wie beispielsweise Vasen, dürfen nicht auf dem Gerät abgestellt werden. Platzieren Sie das Gerät ausschließlich an einem trockenen Ort.
- Zündquellen mit offener Flamme, wie beispielsweise Kerzen, sollten nicht auf dem Gerät abgestellt werden.
- Beaufsichtigen Sie Kinder, damit diese nicht mit dem Gerät spielen.
- Behindern Sie keinesfalls die Luftzirkulation und decken Sie die Belüftungsöffnungen nicht ab.
- Stellen Sie sicher, dass der Netzstecker des Geräts mit einer AC 100 – 240 V / 50/60 Hz Steckdose verbunden wird. Das Anschließen des Geräts an eine Steckdose mit höherer Spannung kann zu Fehlfunktionen des Geräts und sogar Brandgefahr führen. Schalten Sie das Gerät aus, bevor Sie den Netzstecker aus der Steckdose ziehen, um das Gerät vom Stromnetz zu trennen und dadurch vollständig auszuschalten.
- Stecken Sie den Netzstecker nicht mit nassen Händen ein oder aus.
- Wenn der Netzstecker nicht mit Ihrer Steckdose kompatibel ist, versuchen Sie keinesfalls, diesen mit Gewalt hinein zu stecken.
- Verwenden Sie nur vom Hersteller ausgewiesene Ersatzteile.
- Stellen Sie das Gerät an einen Ort mit guter Luftzirkulation.
- Stellen Sie das Gerät auf eine ebene, harte und stabile Oberfläche.
- Setzen Sie das Gerät keinesfalls Temperaturen über 40 °C aus.
- Halten Sie einen Mindestabstand von 30 cm zu der Rückseite und der Oberseite des Geräts ein und mindestens 5 cm zu jeder Seite.
- Drücken Sie die Tasten des Geräts sehr vorsichtig. Ein zu starkes Drücken kann zu Schäden am Gerät führen.
- Entsorgen Sie Batterien, der Umwelt zuliebe, gemäß den gesetzlichen Bestimmungen.
- Stellen Sie sicher, dass das Gerät vor der Reinigung und dem Umstellen immer ausgeschaltet und der Netzstecker aus der Steckdose gezogen wird. Reinigen Sie das Gerät ausschließlich mit einem weichen, trockenen Tuch.
- Dieses Gerät verfügt über keine vom Nutzer zu wartenden Geräteteile. Versuchen Sie keinesfalls, das Gerät bei Schäden selbst zu reparieren. Nur hierfür qualifizierte Personen sollten Reparatur- und Wartungsarbeiten durchführen. Kontaktieren Sie den Kundendienst, oder in ähnlicher Weise qualifizierte Personen.
- Lassen Sie nicht zu, dass irgendjemand, insbesondere Kinder, Objekte in die Löcher, Schlitze oder andere Geräteöffnungen steckt, da dies zu einem tödlichen Stromschlag führen könnte.

- Befestigen Sie dieses Gerät nicht an der Wand oder der Decke.
- Stellen Sie das Gerät nicht in die Nähe von Fernsehern, Lautsprechern oder anderen Gegenständen, welche ein starkes magnetisches Feld erzeugen.
- Lassen Sie das Gerät während der Verwendung nicht unbeaufsichtigt.
- Schalten Sie das Gerät aus und ziehen Sie den Netzstecker aus der Steckdose, wenn das Gerät über einen längeren Zeitraum nicht verwendet wird.

Erklärung der Symbole auf dem Gerät

	CAUTION RISK OF ELECTRIC SHOCK DO NOT OPEN	
<p>VORSICHT: Öffnen Sie, zum Reduzieren der Stromschlaggefahr, weder die Geräteabdeckung noch die Rückseite des Geräts. Dieses Gerät muss geerdet werden. Das Gerät enthält keine Teile, die vom Kunden gewartet werden könnten. Bitte wenden Sie sich zur Wartung und Reparatur an den Kundendienst oder an in ähnlicher Weise qualifiziertes Personal</p>		

	Der Blitz mit Pfeilspitze in einem gleichseitigen Dreieck bedeutet, dass im Inneren des Geräts eine hohe Stromspannung herrscht, welche eine Stromschlaggefahr darstellt.
	Das Ausrufezeichen im gleichseitigen Dreieck bedeutet, dass in den beigelegten Informationsmaterialien wichtige Bedienungs- und Wartungshinweise enthalten sind, die beachtet werden sollten
	Dieses Symbol weist auf Doppelisolierung zwischen netzspannungführenden Teilen und vom Benutzer berührbaren Teilen hin.

GERÄTEÜBERSICHT

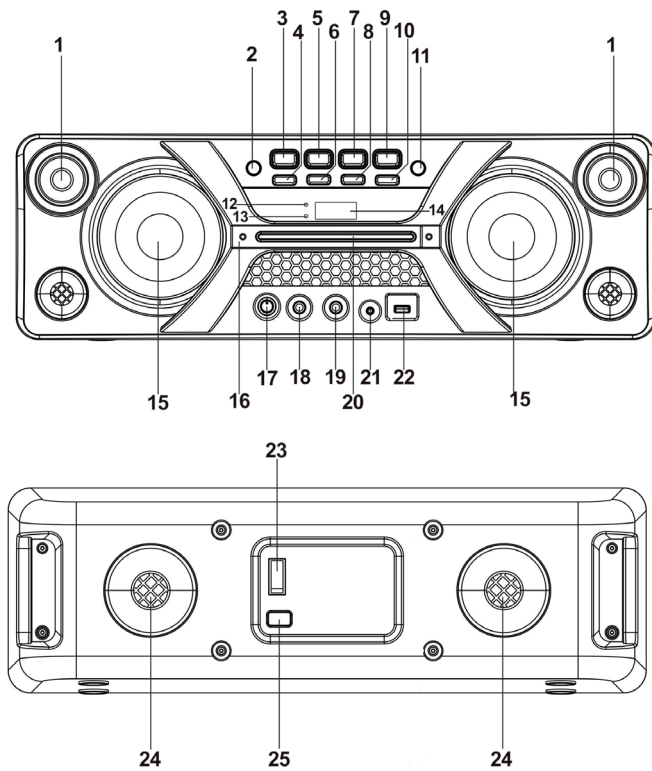

- 1 Hochtonlautsprecher 2x
- 2 Funktions-/ Standby-Taste
- 3 P-Modus/ M./ ECHO-Taste
- 4 10/ M./ FOLD- Taste
- 5 ⏪
- 6 VOL- (Lautstärke verringern)
- 7 ⏩
- 8 VOL+ (Lautstärke erhöhen)
- 9 ▶ II/ PAIR/ SCAN Taste
- 10 10/ M./ FOLD+ Taste
- 11 EQ/ Lichttaste
- 12 Anzeigeleuchte PAIR
- 13 Ladeanzeige
- 14 LCD-Bildschirm
- 15 Lautsprecher 2x
- 16 Griff
- 17 MIC VOL (Lautstärkeregler Mikrofon)
- 18 MIC Anschluss 1 (6,3 mm)
- 19 MIC Anschluss 2 (6,3 mm)
- 20 Lichtbalken
- 21 AUX-IN-Anschluss (3,5 mm)
- 22 USB-Anschluss
- 23 Gerät ein-/ausschalten
- 24 Belüftungsöffnungen
- 25 AC-Anschluss

INBETRIEBNAHME UND BEDIENUNG

Stromquelle

Dieses Gerät läuft mit einem Bleiakku (die Kapazität des Akkus beträgt 4000 mAh). Laden Sie den Akku vor der ersten Verwendung vollständig auf (ungefähr 7 Stunden).

Nach dem vollständigen Aufladen beträgt die Wiedergabezeit circa 2 Stunden.

Ziehen Sie das Netzstromkabel aus dem AC-Anschluss nach dem Aufladen aus der Steckdose, um das Gerät im Akkumodus zu verwenden.

Wenn das Netzstromkabel, während der Akku im Gerät ist, an den AC-Anschluss angeschlossen wird, beginnt der Akku automatisch zu laden. Während dem Ladevorgang leuchtet die Ladeanzeige rot. Ist der Akku vollständig geladen wird die Ladeanzeige grün.

Ist der Akkustand des Geräts niedrig, blinkt die Ladeanzeige rot auf.

Achtung

Wechseln Sie den Akku nicht selbständig aus. Dies darf ausschließlich von hierfür qualifiziertem Servicepersonal durchgeführt werden.

Gerät ein-/ausschalten

Drücken Sie die Taste ON/OFF auf der Rückseite des Geräts, um das Gerät ein- oder auszuschalten.

HINWEISE

- Wenn sich das Gerät im USB-/ BT-/ AUX-Modus befindet und für circa 15 Minuten keine Aktion durchgeführt wird, wechselt das Gerät automatisch in den Standby-Modus. Drücken Sie die Funktions-/ Standby-Taste, um das Gerät wieder einzuschalten.
- Beachten Sie, dass eine sehr niedrige Lautstärkeeinstellung dazu führen kann, dass das Gerät „kein Audiosignal“ erkennt. Dies kann dazu führen, dass vom Gerät keine Signale empfangen werden können, wodurch dieses gegebenenfalls nach 15 Minuten automatisch in den Standby-Modus wechselt. Sollte dies der Fall sein, reaktivieren Sie die Audiosignalübertragung oder erhöhen Sie die Lautstärke an der Audioquelle zum Fortsetzen der Wiedergabe.
- Hinweise auf elektrostatische Entladung: Es kann vorkommen, dass das Gerät auf Grund von elektrostatischer Entladung in den normalen Bedienungsmodus wechselt, oder dies nicht möglich ist. Schalten Sie das Gerät in diesem Fall aus und wieder ein.

Modusanpassung

Drücken Sie zur Änderung des Modus mehrfach die Funktionstaste, um zwischen USB/ AUX/ BT auszuwählen.

Lautstärkeanpassung

1. Drücken Sie zum Erhöhen oder Senken der Lautstärke die Tasten VOL+ oder VOL-.
2. Drehen Sie zur Anpassung der Mikrofonlautstärke am Knopf MIC VOL.

Equalizer (EQ)

Dieses Gerät verfügt über ein integriertes Equalizersystem. Drücken Sie die Taste EQ/ LIGHT, um die am besten zum Musikstil passende Einstellung auszuwählen: FLAT, POP, CLASSIC, JAZZ und Rock.

Anpassung der Mikrofonechoeinstellung

Drücken und halten Sie die Taste P-MODE/M./ECHO des Geräts, um den Echoeffekt des Mikrofons ein- oder auszuschalten. Der Bildschirm zeigt, wenn der Echoeffekt aktiviert wurde, „ECHO“ an.

Discolicht

Es gibt fünf verschiedene Modi für das Discolicht oberhalb der Lautsprecher. Drücken und halten Sie die Taste EQ/LIGHT, um den gewünschten Lichtmodus auszuwählen. Drücken und halten Sie die Taste EQ/LIGHT zum Ausschalten des Discolichts so lange, bis auf dem Bildschirm „OFF“ angezeigt wird.

L-1: Blaues LED-Licht leuchtet nach der Auswahl permanent.

L-2: Blaues LED-Licht ist nach der Auswahl im Blinkmodus.

L-3: Rotes LED-Licht leuchtet nach der Auswahl permanent.

L-4: Rotes LED-Licht ist nach der Auswahl im Blinkmodus.

L-5: Das LED-Licht blinkt in verschiedenen Farben.

Oberhalb des Griffs befindet sich ein Lichtbalken. Wenn die blaue/rote LED konstant an sind, leuchtet der Lichtbalken permanent weiß. Wenn sich die LED im Blinkmodus befindet, blinkt auch das weiße Licht des Balkens. Drücken und halten Sie die Taste EQ/LIGHT, zum Ausschalten des weißen Lichts zusammen mit dem Discolichts, so lange, bis auf dem Bildschirm „OFF“ angezeigt wird.

USB-Modus

1. Drücken Sie zur Auswahl des USB-Modus die Funktionstaste auf dem Gerät.
2. Stecken Sie den USB-Stick in den dafür vorgesehenen Anschluss am Gerät. Die Wiedergabe wird automatisch gestartet.

3. Drücken Sie zum Pausieren der Wiedergabe die Taste PLAY/PAUSE/PAIR/SCAN auf dem Gerät. Die Wiedergabe zeigt blinkt dann auf dem Bildschirm auf.
4. Drücken Sie die Taste PLAY/PAUSE/PAIR/SCAN erneut, um die Wiedergabe fortzusetzen.
5. Drücken Sie zur Auswahl des gewünschten Titels während der Wiedergabe mehrfach die Tasten ►► oder ◄◄, bis der gewünschte Titel auf dem Bildschirm angezeigt wird. Das Gerät startet die Wiedergabe automatisch.
6. Drücken und halten Sie während der Wiedergabe, zur Auswahl eines bestimmten Abschnittes, die Tasten ►► oder ◄◄, um den Titel mit höchster Geschwindigkeit bis zur gewünschten Passage vor zu spulen. Lassen Sie die Taste los, wenn Sie an der gewünschten Passage angekommen sind. Die Wiedergabe wird dann automatisch in normaler Geschwindigkeit fortgesetzt.
7. Zur Auswahl eines Titels, dessen Titelnummer 10 übersteigt, drücken Sie die Tasten 10/M./FOLD+ oder 10/M./FOLD-, um 10 Titel zu überspringen. Drücken Sie anschließend zur Auswahl des gewünschten Titels die Tasten ►► oder ◄◄.
8. Drücken Sie zur Ordnerauswahl jedes Mal die Tasten 10/M./FOLD+ oder 10/M./FOLD-, wenn Sie einen Ordner überspringen möchten. Drücken Sie anschließend zur Auswahl des gewünschten Titels im entsprechenden Ordner die Tasten ►► oder ◄◄.



HINWEIS

Der USB-Anschluss dient lediglich dem Datentransfer. Andere Geräte können über die USB-Verbindung nicht verwendet werden. Die Verwendung von USB-Verlängerungskabeln wird nicht empfohlen.



Wiederholungsmodus

Im USB-Modus können Sie einen oder mehrere Titel in Dauerschleife wiedergeben lassen.

Wiederholung eines einzelnen Titels

1. Drücken Sie während der Wiedergabe die Taste P-MODE/M./ECHO. Der Bildschirm zeigt  an und der aktuelle Titel wird permanent wiederholt.
2. Drücken Sie zum Beenden des Wiederholungsmodus erneut die Taste P-MODE/M./ECHO. Das Symbol  verschwindet dann vom Bildschirm.

Wiederholung aller Titel

1. Drücken Sie während der Wiedergabe die Taste P-MODE/M./ECHO auf dem Gerät. Auf dem Bildschirm wird dann permanent das Symbol  angezeigt. Alle Titel auf dem USB-Stick werden nun permanent wiederholt wiedergegeben.
2. Drücken Sie zum Beenden des Wiederholungsmodus so lange die Taste P-MODE/M./ECHO, bis das Symbol  vom Bildschirm verschwindet.

Wiederholung eines Ordners (bei USB-Sticks, welche mehr als einen Ordner enthalten)

1. Drücken Sie so lange die Taste P-MODE/M./ECHO auf dem Gerät, bis auf dem Bildschirm permanent das Symbol „↵ FOLDER“ angezeigt wird. Alle Titel des aktuellen Ordners werden nun permanent wiederholt wiedergegeben.
2. Drücken Sie zum Beenden des Wiederholungsmodus so lange die Taste P-MODE/M./ECHO, bis das Symbol „↵ FOLDER“ vom Bildschirm verschwindet.

Zufallswiedergabe

1. Drücken Sie so lange die Taste P-MODE/M./ECHO auf dem Gerät, bis auf dem Bildschirm permanent das Symbol „RAND“ angezeigt wird. Die Zufallswiedergabe startet automatisch ab dem nächsten Titel.
2. Drücken Sie zum Beenden der Zufallswiedergabe so lange die Taste P-MODE/M./ECHO, bis das Symbol „RAND“ vom Bildschirm verschwindet.

BT-Modus

1. Drücken Sie zur Auswahl des BT-Modus die Funktionstaste auf dem Gerät. Auf dem Bildschirm wird dann „bt“ angezeigt und die Anzeigelampe „PAIR“ blinkt in Höchstgeschwindigkeit.
2. Aktivieren Sie die BT-Funktion des externen Geräts, welches Sie mit Ihrem Gerät verbinden möchten, suchen Sie in der Liste nach „KP683“ und stellen Sie die Verbindung her. Geben Sie, falls notwendig, zum Verbinden das Passwort „0000“ ein. Die Anzeigelampe leuchtet nun permanent, um anzuzeigen, dass die Verbindung erfolgreich hergestellt wurde und der Bildschirm des Geräts zeigt „bt“ an. Drücken Sie zum Starten der Wiedergabe die Taste PLAY.
3. Sie können die Lautstärke sowohl am Gerät als auch am externen Gerät anpassen.
4. Drücken und halten Sie die Taste PLAY/PAUSE/PAIR/SCAN, um den BT-Modus zu beenden.

HINWEIS

BT funktioniert über eine Strecke von bis zu 10 Metern am besten, wenn sich zwischen dem Gerät und dem externen Gerät keine Hindernisse befinden.

AUX-IN-Modus

1. Drücken Sie zur Auswahl des Modus AUX die Funktionstaste.
2. Verbinden Sie ihr externes Audiogerät über ein Audiokabel mit dem AUX-IN-Anschluss des Geräts (das Audiokabel ist im Lieferumfang nicht enthalten).
3. Sie können die Lautstärke sowohl am Gerät als auch am externen Gerät anpassen.
4. Steuern Sie die Wiedergabe über Ihr externes Audiogerät.

Verwendung des Mikrofonanschlusses

Der Mikrofonanschluss ist in allen Modi verfügbar.

1. Verbinden Sie Ihr Mikrofon mit einem der beiden 6,3-mm-MIC-Anschlüsse Ihres Geräts.
2. Drehen Sie zum Anpassen der Mikrofonlautstärke am Lautstärkeregler des Mikrofons, MIC VOL.
3. Drücken und halten Sie die Taste P-MODE/M./ECHO, um den Echoeffekt des Mikrofons ein- und auszuschalten.

HINWEISE ZUR ENTSORGUNG



Befindet sich die linke Abbildung (durchgestrichene Mülltonne auf Rädern) auf dem Produkt, gilt die Europäische Richtlinie 2012/19/EU. Diese Produkte dürfen nicht mit dem normalen Hausmüll entsorgt werden. Informieren Sie sich über die örtlichen Regelungen zur getrennten Sammlung elektrischer und elektronischer Gerätschaften. Richten Sie sich nach den örtlichen Regelungen und entsorgen Sie Altgeräte nicht über den Hausmüll. Durch die regelkonforme Entsorgung der Altgeräte werden Umwelt und die Gesundheit Ihrer Mitmenschen vor möglichen negativen Konsequenzen geschützt. Materialrecycling hilft, den Verbrauch von Rohstoffen zu verringern.

Dear Customer,

Congratulations on purchasing this equipment. Please read this manual carefully and take care of the following hints on installation and use to avoid technical damages. Any failure caused by ignoring the items and cautions mentioned in the operation and installation instructions are not covered by our warranty and any liability.

CONTENTS

Technical Data	16
Safety Instructions	17
Guide to the appliance	19
Getting started / operation	21
Disposal Considerations	25

TECHNICAL DATA

Item number	10032633
Power supply	100-240 V~ 50/60 Hz
Power consumption	33 W
Power output	max. 20 #W x 2
Connections	
AUX IN jack	3.5 mm
Microphone jack	6.3 mm
Operating temperature	5 °C bis 40 °C
BT	
BT standard	Version 2.1+EDR
Reception Range	up to 10 metres
Compatible BT profiles	A2DP



SAFETY INSTRUCTIONS

- Read this Instruction Manual before you attempt to connect or operate the appliance.
- Keep these instructions in good condition. Heed all warnings. Follow all instructions.
- Save this Instruction Manual for future reference.
- The apparatus shall not be exposed to dripping or splashing and no objects filled with liquids, such as vases, shall be placed on the product. Dry location use only.
- No naked flame source, such as candles, should be placed on the product.
- Children should be supervised to ensure that they do not play with the appliance.
- Ventilation should not be impeded by covering the ventilation openings.
- Ensure that the unit is plugged into an AC 100-240V 50/60Hz power outlet. Using higher voltage may cause the unit to malfunction or even fire catching. Turn off the unit before unplugging it from power source to completely switch it off.
- Do not plug/unplug the power plug into/from an electrical outlet with wet hands.
- If the power plug does not fit into your outlet, do not force the plug into an electrical socket if it does not fit.
- Use replacement parts, which are specified by the manufacturer.
- Install the unit in accordance with the manufacturer's instructions.
- Place the unit where there is good ventilation. Place the system on a flat, hard and stable surface. Do not expose to temperatures above 40 °C. Allow at least 30 cm clearance from the rear and the top of the unit and 5 cm from each side.
- Press the buttons of the unit gently. Pressing them too hard can damage the unit.
- Dispose of used batteries in an environmental-responsible manner.
- Always ensure that the product is unplugged from the electrical outlet before moving or cleaning. Clean it with dry cloth only.
- Unplug the product during lightning, storms or when it will not be used for long periods of time.
- This product has no user-serviceable parts. Do not attempt to repair this product yourself. Only qualified service personnel should perform servicing. Take the product to the electronics repair shop of your choice for inspection and repair.
- NEVER let anyone, especially children, push anything into holes, slots or any other openings in the unit's casing as this could result in a fatal electric shock.
- Don't mount this product on a wall or ceiling.
- Do not place the unit near TVs, speakers and other objects that generate strong magnetic fields.

- Do not leave the unit unattended when it is in use.
- To disconnect the system completely if it not to be used for a long time, remove the AC power plug from the wall outlet.

Explanation of the symbols on the appliance

	CAUTION RISK OF ELECTRIC SHOCK DO NOT OPEN	
<p>CAUTION: TO REDUCE THE RISK OF ELECTRIC SHOCK AND SERIOUS PERSONAL INJURY, DO NOT REMOVE ANY COVER. NO USER-SERVICABLE PARTS INSIDE. REFER SERVICING TO QUALIFIED SERVICE PERSONNEL ONLY:</p>		

	<p>Triangle with lightening plus explanation as follows: DANGEROUS VOLTAGE: The lightening flash with arrowhead symbol within the equilateral triangle is intended to alert the user to the presence of uninsulated dangerous voltage within the product's enclosure that may be of sufficient magnitude to constitute a risk of electric shock to persons.</p>
	<p>Triangle with exclamation point plus explanation as follows: ATTENTION: The exclamation point within the equilateral triangle is intended to alert the user to the presence of important operating and maintenance (servicing) instructions in the literature accompanying this product.</p>
	<p>This symbol indicates that this product incorporates double insulation between hazardous mains voltage and user accessible parts.</p>

GUIDE TO THE APPLIANCE

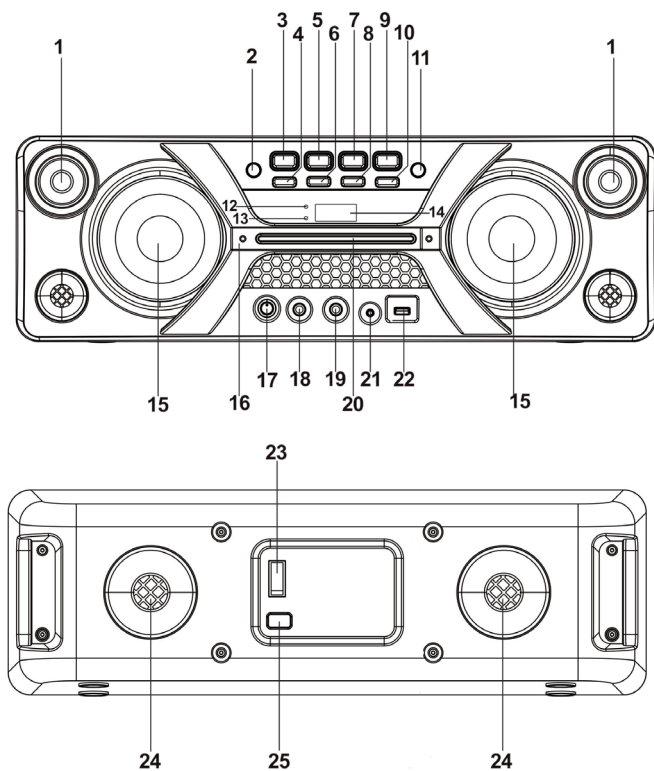

- 1 TWEETER X 2
- 2 FUNCTION/STANDBY BUTTON
- 3 P-MODE/M./ECHO BUTTON
- 4 10/M./FOLD.- BUTTON
- 5 ⏪ BUTTON
- 6 VOL.- BUTTON
- 7 ⏩ BUTTON
- 8 VOL+ BUTTON
- 9 ▶||/ PAIR/ SCAN Taste
- 10 10/M./FOLD.+ BUTTON
- 11 EQ/LIGHT BUTTON
- 12 PARI INDICATOR
- 13 CHARGE INDICATOR
- 14 LCD DISPLAY
- 15 SPEAKER X 2
- 16 HANDLE
- 17 MIC VOL. KNOB
- 18 6.3mm MIC JACK 1
- 19 6.3mm MIC JACK 2
- 20 LIGHT BAR
- 21 3.5mm AUX IN JACK
- 22 USB PORT
- 23 POWER ON/OFF BUTTON
- 24 VENTILATION HOLES
- 25 AC SOCKET

GETTING STARTED / OPERATION

Power source

This unit works with rechargeable lead-acid battery (the battery capacity 4000 mAh). Fully charge the unit (around 7 hours) before using the product for the first time. The playback time has about 2 hours after full charging. Unplug the AC Power cord from the AC socket to work on the battery pack after fully charged. Plugging the AC Power cord while the battery pack is attached initiates the charging of this battery, the charge LED indicator lights red during charging, when the battery is fully charged the indicator will turn to green. When the unit is with low battery, the LED indicator will flash in red.

Attention

Do not change the battery, only high-qualified personnel can perform this operation.

Turning the unit on/off

Press the power ON/OFF button on the rear cabinet to switch the unit on or off.

Note

- In USB/BT/AUX mode, when the unit is not providing the main function for around 15 minutes, the unit will automatically switch into standby mode. Press the FUNCTION/⏻ button to turn on the unit again.
- Please note that low volume setting in the audio source may be recognized as "no audio signal", this will affect the capability of signal detection from the device and can also originate an automatic switch into standby mode. If this happens please reactivate the audio signal transmission or increase the volume setting on the audio source player in order to resume playback.
- Electrostatic Discharge hints: The unit may reset or may not reset to normal operation mode due to electrostatic discharge, just switch it off and reconnect again.

Setting the function mode

To change the function modes, press the FUNCTION/ button repeatedly to choose USB/AUX/BT function.

Adjusting the volume

1. Press the VOL.+ or VOL.- button to increase or decrease the music volume.
2. Rotate the MIC VOL. knob on the unit to increase or decrease the microphone volume.

Equalizer (EQ)

This unit has a built-in equalizer system, press the EQ/LIGHT button on unit to select a setting that best matches the music style: FLAT, POP, CLASSIC, JAZZ, and ROCK.

Microphone echo adjustment

MICROPHONE ECHO ADJUSTMENT

Press and hold the P-MODE/M./ECHO button on unit to turn on or turn off the microphone echo effect. When the echo effect is on, the display will show "ECHO".

Flashing light

There are 5 modes for the DISCO LED lighting above the speakers. Press and hold the EQ/LIGHT button to choose the desired light mode. To turn off the light effect, press and hold the EQ/LIGHT button until OFF shows on the display.

L-1: Blue LED will be on constantly when it is selected.

L-2: Blue LED will be on flashing mode.

L-3: Red LED will be on constantly.

L-4: Red LED will be on flashing mode.

L-5: 7 colors LED will be on flashing mode.

There's a light bar above the handle, the white light on when the Blue/Red LED on constantly, the bar will keep flashing when LED in flashing mode. Press and hold the EQ/LIGHT button until OFF shows on the display to turn it off together with the disco light.

USB operation

1. Press the FUNCTION/⏻ button on unit to select USB mode.
2. Plug the USB memory stick to the USB port on top of the unit. Playback will start automatically.
3. To pause playback, press the PLAY/PAUSE/PAIR/SCAN button on unit. The playing time will flash on the display.
4. To resume playback, press the PLAY/PAUSE/PAIR/SCAN button again.
5. To select a desired track, press the ⏮ or ⏭, button respectively during playing until the desired track appears on the display. The unit will start play automatically.
6. To search for a particular passage during playback, press and hold the

- ▶▶ or ◀◀, button to scan the current playing track at high speed until desired point (passage) appears, then release the button for normal playback mode.
- To select a song which track number exceeds 10, press the 10/M./FOLD.+ or 10/M./FOLD.- button each time to skip forward/backward 10 tracks, then press the ▶▶ or ◀◀ button to select desired track.
 - To select a desired folder (if the USB contains more than one folder), press and hold the 10/M./FOLD.+ or 10/M./FOLD.- button each time to skip forward/backward a folder, then press the ▶▶ or ◀◀ button to select the desired track.

Important

The USB port is intended for data transfer only, other devices cannot be used with this USB connection. The use of USB extension cords is not recommended. Don't plug the USB from the unit when playing or reading the USB device.

Repeat play

You can play one track or all tracks on the USB repeatedly.

To repeat a single track

- Press P-MODE/M./ECHO button on unit during play, the display will show **C** and the current track will be played over and over again.
- To cancel repeat play, press P-MODE/M./ECHO button on unit until **C** disappears from the display.

To repeat all the tracks

- Press P-MODE/M./ECHO button on unit until the „**↻**” shows steadily on the display, all tracks on the USB will be played over and over again..
- To cancel repeat play, press the P-MODE/M./ECHO button on unit until „**↻**” disappears from the display.

To repeat the folder (only for USB which contains more than one folder)

- Press the P-MODE/M./ECHO button on unit until „**↻ FOLDER**” shows steadily on the display, the current folder will be repeated over and over again.
- To cancel repeat play, press the P-MODE/M./ECHO button on unit until „**↻ FOLDER**” disappears from the display.

Random play

Press the P-MODE/M./ECHO button on unit in play mode till the “**RAND**” shows steadily on the display, the random play will start from next track automatically. Press the P-MODE/M./ECHO button on unit again until the “**RAND**” disappears from the display to cancel.

BT operation

1. Press the FUNCTION/  button on unit to switch to BT function, the LCD will display "bt" and the pair indicator will flash at high speed.
 2. Turn on the BT function on the device, scan the unit "KP683" and connect, then input the password 0000 if required, the pair indicator keep light up to indicate connection done, and the display will show "bt". Press Play to start playback.
Adjust the VOLUME on the unit or on the external device to increase or decrease the music volume to your desired level.
 3. Press and hold the PLAY/PAUSE/PAIR/SCAN button to disconnect BT
-

Note

BT works best within 10 meters in open air.

AUX IN mode

1. Press the FUNCTION/  button on unit to select the "AUX" mode.
2. Connect your audio device to the AUX IN jack on the top panel of the unit with an AUX IN cable (audio cable is not included).
3. Adjust the VOLUME on the unit or on the external device to increase or decrease the music volume to your desired level.
4. Control the playback with your audio device.

Mic jack operation

Microphone input is available in all modes.

1. Connect your microphone to the two 6.3mm MIC JACK on the unit.
2. Rotate the MIC VOL. knob on the unit to increase or decrease the microphone volume.
3. Press and hold the P-MODE/M./ECHO button to turn on or turn off the microphone echo effect.

DISPOSAL CONSIDERATIONS



According to the European waste regulation 2012/19/EU this symbol on the product or on its packaging indicates that this product may not be treated as household waste. Instead it should be taken to the appropriate collection point for the recycling of electrical and electronic equipment. By ensuring this product is disposed of correctly, you will help prevent potential negative consequences for the environment and human health, which could otherwise be caused by inappropriate waste handling of this product. For more detailed information about recycling of this product, please contact your local council or your household waste disposal service..

Your product contains batteries covered by the European Directive. 2006/66/EC, which cannot be disposed of with normal household waste. Please check local rules on separate collection of batteries. The correct disposal of batteries helps prevent potentially negative consequences on the environment and human health.

Chère cliente, cher client,

Toutes nos félicitations pour l'acquisition de ce nouvel appareil. Veuillez lire attentivement et respecter les instructions de ce mode d'emploi afin d'éviter d'éventuels dommages. Nous ne saurions être tenus pour responsables des dommages dus au non-respect des consignes et à la mauvaise utilisation de l'appareil.

SOMMAIRE

Fiche technique 28

Consignes de sécurité 29

Aperçu de l'appareil 31

Mise en marche et utilisation 33

Informations sur le recyclage 38

FICHE TECHNIQUE





Numéro d'article	10032633
Alimentation électrique	100-240 V~ 50/60 Hz
Puissance	33 W
Puissance de sortie	max. 20 #W x 2
Connexions	
Entrée AUX-IN	3,5 mm
Entrée microphone	6,3 mm
Températures de fonctionnement	5 °C bis 40 °C
BT	
Norme de transmission BT	Version 2.1+EDR
Portée	jusqu'à 10 mètres
Profils BT compatibles	A2DP

CONSIGNES DE SÉCURITÉ

- Lisez attentivement le mode d'emploi avant de connecter et de démarrer l'appareil.
- Conservez le mode d'emploi afin que l'appareil reste en bon état. Respectez tous les avertissements et toutes les instructions.
- L'appareil ne doit jamais être exposé à l'égouttement ou à des projections d'eau. Les objets contenant du liquide tels que des vases, ne doivent pas être placés sur l'appareil. Ne placez l'appareil que dans un endroit sec.
- Les sources de flamme nue telles que les bougies, ne doivent pas être placées sur l'appareil.
- Surveillez les enfants afin qu'ils ne jouent pas avec l'appareil.
- N'obstruez en aucun cas la circulation de l'air et ne couvrez pas les ouvertures de ventilation.
- Assurez-vous que la fiche secteur de l'appareil est connectée à une prise CA 100 - 240 V / 50/60 Hz. La connexion de l'appareil à une prise avec une tension plus élevée peut entraîner un dysfonctionnement de l'appareil et même un risque d'incendie. Éteignez l'appareil avant de débrancher la fiche de la prise pour débrancher l'appareil de l'alimentation et ainsi l'éteindre complètement.
- Ne pas insérer ou retirer la fiche d'alimentation avec les mains mouillées.
- Si la fiche d'alimentation n'est pas compatible avec votre prise, n'essayez pas de forcer.
- Utilisez uniquement des pièces de rechange spécifiées par le fabricant.
- Placez l'appareil dans un endroit avec une bonne circulation d'air.
- Placez l'appareil sur une surface plane, dure et stable.
- N'exposez jamais l'appareil à des températures supérieures à 40 °C.
- Gardez une distance minimale de 30 cm vers l'arrière et le haut de l'appareil et au moins 5 cm de chaque côté.
- Appuyez avec délicatesse sur les boutons de l'appareil. Une pression trop forte peut endommager l'appareil.
- Éliminez les piles dans le respect de l'environnement conformément aux réglementations légales.
- Assurez-vous que l'appareil est toujours éteint et que la fiche d'alimentation est débranchée avant de nettoyer et de déplacer. Nettoyez l'appareil uniquement avec un chiffon doux et sec.
- Cet appareil ne contient aucune pièce réparable par l'utilisateur. N'essayez jamais de réparer l'appareil vous-même. Seul un personnel qualifié doit effectuer les travaux de réparation et d'entretien. Contactez le service client ou des personnes de qualification similaire.
- Ne laissez personne, en particulier les enfants, insérer des objets dans les trous, fentes ou autres ouvertures de l'appareil, car cela pourrait entraîner une décharge électrique mortelle.
- N'accrochez pas cet appareil au mur ou au plafond.
- Ne placez pas l'appareil à proximité de téléviseurs, d'enceintes ou

- d'autres objets qui génèrent un champ magnétique puissant.
- Ne laissez pas l'appareil sans surveillance pendant son utilisation.
- Éteignez l'appareil et débranchez la fiche de la prise si l'appareil n'est pas utilisé pendant une longue période.

Explication des symboles sur l'appareil

	ATTENTION RISQUE DE CHOC ÉLECTRIQUE NE PAS OUVRIR	
<p>ATTENTION : pour réduire les risques de chocs électriques, ne démontez aucun cache. L'appareil ne contient aucune pièce à entretenir. adressez-vous uniquement à des personnels qualifiés pour la maintenance.</p>		
	L'éclair avec la flèche à l'intérieur du triangle équilatéral est destiné à alerter l'utilisateur de la présence de tension dangereuse non isolée à l'intérieur du boîtier, d'une magnitude suffisante pour constituer un risque de choc électrique aux personnes.	
	Le point d'exclamation dans le triangle équilatéral est destiné à alerter l'utilisateur de la présence d'importantes instructions d'utilisation et d'entretien et de maintenance dans les documents qui accompagnent ce produit.	
	Ce symbole indique une double isolation entre les pièces sous tension et les pièces accessibles à l'utilisateur.	

APERÇU DE L'APPAREIL

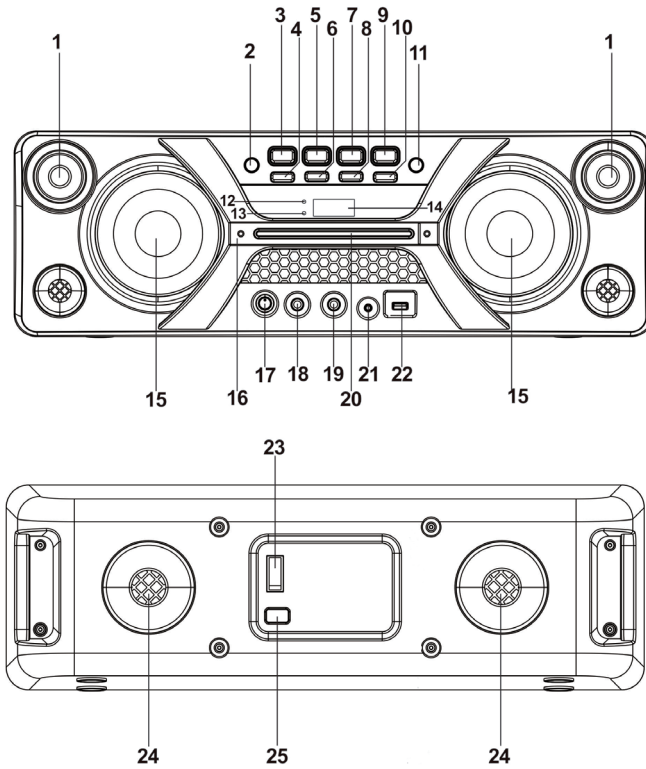

- 1 Tweeter 2x
- 2 Touche de fonction / veille
- 3 Mode P / M./ ECHO
- 4 10/ M./ DOSSIER
- 5 ⏪
- 6 VOL- (réduire le volume)
- 7 ⏩
- 8 8 VOL+ (augmente le volume)
- 9 ▶ II/ PAIR/ SCAN touche
- 10 M./ FOLD+ touche
- 11 EQ/ éclairage
- 12 Témoin PAIR
- 13 Témoin de charge
- 14 Ecran LCD
- 15 Enceintes 2x
- 16 Poignée
- 17 MIC VOL (réglage du volume micro)
- 18 Prise MIC 1 (6,3 mm)
- 19 Prise MIC 2 (6,3 mm)
- 20 Barres lumineuses
- 21 Prise AUX-IN (3,5 mm)
- 22 Port USB
- 23 Allumer / éteindre l'appareil
- 24 Ouvertures de ventilation
- 25 AC-Anschluss

MISE EN MARCHÉ ET UTILISATION

Source d'alimentation

Cet appareil fonctionne sur une batterie au plomb (la capacité de la batterie est de 4000 mAh). Chargez complètement la batterie avant d'utiliser l'appareil pour la première fois (environ 7 heures).

Une fois complètement chargée, la durée de lecture est d'environ 2 heures. Après la charge, débranchez le cordon d'alimentation secteur de la prise secteur pour utiliser l'appareil en mode batterie.

Lorsque le cordon d'alimentation secteur est relié au connecteur secteur alors que la batterie est dans l'appareil, la batterie charge automatiquement. L'indicateur de charge s'allume en rouge pendant le processus de charge. Lorsque la batterie est complètement chargée, l'indicateur de charge devient vert.

Si le niveau de la batterie de l'appareil est faible, l'indicateur de charge clignote en rouge.

Attention

Ne remplacez pas la batterie vous-même. Cette opération ne peut être effectuée que par du personnel de service qualifié.

Pour allumer / éteindre l'appareil

Appuyez sur ON / OFF à l'arrière de l'appareil pour allumer ou éteindre l'appareil.

REMARQUES

- Lorsque l'appareil est en mode USB / BT / AUX et qu'aucune action n'est entreprise pendant environ 15 minutes, l'appareil passe automatiquement en mode veille. Appuyez sur la touche de fonction / veille pour rallumer l'appareil.
- Notez qu'un réglage de volume très bas peut conduire à ce que l'appareil ne reconnaisse "aucun signal audio". Cela peut empêcher l'appareil de recevoir des signaux, ce qui peut le faire passer automatiquement en mode veille après 15 minutes. Si tel est le cas, réactivez la transmission du signal audio ou augmentez le volume sur la source audio pour continuer la lecture.
- Indications de décharge électrostatique : il peut arriver que l'appareil passe en mode de fonctionnement normal en raison d'une décharge électrostatique. Dans ce cas, éteignez puis rallumez l'appareil.

Réglage du mode

Pour changer de mode, appuyez plusieurs fois sur la touche de fonction pour sélectionner entre USB / AUX / BT.

Réglage du volume

1. Appuyez sur VOL + ou VOL- pour augmenter ou diminuer le volume.
2. Tournez le bouton MIC VOL pour régler le volume du micro.

Egaliseur (EQ)

Cet appareil dispose d'un système d'égalisation intégré. Appuyez sur EQ / LIGHT pour sélectionner le réglage qui convient le mieux au style de musique : FLAT, POP, CLASSIC, JAZZ et Rock.

Réglage de l'effet écho du micro

Maintenez P-MODE / M. / ECHO de l'appareil pour activer ou désactiver l'écho du micro. Lorsque l'effet d'écho est activé, l'écran affiche "ECHO".

Lumière Disco

Il existe cinq modes différents pour la lumière disco au-dessus des enceintes. Appuyez sur EQ / LIGHT et maintenez pour sélectionner le mode d'éclairage souhaité. Appuyez et maintenez EQ / LIGHT pour éteindre la lumière disco jusqu'à ce que "OFF" apparaisse sur l'écran.

- L-1: La lumière LED bleue s'allume en permanence.
- L-2: La lumière LED bleue est en mode clignotant.
- L-3: Le voyant LED rouge s'allume en permanence.
- L-4: La lumière LED rouge est en mode clignotant.
- L-5: La lumière LED clignote dans différentes couleurs.

Une barre lumineuse se trouve au-dessus de la poignée. Si la LED bleue / rouge est allumée en fixe, la barre lumineuse est blanche en fixe. Lorsque la LED est en mode clignotant, la lumière blanche de la barre clignote également. Appuyez et maintenez EQ / LIGHT pour éteindre la lumière blanche avec la lumière disco jusqu'à ce que "OFF" apparaisse sur l'écran.

Mode USB

1. Appuyez sur la touche de fonction de l'appareil pour sélectionner le mode USB.
2. Insérez la clé USB dans le port désigné de l'appareil. La lecture démarre automatiquement.
3. Pour suspendre la lecture, appuyez sur PLAY / PAUSE / PAIR / SCAN de l'appareil. L'indicateur de lecture clignote alors à l'écran.

4. Appuyez à nouveau sur PLAY / PAUSE / PAIR / SCAN pour reprendre la lecture.
5. Pour sélectionner un titre, appuyez plusieurs fois sur ►► ou ◀◀ pendant la lecture jusqu'à ce que le titre souhaité s'affiche à l'écran. L'appareil démarre la lecture automatiquement.
6. Pendant la lecture, appuyez sur ►► ou ◀◀ et maintenez pour sélectionner un passage spécifique afin d'avancer rapidement le titre jusqu'au passage. Relâchez la touche lorsque vous avez atteint le passage souhaité. La lecture se poursuit ensuite automatiquement à vitesse normale.
7. Pour sélectionner un titre dont le numéro dépasse 10, appuyez sur 10 / M. / FOLD + ou 10 / M. / FOLD- pour sauter 10 pistes. Appuyez ensuite sur la touche ►► ou ◀◀ pour sélectionner le titre souhaité.
8. Pour sélectionner un dossier, appuyez sur 10 / M. / FOLD + ou 10 / M. / FOLD- chaque fois que vous souhaitez sauter un dossier. Appuyez ensuite sur la touche ►► ou ◀◀ pour sélectionner le titre souhaité dans le dossier correspondant.



REMARQUE

La connexion USB ne sert que pour le transfert de données. Les autres appareils ne peuvent pas être utilisés par la connexion USB. L'utilisation de rallonges USB n'est pas recommandée.



Mode répétition

En mode USB, vous pouvez lire un ou plusieurs titres en boucle continue.

Répétition d'un seul titre

1. Appuyez sur P-MODE / M. / ECHO pendant la lecture. L'écran affiche  et le titre actuel est répété en continu.
2. Pour quitter le mode de répétition, appuyez à nouveau sur P-MODE / M. / ECHO. Le symbole  disparaît ensuite de l'écran.

Répétition de tous les titres

1. Pendant la lecture, appuyez sur P-MODE / M. / ECHO de l'appareil. Le symbole  s'affiche alors en permanence sur l'écran. Tous les titres de la clé USB sont désormais lus de manière répétée.
2. Pour quitter le mode de répétition, appuyez sur P-MODE / M. / ECHO jusqu'à ce que le symbole  disparaisse de l'écran.

Répétition d'un dossier (pour les clés USB qui contiennent plus d'un dossier)

1. Appuyez sur P-MODE / M. / ECHO de l'appareil jusqu'à ce que le symbole  DOSSIER s'affiche en permanence sur l'écran. Tous les titres du dossier actuel sont désormais lus de manière répétée.
2. Pour quitter le mode de répétition, appuyez sur P-MODE / M. / ECHO

jusqu'à ce que l'icône "G ↵ FOLDER" disparaisse de l'écran.

Lecture aléatoire

1. Appuyez sur P-MODE / M. / ECHO de l'appareil jusqu'à ce que le symbole "RAND" soit affiché en permanence sur l'écran. La lecture aléatoire démarre automatiquement à partir du titre suivant.
2. Pour arrêter la lecture aléatoire, appuyez sur P-MODE / M. / ECHO jusqu'à ce que le symbole "RAND" disparaisse de l'écran.

Mode BT

1. Appuyez sur la touche de fonction de l'appareil pour sélectionner le mode BT. "bt" s'affiche alors à l'écran et le témoin lumineux "PAIR" clignote à vitesse maximale.
2. Activez la fonction BT de l'appareil externe que vous souhaitez connecter à votre appareil, recherchez «KP683» dans la liste et établissez la connexion. Si nécessaire, entrez le mot de passe "0000" pour vous connecter. Le voyant s'allume maintenant en permanence pour indiquer que la connexion a été établie avec succès et l'écran de l'appareil affiche "bt". Appuyez sur PLAY pour démarrer la lecture.
3. Vous pouvez régler le volume à la fois sur l'appareil et sur l'appareil externe.
4. Appuyez et maintenez PLAY / PAUSE / PAIR / SCAN pour quitter le mode BT.

REMARQUE

BT fonctionne mieux sur une distance allant jusqu'à 10 mètres s'il n'y a pas d'obstacles entre l'appareil et l'appareil externe.

Mode AUX-IN

1. Appuyez sur la touche de fonction pour sélectionner le mode AUX.
2. Connectez votre appareil audio externe au port AUX-IN de l'appareil à l'aide d'un câble audio (le câble audio n'est pas inclus dans la livraison).
3. Vous pouvez régler le volume à la fois sur l'appareil et sur l'appareil externe.
4. Contrôlez la lecture depuis votre appareil audio externe.

Utilisation des prises micro

La prise micro est disponible dans tous les modes.

1. Branchez votre micro à l'un des deux connecteurs MIC 6,3 mm de votre appareil.
2. Pour régler le volume du micro, tournez la commande de volume du micro MIC VOL.
3. Appuyez sur P-MODE / M. / ECHO et maintenez pour activer ou désactiver l'écho du micro.

INFORMATIONS SUR LE RECYCLAGE



Vous trouverez sur le produit l'image ci-contre (une poubelle sur roues, barrée d'une croix), ce qui indique que le produit se trouve soumis à la directive européenne 2012/19/UE. Renseignez-vous sur les dispositions en vigueur dans votre région concernant la collecte séparée des appareils électriques et électroniques. Respectez-les et ne jetez pas les appareils usagés avec les ordures ménagères. La mise en rebut correcte du produit usagé permet de préserver l'environnement et la santé. Le recyclage des matériaux contribue à la préservation des ressources naturelles.

Estimado cliente:

Le felicitamos por la compra de su equipo. Por favor, lea las siguientes instrucciones con atención y sígalas para evitar posibles daños. No aceptamos ninguna responsabilidad por los daños causados por el incumplimiento de las instrucciones y el uso indebido. Escanee el siguiente código QR para acceder al último manual de usuario y a más información sobre el producto.

CONTENIDO

Datos técnicos	40
Instrucciones de seguridad	41
Descripción del producto	43
Puesta en marcha y funcionamiento	45
Retirada del aparato	50

DATOS TÉCNICOS

Número de artículo	10032633
Fuente de alimentación	100-240 V~ 50/60 Hz
Potencia	33 W
Máxima potencia de salida max	max. 20 #W x 2
Conexiones	
Entrada AUX-IN	3,5 mm
Entrada de micrófono	6,3 mm
Temperatura de operación	5 °C bis 40 °C
BT	
Estándar de transmisión de BT	Version 2.1+EDR
Alcance	hasta 10 m
Perfiles compatibles con BT	A2DP



INSTRUCCIONES DE SEGURIDAD

- Por favor, lea atentamente las instrucciones de uso antes de conectar y utilizar la unidad.
- Guarde el manual de instrucciones en un lugar seguro para que se conserven en buen estado. Preste atención a todas las advertencias y siga todas las instrucciones.
- Nunca exponga el aparato a goteos o salpicaduras de agua. No coloque objetos llenos de líquidos, como jarrones, sobre la unidad. Sólo coloque la unidad en un lugar seco.
- Las fuentes de ignición con fuentes de llamas desnudas, como las velas, no deben colocarse en la unidad.
- No permita que los niños jueguen en la unidad.
- No obstruya la circulación de aire y ni cubra los orificios de ventilación.
- Asegúrese de que el enchufe de la unidad está conectado a una toma AC 10 - 240 V / 50/60 Hz. La conexión de la unidad a una toma de corriente de mayor voltaje puede causar un mal funcionamiento de la unidad e incluso peligro de incendio. Apague el aparato antes de desenchufar el cable de alimentación de la toma de corriente.
- No introduzca ni extraiga el enchufe con las manos húmedas.
- Si el enchufe no es compatible con su toma de corriente, no intente forzarlo.
- Utilice sólo las piezas de repuesto especificadas por el fabricante.
- Coloque el producto en un lugar con buena circulación de aire.
- Coloque el producto en una superficie plana, dura y estable.
- No exponga la unidad a temperaturas superiores a 40 °C.
- Mantenga una distancia mínima de 30 cm de la parte trasera y la parte superior del dispositivo y al menos 5 cm a cada lado.
- Presione los botones del aparato muy suavemente. Si presiona demasiado fuerte puede dañar el dispositivo.
- Por el bien del medio ambiente, deseche las baterías de acuerdo con las normas legales.
- Antes de limpiar y mover el dispositivo, asegúrese de que está apagado y el enchufe de la red desconectado. Sólo use un paño suave y seco para limpiar el dispositivo.
- Esta unidad no tiene piezas que puedan ser reparadas por el usuario. No intente reparar la unidad usted mismo si está dañada. Sólo el personal cualificado debe realizar los trabajos de reparación y mantenimiento. Contacte con el servicio de atención al cliente o con personas cualificadas similares.
- No permita que nadie, especialmente los niños, introduzca objetos en los agujeros, ranuras u otras aberturas de la unidad, ya que esto podría provocar una descarga eléctrica mortal.
- No monte esta unidad en la pared o el techo.
- No coloque esta unidad cerca de televisores, altavoces u otros objetos que generen un fuerte campo magnético
- No deje la unidad desatendida durante su uso.

- Apague la energía y desenchufe el cable de alimentación, si el dispositivo no se va a utilizar durante un período de tiempo más largo.

Explicación de los símbolos del dispositivo

	ATENCIÓN RIESGO DE DESCARGA ELÉCTRICA NO ABRIR	
<p>PRECAUCIÓN: Para reducir el riesgo de una descarga eléctrica, no quite ninguna cubierta. No hay piezas reparables en el interior. Remita el mantenimiento a personal de servicio calificado solamente.</p>		

	El relámpago con el símbolo de la punta de flecha dentro del triángulo equilátero tiene por objeto alertar al usuario de la presencia de tensión peligrosa sin aislar dentro de la caja del producto que puede ser de magnitud suficiente para constituir un riesgo de descarga eléctrica para las personas.
	El signo de exclamación dentro del triángulo equilátero tiene por objeto alertar al usuario de la presencia de importantes instrucciones de funcionamiento y mantenimiento en las instrucciones que acompaña a este producto.
	Este símbolo indica un doble aislamiento entre las partes vivas y las partes accesibles al usuario.

DESCRIPCIÓN DEL PRODUCTO

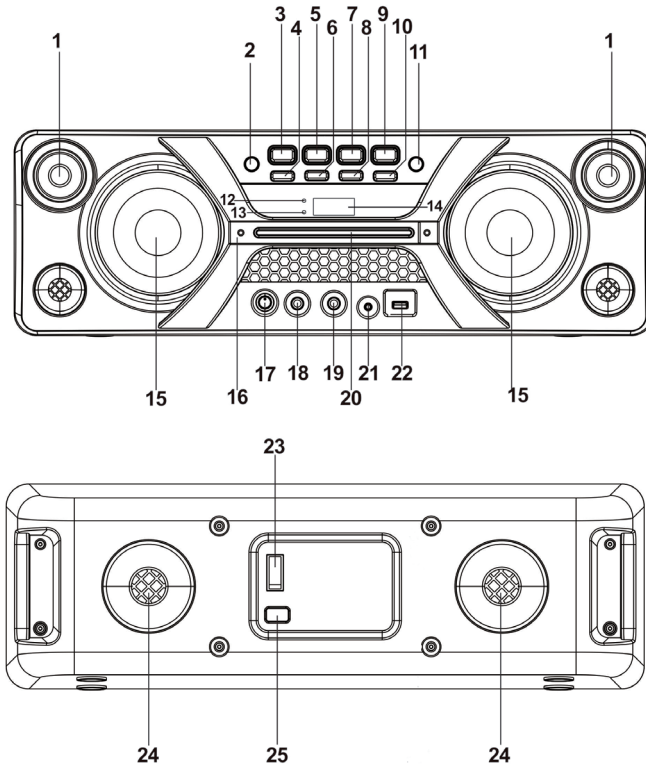

- 1 Tweeter 2x
- 2 Botón de función/espera
- 3 Modo P/ M./ Botón ECHO
- 4 10/ M./ FOLD- key
- 5 ⏪
- 6 VOL- (disminución del volumen)
- 7 ⏩
- 8 VOL+ (aumentar el volumen)
- 9 ▶ II/ PAIR/ SCAN tecla
- 10 M./ FOLD+ tecla
- 11 EQ/ botón de luz
- 12 Lámpara indicadora PAIR
- 13 Indicador de carga
- 14 Pantalla LCD
- 15 Altavoces 2x
- 16 Mango
- 17 MIC VOL (control de volumen del micrófono)
- 18 Conector MIC 1 (6,3 mm)
- 19 Conector MIC 2 (6,3 mm)
- 20 Barras de luz
- 21 Conector AUX-IN (3.5 mm)
- 22 Conexión USB
- 23 Encender y apagar el dispositivo
- 24 Aperturas de ventilación
- 25 Conexión de CA

PUESTA EN MARCHA Y FUNCIONAMIENTO

Fuente de energía

Este dispositivo funciona con una batería de plomo (la capacidad de la batería es de 4000 mAh). Cargue completamente la batería antes del primer uso (unas 7 horas).

Cuando está completamente cargado, el tiempo de reproducción es de aproximadamente 2 horas.

Para utilizar la unidad en el modo de batería, desenchufe el cable de alimentación de CA del conector de CA después de la carga.

Si el cable de alimentación se conecta al terminal de CA mientras la batería está en el dispositivo, la batería comenzará a cargarse automáticamente. Durante la carga, el indicador de carga se ilumina en rojo. Cuando la batería está completamente cargada, el indicador de carga se vuelve verde.

Cuando el nivel de la batería de la unidad está bajo, el indicador de carga parpadea en rojo.

Atención

No cambie la batería por ti mismo. Esto sólo puede ser llevado a cabo por personal de servicio calificado

Encender/apagar el dispositivo

Presione el botón ON/OFF en la parte posterior de la unidad para encender o apagar la unidad.

NOTAS

- Si la unidad está en modo USB/BT/AUX y no se realiza ninguna acción durante unos 15 minutos, la unidad pasará automáticamente al modo de espera. Presione el botón de función/espera para volver a encender la alimentación.
- Tenga en cuenta que un ajuste de volumen muy bajo puede hacer que la unidad no detecte "ninguna señal de audio". Esto puede hacer que la unidad no pueda recibir señales, lo que puede hacer que la unidad entre automáticamente en modo de espera después de 15 minutos. Si esto sucede, reactive la transmisión de la señal de audio o aumente el volumen de la fuente de audio para reanudar la reproducción.
- Advertencia de descarga electrostática: La unidad puede cambiar al modo de funcionamiento normal debido a una descarga electrostática. En este caso, apague y vuelva a encender la energía.

Ajuste del modo

Para cambiar el modo, pulse el botón de función repetidamente para seleccionar entre USB/ AUX/ BT.

Ajuste del volumen

1. Presione VOL + o VOL- para aumentar o disminuir el volumen.
2. Gire la perilla de MIC VOL para ajustar el volumen del micrófono.

Ecualizador (EQ)

Esta unidad tiene un sistema de ecualización integrado. Presiona EQ / LIGHT para seleccionar el ajuste que mejor se adapte a tu estilo de música: FLAT, POP, CLASSIC, JAZZ y Rock.

Ajustar el efecto de eco del micrófono

Mantenga P-MODE / M. / ECHO en la unidad para encender o apagar el eco del micrófono. Cuando el efecto de eco está activado, la pantalla muestra "ECHO".

Disco Light

Hay cinco modos diferentes para la luz de la discoteca encima de los altavoces. Mantenga pulsado el botón EQ/LIGHT para seleccionar el modo de luz deseado. Presione y mantenga el botón EQ/LIGHT para apagar la luz de la discoteca hasta que la pantalla muestre "OFF".

L-1: La luz LED azul está permanentemente encendida después de la selección.

L-2: La luz LED azul está en modo parpadeante después de la selección.

L-3: La luz roja del LED está permanentemente encendida después de la selección.

L-4: La luz LED roja está en modo intermitente después de la selección.

L-5: La luz LED parpadea en diferentes colores.

Hay una barra de luz sobre el mango. Cuando el LED azul/rojo está constantemente encendido, la barra de luz está permanentemente iluminada en blanco. Cuando el LED está en modo intermitente, la luz blanca de la barra también parpadea. Para apagar la luz blanca junto con la luz de la discoteca, mantenga pulsado el botón EQ/LIGHT hasta que la pantalla muestre "OFF".

Modo USB

1. Presione la tecla de función del dispositivo para seleccionar el modo USB.
2. Inserte la unidad USB en el puerto designado de la máquina. La

reproducción comenzará automáticamente.

3. Presione el botón PLAY/PAUSE/ PAIR/SCAN de la unidad para pausar la reproducción. El indicador de reproducción parpadeará en la pantalla.
4. Presione el botón PLAY/PAUSE/PAIR/SCAN de nuevo para reanudar la reproducción.
5. Para seleccionar el título deseado durante la reproducción, pulse los botones ►► o ◀◀ repetidamente hasta que el título deseado aparezca en la pantalla. La unidad inicia la reproducción automáticamente.
6. Durante la reproducción, mantenga pulsado el botón ►► o ◀◀ para seleccionar una sección específica y avanzar rápidamente el título a la velocidad máxima hasta el pasaje deseado. Suelte el botón cuando llegue al pasaje deseado. La reproducción se reanudará automáticamente a velocidad normal.
7. Para seleccionar un título cuyo número de título exceda de 10, pulse los botones 10/M./FOLD+ o 10/M./FOLD- para saltar 10 títulos. A continuación, pulse los botones ►► o ◀◀ para seleccionar el título deseado.
8. Pulse los botones 10/M./FOLD+ o 10/M./FOLD- para seleccionar una carpeta cada vez que quiera saltarse una carpeta. A continuación, pulse los botones ►► o ◀◀ para seleccionar el título deseado en la carpeta correspondiente.



NOTA

La conexión USB sólo se utiliza para la transferencia de datos. No se pueden utilizar otros dispositivos a través de la conexión USB. No se recomienda el uso de cables de extensión USB.



Modo de repetición

En el modo USB, puedes reproducir uno o más títulos en un bucle continuo.

Repetiendo una sola pista

1. Presione el botón P-MODE/M./ECHO durante la reproducción La pantalla muestra  y la pista actual se repite continuamente.
2. Presione el botón P-MODE/M./ECHO de nuevo para salir del modo de repetición. El icono  desaparecerá de la pantalla.

Repetiendo todos los títulos

1. Presione el botón P-MODE/M./ECHO de la unidad durante la reproducción El símbolo  se mostrará permanentemente en la pantalla. Todas las pistas de la memoria USB se reproducirán ahora repetidamente.
2. Para salir del modo de repetición, mantenga pulsado el botón P-MODE/M./ECHO hasta que el símbolo  desaparezca de la pantalla.

Repita una carpeta (para memorias USB que contengan más de una carpeta)

1. Mantenga pulsado el botón P-MODE/M./ECHO de la unidad hasta que el icono "↶ ↷ FOLDER" aparezca permanentemente en la pantalla. Todos los títulos de la carpeta actual se reproducirán repetidamente.
2. Para salir del modo de repetición, mantenga pulsado el botón P-MODE/M./ECHO hasta que el icono "↶ ↷ FOLDER" desaparezca de la pantalla.

Reproducción aleatoria

1. Pulse P-MODE / M. / ECHO en la unidad hasta que el símbolo "RAND" aparezca permanentemente en la pantalla. La reproducción aleatoria se inicia automáticamente a partir del siguiente título.
2. Para detener la reproducción aleatoria, pulse P-MODE / M. / ECHO hasta que el símbolo "RAND" desaparezca de la pantalla.

Modo BT

1. Presione la tecla de función del dispositivo para seleccionar el modo BT. La pantalla mostrará "bt" y la luz indicadora "PAIR" parpadeará a máxima velocidad.
2. Active la función BT del dispositivo externo que desea conectar a su dispositivo, busque "KP683" en la lista y conéctese. Si es necesario, introduzca la contraseña "0000" para conectarse. La luz indicadora se encenderá ahora de forma permanente para indicar que la conexión se ha establecido con éxito y la pantalla del dispositivo mostrará "bt". Presione el botón PLAY para iniciar la reproducción.
3. Puede ajustar el volumen tanto en la unidad como en el dispositivo externo.
4. Mantenga pulsado el botón PLAY/PAUSE/PAIR/SCAN para salir del modo BT.

NOTA

El BT funciona mejor sobre una distancia de hasta 10 metros si no hay obstáculos entre la unidad y el dispositivo externo.

Modo AUX-IN

1. Presione el botón de función para seleccionar el modo AUX
2. Conecte su dispositivo de audio externo al
3. Conector AUX-IN de la unidad (el cable de audio no incluido con la unidad)
4. Puede ajustar el volumen tanto en la unidad como en el dispositivo externo.
5. Controle la reproducción desde su dispositivo de audio externo.

Uso del conector del micrófono

El puerto del micrófono está disponible en todos los modos.

1. Conecte su micrófono a uno de los dos conectores MIC de 6,3 mm de tu aparato.
2. Para ajustar el volumen del micrófono, gira el control de volumen del micrófono, MIC VOL.
3. Mantenga pulsado el botón P-MODE/M./ECHO para activar y desactivar el efecto de eco del micrófono.

RETIRADA DEL APARATO



Según el Reglamento europeo de residuos 2012/19/UE, este símbolo en el producto o en su embalaje indica que este producto no puede tratarse como basura doméstica. En su lugar, debe ser llevado al punto de recogida adecuado para el reciclaje de equipos eléctricos y electrónicos. Al asegurarse de que este producto se desecha correctamente, ayudará a evitar posibles consecuencias negativas para el medio ambiente y la salud humana, que de otro modo podrían ser causadas por la manipulación inadecuada de los desechos de este producto. Para obtener información más detallada sobre el reciclaje de este producto, póngase en contacto con su ayuntamiento o con el servicio de eliminación de residuos domésticos.

Gentile Cliente,

La ringraziamo per aver acquistato il dispositivo. La preghiamo di leggere attentamente le seguenti istruzioni per l'uso e di seguirle per evitare possibili danni tecnici. Non ci assumiamo alcuna responsabilità per danni scaturiti da una mancata osservazione delle avvertenze di sicurezza e da un uso improprio del dispositivo.

INDICE

Dati tecnici 52

Avvertenze di sicurezza 53

Descrizione del prodotto 55

Messa in funzione e utilizzo 57

Smaltimento 62

DATI TECNICI

Numero articolo	10032633
Alimentazione	100-240 V~ 50/60 Hz
Potenza	33 W
Massima potenza di uscita max	max. 20 #W x 2
Collegamenti	
Ingresso AUX-IN	3,5 mm
Ingresso microfono	6,3 mm
Temperatura di esercizio	5 °C bis 40 °C
BT	
Standard di trasmissione BT	Versione 2.1+EDR
Copertura	fino a 10 m
Profili compatibili con BT	A2DP

AVVERTENZE DI SICUREZZA

- Leggere attentamente il manuale d'uso prima di collegare e mettere in funzione il dispositivo.
- Conservare il manuale d'uso in buono stato. Assicurarsi di rispettare tutte le avvertenze e le indicazioni.
- Il dispositivo non deve essere assolutamente esposto a acqua o spruzzi d'acqua. Non poggiare sul dispositivo oggetti pieni di liquidi, come ad esempio vasi. Posizionare il dispositivo in un luogo asciutto.
- Fonti di ignizione con fiamme libere, come ad esempio candele accese, non devono essere appoggiate sul dispositivo.
- Tenere sotto controllo i bambini per assicurarsi che non giochino con il dispositivo.
- Non ostacolare in nessun modo la circolazione d'aria e non coprire le aperture di ventilazione.
- Assicurarsi che la spina del dispositivo sia collegata a una presa elettrica AC 100 – 240 V / 50/60 Hz. Il collegamento a una spina con tensione maggiore può causare malfunzionamenti del dispositivo o addirittura il rischio di incendi. Spegnerne il dispositivo prima di staccare la spina per scollegarlo completamente dall'alimentazione.
- Non collegare o staccare la spina con le mani bagnate.
- Se la spina non è compatibile con la presa elettrica, non esercitare forza per cercare di inserirla.
- Utilizzare solo pezzi di ricambio espressamente consigliati dal produttore.
- Posizionare il dispositivo in un luogo ben ventilato.
- Posizionare il dispositivo su una superficie dura, piana e stabile.
- Non esporre il dispositivo a temperature oltre i 40 °C.
- Tenere almeno 30 cm di distanza sui lati posteriore e superiore del dispositivo e 5 cm dalle pareti laterali dell'alloggiamento.
- Premere con cura i tasti del dispositivo. Una pressione eccessiva può causare danni al dispositivo.
- Smaltire le batterie in accordo con le leggi vigenti, nel rispetto dell'ambiente.
- Prima di pulire o spostare il dispositivo, assicurarsi sempre che sia spento e che la spina sia staccata. Pulire solamente con un panno morbido e asciutto.
- Il dispositivo non contiene componenti che necessitano di manutenzione da parte dell'utente. Non cercare assolutamente di riparare autonomamente il dispositivo. Opere di riparazione e manutenzione devono essere realizzate solo da personale qualificato. Rivolgersi al servizio di assistenza ai clienti o a persone con qualifica equivalente.
- Non permettere a nessuno, in particolare a bambini, di inserire oggetti nei fori, nelle fessure o in altre aperture del dispositivo, altrimenti possono risultare folgorazioni fatali.
- Non fissare il dispositivo alla parete o al soffitto.

- Non posizionare il dispositivo vicino a televisori, altoparlanti o altri oggetti che generano forti campi magnetici.
- Non lasciare il dispositivo privo di controllo mentre è in funzione.
- Spegnerne il dispositivo e staccare la spina se non lo si utilizza per tempi prolungati.

Spiegazione dei simboli sul dispositivo

	ATTENZIONE RISCHIO DI SCOSSA ELETTRICA NON APRIRE	
<p>ATTENZIONE: NON APRIRE L'ALLOGGIAMENTO ONDE EVITARE SCOSSE ELETTRICHE E GRAVI LESIONI PERSONALI. IL PRODOTTO NON CONTIENE COMPONENTI CHE NECESSITANO DI ASSISTENZA DA PARTE DEL CLIENTE. RIVOLGERSI ESCLUSIVAMENTE AL SERVIZIO DI ASSISTENZA AI CLIENTI O A PERSONALE CON QUALIFICA EQUIVALENTE.</p>		
	<p>Il simbolo del fulmine con la punta a forma di freccia, contenuto in un triangolo equilatero, serve per avvisare l'utente della presenza di tensioni pericolose non isolate all'interno del prodotto, di intensità sufficiente per costituire un pericolo di scosse elettriche per le persone.</p>	
	<p>Il punto esclamativo all'interno di un triangolo equilatero avverte l'utente della presenza di istruzioni importanti sull'uso e sulla manutenzione nella documentazione allegata al prodotto.</p>	
	<p>Questo simbolo fa riferimento al doppio isolamento tra componenti che trasmettono tensione e componenti accessibili all'utente.</p>	

DESCRIZIONE DEL PRODOTTO

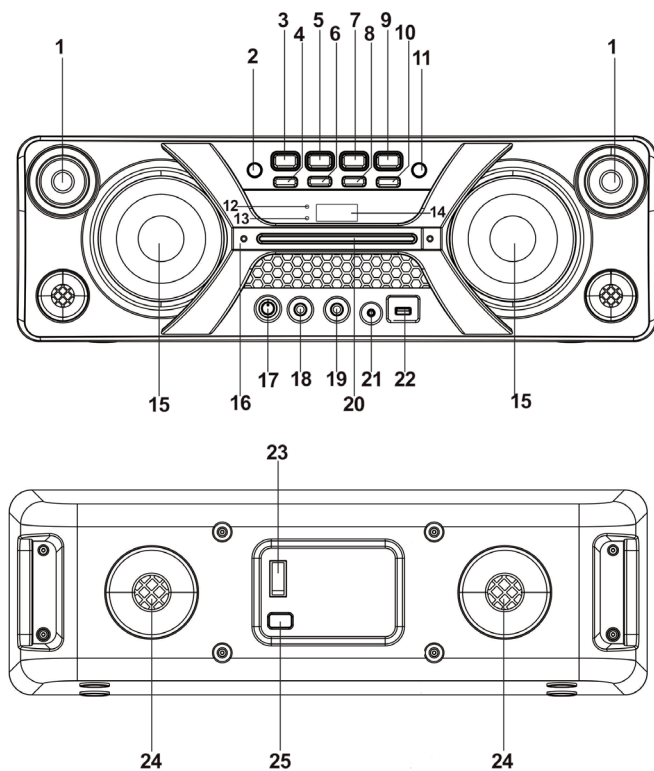

- 1 Altoparlanti per tonalità alte x2
- 2 Funzione/Standby
- 3 P.MODE/M./ECHO
- 4 10/M./FOLD-
- 5 ⏪
- 6 VOL- (abbassare il volume)
- 7 ⏩
- 8 VOL+ (alzare il volume)
- 9 ▶ II/ PAIR/ SCAN tecla
- 10 10/M./FOLD+
- 11 EQ/LUCE
- 12 Spia PAIR
- 13 Indicazione di carica
- 14 Schermo LCD
- 15 Altoparlanti x2
- 16 Impugnatura
- 17 MIC VOL (volume microfono)
- 18 Connessione MIC1 (6,3 mm)
- 19 Connessione MIC2 (6,3 mm)
- 20 Barre luminose
- 21 Connessione AUX-IN (3,5 mm)
- 22 Connessione USB
- 23 Accendere/spengere dispositivo
- 24 Aperture di ventilazione
- 25 Connessione AC

MESSA IN FUNZIONE E UTILIZZO

Fonte di alimentazione

Questo dispositivo funziona con una batteria al piombo (capacità di 4000 mAh). Caricare completamente la batteria (circa 7 ore) prima di procedere all'utilizzo.

Dopo la carica completa, la durata di riproduzione è di circa 2 ore. Staccare il cavo di alimentazione dalla connessione AC e dalla presa elettrica a carica ultimata, in modo da utilizzare l'alimentazione a batteria. Se il cavo è collegato alla connessione AC mentre la batteria è nel dispositivo, inizia automaticamente a caricarsi.

Durante la carica, l'indicazione si illumina di rosso. A carica completa diventa verde. Se la batteria è quasi scarica, l'indicazione lampeggia di rosso.

Attenzione

non cambiare autonomamente la batteria. Questa operazione deve essere realizzata da personale di assistenza qualificato.

Accendere/spengere il dispositivo

Premere ON/OFF sul retro del dispositivo per accenderlo o spegnerlo.

NOTE

- Se il dispositivo si trova in modalità USB/BT/AUX e non vengono realizzate azioni per 15 minuti, passa automaticamente in standby. Premere Funzioni/Standby per riattivarlo.
- Tenere presente che un'impostazione del volume molto bassa può causare il mancato riconoscimento di segnale audio ("nessun segnale audio"). Questo causa l'impossibilità di rilevamento di segnale da parte del dispositivo, con conseguente passaggio automatico in standby dopo 15 minuti. Se è così, riattivare la trasmissione di segnale o alzare il volume della fonte audio per procedere con la riproduzione.
- Nota sulle scariche elettrostatiche: a causa di scariche elettrostatiche, a volte il dispositivo potrebbe non passare in modalità operativa normale o questa operazione potrebbe non essere possibile. Se è così, basta spegnere e riaccendere il dispositivo.

Selezione della modalità

Per cambiare modalità, premere più volte Funzioni per selezionare tra USB/AUX/BT.

Regolare il volume

1. Premere VOL+ o VOL- per alzare o abbassare il volume.
2. Premere MIC VOL per regolare il volume del microfono.

Equalizzatore (EQ)

Questa unità ha un sistema di equalizzazione integrato. Premere EQ / LIGHT per selezionare l'impostazione più adatta al proprio stile musicale: FLAT, POP, CLASSIC, JAZZ e Rock.

Impostare l'effetto eco del microfono

Tenere premuto P.MODE/M./ECHO per accendere o spegnere l'effetto eco del microfono. Se l'effetto è attivo, lo schermo mostra "ECHO".

Luce da discoteca

Ci sono cinque modalità diverse per la luce da discoteca sopra agli altoparlanti. Tenere premuto EQ/LIGHT per selezionare la modalità desiderata. Tenere premuto EQ/LIGHT fino a quando sullo schermo compare "OFF" per spegnere la luce da discoteca.

- L-1: luce LED blu accesa costantemente dopo la selezione.
- L-2: luce LED blu lampeggia dopo la selezione.
- L-3: luce LED blu rossa accesa costantemente dopo la selezione.
- L-4: luce LED rossa lampeggia dopo la selezione.
- L-5: luce LED lampeggia di diversi colori.

Sopra all'impugnatura si trova una barra luminosa. Quando i LED blu/rossi sono accesi costantemente, la barra si illumina di bianco. Quando i LED sono in modalità lampeggiante, anche la barra lampeggia di bianco. Tenere premuto EQ/LIGHT fino a quando compare "OFF" sullo schermo per spegnere la luce bianca e la luce da discoteca.

Connessione USB

1. Premere Funzioni per selezionare la modalità USB.
2. Collegare una chiavetta USB all'apposita connessione sul dispositivo. La riproduzione inizia automaticamente.
3. Per mettere in pausa la riproduzione, premere PLAY/PAUSE/PAIR/SCAN. Sul display compare la durata di riproduzione.
4. Per riprendere la riproduzione, premere di nuovo PLAY/PAUSE/PAIR/SCAN.
5. Per selezionare il titolo desiderato, premere FFW o REW durante la

riproduzione fino a quando il titolo desiderato compare sul display. Il dispositivo inizia automaticamente la riproduzione del titolo selezionato.

6. Per raggiungere un determinato punto di un brano durante la riproduzione, tenere premuto FFW o REW fino a raggiungere il punto desiderato. Lasciare poi andare il tasto e la riproduzione riprende a velocità normale.
7. Per selezionare un brano il cui numero del titolo supera il 10, premere FOLDER/10/M.+ o FOLDER/10/M.- per saltare 10 brani. Per raggiungere poi il titolo desiderato, premere FFW o REW.
8. Per selezionare una cartella desiderata (se la chiavetta USB collegata contiene più di una cartella), premere FOLDER/10/M.+ o FOLDER/10/M.- fino a raggiungere la cartella desiderata. Scegliere poi il titolo con FFW o REW

NOTA

la connessione USB è progettata solo per il trasferimento di dati. Non è possibile utilizzare altri dispositivi tramite questa connessione USB. Non si consiglia di utilizzare un cavo USB di prolunga.

Modalità di ripetizione

En el modo USB, puedes reproducir uno o más títulos en un bucle continuo.

Ripetere un solo titolo

1. Premere P-MODE/M./ECHO durante la riproduzione. Il display mostra ↺ e il brano viene riprodotto in loop.
2. Per terminare la modalità di ripetizione, premere P-MODE/M./ECHO fino a quando ↺ scompare dal display.

Ripetere tutti i titoli

1. Premere P-MODE/M./ECHO durante la riproduzione fino a quando il display mostra ↻ costantemente. Tutti i titoli sulla chiavetta USB vengono riprodotti in loop.
2. Per terminare la modalità di ripetizione, premere P-MODE/M./ECHO fino a quando ↻ scompare dal display.

Ripetere un'intera cartella (solo per chiavette USB che contengono più di una cartella)

1. Premere P-MODE/M./ECHO fino a quando il display mostra ↻ FOLDER costantemente. Tutti i titoli della cartella selezionata vengono riprodotti in loop.
2. Per terminare la modalità di ripetizione, premere P-MODE/M./ECHO fino a quando ↻ FOLDER scompare dal display.

Riproduzione casuale

1. Premere P-MODE/M./ECHO durante la riproduzione fino a quando il display mostra RAND costantemente. La riproduzione casuale inizia automaticamente dal titolo successivo.
2. Per terminare la riproduzione casuale, premere P-MODE/M./ECHO fino a quando RAND scompare dal display.

Modalità BT

1. Premere Funzioni per attivare la modalità BT. Quando il BT è attivo, sul display compare "bt" e l'indicazione "PAIR" inizia a lampeggiare a massima velocità.
 2. Attivare il BT sul dispositivo che si desidera collegare e cercare "KP683". Collegare i dispositivi. Se viene richiesto l'inserimento di una password, inserire "0000" (quattro zeri). Quando l'accoppiamento è avvenuto con successo, l'indicazione rimane accesa e il display mostra "bt". Premere PLAY per iniziare la riproduzione.
 3. È possibile regolare il volume sulla boombox e sul dispositivo esterno.
 4. Tenere premuto PLAY/PAUSE/PAIR/SCAN per disattivare la funzione BT.
-

NOTA

Il BT funziona al meglio se i dispositivi connessi sono a una distanza non superiore a 10 metri l'uno dall'altro e non ci sono ostacoli tra essi.

Modalità AUX-IN

1. Premere Funzioni per selezionare la modalità AUX.
2. Collegare il dispositivo esterno con un cavo AUX all'ingresso AUX del dispositivo (il cavo audio non è incluso in consegna).
3. È possibile regolare il volume sulla boombox e sul dispositivo esterno.
4. Regolare la riproduzione dal dispositivo esterno.

Utilizzare la connessione microfono

La connessione microfono è utilizzabile in tutte le modalità.

1. Collegare il microfono a uno degli ingressi microfono da 6,3 mm del dispositivo.
2. Regolare il volume del microfono con MIC VOL.
3. Tenere premuto P-MODE/M./ECHO per accendere e spegnere l'effetto eco del microfono.

SMALTIMENTO



Se sul prodotto è presente la figura a sinistra (il bidone dei rifiuti con le ruote), si applica la direttiva europea 2012/19/UE. Questi prodotti non possono essere smaltiti con i rifiuti normali. Informarsi sulle disposizioni vigenti per la raccolta di dispositivi elettrici ed elettronici. Attenersi alle disposizioni vigenti e non smaltire i vecchi dispositivi con i rifiuti domestici. Grazie al corretto smaltimento dei vecchi dispositivi si tutela il pianeta e la salute delle persone da possibili conseguenze negative. Il riciclo di materiali aiuta a diminuire il consumo di materie prime.

EU-Konformitätserklärung

Wir, die

CHAL-TEC GmbH

Wallstraße 16

10179 Berlin

erklären hiermit, dass der nachfolgend bezeichnete Funkanlagentyp:

Auna mobiler Lautsprecher, 10032633

allen folgenden einschlägigen Bestimmungen entspricht:

RED-Richtlinie 2014/53/EU
LVD-Richtlinie 2014/35/EU
RoHS-Richtlinie 2011/65/EU
ErP-Richtlinie 2009/125/EC

Angewandte harmonisierte Normen:

EN 55032:2015
EN 61000-3-2:2014
EN 61000-3-3:2013
EN 55035:2017
EN 301 489-1 V 2.2.0
EN 301 489-17 V 3.2.0
EN 300 328 V 2.1.1
EN 303 345 V1.1.7
EN 62479:2010
EN 50564:2011
EN 60065:2014

Berlin, 27. März 2018

Wallstraße 16 | 10179 Berlin | electronic-star.de



Sebastian Jäger

Produktmanager

