

Sehr geehrter Kunde,

wir gratulieren Ihnen zum Erwerb Ihres Gerätes. Lesen Sie die folgenden Hinweise sorgfältig durch und befolgen Sie diese, um möglichen Schäden vorzubeugen. Für Schäden, die durch Missachtung der Hinweise und unsachgemäßen Gebrauch entstehen, übernehmen wir keine Haftung. Scannen Sie den folgenden QR-Code, um Zugriff auf die aktuellste Bedienungsanleitung und weitere Informationen rund um das Produkt zu erhalten.

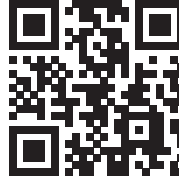

INHALTSVERZEICHNIS

Sicherheitshinweise 4
Geräteübersicht 6
Inbetriebnahme und Bedienung 7
Reinigung und Pflege 10
Hinweise zur Entsorgung 12
Hersteller & Importeur (UK) 12

English 13
Français 23
Español 33
Italiano 43

TECHNISCHE DATEN

Artikelnummer	10032648, 10032649
Stromversorgung	220-240 V ~ 50/60 Hz

SICHERHEITSHINWEISE

Lesen Sie die Bedienungsanleitung vor der Verwendung des Geräts aufmerksam durch, um eine fachgerechte Verwendung zu gewährleisten und sich mit den Risiken und Gefahren vertraut zu machen, die mit dem Gerät verbundenen sind.

- Verwenden Sie ausschließlich vom Hersteller empfohlenes Zubehör.
- Überprüfen Sie das Gerät nach dem Auspacken auf eventuelle Schäden und auf Vollständigkeit.
- Wenn das Netzkabel beschädigt ist, muss es vom Hersteller, dem Kundendienst oder einer in ähnlicher Weise qualifizierten Person ausgetauscht werden, um Gefahren zu vermeiden.
- Dieses Gerät kann von Kindern ab 8 Jahren sowie von Personen mit verringerten physischen, sensorischen und geistigen Fähigkeiten oder Mangel an Erfahrung und/oder Wissen benutzt werden, wenn sie beaufsichtigt werden oder im sicheren Gebrauch des Gerätes unterwiesen wurden und die daraus resultierenden Gefahren verstanden haben.
- Reinigung und Wartung durch den Benutzer dürfen nicht von Kindern vorgenommen werden, es sei denn, sie sind 8 Jahre oder älter und werden beaufsichtigt.
- Kinder dürfen nicht mit dem Gerät spielen.
- Schalten Sie das Gerät beim Auftreten eines Fehlers sofort aus und ziehen Sie den Netzstecker aus der Steckdose. Verwenden Sie keinesfalls ein fehlerhaftes Gerät.
- Das Gerät darf nicht in der Nähe von Wärmequellen und heißen Gegenständen verwendet werden, da sich dadurch die Plastikbestandteile des Geräts verformen könnten, wodurch die Gerätenutzung beeinträchtigt werden könnte.
- Achten Sie bei der Verwendung des Geräts darauf, dass alle Filter korrekt installiert und eingesetzt wurden. Verwenden Sie das Gerät nicht ohne Filtereinsatz.
- Überprüfen Sie den Netzstecker und das Netzkabel vor jeder Verwendung auf Schäden, um das Stromschlagrisiko zu reduzieren.
- Vergewissern Sie sich, dass die Spannung Ihrer Steckdose mit der auf dem Typenschild des Geräts angegebenen Spannung übereinstimmt, bevor Sie das Gerät verwenden.
- Wir empfehlen Ihnen, das Netzkabel des Geräts vor der fachgerechten Entsorgung abzuschneiden.
- Beaufsichtigen Sie Kinder, die sich während der Verwendung in der Nähe des Geräts aufhalten.
- Dieses Gerät ist ausschließlich für den Gebrauch im Haushalt geeignet. Verwenden Sie es keinesfalls im Freien.
- Verwenden Sie das Gerät keinesfalls zum Aufsaugen von noch glühenden Zigarettenstummeln oder heißer Asche. Saugen Sie keine Lösungsmittel, Kerosin, Benzin, Farbe, Abwasser und andere Flüssigkeiten auf, um Motorschäden zu vermeiden.

- Saugen Sie keine Haarbüschel, große Papierkugeln und Ähnliches auf, da dadurch der Sauganschluss oder das Saugrohr, der Schlauch etc. blockiert werden kann, was zu einem Motorversagen oder einer Gehäusedeformation führen kann. Wenn Sie etwas eingesaugt haben, wodurch eine Blockade verursacht wird, schalten Sie das Gerät sofort aus und ziehen Sie den Netzstecker, bevor Sie die Blockade entfernen.
- Verwenden Sie zur Reinigung des Geräts ein feuchtes Tuch oder ein feuchtes Tuch mit Spülmittel. Verwenden Sie zur Reinigung keinesfalls Benzin, Bananenöl etc., da dadurch das Gehäuse Risse bekommen kann oder die Farbe verblasst.
- Verwenden Sie das Gerät nicht zum Aufsaugen von Zement, Gipspulver, Kalkstein, Stärke und anderer kleiner Partikel, da sonst der Filter verstopfen und der Motor durchbrennen kann und dadurch Störungen verursacht werden können. Reinigen Sie den Filter deshalb immer zeitnah.
- Prüfen Sie vor der Erstinbetriebnahme, ob die Batterie vollständig aufgeladen ist. Wenn die Batterieleistung niedrig ist, laden Sie die Batterie vor der ersten Verwendung des Geräts auf.
- Stellen Sie sicher, dass die Batterie die ersten drei Male vollständig aufgeladen wird, damit der Aktivierungsschutz der Batterie greift.

GERÄTEÜBERSICHT

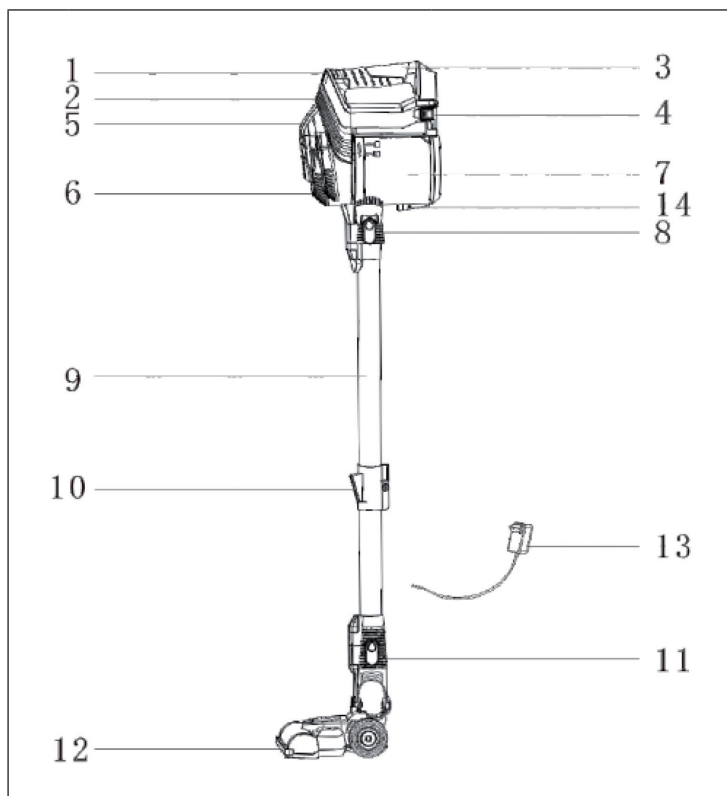

1	Ein-/Aus-Taste	8	Entriegelungsknopf des Staubsaugerrohrs
2	Eco-Taste	9	Staubsaugerrohr
3	Griff	10	Halterung
4	Batteriefach	11	Entriegelungsknopf der Bodenbürste
5	Leuchtanzeige	12	Bodenbürste
6	Steckdosenabdeckung	13	Adapter
7	Staubfang	14	Entriegelungsknopf des Staubfangs

INBETRIEBNAHME UND BEDIENUNG

Anbringen/Abnehmen des Staubsaugerrohrs

1. Stecken Sie das Ende des Staubsaugerrohrs in die Gehäuseöffnung. Wenn ein klickendes Geräusch ertönt, ist das Staubsaugerrohr richtig mit dem Gehäuse verbunden.
2. Drücken Sie, wenn Sie das Staubsaugerrohr entfernen möchten, mit einer Hand auf den Entriegelungsknopf des Staubsaugerrohrs. Halten Sie zeitgleich mit der anderen Hand das Staubsaugerrohr fest und ziehen Sie dieses aus der Gehäuseöffnung heraus.

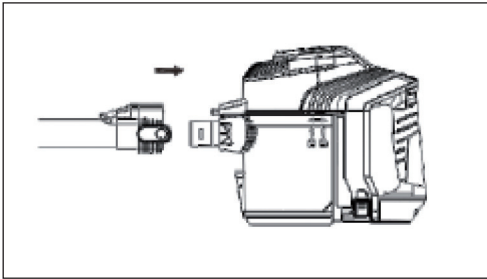

Anbringen/Abnehmen der Bodenbürste

1. Stecken Sie das andere Ende des Staubsaugerrohrs in die Öffnung der Bodenbürste. Wenn ein klickendes Geräusch ertönt, ist das Staubsaugerrohr richtig mit der Bodenbürste verbunden.
2. Drücken Sie, wenn Sie das Staubsaugerrohr entfernen möchten, mit einer Hand auf den Entriegelungsknopf der Bodenbürste. Halten Sie zeitgleich mit der anderen Hand das Staubsaugerrohr fest und ziehen Sie dieses aus der Öffnung der Bodenbürste heraus.

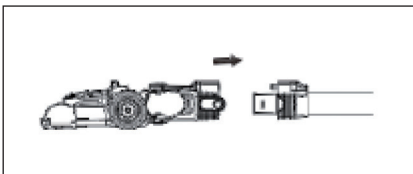

Anbringen der Bodenbürste am Gehäuse

1. Verbinden Sie die Öffnung der Bodenbürste mit der Gehäuseöffnung. Wenn ein klickendes Geräusch ertönt, ist das Gehäuse richtig mit der Bodenbürste verbunden.
2. Drücken Sie, wenn Sie die Bodenbürste entfernen möchten, mit einer Hand auf den Entriegelungsknopf der Bodenbürste. Halten Sie zeitgleich mit der anderen Hand die Bodenbürste fest und ziehen Sie dieses aus der Gehäuseöffnung heraus.

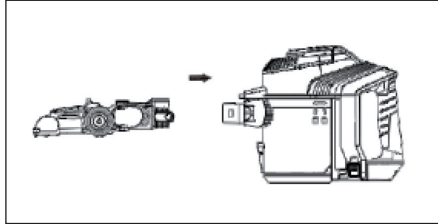

Aufladen der Batterie

1. Verbinden Sie das Ladekabel, wie in der Abbildung gezeigt, mit dem Gerät und stecken Sie den Netzstecker des Ladegeräts in die Steckdose. Das Gerät beginnt automatisch mit dem Aufladen.
2. Wenn die Ladeanzeige grün blinkt, bedeutet dies, dass die Batterie noch aufgeladen wird. Wenn die Ladeanzeige permanent grün leuchtet, ist die Batterie vollständig aufgeladen. Wenn das grüne Licht erlischt, bedeutet dies, dass der Batteriestatus reduziert ist. Dies kann dazu führen, dass das Gerät nicht richtig funktioniert. Wenn die Ladeanzeige beginnt rot zu blinken, muss das Gerät aufgeladen werden.

Hinweis: Nehmen Sie das Staubsaugerrohr ab, bevor Sie das Gerät laden.

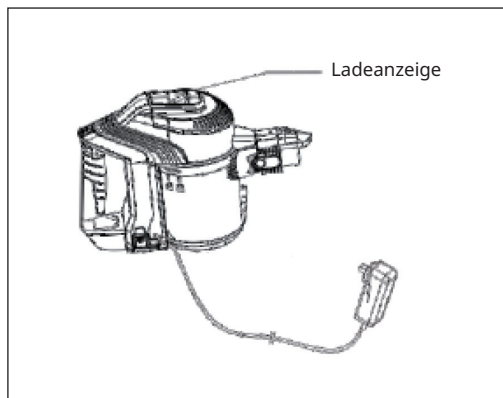

Anbringen/Abnehmen des Staubfangs

1. Achten Sie darauf, dass sich der untere Teil des Staubfangs auf der gleichen Höhe wie der vorstehende Teil des Staubsaugers befindet. Wenn sich beides auf einer Höhe befindet, drücken Sie den Staubfang an das Gerät, bis ein klickendes Geräusch ertönt.
2. Drücken Sie zur Entnahme des Staubfangs den Entriegelungsknopf des Staubfangs.

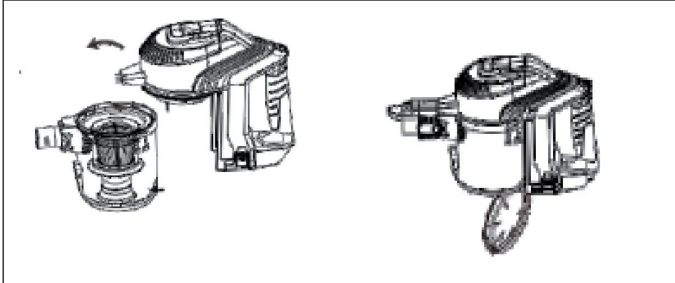

Anbringen von Zubehör und Lagerung

1. Führen Sie die lange Fugendüse und die Rundbürste in die eingebaute Absaugöffnung des Gerätes ein. Zum Entfernen einfach ziehen.
2. Nach der Reinigung können das Gehäuse und das Zubehör, wie in der Abbildung gezeigt, an der Halterung angebracht werden.

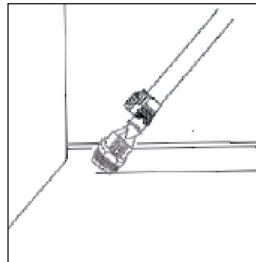
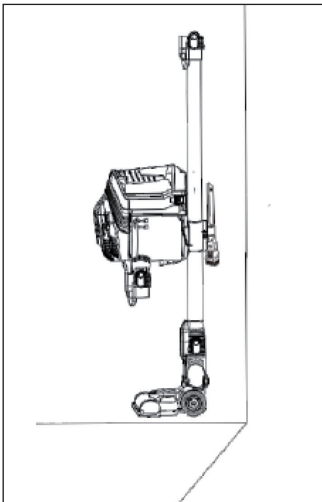

Verwendung des Geräts

1. Stellen Sie vor der Verwendung des Geräts sicher, dass das Batteriefach in das Gerät eingesetzt wurde.

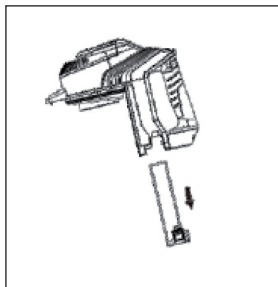

2. Installieren Sie nur vom Hersteller empfohlenes Zubehör.
3. Wenn Sie den Schalter am Griff betätigen, kann das Gerät verwendet werden. Lassen Sie den Schalter los, wenn Sie das Gerät stoppen möchten.
4. Wenn das Gerät eingeschaltet ist, leuchtet die grüne Anzeige.

REINIGUNG UND PFLEGE

Reinigung des Staubfangs

Wenn der Schmutz im Staubfang bis zur Maximal-Anzeige reicht, sollten Sie den Staubfang und das Zyklon-Konus-System zeitnah reinigen, um die beste Reinigungswirkung zu erzielen.

1. Drücken Sie den Entriegelungsknopf des Staubfangs. Entfernen Sie den Staubfang, sobald der Staubsauger aus ist.
2. Halten Sie den Staubfang über den Mülleimer und ziehen Sie das Zyklon-Konus-System langsam heraus.
3. Schütteln Sie den Staubfang vorsichtig und schütten Sie den Inhalt des Staubfangs in den Müll aus.
4. Bei Bedarf kann der Staubfang direkt mit Wasser ausgewaschen werden. Nach dem Waschen muss er allerdings vollständig trocken sein, bevor Sie ihn wieder einsetzen können.

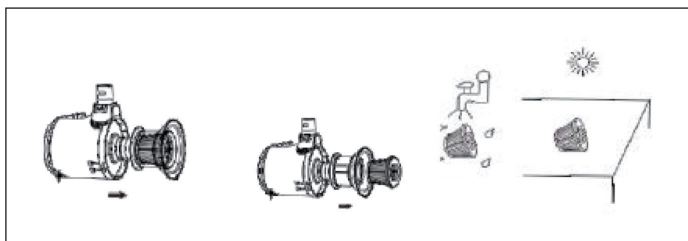

Reinigung des Zyklon-Konus-Systems

1. Halten Sie die Filtereinheit fest und drehen Sie diese gegen den Uhrzeigersinn. Ziehen Sie die Filtereinheit nach der Drehung heraus, um diese vom Zyklon-Konus zu trennen.
2. Entnehmen Sie die einzelnen Komponenten der Filtereinheit. Klopfen Sie die Filterwatte, die Filtereinheit und den Zyklon-Konus vorsichtig über dem Müll aus, um Staubanhaftungen zu entfernen. Falls notwendig, kann das Filtersystem mit Wasser gereinigt werden. Beachten Sie, dass das Filtersystem vor dem Wiedereinsetzen vollständig getrocknet sein muss.
3. Setzen Sie die Filtereinheit wieder ein und drehen Sie diese zur festen Fixierung im Uhrzeigersinn.
4. Nachdem die Filtereinheit wieder in den Staubfang eingesetzt wurde, können Sie diesen, wie im Abschnitt „Anbringen/ Abnehmen des Staubfangs“ beschrieben, wieder mit dem Gerätegehäuse verbinden.
5. Entfernen Sie den Schwammeinsatz im Motor und klopfen Sie diesen vorsichtig über dem Müll aus, um Staubanhaftungen zu entfernen. Falls notwendig, kann der Schwammeinsatz mit klarem Wasser abgespült werden. Beachten Sie, dass dieser vor dem Wiedereinsetzen vollständig getrocknet sein muss.

Reinigung der Bodenbürste

1. Drücken Sie zur Entnahme der Bodenbürste die Entriegelungstaste der Bodenbürste. Entfernen Sie die Rollbürste, indem Sie Bodenbürste gleichzeitig nach unten in Richtung der Rollbürste drücken und reinigen Sie diese.
2. Setzen Sie die Rollbürste nach der Reinigung wieder in das Gerät ein.

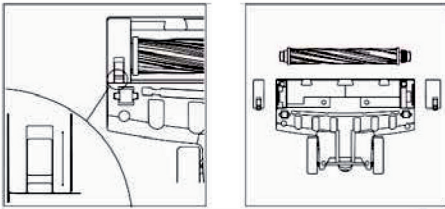

HINWEISE ZUR ENTSORGUNG



Wenn es in Ihrem Land eine gesetzliche Regelung zur Entsorgung von elektrischen und elektronischen Geräten gibt, weist dieses Symbol auf dem Produkt oder auf der Verpackung darauf hin, dass dieses Produkt nicht im Hausmüll entsorgt werden darf. Stattdessen muss es zu einer Sammelstelle für das Recycling von elektrischen und elektronischen Geräten gebracht werden. Durch regelkonforme Entsorgung schützen Sie die Umwelt und die Gesundheit Ihrer Mitmenschen vor negativen Konsequenzen. Informationen zum Recycling und zur Entsorgung dieses Produkts, erhalten Sie von Ihrer örtlichen Verwaltung oder Ihrem Hausmüllentsorgungsdienst.

Dieses Produkt enthält Batterien. Wenn es in Ihrem Land eine gesetzliche Regelung zur Entsorgung von Batterien gibt, dürfen die Batterien nicht im Hausmüll entsorgt werden. Informieren Sie sich über die örtlichen Bestimmungen zur Entsorgung von Batterien. Durch regelkonforme Entsorgung schützen Sie die Umwelt und die Gesundheit Ihrer Mitmenschen vor negativen Konsequenzen.

HERSTELLER & IMPORTEUR (UK)

Hersteller:

Chal-Tec GmbH, Wallstraße 16, 10179 Berlin, Deutschland.

Importeur für Großbritannien:

Chal-Tec UK limited
Unit 6 Riverside Business Centre
Brighton Road
Shoreham-by-Sea
BN43 6RE
United Kingdom

Dear Customer,

Congratulations on purchasing this device. Please read the following instructions carefully and follow them to prevent possible damages. We assume no liability for damage caused by disregard of the instructions and improper use. Scan the QR code to get access to the latest user manual and more product information.

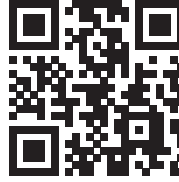

CONTENTS

Safety Instructions 14
Device Overview 16
Commissioning and Operation 17
Cleaning and Care 20
Disposal Considerations 22
Manufacturer & Importer (UK) 22

TECHNICAL DATA

Item number	10032648, 10032649
Power supply	220-240 V ~ 50/60 Hz

SAFETY INSTRUCTIONS

Read the operating instructions carefully before using the device to ensure correct use and to familiarise yourself with the risks and dangers associated with the device.

- Only use accessories recommended by the manufacturer.
- After unpacking the device, check for any damage and for completeness.
- If the power cord is damaged, it must be replaced by the manufacturer, customer service or a similarly qualified person in order to avoid danger.
- This device may only be used by children from the age of 8 and up or by persons with reduced physical, sensory and mental capabilities or a lack of experience and / or knowledge if they are supervised or have been instructed in the safe use of the device and have understood the resulting dangers.
- Cleaning and user maintenance should not be done by children unless they are 8 years of age or older and are supervised.
- Children must not play with the device.
- If an error occurs, switch off the device immediately and pull the power plug out of the socket. Never use a defective device.
- The device must not be used near sources of heat or hot objects, as this could cause the plastic parts of the device to deform, which could affect the use of the device.
- When using the device, make sure that all filters are correctly installed and inserted. Do not use the device without a filter insert.
- Before each use, inspect the power plug and cord for damage to reduce the risk of electric shock.
- Make sure that the voltage of your socket outlet matches the voltage indicated on the rating plate of the device before using the device.
- We recommend that you cut off the power cord of the device before properly disposing of it.
- Supervise any children who are near the device while it is in use.
- This device is only suitable for household use. Never use the device outdoors.
- Never use the device to vacuum still glowing cigarette butts or hot ashes. To avoid damaging the motor, do not vacuum solvents, kerosene, gasoline, paint, sewage or other liquids.

- Do not vacuum up tufts of hair, large balls of paper or similar, as this can block the suction connection or suction tube or hose, which can lead to motor failure or housing deformation. If you have sucked in something that has caused a blockage, switch off the device immediately and unplug it before removing the blockage.
- Use a damp cloth or a damp cloth with washing-up liquid to clean the device. Never use gasoline, banana oil or similar for cleaning, as this can crack the housing or fade the colour.
- Do not use the device to vacuum cement, gypsum powder, limestone, starch and other small particles, otherwise the filter may clog and the motor may burn out, which can cause malfunctions. Always clean the filter promptly.
- Before using the device for the first time, check that the battery is fully charged. If the battery is running low, charge the battery before using the device for the first time.
- Make sure the battery is fully charged the first three times for the battery activation protection to take effect.

DEVICE OVERVIEW

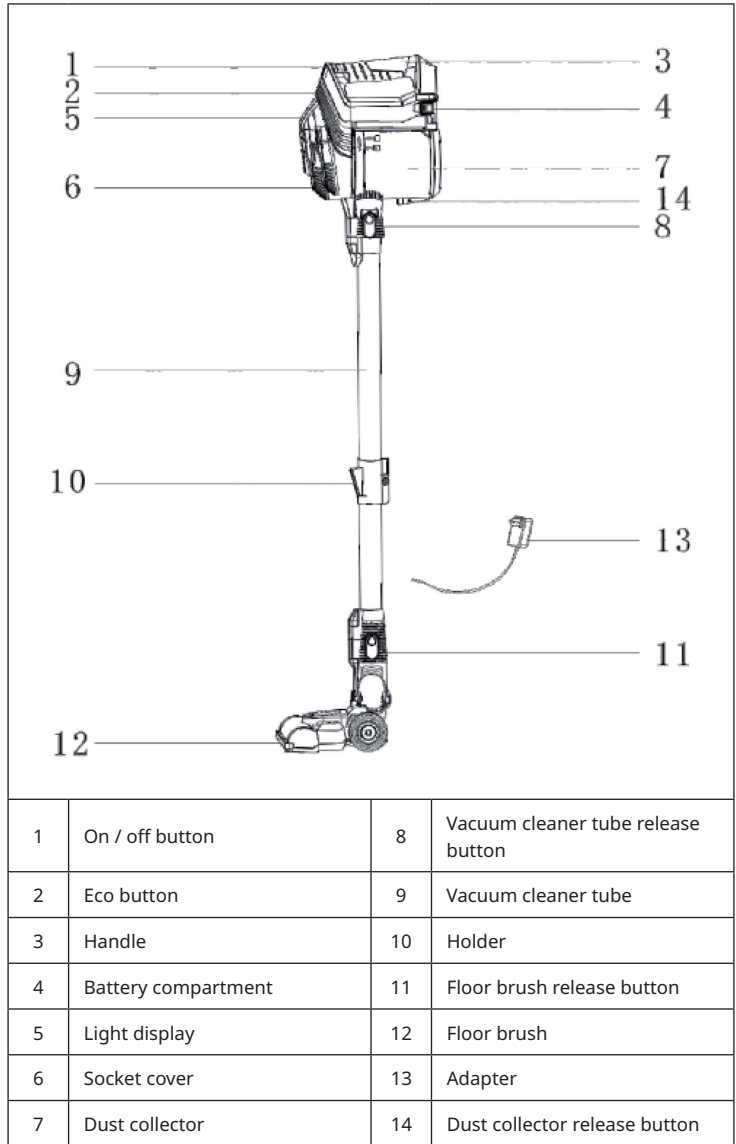

COMMISSIONING AND OPERATION

Attaching / removing the vacuum cleaner tube

1. Insert the end of the vacuum cleaner tube into the opening in the housing. When you hear a clicking sound, the vacuum cleaner tube is properly connected to the housing.
2. If you want to remove the vacuum cleaner tube, press the release button on the vacuum cleaner tube with one hand. At the same time, hold the vacuum cleaner tube with the other hand and pull it out of the housing opening.

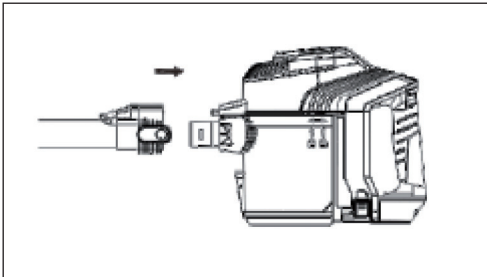

Attaching / removing the floor brush

1. Insert the other end of the vacuum cleaner tube into the opening of the floor brush. When you hear a clicking sound, the vacuum cleaner tube is properly connected to the floor brush.
2. If you want to remove the vacuum cleaner tube, press the release button on the floor brush with one hand. At the same time, hold the vacuum cleaner tube with your other hand and pull it out of the opening in the floor brush.

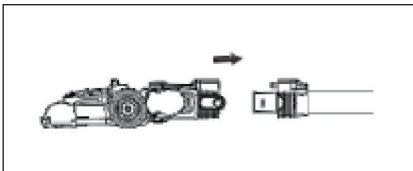

Attaching the floor brush to the housing

1. Connect the opening of the floor brush to the opening in the housing. When you hear a clicking sound, the housing is properly connected to the floor brush.
2. To remove the floor brush, press the floor brush release button with one hand. At the same time, hold the floor brush with your other hand and pull it out of the housing opening.

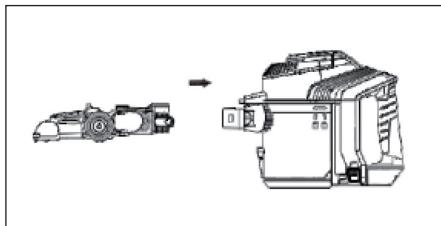

Charging the battery

1. Connect the charging cable to the device as shown in the illustration and insert the mains plug of the charger into the socket. The device will automatically start charging.
2. When the charging indicator is flashing green, it means that the battery is still charging. When the charging indicator lights up green continuously, the battery is fully charged. When the green light goes out, it means the battery status is reduced. This can cause the device to not work properly. When the charging indicator starts flashing red, the device needs to be charged.

Note: Remove the vacuum cleaner tube before charging the device.

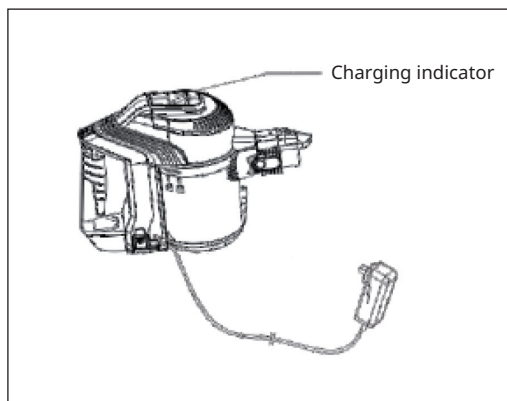

Attaching / removing the dust collector

1. Make sure that the lower part of the dust collector is at the same height as the protruding part of the vacuum cleaner. When both are at the same height, press the dust collector against the device until you hear a clicking sound.
2. To remove the dust collector, press the release button on the dust collector.

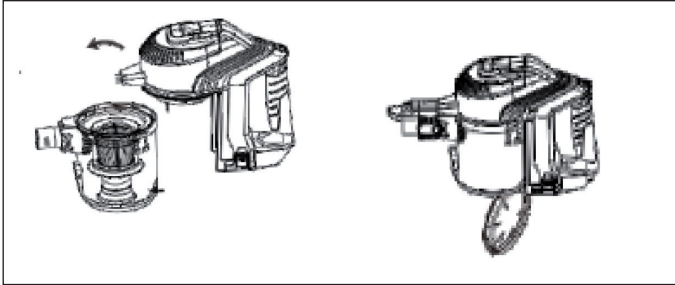

Attachment of accessories and storage

1. Insert the long crevice nozzle and the round brush into the built-in suction opening of the device. To remove, simply pull.
2. After cleaning, the housing and accessories can be attached to the holder as shown in the illustration.

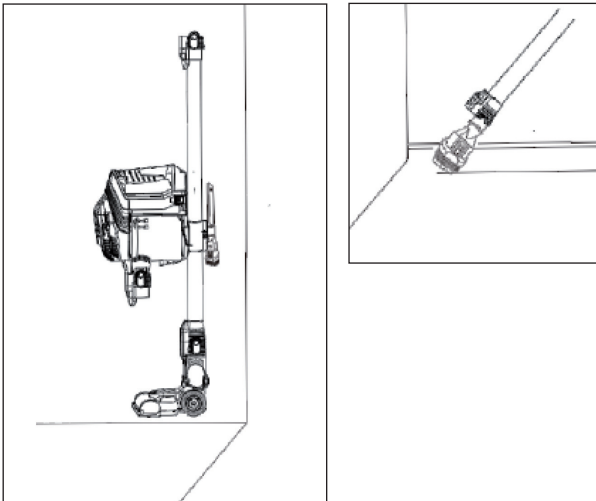

Use of the device

1. Before using the device, make sure that the battery compartment is inserted in the device.

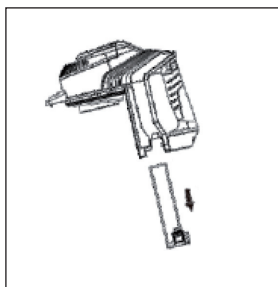

2. Install only accessories recommended by the manufacturer.
3. When you press the switch on the handle, the device is ready to use. Release the switch when you want to stop the device.
4. When the device is switched on, the green indicator lights up.

CLEANING AND CARE

Cleaning the dust collector

When the dirt in the dust collector reaches the maximum display, you should clean the dust collector and the cyclone cone system as soon as possible in order to achieve the best cleaning effect.

1. Press the release button on the dust collector. Remove the dust collector as soon as the vacuum cleaner is off.
2. Hold the dust collector over a rubbish bin and slowly pull out the cyclone cone system.
3. Gently shake the dust collector and dispose of the contents of the dust collector in the bin.
4. If necessary, the dust collector can be washed out directly with water. After washing the dust collector, it must be completely dry before you can use it again.

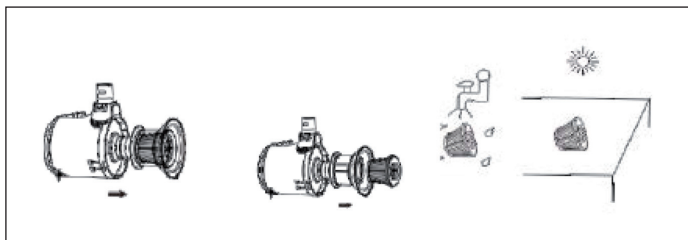

Cleaning the cyclone cone system

1. Hold the filter unit firmly and turn it anti-clockwise. After turning, pull the filter unit out to separate it from the cyclone cone.
2. Remove the individual components of the filter unit. Carefully tap the filter wadding, the filter unit and the cyclone cone over the bin to remove any accumulated dust. If necessary, the filter system can be cleaned with water. Please note that the filter system must be completely dry before being used again.
3. Reinsert the filter unit and turn it clockwise to secure it in place.
4. After the filter unit has been reinserted into the dust collector, you can reconnect it to the device housing as described in the section "Attaching / removing the dust collector".
5. Remove the sponge insert in the motor and carefully tap it over the bin to remove any build-up of dust. If necessary, the sponge insert can be rinsed off with clean water. Please note that this must be completely dry before being used again.

Cleaning the floor brush

1. To remove the floor brush, press the release button on the floor brush. Remove the roller brush by simultaneously pressing the floor brush down towards the roller brush and clean it.
2. Place the roller brush back into the device after cleaning.

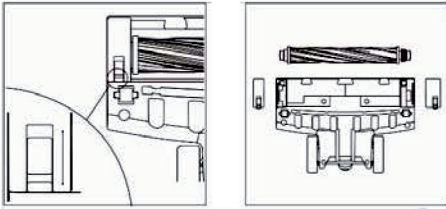

DISPOSAL CONSIDERATIONS



If there is a legal regulation for the disposal of electrical and electronic devices in your country, this symbol on the product or on the packaging indicates that this product must not be disposed of with household waste. Instead, it must be taken to a collection point for the recycling of electrical and electronic equipment. By disposing of it in accordance with the rules, you are protecting the environment and the health of your fellow human beings from negative consequences. For information about the recycling and disposal of this product, please contact your local authority or your household waste disposal service.

This product contains batteries. If there is a legal regulation for the disposal of batteries in your country, the batteries must not be disposed of with household waste. Find out about local regulations for disposing of batteries. By disposing of them in accordance with the rules, you are protecting the environment and the health of your fellow human beings from negative consequences.

MANUFACTURER & IMPORTER (UK)

Manufacturer:

Chal-Tec GmbH, Wallstrasse 16, 10179 Berlin, Germany.

Importer for Great Britain:

Chal-Tec UK limited
Unit 6 Riverside Business Centre
Brighton Road
Shoreham-by-Sea
BN43 6RE
United Kingdom

Chère cliente, cher client,

Toutes nos félicitations pour l'acquisition de ce nouvel appareil. Veuillez lire attentivement et respecter les instructions de ce mode d'emploi afin d'éviter d'éventuels dommages. Nous ne saurions être tenus pour responsables des dommages dus au non-respect des consignes et à la mauvaise utilisation de l'appareil. Scannez le QR-Code pour obtenir la dernière version du mode d'emploi et des informations supplémentaires concernant le produit.

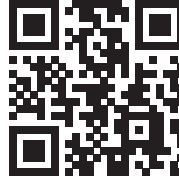

SOMMAIRE

Consignes de sécurité	24
Aperçu de l'appareil	26
Mise en marche et utilisation	27
Nettoyage et entretien	30
Informations sur le recyclage	32
Fabricant et importateur (UK)	32

FICHE TECHNIQUE

Numéro d'article	10032648, 10032649
Alimentation	220-240 V ~ 50/60 Hz

CONSIGNES DE SÉCURITÉ

Lisez attentivement le mode d'emploi avant d'utiliser l'appareil pour garantir une utilisation correcte et pour vous familiariser avec les risques et dangers associés.

- Utilisez exclusivement les accessoires recommandés par le fabricant.
- Après avoir déballé l'appareil, vérifiez l'absence de dommages et s'il est complet.
- Si le cordon d'alimentation est endommagé, il doit être remplacé par le fabricant, le service après-vente ou une personne de qualification similaire afin d'éviter tout danger.
- Les enfants à partir de 8 ans et les personnes souffrant de handicaps mentaux, sensoriels et physiques ne peuvent utiliser l'appareil que s'ils ont été parfaitement familiarisés avec les fonctions et les précautions de sécurité par une personne responsable et s'ils comprennent les risques associés.
- Le nettoyage et l'entretien par l'utilisateur ne doivent pas être effectués par des enfants sauf s'ils sont âgés de plus de 8 ans et sont sous surveillance.
- Les enfants ne sont pas autorisés à jouer avec l'appareil.
- En cas d'erreur, éteignez immédiatement l'appareil et débranchez la fiche d'alimentation de la prise. N'utilisez jamais un appareil défectueux.
- L'appareil ne doit pas être utilisé à proximité de sources de chaleur ou d'objets chauds, car cela pourrait déformer ses parties en plastique et affecter l'utilisation de l'appareil.
- Lors de l'utilisation de l'appareil, assurez-vous que tous les filtres sont correctement installés et insérés. N'utilisez pas l'appareil sans son filtre.
- Pour réduire le risque de choc électrique, inspectez la fiche d'alimentation et le cordon d'alimentation avant chaque utilisation.
- Vérifiez que la tension de votre prise de courant correspond à la tension indiquée sur la plaque signalétique de l'appareil avant d'utiliser l'appareil.
- Nous vous recommandons de couper le cordon d'alimentation de l'appareil avant de le jeter dans le respect des réglementations.
- Surveillez les enfants qui se trouvent à proximité de l'appareil pendant son utilisation.
- Cet appareil convient uniquement à un usage domestique. Ne l'utilisez jamais à l'extérieur.
- N'utilisez jamais l'appareil pour aspirer des mégots de cigarettes incandescentes ou des cendres chaudes. Pour éviter d'endommager le moteur, n'aspirez pas de solvants, de kérosène, d'essence, de peinture, d'eaux usées ou d'autres liquides.

- N'aspirez pas de touffes de cheveux, de grosses boules de papier, etc., car cela peut bloquer la connexion d'aspiration ou le tube d'aspiration, le tuyau, etc., ce qui peut entraîner une panne du moteur ou une déformation du boîtier. Si vous avez aspiré quelque chose qui a provoqué un blocage, éteignez immédiatement l'appareil et débranchez-le avant de supprimer le blocage.
- Utilisez un chiffon humide ou un chiffon humide avec du liquide vaisselle pour nettoyer l'appareil. N'utilisez jamais d'essence, d'huile de banane, etc. pour le nettoyage, car cela peut fissurer le boîtier ou décolorer.
- N'utilisez pas l'appareil pour aspirer du ciment, de la poudre de gypse, du calcaire, de l'amidon et d'autres petites particules, sinon le filtre pourrait se boucher et le moteur pourrait brûler ou provoquer des dysfonctionnements. Vous devez donc toujours nettoyer le filtre rapidement.
- Avant d'utiliser l'appareil pour la première fois, vérifiez que la batterie est complètement chargée. Si la batterie est faible, chargez-la avant d'utiliser l'appareil pour la première fois.
- Assurez-vous que la batterie est complètement chargée les trois premières fois pour que la protection d'activation de la batterie prenne effet.

APERÇU DE L'APPAREIL

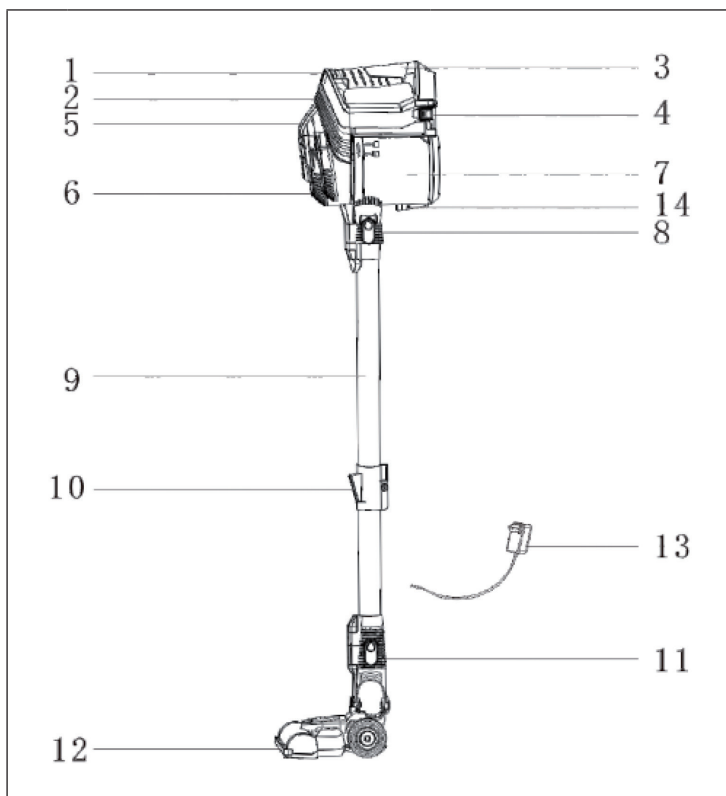

1	Touche de marche/arrêt	8	Bouton de déverrouillage du tube de l'aspirateur
2	Touche éco	9	Tube de l'aspirateur
3	Poignée	10	Support
4	Compartiment à piles	11	Bouton de déverrouillage de la brosse de sol
5	Voyant lumineux	12	Brosse de sol
6	Cache de la prise	13	Adaptateur
7	Bac à poussière	14	Bouton de déverrouillage du bac à poussière

MISE EN MARCHÉ ET UTILISATION

Montage / démontage du tube d'aspirateur

1. Insérez l'extrémité du tube d'aspirateur dans l'ouverture du boîtier. Lorsque vous entendez un clic, le tube de l'aspirateur est correctement connecté au boîtier.
2. Si vous souhaitez retirer le tube de l'aspirateur, appuyez d'une main sur le bouton de déverrouillage du tube de l'aspirateur. En même temps, tenez le tube de l'aspirateur de l'autre main et retirez-le de l'ouverture du boîtier.

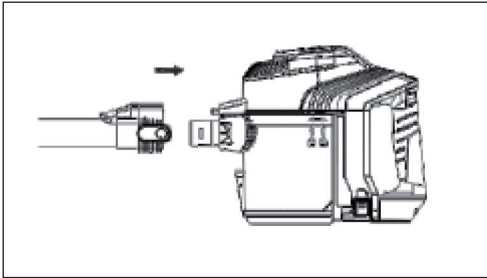

Installation / retrait de la brosse de sol

1. Insérez l'autre extrémité du tube de l'aspirateur dans l'ouverture de la brosse pour sol. Lorsque vous entendez un clic, le tube de l'aspirateur est correctement connecté à la brosse de sol.
2. Pour retirer le tube de l'aspirateur, appuyez d'une main sur le bouton de déverrouillage de la brosse pour sol. En même temps, tenez le tube de l'aspirateur de l'autre main et retirez-le de l'ouverture de la brosse pour sol.

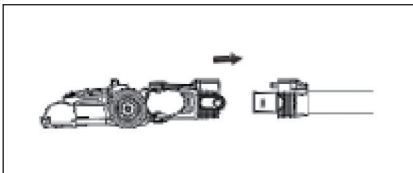

Fixation de la brosse de sol au boîtier

1. Attachez l'ouverture de la brosse de sol à l'ouverture du boîtier. Un clic vous confirmera que le boîtier est correctement connecté à la brosse de sol.
2. Pour retirer la brosse de sol, appuyez d'une main sur le bouton de déverrouillage de la brosse. En même temps, tenez la brosse à plancher de l'autre main et retirez-la de l'ouverture du boîtier.

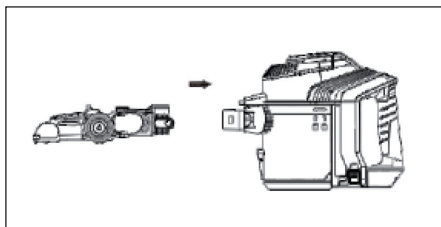

Chargement de la batterie

1. Connectez le câble de charge à l'appareil comme indiqué sur l'illustration et insérez la fiche secteur du chargeur dans la prise. L'appareil commence automatiquement à se charger.
2. L'indicateur de charge clignote en vert lorsque la batterie est en charge. L'indicateur de charge reste allumé en vert en continu lorsque la batterie est complètement chargée. Le voyant vert s'éteint lorsque la batterie faiblit. Cela peut empêcher l'appareil de fonctionner correctement. Le voyant de charge commence à clignoter en rouge lorsque l'appareil doit être chargé.

Remarque : Retirez le tube de l'aspirateur avant de charger l'appareil.

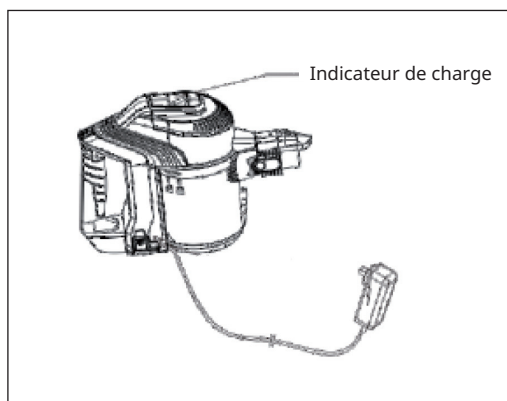

Fixation / retrait du bac à poussière

1. Assurez-vous que la partie inférieure du bac à poussière est à la même hauteur que la partie saillante de l'aspirateur. Lorsque les deux sont à la même hauteur, appuyez le collecteur de poussière contre l'appareil jusqu'à ce que vous entendiez un clic.
2. Pour retirer le collecteur de poussière, appuyez sur le bouton de déverrouillage du collecteur de poussière.

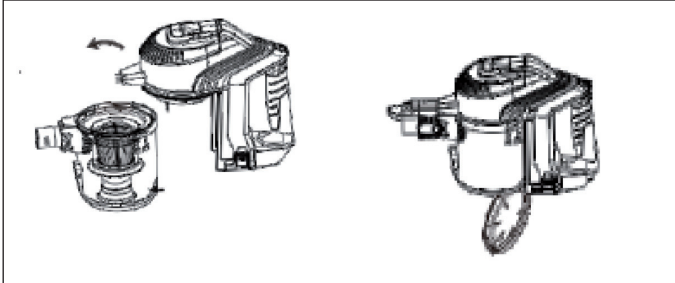

Installation d'accessoires et rangement

1. Insérez la buse longue et la brosse ronde dans l'ouverture d'aspiration intégrée de l'appareil. Pour les retirer, tirez tout simplement.
2. Après le nettoyage, le boîtier et les accessoires peuvent être fixés au support comme indiqué sur l'illustration.

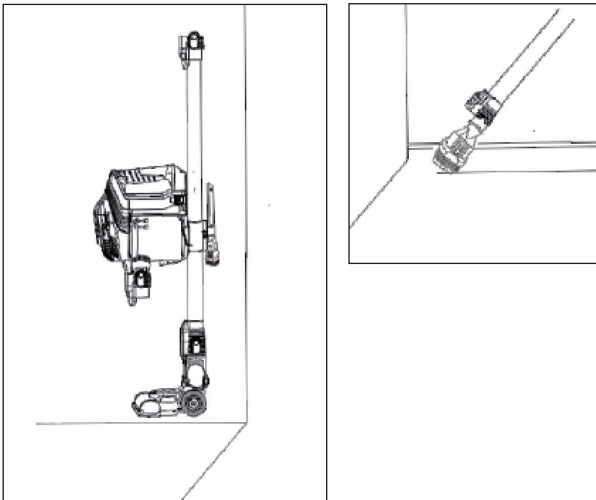

Utilisation de l'appareil

1. Avant d'utiliser l'appareil, assurez-vous que le compartiment de la batterie est inséré dans l'appareil.

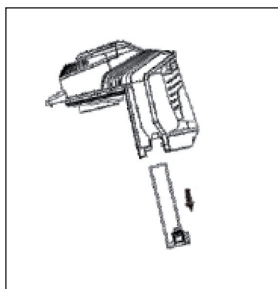

2. Installez uniquement les accessoires recommandés par le fabricant.
3. Lorsque vous appuyez sur l'interrupteur de la poignée, l'appareil est prêt à être utilisé. Relâchez l'interrupteur pour arrêter l'appareil.
4. Lorsque l'appareil est allumé, le voyant vert s'allume.

NETTOYAGE ET ENTRETIEN

Nettoyage du bac collecteur

Lorsque la poussière atteint l'affichage maximum dans le collecteur, nettoyez sans tarder le collecteur à poussière et le cône cyclone afin d'obtenir le meilleur effet de nettoyage.

1. Appuyez sur le bouton de déverrouillage du collecteur de poussière. Retirez le collecteur de poussière une fois que l'aspirateur est éteint.
2. Tenez le collecteur au-dessus de la poubelle et retirez lentement le système de cône cyclone.
3. Secouez doucement le collecteur de poussière et jetez son contenu à la poubelle.
4. Si nécessaire, vous pouvez laver le collecteur directement avec de l'eau. Cependant, après le lavage, il doit être complètement sec avant de pouvoir l'utiliser à nouveau.

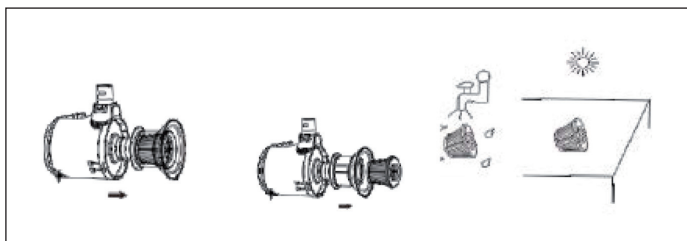

Nettoyage du système cyclonique conique

1. Tenez fermement le filtre et tournez-le dans le sens inverse des aiguilles d'une montre. Après avoir tourné, retirez le filtre pour le séparer du cône cyclone.
2. Retirez les différents composants du bloc de filtration. Tapotez soigneusement l'ouate du filtre, le filtre et le cône cyclone au-dessus de la poubelle pour éliminer toute poussière accumulée. Si nécessaire, le système de filtration peut être nettoyé à l'eau. Veuillez noter que le système de filtration doit être complètement sec avant d'être réutilisé.
3. Réinsérez le filtre et tournez-le dans le sens des aiguilles d'une montre pour le fixer en place.
4. Une fois le bloc filtre réinséré dans le collecteur, vous pouvez le reconnecter au boîtier de l'appareil comme décrit dans la section "Montage / démontage du collecteur".
5. Retirez le tampon en éponge du moteur et tapotez-le délicatement au-dessus de la poubelle pour éliminer toute accumulation de poussière. Si nécessaire, l'éponge peut se rincer à l'eau claire. Veuillez noter que celle-ci doit être complètement sèche d'être réinsérée.

Nettoyage de la brosse de sol

1. Pour retirer la brosse à sol, appuyez sur son bouton de déverrouillage. Retirez la brosse à rouleau en appuyant simultanément sur la brosse à sol vers la brosse à rouleau et nettoyez-la.
2. Remettez la brosse à rouleau dans l'appareil après le nettoyage.

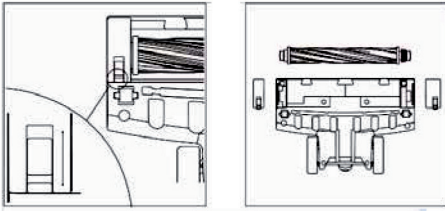

INFORMATIONS SUR LE RECYCLAGE



S'il existe une réglementation pour l'élimination ou le recyclage des appareils électriques et électroniques dans votre pays, ce symbole sur le produit ou sur l'emballage indique que cet appareil ne doit pas être jeté avec les ordures ménagères. Vous devez le déposer dans un point de collecte pour le recyclage des équipements électriques et électroniques. La mise au rebut conforme aux règles protège l'environnement et la santé de vos semblables des conséquences négatives. Pour plus d'informations sur le recyclage et l'élimination de ce produit, veuillez contacter votre autorité locale ou votre service de recyclage des déchets ménagers.

Ce produit contient des piles. S'il existe une réglementation pour l'élimination ou le recyclage des piles dans votre pays, vous ne devez pas les jeter avec les ordures ménagères. Renseignez-vous sur les dispositions locales relatives à la collecte des piles usagées. La mise au rebut conforme aux règles protège l'environnement et la santé de vos semblables des conséquences négatives.

FABRICANT ET IMPORTATEUR (UK)

Fabricant :

Chal-Tec GmbH, Wallstraße 16, 10179 Berlin, Allemagne.

Importateur pour la Grande Bretagne :

Chal-Tec UK limited
Unit 6 Riverside Business Centre
Brighton Road
Shoreham-by-Sea
BN43 6RE
United Kingdom

Estimado cliente,

Le felicitamos por la adquisición de este producto. Lea atentamente las siguientes instrucciones y sígalas para evitar posibles daños. No asumimos ninguna responsabilidad por los daños causados por el incumplimiento de las instrucciones y el uso inadecuado. Escanee el siguiente código QR para obtener acceso a la última guía del usuario y más información sobre el producto.

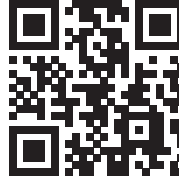

ÍNDICE

Indicaciones de seguridad	34
Descripción del aparato	36
Puesta en funcionamiento	37
Limpieza y cuidado	40
Indicaciones sobre la retirada del aparato	42
Fabricante e importador (Reino Unido)	42

DATOS TÉCNICOS

Número de artículo	10032648, 10032649
Fuente de alimentación	220-240 V ~ 50/60 Hz

INDICACIONES DE SEGURIDAD

Lea atentamente el manual de instrucciones antes de utilizar el aparato para asegurarse de que se usa correctamente y para familiarizarse con los riesgos y peligros asociados al aparato.

- Utilice exclusivamente los accesorios recomendados por el fabricante.
- Una vez desembalado, compruebe que el aparato no presenta daños y que está completo.
- Si el cable de alimentación está dañado, debe ser sustituido por el fabricante, el servicio técnico o una persona con cualificación similar para evitar peligros.
- Este aparato puede ser utilizado por niños a partir de 8 años y por personas con capacidades físicas, sensoriales o mentales reducidas o con falta de experiencia y/o conocimientos, siempre que se les supervise o instruya sobre cómo usar el aparato de forma segura y entiendan los peligros que conlleva.
- La limpieza y el mantenimiento no deben ser realizados por niños, a menos que tengan 8 años o más y sean supervisados.
- Los niños no deben jugar con el aparato.
- Si se produce un error, apague el aparato y desconecte el enchufe de la toma de corriente antes de limpiarlo. Nunca utilice un dispositivo defectuoso.
- No utilice el aparato cerca de fuentes de calor o de objetos calientes, ya que esto podría deformar los componentes de plástico del aparato y afectar a su uso.
- Cuando utilice el aparato, asegúrese de que todos los filtros están correctamente instalados e insertados. No utilice el aparato sin el filtro.
- Compruebe si el enchufe y el cable de alimentación están dañados antes de cada uso para reducir el riesgo de descarga eléctrica.
- Asegúrese de que el voltaje de su toma de corriente coincide con el indicado en la placa de características del aparato antes de utilizarlo.
- Le recomendamos que corte el cable de alimentación del aparato antes de desecharlo correctamente.
- Supervise a los niños que estén cerca del dispositivo durante su uso.
- Este aparato está destinado exclusivamente al uso doméstico. No lo utilice en el exterior bajo ninguna circunstancia.
- No utilice nunca el aparato para aspirar colillas o cenizas calientes que aún estén encendidas. No aspire disolventes, queroseno, gasolina, pintura, aguas residuales y otros líquidos para evitar daños en el motor.

- No recoja mechones de pelo, bolas grandes de papel y similares, ya que pueden bloquear la entrada o el tubo de aspiración, la manguera, etc. lo que provocaría un fallo del motor o la deformación de la carcasa. Si ha aspirado algo, provocando una obstrucción, apague el aparato inmediatamente y desenchufe el cable de alimentación antes de eliminar la obstrucción.
- Utilice un paño húmedo o un paño húmedo con detergente para limpiar el aparato. No utilice gasolina, aceite de palma, etc. para limpiar la carcasa, ya que esto puede hacer que se agriete o que el color se desvanezca.
- No utilice el aparato para aspirar cemento, polvo de yeso, piedra caliza, almidón y otras partículas pequeñas, ya que puede obstruir el filtro y quemar el motor, provocando un mal funcionamiento. Limpie siempre el filtro con regularmente.
- Antes de la primera puesta en marcha, compruebe que la batería está completamente cargada. Si la batería está baja, cárguela antes de utilizar el aparato por primera vez.
- Asegúrese de cargar batería completamente las tres primeras veces para que se active la protección de batería.

DESCRIPCIÓN DEL APARATO

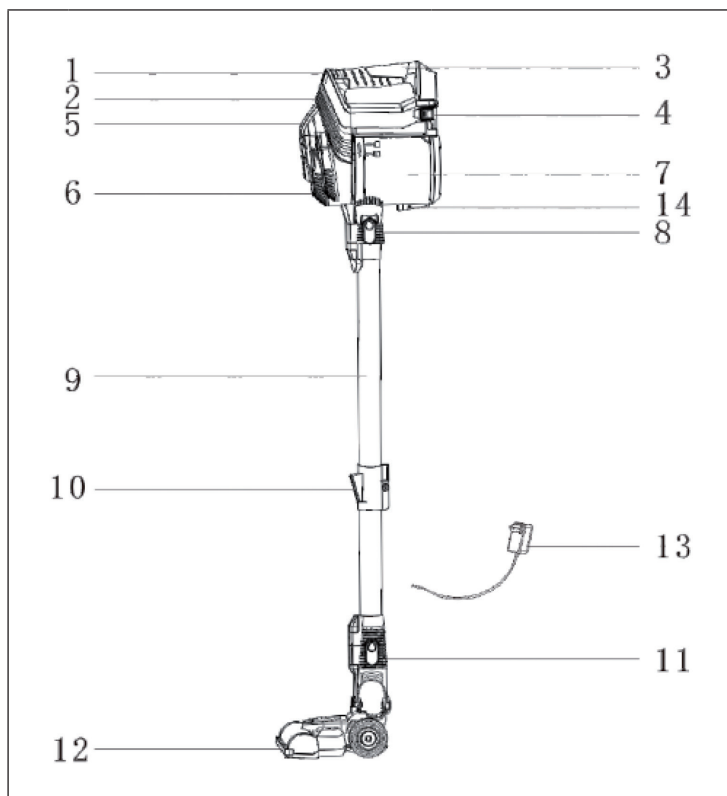

1	Botón de encendido/apagado	8	Botón de liberación del tubo
2	Tecla eco	9	Tubo de la aspiradora
3	Asa	10	Soporte
4	Compartimento de la batería	11	Botón de liberación del cepillo del suelo
5	Señal lumínica	12	Cepillo de suelo
6	Cubierta del enchufe	13	Adaptador
7	Colector de polvo	14	Botón de liberación del tubo

PUESTA EN FUNCIONAMIENTO

Montaje/desmontaje del tubo de la aspiradora

1. Introduzca el extremo del tubo del aspirador en la abertura de la carcasa. Cuando se oiga un chasquido, el tubo del aspirador estará correctamente conectado a la carcasa.
2. Cuando quiera retirar el tubo del aspirador, pulse el botón de liberación del tubo con una mano. Mientras sujeta el tubo con la otra mano y sáquelo de la abertura de la carcasa.

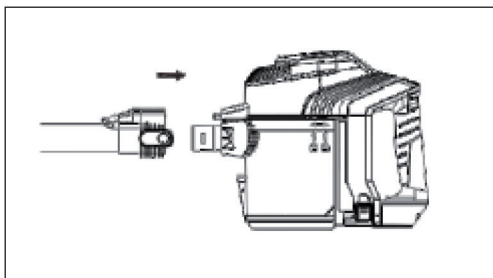

Montaje/desmontaje del cepillo de suelo

1. Introduzca el extremo del tubo del aspirador en el cepillo de suelo. Cuando se oiga un chasquido, el tubo del aspirador estará correctamente conectado al cepillo.
2. Cuando quiera retirar el tubo del cepillo, pulse el botón de liberación del tubo con una mano. Mientras sujeta el tubo con la otra mano y sáquelo de la abertura del cepillo.

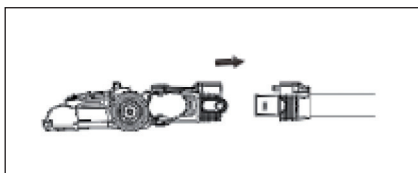

Montaje/desmontaje del cepillo de suelo en la carcasa

1. Conecte la abertura del cepillo para suelos con la abertura de la carcasa. Cuando se oiga un chasquido, el cepillo del aspirador estará correctamente conectado a la carcasa.
2. Cuando quiera retirar el cepillo, pulse el botón de liberación del tubo con una mano. Mientras sujeta el tubo con la otra mano y tire para sacarlo de la abertura de la carcasa.

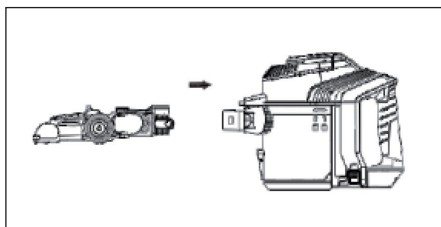

Cargar la batería

1. Conecte el cable del cargador al dispositivo como se muestra en la ilustración e inserte el enchufe del cargador en la toma de corriente. El dispositivo comienza a cargarse automáticamente.
2. Cuando el indicador de carga parpadea en verde, significa que la batería se está cargando. Cuando el indicador de carga está en verde fijo, la batería está completamente cargada. Cuando la luz verde se apaga, significa que el estado de la batería es reducido. Esto puede hacer que la unidad no funcione correctamente. Cuando el indicador de carga empieza a parpadear en rojo, el dispositivo necesita ser cargado.

Nota: Retire el tubo del aspirador antes de cargar la unidad.

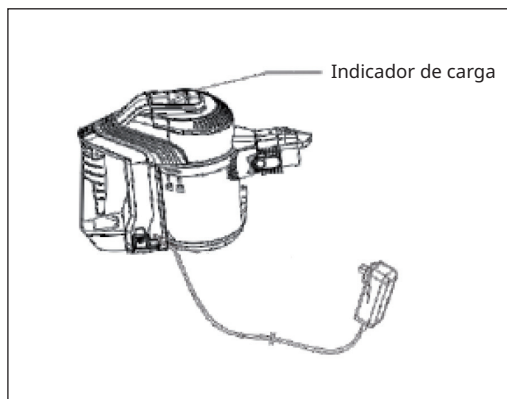

Montaje/desmontaje del tubo de la aspiradora

1. Asegúrese de que la parte inferior del recogedor de polvo esté a la misma altura que la parte que sobresale del aspirador. Cuando ambos estén al mismo nivel, presione el recogedor de polvo contra el aparato hasta que se oiga un chasquido.
2. Para retirar el colector de polvo, pulse el botón de liberación del colector de polvo.

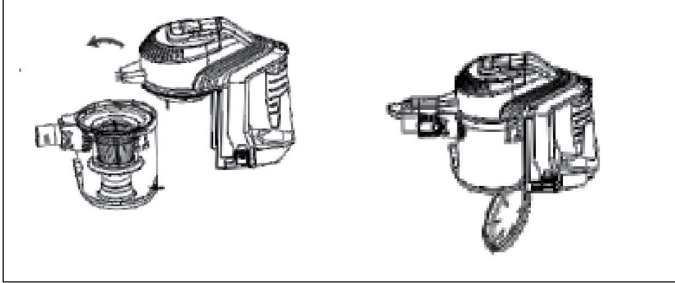

Fijación de accesorios y almacenamiento

1. Introduzca la boquilla larga para hendiduras y el cepillo redondo en la abertura de aspiración incorporada del aparato. Para quitarlo, basta con tirar.
2. Después de la limpieza, la carcasa y los accesorios pueden fijarse en el soporte como se muestra en la ilustración.

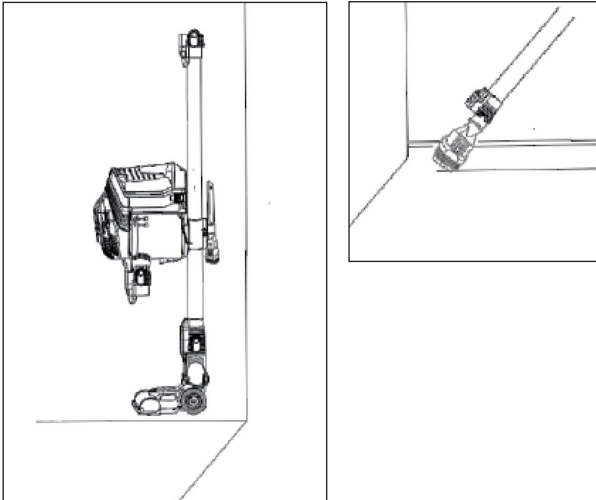

Uso del aparato

1. Antes de utilizar el aparato, asegúrese de que el compartimento de la batería se ha introducido en el dispositivo.

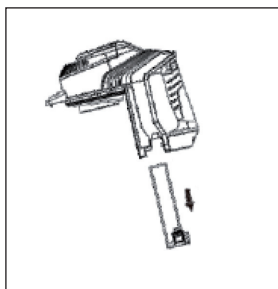

2. Instale sólo los accesorios recomendados por el fabricante.
3. Al pulsar el interruptor de la empuñadura, se enciende el aparato. Suelte el interruptor cuando desee detener la máquina.
4. Cuando el aparato se enciende, el indicador verde se ilumina.

LIMPIEZA Y CUIDADO

Limpieza del filtro de polvo

Si la suciedad en el filtro de polvo alcanza el indicador máximo, debe limpiarlo rápidamente así como el sistema de cono ciclónico para lograr el mejor efecto de limpieza.

1. Para retirar el filtro de polvo, pulse el botón de liberación. Retire el recogedor de polvo tan pronto como el aspirador esté apagado.
2. Sostenga el filtro de polvo sobre el cubo de basura y extraiga lentamente el cono ciclónico.
3. Agite suavemente el filtro de polvo y vierta su contenido en la basura.
4. Si es necesario, puede lavarlo directamente con agua. Sin embargo, después de lavarlo, debe estar completamente seco antes de poder volver a utilizarlo.

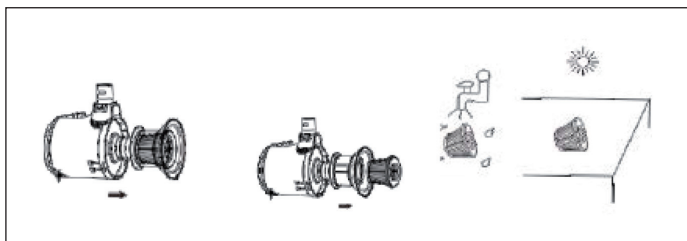

Limpieza del sistema de conos ciclónicos

1. Sujete firmemente la unidad de filtrado y gírela en sentido contrario a las agujas del reloj. Saque la unidad de filtrado después de la rotación para separarla del cono del ciclón.
2. Retire los componentes individuales de la unidad de filtrado. Golpee suavemente el hilo filtrante, la unidad de filtrado y el cono ciclónico sobre la basura para eliminar la acumulación de polvo. Si es necesario, el sistema de filtrado puede limpiarse con agua. Tenga en cuenta que el sistema de filtrado debe estar completamente seco antes de volver a colocarlo.
3. Vuelva a colocar la unidad de filtro y gírela en el sentido de las agujas del reloj para fijarla firmemente.
4. Después de volver a colocar la unidad de filtrado en el colector de polvo, puede volver a conectarla a la carcasa de la unidad tal y como se describe en el apartado "Montaje/desmontaje del filtro de polvo".
5. Retire el accesorio de esponja del motor y golpéelo suavemente sobre la basura para eliminar la acumulación de polvo. Si fuera necesario, puede aclararlo con agua limpia. Tenga en cuenta que debe estar completamente seco antes de la volver a colocarlo.

Limpieza del cepillo para suelo

1. Presione el botón de liberación del cepillo para el suelo para extraerlo. Retire el cepillo del rodillo empujando simultáneamente el cepillo del suelo hacia el del rodillo y límpielo.
2. Vuelva a colocar el cepillo del rodillo en el aparato después de la limpieza.

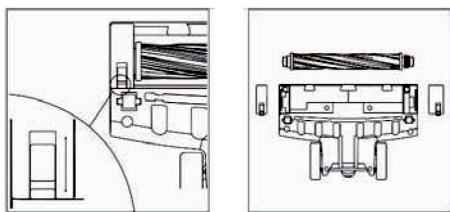

INDICACIONES SOBRE LA RETIRADA DEL APARATO



Si en su país existe una disposición legal relativa a la eliminación de aparatos eléctricos y electrónicos, este símbolo estampado en el producto o en el embalaje advierte que no debe eliminarse como residuo doméstico. En lugar de ello, debe depositarse en un punto de recogida de reciclaje de aparatos eléctricos y electrónicos. Una gestión adecuada de estos residuos previene consecuencias potencialmente negativas para el medio ambiente y la salud de las personas. Puede consultar más información sobre el reciclaje y la eliminación de este producto contactando con su administración local o con su servicio de recogida de residuos.

Este producto contiene baterías. Si en su país existe una disposición legal relativa a la eliminación de baterías, estas no deben eliminarse como residuo doméstico. Infórmese sobre la normativa vigente relacionada con la eliminación de baterías. Una gestión adecuada de estos residuos previene consecuencias potencialmente negativas para el medio ambiente y la salud de las personas.

FABRICANTE E IMPORTADOR (REINO UNIDO)

Fabricante:

Chal-Tec GmbH, Wallstraße 16, 10179 Berlín, Alemania.

Importador para Gran Bretaña:

Chal-Tec UK limited
Unit 6 Riverside Business Centre
Brighton Road
Shoreham-by-Sea
BN43 6RE
United Kingdom

Gentile cliente,

La ringraziamo per aver acquistato il dispositivo. La preghiamo di leggere attentamente le seguenti istruzioni per l'uso e di seguirle per evitare possibili danni. Non ci assumiamo alcuna responsabilità per danni scaturiti da una mancata osservazione delle avvertenze di sicurezza e da un uso improprio del dispositivo. Scansionare il codice QR seguente, per accedere al manuale d'uso più attuale e per ricevere informazioni sul prodotto.

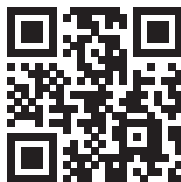

INDICE

Avvertenze di sicurezza	44
Descrizione del dispositivo	46
Messa in funzione e utilizzo	47
Pulizia e manutenzione	50
Avviso di smaltimento	52
Produttore e importatore (UK)	52

DATI TECNICI

Numero articolo	10032648, 10032649
Alimentazione	220-240 V ~ 50/60 Hz

AVVERTENZE DI SICUREZZA

Leggere attentamente tutto il manuale d'uso prima di utilizzare il dispositivo per garantire un uso corretto e per prendere confidenza con rischi e pericoli associati all'utilizzo del dispositivo.

- Utilizzare esclusivamente accessori consigliati dal produttore.
- Dopo aver disimballato il dispositivo, controllare che sia completo e che non presenti danni.
- Se il cavo di alimentazione è danneggiato, deve essere sostituito dal produttore, dal servizio di assistenza ai clienti o da una persona con qualifica equivalente, in modo da evitare pericoli.
- Questo dispositivo può essere utilizzato da bambini a partire da 8 anni e da persone con limitate capacità fisiche, psichiche e sensoriali o con conoscenza e/o esperienza insufficienti, solo se sono tenuti sotto controllo o se sono stati istruiti sulle modalità di utilizzo sicuro del dispositivo e comprendono i rischi che ne risultano.
- Pulizia e manutenzione da parte dell'utente non possono essere realizzate da bambini, a meno che siano maggiori di 8 anni e siano costantemente supervisionati.
- I bambini non devono giocare con il dispositivo.
- Se dovessero comparire errori, spegnere il dispositivo e staccare la spina. Non utilizzare assolutamente un dispositivo difettoso.
- Il dispositivo non può essere utilizzato vicino a fonti di calore o oggetti bollenti, dato che i componenti in plastica potrebbero deformarsi, pregiudicando l'uso del dispositivo.
- Quando si usa il dispositivo, assicurarsi che tutti i filtri siano installati e posizionati correttamente. Non utilizzare il dispositivo senza filtri.
- Prima di ogni utilizzo, controllare se cavo di alimentazione e spina sono danneggiati, in modo da ridurre il rischio di scosse elettriche.
- Prima di utilizzare il dispositivo, assicurarsi che la tensione della presa elettrica corrisponda alla tensione indicata sulla targhetta del dispositivo.
- Consigliamo di tagliare il cavo di alimentazione del dispositivo prima di procedere al corretto smaltimento.
- Tenere sotto controllo i bambini che si trattengono nelle vicinanze del dispositivo durante l'utilizzo.
- Questo dispositivo è adatto esclusivamente all'uso in contesti casalinghi. Non utilizzarlo assolutamente all'aperto.
- Non utilizzare assolutamente il dispositivo per aspirare mozziconi di sigaretta ancora incandescenti o ceneri bollenti. Non aspirare solventi, cherosene, benzina, vernici, acque di scarico e altri liquidi, in modo da evitare danni al motore.

- Non aspirare ciocche di capelli, grandi palline di carta e similari, dato che il collegamento di aspirazione, il tubo di aspirazione o il tubo flessibile, ecc. potrebbero bloccarsi, causando il guasto del motore o la deformazione dell'alloggiamento. Se è stato aspirato qualcosa che causa un blocco, spegnere il dispositivo e staccare la spina prima di procedere alla rimozione del blocco.
- Per pulire il dispositivo, utilizzare un panno bagnato o inumidito con detergente per piatti. Non utilizzare benzina, olio di banana, ecc. per la pulizia, dato che l'alloggiamento potrebbe creparsi o potrebbe sbiadirsi il colore.
- Non utilizzare il dispositivo per aspirare cemento, gesso in polvere, calcare, amido e altre piccole particole, altrimenti si ottura il filtro e il motore può bruciarsi, con conseguenti guasti. Pulire sempre il filtro immediatamente.
- Prima della messa in funzione, controllare che la batteria sia completamente carica. Se le prestazioni della batteria sono basse, caricarla prima del primo utilizzo del dispositivo.
- Assicurarsi che la batteria venga caricata completamente le prime tre volte, in modo che entri in funzione la protezione di attivazione della batteria.

DESCRIZIONE DEL DISPOSITIVO

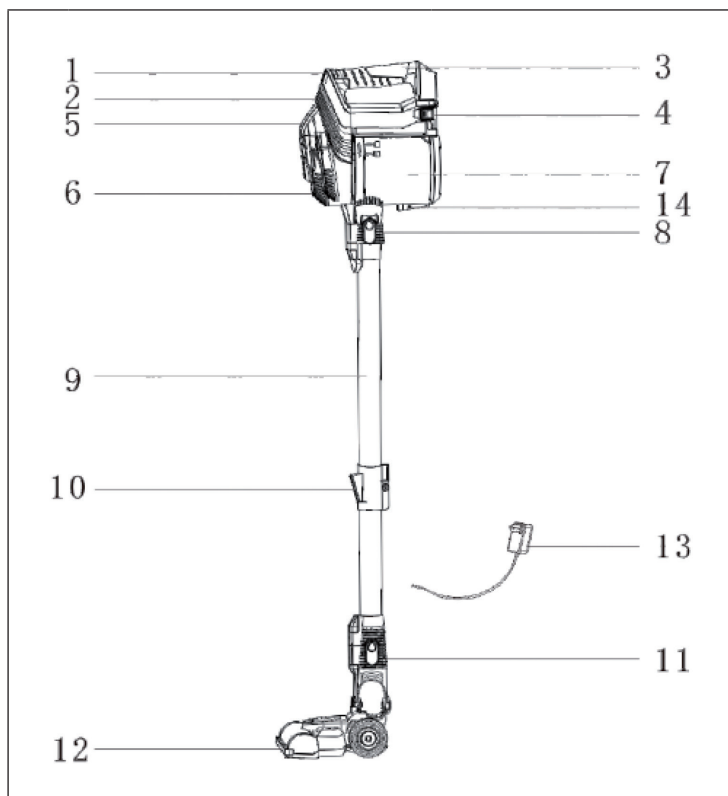

1	Tasto ON/OFF	8	Tasto di sblocco del tubo dell'aspirapolvere
2	Tasto ECO	9	Tubo dell'aspirapolvere
3	Impugnatura	10	Supporto
4	Vano della batteria	11	Tasto di sblocco per la spazzola per il pavimento
5	Indicazione luminosa	12	Spazzola per il pavimento
6	Copertura presa elettrica	13	Adattatore
7	Contenitore di raccolta della polvere	14	Tasto di sblocco del contenitore di raccolta della polvere

MESSA IN FUNZIONE E UTILIZZO

Montare/Smontare il tubo dell'aspirapolvere

1. Inserire l'estremità del tubo dell'aspirapolvere nell'apertura dell'alloggiamento. Quando si sente un "clic", il tubo dell'aspirapolvere è collegato correttamente all'alloggiamento.
2. Se si desidera rimuovere il tubo dell'aspirapolvere, premere con una mano sul tasto di sblocco del tubo dell'aspirapolvere. Al contempo, tenere saldamente il tubo con l'altra mano e tirarlo fuori dall'apertura dell'alloggiamento.

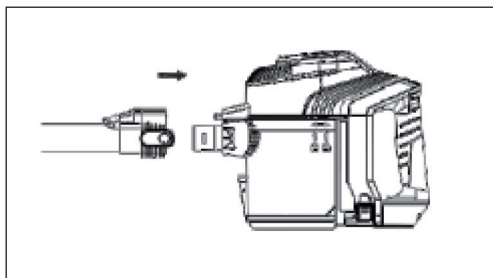

Montare/Smontare la spazzola per il pavimento

1. Inserire l'altra estremità del tubo dell'aspirapolvere nell'apertura della spazzola per il pavimento. Quando si sente un "clic", il tubo dell'aspirapolvere è collegato correttamente alla spazzola per il pavimento.
2. Se si desidera rimuovere il tubo dell'aspirapolvere, premere con una mano sul tasto di sblocco della spazzola per il pavimento. Al contempo, tenere saldamente il tubo con l'altra mano e tirarlo fuori dall'apertura della spazzola per il pavimento.

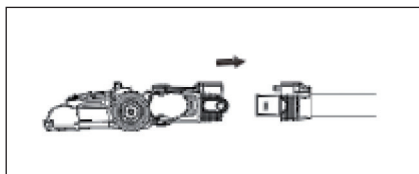

Montare la spazzola per il pavimento sull'alloggiamento

1. Collegare l'apertura della spazzola per il pavimento all'apertura dell'alloggiamento. Quando si sente un "clic", l'alloggiamento è collegato correttamente alla spazzola per il pavimento.
2. Se si desidera rimuovere la spazzola per il pavimento, premere con una mano sul tasto di sblocco della spazzola per il pavimento. Al contempo, tenere saldamente la spazzola per il pavimento con l'altra mano e tirarla fuori dall'apertura dell'alloggiamento.

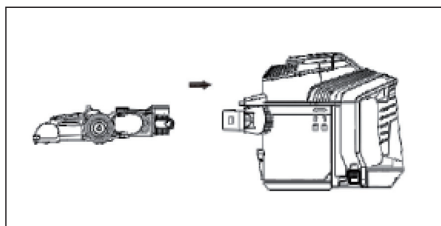

Caricare la batteria

1. Collegare il cavo di carica con il dispositivo, come mostrato in immagine, e collegare la spina del caricatore alla presa elettrica. Il dispositivo inizia a caricarsi automaticamente.
2. Quando l'indicazione di carica lampeggia in verde, significa che la batteria è ancora in carica. Quando l'indicazione di carica rimane accesa in verde, la batteria è completamente carica. Quando la luce verde scompare, significa che è diminuito lo stato di carica. Questo può comportare un funzionamento non corretto del dispositivo. Quando l'indicazione di carica inizia a lampeggiare in rosso, il dispositivo deve essere ricaricato.

Nota: staccare il tubo dell'aspirapolvere prima di caricare il dispositivo.

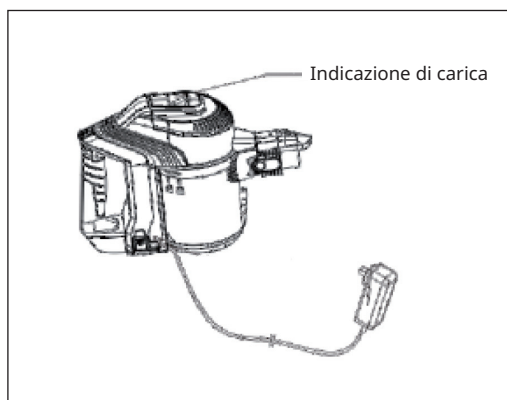

Montare/Smontare il contenitore di raccolta della polvere

1. Assicurarsi che la parte inferiore del contenitore di raccolta della polvere si trovi alla stessa altezza della parte anteriore dell'aspirapolvere. Se si trovano entrambe alla stessa altezza, premere il contenitore nel dispositivo fino a sentire un "clic".
2. Per staccare il contenitore, premere il tasto di sblocco del contenitore di raccolta della polvere.

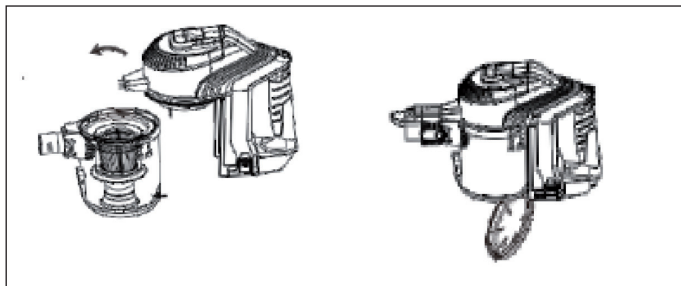

Montare accessori e stoccaggio

1. Inserire l'ugello per fughe lungo e la spazzola tonda nell'apertura di aspirazione integrata nel dispositivo. Per la rimozione, basta tirare.
2. Dopo la pulizia, alloggiamento e accessori possono essere fissati al supporto come mostrato in immagine.

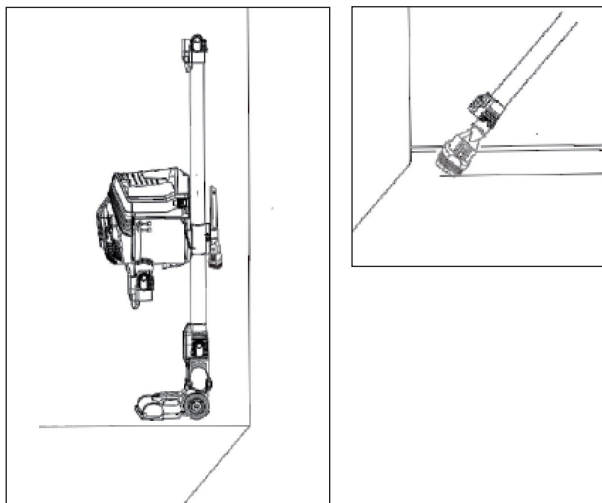

Utilizzare il dispositivo

1. Prima di utilizzare il dispositivo, assicurarsi che il vano della batteria sia stato inserito nel dispositivo.

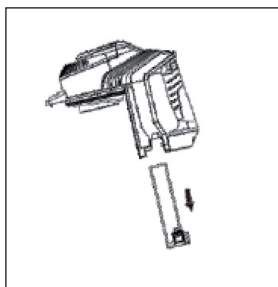

2. Installare solo accessori consigliati dal produttore.
3. Se si attiva l'interruttore sull'impugnatura, è possibile utilizzare il dispositivo. Lasciare andare l'interruttore per arrestare il dispositivo.
4. Quando il dispositivo è acceso, l'indicazione verde è illuminata.

PULIZIA E MANUTENZIONE

Pulire il contenitore di raccolta della polvere

Quando lo sporco nel contenitore raggiunge il segno MAX, è necessario pulire il contenitore e il sistema ciclonico a cono, in modo da ottenere le migliori prestazioni possibili.

1. Premere il tasto di sblocco del contenitore di raccolta della polvere. Staccare il contenitore di raccolta della polvere non appena l'aspirapolvere è spento.
2. Tenere il contenitore sopra a un cesto dei rifiuti ed estrarre lentamente il sistema ciclonico a cono.
3. Sbattere con attenzione il contenitore, in modo che il contenuto finisca nel cesto dei rifiuti.
4. Se necessario, il contenitore di raccolta della polvere può essere sciacquato direttamente con acqua. Dopo il lavaggio è però necessario che si asciughi completamente prima di essere inserito nuovamente nel dispositivo.

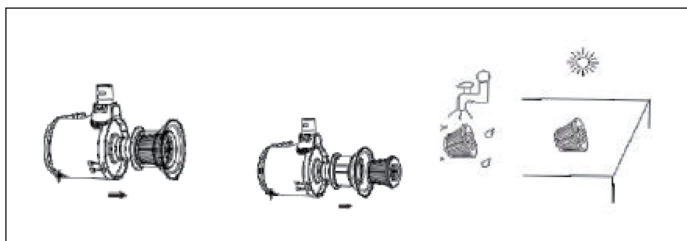

Pulire il sistema ciclonico a cono

1. Tenere l'unità di filtraggio saldamente e girarla in senso antiorario. Dopo la rotazione, estrarre l'unità di filtraggio per separarla dal sistema ciclonico a cono.
2. Togliere i singoli componenti dell'unità di filtraggio. Sbattere con cura il cotone di filtraggio, l'unità di filtraggio e il cono ciclonico sopra a un cesto dei rifiuti, in modo da rimuovere depositi di polvere. Se necessario, il sistema di filtraggio può essere pulito con acqua. Tenere presente, che il sistema di filtraggio deve essere completamente asciutto prima di essere inserito nuovamente nel dispositivo.
3. Inserire nuovamente l'unità di filtraggio e ruotarla in senso orario per fissarla.
4. Dopo aver riposizionato l'unità di filtraggio nel contenitore di raccolta della polvere, è possibile ricollegarli all'alloggiamento del dispositivo, come descritto nel paragrafo "Montare/Smontare il contenitore di raccolta della polvere".
5. Rimuovere l'insero in spugna nel motore e sbatterlo con cura sopra al cesto dei rifiuti, in modo da eliminare depositi di polvere. Se necessario, l'insero in spugna può essere sciacquato con acqua. Tenere presente, che deve essere completamente asciutto prima di essere inserito nuovamente nel dispositivo.

Pulire la spazzola per il pavimento

1. Premere il tasto di sblocco della spazzola per il pavimento per staccarla. Rimuovere la spazzola rotante, premendo la spazzola per il pavimento contemporaneamente verso il basso in direzione della spazzola rotante e procedere a pulirla.
2. Riposizionare la spazzola rotante nel dispositivo dopo la pulizia.

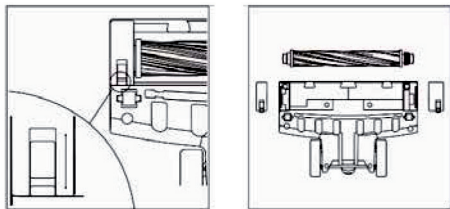

AVVISO DI SMALTIMENTO



Se nel proprio paese si applicano le regolamentazioni inerenti lo smaltimento di dispositivi elettrici ed elettronici, questo simbolo sul prodotto o sulla confezione segnala che questi prodotti non possono essere smaltiti con i rifiuti normali e devono essere portati a un punto di raccolta di dispositivi elettrici ed elettronici. Grazie al corretto smaltimento dei vecchi dispositivi si tutela il pianeta e la salute delle persone da possibili conseguenze negative. Informazioni riguardanti il riciclo e lo smaltimento di questi prodotti si ottengono presso l'amministrazione locale oppure il servizio di gestione dei rifiuti domestici.

Il prodotto contiene batterie. Se nel proprio paese si applicano le regolamentazioni inerenti lo smaltimento di batterie, non possono essere smaltite con i normali rifiuti domestici. Preghiamo di informarvi sulle regolamentazioni vigenti sullo smaltimento delle batterie. Grazie al corretto smaltimento dei vecchi dispositivi si tutela l'ambiente e la salute delle persone da conseguenze negative.

PRODUTTORE E IMPORTATORE (UK)

Produttore:

Chal-Tec GmbH, Wallstraße 16, 10179 Berlino, Germania.

Importatore per la Gran Bretagna:

Chal-Tec UK limited
Unit 6 Riverside Business Centre
Brighton Road
Shoreham-by-Sea
BN43 6RE
United Kingdom



KLARSTEIN