



# Worldwide CD

Internetradio mit CD-Player  
Internet Radio with CD Player  
Radio Internet avec lecteur CD  
Internet radio con reproductor de CD

10032755 10032756

# auna

[www.auna-multimedia.com](http://www.auna-multimedia.com)



## Sehr geehrter Kunde,

wir gratulieren Ihnen zum Erwerb Ihres Gerätes. Lesen Sie die folgenden Hinweise sorgfältig durch und befolgen Sie diese, um möglichen Schäden vorzubeugen. Für Schäden, die durch Missachtung der Hinweise und unsachgemäßen Gebrauch entstehen, übernehmen wir keine Haftung. Scannen Sie den QR-Code, um Zugriff auf die aktuellste Bedienungsanleitung und weitere Informationen rund um das Produkt zu erhalten.



---

## INHALT

---

Technische Daten	4
Sicherheitshinweise	5
Geräteübersicht	7
Fernbedienung	8
Anschluss	11
Inbetriebnahme	12
SystemEinstellungen	13
Internet-Radio	17
Spotify Connect	19
Net-Remote	19
Bedienung des Musikplayers	20
USB-Wiedergabe	22
DAB-Radio	23
FM-Radio	25
CD-Player	26
BT-Verbindung	28
Wiedergabe über Aux	29
Schlafmodus	29
Weckfunktion	30
Spezielle Entsorgungshinweise für Verbraucher in Deutschland	32
Hinweise zur Entsorgung	34
Konformitätserklärung	34

---

## TECHNISCHE DATEN

---

<b>Artikelnummer</b>	<b>10032755 10032756</b>
<b>Stromversorgung</b>	100-240V ~ 50/60 Hz
<b>USB-Ausgang</b>	5 V  , 1 A
<b>Audio</b>	
Ausgangsleistung	2 x 5 W RMS
<b>UKW-Radio</b>	
Frequenzbereich	87,5 MHz - 108 MHz
<b>CD</b>	
Frequenzgang	20 Hz - 20 Khz
<b>DAB</b>	
Frequenzbereich	174-240 MHz
<b>BT</b>	
Frequenzband	2402–2480 MHz
Max. Sendeleistung	4 dBm
<b>WLAN</b>	
Standard	802.11 b/g/n
Frequenzband	2412–2484 MHz
Max. Sendeleistung	20 dBm

---

# SICHERHEITSHINWEISE

---

## Allgemeine Sicherheitshinweise

- Lesen Sie alle Hinweise genau durch, bevor Sie das Gerät verwenden und bewahren Sie die Bedienungsanleitung für den zukünftigen gebrauch auf.
- Verwenden Sie ausschließlich die Stromspannung, die auf dem Typenschild des Geräts angegeben ist. Vergewissern Sie sich, dass Ihre Steckdose geerdet ist.
- Das Gerät sollte auf einer flachen, stabilen Fläche platziert werden und darf keinen Vibrationen ausgesetzt werden
- Bitte stellen Sie das Gerät nicht auf schräge oder instabile Flächen, da das Gerät herunterfallen könnte.
- Die Steckdose sollte sich in der Nähe des Geräts befinden und sollte leicht zugänglich sein.
- Vermeiden Sie extreme Temperaturen, sowohl Hitze als auch Kälte. Stellen Sie das Gerät in sicherer Entfernung zu Hitzequellen wie Wärmestrahlern oder Gas-/Elektroherden auf. Setzen Sie das Gerät nicht direkter Sonneneinstrahlung oder anderen Wärmequellen aus.
- Stellen Sie niemals Kerzen oder ähnliche Gegenstände mit offener Flamme auf dem Gerät ab.
- Um Brandrisiko, die Gefahr eines Stromschlags und Schäden am Gerät zu vermeiden, setzen Sie das Gerät keinem Regen, Feuchtigkeit oder tropfenden und spritzenden Flüssigkeiten aus. Es sollten keine mit Wasser gefüllten Gegenstände, wie beispielweise Blumenvasen, auf dem Gerät abgestellt werden.
- Wenn Sie irgendeine Flüssigkeit auf dem Gerät verschütten, können dadurch schwerwiegende Schäden verursacht werden. Schalten Sie das Gerät in diesem Fall sofort aus und ziehen Sie den Netzstecker aus der Steckdose. Setzen Sie sich mit dem Kundendienst in Verbindung.
- Decken Sie die Belüftungsöffnungen des Geräts nicht ab und achten Sie darauf, dass Vorhänge und andere Materialien nicht in die Belüftungsöffnungen hinein gelangen, um eine Überhitzung des Geräts und dadurch bedingte Brand- und Stromschlaggefahr zu vermeiden.
- Stellen Sie das Gerät nicht in ein geschlossenes Bücherregal, einen Einbauschränk oder andere Abstellplätze mit beengten Platzverhältnissen. Achten Sie darauf, dass das Gerät in einem Mindestabstand von 10cm zu allen es umgebenden Flächen und Gegenständen platziert wird, um eine ausreichende Belüftung zu gewährleisten.

## Sicherheit

- Ziehen Sie den Netzstecker des Geräts immer aus der Steckdose, bevor Sie das Radio mit anderen Geräten verbinden bzw. die Verbindung zu anderen Geräten trennen oder das Radio bewegen.

- Achten Sie darauf, dass der Netzstecker des Radios während eines Gewitters nicht in der Steckdose steckt.
- Das Gerät wird warm, wenn es über einen längeren Zeitraum verwendet wird. Das ist normal und weist nicht auf ein Problem des Geräts hin.

### **Stromanschluss**

- Achten Sie darauf, dass das Gerät nicht auf dem Stromanschlusskabel steht, da das Kabel durch das Gewicht des Geräts beschädigt und zu einem Sicherheitsrisiko werden könnte.
- Sollte das Anschlusskabel des Geräts beschädigt sein, muss es vom Hersteller dem Kundendienst oder einer anderen hierfür qualifizierten Person ausgetauscht werden, um Schäden zu vermeiden.

### **Störungen**

- Stellen Sie das Radio nicht auf oder in die Nähe von anderen Geräten, die eine elektromagnetische Störung hervorrufen könnten. Sollten Sie das Radio in die Nähe von anderen Geräten stellen, könnte die Wiedergabequalität des Radios negativ beeinflusst werden und ein Störgeräusch könnte auftreten.

### **Beaufsichtigung**

- Kinder, die sich in der Nähe des Geräts aufhalten sollten beaufsichtigt werden, damit diese das Gerät nicht als Spielzeug verwenden.
- Lassen Sie niemanden, insbesondere Kinder, keine Gegenstände oder ähnliches in die Löcher, Anschlüsse und sonstige Geräteöffnungen hineinstecken, da dies zu einem tödlichen Stromschlag führen könnte.

### **Bedienung/ Instandhaltung/ Wartung**

- Entfernen Sie nicht selbstständig Schrauben, um das Risiko eines Stromschlags zu verringern. Das Gerät enthält keine Teile, die vom Benutzer gewartet werden könnten. Überlassen Sie alle Wartungsarbeiten hierfür qualifiziertem Personal.
- Entfernen und öffnen Sie keine fest angebrachten Abdeckungen des Geräts, da dadurch gefährliche elektrische Spannung freigesetzt werden könnte.
- Ziehen Sie den Netzstecker vor der Reinigung des Geräts aus der Steckdose.
- Verwenden Sie keinen Scheuerschwamm oder aggressive Reinigungsmittel, da dadurch die Oberfläche des Geräts beschädigt werden kann.
- Verwenden Sie zur Reinigung des Geräts keine Flüssigkeiten.

# GERÄTEÜBERSICHT

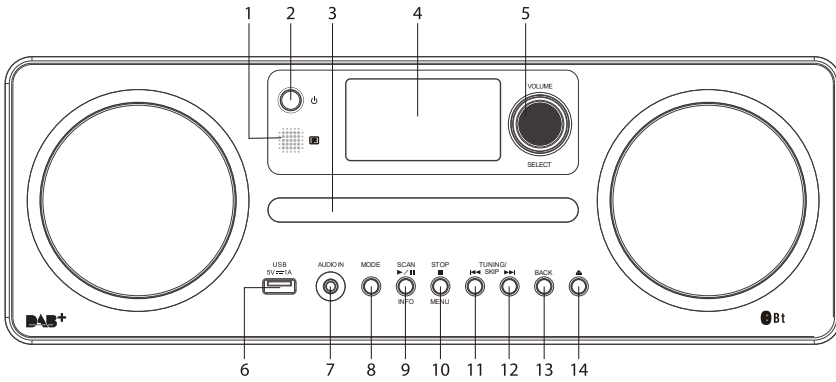

- |                               |                             |
|-------------------------------|-----------------------------|
| 1 IR-Sensor                   | 8 Betriebsart               |
| 2 Ein/Standby                 | 9 Scan/Wiedergabe/Info      |
| 3 CD-Lade                     | 10 STOP/Menü                |
| 4 Display                     | 11 Sendersuche/Titel zurück |
| 5 Lautstärke +/-              | 12 Sendersuche/Titel vor    |
| 6 USB-Ladeanschluss (5 V/1 A) | 13 ZURÜCK                   |
| 7 Audioeingang                | 14 CD-Lade öffnen/schließen |

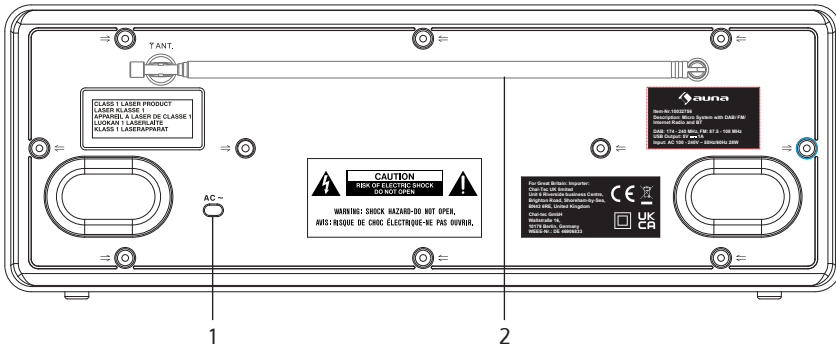

- |                  |               |
|------------------|---------------|
| 1 Stromanschluss | 2 Stabantenne |
|------------------|---------------|

# FERNBEDIENUNG

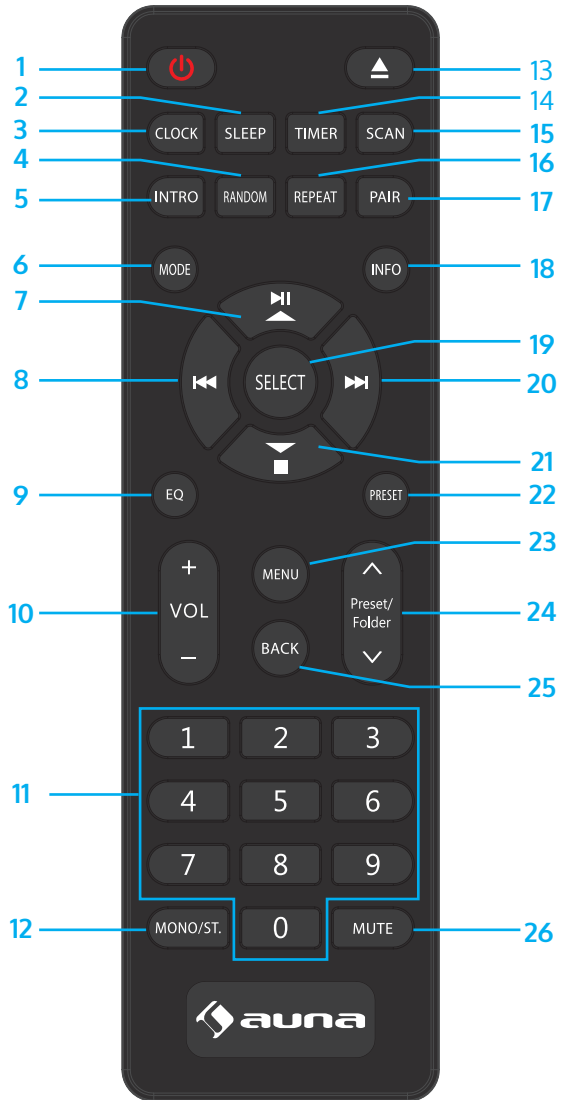



- |                                       |  |
|---------------------------------------|--|
| 1 Ein/Standby                         | 15 Scannen                             |
| 2 Schlaftimer                         | 16 Titel wiederholen                   |
| 3 Uhr                                 | 17 BT-Kopplung                         |
| 4 Zufallswiedergabe                   | 18 Info                                |
| 5 Anspielen von Titeln                | 19 Eingabe / Bestätigen                |
| 6 Modus                               | 20 Titel vor                           |
| 7 Wiedergabe/Pause<br>Pfeiltaste hoch | 21 Pfeiltaste runter                   |
| 8 Titel zurück                        | 22 Speicher                            |
| 9 EQ                                  | 23 Menü                                |
| 10 Lautstärke +/-                     | 24 Speicher hoch/runter<br>Verzeichnis |
| 11 Zahlentasten                       | 25 Zurück                              |
| 12 Mono/Stereo                        | 26 Stumm                               |
| 13 Öffnen/Schließen der CD-Lade       |  |
| 14 Timer                              |  |

## Batterie der Fernbedienung auswechseln

Drücken Sie die Batteriefachabdeckung nach unten und ziehen Sie den Batteriehalter heraus. Legen Sie 2 LR03-Batterien (AAA) in das Batteriefach der Fernbedienung ein (nicht im Lieferumfang enthalten) und achten Sie beim Einlegen darauf, dass die „+“ und „-“ Polaritätsmarkierungen auf Batterie um im Batteriehalter übereinstimmen. Stecken Sie den Batteriehalter mit der eingefügten Batterie unter leichtem Druck nach unten zurück in das Batteriefach, bis dieser an der richtigen Stelle ist und einrastet.

## Umgang mit der Batterie

- Unsachgemäße oder falsche Verwendung der Batterie kann Korrosion oder ein Auslaufen der Batterie verursachen, was zu Feuer und Sach- oder Personenschäden führen könnte.
- Verwenden Sie nur den in der Bedienungsanleitung angegebene Batterietyp
- Entsorgen Sie gebrauchte Batterien nicht im Hausmüll. Entsorgen Sie diese gemäß den landesüblichen Richtlinien.
- Entnehmen Sie die Batterie aus der Fernbedienung, wenn Sie die Fernbedienung über einen längeren Zeitraum nicht verwenden werden, da Korrosion oder ein Auslaufen der Batterie auftreten können, was zu körperlichen Verletzungen und/oder Sachschäden und/oder Feuer führen könnte.

## Fernbedienung Betriebsradius

Der Fernbedienungssensor an der Vorderseite des Geräts reagiert bis zu einer Entfernung von 4 Metern innerhalb eines Winkels von maximal 60 Grad auf von der Fernbedienung ausgehende Befehle.

Der Betriebsradius ist ebenfalls von der Helligkeit im Raum abhängig.

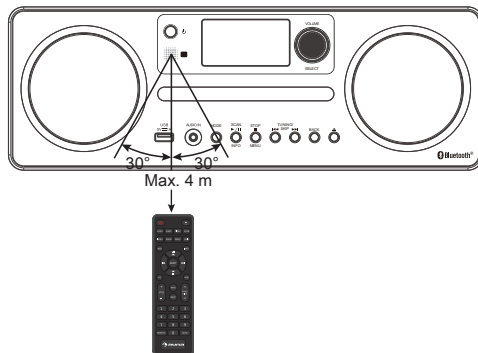

---

## ANSCHLUSS

---

### Das Gerät ans Stromnetz anschließen

Wickeln Sie das Stromkabel des Geräts vollständig und in seiner vollen Länge ab. Verbinden Sie das Stromkabel mit dem Stromanschluss des Geräts und stecken Sie den Netzstecker am anderen Ende des Kabels in die Steckdose. Das Gerät ist jetzt ans Stromnetz angeschlossen und kann verwendet werden.

**ACHTUNG:** Wenn Sie das Gerät an irgendeine andere Stromquelle anschließen, kann es dadurch beschädigt werden.

### Netzwerk-Verbindung

#### Drahtloses Netzwerk

1. Überprüfen Sie zunächst, ob alle Kontrollleuchten (LINK/ACT) Ihrer LAN-Verbindung oder Ihres Routers aufleuchten.
2. Folgen Sie nun den Anweisungen des Kapitels „Inbetriebnahme und Bedienung“. Es wird empfohlen, den Setup-Assistenten in den Systemeinstellungen zu durchlaufen.

---

**ACHTUNG:** Dieses Gerät kann nicht direkt mit einem unabhängigen Modem verbunden werden. Es muss ein Router oder ein in einem Router integriertes Modem verwendet werden.

Da es eine Vielzahl von Verbindungskonfigurationen gibt, sollten Sie den Angaben und Anweisungen Ihres Telekommunikationsanbieters, Netzanbieters und Ihrem Einstellungshandbuch folgen.

---

---

## INBETRIEBNAHME

---

### Gerät an-/ausschalten

Wenn Sie das Gerät zum ersten Mal eingeschaltet haben, wird das Display „Welcome to Internet Radio“ (Willkommen beim Internet Radio) anzeigen und Sie durch den Setup-Assistenten führen.

1. Drücken Sie zum Einschalten des Radios die Standby-Taste auf dem Gerät oder auf der Fernbedienung.
2. Drücken Sie die Standby Taste , um das Gerät wieder in den Standby-Modus zu versetzen.



Drücken Sie mehrfach die MODE Taste, um zwischen den Modi Internetradio, Podcast, Spotify Connect, DAB Radio, FM Radio, CD, USB, BT und AUX IN zu wechseln.

---

Hinweis: Wenn das eingeschaltete Gerät für 15 Minuten nicht verwendet wird, wechselt es automatisch in den Standby-Modus. Um das Gerät komplett auszuschalten, ziehen Sie den Netzstecker aus der Steckdose. Schalten Sie das Gerät, wenn es nicht in Gebrauch ist, komplett aus, um Strom zu sparen.

---

### Lautstärkeanpassung

Drehen Sie zur Anpassung der Lautstärke den Lautstärkeregler VOL +/- . Wenn Sie den Ton komplett stummschalten möchten, drücken Sie die Taste MUTE. Wenn Sie die Wiedergabe mit Ton fortsetzen möchten, drücken Sie erneut die Taste MUTE oder den Lautstärkeregler VOL+/- .

### Im Menü navigieren

1. Drücken und halten Sie die Taste MENU, um ins Menü zu langen.
2. Drücken Sie zum Auswählen die Tasten PRESET ^/∨ .
3. Drücken Sie zum Bestätigen Ihrer Auswahl die Taste SELECT (Lautstärkeregler) oder ENTER auf der Fernbedienung.

## SYSTEMEINSTELLUNGEN

Drücken Sie die Taste MENU um das Menü anzuzeigen, drücken Sie PRESET  $\wedge/\vee$ , um die System Einstellungen auszuwählen und drücken Sie zum Bestätigen die Taste SELECT oder ENTER auf der Fernbedienung.

### Equalizer

Dieses Gerät unterstützt eine Vielzahl von Equalizern und Soundeffekten. Drücken Sie die Taste EQ, um im Menü zur Equalizereinstellung zu gelangen. Alternativ können Sie während der Systemeinstellung PRESET  $\wedge/\vee$  drücken, um Equalizer auszuwählen und zum Bestätigen der Auswahl SELECT (Lautstärkeregler) oder ENTER auf der Fernbedienung drücken.

1. Das Display wird folgendes anzeigen: LAT>CLASSIC>ROCK>POP>JAZZ
2. Drücken Sie die PRESET  $\wedge/\vee$ , um die gewünschte Einstellung auszuwählen und drücken Sie zum Bestätigen der Auswahl die Taste SELECT oder ENTER auf der Fernbedienung.

### Netzwerk

1. Drücken Sie während des Systemeinstellungsmodus PRESET  $\wedge/\vee$ , um „Network“ (Netzwerk) auszuwählen und drücken Sie zum Bestätigen die Taste SELECT oder ENTER auf der Fernbedienung.
2. Drücken Sie die PRESET  $\wedge/\vee$ , um die gewünschte Einstellung auszuwählen und drücken Sie zum Bestätigen der Auswahl die Taste SELECT oder ENTER auf der Fernbedienung.

<b>Netzwerk-Assistent</b>	SSID- wählen Die das gewünschte drahtlose Netzwerk aus. Suche- suchen Sie nach verfügbaren Netzwerken. Manuelle Konfiguration- wählen Sie ein drahtloses Netzwerk mit DHCP aktiviert/deaktiviert aus
<b>PBC-WLAN-Konfiguration</b>	Wählen Sie auf dem Radio PBC aus und drücken Sie die PBC Taste auf dem Gerät aus, mit dem Sie sich verbinden möchten. Drücken Sie zum Fortfahren die Taste ENTER.
<b>Ansichtseinstellungen</b>	Zeigt die Einstellungen auf dem Gerät an.
<b>Manuelle Einstellungen</b>	Ein drahtloses Netzwerk mit DHCP aktiviert/deaktiviert .

<b>Remote-PIN einstellen</b>	Ermöglicht Ihnen einen PIN zu definieren, der eingegeben werden muss, bevor das Gerät fernbedient über ein Netzwerk verbunden werden kann.
<b>Netzwerkprofile</b>	Zeigt das verbundene Netzwerk an.
<b>Netzwerkeinstellungen löschen</b>	Wählen Sie, ob Sie die Netzwerkeinstellung löschen möchten.
<b>Netzwerkverbindung beibehalten</b>	Ermöglicht Ihnen festzulegen, ob das Gerät im Standby- Modus und wenn es nicht im Netzwerk-Radio-Modus ist, mit dem Netzwerk verbunden bleiben soll oder nicht.

3. Drücken Sie die Taste BACK des Geräts oder auf der Fernbedienung, um die Einstellung abzubrechen und zum vorherigen Menüpunkt zurück zu kehren.

**Zeit/Datum (Time/Date)**

Zeit und Datum können, sobald das Gerät mit dem Internet oder einem DAB/FM Radiosender verbunden ist, automatisch eingestellt werden. Sie können die Zeit und das Datum auch manuell einstellen. Drücken Sie im Systemeinstellungsmodus PRESET  $\wedge/\vee$ , um Zeit/Datum auszuwählen und drücken Sie zum Bestätigen die Taste SELECT oder ENTER auf der Fernbedienung.

1. Die Datumsziffern werden auf dem Display aufblinken.
2. Drücken Sie zum Einstellen des Tages die PRESET  $\wedge/\vee$  und drücken Sie zum Bestätigen die Taste SELECT oder ENTER auf der Fernbedienung.
3. Wiederholen Sie Schritt 2, um Monat/Jahr/Stunde/Minute einzustellen.
4. Die Datums- und Zeiteinstellung ist nun abgeschlossen.

<b>Automatisches Aktualisieren</b>	Aktualisierungen aus dem DAB/FM Netzwerk oder keine Aktualisierung.
<b>Format einstellen</b>	12/24 Stunden Format
<b>Zeitzone einstellen</b>	Zeitzone auswählen. (Nur verfügbar, wenn die automatische Netzwerkaktualisierung aktiviert ist.)
<b>Sommer-/Winterzeit</b>	Sommer-Winterzeit auswählen. Nur verfügbar, wenn die automatische Netzwerkaktualisierung aktiviert ist.)

---

Hinweis: Die voreingestellte automatische Zeitaktualisierung ist „Aktualisierung vom Netzwerk“. Wenn Sie die Zeit gerne manuell einstellen möchten wird empfohlen, die automatische Aktualisierung auszuschalten.

---

### Ruhemodus/Standby

Verwenden Sie den Ruhemodus, um das Gerät nach einer bestimmten Betriebszeit auszuschalten.

1. Wählen Sie in den Systemeinstellungen über PRESET  $\wedge/\vee$  "Inactive Standby" und bestätigen Sie mit SELECT oder ENTER auf der Fernbedienung oder ENTER auf der Fernbedienung.
2. Im Display erscheint: Aus > 2 Std. > 4 Std. > 5 Std. > 6 Std.
3. Mit PRESET  $\wedge/\vee$  die gewünschte Stundenzahl auswählen und mit SELECT oder ENTER auf der Fernbedienung oder ENTER auf der Fernbedienung bestätigen.

### Sprache

1. Drücken Sie während des Systemeinstellungsmodus PRESET  $\wedge/\vee$ , um die gewünschte Sprache auszuwählen und drücken Sie zum Bestätigen die Taste SELECT oder ENTER auf der Fernbedienung oder ENTER auf der Fernbedienung.
2. Drücken Sie PRESET  $\wedge/\vee$ , um die Sprache Ihrer Wahl anzuzeigen.
3. Drücken Sie zum Bestätigen die Taste SELECT oder ENTER auf der Fernbedienung oder ENTER auf der Fernbedienung.

### Werkseinstellungen

Es kann vorkommen, dass Sie Ihr Gerät auf die Werkseinstellungen zurücksetzen müssen, insbesondere dann, wenn Sie umgezogen sind. Wenn Sie Probleme mit dem Empfang haben können Sie das Gerät ebenfalls auf die Werkseinstellungen zurücksetzen und es erneut versuchen. Wenn Sie in einen anderen Teil des Landes ziehen und die lokalen und nationalen DAB+ Sender in Ihrem Gebiet empfangen kann es vorkommen, dass Ihre voreingestellten Sender nicht länger verfügbar sind.

1. Drücken Sie im Systemeinstellungsmodus PRESET  $\wedge/\vee$ , um „Zurücksetzen auf Werkseinstellungen“ auszuwählen und drücken Sie zum Bestätigen die Taste SELECT oder ENTER auf der Fernbedienung oder ENTER auf der Fernbedienung.
2. Drücken Sie PRESET  $\wedge/\vee$ , um „Ja“ auszuwählen und drücken Sie zum Bestätigen die Taste SELECT oder ENTER auf der Fernbedienung oder wählen Sie „Nein“, um Abzubrechen.

---

Hinweis: Wenn Sie das System aus Werkseinstellungen zurücksetzen werden alle von Ihnen eingestellten Radiosender, Internet und voreingestellte DAB & FM Sender gelöscht.

---

## Software Update

1. Drücken Sie während des Systemeinstellungsmodus die PRESET  $\wedge/\vee$ , um „Software Update“ auszuwählen und drücken Sie zum Bestätigen die Taste SELECT oder ENTER auf der Fernbedienung.
2. Drücken Sie PRESET  $\wedge/\vee$ , um die Einstellung „Automatisch prüfen“ oder „Jetzt prüfen“ auszuwählen und drücken Sie zum Bestätigen die Taste SELECT oder ENTER auf der Fernbedienung.

ACHTUNG: Überprüfen Sie vor dem Download von Software, ob der Netzstecker des Radios in der Steckdose ist und eine stabile Stromverbindung vorhanden ist. Wenn das Gerät während des Software Downloads ausgeschaltet wird oder die Stromverbindung unterbrochen wird, kann das zu Funktionsstörungen und/ oder Schäden am Gerät führen.

## Einrichtungs-Assistent (Setup Wizard)

Der Einrichtungs-Assistent ist in den Systemeinstellungen verfügbar. Sie können den Einrichtungs-Assistenten zu Konfiguration von Zeit/Datum und Netzwerk durchlaufen. Wenn das beendet ist, ist ihr Radio funktionsbereit.

## Info

1. Drücken Sie während des Systemeinstellungsmodus PRESET  $\wedge/\vee$ , um „Info“ auszuwählen und drücken Sie zum Bestätigen die Taste SELECT oder ENTER auf der Fernbedienung oder ENTER auf der Fernbedienung.
2. Die Software Version, Spotify Version, Radio ID und Bezeichnung des Geräts werden auf dem Display angezeigt.



## INTERNET-RADIO

Dieses Gerät kann tausende Radiosender und Podcasts aus der ganzen Welt über die Internetbreitbandverbindung abspielen. Wenn Sie den Internet-Radio-Modus ausgewählt haben, verbindet sich das Radio mit dem Frontier Silicon Internet-Radio-Portal um eine Senderliste herunterzuladen. Wenn ein Sender einmal ausgewählt wurde, wird das Radio sich direkt mit diesem Sender verbinden.



Drücken Sie zur Auswahl des Internet-Radio-Modus mehrfach die Taste MODE. Während das Gerät sich im Internet-Radio-Modus befindet, können Sie durch Drücken der Taste MENU auf der Fernbedienung ins Menü gelangen.

Dort können Sie zwischen folgenden Optionen auswählen: „Zuletzt gehört“, „Senderliste“, „Systemeinstellungen“ und „Hauptmenü“. Drücken Sie zum Auswählen PRESET  $\wedge/\vee$  und drücken Sie zum Bestätigen die Taste SELECT oder ENTER auf der Fernbedienung.

### Zuletzt gehört

1. Drücken Sie zum Auswählen des Senderverlaufs der zuvor von Ihnen gehörten Sender PRESET  $\wedge/\vee$ .
2. Drücken Sie zum Bestätigen die Taste SELECT oder ENTER auf der Fernbedienung.

### Senderliste

Drücken Sie PRESET  $\wedge/\vee$ , um aus den unten in der Tabelle aufgelisteten Optionen zu wählen und drücken Sie zum Bestätigen jeweils die Taste SELECT oder ENTER auf der Fernbedienung.

Lokal, „Land“	Sie können speziell nach Sendern Ihres Landes suchen. Innerhalb dieses Rahmens können Sie Ihre Suche durch Genres weiter eingrenzen, oder sich alle Radiosender anzeigen lassen.
---------------	--

<b>Sender</b>	<p>Sie können Sender aus diversen Kategorien dieses Menüs auswählen: Ort, Genre, Beliebte Sender, Neue Sender.</p> <p>Sie können auch durch die Verwendung von Schlüsselwörtern nach Sendern suchen. Der Name und die Beschreibung des ausgewählten Senders werden auf dem Display angezeigt.</p> <p>Drücken Sie mehrfach die Taste INFO, um weitere Informationen über den Sender anzuzeigen. Die angezeigten Informationen wechseln zwischen Name/Beschreibung, Genre/Ort, Zuverlässigkeit, Übertragungsgeschwindigkeit/Codec/Sampling Frequenz, Wiedergabepuffer und aktuellem Datum.</p>
---------------	--

### Senderspeicher (Presets)

**Diese Senderspeicher werden nur in Ihrem Radio gespeichert und sind nicht von anderen Radios zugänglich.**

1. Zum Speichern einer Internet-Radio-Voreinstellung, drücken und halten Sie die MEMORY Taste so lange, bis das Display „Unter Presets speichern“ anzeigt.
2. Zum Speichern des aktuellen Senders können Sie einen von 10 verfügbaren Speicherplätzen auswählen. Die Auswahl einer Nummer erfolgt durch Drücken von PRESET  $\wedge/\vee$  und zum Bestätigen Ihrer Auswahl drücken Sie die Taste SELECT oder ENTER auf der Fernbedienung.

### Abrufen eines gespeicherten Senders

1. Zur Auswahl eines gespeicherten Senders drücken Sie die Taste MEMORY und drücken anschließend PRESET  $\wedge/\vee$ , um einen der im Senderspeicher gelisteten Sender auszuwählen.
2. Drücken Sie zum Bestätigen Ihrer Auswahl die Taste SELECT oder ENTER auf der Fernbedienung.

---

HINWEIS: Das Speichern und Abrufen im und aus dem Senderspeicher erfolgt für Internet Radio, DAB und FM nach dem gleichen Schema.

---

---

## SPOTIFY CONNECT

---

Verwende dein Smartphone, Tablet oder deinen Computer als Fernbedienung für Spotify. Auf [spotify.com/connect](https://spotify.com/connect) erfährst du mehr.



### Lizenzen

Die Spotify Software unterliegt den Nutzungsrechten von Drittanbietern, die auf folgender Seite eingesehen werden können:  
<https://www.spotify.com/connect/third-party-licenses>

---

## NET-REMOTE

---

Das Gerät kann über Net-Remote von einem Smartphone oder Tablet mit iOS oder Androidsystem bedient werden. Durch den Download der App namens UNDOK können Sie alle Modi einsehen (Internet-Radio, Musik Wiedergabe, DAB, FM und Bluetooth) und den gewünschten Modus auf Ihrem Tablet oder Smartphone auswählen.

Bevor Sie die UNDOK App nutzen, sollten Sie sicherstellen, dass das Smartphone/Tablet mit dem gleichen W-LAN Netzwerk wie Ihr Gerät verbunden ist. Starten Sie die App. Die App startet sich und beginnt im Netzwerk nach dem Gerät zu suchen. Bestätigen Sie die Net-Remote-Verbindung auf Ihrem Gerät.

Wenn Sie das Smartphone/Tablet das erste Mal mit Ihrem Gerät verbinden, kann es vorkommen, dass die App die Eingabe eines Pins fordert. Der vom Werk voreingestellte Pin ist 1234. Wenn Sie diesen Pin aus Sicherheitsgründen ändern möchten, können Sie dies unter der Rubrik Systemeinstellungen tun: Systemeinstellungen > Netzwerk > Net Remote > Pin Setup.

### Hinweis:

- Wenn das Smartphone/Tablet bereits mit dem Gerät verbunden war und Zugang dazu hatte, werden diese Geräte sich, sobald Sie die App öffnen, automatisch mit Ihrem Radio verbinden.
- Sollte ein zusätzliches Smartphone oder Tablet, auf dem die App installiert ist im Netzwerk angemeldet werden und die App öffnen, wird die ursprüngliche Verbindung abgebrochen und das Radio verbindet sich mit dem neu hinzugekommenen Gerät.

## BEDIENUNG DES MUSIKPLAYERS



Hinweis: Diese Funktion ist eher für fortgeschrittene Benutzer geeignet.

Der im Gerät integrierte Musikplayer ermöglicht es Ihnen, ungeschützte Audio Dateien (AAC, MP3, WMA, FLAC) abzuspielen, die auf einem mit dem Netzwerk verbundenen Computer gespeichert sind. Um die Musik vom Computer abzuspielen, müssen Sie auf dem Computer eine gemeinsame Datei oder eine Medienbibliothek erstellen. Drücken Sie mehrfach die MODE Taste Ihres Geräts, um den Musikplayer Modus auszuwählen.

### Medienfreigabe

Stellen Sie sicher, dass Ihr Computer im Netzwerk verfügbar ist und dass die Einstellungen des Computers die Freigabe von Medien erlauben. Wie Sie einen Ordner zur Freigabe von Medien erstellen können, entnehmen Sie bitte der Bedienungsanleitung Ihres Computers.

1. Drücken Sie während des Musikplayer Modus PRESET  $\wedge/\vee$ , um „freigegebene Dateien“ auszuwählen und drücken Sie die Taste SELECT, um nach allen verfügbaren freigegebenen Ordnern oder Dateien zu suchen.
2. Das Display wird Ihnen alle verfügbaren freigegebenen Ordner im Netzwerk anzeigen. Drücken Sie PRESET  $\wedge/\vee$ , um den Computer auszuwählen, mit dem Sie das Gerät verbinden möchten.
3. Das Gerät wird nach allen verfügbaren freigegebenen Dateien auf dem Computer suchen.
4. Drücken Sie PRESET  $\wedge/\vee$ , um die von Ihnen gewünschten Dateien auszuwählen und drücken Sie zum Bestätigen die Taste SELECT.
5. Dieses Gerät kann erst auf Ihren Computer zugreifen, wenn die Einstellungen Ihres Computers dementsprechend geändert wurden.
6. Drücken Sie die Taste SELECT, um die Wiedergabe des gewünschten Musiktitels zu starten.

Taste	Funktion
	Drücken, um die Wiedergabe zu pausieren oder die Wiedergabe fortzusetzen.
	Drücken, um den vorherigen Musiktitel zu überspringen. Drücken und halten, um den vorherigen Musiktitel zurückzuspulen.
	Drücken, um den nächsten Musiktitel zu überspringen. Drücken um halten, um den nächsten Musiktitel vorzuspulen.

### **Wiederholungsmodus**

Drücken Sie während des Musikplayermodus PRESET  $\wedge/\vee$ , um „Wiedergabe wiederholen“ auszuwählen und drücken Sie die Taste SELECT zum Ein-/Ausschalten des Wiederholungsmodus.

### **Zufallswiedergabe**

Drücken Sie während des Musikplayermodus PRESET  $\wedge/\vee$ , um „Zufallswiedergabe“ auszuwählen und drücken Sie die Taste SELECT zum Ein-/Ausschalten der Zufallswiedergabe.

### **Server löschen**

1. Drücken Sie während des Musikplayermodus PRESET  $\wedge/\vee$ , um „Server löschen“ auszuwählen und drücken Sie zum Bestätigen die Taste SELECT.
2. Drücken Sie PRESET  $\wedge/\vee$ , um JA auszuwählen und dadurch nicht länger verfügbare Server zu entfernen. Drücken Sie die Taste SELECT zum Bestätigen oder wählen Sie NEIN aus, um den Vorgang abubrechen.

---

## USB-WIEDERGABE

---

Im USB-Modus gibt das Gerät die MP3-Dateien wieder, wenn ein USB-Gerät angeschlossen ist.

1. PRESET  $\wedge/\vee$  drücken und SELECT drücken, um eine MP3/WMA-Datei auszuwählen.

Taste	Funktion
▶ /	Drücken, um die Wiedergabe zu pausieren oder die Wiedergabe fortzusetzen.
◀◀	Drücken, um den vorherigen Musiktitel zu überspringen. Drücken und halten, um den vorherigen Musiktitel zurückzuspulen.
▶▶	Drücken, um den nächsten Musiktitel zu überspringen. Drücken und halten, um den nächsten Musiktitel vorzuspulen.

---

Hinweise:

Das Gerät gibt ausschließlich MP3 und WMA-Dateien wieder.

Das Gerät unterstützt die USB-Version 1.1 und 2.0

Es werden Speichermedien mit bis zu 32 GB unterstützt.

Das Gerät ist möglicherweise nicht mit allen USB-Speichermedien kompatibel. Dies ist kein Anzeichen für ein Problem mit dem Gerät.

---

### Wiederholungsmodus

Drücken Sie während des Musikplayermodus PRESET  $\wedge/\vee$ , um „Wiedergabe wiederholen“ auszuwählen und drücken Sie die Taste SELECT zum Ein-/Ausschalten des Wiederholungsmodus.

### Externes Gerät aufladen

Über den USB-Anschluss können Sie ein externes Gerät über ein USB-Kabel (nicht im Lieferumfang enthalten) aufladen.

- Der maximale Ladestrom beträgt 1 A.
- Es besteht keine Garantie, dass alle externen Geräte aufgeladen werden können.

## DAB-RADIO

Drücken Sie mehrfach die MODE Taste, um „DAB Radio“ auszuwählen. Das Gerät wird in den DAB-Modus wechseln und die automatische Suchfunktion starten. Während der Suche wird das Display „Suche...“ und einen Balken, der den Fortschritt und die bisher gefundenen Sender angibt, anzeigen. (F.7) Wenn die Suche beendet ist, wird das Gerät den ersten alphanumerisch gefundenen Sender auswählen. Um die gefundenen Sender durchzusehen, drücken Sie PRESET  $\wedge/\vee$  und zur Auswahl und Bestätigung eines Senders, drücken Sie die Taste SELECT.



### Senderliste

1. Drücken Sie während des DAB-Modus die Taste MENU, um zum DAB-Menü zu gelangen.
2. Drücken Sie PRESET  $\wedge/\vee$ , um die „Senderliste“ auszuwählen und drücken Sie zum Bestätigen die Taste SELECT.
3. Eine Liste der DAB+ Sender wird dann auf Ihrem Display angezeigt.

### Automatische Suche

1. Drücken Sie die Taste MENU und drücken Sie anschließend PRESET  $\wedge/\vee$ , um „Suche“ auszuwählen. Drücken Sie zum Bestätigen die Taste SELECT.
2. Das Display wird Ihnen „Suche...“ und einen Balken, der den Suchfortschritt angibt, anzeigen.
3. Alle gefundenen Sender werden automatisch gespeichert. Um die Liste der gefundenen Sender durchzusehen und die Wiedergabe eines bestimmten Senders zu starten, drücken Sie zur Auswahl PRESET  $\wedge/\vee$  und zum Bestätigen eines Senders die Taste SELECT.

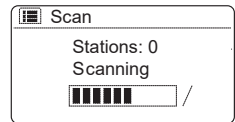

### Manuelle Sendereinstellung

Zusätzlich zur automatischen Sendereinstellung können Sie die Sender auch manuell einstellen. Dies kann hilfreich sein, wenn Sie die Antenne neu ausgerichtet haben oder wenn bei der automatischen Suche Sender übersprungen wurden.

1. Drücken Sie auf der Fernbedienung Ihres Geräts die Taste MENU.
2. Drücken Sie PRESET  $\wedge/\vee$ , um „manuelle Sendereinstellung“ auszuwählen und drücken Sie zum Bestätigen die Taste SELECT.
3. Das Display wird Ihnen Multiplex 5A bis 13F anzeigen.
4. Drücken Sie zur Auswahl des Senders PRESET  $\wedge/\vee$  und drücken Sie zum Bestätigen die Taste SELECT.

## DAB Anzeigeeoptionen

Jedes Mal, wenn Sie die Taste INFO auf der Fernbedienung oder auf Ihrem Gerät drücken, wird das Display die folgenden Anzeigeeoptionen aufzeigen: DLS-Programmtyp-Ensemble/Frequenz-Signalfehler/-stärke-Übertragungsgeschwindigkeit/Codec/Sender-Datum.

## Löschen nicht länger verfügbarer Sender

Sie haben die Möglichkeit, nicht länger verfügbare Sender zu löschen.

1. Drücken Sie während des DAB-Modus die MENU Taste und wählen Sie mit PRESET  $\wedge/\vee$  „nicht verfügbare Sender löschen“ aus und drücken Sie zum Bestätigen die Taste SELECT.
2. Drücken Sie zur Auswahl von „Ja“ PRESET  $\wedge/\vee$  und drücken Sie SELECT zum Bestätigen oder wählen Sie NEIN aus, um den Vorgang abubrechen.

## Dynamik-Bereich-Kompression (DRC)

Wenn Sie in einer Umgebung mit Lärmbelastung, Musik mit einem großen Dynamikbereich hören, kann es sinnvoll sein, diesen Bereich zu komprimieren.

1. Drücken Sie während des DAB-Modus die MENU Taste und wählen Sie mit PRESET  $\wedge/\vee$  „DRC“ aus und bestätigen Sie die Auswahl mit der Taste SELECT.
2. Drücken Sie PRESET  $\wedge/\vee$  zur Einstellung von „DRC hoch/niedrig/aus“ und drücken Sie zum Bestätigen der gewünschten Einstellung die Taste SELECT.

## Reihenfolge der Sender

Sie haben die Möglichkeit, Ihre Sender in einer bestimmten Reihenfolge aufzulisten.

1. Drücken Sie während des DAB-Modus die Taste MENU und wählen Sie mit PRESET  $\wedge/\vee$  „Senderanordnung“ aus und Bestätigen Sie Ihre Auswahl mit der Taste SELECT oder ENTER auf der Fernbedienung.
2. Drücken Sie PRESET  $\wedge/\vee$ , um zwischen der Anordnung Alphanumerisch/ Ensemble/Gültig zu wählen und die gewünschte Einstellung mit der Taste SELECT oder ENTER auf der Fernbedienung zu bestätigen.



---

## FM-RADIO

---

### Von DAB zu FM wechseln

Um das Gerät von DAB in den FM-Modus zu wechseln, drücken Sie mehrfach die MODE Taste, bis FM angezeigt wird. Das Display wird Ihnen die Frequenz anzeigen.



### Automatische Suche

Drücken und halten Sie die TUNING-Tasten, um die Suche nach einem Sender zu starten.

---

Hinweis: Es kann vorkommen, dass Sender mit sehr schwachem Signal bei der Suche übersprungen werden.

---

### Manuelle Sendereinstellung

Um die Sendersuche manuell zu starten, drücken Sie die TUNING-Tasten so lange, bis Sie die gewünschte Frequenz eingestellt haben.

---

Hinweis: Beim FM-Radio kann es notwendig sein, jeden Sender nochmals durch Drücken der Tasten TUNING </> genauer einzustellen, da jedes Drücken der Tasten die Frequenz nur um 0.05 MHz anpasst. Wenn der Empfang noch immer schlecht ist, sollten Sie versuchen, die Antenne neu zu justieren, oder das Radio an einen anderen Platz zu< stellen.

---

### Sucheinstellung

1. Drücken Sie die Taste MENU um ins FM-Menü zu gelangen.
2. Drücken Sie PRESET  $\wedge/\vee$ , um „Sucheinstellung“ auszuwählen und drücken Sie zum Bestätigen die Taste SELECT.
3. Wählen Sie mit PRESET  $\wedge/\vee$  „Ja“ aus, um Sender mit gutem Empfang anzuzeigen und bestätigen Sie mit der Taste SELECT.

### Audioeinstellung

Drücken Sie die MONO/STEREO Taste auf der Fernbedienung, um zwischen Stereo und Mono zu wechseln.

Alternativ:



1. Drücken Sie die Taste MENU, um ins Menü zu gelangen.
2. Drücken Sie PRESET  $\wedge/\vee$ , um „Audioeinstellungen“ auszuwählen und drücken Sie zum Bestätigen die Taste SELECT.
3. Wählen Sie mit PRESET  $\wedge/\vee$  „Ja“ aus, um Mono zu hören oder wählen Sie „Nein“ aus, wenn das Gerät Mono oder Stereo selbst auswählen soll.
4. Bestätigen Sie Ihre Auswahl mit der Taste SELECT.

---

## CD-PLAYER

---

### Kompatible Disktypen

Disktyp	Disk-Logo	Medieninhalt
CD-R (Aufnahme-CD)		Audio
CD-RW (Mehrfach beschreibbare CD)		Audio
Audio CD (Kompaktdisk)		Audio

Am Gerät wiederholt MODE drücken (oder CD/USB auf der Fernbedienung), um die CD-Wiedergabe zu aktivieren.

### Wiedergabe

1. Drücken Sie die Auswurfe-Taste (▲), um die CD-Lade zu öffnen.
2. Legen Sie die CD mit der bedruckten Seite nach oben in die Lade. Drücken Sie die Taste ▲, um die Lade mit der CD wieder zu schließen.
3. Wenn keine CD eingelegt wurde oder die CD nicht gelesen werden kann, erscheint in der Anzeige "No disk".
4. Die Anzahl der Titel erscheint in der Anzeige. Drücken Sie nun ►►, um den ersten Titel der CD/MP3 zu spielen.



**Wiedergabe anhalten:** Drücken Sie ►►, um die Wiedergabe anzuhalten.

**Wiedergabe beenden:** Zum Beenden der Wiedergabe drücken Sie ■.

**Zum nächsten Titel springen:** Mit ◀◀ und ▶▶ springen Sie zum vorigen bzw. folgenden Titel. Halten Sie die Taste ◀◀ oder ▶▶ gedrückt, um in einem Titel vor- oder zurückzuspulen.

## Wiederholung der Wiedergabe



1. Drücken Sie die Taste REPEAT wiederholt, um einen Wiedergabemodus zu wählen.

	Den aktuellen Titel wiederholen.
	Alle Dateien im aktuellen Ordner wiederholen. (nur für Daten-CDs)
	Alle Titel wiederholen.

2. Drücken Sie die Taste REPEAT erneut, so dass die Wiederholen-Funktion ausgeschaltet wird.

## Zufallswiedergabe

Alle Titel können in einer zufälligen Reihenfolge wiedergegeben werden.



1. Drücken Sie auf der Fernbedienung RANDOM. In der Anzeige erscheint . Alle Titel werden in zufälliger Reihenfolge wiedergegeben.
2. Mit  und  zum nächsten Titel in der Zufallswiedergabe springen.
3. Nachdem die Titel einmal abgespielt sind, wird die Wiedergabe automatisch beendet.
4. Um die Zufallswiedergabe zu beenden, drücken Sie während der Wiedergabe RANDOM. Die normale Wiedergabe fortgesetzt.

## Titel anspielen

1. Drücken Sie auf der Fernbedienung INTRO. In der Anzeige erscheint "INTR". Der CD-Player spielt die ersten 10 Sekunden eines jeden Titels an.
2. Auf der Fernbedienung erneut INTRO drücken, um zur normalen Wiedergabe zurückzukehren

## Programm erstellen

Sie können bis zu 20 Titel in einer beliebigen Reihenfolge programmieren. Der Programmmodus wird im angehaltenden Betrieb (STOP) aktiviert.

1. Drücken Sie MEMORY, um in den Programmmodus zu gelangen.
2. Mit den Tasten  und  wählen Sie den Titel aus, den Sie programmieren möchten.
3. Den Titel mit ENTER bestätigen.
4. Wiederholen Sie die Schritte 2-3, um mehr Titel zu programmieren. Wenn Sie die Auswahl der Titel abgeschlossen haben, drücken Sie , um mit der Wiedergabe der programmierten Titel zu beginnen.

**Programm abbrechen:** Drücken Sie zweimal  oder öffnen Sie die CD-Lade und schließen sie wieder, um den Programmspeicher zu löschen.

---

## BT-VERBINDUNG

---

Dieses Gerät verfügt über eine BT-funktion und kann ein Signal im Radius von 8 Metern empfangen.

Das Radio mit einem BT-Gerät verbinden, um Musik zu hören:

1. Drücken Sie zur Auswahl des BT-Modus mehrfach die Taste MODE.
2. Wenn das Radio nicht mit einem BT-Gerät verbunden ist, wird in der rechten Ecke des Displays das BT-Symbol aufblinken.
3. Aktivieren Sie ihr BT-gerät und wählen Sie den Suchmodus aus.
4. In der Liste mit verfügbaren BT-verbindungen wird Ihrem BT-Gerät „Worldwide CD“ angezeigt werden.
5. Wählen Sie „Worldwide CD“ aus und geben Sie, falls notwendig, das Passwort 0000 ein.
6. Um die BT-funktion Ihres Radios zu deaktivieren, wechseln Sie einfach zu einer anderen Funktion oder deaktivieren Sie die BT-funktion Ihres externen Geräts.

### Hinweis:

- Der Betriebsbereich zwischen Radio und externem Gerät sollte maximal 8 Meter betragen.
- Wenn der Signalempfang schwach ist, könnte Ihr BT-Receiver kurzzeitig deaktiviert sein, wird aber automatisch wieder in den Verbindungsmodus hinein gehen.
- Entfernen Sie alle Hindernisse zwischen Radio und BT-gerät, um eine bessere Signalübertragung zu gewährleisten.
- Dieses Gerät unterstützt die Funktionen A2DP (Advanced Audio Distribution Profile) und AVRCP (Audio Video Remote Control Profile). Das Radio kann nicht mit mehreren BT-geräten gleichzeitig verbunden werden.
- Eine Kompatibilität mit allen Geräten und Medienarten wird nicht garantiert.
- Einige Mobiltelefone werden die BT-Verbindung bei Anrufen/beim Beenden von Anrufen möglicherweise deaktivieren/reactivieren. Das weist keinesfalls auf ein Problem des Geräts hin.

---

## WIEDERGABE ÜBER AUX

---

Auf der Rückseite des Gerätes befindet sich ein Audioeingang, über den analoge Audiosignale von anderen Quellen eingespeist werden können.

1. Schließen Sie über ein AUX-Kabel (nicht im Lieferumfang enthalten) ein anderes Audiogerät am AUX-Eingang an.
2. Wiederholt die MODE-Taste drücken, bis der AUX-Modus aktiv ist.
3. Drücken Sie die Tasten VOL +/- auf dem Gerät oder der Fernbedienung, um die Lautstärke für das gewünschte Gerät einzustellen.
4. Steuern Sie im AUX-Modus die Wiedergabe über Ihr Gerät.

---

## SCHLAFMODUS

---

Diese Funktion ermöglicht es dem Gerät, nach einem voreingestellten Zeitraum von alleine in den Standby-Modus zu wechseln.

1. Um die Funktion zu aktivieren, drücken Sie mehrfach die Taste SLEEP. Bei jedem Drücken wird sich der Zeitraum, wie unten dargestellt, ändern:

→ **Sleep OFF** → **15MINS** → **30MINS** → **45MINS** → **60MINS** →

2. Wenn die gewünschte Zeit im Display erscheint, hören Sie auf, die Taste zu drücken und der Schlafmodus wird innerhalb von 2 Sekunden aktiviert. Das Display wird das Symbol „☾“ anzeigen. Zusätzlich wird die noch verbleibende Zeit bis zum Ausschalten neben dem Symbol angezeigt.
3. Wenn die Zeit abgelaufen ist und die Anzeige neben dem Symbol auf „0“ ist, wechselt das Gerät automatisch in den Standby-Modus. Um den Schlafmodus auszuschalten, während die Zeit noch läuft, drücken Sie mehrfach die Taste SLEEP um die Funktion „SLEEP aus“ auszuwählen. Das Symbol ☾ wird dann nicht mehr auf dem Display angezeigt.
4. Die verbleibende Zeit bis zum Standby wird nur im Schlafmodus angezeigt.

### Alternativ:

1. Drücken Sie die Taste MENU auf der Fernbedienung, um das Hauptmenü anzuzeigen. Wählen Sie mit PRESET  $\wedge/\vee$  das Hauptmenü aus und drücken Sie zum Bestätigen die Taste SELECT.
2. Drücken Sie PRESET  $\wedge/\vee$ , um den Schlafmodus auszuwählen und drücken Sie zum Bestätigen die Taste SELECT.
3. Drücken Sie PRESET  $\wedge/\vee$ , um die Zeit bis zum Standby einzustellen und bestätigen Sie Ihre Auswahl mit der Taste SELECT.

---

## WECKFUNKTION

---

1. Drücken Sie auf Ihrer Fernbedienung die Taste ALARM, das Display zeigt dann „Alarm (1 oder 2): Aus[hh:mm]“ an.
2. Drücken Sie PRESET  $\wedge/\vee$ , um Wecker Nummer 1 oder 2 auszuwählen und drücken Sie SELECT um die Einstellung der folgenden Parameter vorzunehmen.

Für die folgenden Einstellungen, drücken Sie PRESET  $\wedge/\vee$  und die Taste SELECT zum Bestätigen.

Aktivierung	Aus/ Täglich/ Wochenende/ Wochentage
Zeit	(Uhrzeit der Weckeraktivierung)
Modus	Summer/ Internetradio/ DAB/ FM
Voreinstellung	Zuletzt gehört/ (voreingestellter Sender)
Lautstärke	Stumm, 1-32
Speichern	Speichern und Bestätigen der Weckeinstellung

"Speichern" wählen und mit SELECT bestätigen, um die Einstellungen zu bestätigen. Wenn der Wecker gestellt ist, erscheint im Standbymodus das Weckersymbol im Display.

### Den Wecker ausschalten

1. Drücken Sie auf Ihrer Fernbedienung die Taste ALARM, das Display zeigt dann „Alarm (1 oder 2): Aus[hh:mm]“ an.
2. Drücken Sie PRESET  $\wedge/\vee$ , um Wecker Nummer 1 oder 2 auszuwählen und drücken Sie SELECT, um die Einstellung des Weckers vorzunehmen
3. Mit PRESET  $\wedge/\vee$  "ENABLE" wählen und mit SELECT bestätigen.
4. Mit PRESET  $\wedge/\vee$  "OFF" wählen und mit SELECT bestätigen.
5. Schließlich SAVE wählen und mit SELECT bestätigen.

---

Wenn während der nächsten 15 Sekunden keine Eingabe erfolgt, verlässt das Radio die Einstellungen.

---

# Chal-Tec

Chal-Tec GmbH  
Wallstr. 15 10179 Berlin  
[www.chal-tec.com](http://www.chal-tec.com)

Die Spotify-Software unterliegt den Nutzungsrechten von Drittanbietern, die auf folgender Seite eingesehen werden können:

<https://www.spotify.com/connect/third-party-licenses>

Alle aufgeführten Marken sind Warenzeichen der jeweiligen Unternehmen.  
Fehler und Auslassungen ausgenommen und technischen Änderungen unterliegend.  
Unsere allgemeinen Geschäftsbedingungen finden Anwendung.

## SPEZIELLE ENTSORGUNGSHINWEISE FÜR VERBRAUCHER IN DEUTSCHLAND

Entsorgen Sie Ihre Altgeräte fachgerecht. Dadurch wird gewährleistet, dass die Altgeräte umweltgerecht verwertet und negative Auswirkungen auf die Umwelt und menschliche Gesundheit vermieden werden. Bei der Entsorgung sind folgende Regeln zu beachten:

- Jeder Verbraucher ist gesetzlich verpflichtet, Elektro- und Elektronikaltgeräte (Altgeräte) sowie Batterien und Akkus getrennt vom Hausmüll zu entsorgen. Sie erkennen die entsprechenden Altgeräte durch folgendes Symbol der durchgestrichene Mülltonne (WEEE-Symbol). 
- Sie haben Altbatterien und Altkumulatoren, die nicht vom Altgerät umschlossen sind, sowie Lampen, die zerstörungsfrei aus dem Altgerät entnommen werden können, vor der Abgabe an einer Entsorgungsstelle vom Altgerät zerstörungsfrei zu trennen.
- Bestimmte Lampen und Leuchtmittel fallen ebenso unter das Elektro- und Elektronikgesetz und sind dementsprechend wie Altgeräte zu behandeln. Ausgenommen sind Glühlampen und Halogenlampen. Entsorgen Sie Glühlampen und Halogenlampen bitte über den Hausmüll, sofern sie nicht das WEEE-Symbol tragen.
- Jeder Verbraucher ist für das Löschen von personenbezogenen Daten auf dem Elektro- bzw. Elektronikgerät selbst verantwortlich.

### Rücknahmepflicht der Verreiber

Vertreiber mit einer Verkaufsfläche für Elektro- und Elektronikgeräte von mindestens 400 Quadratmetern sowie Verreiber von Lebensmitteln mit einer Gesamtverkaufsfläche von mindestens 800 Quadratmetern, die mehrmals im Kalenderjahr oder dauerhaft Elektro- und Elektronikgeräte anbieten und auf dem Markt bereitstellen, sind verpflichtet,

1. bei der Abgabe eines neuen Elektro- oder Elektronikgerätes an einen Endnutzer ein Altgerät des Endnutzers der gleichen Geräteart, das im Wesentlichen die gleichen Funktionen wie das neue Gerät erfüllt, am Ort der Abgabe oder in unmittelbarer Nähe hierzu unentgeltlich zurückzunehmen und
2. auf Verlangen des Endnutzers Altgeräte, die in keiner äußeren Abmessung größer als 25 Zentimeter sind, im Einzelhandelsgeschäft oder in unmittelbarer Nähe hierzu unentgeltlich zurückzunehmen; die Rücknahme darf nicht an den Kauf eines Elektro- oder Elektronikgerätes geknüpft werden und ist auf drei Altgeräte pro Geräteart beschränkt.



- Bei einem Vertrieb unter Verwendung von Fernkommunikationsmitteln ist die unentgeltliche Abholung am Ort der Abgabe auf Elektro- und Elektronikgeräte der Kategorien 1, 2 und 4 gemäß § 2 Abs. 1 ElektroG, nämlich „Wärmeüberträger“, „Bildschirmgeräte“ (Oberfläche von mehr als 100 cm<sup>2</sup>) oder „Großgeräte“ (letztere mit mindestens einer äußeren Abmessung über 50 Zentimeter) beschränkt. Für andere Elektro- und Elektronikgeräte (Kategorien 3, 5, 6) ist eine Rückgabemöglichkeit in zumutbarer Entfernung zum jeweiligen Endnutzer zu gewährleisten.
- Altgeräte dürfen kostenlos auf dem lokalen Wertstoffhof oder in folgenden Sammelstellen in Ihrer Nähe abgegeben werden: [www.take-e-back.de](http://www.take-e-back.de)
- Für Elektro- und Elektronikgeräte der Kategorien 1, 2 und 4 bieten wir auch die Möglichkeit einer unentgeltlichen Abholung am Ort der Abgabe. Beim Kauf eines Neugeräts haben Sie die Möglichkeit, eine Altgerätabholung über die Webseite auszuwählen.
- Batterien können überall dort kostenfrei zurückgegeben werden, wo sie verkauft werden (z. B. Super-, Bau-, Drogeriemarkt). Auch Wertstoff- und Recyclinghöfe nehmen Batterien zurück. Sie können Batterien auch per Post an uns zurücksenden. Altbatterien in haushaltsüblichen Mengen können Sie direkt bei uns von Montag bis Freitag zwischen 08:00 und 16:00 Uhr unter der folgenden Adresse unentgeltlich zurückgeben:

**Chal-Tec Fulfillment GmbH**  
**Norddeutschlandstr. 3**  
**47475 Kamp-Lintfort**

- Wichtig zu beachten ist, dass Lithiumbatterien aus Sicherheitsgründen vor der Rückgabe gegen Kurzschluss gesichert werden müssen (z. B. durch Abkleben der Pole).
- Finden sich unter der durchgestrichenen Mülltonne auf der Batterie zusätzlich die Zeichen Cd, Hg oder Pb ist das ein Hinweis darauf, dass die Batterie gefährliche Schadstoffe enthält. »Cd« steht für Cadmium, »Pb« für Blei und »Hg« für Quecksilber).

### **Hinweis zur Abfallvermeidung**

Indem Sie die Lebensdauer Ihrer Altgeräte verlängern, tragen Sie dazu bei, Ressourcen effizient zu nutzen und zusätzlichen Müll zu vermeiden. Die Lebensdauer Ihrer Altgeräte können Sie verlängern, indem Sie defekte Altgeräte reparieren lassen. Wenn sich Ihr Altgerät in gutem Zustand befindet, könnten Sie es spenden, verschenken oder verkaufen.

---

## HINWEISE ZUR ENTSORGUNG

---



Wenn es in Ihrem Land eine gesetzliche Regelung zur Entsorgung von elektrischen und elektronischen Geräten gibt, weist dieses Symbol auf dem Produkt oder auf der Verpackung darauf hin, dass dieses Produkt nicht im Hausmüll entsorgt werden darf. Stattdessen muss es zu einer Sammelstelle für das Recycling von elektrischen und elektronischen Geräten gebracht werden. Durch regelkonforme Entsorgung schützen Sie die Umwelt und die Gesundheit Ihrer Mitmenschen vor negativen Konsequenzen. Informationen zum Recycling und zur Entsorgung dieses Produkts, erhalten Sie von Ihrer örtlichen Verwaltung oder Ihrem Hausmüllentsorgungsdienst.

Dieses Produkt enthält Batterien. Wenn es in Ihrem Land eine gesetzliche Regelung zur Entsorgung von Batterien gibt, dürfen die Batterien nicht im Hausmüll entsorgt werden. Informieren Sie sich über die örtlichen Bestimmungen zur Entsorgung von Batterien. Durch regelkonforme Entsorgung schützen Sie die Umwelt und die Gesundheit Ihrer Mitmenschen vor negativen Konsequenzen.

---

## KONFORMITÄTSERKLÄRUNG

---



**Hersteller:**

Chal-Tec GmbH, Wallstraße 16, 10179 Berlin, Deutschland.

**Importeur für Großbritannien:**

Berlin Brands Group UK Limited  
PO Box 42  
272 Kensington High Street  
London, W8 6ND  
United Kingdom

Hiermit erklärt Chal-Tec GmbH, dass der Funktanagentyp Worldwide CD der Richtlinie 2014/53/EU entspricht. Der vollständige Text der EU-Konformitätserklärung ist unter der folgenden Internetadresse verfügbar: [use.berlin/10032755](http://use.berlin/10032755)

Dear Customer,

Congratulations on purchasing this equipment. Please read this manual carefully and take care of the following hints on installation and use to avoid technical damages. Any failure caused by ignoring the items and cautions mentioned in the operation and installation instructions are not covered by our warranty and any liability. Scan the QR code to get access to the latest user manual and other information about the product

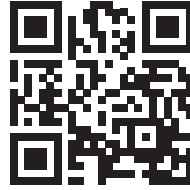

---

## CONTENTS

---

Technical Data	36
Safety Instructions	37
Product Overview	39
Remote Control	40
Connections	43
Getting Started	44
System Settings	45
Internet-Radio	48
Spotify Connect	49
Net-Remote	50
USB Operation	51
DAB	52
FM Operation	54
CD Operation	55
BT Operation	57
AUX Operation	58
Sleep Setting	58
Setting the Alarm	59
Disposal Considerations	61
Declaration of Conformity	61

---

## TECHNICAL DATA

---

<b>Item number</b>	10032755 10032756
<b>Power supply</b>	100-240V ~ 50/60 Hz
<b>USB jack</b>	5 V  , 1 A
<b>Audio output</b>	2 x 5 W RMS
<b>FM Radio</b>	
Frequency range	87,5 MHz - 108 MHz
<b>Compact Disc</b>	
Frequency Response	20 Hz - 20 Khz
<b>DAB</b>	
Frequency range	174-240 MHz
<b>BT</b>	
Frequency band	2402–2480 MHz
Maximum radio-frequency power	4 dBm
<b>WLAN</b>	
Standard	802.11 b/g/n
Frequency band	2412–2484 MHz
Maximum radio-frequency power	20 dBm

---

## SAFETY INSTRUCTIONS

---

**Read all the instructions carefully before using the unit and keep them for future reference.**

- Check that the voltage marked on the rating label matches your mains voltage.
- The unit must be placed on a flat stable surface and should not be subjected to vibrations.
- Do not place the unit on sloped or unstable surfaces as the unit may fall off or tip over.
- The mains socket must be located near the unit and should be easily accessible.
- Avoid extreme degrees of temperature, either hot or cold. Place the unit well away from heat sources such as radiators or gas/electric fires. Avoid exposure to direct sunlight and other sources of heat.
- Never place any type of candle or naked flame on the top of or near the unit.
- To reduce the risk of fire, electric shock or product damage, do not expose this unit to rain, moisture, dripping or splashing. No objects filled with liquids, such as vases, should be placed on the unit.
- If you spill any liquid into the unit, it can cause serious damage. Switch it off at the mains immediately. Withdraw the mains plug and consult your dealer.
- To prevent the risk of electric shock or fire hazard due to overheating, ensure that curtains and other materials do not obstruct the ventilation vents.
- Do not install or place this unit in a bookcase, built-in cabinet or in another confined space. Ensure that a minimum of 10cm should be kept around the unit for ventilation.

### Safety

- Always disconnect the unit from the mains supply before connecting/ disconnecting other devices or moving the unit.
- Unplug the unit from the mains socket during a lightning storm.
- This unit will become warm when used for a long period of time. This is normal and does not indicate a problem with the unit.

### Mains Adapter

- Make sure the unit is not resting on top of the mains cable, as the weight of the unit may damage the cable and create a safety hazard.
- If the mains cable is damaged it must be replaced by the manufacturer, its service agent, or similarly qualified persons in order to avoid a hazard.

**Interference**

- Do not place the unit on or near appliances which may cause electromagnetic interference. If you do, it may adversely affect the operating performance of the unit, and cause a distorted sound.

**Supervision**

- Children should be supervised to ensure that they do not play with the unit.
- Never let anyone especially children push anything into the holes, slots or any other openings in the case - this could result in a fatal electric shock.

**Service/Maintenance**

- To reduce the risk of electric shock, do not remove screws. The unit does not contain any user serviceable parts.
- Leave all maintenance work to qualified personnel.
- Do not open any fixed covers as this may expose dangerous voltages.
- Ensure to unplug the unit from the mains socket before cleaning.
- Do not use any type of abrasive pad or abrasive cleaning solutions as these may damage the unit's surface.
- Do not use liquids to clean the unit.

## PRODUCT OVERVIEW

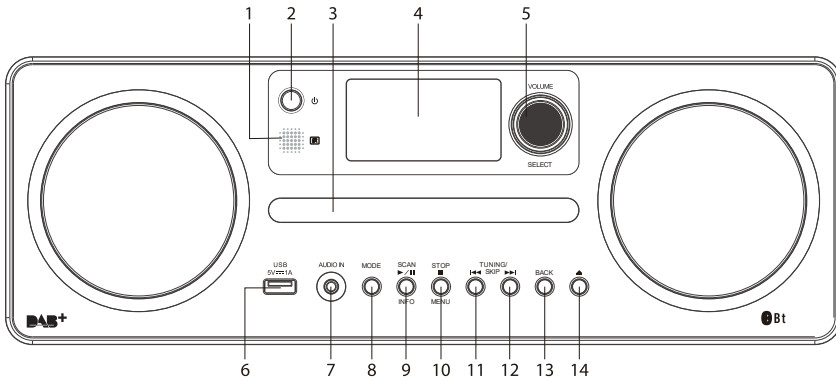

- |                                  |                                |
|----------------------------------|--------------------------------|
| 1 Remote Control Sensor          | 8 MODE Button                  |
| 2 STANDBY Button                 | 9 SCAN/ /INFO Button           |
| 3 Disc tray                      | 10 STOP /MENU Button           |
| 4 Display                        | 11 TUNING/SKIP Button          |
| 5 VOLUME +/- Dial/ SELECT Button | 12 TUNING/SKIP Button          |
| 6 USB 5V 1A Charging Port        | 13 BACK Button                 |
| 7 AUDIO IN Socket                | 14 Open/Close Disk Tray Button |

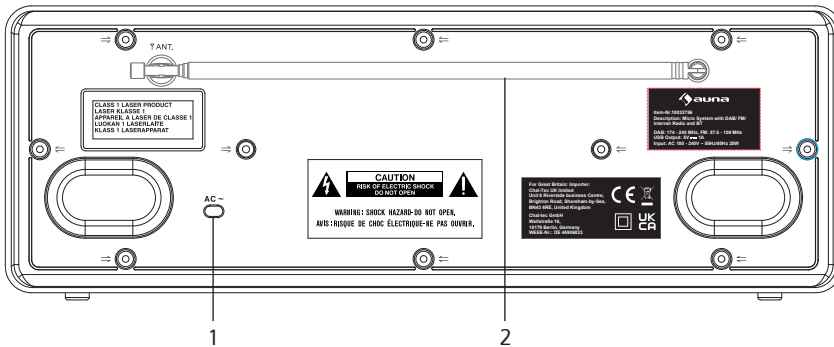

- |               |           |
|---------------|-----------|
| 1 Mains Cable | 2 Antenna |
|---------------|-----------|

# REMOTE CONTROL

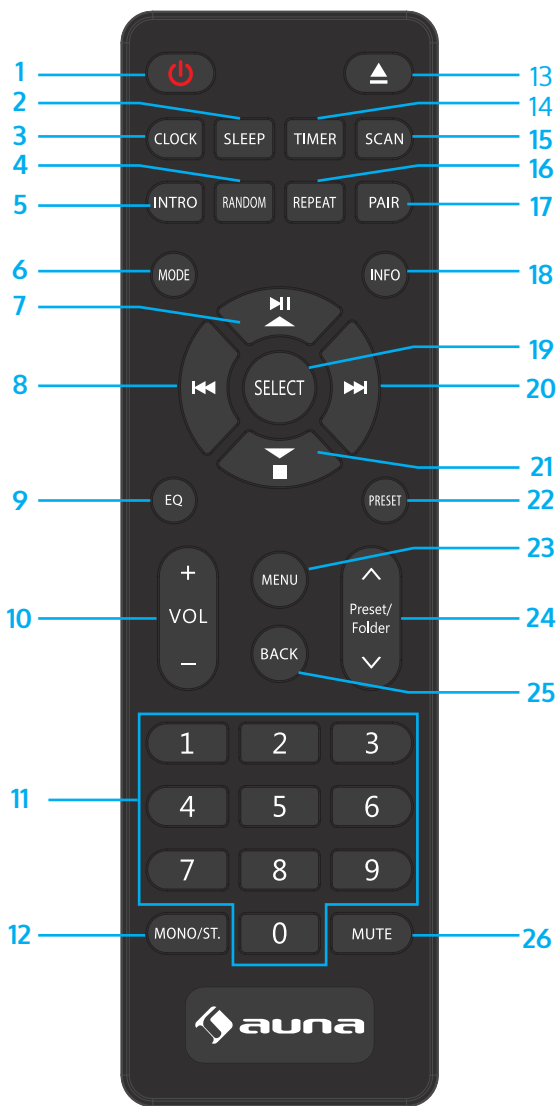



- |    |                                |    |                                  |
|----|--------------------------------|----|----------------------------------|
| 1  | ON/STANDBY button              | 15 | SCAN button                      |
| 2  | SLEEP timer button             | 16 | REPEAT button                    |
| 3  | CLOCK button                   | 17 | BT pairing button                |
| 4  | RANDOM button                  | 18 | INFO button                      |
| 5  | INTRO button                   | 19 | ENTER button                     |
| 6  | MODE button                    | 20 | SKIP FORWARD button              |
| 7  | PLAY/PAUSE button<br>UP button | 21 | DOWN button                      |
| 8  | SKIP BACK button               | 22 | PRESET button                    |
| 9  | EQ                             | 23 | MENU button                      |
| 10 | VOLUME/+- button               | 24 | PRESET/<br>FOLDER UP/DOWN button |
| 11 | Number buttons                 | 25 | BACK button                      |
| 12 | Mono/Stereo                    | 26 | MUTE button                      |
| 13 | OPEN/CLOSE Disc Tray button    |    |                                  |
| 14 | Timer                          |    |                                  |

### Battery replacement for the remote control

Press down on the compartment cover, and slide the cover off to open the compartment. Place two LR03 (AAA) batteries in the remote control according to the polarity markings ("+" and "-") inside the compartment and on the battery.

Place the cover into the compartment, press down lightly, and push it inside until it snaps in place.

### Handling the Battery

- Improper or incorrect use of batteries may cause corrosion or battery leakage, which could cause fire, personal injury or damage to property.
- Only use the battery type indicated in this manual.
- Do not dispose of the used battery as domestic waste. Dispose of it in accordance with local regulations.
- Remove the battery from the remote control when not in use for a long period of time, as corrosion or battery leakage may occur and result in physical injury, and/or property damage, and/or fire.

### Remote control operation range

The remote control sensor on the front unit is sensitive to the remote control's commands up to a maximum of 4 metres away and within a maximum of 60° arc.

---

Note that the operating distance may vary depending on the brightness of the room.

---

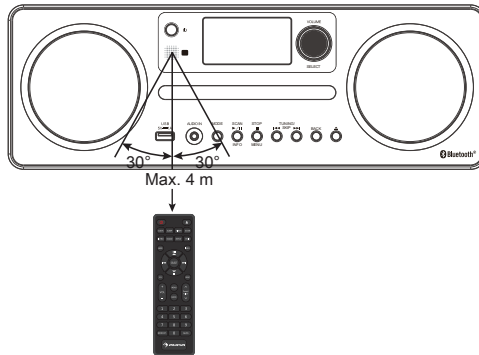

---

## CONNECTIONS

---

### Connecting to the mains supply

Unwind the mains cable to its full length. Connect the mains cable to the mains socket. The unit is now connected and ready to use.

Connecting the unit to any other power source may cause damage to the unit.

### Network Connection

Wireless network

1. Check first of all whether the control lamps (LINK/ACT) of your LAN connection or your router light up.
2. Proceed with the operations described in the below "Getting Started". It is recommended to run through the setup wizard in the System Settings section.

---

This unit cannot be connected to a standalone modem directly. A router or a modem incorporated with a router has to be used.

Since there are various connection configurations, follow the specifications and instructions of your telecommunication carrier, internet service provider, and router setting guidebook.

---

---

## GETTING STARTED

---

### Powering ON/OFF

When you first connect the unit to the mains socket, the unit will be in STANDBY mode after showing "Welcome to Internet Radio STARTING...."

1. Press the Standby button on the unit or remote control to switch the unit on.
2. Press the Standby button on the unit or remote control to switch the unit back to standby mode.



### Selecting Modes

Press the MODE button repeatedly on the unit or remote control to switch between Internet radio, Podcasts, Spotify Connect, DAB radio, FM radio, CD, USB, Bluetooth, and AUX in modes.

---

When the unit is idle for approximately 15 minutes, it will automatically switch to standby. To switch the unit off completely, remove the mains plug from the main socket. Turn the unit off completely to save energy when not in use.

---

### Adjusting the Volume

Turn the VOL +/- buttons on the unit or press the VOL +/- buttons on the remote control to adjust the volume.

If you wish to turn the sound off, press the MUTE button on the remote control. Press the MUTE button again or press the VOL +/- buttons on the remote control or turn the VOL +/- button on the unit to resume normal listening.

### Navigating the Menu

1. Press and hold the MENU button on the unit or press the MENU button on the remote control to access the menu.
2. Turn the SCROLL CONTROL on the unit or press the PRESET ^/v button.
3. Press the Volume +/- dial on the unit or press the ENTER button on the remote control to confirm your selection.

## SYSTEM SETTINGS

Press the MENU button to display the menu, press the PRESET  $\wedge/\vee$  buttons to select System settings and then press the SELECT button to confirm.

### Equalizer

This system supports a variety of equalizers and sound effects.

Press the EQ button to access the Equaliser menu

Alternatively:

During System settings mode, press the PRESET  $\wedge/\vee$  buttons to select Equaliser and then press the SELECT button to confirm.

1. The display will show : FLAT > CLASSIC > ROCK > POP > JAZZ
2. Press the PRESET  $\wedge/\vee$  buttons to select and then press the SELECT button to confirm.

### Network

1. During System Settings mode, press the PRESET  $\wedge/\vee$ , buttons to select Network and press the SELECT button to confirm.
2. Press the PRESET  $\wedge/\vee$  buttons to select from the following settings, and then press the SELECT button to confirm.

<b>Network wizard</b>	SSID – select the desire wireless network. Rescan – Scan for available networks. Manual config – select wireless network with DHCP enable/disable.
<b>PBC Wlan setup</b>	Select PBC on the unit and press the PBC button on the modem device that you wish to connect with. Press the ENTER button to continue.
<b>View settings</b>	Display the setting on the unit.
<b>Manual settings</b>	Select wireless network with DHCP enable/disable.
<b>NetRemote PIN Setup</b>	Allows you to define a PIN number to be entered before being able to connect the device remotely over a network.
<b>Network profile</b>	View the connected network..
<b>Clear network settings</b>	Select whether clear the network setting
<b>Keep network connected</b>	Allows you to define whether the device remains connected to its network in Standby mode and when not in Network radio mode.

3. Press the BACK button on the unit or on the remote control to cancel the setting and return back to the previous menu.

### Time/Date

The Time/Date can be automatically set once it has been connected to the Internet, DAB+ or FM radio station with time/date information. You may also adjust the Time/Date manually.

In System settings mode, press the PRESET  $\wedge/\vee$  buttons to select Time/Date and press the SELECT button to confirm. Press the / buttons to select Set Time/Date and press the SELECT button to confirm.

1. The date digits will flash on the display.
2. Press the PRESET  $\wedge/\vee$  buttons to adjust the day and then press the SELECT button to confirm.
3. Repeat above Step (2) to set the Month/Year/Hour/Minute.
4. The date and time settings are now complete.

For the other settings under Time/Date, press the PRESET  $\wedge/\vee$  buttons to select from the following options and then press the SELECT button to confirm.

<b>Auto update</b>	Update from DAB / FM / Network or No update.
<b>Set format</b>	12 / 24 hour format.
<b>Set timezone</b>	Select a time zone. (Only available when Auto update from Network is on.)
<b>Daylight savings</b>	Select daylight savings. (Only available when Auto update from Network is on.)

The default auto time update setting is "Update from Network". If you would like to manually set the time, it is recommended to turn the Auto update function off.

### Inactive Standby

Use the Inactive Standby to turn off the unit after a certain time in play mode.

1. During System settings mode, press the PRESET  $\wedge/\vee$  buttons to select Inactive Standby and then press the SELECT button to confirm.
2. The display will show : Off > 2 hours > 4 hours > 5 hours > 6 hours
3. Press the PRESET  $\wedge/\vee$  buttons to select and then press the SELECT button to confirm.

## Language

1. During System settings mode, press the / buttons to select Language and then press the SELECT button to confirm.
2. Press the / buttons to change the display language of your choice.
3. Press the SELECT button to confirm..

## Factory Reset

There may be times when you need to reset your unit back to the factory settings especially when you have moved house. If you experience reception problems you may want to reset and try again.

If you move to another part of the country and pick up the local and national DAB+ stations in that area, your previously tuned channels may no longer be available.

1. During System settings mode, press the PRESET  $\wedge/\vee$  buttons to select "Factory reset", and press the SELECT button to confirm.
2. Press the PRESET  $\wedge/\vee$  buttons to select Yes, and press the SELECT button to confirm or select No to cancel.

---

After the system reset, all the tuned stations, Internet, DAB & FM preset stations will be erased.

---

## Software update

1. During System settings mode, press the PRESET  $\wedge/\vee$  buttons to select Software update and then press the SELECT button to confirm.
2. Press the / buttons to select Auto-check setting or Check now, and then press the SELECT button to confirm.

---

Before downloading software, ensure that the radio is plugged into a stable mains power connection. Interrupting the mains supply during software download can lead to functional disturbances and/or damage to the unit!

---

## Setup wizard

The setup wizard is available in the system settings section; you can run through this to configure settings for date/time and network. Once this has finished, your radio is ready to use.

## Info

1. During System settings mode, press the PRESET  $\wedge/\vee$  buttons to select Info and then press the SELECT button to confirm.
2. The software version, Spotify version, Radio ID and Friendly Name will show on the display.



## INTERNET-RADIO

This radio can play thousands of radio stations and podcasts from all over the world via a broadband internet connection. When Internet Radio mode is selected, the radio connects with the Frontier Silicon Internet radio portal to download a list of stations. Once a station is selected, the radio will connect directly to that station.

Press the MODE button repeatedly to select internet radio mode. (F.3) During Internet Radio mode, press the MENU button on the remote control to access the menu. You can choose between: Last listened, Station list, System settings and Main menu. Press the / buttons to select and press the SELECT button to confirm.

### Last listened

1. Press the PRESET ^/v buttons to select the history of stations that you have listened to before.
2. Press the SELECT button to confirm.

### Station list

Press the PRESET ^/v buttons to select from the following options, and then press the SELECT button to confirm.

<b>Local "Country"</b>	You can search specifically for stations from your country. Within this scope, you can further limit your search according to genres, or display all station.
<b>Stations</b>	Select stations from various categories in the menu: Location, Genre, Popular Stations, New Stations. You can also search stations using various keywords. The name and a description of your selected station will show on the display. Press the INFO button repeatedly to view further information for the station. Information displayed cycles through name/ description, genre/location, reliability, bitrate/codec/ sampling rate, playback buffer and current date.



## Preset Stations

The preset Internet radio stations are stored in the radio and cannot be accessed from other radios.

1. To store an Internet radio preset, press and hold the MEMORY button until the display shows the "Save toPreset".
2. Select one of the 10 presets to store the current station by pressing the PRESET  $\wedge/\vee$  buttons to select the number and then press the SELECT button to confirm.

## Recalling a Stored Station

1. To select a preset, press the MEMORY button, and then press the PRESET  $\wedge/\vee$  buttons to select one of the listed preset stations.
2. Press the SELECT button to confirm the selection.

Operation of Preset and Recall stations are same for Internet Radio, DAB and FM.

---

## SPOTIFY CONNECT

---

Use your phone, tablet or computer as a remote control for Spotify. Go to [spotify.com/connect](https://spotify.com/connect) to learn how.



### Licenses

The Spotify Software is subject to third party licenses found here: <https://www.spotify.com/connect/third-party-licenses>

---

## NET-REMOTE

---

The device gives a feature of NetRemote by smartphone or tablet in iOS or Android system. By downloading the app named UNDOK, you can view all the modes of Internet radio, Spotify, Music player, DAB, FM and AUX. And select the mode on your smartphone or tablet.

Before using the UNDOK app, make sure the device and the smartphone or tablet are in the same WiFi network. Launch the app. The app initializes and scans for the device in the network. Tap the device to make the NetRemote connection.

When it is the first time that you connect the device to Internet Radio, the app may ask you to enter the PIN. Default PIN is 1234. For details of changing the PIN for security, please refer to System Settings section: Network - NetRemote PIN Setup.

**Note:** Once the smartphone or tablet has already accessed the device, they will automatically connect on next time when you open the app again. Be aware that if another smartphone or tablet with the app in the same network has access with the device; the original connection will be cut off.



---

## USB OPERATION

---

In USB mode, the unit will playback the MP3 files, if a USB device is connected.

1. Press the PRESET  $\wedge/\vee$  buttons to select and press the SELECT button to confirm a MP3/WMA file.

Buttons	Function
	Press to pause playback or resume normal playback.
	Press to skip to the previous track. Press and hold to fast rewind the current track.
	Press to skip to the next track. Press and hold to fast forward the current track.

---

### Notes:

The unit can only play MP3 and WMA file formats in USB operation.

This unit supports USB version 1.1 and 2.0.

The unit can support USB devices with up to 32GB of memory.

The unit may not be compatible with all USB devices; this is not an indication of a problem with the unit..

---

### Repeat Playback

During Music Player mode, press the PRESET  $\wedge/\vee$  buttons to select Repeat play and press the SELECT button repeatedly to turn repeat play on/off.

### Charge Your Device

You can charge your device through the USB socket on this unit with a USB cable (not supplied).

- The maximum current for USB charging is 1A.
- All devices for USB charging are not guaranteed.



## DAB

Press the MODE button repeatedly to select "DAB radio". The unit will enter DAB mode and perform the auto scan function. During the scan the display will show "Scanning..." together with a slide bar that indicates the progress of the scan and the amount of stations that have been found so far. (F.7) Once the scan has finished, the unit will select the first alpha numerically found station. To explore the found stations, press the PRESET  $\wedge/\vee$  buttons to select and press the SELECT button to confirm.

### Station List

1. During DAB mode, press the MENU button to access DAB menu.
2. Press the PRESET  $\wedge/\vee$  buttons to select "Station List" and then press the SELECT button to confirm.
3. A list of DAB+ stations will show on the display.

### Auto Scan

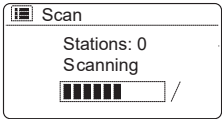

1. Press the MENU button, and then press the / buttons to select Scan. Press the SELECT button to confirm.
2. The display will show "Scanning..." and a progress slide bar.
3. All the stations that have been found will be stored automatically. To explore and listen to the found stations, press the PRESET  $\wedge/\vee$  buttons to select and the press the SELECT button to confirm.

### Manual Tuning

As well as the auto tune function, you can manually tune the receiver. This can help you when aligning your aerial or when adding stations that were missed while auto tuning.

1. Press MENU on the remote control to display the menu.
2. Press the PRESET  $\wedge/\vee$  buttons to select "Manual tune", and press the SELECT button to confirm.
3. The display will show the multiplex 5A to 13F.
4. Press the PRESET  $\wedge/\vee$  buttons to select the channel, and press the SELECT button to confirm.

### DAB Display Modes

Every time you press the INFO button on the remote control or press and hold the INFO button on the unit, the display will show the following display modes: DLS – Programme Type – Ensemble/Frequency – Signal error/Strength – Bit rate/Codec/Channels – Date

### Prune Invalid

You may remove all unavailable stations from the list.

1. During DAB mode, press the MENU button and press the PRESET  $\wedge/\vee$  buttons to select Prune invalid and then press the SELECT button to confirm.
2. Press the PRESET  $\wedge/\vee$  buttons to select YES and press the SELECT button to confirm, or select NO to cancel.

### DRC (Dynamic Range Compression)

If you are listening to music with high dynamic range in a noisy environment, you may wish to compress the audio dynamic range.

1. During DAB mode, press the MENU button and press the PRESET  $\wedge/\vee$  buttons to select DRC and press the SELECT button to confirm.
2. Press the PRESET  $\wedge/\vee$  buttons to select DRC high/low/off and press the SELECT button to confirm the setting.

### Station Order

You may wish to arrange the station listing order.

1. During DAB mode, press the MENU button and press the / buttons to select Station Order and press the SELECT button to confirm.
2. Press the PRESET  $\wedge/\vee$  buttons to select Alphanumeric/Ensemble/Valid order and press the SELECT button to confirm the setting.

---

## FM OPERATION

---

The icon shows the letters 'FM' in a stylized font, with a small speaker symbol to the right of the 'M'.

**FM  
radio**

### Switching from DAB to FM Mode

To switch the unit to FM mode, press the MODE button repeatedly to switch to FM mode. The display will show the frequency.

### Auto Scan

Press and hold the TUNING buttons to start searching for a station..

---

The search may not stop at a station with a very weak signal..

---

### Manual Tuning

To search for FM stations manually, press the TUNING buttons repeatedly until your desired frequency is reached.

---

With FM radio, it may be necessary to fine tune each station by pressing the TUNING buttons repeatedly. Each press will adjust the frequency by 0.05 MHz. If reception is still poor, adjust the position of the aerial or try moving the radio to another location.

---

### Scan Setting

1. Press the MENU button to access FM menu.
2. Press the PRESET  $\wedge/\vee$  buttons to select Scan setting and then press the SELECT button to confirm.
3. Press the PRESET  $\wedge/\vee$  buttons to select Yes to receive Strong stations only and then press the SELECT button to confirm.

### Audio Setting



Press the MONO/ST. button on the remote control to toggle between the Stereo or Mono selection.

Alternatively

1. Press the MENU button to access the main menu.
2. Press the PRESET  $\wedge/\vee$  buttons to select Audio setting and press the SELECT button to confirm.
3. Press the PRESET  $\wedge/\vee$  buttons to select YES to listen in Mono only or NO to let the unit select Stereo or Mono automatically.
4. Press the SELECT button to confirm.

## CD OPERATION

### Compatible disc types

Disc type	Disk-Logo	Medieninhalt
CD-Recordable		Audio
CD-RW (CD Rewritable)		Audio
Audio CD (Compact Disc Digital Audio)		Audio

Press MODE repeatedly on the unit or press CD/USB repeatedly on the remote control to select CD mode.

### Playback

1. Press the OPEN/CLOSE Disk Tray (▲), to open the CD door.
2. Place the CD with the label side up into the CD compartment, and then press the OPEN/CLOSE Disk Tray ▲, button to close the disc tray.
3. If there is no disc or the disc can't be read, "No disc" will show on the display.
4. The total number of tracks will display on the display, then press the button to play the rst track of CD/ MP3 disc automatically.



**To pause playback:** Press the ►|| button to pause the playback. And resume playback by press this button again.

**To stop playback:** Press the ■ button to stop playback.

**Skiping to another track:** Press the ◀▶ buttons to skip backwards to the beginning of the track or previous track or skip forwards to the next track. Press and hold the ◀▶ buttons to perform fast forward/reverse playback.

## Repeat playback



1. Press the REPEAT button repeatedly to choose a function.

	It will play the current track repeatedly.
	It will play all les in the current folder repeatedly (for data CDs only).
	Alle Titel wiederholen.

2. Press the REPEAT button once more again, the REPEAT function will turn off.

## Random playback

All tracks on the disc can be played in a random order.



1. Press the RANDOM button on the remote control. The  indicator will show on the display. All tracks will be played randomly.
2. Press the  buttons to playback the next random track.
3. After all the tracks have played once, the playback will stop automatically.
4. To cancel random playback, press the RANDOM button during Random playback. Normal playback will resume.

## Intro playback

1. Press the INTRO button on the remote control. The "INTR" indicator will show on the display. The unit will play the rst 10 seconds of each track.
2. Press the INTRO button on the remote control again to resume normal playback.

## Programme setting

User can program up to 20 tracks in any desired order. And Programme mode is activated while in STOP mode.

1. Press the MEMORY button to enter programme mode..
2. Press the  buttons to select the track that you want to preset.
3. Press the ENTER button to confrm the track.
4. Repeat steps 2-3 to programme more tracks. When nished selecting tracks, press the , button to start playback of the programmed tracks.

**Programme cancel:** Press the  button twice, or open the disk tray and close it again to erase the memory.



---

## BT OPERATION

---

The unit has a BT function that can receive a signal within 8 metres.  
Pairing the unit with a BT device to listen to music:

1. Press the MODE button repeatedly to select BT mode.
  2. If the unit is not paired with any BT device, the right hand corner will show a flash the BT symbol.
  3. Activate your BT device and select the search mode.
  4. "Worldwide CD" will appear on your BT device list.
  5. Select "Worldwide CD" and enter "0000" for the password if necessary.
  6. To disconnect the BT function, switch to another function on the unit or disable the function from your BT device.
- 
1. The operational range between the unit and the device is approximately 8 metres.
  2. If the signal strength is weak, your BT receiver may disconnect, but it will re-enter pairing mode automatically.
  3. For better signal reception, remove any obstacles between the unit and the BT device.
  4. This unit supports A2DP (Advanced Audio Distribution Profile) and AVRCP (Audio Video remote Control Profile) functions. This can only be paired with one BT device at one time.
  5. Compatibility with all devices and media types is not guaranteed.
  6. Some mobile phones with the BT function may connect and disconnect as you make and end calls. This is not an indication of a problem with your unit.
  7. If the unit without connect BT device, it automatically turns to Standby mode after 15 minutes.

---

## AUX OPERATION

---

There is an "AUDIO IN" socket located at the rear of the unit. Analogue audio sound signals from other sources can be input to the unit through this socket.

1. Connect the input to another audio device via an AUX cable (not included) with an "AUDIO IN" socket.
2. Press the MODE button repeatedly to select AUX in mode.
3. Press the VOL +/- buttons on the unit or press the VOL +/- buttons on the remote control to adjust the volume control for your desired sound output level.
4. In AUX mode, operate your audio device directly for playback features.

---

## SLEEP SETTING

---

This function allows you to program the unit to turn to standby mode by itself after a set period of time.

1. To activate the sleep function, press the SLEEP button repeatedly. The time will change in the below sequence on every press:

→ **Sleep OFF** → **15MINS** → **30MINS** → **45MINS** → **60MINS**

2. When your desired sleep time appears in the display, stop pressing the button and the sleep function will be activated in two seconds. "⌚" will show on the display. Also the time remaining until switch off is displayed next to the symbol in the display.
3. When the sleep timer counts down to zero, the unit will turn to standby mode. To turn the sleep function off while the sleep timer is still counting down, press the SLEEP button repeatedly to select "SLEEP OFF". "⌚" will disappear from the display.
4. Press the SLEEP button once to show the sleep timer status on the display when it is turned on.

### Alternatively:

1. Press the MENU button on the remote control to display the function main menu. Press the PRESET  $\wedge/\vee$  buttons to select Main menu, and then press the SELECT button to confirm.
2. Press the PRESET  $\wedge/\vee$  buttons to select Sleep mode, and then press the SELECT button to confirm.
3. Press the PRESET  $\wedge/\vee$  buttons to select sleep timer, and then press the SELECT button to confirm.

---

## SETTING THE ALARM

---

1. Press the ALARM button on the remote control, the display shows "Alarm (1 or 2): Off [hh:mm]".
2. Press the PRESET  $\wedge/\vee$  buttons to select the Alarm number (1 or 2) and then press the SELECT button to start the setting of the following parameters.

For the following setting, press the PRESET  $\wedge/\vee$  buttons to select then press the SELECT button to confirm.

Enable	Off/ Daily/ Once/ Weekends/ Weekdays
Time	(Alarm On time)
Mode	Buzzer/ Internet radio/ Spotify/ DAB/ FM
Preset	Last Listened/ (Preset station)
Volume	Muted, 1-32
Save	Save and confirm the alarm setting

Finally, select "Save" and press the SELECT button to save the alarm setting. When the alarm is set, the alarm icon will appear on the display during standby mode.

To turn off the alarm when it sounds, press the STANDBY or ALARM button. During Standby mode, press the ALARM button repeatedly to turn the saved Alarm on/off.

### Canceling the Alarm

1. Press the ALARM button on the remote control, the display shows "Alarm (1 or 2): On [hh:mm]".
2. Press the PRESET  $\wedge/\vee$  buttons to select the Alarm number (1 or 2) and then press SELECT to start the setting of the timer.
3. Press the PRESET  $\wedge/\vee$  buttons to select "Enable" then press the SELECT button to confirm.
4. Press the PRESET  $\wedge/\vee$  buttons to select "Off" then press the SELECT button to confirm.
5. Finally, select "Save" and press the SELECT button to save the setting.

---

If no button is pressed within approx. 15 seconds, the unit exits timer setting mode automatically.

---

# Chal-Tec

Chal-Tec GmbH  
Wallstr. 15 10179 Berlin, Germany  
[www.chal-tec.com](http://www.chal-tec.com)

The Spotify software is subject to third party licenses found here:

<https://www.spotify.com/connect/third-party-licenses>

All listed brands are trademarks of their companies. Errors and omissions excepted, and subject to technical change. Our general terms of delivery and payment are applied.

---

## DISPOSAL CONSIDERATIONS

---



If there is a legal regulation for the disposal of electrical and electronic devices in your country, this symbol on the product or on the packaging indicates that this product must not be disposed of with household waste. Instead, it must be taken to a collection point for the recycling of electrical and electronic equipment. By disposing of it in accordance with the rules, you are protecting the environment and the health of your fellow human beings from negative consequences. For information about the recycling and disposal of this product, please contact your local authority or your household waste disposal service.

This product contains batteries. If there is a legal regulation for the disposal of batteries in your country, the batteries must not be disposed of with household waste. Find out about local regulations for disposing of batteries. By disposing of them in accordance with the rules, you are protecting the environment and the health of your fellow human beings from negative consequences.

---

## DECLARATION OF CONFORMITY

---



**Manufacturer:**

Chal-Tec GmbH, Wallstrasse 16, 10179 Berlin, Germany.

**Importer for Great Britain:**

Berlin Brands Group UK Limited  
PO Box 42  
272 Kensington High Street  
London, W8 6ND  
United Kingdom

Hereby, Chal-Tec GmbH declares that the radio equipment type Worldwide CD is in compliance with Directive 2014/53/EU. The full text of the EU declaration of conformity is available at the following internet address: [use.berlin/10032755](http://use.berlin/10032755)

**For Great Britain:** Hereby, Chal-Tec GmbH declares that the radio equipment type Worldwide CD is in compliance with the relevant statutory requirements. The full text of the declaration of conformity is available at the following internet address: [use.berlin/10032755](http://use.berlin/10032755)



Chère cliente, cher client,

Toutes nos félicitations pour l'acquisition de ce nouvel appareil. Veuillez lire attentivement les instructions suivantes de branchement et d'utilisation afin d'éviter d'éventuels dommages. Le fabricant ne saurait être tenu pour responsable des dommages dus au non-respect des consignes de sécurité et à la mauvaise utilisation de l'appareil.



---

## SOMMAIRE

---

Fiche technique	64
Consignes de sécurité	65
Aperçu de l'appareil	67
Télécommande	68
Branchement	71
Mise en service	72
Paramètres système	73
Radio Internet	77
Spotify Connect	78
Télécommande par le net	79
Lecture de USB	80
Radio DAB	81
Radio FM	83
Utilisation du CD	84
Connexion BT	86
Lecture par la prise AUX	87
Mise en veille automatique	87
Fonction réveil	88
Conseils pour le recyclage	90
Déclaration de conformité	90

---

## FICHE TECHNIQUE

---

<b>Numéro d'article</b>	<b>10032755</b> <b>10032756</b>
<b>Alimentation de l'adaptateur</b>	100-240V ~ 50/60 Hz
<b>Sortie USB</b>	5 V  , 1 A
<b>Audio</b>	
Puissance de sortie	2 x 5 W RMS
<b>Radio FM</b>	
Plage de fréquences	87,5 MHz - 108 MHz
<b>CD</b>	
Plage de fréquences	20 Hz - 20 KHz
<b>DAB</b>	
Plage de fréquences	174-240 MHz
<b>BT</b>	
Bande de fréquences	2402–2484 MHz
Puissance de radiofréquence maximale	4 dBm
<b>WLAN</b>	
Standard	802.11 b/g/n
Bande de fréquences	2412–2484 MHz
Puissance de radiofréquence maximale	20 dBm



---

## CONSIGNES DE SÉCURITÉ

---

### Consignes générales de sécurité

- Lisez attentivement toutes les instructions avant d'utiliser l'appareil et conservez le mode d'emploi pour vous y référer ultérieurement.
- N'utilisez que la tension indiquée sur la plaque signalétique de l'appareil. Assurez-vous que votre prise de courant est mise à la terre.
- L'appareil doit être placé sur une surface plane et stable et ne doit pas être exposé aux vibrations.
- Veuillez ne pas placer l'appareil sur des surfaces inclinées ou instables, car l'appareil risque de tomber.
- La prise de courant doit être proche de l'appareil et facilement accessible.
- Évitez les températures extrêmes, chaleur et froid.
- Tenez l'appareil éloigné des sources de chaleur telles que les radiateurs ou les cuisinières à gaz / électriques. N'exposez pas l'appareil à l'ensoleillement direct ou à d'autres sources de chaleur.
- Ne placez jamais de bougies ou d'objets similaires avec une flamme libre sur l'appareil.
- Afin de réduire les risques d'incendie, d'électrocution et de dommages à l'appareil, ne l'exposez pas à la pluie, à l'humidité ou à l'égouttement ou aux éclaboussures de liquides. Il ne doit pas y avoir d'objets remplis d'eau, tels que des vases à fleurs, placés sur l'appareil.
- Tout liquide renversé sur l'appareil risque de causer de graves dommages. Si cela se produit, éteignez immédiatement l'appareil et débranchez la fiche secteur de la prise. Contactez ensuite le service client.
- Ne recouvrez pas les ouvertures de ventilation de l'appareil et ne laissez pas les rideaux et autres matériaux entrer dans les ouvertures de ventilation pour éviter que l'appareil ne surchauffe et provoque un incendie ou un choc électrique.
- Ne placez pas l'appareil dans une bibliothèque fermée, un placard intégré ou un autre espace exigü. Assurez-vous que l'appareil soit à une distance minimale de 10 cm de toutes les surfaces et objets environnants pour assurer une ventilation adéquate.

### Sécurité

- Débranchez toujours l'appareil de la prise avant de connecter la radio à un autre appareil ou de le déconnecter d'un autre appareil ou de déplacer la radio.
- Ne laissez pas la prise d'alimentation de la radio branchée pendant un orage.
- L'appareil chauffe lorsqu'il est utilisé pendant une longue période. Ceci est normal et n'indique pas de problème avec l'appareil.

### **Branchement sur le secteur**

- Veillez à ne pas poser l'appareil sur son câble d'alimentation, car le poids de l'appareil pourrait endommager le câble et constituer un risque pour la sécurité.
- Si le câble secteur est endommagé, il doit être remplacé par le service client du fabricant ou une autre personne qualifiée afin d'éviter tout dommage.

### **Parasites**

- Ne placez pas la radio sur ou à proximité d'autres appareils susceptibles de provoquer des interférences électromagnétiques. Si vous placez la radio près d'un autre appareil, la qualité de lecture de la radio peut en être affectée et il se peut qu'il y ait des parasites.

### **Surveillance**

- Les enfants qui se trouvent à proximité de l'appareil doivent être surveillés afin qu'ils ne l'utilisent pas comme un jouet.
- Ne laissez personne, en particulier les enfants, insérer des objets ou autres dans les trous, les connecteurs et autres ouvertures de l'appareil, car cela pourrait provoquer un choc électrique mortel.

### **Utilisation/ entretien/ maintenance**

- Ne retirez pas de vis vous-même pour réduire le risque de choc électrique. L'appareil ne contient aucune pièce pouvant être réparée par l'utilisateur. Confiez tous les travaux d'entretien à un personnel qualifié dans cette spécialité.
- Ne retirez pas et n'ouvrez pas les caches fixes de l'appareil, car cela pourrait libérer une tension électrique dangereuse.
- Débranchez le câble d'alimentation avant de nettoyer l'appareil.
- N'utilisez pas de tampon à récurer ou de produits de nettoyage agressifs, car cela pourrait endommager la surface de l'appareil.
- N'utilisez aucun liquide pour nettoyer l'appareil.

## APERÇU DE L'APPAREIL

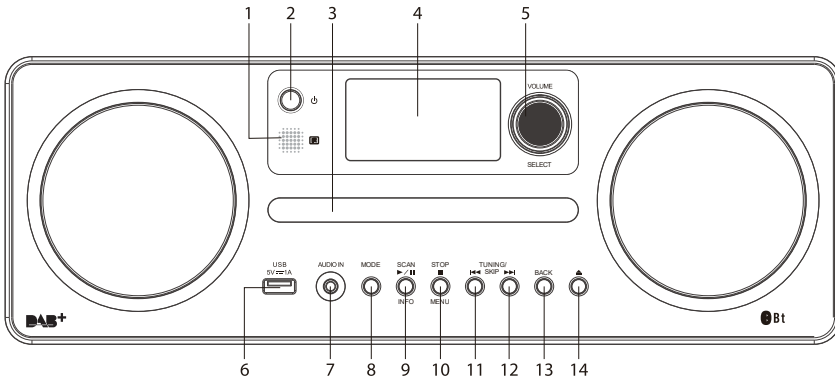

- |   |                              |    |  |
|---|------------------------------|----|--|
| 1 | Capteur IR                   | 9  | Scan/lecture/Info                      |
| 2 | Marche/veille                | 10 | STOP/Menu                              |
| 3 | Tiroir à CD                  | 11 | Recherche de stations /titre précédent |
| 4 | Écran                        | 12 | Recherche de stations /titre suivant   |
| 5 | Volume +/-                   | 13 | RETOUR                                 |
| 6 | Port de charge USB (5 V/1 A) | 14 | ouvrir/fermer le tiroir à CD           |
| 7 | Entrée Audio                 |    |  |
| 8 | Mode de fonctionnement       |    |  |

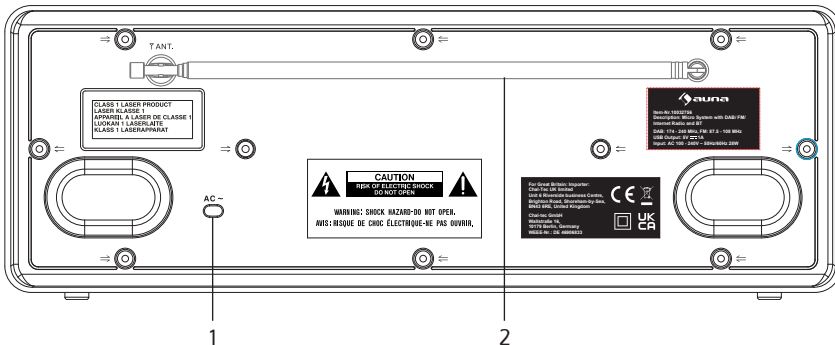

- |   |                      |   |                |
|---|----------------------|---|----------------|
| 1 | prise d'alimentation | 2 | antenne rigide |
|---|----------------------|---|----------------|

## TÉLÉCOMMANDE

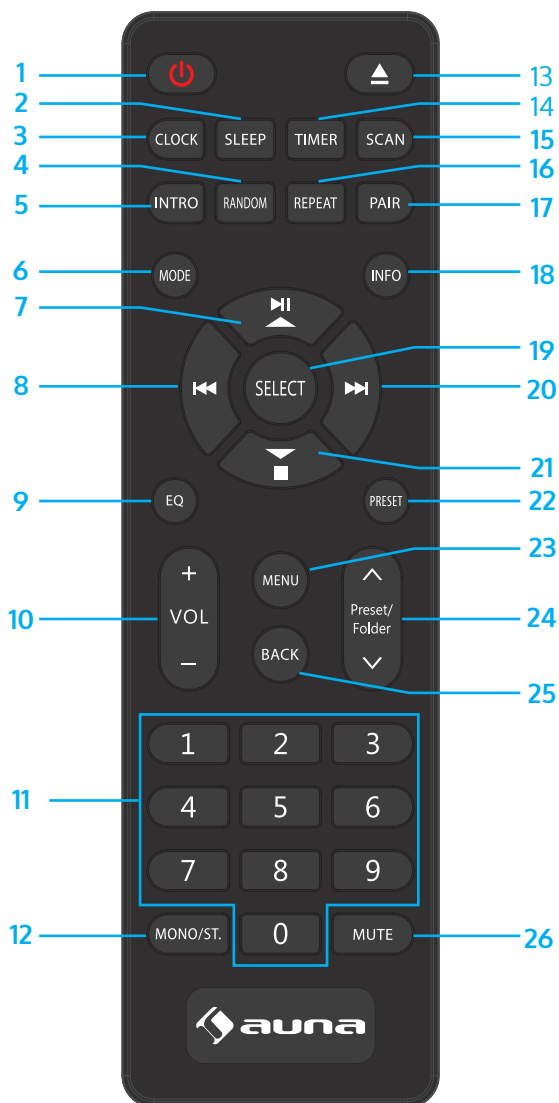

- |    |                                     |    |                              |
|----|-------------------------------------|----|------------------------------|
| 1  | Marche/veille                       | 15 | Scanner                      |
| 2  | Minuterie d'arrêt automatique       | 16 | Répétition                   |
| 3  | Heure                               | 17 | Appairage BT                 |
| 4  | Lecture aléatoire                   | 18 | Info                         |
| 5  | Titres de lecture                   | 19 | Entrée / Confirmation        |
| 6  | Mode                                | 20 | Titel vor                    |
| 7  | Lecture/Pause<br>Touche flèche haut | 21 | Touche fléchée bas           |
| 8  | Titre précédent                     | 22 | Preset                       |
| 9  | Egaliseur                           | 23 | Menu                         |
| 10 | Volume +/-                          | 24 | Mémoire haut/bas<br>Annuaire |
| 11 | Touches numériques                  | 25 | Retour                       |
| 12 | Mono/Stéréo                         | 26 | Muet                         |
| 13 | Ouvrir/fermer le tiroir à CD        |    |                              |
| 14 | Minuterie                           |    |                              |

## Remplacement de la pile de la télécommande

Appuyez sur le couvercle du compartiment à pile et sortez le support de pile. Insérez deux piles LR03 (non incluse) dans le support de la télécommande et veillez à respecter les marques de polarité «+» et «-» sur la pile lorsque vous l'insérez dans son logement. Insérez le support de batterie avec la batterie installée dans le compartiment en appuyant légèrement jusqu'à ce qu'il s'enclenche.

## Manipulation de la pile

- Une utilisation incorrecte ou incorrecte de la pile peut provoquer une corrosion ou une fuite de la pile et provoquer un incendie, des dommages matériels ou des blessures corporelles.
- Utilisez uniquement le type de pile spécifié dans le mode d'emploi.
- Ne jetez pas les piles usagées aux ordures ménagères. Jetez-les conformément aux directives locales.
- Retirez la pile de la télécommande si vous ne l'utilisez pas pendant une période prolongée, car cela pourrait provoquer une corrosion ou une fuite de la batterie, ce qui pourrait entraîner des blessures corporelles, des dégâts matériels et/ou un incendie.

## Rayon d'action de la télécommande

Le capteur de télécommande à l'avant de l'appareil répond aux commandes émises par la télécommande jusqu'à une distance de 4 mètres à l'intérieur d'un angle maximum de 60 degrés.

Le rayon de fonctionnement dépend également de la luminosité de la pièce.

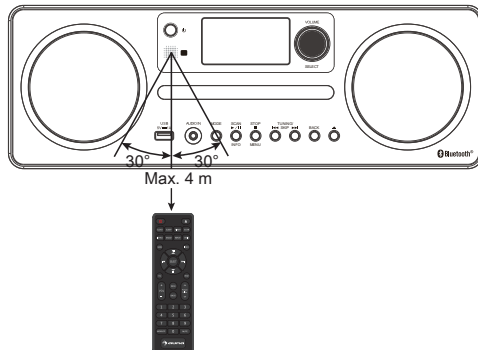

---

## BRANCHEMENT

---

### Branchement de l'appareil au secteur

Déroulez complètement le câble d'alimentation de l'appareil. Branchez le câble sur le côté de l'adaptateur à la prise de l'appareil et branchez la fiche à l'autre extrémité du câble dans la prise de secteur. L'appareil est maintenant connecté au secteur et peut être utilisé.

**ATTENTION** : Si vous connectez l'appareil à une autre source d'alimentation, vous risquez de l'endommager.

### Connexion au réseau

Réseau sans fil

1. Tout d'abord, vérifiez que tous les voyants (LINK/ACT) de votre connexion LAN ou du routeur sont allumés.
2. Suivez maintenant les instructions du chapitre "Mise en service et utilisation". Il est recommandé de recourir à l'assistant de configuration dans les Préférences Système.

---

**ATTENTION** : Ce périphérique ne peut pas être connecté directement à un modem indépendant. Un routeur ou un modem intégré dans un routeur est nécessaire. Comme il existe différentes configurations de connexion, suivez les instructions de votre fournisseur de services de télécommunication, de votre fournisseur de réseau et de votre guide des paramètres.

---

---

## MISE EN SERVICE

---

### Allumer/éteindre l'appareil

Lorsque vous allumez l'appareil pour la première fois, l'écran affiche "Welcome to Internet Radio" et vous guide à travers l'assistant d'installation.

1. Appuyez sur le bouton veille de l'appareil ou de la télécommande pour allumer la radio.
2. Appuyez sur le bouton Veille pour remettre l'appareil en mode veille.



Appuyez plusieurs fois sur la touche MODE pour basculer entre les modes Radio Internet, Podcasts, Spotify Connect, Radio DAB, Radio FM, CD, USB, BT et AUX IN.

---

Remarque : Si l'appareil est allumé mais n'est pas utilisé pendant 15 minutes, il passe automatiquement en mode veille. Pour éteindre complètement l'appareil, débranchez la fiche de la prise. Lorsque vous ne l'utilisez pas, éteignez complètement l'appareil pour économiser de l'énergie.

---

### Réglage du volume

Pour régler le volume, appuyez sur les boutons VOL +/- . Si vous voulez couper complètement le son, appuyez sur le bouton MUTE. Si vous voulez poursuivre la lecture avec le son, appuyez à nouveau sur la touche MUTE ou sur les touches VOL +/- .

### Navigation dans le menu

1. Appuyez sur le bouton MENU pour accéder au menu.
2. Appuyez sur les touches PRESET  $\wedge/\vee$  pour faire votre sélection.
3. Appuyez sur le bouton SELECT ou ENTER sur télécommande ou ENTER sur télécommande pour confirmer votre sélection.



## PARAMÈTRES SYSTÈME

Appuyez sur le bouton MENU pour afficher le menu, appuyez sur PRESET  $\wedge/\vee$ , pour sélectionner les paramètres système et appuyez sur le bouton SELECT ou ENTER sur télécommande ou ENTER sur télécommande pour confirmer.

### Egaliseur

Cet appareil prend en charge une variété d'égaliseurs et d'effets sonores. Appuyez sur le bouton EQ pour accéder au menu de réglage de l'égaliseur. Vous pouvez également appuyer sur PRESET  $\wedge/\vee$ , pendant la configuration du système pour sélectionner Egaliseur et appuyer sur SELECT ou ENTER sur télécommande pour confirmer.

1. L'écran affiche: LAT> CLASSIC> ROCK> POP> JAZZ
2. Appuyez sur la touche PRESET  $\wedge/\vee$  pour sélectionner le réglage désiré et appuyez sur la touche SELECT ou ENTER sur télécommande pour confirmer la sélection.

### Réseau

1. Pendant la configuration du système, appuyez sur PRESET  $\wedge/\vee$ , pour sélectionner "Réseau" et appuyez sur le bouton SELECT ou ENTER sur télécommande pour confirmer.
2. Appuyez sur la touche PRESET  $\wedge/\vee$ , pour sélectionner le réglage désiré et appuyez sur la touche SELECT ou ENTER sur télécommande pour confirmer la sélection.

<b>Assistant réseau</b>	SSID - Choisissez le réseau sans fil désiré. Rescan – Recherchez les réseaux disponibles. Manual config – Sélectionner le réseau sans fil avec DHCP activé/désactivé.
<b>Configuration PBC-Wifi</b>	Recherche – recherchez les réseaux disponibles. Confi-guration manuelle – choisissez un réseau sans fil avec DHCP activé/désactivé
<b>Paramètres d'affichage</b>	Sur la radio, sélectionnez PBC et appuyez sur la touche PBC de l'appareil auquel vous voulez vous connecter. Ap-puyez sur la touche ENTER pour continuer.
<b>Réglages manuels</b>	Réseau sans fil avec DHCP activé/désactivé.

<b>Code PIN de la télécommande</b>	Vous permet de définir un code PIN qui devra être saisi avant que l'appareil puisse être connecté au réseau à distance.
<b>Profil réseau</b>	Affiche le réseau auquel vous êtes connecté.
<b>Effacer les paramètres du réseau</b>	Sélectionnez si vous voulez supprimer le paramètre réseau.
<b>Connexion réseau</b>	Vous permet de choisir si l'appareil doit rester connecté au réseau lorsqu'il est en veille et qu'il n'est pas en mode radio réseau.

- Appuyez sur la touche BACK de l'appareil ou de la télécommande pour abandonner les réglages et retourner au point de menu précédent.

### Heure/Date (Time/Date)

La date et l'heure peuvent être réglées automatiquement tant que l'appareil est connecté à Internet ou à une station de radio DAB/FM. Vous pouvez aussi régler la date et l'heure manuellement. En mode paramètres système, appuyez sur la touche PRESET  $\wedge/\vee$ , pour sélectionner date/heure et confirmez en appuyant sur la touche SELECT ou ENTER sur télécommande.

- Les chiffres de la date se mettent à clignoter à l'écran.
- Pour régler le jour, appuyez sur la touche PRESET  $\wedge/\vee$  et confirmez en appuyant sur la touche SELECT ou ENTER sur télécommande.
- Répétez l'étape 2 pour régler mois /année/heure/minute.
- Le réglage de la date et de l'heure est maintenant terminé

<b>Actualisation automatique</b>	Actualisations par le réseau DAB/FM ou pas d'actualisation.
<b>Réglage du format</b>	Format horaire 12/24
<b>Fuseau horaire</b>	Choix du fuseau horaire. (disponible seulement si l'actualisation automatique par le réseau est activée.)
<b>Heure d'été/heure d'hiver</b>	Choix de l'heure d'été ou d'hiver. (disponible seulement si l'actualisation automatique par le réseau est activée.)

Remarque : le réglage automatisé de l'heure par défaut est „Actualisation par le réseau“. Si vous préférez régler l'heure manuellement, il est conseillé de désactiver l'actualisation automatique.

## Mode veille / Standby

Utilisez le mode veille pour éteindre l'appareil au bout d'une durée déterminée. Utilisez la veille inactive pour éteindre l'appareil après une durée de lecture déterminée.

1. Dans les réglages du système, sélectionnez "Veille inactive" via PRESET  $\wedge/\vee$  et confirmez avec SELECT ou ENTER sur télécommande.
2. L'écran affiche : Arrêt > 2 heures > 4 heures > 5 heures > 6 heures
3. Sélectionnez le nombre d'heures souhaité avec PRESET  $\wedge/\vee$  et confirmez avec SELECT ou ENTER sur télécommande.

## Langue

1. Dans les paramètres système, appuyez sur PRESET  $\wedge/\vee$  pour sélectionner la langue désirée et appuyez sur le bouton SELECT ou ENTER sur télécommande pour confirmer.
2. Appuyez sur PRESET  $\wedge/\vee$  pour afficher la langue de votre choix.
3. Appuyez sur le bouton SELECT ou ENTER sur télécommande pour confirmer.

## Paramètres usine

Il peut arriver que vous deviez réinitialiser votre appareil aux paramètres d'usine, surtout si vous avez déménagé. Si vous avez des problèmes de réception, vous pouvez également réinitialiser l'appareil aux paramètres d'usine et réessayer. Si vous déménagez dans une autre région du pays et recevez des stations DAB + locales et nationales dans votre région, vos stations pré-réglées ne seront peut-être plus disponibles.

1. Dans les paramètres système, appuyez sur PRESET  $\wedge/\vee$  pour sélectionner "Factory Reset" et appuyez sur la touche SELECT ou ENTER sur télécommande pour confirmer.
2. Appuyez sur PRESET  $\wedge/\vee$  pour sélectionner "Yes" et appuyez sur SELECT ou ENTER sur télécommande pour confirmer ou sélectionnez "No" pour annuler.

---

Remarque : Si vous restaurez les paramètres d'usine, toutes les stations de radio, Internet et les stations DAB et FM pré-réglées que vous avez définies seront supprimées.

---

## Software Update

1. Dans les paramètres système, appuyez sur la touche PRESET  $\wedge/\vee$  pour sélectionner "Software Update" et appuyez sur la touche SELECT ou ENTER sur télécommande pour confirmer.
2. Appuyez sur PRESET  $\wedge/\vee$  pour sélectionner "Auto Check" ou "Check Now" et appuyez sur SELECT ou ENTER sur télécommande pour confirmer.

ATTENTION : Avant de télécharger le logiciel, vérifiez que la prise d'alimentation de la radio est branchée et que la connexion est stable. Eteindre l'appareil ou couper l'alimentation pendant le téléchargement du logiciel peut entraîner un dysfonctionnement et/ou endommager l'appareil.

## Assistant d'installation (Setup Wizard)

L'assistant d'installation est disponible dans les paramètres du système. Vous pouvez passer par l'assistant d'installation pour configurer l'heure/la date et le réseau. Ensuite, votre radio est prête à fonctionner.

## Info

1. Dans les paramètres système, appuyez sur PRESET  $\wedge/\vee$  pour sélectionner "Info" et appuyez sur SELECT ou ENTER sur télécommande pour confirmer.
2. La version du logiciel, la version Spotify, l'identifiant de la radio et le nom de l'appareil s'affichent à l'écran.

## RADIO INTERNET

Cet appareil peut lire des milliers de stations de radio et de podcasts du monde entier via la connexion Internet haut débit. Si vous avez sélectionné le mode Radio Internet, la radio se connecte au portail Frontier Silicon Internet Radio pour télécharger une liste de stations. Lorsqu'une station est sélectionnée, la radio se connecte directement à celle-ci.



Appuyez plusieurs fois sur la touche MODE pour sélectionner le mode Radio Internet. Lorsque l'appareil est en mode radio Internet, vous pouvez accéder au menu en appuyant sur la touche MENU de la télécommande.

Vous pouvez choisir parmi les options suivantes : "Dernière écoute", "Liste des chaînes", "Paramètres système" et "Menu principal". Appuyez sur PRESET  $\wedge/\vee$  pour sélectionner et confirmez en appuyant sur la touche.

### Dernièrement écouté

1. Appuyez sur PRESET  $\wedge/\vee$  pour sélectionner l'historique des stations précédemment écoutées.
2. Appuyez sur la touche SELECT ou ENTER sur télécommande pour confirmer.

### Liste de stations

Appuyez sur PRESET  $\wedge/\vee$  pour sélectionner parmi les options énumérées dans le tableau ci-dessous et appuyez sur la touche SELECT ou ENTER sur télécommande pour confirmer.

<b>Local, "Pays"</b>	Vous pouvez rechercher spécifiquement des stations dans votre pays. A l'intérieur de cette recherche, vous pouvez affiner les résultats par genre, ou voir toutes les stations de radio.
<b>Station</b>	<p>Vous pouvez sélectionner des stations parmi les différentes catégories de ce menu : emplacement, genre, stations populaires, nouvelles stations.</p> <p>Vous pouvez également rechercher des stations en utilisant des mots-clés. Le nom et la description de la station sélectionnée sont affichés sur l'écran.</p> <p>Appuyez plusieurs fois sur INFO pour afficher plus d'informations sur la station. Les informations affichées sont successivement Nom/Description, Genre/Emplacement, Fiabilité, Vitesse de transmission/Codec/Fréquence d'échantillonnage, Tampon de lecture et Date actuelle.</p>

## Mémorisation de stations (Presets) ^/√

**Ces stations ne sont mémorisées que dans votre Radio et ne sont pas accessibles pour les autres radios.**

1. Pour mettre en mémoire une station de radio Internet, maintenez le bouton MEMORY enfoncé jusqu'à ce que l'écran affiche "Save to Presets".
2. Pour enregistrer la station actuelle, vous pouvez sélectionner l'un des 10 emplacements de mémoire disponibles. Pour sélectionner un numéro, appuyez sur PRESET ^/√ et confirmez votre sélection en appuyant sur SELECT ou ENTER sur télécommande.

### Appeler une station mémorisée

1. Pour sélectionner une station mémorisée, appuyez sur la touche MEMORY, puis sur PRESET ^/√ pour sélectionner l'une des stations mémorisées dans l'appareil.
2. Appuyez sur le bouton SELECT ou ENTER sur télécommande pour confirmer votre sélection.

---

REMARQUE : La mise en mémoire et le rappel de la station en registre se fait de la même façon pour les radios Internet, DAB et FM.

---

---

## SPOTIFY CONNECT

---

Utilisez votre smartphone, votre tablette ou votre ordinateur comme télécommande pour Spotify. En savoir plus sur [spotify.com/connect](https://spotify.com/connect).



### Licences

Le logiciel Spotify est soumis aux droits d'utilisation de tiers, disponibles à la page suivante : <https://www.spotify.com/connect/third-party-licenses>

---

## TÉLÉCOMMANDE PAR LE NET

---

L'appareil peut être utilisé via Net-Remote à partir d'un smartphone ou d'une tablette avec système iOS ou Android. En téléchargeant l'application UNDOK vous pouvez voir tous les modes (radio Internet, lecture de musique, DAB, FM et Bluetooth) et sélectionner le mode désiré sur votre tablette ou smartphone.

Avant d'utiliser l'application UNDOK, assurez-vous que votre smartphone/tablette est connecté au même réseau Wi-Fi que votre appareil. Lancez l'application. L'application démarre et recherche le périphérique sur le réseau. Confirmez la connexion Net Remote sur votre appareil.

Lorsque vous connectez votre smartphone / tablette à votre appareil pour la première fois, il se peut que l'application demande un code pin. Le code pin d'origine est 1234. Si vous souhaitez modifier ce pin pour des raisons de sécurité, vous pouvez le faire dans Paramètres système : Paramètres système > Réseau > Net Remote > Configuration du code pin

### Remarque :

- Si le smartphone / tablette a déjà été connecté à l'appareil et y avait accès, ces appareils se connecteront automatiquement à votre radio dès que vous ouvrirez l'application.
- Si un smartphone ou une tablette supplémentaire sur lequel l'application est installée est connecté au réseau et que l'application est ouverte, la connexion d'origine est interrompue et la radio se connecte au nouveau périphérique.

---

## LECTURE DE USB

---

En mode USB, l'appareil lit les fichiers MP3, si un périphérique USB est connecté.

1. Appuyez sur la touche  $\wedge/\vee$  puis sur SELECT ou ENTER sur télécommande pour choisir un fichier MP3/WMA.

Taste	Fonction
▶/II	Appuyez pour interrompre ou reprendre la lecture.
◀◀	Appuyez pour passer au titre précédent. Appuyez et maintenez pour rembobiner en arrière le titre précédent.
▶▶	Appuyez pour passer au titre suivant. Appuyez et maintenez pour rembobiner en arrière le titre suivant.

---

Remarques :

L'appareil lit uniquement les fichiers MP3 et WMA. L'appareil prend en charge les versions USB 1.1 et 2.0

Les supports de stockage jusqu'à 32 Go sont pris en charge. L'appareil peut ne pas être compatible avec tous les périphériques de stockage USB. Ceci n'est pas signe d'un problème de l'appareil.

---

### Mode de répétition

En mode lecteur de musique, appuyez sur les touches  $\wedge/\vee$ , pour sélectionner "répéter la lecture" et appuyez sur la touche pour activer ou désactiver le mode de répétition.

### Recharger un appareil externe

Sur le port USB, vous pouvez recharger un appareil externe par câble USB (non fourni).

L'intensité maximale de charge est de 1 A.

Il n'y a aucune garantie que tous les appareils externes puissent être chargés.



## RADIO DAB

Appuyez plusieurs fois sur la touche MODE pour sélectionner "Radio DAB". L'appareil passe en mode DAB et lance la recherche automatique. Pendant la recherche, l'écran affiche "Recherche ..." et une barre indiquant la progression et les stations trouvées jusqu'à présent. (F.7) Lorsque la recherche est terminée, l'appareil sélectionne la première station trouvée de manière alphanumérique. Pour rechercher les stations trouvées, appuyez sur les touches  $\wedge/\vee$  et pour sélectionner et confirmer une station, appuyez sur la touche SELECT ou ENTER sur télécommande.



### Liste de stations

1. En mode DAB, appuyez sur la touche MENU pour accéder au mode DAB.
2. Appuyez sur les touches  $\wedge/\vee$ , pour choisir la "liste des stations" et confirmez en appuyant sur la touche SELECT ou ENTER sur télécommande.
3. Une liste des stations DAB+ s'affiche ensuite à l'écran.

### Recherche automatique

1. Appuyez sur la touche MENU puis appuyez sur les touches  $\wedge/\vee$ , pour sélectionner "recherche". Confirmez en appuyant sur la touche SELECT ou ENTER sur télécommande.
2. L'écran affiche "Recherche ..." et une barre indiquant la progression de la recherche.
3. Toutes les stations trouvées sont stockées automatiquement. Pour consulter la liste des stations trouvées et démarrer la lecture d'une station donnée, sélectionnez avec les touches  $\wedge/\vee$  et confirmez en appuyant sur la touche SELECT ou ENTER sur télécommande.

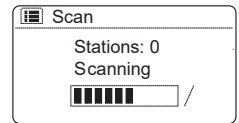

### Réglage manuel des stations

En plus du réglage automatique des stations, vous pouvez également régler les stations manuellement. Cela peut être utile si vous avez réorienté l'antenne ou si la recherche automatique a sauté des stations.

1. Sur la télécommande de votre appareil, appuyez sur la touche MENU.
2. Appuyez sur les touches  $\wedge/\vee$ , pour sélectionner "réglage manuel des stations" et confirmez en appuyant sur la touche SELECT ou ENTER sur télécommande.
3. L'écran affiche Multiplex 5A à 13F.
4. Pour choisir la station, appuyez sur les touches  $\wedge/\vee$  et confirmez en appuyant sur la touche SELECT ou ENTER sur télécommande.

### Options d'affichage DAB $\wedge/\vee$

Chaque fois que vous appuyez sur la touche INFO de la télécommande ou de l'appareil, l'écran affichera les options d'affichage suivantes : Type de programme DLS- Ensemble / signal d'erreur de fréquence / force et taux de transmission / codec / Date de la station.

### Supprimer les stations indisponibles

Vous avez la possibilité de supprimer les stations qui ne sont plus disponibles.

1. En mode DAB appuyez sur la touche MENU et choisissez avec les touches  $\wedge/\vee$  "supprimer les stations non disponibles" puis confirmez en appuyant sur la touche SELECT ou ENTER sur télécommande.
2. Pour choisir "oui" appuyez sur les touches  $\wedge/\vee$  et appuyez sur SELECT ou ENTER sur télécommande pour confirmer, ou choisissez NON pour interrompre la procédure.

### Compression de la plage dynamique (DRC)

Si vous écoutez de la musique avec une plage dynamique étendue dans un environnement bruyant, il peut être utile de comprimer cette plage.

1. En mode DAB, appuyez sur la touche MENU et choisissez "DRC" avec les touches  $\wedge/\vee$  puis confirmez votre choix en appuyant sur la touche SELECT ou ENTER sur télécommande.
2. Appuyez sur les touches  $\wedge/\vee$  pour paramétrer "DRC haut/moyen/désactivé" et appuyez sur la touche SELECT ou ENTER sur télécommande pour confirmer votre réglage.

### Ordre des stations

Vous avez la possibilité de lister vos chaînes dans un ordre spécifique.

1. En mode DAB, appuyez sur la touche MENU et choisissez "ordonnancement des stations" avec les touches  $\wedge/\vee$  puis confirmez votre choix en appuyant sur la touche SELECT ou ENTER sur télécommande.
2. Appuyez sur les touches  $\wedge/\vee$ , pour choisir un ordre parmi alphanumérique/ensemble/valide, et appuyez sur la touche SELECT ou ENTER sur télécommande pour confirmer votre réglage.

---

## RADIO FM

---

### Passer de DAB à FM

Pour passer du mode DAB au mode FM, appuyez plusieurs fois sur le bouton MODE jusqu'à ce que FM s'affiche. L'écran vous affichera la fréquence.



### Recherche automatique

Appuyez sur les boutons TUNING et maintenez-les enfoncés pour commencer à chercher une station.

---

Remarque : Il peut arriver que des stations ayant un signal très faible soient ignorées lors de la recherche.

---

### Réglage manuel des stations

Pour lancer manuellement la recherche de stations, appuyez sur les touches TUNING jusqu'à ce que vous ayez réglé la fréquence désirée.

---

Remarque : Pour la radio FM, il peut être nécessaire d'ajuster à nouveau le réglage de chaque station en appuyant sur les touches TUNING </>, car chaque pression sur les touches ajuste la fréquence de seulement 0,05 MHz. Si la réception est encore mauvaise, vous devriez essayer de réajuster l'antenne ou déplacer la radio.

---

### Paramètres de recherche

1. Appuyez sur la touche MENU pour accéder au menu FM.
2. Appuyez sur les touches  $\wedge/\vee$ , pour sélectionner "Recherche" et appuyez sur la touche SELECT ou ENTER sur télécommande pour confirmer.
3. Avec les touches  $\wedge/\vee$  choisissez "oui" pour afficher les stations ayant un signal de bonne qualité et confirmez avec la touche SELECT ou ENTER sur télécommande.

### Paramètres audio

Appuyez sur la touche MONO/STEREO de la télécommande pour basculer entre Stéréo et Mono.

Alternative :

1. Appuyez sur la touche MENU, pour accéder au menu.
2. Appuyez sur les touches  $\wedge/\vee$ , pour choisir "paramètres audio" et appuyez sur la touche SELECT ou ENTER sur télécommande pour confirmer.



3. Avec les touches  $\wedge/\vee$  choisissez "oui" pour écouter en mono ou bien choisissez "non" pour laisser l'appareil choisir lui-même entre mono et stéréo.
4. Confirmez votre choix par un appui sur la touche SELECT ou ENTER sur télécommande.

---

## UTILISATION DU CD

---

### Disques compatibles

Type de disque	Logo sur le disque	Type de contenu
CD-R (CD enregistrable)		Audio
CD-RW (CD réenregistrable)		Audio
CD Audio		Audio
(disque compact)		

Appuyez plusieurs fois sur MODE sur l'appareil (ou sur CD/USB sur la télécommande) pour activer la lecture de CD.

### Lecture

1. Appuyez sur le bouton d'éjection ( $\blacktriangle$ ), pour ouvrir le tiroir du CD.
2. Insérez le CD dans le tiroir avec le côté imprimé vers le haut. Appuyez sur la touche  $\blacktriangle$ , pour refermer le tiroir.
3. Si aucun CD n'a été inséré ou si le CD ne peut pas être lu, l'écran affiche "No disk".
4. Le nombre de titres apparaît sur l'affichage. Appuyez maintenant sur  $\blacktriangleright\parallel$ , pour lire le premier titre du CD/MP3.



Mettre la lecture en pause : appuyez sur  $\blacktriangleright\parallel$ , pour lire le premier titre du CD/MP3.

**Arrêtez la lecture** : Pour arrêter la lecture, appuyez sur  $\blacksquare$ .

Passer au titre suivant : avec  $\blacktriangleleft$  et  $\blacktriangleright$  vous pouvez passer à la piste précédente ou suivante. Maintenez les touches  $\blacktriangleleft$  ou  $\blacktriangleright$  pour rembobiner à l'intérieur d'un titre vers l'arrière ou vers l'avant.

## Répéter la lecture



1. Appuyez sur la touche REPEAT plusieurs fois pour choisir un mode de répétition.

	Répéter le titre en cours.
	Répéter la lecture de tous les titres du dossier en cours. (uniquement pour les CD de données)
	Répéter tous les titres.

2. Appuyez à nouveau sur la touche REPEAT pour quitter la fonction répétition.

## Lecture aléatoire

Vous pouvez lier tous les titres dans un ordre aléatoire.



1. Appuyez sur RANDOM sur la télécommande. L'écran affiche . Tous les titres seront lus dans un ordre aléatoire.
2. Avec  et  vous pouvez passer au titre précédent ou suivant dans la lecture aléatoire.
3. Lorsque tous les titres ont été lus une fois, la lecture s'arrête.
4. Pour quitter la lecture aléatoire, appuyez sur RANDOM pendant la lecture. La lecture se poursuit en mode normal.

## Lecture d'un titre

1. Appuyez sur INTRO sur la télécommande. L'écran affiche "INTR". Le lecteur de CD joue les 10 premières secondes de chaque piste.
2. Appuyez à nouveau sur INTRO sur la télécommande pour revenir à la lecture normale.

## Créer un programme

Vous pouvez programmer jusqu'à 20 pistes dans n'importe quel ordre. Le mode programme peut être activé lorsque l'appareil est arrêté (STOP).

1. Appuyez sur MEMORY pour accéder au mode de programmation.
2. Utilisez les touches  et  pour sélectionner le titre que vous voulez programmer.
3. Confirmez le titre avec ENTER.
4. Répétez les étapes 2 et 3 pour programmer plus de titres. Lorsque vous avez fini de sélectionner les pistes, appuyez sur , pour lancer la lecture des titres programmés.

Interrompre le programme : appuyez deux fois sur  ou bien ouvrez le tiroir de CD et refermez-le pour vider la mémoire du programme.

---

## CONNEXION BT

---

Cet appareil possède une fonction BT et peut recevoir un signal dans un rayon de 8 mètres.

Connecter la radio à un appareil BT pour écouter de la musique :

1. Appuyez plusieurs fois sur MODE pour sélectionner le mode BT.
2. Si la radio n'est pas connectée à un périphérique BT, le symbole BT clignote dans le coin droit de l'écran.
3. Activez votre appareil BT et sélectionnez le mode de recherche.
4. Votre appareil BT affiche "Worldwide CD" dans la liste des connexions BT disponibles.
5. Sélectionnez "Worldwide CD" et entrez le mot de passe 0000 si nécessaire.
6. Pour désactiver la fonction BT de votre radio, passez simplement à une autre fonction ou désactivez la fonction BT de votre périphérique externe.

### Remarque :

- La distance entre la radio et l'appareil externe ne doit pas dépasser 8 mètres.
- Si la réception du signal est faible, votre récepteur BT peut se désactiver temporairement, mais il se reconnectera automatiquement.
- Retirez tous les obstacles entre la radio et le périphérique BT pour assurer une meilleure transmission du signal.
- Cet appareil prend en charge les fonctions A2DP (profil de distribution audio avancée) et AVRCP (profil de commande audio vidéo à distance). La radio ne peut pas être connectée à plusieurs appareils BT en même temps.
- La compatibilité avec tous les périphériques et types de support n'est pas garantie.
- Certains téléphones portables peuvent désactiver/réactiver la connexion BT lors de l'appel ou de la fin d'un appel. Cela n'est pas signe de problème avec l'appareil.

---

## LECTURE PAR LA PRISE AUX

---

À l'arrière de l'appareil se trouve une entrée audio qui peut être utilisée pour l'entrée de signaux audio analogiques provenant d'autres sources.

1. Connectez un périphérique audio à l'entrée AUX via un câble AUX (non fourni).
2. Appuyez plusieurs fois sur le bouton MODE jusqu'à ce que le mode AUX soit activé.
3. Appuyez sur les boutons VOL +/- de l'appareil ou de la télécommande pour régler le volume de l'appareil souhaité.
4. En mode AUX, contrôlez la lecture depuis votre appareil.

---



## MISE EN VEILLE AUTOMATIQUE

---







Cette fonction permet à l'appareil de basculer automatiquement en mode veille après une période prédéfinie.

1. Pour activer cette fonction, appuyez plusieurs fois sur la touche SLEEP. Chaque appui modifie la durée dans l'ordre indiqué ci-dessous:

→ **Sleep OFF** → **15MINS** → **30MINS** → **45MINS** → **60MINS** →

2. Lorsque la durée désirée apparaît à l'écran, n'appuyez plus sur la touche et le mode veille sera activé dans les 2 secondes. L'écran affichera le symbole „“. De plus, le temps restant avant l'extinction est affiché à côté du symbole.
3. Lorsque la durée est écoulée et que l'indicateur à côté de l'icône est sur "0", l'appareil passe automatiquement en mode veille. Pour désactiver le mode veille pendant que le temps n'est pas encore écoulé, appuyez plusieurs fois sur la touche SLEEP pour sélectionner la fonction "SLEEP off". L'icône  disparaîtra de l'affichage.
4. Le temps restant jusqu'à la mise en veille est affiché en mode veille seulement.

### Alternative:

1. Appuyez sur la touche MENU de la télécommande pour afficher le menu principal. Appuyez sur PRESET / pour sélectionner le menu principal et appuyez sur SELECT ou ENTER sur télécommande pour confirmer.
2. Appuyez sur PRESET / pour sélectionner le mode veille et appuyez sur SELECT ou ENTER sur télécommande pour confirmer.
3. Appuyez sur PRESET / pour régler la durée jusqu'à la mise en veille et confirmez votre sélection avec SELECT ou ENTER sur télécommande.

---

## FONCTION RÉVEIL

---

1. Appuyez sur la touche ALARM de la télécommande pour que l'écran affiche "Alarme (1 ou 2): désactivée [hh:mm]".
2. Appuyez sur les touches  $\wedge/\vee$ , pour choisir le réveil numéro 1 ou 2 et appuyez sur SELECT ou ENTER sur télécommande pour procéder au réglage des paramètres suivants.

Pour les paramètres suivants, appuyez sur les touches  $\wedge/\vee$  et confirmez en appuyant sur SELECT ou ENTER sur télécommande.

Activation	désactivé/quotidien/ week-end/ jours de semaine
Heure	(heure de l'alarme du réveil)
Mode	Buzzer / radio Internet / DAB/ FM
Par défaut	Dernièrement écouté / (station pré-réglée)
Volume	Muet, 1-32
Sauvegarder	Sauvegarder et confirmer les réglages du réveil

"Choisissez "sauvegarder" et confirmez par SELECT ou ENTER sur télécommande pour confirmer vos réglages. Lorsque le réveil est réglé, une icône de réveil apparaît à l'écran en mode veille.

### Eteindre le réveil

1. Appuyez sur le bouton ALARME de votre télécommande et l'écran affichera "Alarme (1 ou 2): désactivée [hh:mm]".
2. Appuyez sur les touches  $\wedge/\vee$ , pour choisir réveil 1 ou 2 et appuyez sur SELECT ou ENTER sur télécommande pour procéder aux réglages du réveil.
3. Choisissez "ENABLE" avec les touches  $\wedge/\vee$  et confirmez avec SELECT ou ENTER sur télécommande.
4. Choisissez " OFF " avec les touches  $\wedge/\vee$  et confirmez avec SELECT ou ENTER sur télécommande.
5. Enfin, choisissez SAVE et confirmez avec SELECT ou ENTER sur télécommande.

---

Si aucune donnée n'est saisie pendant 15 secondes, la radio quitte les paramètres.

---



# Chal-Tec

Chal-Tec GmbH  
Wallstr. 15 10179 Berlin  
[www.chal-tec.com](http://www.chal-tec.com)

Le logiciel Spotify est soumis aux droits d'utilisation de tiers, que vous pouvez consulter sur la page suivante :

<https://www.spotify.com/connect/third-party-licenses>

Toutes les marques sont des marques déposées des sociétés respectives.  
Nos termes et conditions s'appliquent à l'exception des erreurs et omissions et sous réserve des modifications techniques.

## CONSEILS POUR LE RECYCLAGE



S'il existe une réglementation pour l'élimination ou le recyclage des appareils électriques et électroniques dans votre pays, ce symbole sur le produit ou sur l'emballage indique que cet appareil ne doit pas être jeté avec les ordures ménagères. Vous devez le déposer dans un point de collecte pour le recyclage des équipements électriques et électroniques.

La mise au rebut conforme aux règles protège l'environnement et la santé de vos semblables des conséquences négatives. Pour plus d'informations sur le recyclage et l'élimination de ce produit, veuillez contacter votre autorité locale ou votre service de recyclage des déchets ménagers.

Ce produit contient des piles. S'il existe une réglementation pour l'élimination ou le recyclage des piles dans votre pays, vous ne devez pas les jeter avec les ordures ménagères. Renseignez-vous sur les dispositions locales relatives à la collecte des piles usagées. La mise au rebut conforme aux règles protège l'environnement et la santé de vos semblables des conséquences négatives.

## DÉCLARATION DE CONFORMITÉ



### Fabricant :

Chal-Tec GmbH, Wallstraße 16, 10179 Berlin, Allemagne.

### Importateur pour la Grande Bretagne :

Berlin Brands Group UK Limited  
PO Box 42  
272 Kensington High Street  
London, W8 6ND  
United Kingdom

Le soussigné, Chal-Tec GmbH, déclare que l'équipement radioélectrique du type Worldwide CD est conforme à la directive 2014/53/UE. Le texte complet de la déclaration UE de conformité est disponible à l'adresse internet suivante : [use.berlin/10032755](http://use.berlin/10032755)

**Estimado cliente:**

Le felicitamos por la adquisición de este producto. Lea atentamente el siguiente manual y siga cuidadosamente las instrucciones de uso con el fin de evitar posibles daños. La empresa no se hace responsable por los daños causados por el incumplimiento de las instrucciones y el uso indebido. Escanee el siguiente código QR para acceder al último manual de usuario y a más información sobre el producto.



---

## CONTENIDO

---

Datos técnicos	92
Indicaciones de seguridad	93
Descripción del aparato	95
Mando a distancia	96
Conexión	99
Puesta en funcionamiento	100
Configuración del sistema	101
Radio Internet	105
Spotify Connect	106
Red remota	107
Funcionamiento del reproductor de música	107
Reproducción USB	109
Radio DAB	110
Radio FM	112
Reproductor de CD	113
Conexión BT	115
Reproducción desde Aux	116
Modo sueño	116
Función despertador	117
Retirada del aparato	119
Declaración de conformidad	119

---

## DATOS TÉCNICOS

---

**Número de artículo** 10032755 10032756  
**Suministro eléctrico** 100-240V ~ 50/60 Hz

**Salida de USB** 5 V , 1 A

**Audio**  
**Potencia de salida** 2 x 5 W RMS

**Radio UKW**  
**Banda de frecuencia** 87,5 – 108 MHz

**CD**  
**Respuesta en frecuencia** 20 Hz-20 KHz

**DAB**  
**Banda de frecuencia** 174-240 Mhz

**BT**  
**Banda de frecuencia** 2402-2480 MHz  
**Potencia transmisión** 4 dBm

**WLAN**  
**Standard** 802.11 b/g/n  
**Banda de frecuencia** 2412-2484 MHz  
**Potencia transmisión** 20 dBm

---

## INDICACIONES DE SEGURIDAD

---

### Indicaciones generales de seguridad

- Lea atentamente todas las instrucciones antes de utilizar el aparato y guarde el manual para futuras consultas.
- Utilice únicamente la tensión indicada en la placa de características del aparato. Asegúrese de que la toma de corriente tiene conexión a tierra.
- El aparato debe colocarse en una superficie plana y estable y no debe estar expuesto a vibraciones.
- Por favor, no coloque la unidad en superficies inclinadas o inestables ya que la unidad puede caer.
- La toma de corriente debe estar situada cerca de la unidad y debe ser fácilmente accesible.
- Evite las temperaturas extremas, tanto el calor como el frío. Coloque el aparato a una distancia segura de las fuentes de calor, como los calefactores radiantes o las cocinas de gas o eléctricas. No exponga el aparato a la luz solar directa ni a otras fuentes de calor.
- No coloque nunca velas u objetos similares con llama abierta sobre el aparato.
- Para reducir el riesgo de incendio, descarga eléctrica o daños en el producto, no lo exponga a la lluvia, la humedad, el goteo o las salpicaduras. No coloque objetos llenos de agua, como jarrones de flores, sobre el aparato.
- Si se derrama algún líquido sobre la unidad, pueden producirse graves daños. En ese caso apague el aparato de inmediato y desconecte el enchufe de la toma de corriente. Contacte con el servicio de atención al cliente.
- No cubra las aberturas de ventilación de la unidad y no permita que cortinas u otros objetos entren en las aberturas de ventilación para evitar que la unidad se sobrecaliente y provoque un incendio o una descarga eléctrica.
- No coloque el aparato en una estantería cerrada, un armario empotrado o cualquier otra zona de almacenamiento donde el espacio sea limitado. Asegúrese de que la unidad se coloca a una distancia mínima de 10 cm de todas las superficies y objetos circundantes para garantizar una ventilación adecuada.

### Seguridad

- Desenchufe siempre la radio de la toma de corriente antes de conectarla o desconectarla de otros equipos o de moverla.
- Asegúrese de que el enchufe de la radio no está insertado en la toma de corriente durante una tormenta eléctrica.
- La radio se calentará si se utiliza durante un periodo de tiempo prolongado. Esto es normal y no indica un problema con la unidad.

**Conexión a la red eléctrica**

- Asegúrese de que el aparato no está apoyado sobre el cable de alimentación, ya que el cable podría dañarse por el peso del aparato y convertirse en un peligro para la seguridad.
- Si el cable de alimentación del aparato está dañado, debe ser sustituido por el servicio técnico del fabricante o por otra persona cualificada para ello, con el fin de evitar daños.

**Fallos de funcionamiento**

- No coloque la radio sobre o cerca de otros equipos que puedan causar interferencias electromagnéticas. Si coloca la radio cerca de otros equipos, la calidad de reproducción de la radio podría verse afectada negativamente y podrían producirse interferencias de ruido.

**Supervisión**

- Los niños que estén cerca de la radio deben ser supervisados para que no utilicen la radio como un juguete.
- No permita que nadie, especialmente los niños, introduzcan objetos en los orificios, terminales y otras aberturas de la unidad, ya que esto podría provocar una descarga eléctrica mortal.

**Funcionamiento/ Mantenimiento/ Servicio**

- No retire los tornillos por sí mismo para reducir el riesgo de descarga eléctrica. El dispositivo no contiene ninguna pieza que pueda ser reparada por el usuario. Encargue el mantenimiento a personal cualificado.
- No retire ni abra ninguna de las cubiertas fijas de la unidad, ya que esto podría exponer una tensión peligrosa.
- Desenchufe el aparato de la toma de corriente antes de limpiarlo.
- No utilice esponjas abrasivas ni productos de limpieza agresivos, ya que pueden dañar la superficie del aparato.
- No utilice líquidos para limpiar el producto.

## DESCRIPCIÓN DEL APARATO

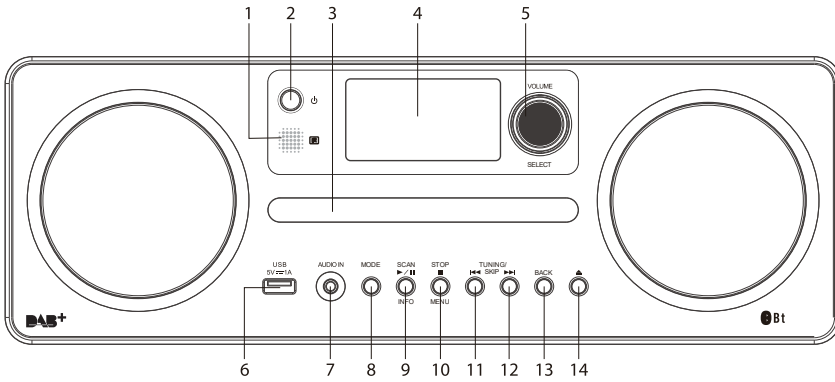

- |   |                                 |    |                                     |
|---|---------------------------------|----|-------------------------------------|
| 1 | Sensor IR                       | 9  | Scan/reproducción/info              |
| 2 | Encendido/modo espera           | 10 | Stop/Menú                           |
| 3 | Bandeja de CD                   | 11 | Búsqueda de emisora/Pista anterior  |
| 4 | Pantalla                        | 12 | Búsqueda de emisora/Pista posterior |
| 5 | Volumen +/-                     | 13 | Atrás                               |
| 6 | Conexión de corriente (5 V/1 A) | 14 | Abrir/cerrar compartimento del CD   |
| 7 | Entrada de audio                |    |                                     |
| 8 | Modo de funcionamiento          |    |                                     |

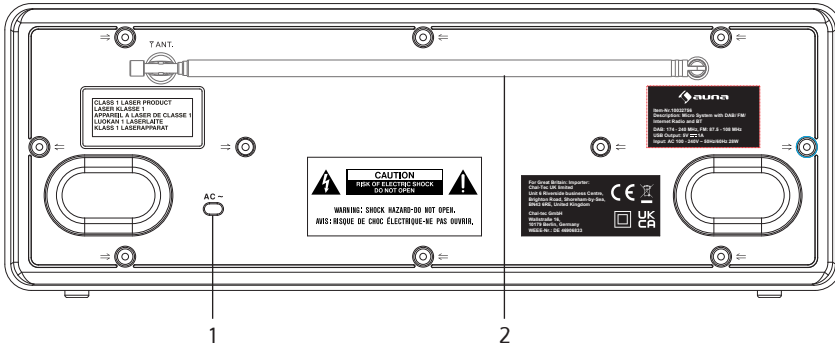

- |   |                             |   |        |
|---|-----------------------------|---|--------|
| 1 | Conexión a la red eléctrica | 2 | Antena |
|---|-----------------------------|---|--------|

## MANDO A DISTANCIA

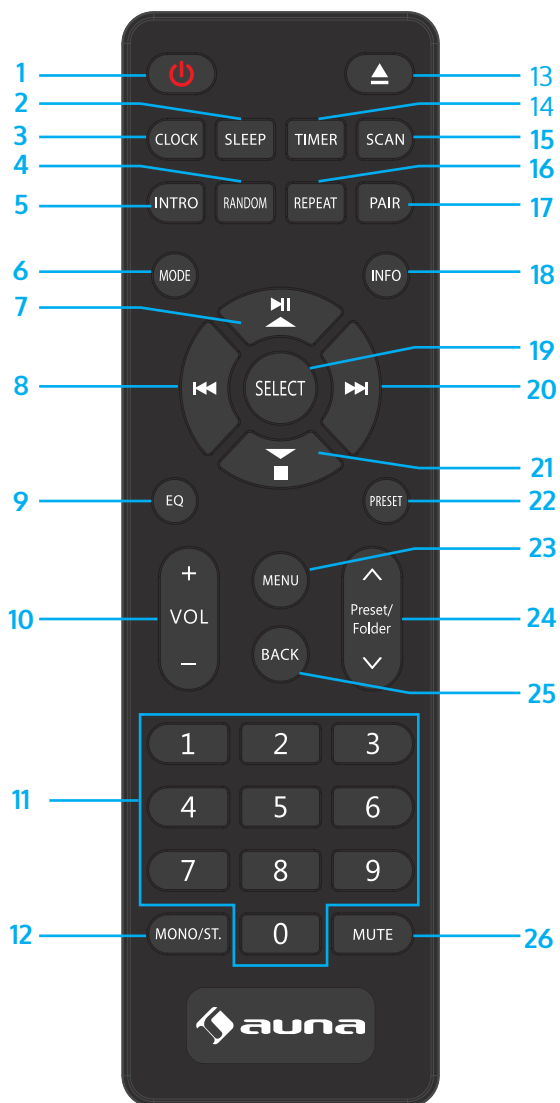



- |   |  |
|---|--|
| 1 Encendido/modo espera                           | 15 Escáner                                   |
| 2 Temporizador de apagado                         | 16 Repetir título                            |
| 3 Hora  | 17 Emparejamiento BT                         |
| 4 Modo de reproducción aleatorio                  | 18 Información                               |
| 5 Títulos de reproducción                         | 19 Entrada / Confirmación                    |
| 6 Modo  | 20 Pista posterior                           |
| 7 Reproducción/Pausa<br>tecla flecha hacia arriba | 21 Tecla con la flecha hacia abajo           |
| 8 Pista anterior                                  | 22 Memoria                                   |
| 9 EQ  | 23 Menú                                      |
| 10 Volumen +/-                                    | 24 Directorio de subida/bajada<br>de memoria |
| 11 Teclas numéricas                               | 25 Atrás                                     |
| 12 Mono/stéreo                                    | 26 Silencio                                  |
| 13 Abrir/cerrar bandeja del CD                    |  |
| 14 Temporizador                                   |  |

### Cambiar las pilas del mando

Empuje hacia abajo la tapa de las pilas y extraiga el portapilas. Introduzca 2 pilas LR03 (AAA) en el compartimento de las pilas del mando a distancia (no incluidas), asegurándose de que las marcas de polaridad "+" y "-" de las pilas alrededor del portapilas coinciden al insertarlas. Vuelva a introducir el portapilas con la pila insertada en el compartimento de la pila, aplicando una ligera presión hacia abajo hasta que esté en la posición correcta y encaje en su sitio.

### Manejo de la batería

- El uso inadecuado o incorrecto de la batería puede causar corrosión o fugas, lo que podría provocar un incendio y daños materiales o personales.
- Utilice sólo el tipo de batería especificado en el manual de instrucciones.
- No tire las pilas usadas a la basura doméstica. Elimínelos de acuerdo con la normativa local.
- Retire la pila del mando a distancia si no va a utilizarlo durante un largo periodo de tiempo, ya que podría producirse corrosión o fugas en la pila, lo que podría provocar lesiones físicas y/o daños materiales y/o un incendio.

### Mando a distancia Radio de acción

El sensor remoto de la parte frontal de la unidad responde a las órdenes del mando a distancia hasta una distancia de 4 metros dentro de un ángulo máximo de 60 grados.

El radio de acción también depende de la luminosidad de la habitación.

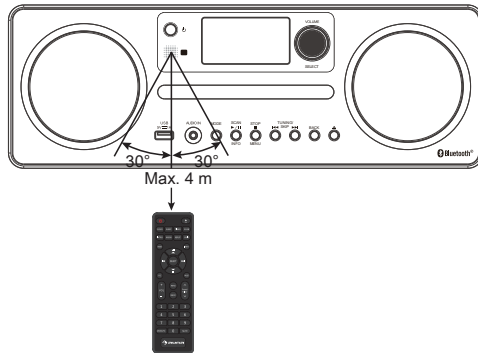

---

## CONEXIÓN

---

### Conectar el aparato a la red eléctrica

Desenrolle el cable de alimentación del aparato completamente y en toda su longitud. Conecte el cable de alimentación a la toma de corriente del aparato e introduzca la clavija de red del otro extremo del cable en la toma. El aparato está ahora conectado a la red eléctrica y puede ser utilizado.

**ATENCIÓN:** Conectar la unidad a cualquier otra fuente de alimentación puede dañar la unidad.

### Conexión a la red

#### Red inalámbrica

1. En primer lugar, compruebe que todas las luces indicadoras (LINK/ACT) de su conexión LAN o router están encendidas.
2. Ahora siga las instrucciones del capítulo "Puesta en marcha y funcionamiento". Se recomienda pasar por el asistente de configuración en los ajustes del sistema.

---

**ATENCIÓN:** Este aparato no puede conectarse directamente a un módem independiente. Se debe utilizar un router o un módem integrado en un router.

Dado que existe una gran variedad de configuraciones de conexión, debes seguir las especificaciones e instrucciones proporcionadas por tu operador de telecomunicaciones, proveedor de red y el manual de configuración.

---

---

## PUESTA EN FUNCIONAMIENTO

---

### Conectar/desconectar el aparato.

Cuando encienda la unidad por primera vez, la pantalla mostrará "Welcome to Internet Radio" y le guiará a través del asistente de configuración.

1. Para encender la radio, pulse el botón **Standby** del aparato o del mando a distancia.
2. Pulse el botón de espera para poner la radio de nuevo en modo de espera.



Pulsa el botón **MODE** repetidamente para cambiar entre los modos Radio por Internet, Podcast, Spotify Connect, Radio DAB, Radio FM, CD, USB, BT y AUX IN.

---

Nota: Si la unidad está encendida y no se utiliza durante 15 minutos, pasará automáticamente al modo de espera. Apague el aparato completamente antes de desconectar el enchufe de la toma de corriente. Para apagar el aparato completamente, desenchufe el cable de alimentación de la toma de corriente.

---

### Ajuste del volumen

Gire el control de volumen **VOL +/-** para ajustar el volumen.

Si desea silenciar el sonido por completo, pulse el botón **MUTE**. Si desea reanudar la reproducción con sonido, pulse de nuevo el botón **MUTE** o el control de volumen **VOL +/-**.

### Navegar por el menú

1. Mantenga pulsado el botón **MENÚ** para entrar en el menú.
2. Pulse los botones **PRESET**  $\wedge/\vee$  para seleccionar.
3. Pulse el botón **SELECT** (control de volumen) o **ENTER** en el mando a distancia para confirmar su selección.

## CONFIGURACIÓN DEL SISTEMA

Pulse el botón MENU para mostrar el menú, pulse PRESET  $\wedge/\vee$  para seleccionar los ajustes del sistema y pulse el botón SELECT o ENTER en el mando a distancia para confirmar.

### Ecuizador

Esta unidad admite diversos ecualizadores y efectos de sonido.

Pulse el botón EQ para pasar al ajuste del ecualizador en el menú.

Alternativamente, pulse PRESET  $\wedge/\vee$  durante la configuración del sistema para seleccionar Ecuizador y pulse SELECT (control de volumen) o ENTER en el mando a distancia para confirmar la selección.

1. La pantalla mostrará lo siguiente: LAT>CLÁSICO>ROCK>POP>JAZZ
2. Pulse el botón PRESET  $\wedge/\vee$  para seleccionar el ajuste deseado y pulse SELECT o ENTER en el mando a distancia para confirmar la selección.

### Red

1. Pulse el botón MENU para mostrar el menú, pulse PRESET  $\wedge/\vee$  para seleccionar los ajustes del sistema y pulse el botón SELECT o ENTER en el mando a distancia para confirmar.
2. Pulse el botón PRESET  $\wedge/\vee$  para seleccionar el ajuste deseado y pulse el botón SELECT o ENTER del mando a distancia para confirmar la selección.

<b>Asistente de red</b>	SSID- seleccione La red inalámbrica que desea utilizar. Búsqueda: busca las redes disponibles. Configuración manual: seleccione una red inalámbrica con DHCP activado/desactivado.
<b>Configuración de PBC WLAN</b>	Seleccione PBC en la radio y pulse el botón PBC en el dispositivo al que desea conectarse. Pulse el botón ENTER para continuar.
<b>Ver la configuración</b>	Muestra los ajustes de la unidad.
<b>Configuración manual</b>	Una red inalámbrica con DHCP activada/desactivada.
<b>Establecer el PIN remoto</b>	Permite definir un PIN que debe introducirse antes de que el dispositivo pueda conectarse remotamente a través de una red.
<b>Perfiles de red</b>	Muestra la red de conexión

<b>Borrar la configuración de red.</b>	Seleccione si desea eliminar la configuración de la red.
<b>Mantener la conexión a la red</b>	Permite especificar si se mantiene o no la unidad conectada a la red en modo de espera y cuando no está en modo de radio de red.

3. Pulse el botón BACK de la unidad o del mando a distancia para cancelar el ajuste y volver a la opción de menú anterior.

### **Hora/fecha**

La hora y la fecha se pueden ajustar automáticamente una vez que la unidad se conecta a Internet o a una emisora de radio DAB/FM. También puede ajustar la hora y la fecha manualmente.

En el modo de ajuste del sistema, pulse PRESET  $\wedge/\vee$  para seleccionar la hora/fecha y pulse SELECT o ENTER en el mando a distancia para confirmar.

1. Los dígitos de la fecha parpadearán en la pantalla.
2. Pulse el botón PRESET  $\wedge/\vee$  para ajustar el día y pulse el botón SELECT o ENTER del mando a distancia para confirmar.
3. Repita el paso 2 para ajustar el mes/año/hora/minuto.
4. El ajuste de la fecha y la hora ha finalizado.

<b>Actualización automática</b>	Actualizaciones de la red DAB/FM o ninguna actualización.
<b>Configurar el formato</b>	Formato de 12/24 horas
<b>Establecer la zona horaria</b>	Seleccione la zona horaria. (Sólo está disponible si la actualización automática de la red está activada).
<b>Horario de verano/invierno</b>	Seleccionar horario de verano/invierno Sólo está disponible si la actualización automática de la red está activada).

Nota: La actualización automática de la hora por defecto es "Actualizar desde la red". Si le gusta ajustar la hora manualmente, se recomienda desactivar la actualización automática.

## Dormir/Espera

Utilice el modo de espera inactivo para apagar la unidad después de un tiempo determinado en el modo de reproducción.

1. Seleccione "Standby inactivo" en los ajustes del sistema a través de PRESET  $\wedge/\vee$  y confirme con SELECT o ENTER en el mando a distancia o ENTER en el mando a distancia.
2. La pantalla mostrará: Apagado > 2 horas > 4 horas > 5 horas > 6 horas.
3. Pulse PRESET  $\wedge/\vee$  *παρα σελεγχχιοναρ ελ* número de horas deseado y confirme con SELECT o ENTER en el mando a distancia o ENTER en el mando a distancia.

## Idioma

1. Durante el modo de ajuste del sistema, pulse PRESET  $\wedge/\vee$  para seleccionar el idioma deseado y pulse SELECT o ENTER en el mando a distancia o ENTER en el mando a distancia para confirmar.
2. Pulse PRESET  $\wedge/\vee$  para mostrar el idioma que desee.
3. Pulse SELECT o ENTER en el mando a distancia o ENTER en el mando a distancia para confirmar.

## Ajustes de fábrica

Es posible que tengas que restablecer la configuración de fábrica de tu unidad, especialmente si te has mudado. Si tienes problemas de recepción también puedes restablecer el dispositivo desde los ajustes de fábrica y volver a intentarlo.

Si se traslada a otra parte del país y recibe las emisoras locales y nacionales de DAB+ de su zona, es posible que sus emisoras preseleccionadas dejen de estar disponibles.

1. En el modo de ajuste del sistema, pulse PRESET  $\wedge/\vee$  para seleccionar "Restablecimiento de fábrica" y pulse SELECT o ENTER en el mando a distancia o ENTER en el mando a distancia para confirmar.
2. Pulse PRESET  $\wedge/\vee$  para seleccionar "Sí" y pulse SELECT o ENTER en el mando a distancia para confirmar, o seleccione "No" para cancelar.

---

Nota: Si restablece la configuración de fábrica del sistema, se borrarán todas las emisoras de radio, Internet y las emisoras DAB y FM preseleccionadas que haya configurado.

---

### Actualización del software

1. Durante el modo de ajuste del sistema, pulse el botón PRESET  $\wedge/\vee$  para seleccionar "Actualización de software" y pulse el botón SELECT o ENTER del mando a distancia para confirmar.
2. Pulse PRESET  $\wedge/\vee$  para seleccionar "Auto Check" o "Check Now" y pulse el botón SELECT o ENTER del mando a distancia para confirmar.

ATENCIÓN: Antes de descargar el software, compruebe que el enchufe de la radio está en la toma de corriente y que la conexión eléctrica es estable. Si se apaga la unidad o se interrumpe la conexión a la red eléctrica durante la descarga del software, puede provocar un mal funcionamiento y/o daños en la unidad.

### Asistente de configuración

El asistente de configuración está disponible en las Preferencias del Sistema. Puede pasar por el asistente de configuración para configurar la hora/fecha y la red. Cuando esto se haya completado, su radio estará lista para ser utilizada.

### Información

1. Durante el modo de ajuste del sistema, pulse PRESET  $\wedge/\vee$  para seleccionar "Info" y pulse SELECT o ENTER en el mando a distancia o ENTER en el mando a distancia para confirmar.
2. La versión del software, la versión de Spotify, el ID de la radio y el nombre de la unidad se muestran en la pantalla.



## RADIO INTERNET

Este dispositivo puede reproducir miles de emisoras de radio y podcasts de todo el mundo a través de la conexión de banda ancha de Internet. Si has seleccionado el modo de radio por Internet, la radio se conecta al portal de radio por Internet de Frontier Silicon para descargar una lista de emisoras. Una vez seleccionada una emisora, la radio se conectará directamente a esa emisora.



**Internet  
radio**

Pulse el botón MODE repetidamente para seleccionar el modo de Radio por Internet. Mientras la radio está en modo de radio por Internet, puede entrar en el menú pulsando el botón MENU del mando a distancia.

Allí puede elegir entre las siguientes opciones: "Últimas escuchas", "Lista de emisoras", "Ajustes del sistema" y "Menú principal".

Pulse PRESET  $\wedge/\vee$  para seleccionar y pulse SELECT o ENTER en el mando a distancia para confirmar.

### Por último,

1. pulse PRESET  $\wedge/\vee$ , para seleccionar el historial de emisoras que ha escuchado anteriormente.
2. Pulse SELECT o ENTER en el mando a distancia para confirmar.

### Lista de emisoras

Pulse PRESET  $\wedge/\vee$  para seleccionar una de las opciones que aparecen en la tabla siguiente, y pulse SELECT o ENTER en el mando a distancia para confirmar cada una.

<b>Local, "país"</b>	Puede buscar específicamente las emisoras de su país. Dentro de este marco, puede limitar aún más su búsqueda por géneros, o mostrar todas las emisoras de radio.
<b>Emisoras</b>	<p>En este menú puede seleccionar estaciones de varias categorías: Ubicación, género, estaciones populares, nuevas estaciones.</p> <p>También puedes buscar canales mediante palabras clave. El nombre y la descripción de la estación seleccionada aparecerán en la pantalla.</p> <p>Pulse el botón INFO repetidamente para mostrar más información sobre la emisora. La información mostrada alterna entre nombre/descripción, género/localización, fiabilidad, velocidad de transmisión/codificador/frecuencia de muestreo, búfer de reproducción y fecha actual.</p>

## Memoria de emisoras

Estas preselecciones de emisoras se almacenan sólo en su radio y no son accesibles desde otras radios.

1. Para almacenar una preselección de radio por Internet, mantenga pulsado el botón MEMORIA hasta que la pantalla muestre "Guardar en preselecciones".
2. Para almacenar la emisora actual, puede seleccionar una de las 10 preselecciones disponibles. Para seleccionar un número, pulse PRESET  $\wedge/\vee$  y para confirmar su selección, pulse el botón SELECT o ENTER del mando a distancia.

## Recuperar una emisora preseleccionada

1. Para seleccionar una emisora preseleccionada, pulse el botón MEMORIA y, a continuación, pulse PRESET  $\wedge/\vee$  para seleccionar una de las emisoras que figuran en la memoria de emisoras.
2. Pulse SELECT o ENTER en el mando a distancia para confirmar su selección.

---

NOTA: El almacenamiento y la recuperación de la memoria de emisoras sigue el mismo procedimiento para la Radio por Internet, DAB y FM.

---

## SPOTIFY CONNECT

---

Utilice su smartphone, tableta o computadora como control remoto para Spotify. Más información en [spotify.com/connect](https://www.spotify.com/connect).



### Licencias

El software Spotify está sujeto a los derechos de uso de terceros, que pueden ser consultados en la página siguiente:

<https://www.spotify.com/connect/third-party-licenses>

---

## RED REMOTA

---

El dispositivo puede manejarse a través de Net-Remote desde un smartphone o una tableta con sistema iOS o Android. Al descargar la aplicación llamada UNDOK, puedes ver todos los modos (radio por Internet, reproducción de música, DAB, FM y Bluetooth) y seleccionar el modo deseado en tu tableta o smartphone.

Antes de utilizar la aplicación UNDOK, asegúrese de que el smartphone/tableta está conectado a la misma red Wi-Fi que su unidad. Inicie la aplicación. La aplicación se inicia y comienza a buscar el dispositivo en la red. Confirme la conexión de Net Remote en su dispositivo.

La primera vez que conectes el smartphone/tableta a tu dispositivo, la aplicación puede pedirte que introduzcas un pin. El pin por defecto de fábrica es el 1234. Si quieres cambiar este pin por razones de seguridad, puedes hacerlo en la sección de Configuración del Sistema: Configuración del Sistema > Red > Net Remote > Configuración del Pin.

### **Aviso:**

- Si el smartphone/tableta ya estaba conectado y tenía acceso a él, una vez que abra la aplicación, se conectará automáticamente a su radio.
- Si un smartphone o tableta adicional que tenga la aplicación instalada se conecta a la red y abre la aplicación, la conexión original se interrumpirá y la radio se conectará al dispositivo recién añadido.

---

## FUNCIONAMIENTO DEL REPRODUCTOR DE MÚSICA

---

Nota: Esta función es más adecuada para usuarios avanzados.



---

El reproductor de música integrado en la unidad permite reproducir archivos de audio no protegidos (AAC, MP3, WMA, FLAC) almacenados en un ordenador conectado a la red. Para reproducir música desde el ordenador, debes crear un archivo compartido o una biblioteca multimedia en el ordenador. Pulse varias veces la tecla MODE (2) en la parte delantera del aparato para seleccionar el modo CDG/CD.

### **Compartir medios de comunicación**

Asegúrese de que su ordenador está disponible en la red y que la configuración del ordenador permite compartir medios. Para crear una carpeta para compartir medios, consulte la guía del usuario de su ordenador.

1. Durante el modo de reproductor de música, pulse PRESET  $\wedge/\vee$  para seleccionar "archivos compartidos" y pulse SELECT para buscar todas las carpetas o archivos compartidos disponibles.
2. La pantalla le mostrará todas las carpetas compartidas disponibles en la red. Pulse PRESET  $\wedge/\vee$  para seleccionar el ordenador al que desea conectar el dispositivo.
3. El dispositivo buscará todos los archivos compartidos disponibles en el ordenador.
4. Pulse PRESET  $\wedge/\vee$  para seleccionar los archivos que desee y pulse SELECT para confirmar.
5. Esta unidad no puede acceder a su ordenador hasta que la configuración del mismo se modifique en consecuencia.
6. Pulse el botón SELECT para iniciar la reproducción de la pista musical deseada.

Tecla	Función
	Pulse para pausar o reanudar la reproducción.
	Pulse para saltar la pista musical anterior. Mantenga pulsado para rebobinar la canción anterior.
	Pulse para saltar a la siguiente pista musical. Mantenga pulsado para rebobinar la canción anterior.

### Modo repetición

Durante el modo de reproducción de música, pulse PRESET  $\wedge/\vee$  para seleccionar "Repeat Play" y pulse el botón SELECT para activar/desactivar el modo de repetición.

### Modo de reproducción aleatorio

Durante el modo de reproducción de música, pulse PRESET  $\wedge/\vee$  para seleccionar "Shuffle" y pulse el botón SELECT para activar/desactivar la reproducción aleatoria.

### Borrar servidor

1. Durante el modo de reproducción de música, pulse PRESET  $\wedge/\vee$  para seleccionar "Repeat Play" y pulse el botón SELECT para activar/desactivar el modo de repetición.
2. Pulse PRESET  $\wedge/\vee$  para seleccionar SÍ para eliminar los servidores que ya no están disponibles. Pulse SELECT para confirmar o seleccione NO para cancelar.



---

## REPRODUCCIÓN USB

---

En el modo USB, la unidad reproduce los archivos MP3 cuando se conecta un dispositivo USB.

1. Pulse PRESET  $\wedge/\vee$  y pulse SELECT para seleccionar un archivo MP3/WMA.

Tecla	Función
	Pulse para pausar o reanudar la reproducción.
	Pulse para saltar la pista musical anterior. Mantenga pulsado para rebobinar la canción anterior.
	Pulse para saltar a la siguiente pista musical. Mantenga pulsado para rebobinar la canción anterior.

---

Notas:

El aparato sólo reproduce archivos MP3 y WMA.

El dispositivo es compatible con las versiones USB 1.1 y 2.0

Se admiten soportes de almacenamiento de hasta 32 GB.

El dispositivo puede no ser compatible con todos los dispositivos de almacenamiento USB. Esto no es una indicación de un problema con el dispositivo.

---

### Modo repetición

Durante el modo de reproducción de música, pulse PRESET  $\wedge/\vee$  para seleccionar "Repeat Play" y pulse el botón SELECT para activar/desactivar el modo de repetición.

### Carga de un dispositivo externo

El puerto USB permite cargar un dispositivo externo mediante un cable USB (no incluido).

- La corriente de carga máxima es de 1 A.
- No se garantiza que se puedan cargar todos los dispositivos externos.

## RADIO DAB



Pulse el botón MODE repetidamente para seleccionar "Radio DAB". La unidad cambiará al modo DAB e iniciará la función de búsqueda automática. Durante la búsqueda, la pantalla mostrará "Search..." y una barra que indica el progreso y las estaciones encontradas hasta el momento. (F.7) Una vez finalizada la búsqueda, el aparato seleccionará la primera emisora alfanumérica encontrada. Para navegar por las emisoras encontradas, pulse PRESET  $\wedge/\vee$  y para seleccionar y confirmar una emisora, pulse SELECT.

### Lista de estaciones

1. Durante el modo DAB, pulse el botón MENU para entrar en el menú DAB.
2. Pulse PRESET  $\wedge/\vee$  para seleccionar la "Lista de emisoras" y pulse SELECT para confirmar.
3. A continuación, aparecerá en la pantalla una lista de emisoras DAB+.

### Búsqueda automática de emisoras

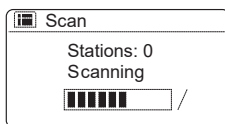

1. Pulse el botón MENÚ y, a continuación, pulse PRESET  $\wedge/\vee$  para seleccionar "Buscar". Para confirmar, pulse el botón OK.
2. Durante la búsqueda, la pantalla mostrará "Search..." y una barra que indica el progreso y las estaciones encontradas hasta el momento.
3. Todas las emisoras encontradas se almacenarán automáticamente. Para navegar por la lista de emisoras encontradas e iniciar la reproducción de una emisora específica, pulse PRESET  $\wedge/\vee$  para seleccionar y pulse SELECT para confirmar una emisora.

### Ajuste manual de la estación

Además de la sintonización automática de emisoras, también puedes sintonizarlas manualmente. Esto puede ser útil si ha reajustado la antena o si se han omitido emisoras durante la búsqueda automática.

1. Pulse MENÚ en el mando a distancia de su aparato.
2. Pulse PRESET  $\wedge/\vee$  para seleccionar "sintonización manual de emisoras" y pulse SELECT para confirmar.
3. La pantalla le mostrará el Múltiplex 5A a 13F.
4. Pulse PRESET  $\wedge/\vee$  y pulse la tecla para confirmar SELECT.

## Opciones de visualización DAB

Cada vez que pulse el botón INFO del mando a distancia o de su aparato, la pantalla mostrará las siguientes opciones de visualización: Tipo de programa DLS conjunto/frecuencia error de señal/fuerza velocidad de transmisión/códec/fecha de la estación.

## Borrar estaciones que ya no están disponibles

Tiene la opción de eliminar las emisoras que ya no están disponibles.

1. Estando en el modo DAB, pulse el botón MENU y utilice PRESET  $\wedge/\vee$  para seleccionar "borrar emisoras no disponibles" y pulse SELECT para confirmar.
2. Pulse PRESET  $\wedge/\vee$  para seleccionar "Sí" y pulse SELECT para confirmar, o seleccione NO para cancelar.

## Compresión de rango dinámico (DRC)

Si estás escuchando música con un amplio rango dinámico en un entorno con contaminación acústica, puede ser útil comprimir este rango.

1. Si estás escuchando música con un amplio rango dinámico en un  $\epsilon\nu\tau\omicron\rho\nu\chi\omicron\nu$  contaminación acústica, puede ser útil comprimir este rango.
2. Pulse PRESET  $\wedge/\vee$  para ajustar "DRC high/low/off" y pulse el botón SELECT para confirmar el ajuste deseado.

## Orden del emisoras

Tienes la opción de listar tus estaciones en un orden específico.

1. Estando en el modo DAB, pulse MENU y utilice PRESET  $\wedge/\vee$  para seleccionar "Orden de emisoras" y pulse SELECT o ENTER en el mando a distancia para confirmar su selección.
2. Pulse PRESET  $\wedge/\vee$  para seleccionar entre disposición alfanumérica/conjunto/válida y confirme el ajuste deseado pulsando SELECT o ENTER en el mando a distancia.

---

## RADIO FM

---

FM

FM  
radio

### Pasar de DAB a FM

Para cambiar la radio del modo DAB al modo FM, pulse el botón MODE repetidamente hasta que aparezca FM. La pantalla le mostrará la frecuencia.

### Búsqueda automática de emisoras

Mantenga pulsados los botones TUNING para iniciar la búsqueda de una emisora.

---

Nota: Las estaciones con señales muy débiles pueden ser omitidas durante la búsqueda.

---

### Sintonización manual de emisoras

Para iniciar la búsqueda de emisoras manualmente, pulse los botones TUNING hasta que haya ajustado la frecuencia deseada.

---

Nota: En el caso de la radio FM, puede ser necesario volver a sintonizar cada emisora pulsando los botones TUNING con mayor precisión, ya que cada pulsación de los botones ajusta la frecuencia en sólo 0,05 MHz. Si la recepción sigue siendo deficiente, pruebe a reajustar la antena o a trasladar la radio a otro lugar.

---

### Configuración de la búsqueda

1. Pulse el botón MENU para entrar en el menú FM.
2. Pulse PRESET  $\wedge/\vee$  para seleccionar "Search Setting" y pulse SELECT para confirmar.
3. Pulse PRESET  $\wedge/\vee$  para seleccionar "Sí" para mostrar las emisoras con buena recepción y pulse SELECT para confirmar.

### Configuración de audio

Pulse el botón MONO/STEREO del mando a distancia para cambiar entre estéreo y mono.



Alternativa:

1. Pulse la tecla MENU para entrar en el menú FM.
2. Pulse PRESET  $\wedge/\vee$  para seleccionar "Ajustes de audio" y pulse SELECT para confirmar.
3. Pulse PRESET  $\wedge/\vee$  para seleccionar "Sí" para escuchar mono o seleccione "No" si desea que la unidad seleccione mono o estéreo por sí misma.
4. Pulse el botón SELECT para confirmar su selección.



## REPRODUCTOR DE CD

### Discos compatibles

Tipo de disco	Logotipo del disco	Contenido multimedia
CD-R (grabar CD)		Audio
CD-RW (CD regrabables)		Audio
CD audio (Compact Disc)		Audio

Pulse repetidamente MODE en la unidad (o CD/USB en el mando a distancia) para activar la reproducción del CD.

### Reproducción

1. Pulse el botón de expulsión (▲) para abrir la bandeja de CD.
2. Coloque el CD en la bandeja con la cara impresa hacia arriba. Coloque el CD en ▲ la bandeja con la cara impresa hacia arriba.
3. Si no hay ningún CD insertado o no se puede leer el CD, la pantalla muestra "No hay disco".
4. El número de pistas aparece en la pantalla. Ahora pulse ►II, para reproducir la primera pista del CD/MP3.



**Poner en pausa la reproducción:** Pulse ►II, para pausar la reproducción.

**Detener la reproducción:** Para detener la reproducción, pulse ■.

**Pasa al siguiente título:** con ◀◀ y ▶▶ para saltar a la pista anterior o siguiente. Mantenga pulsada la tecla ◀◀ o ▶▶, para avanzar o retroceder en un título.

## Repetir la reproducción



1. Pulse el botón REPEAT repetidamente para seleccionar un modo de reproducción.

	Repite el título actual.
	Repite todos los archivos de la carpeta actual. (sólo para CD de datos)
	Repetir título

2. Repite todas las pistas.

## Modo de reproducción aleatorio

Pulse de nuevo el botón REPEAT para que la función de repetición se desactive.



1. Pulse RANDOM en el mando a distancia. La pantalla muestra . Pulse de nuevo el botón REPEAT para que la función de repetición se desactive.
2. Con  y  se reproducen en orden aleatorio.
3. Una vez que las pistas se han reproducido una vez, la reproducción se detiene automáticamente.
4. Para detener la reproducción aleatoria, pulse RANDOM durante la reproducción. La reproducción normal se reanuda.

## Reproducir una pista

1. Pulse INTRO en el mando a distancia. En la pantalla aparece "INTR". El reproductor de CD reproduce los primeros 10 segundos de cada pista.
2. Pulse de nuevo INTRO en el mando a distancia para volver a la reproducción normal.

## Creación de un programa

Puedes programar hasta 20 pistas en cualquier orden. El modo de programación se activa en el modo de parada (STOP).

1. Pulse MEMORIA para entrar en el modo de programación.
2. Utilice   para seleccionar la pista que desea programar.
3. Pulse ENTER para confirmar el título.
4. Repita los pasos 2 y 3 para programar más pistas. Cuando haya terminado de seleccionar los títulos, pulse  para empezar la reproducción de los títulos programados.

**Cancela el programa:** Pulse  veces o abra y cierre la bandeja del CD para borrar la memoria de programas.

---

## CONEXIÓN BT

---

Esta unidad tiene una función BT y puede recibir una señal en un radio de 8 metros.

Conecta la radio a un dispositivo BT para escuchar música:

1. Pulse el botón MODE repetidamente para seleccionar el modo BT.
2. Si la radio no está conectada a un dispositivo BT, el icono BT parpadeará en la esquina derecha de la pantalla.
3. Active su dispositivo BT y seleccione el modo de búsqueda.
4. En la lista de conexiones BT disponibles, su dispositivo BT mostrará "CD mundial".
5. Seleccione "CD mundial" e introduzca la contraseña 0000 si es necesario.
6. Para desactivar la función BT de su radio, simplemente cambie a otra función o desactive la función BT de su dispositivo externo.

### Aviso:

- El rango de funcionamiento entre la radio y el dispositivo externo no debe superar los 8 metros.
- Si la recepción de la señal es débil, es posible que su receptor BT se desactive durante un breve periodo de tiempo, pero volverá a pasar automáticamente al modo de conexión.
- Retire cualquier obstáculo entre la radio y el dispositivo BT para garantizar una mejor transmisión de la señal.
- Este dispositivo es compatible con A2DP (Advanced Audio Distribution Profile) y AVRCP (Audio Video Remote Control Profile). La radio no puede conectarse a varios dispositivos BT al mismo tiempo.
- No se garantiza la compatibilidad con todos los dispositivos y tipos de medios.
- Algunos teléfonos móviles pueden desactivar/activar la conexión BT al realizar/terminar llamadas. Esto no indica en absoluto un problema con el dispositivo.

---

## REPRODUCCIÓN DESDE AUX

---

Hay una entrada de audio en la parte trasera de la unidad que puede utilizarse para introducir señales de audio analógicas de otras fuentes.

1. Conecta otro dispositivo de audio a la entrada AUX mediante un cable AUX (no incluido).
2. Pulse el botón MODE repetidamente hasta que se active el modo AUX.
3. Pulse los botones VOL +/- del aparato o del mando a distancia para ajustar el volumen del aparato deseado.
4. En el modo AUX, controla la reproducción desde tu dispositivo.

---

## MODO SUEÑO

---

Esta función permite que la unidad entre en modo de espera por sí misma después de un período de tiempo preestablecido.

1. Para activar la función, pulse repetidamente el botón SLEEP. Cada vez que lo pulse, el periodo de tiempo cambiará como se muestra a continuación:

→ Sleep OFF → 15MINS → 30MINS → 45MINS → 60MINS →

2. Cuando aparezca la hora deseada en la pantalla, deje de pulsar el botón y el modo de reposo se activará en 2 segundos. La pantalla mostrará el símbolo "⌚". Además, junto al símbolo se mostrará el tiempo restante hasta la desconexión.
3. Cuando ha transcurrido el tiempo y la indicación junto al símbolo es "0", el aparato pasa automáticamente al modo de espera. Para desactivar el modo de reposo mientras la hora sigue corriendo, pulse el botón SLEEP varias veces para seleccionar la función "SLEEP off". El símbolo ⌚ dejará de aparecer en la pantalla.
4. El tiempo restante hasta el modo de espera sólo se muestra en el modo de reposo.

### Alternativa:

1. Pulse el botón MENU del mando a distancia para mostrar el menú principal. Pulse PRESET  $\wedge/\vee$  para seleccionar el menú principal y pulse SELECT para confirmar.
2. Pulse PRESET  $\wedge/\vee$  para seleccionar el modo de reposo y pulse SELECT para confirmar.
3. Pulse PRESET  $\wedge/\vee$  para ajustar el tiempo de espera y confirme su selección con el botón SELECT.

---

## FUNCIÓN DESPERTADOR

---

1. Pulse el botón ALARM de su mando a distancia, la pantalla mostrará "Alarma (1 o 2): off[hh:mm]".
2. Pulse PRESET  $\wedge/\vee$  para seleccionar el número de alarma 1 o 2 y pulse SELECT para ajustar los siguientes parámetros.

Para los siguientes ajustes, pulse PRESET  $\wedge/\vee$  y pulse SELECT para confirmar.

Activación	Off/ Diario/ Fin de semana/ Días de la semana
Tiempo	(hora de activación de la alarma)
Modo	Timbre/ Radio por Internet/ DAB/ FM
Preestablecido	Última escucha/ (emisora preseleccionada)
Volumen	Silencio, 1-32
Guardar	Guardar y confirmar el ajuste de la alarma

Seleccione "Guardar" y pulse SELECT para confirmar los ajustes. Cuando el despertador está ajustado, el símbolo del despertador aparece en la pantalla en el modo de espera.

### Apagar el despertador

1. Pulse el botón ALARM de su mando a distancia, la pantalla mostrará "Alarma (1 o 2): off[hh:mm]".
2. Pulse PRESET  $\wedge/\vee$ , para seleccionar el número de alarma 1 o 2 y pulse SELECT para ajustar la alarma.
3. Pulse PRESET  $\wedge/\vee$  para seleccionar "ENABLE" y pulse SELECT para confirmar.
4. Pulse PRESET  $\wedge/\vee$  para seleccionar "OFF" y confirme con SELECT.
5. Por último, seleccione GUARDAR y confirme con SELECCIONAR.

---

Si no se realiza ninguna entrada durante los siguientes 15 segundos, la radio sale de los ajustes.

---

# Chal-Tec

Chal-Tec GmbH  
Wallstr. 15 10179 Berlin  
[www.chal-tec.com](http://www.chal-tec.com)

El software de Spotify está sujeto a los derechos de uso de terceros, que puede verse en la siguiente página:

<https://www.spotify.com/connect/third-party-licenses>

Todas las marcas mencionadas son marcas comerciales de sus respectivas empresas. Salvo errores u omisiones y sujeto a cambios técnicos. Se aplican nuestras condiciones generales.

---

## RETIRADA DEL APARATO

---



Si en su país existe una disposición legal relativa a la eliminación de aparatos eléctricos y electrónicos, este símbolo estampado en el producto o en el embalaje advierte que no debe eliminarse como residuo doméstico. En lugar de ello, debe depositarse en un punto de recogida de reciclaje de aparatos eléctricos y electrónicos. Una gestión adecuada de estos residuos previene consecuencias potencialmente negativas para el medio ambiente y la salud de las personas. Puede consultar más información sobre el reciclaje y la eliminación de este producto contactando con su administración local o con su servicio de recogida de residuos.

Este producto contiene baterías. Si en su país existe una disposición legal relativa a la eliminación de baterías, estas no deben eliminarse como residuo doméstico. Infórmese sobre la normativa vigente relacionada con la eliminación de baterías. Una gestión adecuada de estos residuos previene consecuencias potencialmente negativas para el medio ambiente y la salud de las personas.

---

## DECLARACIÓN DE CONFORMIDAD

---



**Fabricante:**

Chal-Tec GmbH, Wallstraße 16, 10179 Berlín, Alemania.

**Importador para Gran Bretaña:**

Berlin Brands Group UK Limited  
 PO Box 42  
 272 Kensington High Street  
 London, W8 6ND  
 United Kingdom

Por la presente, Chal-Tec GmbH declara que el tipo de equipo radioeléctrico Worldwide CD es conforme con la Directiva 2014/53/UE. El texto completo de la declaración UE de conformidad está disponible en la dirección Internet siguiente: [use.berlin/10032755](http://use.berlin/10032755)





Gentile Cliente,

La ringraziamo per aver acquistato il dispositivo. La preghiamo di leggere attentamente le seguenti istruzioni per l'uso e di seguirle per evitare possibili danni. Non ci assumiamo alcuna responsabilità per danni scaturiti da una mancata osservanza delle avvertenze di sicurezza e da un uso improprio del dispositivo. Scansionare il codice QR seguente per accedere al manuale d'uso più attuale e per ricevere informazioni sul prodotto.



---

## INDICE

---

Dati tecnici	122
Avvertenze di sicurezza	123
Descrizione del dispositivo	125
Telecomando	126
Connessione	129
Messa in funzione	130
Impostazioni di sistema	131
Web radio	135
Spotify Connect	136
Net-Remote	137
Utilizzare il lettore musicale	137
Riproduzione USB	139
Radio DAB	140
Radio FM	142
Lettore CD	143
Collegamento BT	145
Riproduzione via AUX	146
Modalità notturna	146
Funzione sveglia	147
Smaltimento	149
Dichiarazione di conformità	149

---

## DATI TECNICI

---

<b>Numero articolo</b>	<b>10032755 10032756</b>
<b>Alimentazione</b>	100-240V ~ 50/60 Hz
<b>Uscita USB</b>	5 V  , 1 A
<b>Audio</b>	
Potenza di uscita	2 x 5 W RMS
<b>Radio FM</b>	
Gamma di frequenza	87,5-108 MHz
<b>CD</b>	
Risposta in frequenza	20 Hz-20 kHz
<b>DAB</b>	
Gamma di frequenza	174-240 MHz
<b>BT</b>	
Banda di frequenza	2402-2480 MHz
Potenza di trasmissione max.	4 dBm
<b>Wi-Fi</b>	
Standard	802.11 b/g/n
Banda di frequenza	2412-2484 MHz
Potenza di trasmissione max.	20 dBm

---

## AVVERTENZE DI SICUREZZA

---

### Avvertenze di sicurezza generiche

- Leggere attentamente tutte le avvertenze prima di utilizzare il dispositivo e conservare il manuale d'uso per futuri utilizzi.
- Utilizzare solo la tensione indicata sulla targhetta del dispositivo. Assicurarsi che la presa di corrente sia dotata di messa a terra.
- Il dispositivo deve essere posizionato su una superficie piana e stabile e non deve essere esposto a vibrazioni di alcun tipo.
- Si prega di non posizionare il dispositivo su superfici inclinate o instabili, altrimenti potrebbe cadere.
- La presa elettrica deve essere vicina al dispositivo e deve essere sempre facilmente accessibile.
- Evitare temperature estreme, sia calde che fredde. Posizionare il dispositivo a distanza di sicurezza da fonti di calore, come radiatori o fornelli a gas o elettrici. Non esporre il dispositivo alla luce del sole diretta o ad altre fonti di calore.
- Non poggiare mai candele o altri oggetti con fiamme libere sopra al dispositivo.
- Per evitare il rischio di scosse elettriche e danni al dispositivo, non esporlo a pioggia, umidità o gocce e spruzzi di liquido. Non poggiare sopra al dispositivo oggetti pieni d'acqua, come ad es. vasi di fiori.
- Se viene rovesciato un liquido sul dispositivo, possono risultare seri danni. In tal caso, spegnere l'apparecchio e staccare la spina dalla presa. Contattare il servizio di assistenza ai clienti.
- Non coprire le aperture di ventilazione del dispositivo e assicurarsi che non ci finiscano dentro tende e altri materiali, in modo da evitare il surriscaldamento del dispositivo e il conseguente pericolo di incendi e scosse elettriche.
- Non posizionare il dispositivo in librerie chiuse, armadi a incasso o altri luoghi con spazio limitato. Assicurarsi di mantenere una distanza minima di 10 cm da tutte le superfici e gli oggetti circostanti, in modo da garantire una ventilazione sufficiente.

### Sicurezza

- Staccare sempre la spina dalla presa prima di collegare/scollegare la radio con/da altri dispositivi e di spostarla.
- Assicurarsi che la spina sia staccata dalla presa durante temporali.
- Il dispositivo diventa caldo se viene utilizzato a lungo. Questo è normale e non indica un problema del dispositivo.

### Connessione di alimentazione

- Assicurarsi che il dispositivo non si trovi sul cavo di alimentazione, altrimenti il peso potrebbe danneggiarlo e diventerebbe un rischio per la sicurezza.

- Se il cavo di alimentazione è danneggiato, deve essere sostituito dal produttore, dal servizio di assistenza ai clienti o da una persona con qualifica equivalente, in modo da evitare pericoli.

### **Interferenze**

- Non posizionare la radio vicino ad altri dispositivo che possono causare interferenze elettromagnetiche. Se si posiziona la radio vicino ad altri dispositivi, la qualità di riproduzione potrebbe risentirne e potrebbero comparire rumori di disturbo.

### **Supervisione**

- I bambini che si trattengono nelle vicinanze del dispositivo devono essere tenuti sotto controllo per assicurarsi che non lo usino come un giocattolo.
- Non lasciare che nessuno, in particolare bambini, inseriscano oggetti o simili nei fori, nelle connessioni o in altre aperture del dispositivo, altrimenti possono risultare scosse elettriche fatali.

### **Utilizzo/Cura/Manutenzione**

- Non rimuovere alcuna vite autonomamente, in modo da evitare il rischio di scosse elettriche. Il dispositivo non contiene componenti che possono essere mantenuti dall'utente. Lasciare che tutte le opere di manutenzione siano realizzate da personale qualificato.
- Non aprire o rimuovere coperture fisse del dispositivo, altrimenti si possono liberare tensioni elettriche pericolose.
- Staccare la spina dalla presa prima della pulizia.
- Non utilizzare spugne abrasive o detergenti aggressivi, altrimenti si potrebbe rovinare la superficie del dispositivo.
- Non utilizzare liquidi per la pulizia.



## TELECOMANDO

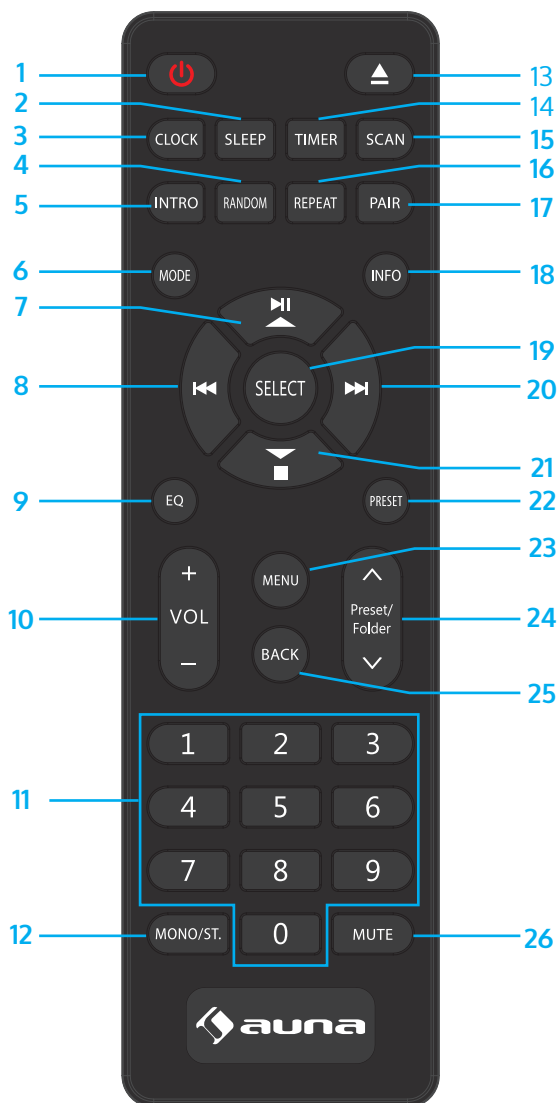

- |    |                               |    |                                    |
|----|-------------------------------|----|------------------------------------|
| 1  | On/Standby                    | 15 | Scansione                          |
| 2  | Timer di autospegnimento      | 16 | Ripetere titolo                    |
| 3  | Orologio                      | 17 | Accoppiamento BT                   |
| 4  | Riproduzione casuale          | 18 | Info                               |
| 5  | Riproduzione di titoli        | 19 | Inserire/Confermare                |
| 6  | Modalità                      | 20 | Titolo successivo                  |
| 7  | Play/pausa<br>Freccia in alto | 21 | Freccia in basso                   |
| 8  | Titolo precedente             | 22 | Memoria                            |
| 9  | EQ                            | 23 | Menu                               |
| 10 | Volume +/-                    | 24 | Memoria in alto/in basso<br>Indice |
| 11 | Tasti numerici                | 25 | Indietro                           |
| 12 | Mono/Stereo                   | 26 | Muto                               |
| 13 | Aprire/Chiudere il vano CD    |    |                                    |
| 14 | Timer                         |    |                                    |

## Cambiare la batteria del telecomando

Premere la copertura del vano delle batterie verso il basso e tirare fuori il supporto per le batterie. Inserire 2 batterie LR03 (AAA) nel vano del telecomando (non incluse in consegna) e assicurarsi di rispettare i simboli che indicano la polarità "+" e "-" sulle batterie e sul loro supporto. Inserire il supporto con le batterie nel vano spingendolo leggermente verso il basso, fino a quando si blocca in posizione.

## Gestione delle batterie

- Un utilizzo improprio o errato delle batterie può causare corrosione o perdite, con il conseguente rischio di incendi e danni a cose o persone.
- Usare solo batterie della tipologia indicata nel manuale d'uso.
- Non smaltire le batterie esauste nei rifiuti domestici. Smaltirle nel rispetto delle normative nazionali vigenti.
- Se non si usa il telecomando per lunghi periodi, togliere le batterie per evitare corrosione o perdite, con il conseguente rischio di lesioni personali, danni materiali e/o incendi.

## Raggio di copertura del telecomando

Il sensore del telecomando sul lato anteriore del dispositivo reagisce ai comandi fino a una distanza di 4 metri e un'inclinazione di massimo 60 gradi.

Il raggio di copertura dipende anche dalla luminosità del locale.

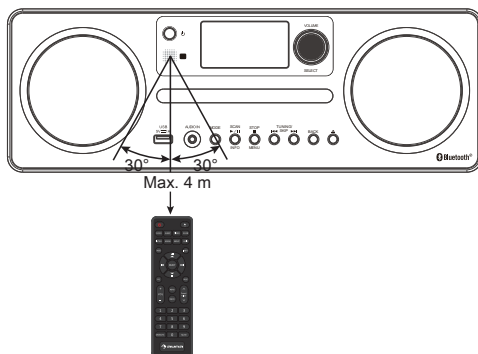



---

## CONNESSIONE

---

### Collegare il dispositivo alla rete elettrica

Srotolare completamente il cavo del dispositivo in tutta la sua lunghezza. Collegare il cavo di alimentazione alla connessione di alimentazione del dispositivo e inserire la spina all'altra estremità del cavo nella presa elettrica. Il dispositivo è ora collegato alla rete elettrica e può essere utilizzato.

**ATTENZIONE:** se si collega il dispositivo ad altre fonti di corrente, possono risultare danneggiamenti.

### Connessione alla rete

#### Rete senza fili

1. Controllare per prima cosa, se tutte le spie di controllo (LINK/ACT) della connessione LAN o del router sono accese.
2. Seguire ora le indicazioni del capitolo "Messa in funzione e utilizzo". Si consiglia di scorrere tra gli assistenti di configurazione nelle impostazioni di sistema.

---

**ATTENZIONE:** il dispositivo non può essere collegato direttamente con un modem indipendente. Bisogna utilizzare un router o un modem integrato in un router.

Dato che ci sono numerose configurazioni del collegamento, rispettare le indicazioni e le istruzioni del fornitore di telecomunicazioni o Internet e i rispettivi manuali.

---

---

## MESSA IN FUNZIONE

---

### Accendere/spegnere il dispositivo

Quando si accende il dispositivo per la prima volta, sul display compare "Welcome to Internet Radio" (benvenuti alla web radio) e inizia la presentazione degli assistenti di configurazione.

1. Per accendere la radio, premere Standby sul dispositivo o sul telecomando.
2. Premere Standby per far tornare in standby il dispositivo.



Premere più volte MODE per passare tra le modalità web radio, podcast, Spotify Connect, radio DAB, radio FM, CD, USB, BT e AUX IN .

---

Nota: se il dispositivo acceso non viene utilizzato per 15 minuti, passa automaticamente in modalità standby. Per spegnere completamente il dispositivo, staccare la spina dalla presa elettrica. Spegnerne completamente il dispositivo quando non lo si utilizza, in modo da risparmiare corrente.

---

### Regolazione del volume

Per regolare il volume, utilizzare la manopola VOL +/-.

Per disattivare completamente l'audio, premere MUTE. Se si desidera riprendere la riproduzione con audio, premere di nuovo MUTE o utilizzare la manopola VOL +/-.

### Navigare nel menu

1. Tenere premuto MENU per raggiungere il menu.
2. Per selezionare premere i tasti PRESET ^/∨ .
3. Per confermare la selezione, premere SELECT (manopola del volume) o ENTER sul telecomando.

## IMPOSTAZIONI DI SISTEMA

Premere MENU per visualizzare il menu, premere PRESET  $\wedge/\vee$  per selezionare le impostazioni di sistema e confermare con SELECT o ENTER sul telecomando.

### Equalizzatore

Questo dispositivo supporta una moltitudine di equalizzatori ed effetti sonori.

Premere EQ per raggiungere le impostazioni di equalizzazione dal menu. In alternativa, è possibile premere PRESET  $\wedge/\vee$  durante l'impostazione di sistema, in modo da selezionare Equalizzatore e confermare poi con SELECT (manopola del volume) o ENTER sul telecomando.

1. Sul display compare: LAT>CLASSIC>ROCK>POP>JAZZ
2. Premere PRESET  $\wedge/\vee$  per selezionare l'impostazione desiderata e confermare la selezione con SELECT o ENTER sul telecomando.

### Rete

1. Durante la modalità di impostazione del sistema, premere PRESET  $\wedge/\vee$  per selezionare "Network" (rete) e confermare con SELECT o ENTER sul telecomando.
2. Premere PRESET  $\wedge/\vee$  per selezionare l'impostazione desiderata e confermare la selezione con SELECT o ENTER sul telecomando.

<b>Assistente di rete</b>	SSID: selezionare la rete senza fili desiderata. Cerca: cercare reti disponibili. Configurazione manuale: selezionare una rete senza fili con DHCP attivato/disattivato
<b>Configurazione PBC del Wi-Fi</b>	Selezionare PBC sulla radio e premere il tasto PBC sul dispositivo con cui si desidera connettersi. Premere ENTER per continuare.
<b>Impostazioni di visualizzazione</b>	Mostra le impostazioni sul dispositivo
<b>Impostazioni manuali</b>	Una rete senza fili con DHCP attivato/disattivato.
<b>Impostare Remote-PIN</b>	Permette di definire un PIN da inserire prima di poter collegare a una rete il dispositivo con controllo a distanza.
<b>Profili di rete</b>	Indica la rete collegata.

<b>Cancellare le impostazioni di rete</b>	Scegliere se cancellare l'impostazione di rete.
<b>Mantenere il collegamento alla rete</b>	Permette di definire se il dispositivo in standby o quando non si trova in modalità web radio debba rimanere collegato alla rete o meno.

3. Premere BACK su dispositivo o telecomando per interrompere l'impostazione e tornare alla voce precedente del menu.

### **Ora/Data (Time/Date)**

Non appena il dispositivo è collegato a Internet o a un'emittente DAB/FM, ora e data possono essere impostate automaticamente. Data e ora possono essere impostate anche manualmente.

Durante la modalità di impostazione del sistema, premere PRESET  $\wedge/\vee$  per selezionare Ora/Data e confermare con SELECT o ENTER sul telecomando.

1. Le cifre della data lampeggiano sul display.
2. Premere PRESET  $\wedge/\vee$  per impostare il giorno e confermare con SELECT o ENTER sul telecomando.
3. Ripetere il passaggio 2 per impostare mese/anno/ore/minuti.
4. L'impostazione di data e ora è conclusa.

<b>Aggiornamento automatico</b>	Aggiornamento da rete DAB/FM o nessun aggiornamento.
<b>Impostare il formato orario</b>	Formato a 12/24 ore
<b>Impostare il fuso orario</b>	Selezionare il fuso orario. (disponibile solo quando l'aggiornamento di rete automatico è attivato.)
<b>Ora solare/legale</b>	Selezionare ora legale/solare. (disponibile solo quando l'aggiornamento di rete automatico è attivato.)

Nota: l'aggiornamento orario automatico predefinito è "Aggiornamento dalla rete". Se si desidera impostare l'ora manualmente, si consiglia di spegnere l'aggiornamento automatico.

## Modalità riposo/Standby

Utilizzare la modalità riposo per spegnere il dispositivo dopo un determinato lasso di tempo.

1. Selezionare "Inactive Stanby" con PRESET  $\wedge/\vee$  nelle impostazioni di sistema e confermare con SELECT O ENTER sul telecomando.
2. Sullo schermo compare: Off > 2 ore > 4 ore > 5 ore > 6 ore.
3. Selezionare la durata desiderata con PRESET  $\wedge/\vee$  e confermare con SELECT o ENTER sul telecomando.

## Lingua

1. Durante la modalità di impostazione del sistema, premere PRESET  $\wedge/\vee$  per selezionare la lingua desiderata e confermare con SELECT o ENTER sul telecomando.
2. Premere PRESET  $\wedge/\vee$  per mostrare la lingua selezionata.
3. Per confermare, premere SELECT o ENTER sul telecomando.

## Impostazioni di fabbrica

Può capitare, che sia necessario resettare il dispositivo alle impostazioni di fabbrica, in particolare dopo un trasloco. Anche se ci sono problemi con la ricezione, è possibile resettare alle impostazioni di fabbrica e provare di nuovo.

Se si trasloca in un'altra parte del Paese e si ricevono emittenti DAB+ locali e nazionali della zona, può essere che le emittenti predefinite non siano più disponibili.

1. Durante la modalità di impostazione del sistema, premere PRESET  $\wedge/\vee$  per selezionare "Resettare alle impostazioni di fabbrica" e confermare con SELECT o ENTER sul telecomando.
2. Premere PRESET  $\wedge/\vee$  per selezionare "Sì" e confermare con SELECT o ENTER sul telecomando o selezionare "No" per interrompere.

---

Nota: se si resetta il sistema alle impostazioni di fabbrica, tutte le emittenti impostate da voi e le emittenti web, DAB e FM predefinite vengono cancellate.

---

## Aggiornamento del software

1. Durante la modalità di impostazione del sistema, premere PRESET  $\wedge/\vee$  per selezionare "Software Update" e confermare con SELECT o ENTER sul telecomando.
2. Premere PRESET  $\wedge/\vee$  per selezionare l'impostazione "Controllo automatico" o "Controllare ora" e confermare la selezione con SELECT o ENTER sul telecomando.

ATTENZIONE: prima di scaricare un software, controllare che la spina della radio sia inserita nella presa elettrica e che sia garantito un collegamento stabile all'alimentazione. Se il dispositivo si spegne durante il download di un software o se viene interrotta l'alimentazione, possono risultare disturbi alle funzioni e/o danni al dispositivo.

## Assistente di configurazione (Setup Wizard)

L'assistente di configurazione è disponibile nelle impostazioni di sistema. Gli assistenti di configurazione possono essere utilizzati per definire ora/data e rete. Una volta concluso il procedimento, la radio è pronta all'uso.

### Info

1. Durante la modalità di impostazione del sistema, premere PRESET  $\wedge/\vee$  per selezionare "Info" e confermare con SELECT o ENTER sul telecomando.
2. La versione del software e di Spotify, l'ID della radio e la denominazione del dispositivo vengono mostrate sul display.

## WEB RADIO

Grazie alla connessione a Internet, con questo dispositivo è possibile ricevere migliaia di emittenti radio e podcast da tutto il mondo. Se si seleziona la modalità web radio, la radio si collega al portale web radio Frontier Silicon per scaricare un elenco di emittenti. Quando si seleziona un'emittente, la radio si conetterà automaticamente.

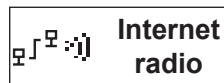

Premere più volte MODE per selezionare la modalità web radio. Quando la radio si trova in modalità web radio, si può raggiungere il menu premendo il tasto MENU.

Qui è possibile scegliere tra le seguenti opzioni: "Ascoltate di recente", "Elenco emittenti", "Impostazioni di sistema" e "Menu principale".

Premere PRESET  $\wedge/\vee$  per scegliere e confermare con SELECT o ENTER sul telecomando.

### Ascoltate di recente

1. Premere PRESET  $\wedge/\vee$  per selezionare la cronologia delle emittenti ascoltate di recente.
2. Per confermare, premere SELECT o ENTER sul telecomando.

### Elenco emittenti

Premere PRESET  $\wedge/\vee$  per scegliere tra le opzioni elencate nella tabella e confermare con SELECT o ENTER sul telecomando.

<b>Locale, "Paese"</b>	Si possono cercare emittenti specifiche del vostro Paese. In questo contesto, è possibile limitare ulteriormente la ricerca attraverso il genere o farsi mostrare tutte le emittenti radio.
<b>Emittente</b>	<p>Si può scegliere da diverse categorie di questo menu: località, genere, emittente preferita, emittente nuova.</p> <p>Si possono anche cercare emittenti utilizzando parole chiave. Nome e descrizione dell'emittente selezionata vengono mostrate sul display.</p> <p>Premere più volte INFO per visualizzare ulteriori informazioni sull'emittente. Le informazioni mostrate cambiano tra Nome/Descrizione, Genere/Località, Affidabilità, Velocità di trasmissione/Codec/Frequenza di campionamento, Buffer di riproduzione e Data corrente.</p>

## Memoria delle emittenti (Presets)

**Le emittenti salvate in questa memoria sono disponibili solo su questa radio e non accessibili da altri dispositivi.**

1. Per salvare un'impostazione predefinita per web radio, tenere premuto MEMORY fino a quando il display mostra "Salvare nei Presets".
2. Per salvare l'effettiva emittente è possibile scegliere tra 10 posizioni di salvataggio disponibili. Premere PRESET  $\wedge/\vee$  per scegliere il numero e confermare con SELECT o ENTER sul telecomando.

### Accedere a un'emittente salvata

1. Premere MEMORY per selezionare un'emittente salvata e premere poi PRESET  $\wedge/\vee$  per selezionare un'emittente in memoria.
2. Per confermare la selezione, premere SELECT o ENTER sul telecomando.

---

NOTA: il salvataggio nella memoria delle emittenti e l'accesso alle emittenti salvate funzionano secondo lo stesso schema per web radio, DAB e FM.

---

---

## SPOTIFY CONNECT

---

Usa il tuo smartphone, tablet o computer come telecomando per Spotify. Scopri di più su [spotify.com/connect](https://www.spotify.com/connect).



### Licenze

Il software Spotify è soggetto a diritti di utilizzo da parte di terzi, che possono essere visualizzati su:

<https://www.spotify.com/connect/third-party-licenses>



---

## NET-REMOTE

---

Il dispositivo può essere gestito tramite Net-Remote da uno smartphone o da un tablet con sistema operativo iOS o Android. Scaricando la app UNDOK, è possibile visualizzare tutte le modalità (web radio, riproduzione musicale, DAB, FM e Bluetooth) e selezionare quella desiderata da tablet o smartphone

Prima di utilizzare la app UNDOK, assicurarsi che smartphone/tablet sia collegato alla stessa rete Wi-Fi del dispositivo. Avviare la app. La app si avvia e inizia a cercare il dispositivo nella rete. Confermare il collegamento Net-Remote sul dispositivo.

Se si collega smartphone/tablet con il dispositivo per la prima volta, può essere necessario inserire un pin. Il pin predefinito in fabbrica è 1234. Se si desidera modificare il pin per motivi di sicurezza, è possibile farlo nelle impostazioni di sistema: Impostazioni di sistema > Rete > Net Remote > Pin Setup.

### Nota:

- Se smartphone/tablet era già stato collegato con il dispositivo e vi aveva accesso, il dispositivo in questione si collega automaticamente alla radio non appena si apre la app.
- Se viene registrato in rete un altro tablet/smartphone su cui è installata la app e questa viene aperta, il collegamento originario viene interrotto e la radio si connette al nuovo dispositivo.

---

## UTILIZZARE IL LETTORE MUSICALE

---

Nota: questa funzione è adatta a utenti esperti.

---

Il lettore musicale integrato nel dispositivo permette di riprodurre file audio non protetti (AAC, MP3, WMA, FLAC) che sono salvati su un computer collegato alla rete. Per riprodurre la musica dal computer, è necessario creare un file condiviso o una libreria multimediale. Premere più volte MODE sul dispositivo per selezionare la modalità Lettore musicale.

### Condivisione di file

Assicurarsi che il computer sia disponibile in rete e che le impostazioni del computer permettano la condivisione di file. Per scoprire come creare una cartella per la condivisione di file, consultare il manuale d'uso del computer in questione.

1. Premere PRESET  $\wedge/\vee$  durante la modalità Lettore musicale per selezionare "File condivisi" e premere SELECT per cercare tutte le cartelle o i file condivisi disponibili.
2. Il display mostra tutte le cartelle condivise disponibili nella rete. Premere PRESET  $\wedge/\vee$  per selezionare il computer con cui si desidera collegarsi.
3. Il dispositivo cerca tutti i file condivisi disponibili sul computer.
4. Premere PRESET  $\wedge/\vee$  per selezionare i file desiderati e confermare con SELECT.
5. Il dispositivo ha accesso al computer solo se le impostazioni del computer sono state modificate di conseguenza.
6. Premere SELECT per avviare la riproduzione del titolo desiderato.

Tasto	Funzione
▶ / II	Premere per mettere in pausa o proseguire la riproduzione.
◀◀	Premere per saltare il titolo precedente. Tenere premuto per tornare indietro velocemente nel titolo precedente.
▶▶	Premere per saltare il titolo successivo. Tenere premuto per avanzare velocemente nel titolo successivo.

### Modalità di ripetizione

In modalità Lettore musicale, premere PRESET  $\wedge/\vee$  per selezionare "Ripetere riproduzione" e premere SELECT per attivare/disattivare la modalità di ripetizione.

### Riproduzione casuale

In modalità Lettore musicale, premere PRESET  $\wedge/\vee$  per selezionare "Riproduzione casuale" e premere SELECT per attivare/disattivare la modalità di riproduzione casuale.

### Cancellare il server

1. In modalità Lettore musicale, premere PRESET  $\wedge/\vee$  per selezionare "Cancellare server" e premere SELECT per confermare.
2. Premere PRESET  $\wedge/\vee$  per selezionare "Sì" ed eliminare server non più disponibili. Premere SELECT per confermare o scegliere "No" per interrompere la procedura.

---

## RIPRODUZIONE USB

---

In modalità USB, il dispositivo riproduce file MP3 quando è collegato un dispositivo USB.

1. Premere PRESET  $\wedge/\vee$  e SELECT per selezionare un file MP3/WMA.

Tasto	Funzione
▶ /	Premere per mettere in pausa o proseguire la riproduzione.
◀◀	Premere per saltare il titolo precedente. Tenere premuto per tornare indietro velocemente nel titolo precedente.
▶▶	Premere per saltare il titolo successivo. Tenere premuto per avanzare velocemente nel titolo successivo.

---

Nota:

il dispositivo riproduce solo file MP3 e WMA.

Il dispositivo supporta le versioni USB 1.1 e 2.0

Il dispositivo è adatto solo a supporti di memoria fino a 32 GB.

Il dispositivo potrebbe non essere compatibile con tutti i supporti di memoria USB. Questo non indica un problema del dispositivo.

---

### Modalità di ripetizione

In modalità Lettore musicale, premere PRESET  $\wedge/\vee$  per selezionare "Ripetere riproduzione" e premere SELECT per attivare/disattivare la modalità di ripetizione.

### Caricare un dispositivo esterno

Tramite la connessione USB e un cavo USB (non incluso in consegna), è possibile caricare un dispositivo esterno.

- La tensione di carica massima è di 1 A.
- Non garantiamo la possibilità di caricare tutti i dispositivi esterni.

## RADIO DAB



Premere più volte MODE per selezionare "Radio DAB". Il dispositivo passa in modalità DAB e inizia la funzione di ricerca automatica. Durante la ricerca, sul display compaiono "Ricerca..." e una barra che indica il progresso e le emittenti trovate fino a quel momento. (F.7) Quando la ricerca è terminata, il dispositivo sceglie la prima emittente alfanumerica trovata. Per visualizzare le emittenti trovate, premere PRESET  $\wedge/\vee$  e premere SELECT per selezionare e confermare.

### Elenco emittenti

1. In modalità DAB, premere MENU per raggiungere il menu DAB.
2. Premere PRESET  $\wedge/\vee$  per selezionare "Elenco emittenti" e confermare con SELECT.
3. Viene mostrato sul display un elenco di emittenti DAB+.

### Ricerca automatica

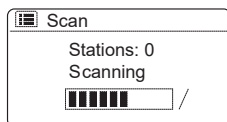

1. Premere MENU e poi PRESET  $\wedge/\vee$  per selezionare "Ricerca". Premere SELECT per confermare.
2. Sul display compaiono "Ricerca..." e una barra che indica il progresso fino a quel momento.
3. Tutte le emittenti trovate vengono salvate automaticamente. Per visualizzare l'elenco delle emittenti trovate e avviare la riproduzione di un'emittente, premere PRESET  $\wedge/\vee$  per scegliere e SELECT per confermare.

### Impostazione manuale delle emittenti

Oltre all'impostazione manuale delle emittenti, è possibile anche impostarle manualmente. Questo può essere utile dopo aver riposizionato l'antenna o se la ricerca automatica ha saltato alcune emittenti.

1. Premere MENU sul telecomando del dispositivo.
2. Premere PRESET  $\wedge/\vee$  per selezionare "Impostazione manuale delle emittenti" e confermare con SELECT.
3. Il display mostra multiplex da 5A fino a 13F.
4. Premere PRESET  $\wedge/\vee$  per selezionare l'emittente e confermare con SELECT.

## Opzioni di visualizzazione DAB

Ogni volta che si preme INFO su telecomando o dispositivo, il display mostra le seguenti opzioni: tipo di programma-ensemble DLS/Errore di segnale della frequenza/Intensità-velocità di trasmissione/Codec/Data dell'emittente.

### Cancelare emittenti non più disponibili

Le emittenti non più disponibili possono essere cancellate.

1. In modalità DAB, premere MENU, selezionare "Cancelare le emittenti non più disponibili" con PRESET  $\wedge/\vee$  e confermare con SELECT.
2. Premere PRESET  $\wedge/\vee$  per scegliere "Sì" e confermare con SELECT o scegliere "No" per interrompere la procedura.

### Compressione della gamma dinamica (DRC)

Quando si ascolta musica con un'ampia gamma dinamica in un ambiente rumoroso, può essere consigliabile comprimere questa gamma.

1. In modalità DAB, premere MENU, selezionare "DRC" con PRESET  $\wedge/\vee$  e confermare con SELECT.
2. Premere PRESET  $\wedge/\vee$  per impostare „DRC alta/bassa/off" e confermare l'impostazione desiderata con SELECT.

### Sequenza delle emittenti

Le emittenti possono essere ordinate in una sequenza a piacere.

1. In modalità DAB, premere MENU, selezionare "Ordine delle emittenti" con PRESET  $\wedge/\vee$  e confermare con SELECT o ENTER sul telecomando.
2. Premere PRESET  $\wedge/\vee$  per scegliere tra ordine Alfanumerico/Ensemble/Validità e confermare con SELECT o ENTER sul telecomando.

---

## RADIO FM

---

FM

FM  
radio

### Passare da DAB a FM

Per passare da DAB a FM, premere più volte MODE fino a quando compare FM. Il display mostra la frequenza.

### Ricerca automatica

Tenere premuti i tasti TUNING per iniziare a cercare un'emittente.

---

Nota: può essere che le emittenti con segnali deboli vengano saltate.

---

### Impostazione manuale delle emittenti

Per avviare la ricerca manuale delle emittenti, premere TUNING fino a quando viene impostata la frequenza desiderata.

---

Nota: per la radio FM è necessario premere di nuovo TUNING </> per impostare più precisamente ogni emittente, dato che questi tasti modificano la frequenza di soli 0,05 MHz. Se la ricezione è ancora cattiva, cercare di regolare l'antenna o di spostare la radio.

---

### Impostazioni di ricerca

1. Premere MENU per raggiungere il menu FM.
2. Premere PRESET  $\wedge/\vee$  per selezionare "Impostazioni di ricerca" e confermare con SELECT.
3. Selezionare "Sì" con PRESET  $\wedge/\vee$  per mostrare un'emittente con buona ricezione e confermare con SELECT.

### Impostazione audio

Premere MONO/STEREO sul telecomando per cambiare tra mono e stereo.

In alternativa:

1. premere MENU per raggiungere il menu.
2. Premere PRESET  $\wedge/\vee$  per selezionare "Impostazioni audio" e confermare con SELECT.
3. Selezionare "Sì" con PRESET  $\wedge/\vee$  per ascoltare in mono o selezionare "No" per lasciare che il dispositivo scelga autonomamente mono o stereo.
4. Confermare la selezione con SELECT.



## LETTORE CD

### Dischi compatibili

Tipo di disco	Logo del disco	Contenuto
CD-R (CD per registrazioni)		Audio
CD-RW (CD riscrivibile)		Audio
CD audio (Compact Disc)		Audio





Premere più volte MODE (o CD/USB sul telecomando) per attivare la riproduzione CD.

### Riproduzione

1. Premere il tasto di espulsione () per aprire il vano CD.
2. Inserire un CD nel vano con il lato stampato verso l'alto. Premere  per richiudere il vano CD.
3. Se non è stato inserito alcun CD o se il CD non può essere letto, compare l'indicazione "No disk".
4. Sul display compare il numero di titoli. Premere  per riprodurre il primo titolo su CD/MP3.



**Mettere in pausa la riproduzione:** premere  per mettere in pausa la riproduzione.

**Terminare la riproduzione:** premere  per terminare la riproduzione.

**Passare al titolo successivo:** con  e  si passa al titolo precedente o successivo. Tenere premuto  o  per tornare indietro o avanzare velocemente all'interno di un titolo.

## Ripetere la riproduzione



1. Premere ripetutamente REPEAT per scegliere una modalità di ripetizione.

	Ripetere il titolo attuale.
	Tutti i file nella cartella attuale vengono riprodotti (solo per CD con file).
	Ripetere tutti i titoli.

2. Premere di nuovo REPEAT per spegnere la funzione di ripetizione.

## Riproduzione casuale

Tutti i titolo possono essere riprodotti in ordine casuale.



1. Premere RANDOM sul telecomando. Sullo schermo compare . Tutti i titoli vengono riprodotti in ordine casuale.
2. Passare al titolo successivo nella riproduzione casuale con  e .
3. Dopo che i titoli sono stati riprodotti una volta, la riproduzione viene conclusa.
4. Per terminare la riproduzione casuale, premere RANDOM durante la riproduzione. Viene ripresa la normale riproduzione.

## Riprodurre un intro dei brani

1. Premere INTRO sul telecomando. Sullo schermo compare "INTR". Il lettore CD riproduce i primi 10 secondi di ogni titolo.
2. Premere di nuovo INTRO sul telecomando per tornare alla riproduzione normale.

## Creare una playlist

Possono essere programmati fino a 20 titoli in ordine a piacere. La modalità di programmazione viene attivata a dispositivo in modalità STOP.

1. Premere MEMORY per raggiungere la modalità di programmazione.
2. Con i tasti  e  si seleziona il titolo che si desidera inserire nella playlist.
3. Confermare il titolo con ENTER.
4. Ripetere i passaggi 2-3 per programmare altri titoli. Terminata la selezione dei titoli, premere  per iniziare la riproduzione dei titoli programmati.

**Interrompere il programma:** premere due volte  o aprire il vano CD e richiuderlo per cancellare la memoria di programmazione.



---

## COLLEGAMENTO BT

---

Questo dispositivo è dotato di funzione BT e può ricevere un segnale entro un raggio di 8 metri.

Collegare la radio con un dispositivo BT per ascoltare musica:

1. Premere più volte MODE per selezionare la modalità BT.
2. Se la radio non è collegata a un dispositivo BT, nell'angolo destro del display lampeggia il simbolo BT.
3. Attivare il dispositivo BT e selezionare la modalità di ricerca.
4. Nell'elenco dei dispositivi BT disponibili compare "Worldwide CD".
5. Selezionare "Worldwide CD" e, se necessario, inserire la password 0000.
6. Per disattivare la funzione BT della radio, passare a un'altra funzione o disattivare la funzione BT del dispositivo esterno.

### Nota:

- l'area operativa tra radio e dispositivo esterno non deve superare gli 8 metri.
- Se la ricezione del segnale è debole, il ricevitore BT potrebbe essere brevemente disattivato, ma torna automaticamente alla modalità di collegamento.
- Eliminare tutti gli ostacoli tra radio e dispositivo BT per assicurare una migliore trasmissione del segnale.
- Questo dispositivo supporta le funzioni A2DP (Advanced Audio Distribution Profile) e AVRCP (Audio Video Remote Control Profile). La radio non può essere collegata con diversi dispositivi BT contemporaneamente.
- Non viene garantita la compatibilità con tutti i dispositivi e i tipi di file.
- Alcuni smartphone potrebbero disattivare il collegamento BT in caso di chiamate in entrata e riattivarlo al termine della chiamata. Questo non indica assolutamente un problema del dispositivo.

---

## RIPRODUZIONE VIA AUX

---

Sulle retro del dispositivo si trova un ingresso audio con cui trasmettere segnali audio analogici da altre fonti.

1. Collegare un altro dispositivo audio con un cavo AUX (non incluso in consegna) all'ingresso AUX.
2. Premere più volte MODE fino a quando si attiva la modalità AUX.
3. Premere VOL +/- sul dispositivo o sul telecomando per regolare il volume del dispositivo desiderato.
4. Controllare la riproduzione in modalità AUX con il dispositivo.

---

## MODALITÀ NOTTURNA

---

Questa funzione permette di far passare il dispositivo automaticamente in standby dopo un determinato lasso di tempo.

1. Per attivare la funzione, premere più volte SLEEP. Ogni volta che si preme il tasto, il tempo impostato cambia in questo modo:

→ **Sleep OFF** → **15MINS** → **30MINS** → **45MINS** → **60MINS** →

2. Quando compare sul display il tempo desiderato, smettere di premere il tasto e la modalità notturna viene attivata nel giro di 2 secondi. Il display mostra il simbolo "☾". Inoltre, il tempo restante fino allo spegnimento viene mostrato accanto al simbolo.
3. Quando il tempo è scaduto e l'indicazione accanto al simbolo è "0", il dispositivo passa automaticamente in standby. Per spegnere la modalità notturna mentre il conto alla rovescia è in corso, premere più volte SLEEP per selezionare la funzione "SLEEP off". Il simbolo ☾ non viene più mostrato sullo schermo.
4. Il tempo restante fino allo standby viene mostrato solo in modalità notturna.

### In alternativa:

1. Premere MENU sul telecomando per visualizzare il menu principale. Selezionare il menu principale con PRESET ^/v e confermare con SELECT.
2. Premere PRESET ^/v per selezionare la modalità notturna e confermare con SELECT.
3. Premere PRESET ^/v per impostare il tempo fino allo standby e confermare con SELECT.

---

## FUNZIONE SVEGLIA

---

1. Premere ALARM sul telecomando e il display mostra "Alarm (1 o 2): off[hh:mm].
2. Premere PRESET  $\wedge/\vee$  per selezionare la sveglia numero 1 o 2 e premere SELECT per impostare i seguenti parametri.

Per le seguenti impostazioni, premere PRESET  $\wedge/\vee$  e confermare con SELECT.

Attivazione	Off/Tutti i giorni/Fine settimana/Giorni lavorativi
Ora	(ora di attivazione della sveglia)
Modalità	Segnale acustico/Web radio/DAB/FM
Impostazione predefinita	Ascoltata più di recente/(Emittente predefinita)
Volume	Muto, 1-32
Salvare	Salvare e confermare l'impostazione della sveglia

Selezionare "Salvare" e confermare l'impostazione con SELECT. Quando è impostata la sveglia, in modalità standby compare il simbolo della sveglia sul display.

### Spegnere la sveglia

1. Premere ALARM sul telecomando e il display mostra "Alarm (1 o 2): off[hh:mm].
2. Premere PRESET  $\wedge/\vee$  per selezionare la sveglia numero 1 o 2 e premere SELECT per impostare la sveglia.
3. Selezionare "ENABLE" con PRESET  $\wedge/\vee$  e confermare con SELECT.
4. Selezionare "OFF" con PRESET  $\wedge/\vee$  e confermare con SELECT.
5. Selezionare poi "SAVE" e confermare con SELECT.

---

Se non viene inserito alcun parametro nei 15 secondi successivi, la radio abbandona le impostazioni.

---

# Chal-Tec

Chal-Tec GmbH  
Wallstr. 15 10179 Berlino  
[www.chal-tec.com](http://www.chal-tec.com)

Il software Spotify è sottoposto a diritti d'utilizzo di parti terze,  
consultabili alla pagina web seguente:

<https://www.spotify.com/connect/third-party-licenses>

Tutte le marche presentate sono marchi registrati delle rispettive aziende.  
Errori ed omissioni esclusi e soggetti a modifiche tecniche. Si applicano i nostri termini e  
le nostre condizioni generali.

---

## SMALTIMENTO

---



Se nel proprio paese si applicano le regolamentazioni inerenti lo smaltimento di dispositivi elettrici ed elettronici, questo simbolo sul prodotto o sulla confezione segnala che questi prodotti non possono essere smaltiti con i rifiuti normali e devono essere portati a un punto di raccolta di dispositivi elettrici ed elettronici. Grazie al corretto smaltimento dei vecchi dispositivi si tutela il pianeta e la salute delle persone da possibili conseguenze negative. Informazioni riguardanti il riciclo e lo smaltimento di questi prodotti si ottengono presso l'amministrazione locale oppure il servizio di gestione dei rifiuti domestici.

Il prodotto contiene batterie. Se nel proprio paese si applicano le regolamentazioni inerenti lo smaltimento di batterie, non possono essere smaltite con i normali rifiuti domestici. Preghiamo di informarvi sulle regolamentazioni vigenti sullo smaltimento delle batterie. Grazie al corretto smaltimento dei vecchi dispositivi si tutela l'ambiente e la salute delle persone da conseguenze negative.

---

## DICHIARAZIONE DI CONFORMITÀ

---

**Produttore:**

Chal-Tec GmbH, Wallstraße 16, 10179 Berlino,  
Germania.

**Importatore per la Gran Bretagna:**

Berlin Brands Group UK Limited  
PO Box 42  
272 Kensington High Street  
London, W8 6ND  
United Kingdom

Il fabbricante, Chal-Tec GmbH, dichiara che il tipo di apparecchiatura radio Worldwide CD è conforme alla direttiva 2014/53/UE. Il testo completo della dichiarazione di conformità UE è disponibile al seguente indirizzo Internet: [use.berlin/10032755](http://use.berlin/10032755)





