



Intelligence Plug

Wi-Fi Bluetooth Lautsprecher mit Amazon Alexa
Wi-Fi Bluetooth Speaker with Amazon Alexa
Enceinte Wifi Bluetooth avec Amazon Alexa
Altavoz Bluetooth Wi-Fi con Amazon Alexa
Altoparlanti Bluetooth Wi-Fi con Amazon Alexa

10032845 10032846

www.auna-multimedia.com

auna

Sehr geehrter Kunde,

wir gratulieren Ihnen zum Erwerb Ihres Gerätes. Lesen Sie die folgenden Hinweise sorgfältig durch und befolgen Sie diese, um möglichen Schäden vorzubeugen. Für Schäden, die durch Missachtung der Hinweise und unsachgemäßen Gebrauch entstehen, übernehmen wir keine Haftung. Scannen Sie den QR-Code, um Zugriff auf die aktuellste Bedienungsanleitung und weitere Informationen rund um das Produkt zu erhalten.



INHALT

Technische Daten	4
Sicherheitshinweise	5
Geräteübersicht	7
Inbetriebnahme	8
Einrichtung	9
Startseite	17
Amazon Alexa Sprachbefehle	19
Fehlerbehebung	21
Spezielle Entsorgungshinweise für Verbraucher in Deutschland	22
Hinweise zur Entsorgung	24
Konformitätserklärung	24

TECHNISCHE DATEN

Artikelnummer 10032845 10032846

Stromversorgung 220-240 V ~ 50/60 Hz

Bluetooth

Reichweite ca. 10 m

Frequenz 2,402 - 2,48 GHz

HF-Ausgangsleistung -6 bis +4 dBm

Wifi

Reichweite ca. 30 m

SICHERHEITSHINWEISE

- Tauchen Sie das Gerät nicht in Wasser, um einen Brand, einen Stromschlag oder eine Personenverletzung zu vermeiden.
- Setzen Sie das Gerät nicht extremen Temperaturen aus. Das Gerät darf nur in moderaten Klimazonen verwendet werden.
- Die Verwendung von Zubehör, das nicht vom Hersteller empfohlen wird, kann zu einem Brand, einem Stromschlag oder einer Personenverletzung führen.
- Öffnen Sie das Gerät nicht, indem Sie das Gehäuse entfernen. Versuchen Sie nicht, das Gerät zu reparieren. Reparaturen dürfen ausschließlich von qualifizierten Personal ausgeführt werden.
- Nur qualifiziertes Personal darf technische Veränderungen am Gerät ausführen. Das Gerät darf nicht geöffnet oder geändert werden. Vom Verbraucher können keine Komponenten ausgetauscht werden. Der Hersteller ist nicht für Störungen bei Radios und Fernsehgeräten verantwortlich, die durch unerlaubte Veränderungen am Gerät erfolgen.
- Das Gerät ist kein Spielzeug. Lassen Sie Kinder nicht damit spielen. Lassen Sie Kinder keine Fremdkörper in das Gerät einführen.
- Reinigen Sie das Gerät nicht mit Lösungsmitteln, Verdünnern, Reinigungsmitteln oder chemischen Erzeugnissen. Verwenden Sie stattdessen ein weiches, trockenes Tuch oder eine weiche Bürste.
- Das Gerät und die Steckdose müssen stets leicht zugänglich sein. Das Gerät hat keinen Netzschalter und wird durch Herausziehen von der Stromversorgung getrennt.

Kleine Objekte/Verpackungsteile (Plastikbeutel, Karton, etc.):

Bewahren Sie kleine Objekte (z.B. Schrauben und anderes Montagematerial, Speicherkarten) und Verpackungsteile außerhalb der Reichweite von Kindern auf, damit sie nicht von diesen verschluckt werden können. Lassen Sie kleine Kinder nicht mit Folie spielen. Es besteht Erstickungsgefahr!

Transport des Gerätes:

Bitte bewahren Sie die Originalverpackung auf. Um ausreichenden Schutz beim Transport des Gerätes zu erreichen, verpacken Sie das Gerät in der Originalverpackung.

Reinigung der äußeren Oberfläche:

Verwenden Sie keine flüchtigen Flüssigkeiten, wie Insektensprays. Durch zu starken Druck beim Abwischen können die Oberflächen beschädigt werden. Gummi- oder Plastikteile sollten nicht über einen längeren Zeitraum mit dem Gerät in Kontakt sein. Nutzen Sie ein trockenes Tuch.

GERÄTEÜBERSICHT

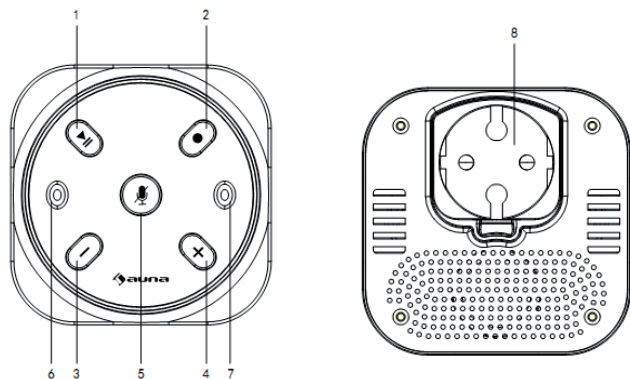

- | | | | |
|---|---|---|------------------------|
| 1 | Pause/Wiedergabe/WiFi/BT | 4 | Lautstärke+/Titel vor |
| 2 | Nahfeld-Spracherkennung/
Trennung von WLAN-Netzwerk
und BT. | 5 | Mikrofon stummschalten |
| 3 | Lautstärke-/Titel zurück | 6 | Mikofon |
| | | 7 | Mikofon |
| | | 8 | Stecker |

INBETRIEBNAHME

Stromversorgung

Stecken Sie das Gerät in eine Steckdose (100-240 V~). Das Gerät geht in den Betriebsmodus.

Moduswahl

Wenn das Gerät eingeschaltet ist, die Taste  2 Sekunden gedrückt halten, um zwischen BT und dem WiFi-Modus zu wechseln.

Einstellung der Lautstärke / Titel vor und Titel zurück

Drücken Sie die Taste + (4), um die Lautstärke zu erhöhen.

Drücken Sie die Taste - (3), um die Lautstärke zu Senken.

Im WiFi/BT-Modus drücken und halten Sie die Taste + oder -, um den nächste oder vorigen Titel zu wählen.

Spracheingabeaktivierung

Drücken Sie im drahtlosen Stimmenerkennungsmodus die Taste , um die Spracheingabe zu aktivieren. Sie können dann direkt eine Frage stellen oder einen Befehl geben, ohne zur Aktivierung "Alexa" sagen zu müssen.

Bluetooth-Kopplung

Die Taste  im eingeschalteten Zustand wiederholt drücken, um in den Bluetooth-Modus zu gelangen. Sie hören den BT-Signalton. Die LED blinkt blau. Gehen Sie in die BT- Einstellungen Ihres externen Geräts. Suchen Sie in der Liste der verfügbaren Geräte nach "Intelligence Plug". Wenn die Verbindung erfolgreich hergestellt wurde, können Sie Musik von Ihrem Gerät über den Lautsprecher abspielen.

Die Lautstärke stellen Sie mit "+" und "-" Tasten ein.

WLAN-Verbindung

Die Taste  im eingeschalteten Zustand wiederholt drücken. Sie hören den WLAN-Signalton. Die LED blinkt weiß. Folgen Sie den Schritten auf Seite 9.

WLAN- und BT-Verbindung trennen

Im WLAN-Betrieb: Halten Sie die -Taste gedrückt, um die Verbindung zu trennen.

Im BT-Betrieb: Halten Sie die -Taste gedrückt, um die Verbindung zu trennen.

EINRICHTUNG

App herunterladen und installieren

- Laden Sie die App Auna Intelligence für iOS-Geräte aus dem Apple Store und für Android-Geräte aus dem Google Play Store herunter.
- Das App-Symbol (s. links) wird nach erfolgreicher Installation angezeigt.



Auna App

Die folgenden Hinweise beziehen sich auf das iOS-System. Die Bedienung bei Android-Geräten ist ähnlich.

Herstellung der Verbindung

1. Die Taste **▶||** im eingeschalteten Zustand wiederholt drücken. Sie hören den WLAN-Signalton.
2. Aktivieren Sie das Wi-Fi auf Ihrem Smartphone und verbinden Sie dieses mit dem gewünschten Wi-Fi-Netzwerk.
3. Drücken Sie auf das App-Symbol und das folgende Bild erscheint. Lesen Sie die Anweisungen durch und klicken Sie zum Fortfahren auf "Add Device.

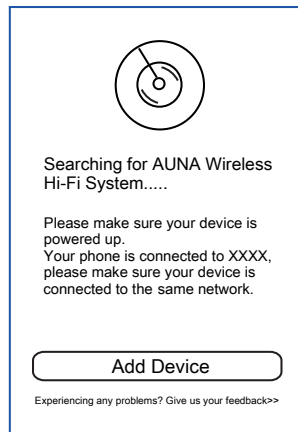
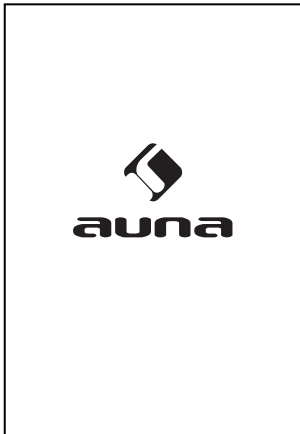

4. Lesen Sie die Anweisungen und drücken Sie zum Fortfahren auf "Settings".

Hinweis. "Intelligence_XXXX wurde nicht gefunden?" "Continue" drücken, um die Wifi-Einstellungen zu gelangen und gleichzeitig die ►II-Taste gedrückt halten.

SETUP

■ Go to your Phone's Wi-Fi settings and select the Wi-Fi starting with Intelligence_XXXX to connect.

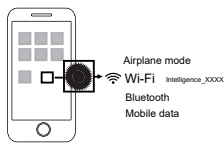

Airplane mode
Wi-Fi Intelligence_XXXX
Bluetooth
Mobile data

■ Then, come back to this App.

Could not find Intelligence_XXXX?

Settings

SETUP

1.If you could not find Intelligence_XXXX, please press and hold the ► button on your device as shown below to enter into setup mode. And wait for 45 seconds until you hear a failed voice prompt, then click Continue.

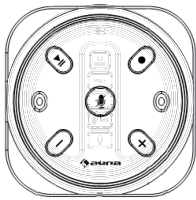

2.If you forget the Intelligence_XXXX password, please restore factory settings and try again.

Continue

5. Es geht zu den Telefon-einstellungen über. Zum Verbinden "Auna Intelligence_XXXX" wählen.

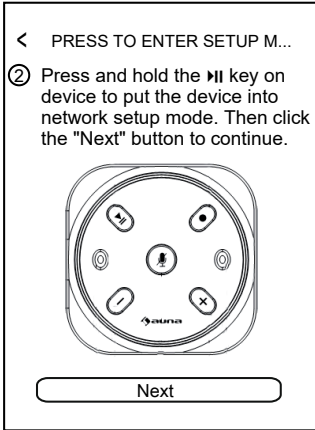

6. Dann zur App zurückkehren. Das folgende Bild erscheint. Wählen Sie das gewünschte WLAN-Netzwerk aus und geben Sie das Passwort ein. Zum Fortfahren "Continue" drücken.

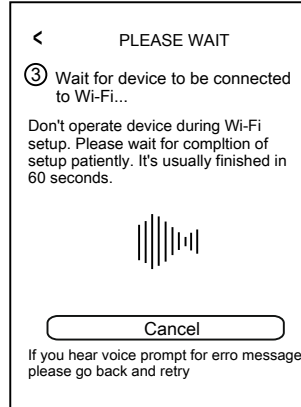

7. Wenn verbunden, erscheint dieses Bild.

"Next" drücken, um fortzufahren.

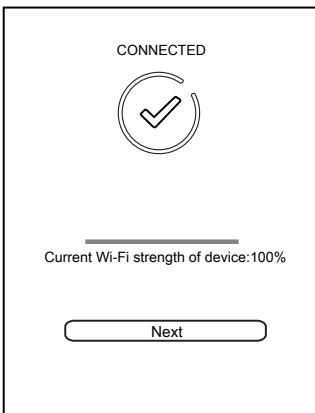

8. Nach erfolgreichem Herstellen der Verbindung erscheint dieses Menü.

"Custom..." drücken, um eine neue Raumbezeichnung zu wählen oder einen Namen aus der Liste auszuwählen.

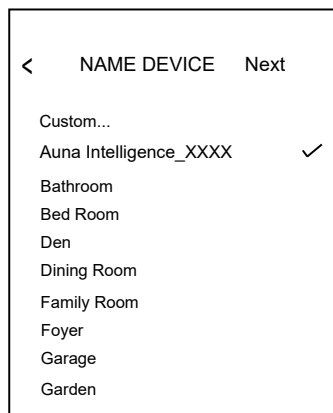

9. Folgendes Menü erscheint. Wenn Sie bereits ein Amazon-Konto haben, drücken Sie "Sign in with Amazon".

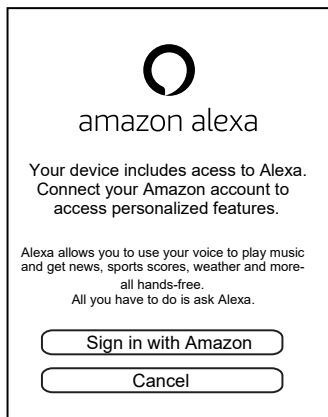

10. Die folgende Seite erscheint. Geben Sie den Kontonamen und das Passwort ein.

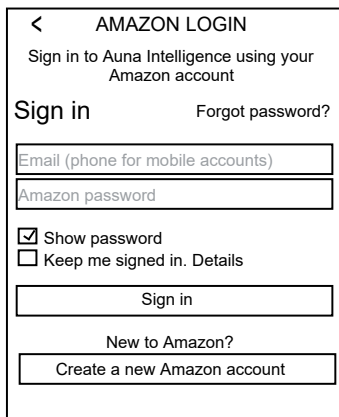

11. Die folgende Seite erscheint.. Sollten Sie bereits ein Amazon-Konto besitzen, klicken Sie auf dem folgenden Bildschirm auf „mit Amazon anmelden“.



12. Die folgende Seite erscheint. Geben Sie das Konto und das Passwort ein und klicken Sie auf „Anmelden“, um sich in Ihr Konto einzuloggen.

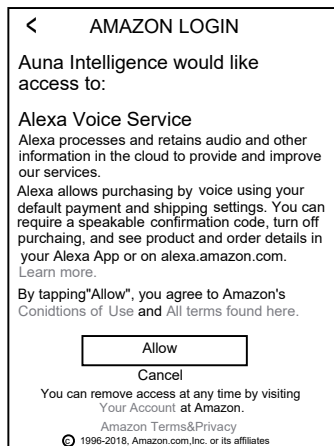

13. Hier geben Sie Ihr Land ein und drücken "Next", um fortzufahren.

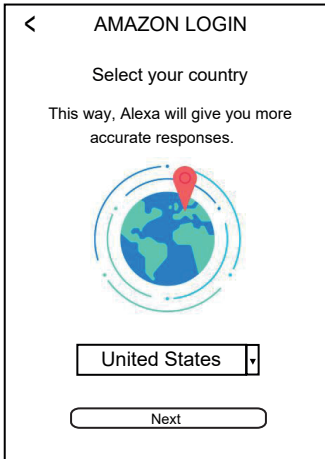

14. Wählen Sie nun die gewünschte Sprache aus.

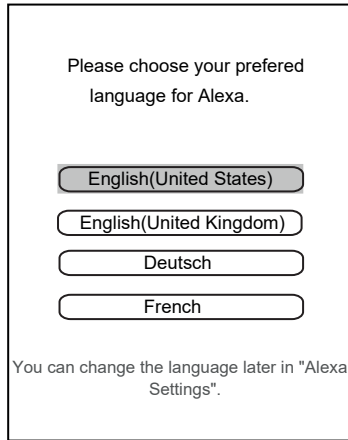

15. Wenn die folgende Seite angezeigt wird, "Next" drücken.

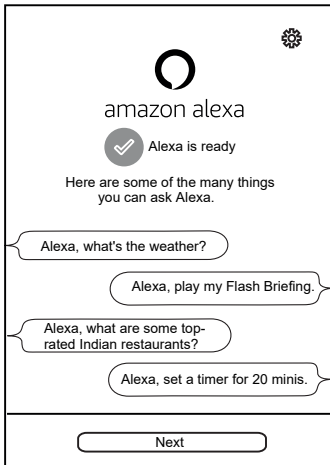

16. Folgende Seite wird erscheint. Sie können das Mikro nach den Anweisungen auf dem Bildschirm stummschalten.

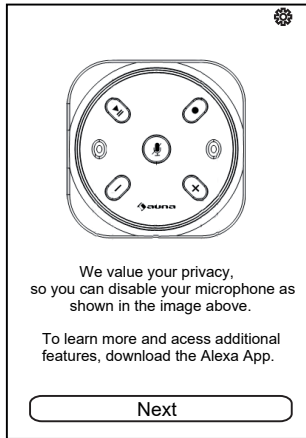

17. Drücken Sie "I got it!" Dann erscheint die Liste it den Geräten

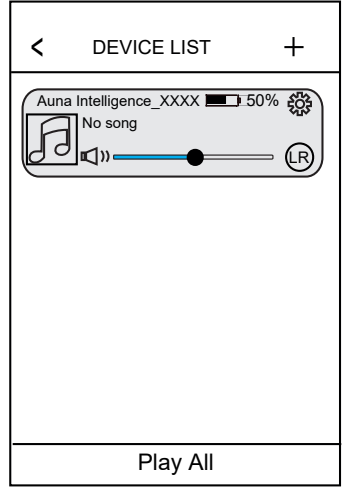
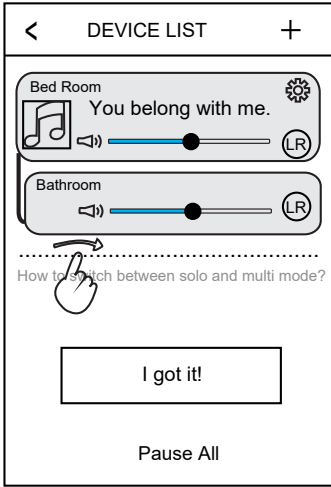

Geräteliste

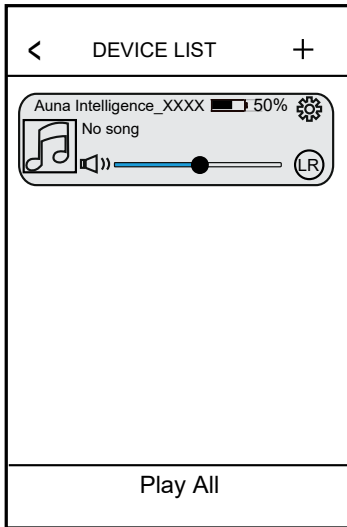

- Drücken Sie „+“, um zusätzliche Geräte zum Netzwerk hinzuzufügen. Wiederholen Sie die oben genannten Schritte und folgen Sie den Anweisungen auf dem Bildschirm.
 - Drücken Sie auf das Symbol ⚙️ um das Gerät neu zu benennen. Überprüfen Sie die Lautsprecherinformationen oder die gespeicherten Inhalte und stellen Sie die Alexa Einstellungen ein oder löschen Sie diese.
 - Drücken Sie 🎧, um den Audiomodus zu L (linker Kanal) oder R (rechter Kanal) und LR (Stereo) zu ändern.
 - Ziehen Sie vom oberen Bildschirm nach unten, um die Geräteliste hinzuzufügen. Wenn sich ein anderer Lautsprecher im Netzwerk befindet, wird dieser automatisch zur Liste hinzugefügt.
18. Wenn mehr als ein Gerät zur Geräteliste hinzugefügt wird, können Sie die Anleitung „wie wechselt man zwischen Solo- und Multimodus?“, um zu lernen, wie man zwischen Solo und Multimodus hin- und herwechselt.

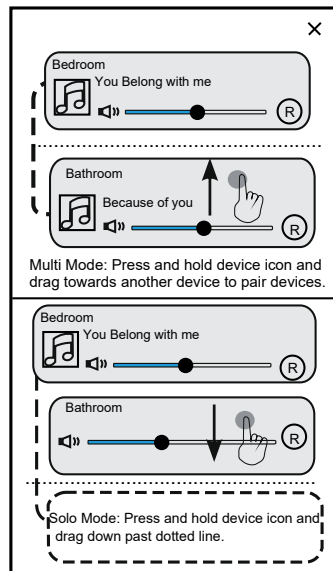
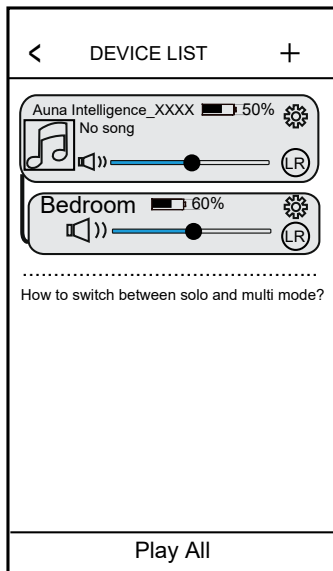

- 19. Wenn Sie die Einstellungen beendet haben, schalten Sie das Gerät durch Drücken der Taste MODE auf der Oberseite des Geräts aus.

Gerät zurücksetzen

Wenn Sie Ihr AVS (Alexa Voice System) zurücksetzen, werden alle WiFi-Verbindungen, die mit dem Gerät hergestellt wurden und die Amazon-Apps gelöscht.

Um den Lautsprecher zurückzusetzen, halten Sie die Stumm-Taste gedrückt, bis die Ansage "Restore to factory settings" ertönt.

Diese Vorgehensweise wird empfohlen, wenn Sie Probleme mit dem Herstellen einer Verbindung mit dem Lautsprecher haben. Richten Sie das Gerät danach wieder ein, wie es in der Bedienungsanleitung beschrieben wurde.

STARTSEITE

Berühren Sie den Bildschirm Ihres mobilen Endgerätes und wischen Sie mehrfach nach rechts, bis der folgende Bildschirm erscheint. Drücken Sie auf die entsprechende Taste, um die gewünschte Funktion zu wählen..

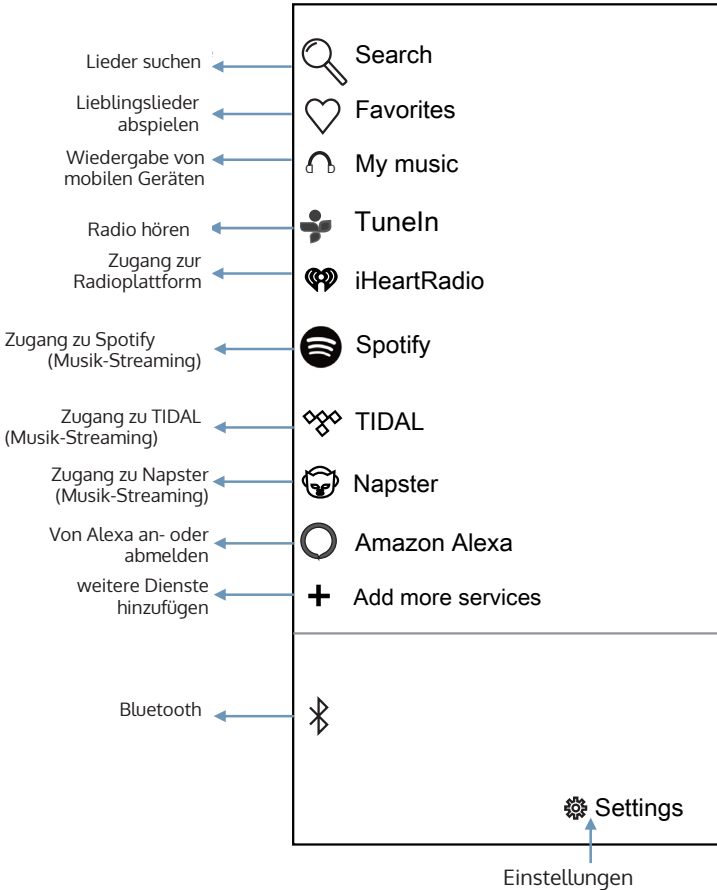

Bedienung von Spotify

Vor der Verwendung, müssen Sie sich einen Spotify-Premium-Account holen, damit Sie sich einloggen können.

1. Drücken Sie das Spotify-Symbol auf dem Startbildschirm.
2. Geben Sie Ihre Kontodaten und Ihr Passwort zum Log-In ein.
3. Öffnen Sie Spotify auf Ihrem Smartphone, Tablet oder PC und spielen Sie ein beliebiges Lied ab
4. Drücken Sie das Symbol .
5. Wählen Sie das Gerät aus der Liste aus.

Lizenzen

Die Software von Spotify unterliegt den Rechten Dritter, welche hier eingesehen wurde:www.spotify.com/connect/third-party-licenses..

Bedienung von iHeartradio

Vor der Verwendung, müssen Sie ein iHeartradio-Konto erstellen.

1. Drücken Sie das „iHeartradiosymbol“ auf dem Startbildschirm.
2. Geben Sie Ihre Kontodaten und Ihr Passwort zum Log-In ein.
3. Wählen Sie einen gewünschten Titel aus und starten Sie die Wiedergabe.

Bedienung von TIDAL

Vor der Verwendung, müssen Sie ein TIDAL-Konto erstellen.

1. Drücken Sie das „TIDAL-Symbol“ auf dem Startbildschirm.
2. Geben Sie Ihre Kontodaten und Ihr Passwort zum Log-In ein.
3. Wählen Sie einen gewünschten Titel aus und starten Sie die Wiedergabe.

Bedienung von NAPSTER

Vor der Verwendung, müssen Sie ein NAPSTER-Konto erstellen.

1. Drücken Sie das „NAPSTER-Symbol“ auf dem Startbildschirm.
2. Geben Sie Ihre Kontodaten und Ihr Passwort zum Log-In ein.
3. Wählen Sie einen gewünschten Titel aus und starten Sie die Wiedergabe.

AMAZON ALEXA SPRACHBEFEHLE

1. Sprechen Sie den Namen „Alexa“ in das integrierte Mikrofon. Die Farbe des dekorativen Rings wird sich blau verfärben. Sie können dann Ihre Frage in das integrierte Mikrofon hinein sprechen. Das Gerät wird Ihnen hörbar antworten.
2. Alternativ können Sie die Taste ● auf der Oberseite des Geräts drücken. Die Farbe des dekorativen Rings wird sich blau verfärben. Sie können dann Ihre Frage in das integrierte Mikrofon hinein sprechen. Das Gerät wird Ihnen hörbar antworten..

Beispiele für Fragen und Antworten:

F: Alexa, wie spät ist es?

A: Es ist jetzt XX (XX= aktuelle Zeit) Uhr.

F: Alexa, wie ist das Wetter?

A: Das Wetter ist nicht zu kalt.

F: Alexa, welchen Tag haben wir heute?

A: Heute ist XXXX (XXXX= aktueller Tag).

F: Alexa, was Sind die aktuellen Nachrichten?

A: Hier sind die wichtigsten Ereignisse zusammengefasst.

F: Alexa, wer ist der Präsident der Vereinigten Staaten von Amerika?

A: Der Präsident ist XXXX (XXXX=aktueller Präsident).

F: Alexa, was ist die Hauptstadt der USA?

A: Die Hauptstadt der USA ist Washington D.C.

2. Alternativ können Sie die Taste auf der Oberseite des Geräts drücken.

Die Farbe des dekorativen Rings wird sich blau verfärben. Sie können dann Ihre Frage in das integrierte Mikrofon hinein sprechen. Das Gerät wird Ihnen hörbar antworten. Übliche Fragen und Antworten wären:

F: Alexa, wie spät ist es?

A: Es ist jetzt XX (XX= aktuelle Zeit) Uhr.

F: Alexa, wie ist das Wetter?

A: Das Wetter ist nicht zu kalt.

F: Alexa, welchen Tag haben wir heute?

A: Heute ist XXXX (XXXX= aktueller Tag).

F: Alexa, was Sind die aktuellen Nachrichten?

A: Hier sind die wichtigsten Ereignisse zusammengefasst.

F: Alexa, wer ist der Präsident der Vereinigten Staaten von Amerika?
A: Der Präsident ist XXXX (XXXX=aktueller Präsident).

F: Alexa, was ist die Hauptstadt der USA?
A: Die Hauptstadt der USA ist Washington D.C.

3. Während der Verwendung von Amazon Alexa, können Sie mit folgenden Sprachbefehlen das Gerät bedienen:

SB: Alexa, pausiere/stoppe die Wiedergabe!
Reaktion: Das Lied wird pausiert oder gestoppt.

SB: Alexa, setze die Wiedergabe fort!
Reaktion: Die Wiedergabe wird fortgesetzt.

SB: Alexa, Lautstärke senken!
Reaktion: Die Lautstärke wird gesenkt.

SB: Alexa, vorspulen!
Reaktion: Das Lied wird vorgespult.

SB: Alexa, zurückspulen!
Reaktion: Das Lied wird zurückgespult.

SB: Alexa, vorheriger Titel!
Reaktion: Das aktuelle Lied wird unterbrochen und das vorherige Lied abgespielt.

SB: Alexa, nächster Titel!
Reaktion: Das aktuelle Lied wird unterbrochen und das nächste Lied wird abgespielt.

4. Ausschalten des Mikrofons.
Drücken Sie die Taste . Der dekorative Ring verfärbt sich rot und das Mikrofon ist abgeschaltet. Drücken Sie die Taste zum Einschalten des Mikrofons erneut. Die Farbe des dekorativen Rings verfärbt sich dann weiß.

FEHLERBEHEBUNG

Problem	Mögliche Ursache	Mögliche Lösung
Kein Ton oder leiser Ton	Die minimale Lautstärke ist eingestellt..	Erhöhen Sie die Lautstärke, indem Sie die Taste VOL+ auf.
	Die Lautstärke des verbundenen Geräts ist zu niedrig eingestellt..	Erhöhen Sie die Lautstärke des verbundenen Geräts.
Klangverzerrung	Die Lautstärke ist zu hoch eingestellt.	Senken Sie die Lautstärke, indem Sie die Taste VOL- auf der Oberseite des Geräts drücken.
	Die Lautstärke des verbundenen Geräts ist zu hoch eingestellt.	Senken Sie die Lautstärke des verbundenen Geräts.
Bluetooth funktioniert nicht	Das externe Bluetooth-Gerät war noch nicht mit dem Lautsprecher verbunden.	Verbinden Sie das externe Bluetooth-Gerät mit dem Lautsprecher.
	Das externe Bluetooth-Gerät befindet sich außerhalb der Reichweite des Lautsprechers.	Platzieren Sie das externe Bluetooth-Gerät in der Nähe des Lautsprechers..
Wi-Fi funktioniert nicht	Der Lautsprecher wurde noch nicht zum Wi-Fi-Netzwerk hinzugefügt.	Fügen Sie den Lautsprecher zum Wi-Fi-Netzwerk hinzu.
	Der Lautsprecher befindet sich nicht im Wi-Fi-Modus.	Schalten Sie das Gerät ein und aktivieren Sie den Wi-Fi-Modus.
	Der Lautsprecher und das mobile Gerät befinden sich nicht im selben 2,4G Wi-Fi-Netzwerk.	Schalten Sie Ihren Wi-Fi-Router ein..
	Der Router war abgeschaltet..	Schalten Sie Ihren Wi-Fi-Router ein.
Amazon Alexa funktioniert nicht.	Der Lautsprecher befindet sich nicht im Amazon-Alexa-Betriebsmodus.	Schalten Sie das Gerät ein und aktivieren Sie den Amazon Alexa Betriebsmodus.

SPEZIELLE ENTSORGUNGSHINWEISE FÜR VERBRAUCHER IN DEUTSCHLAND

Entsorgen Sie Ihre Altgeräte fachgerecht. Dadurch wird gewährleistet, dass die Altgeräte umweltgerecht verwertet und negative Auswirkungen auf die Umwelt und menschliche Gesundheit vermieden werden. Bei der Entsorgung sind folgende Regeln zu beachten:

- Jeder Verbraucher ist gesetzlich verpflichtet, Elektro- und Elektronikaltgeräte (Altgeräte) sowie Batterien und Akkus getrennt vom Hausmüll zu entsorgen. Sie erkennen die entsprechenden Altgeräte durch folgendes Symbol der durchgestrichene Mülltonne (WEEE Symbol). 
- Sie haben Altbatterien und Altkumulatoren, die nicht vom Altgerät umschlossen sind, sowie Lampen, die zerstörungsfrei aus dem Altgerät entnommen werden können, vor der Abgabe an einer Entsorgungsstelle vom Altgerät zerstörungsfrei zu trennen.
- Bestimmte Lampen und Leuchtmittel fallen ebenso unter das Elektro- und Elektronikgesetz und sind dementsprechend wie Altgeräte zu behandeln. Ausgenommen sind Glühlampen und Halogenlampen. Entsorgen Sie Glühlampen und Halogenlampen bitte über den Hausmüll, sofern Sie nicht das WEEE Symbol tragen.
- Jeder Verbraucher ist für das Löschen von personenbezogenen Daten auf dem Elektro- bzw. Elektronikgerät selbst verantwortlich.

Rücknahmepflicht der Vertreiber

Vertreiber mit einer Verkaufsfläche für Elektro- und Elektronikgeräte von mindestens 400 Quadratmetern sowie Vertreiber von Lebensmitteln mit einer Gesamtverkauffläche von mindestens 800 Quadratmetern, die mehrmals im Kalenderjahr oder dauerhaft Elektro- und Elektronikgeräte anbieten und auf dem Markt bereitstellen, sind verpflichtet,

1. bei der Abgabe eines neuen Elektro- oder Elektronikgerätes an einen Endnutzer ein Altgerät des Endnutzers der gleichen Geräteart, das im Wesentlichen die gleichen Funktionen wie das neue Gerät erfüllt, am Ort der Abgabe oder in unmittelbarer Nähe hierzu unentgeltlich zurückzunehmen und
2. auf Verlangen des Endnutzers Altgeräte, die in keiner äußeren Abmessung größer als 25 Zentimeter sind, im Einzelhandelsgeschäft oder in unmittelbarer Nähe hierzu unentgeltlich zurückzunehmen; die Rücknahme darf nicht an den Kauf eines Elektro- oder Elektronikgerätes geknüpft werden und ist auf drei Altgeräte pro Geräteart beschränkt.

- Bei einem Vertrieb unter Verwendung von Fernkommunikationsmitteln ist die unentgeltliche Abholung am Ort der Abgabe auf Elektro- und Elektronikgeräte der Kategorien 1, 2 und 4 gemäß § 2 Abs. 1 ElektroG, nämlich „Wärmeüberträger“, „Bildschirmgeräte“ (Oberfläche von mehr als 100 cm²) oder „Großgeräte“ (letztere mit mindestens einer äußeren Abmessung über 50 Zentimeter) beschränkt. Für andere Elektro- und Elektronikgeräte (Kategorien 3, 5, 6) ist eine Rückgabemöglichkeit in zumutbarer Entfernung zum jeweiligen Endnutzer zu gewährleisten.
- Altgeräte dürfen kostenlos auf dem lokalen Wertstoffhof oder in folgenden Sammelstellen in Ihrer Nähe abgegeben werden:
www.take-e-back.de
- Für Elektro- und Elektronikgeräte der Kategorien 1, 2 und 4 an bieten wir auch die Möglichkeit einer unentgeltlichen Abholung am Ort der Abgabe. Beim Kauf eines Neugeräts haben sie die Möglichkeit eine Altgerätabholung über die Webseite auszuwählen.
- Batterien können überall dort kostenfrei zurückgegeben werden, wo sie verkauft werden (z. B. Super-, Bau-, Drogeriemarkt). Auch Wertstoff- und Recyclinghöfe nehmen Batterien zurück. Sie können Batterien auch per Post an uns zurücksenden. Altbatterien in haushaltsüblichen Mengen können Sie direkt bei uns von Montag bis Freitag zwischen 07:30 und 15:30 Uhr unter der folgenden Adresse unentgeltlich zurückgeben:

Chal-Tec GmbH
Member of Berlin Brands Group
Handwerkerstr. 11
15366 Dahlewitz-Hoppegarten
Deutschland

- Wichtig zu beachten ist, dass Lithiumbatterien aus Sicherheitsgründen vor der Rückgabe gegen Kurzschluss gesichert werden müssen (z. B. durch Abkleben der Pole).
- Finden sich unter der durchgestrichenen Mülltonne auf der Batterie zusätzlich die Zeichen Cd, Hg oder Pb ist das ein Hinweis darauf, dass die Batterie gefährliche Schadstoffe enthält. »Cd« steht für Cadmium, »Pb« für Blei und »Hg« für Quecksilber).

Hinweis zur Abfallvermeidung

Indem Sie die Lebensdauer Ihrer Altgeräte verlängern, tragen Sie dazu bei, Ressourcen effizient zu nutzen und zusätzlichen Müll zu vermeiden. Die Lebensdauer Ihrer Altgeräte können Sie verlängern indem Sie defekte Altgeräte reparieren lassen. Wenn sich Ihr Altgerät in gutem Zustand befindet, könnten Sie es spenden, verschenken oder verkaufen.

HINWEISE ZUR ENTSORGUNG



Wenn es in Ihrem Land eine gesetzliche Regelung zur Entsorgung von elektrischen und elektronischen Geräten gibt, weist dieses Symbol auf dem Produkt oder auf der Verpackung darauf hin, dass dieses Produkt nicht im Hausmüll entsorgt werden darf. Stattdessen muss es zu einer Sammelstelle für das Recycling von elektrischen und elektronischen Geräten gebracht werden. Durch regelkonforme Entsorgung schützen Sie die Umwelt und die Gesundheit Ihrer Mitmenschen vor negativen Konsequenzen. Informationen zum Recycling und zur Entsorgung dieses Produkts, erhalten Sie von Ihrer örtlichen Verwaltung oder Ihrem Hausmüllentsorgungsdienst.

Dieses Produkt enthält Batterien. Wenn es in Ihrem Land eine gesetzliche Regelung zur Entsorgung von Batterien gibt, dürfen die Batterien nicht im Hausmüll entsorgt werden. Informieren Sie sich über die örtlichen Bestimmungen zur Entsorgung von Batterien. Durch regelkonforme Entsorgung schützen Sie die Umwelt und die Gesundheit Ihrer Mitmenschen vor negativen Konsequenzen.

KONFORMITÄTSERKLÄRUNG

**Hersteller:**

Chal-Tec GmbH, Wallstraße 16, 10179 Berlin, Deutschland.

Importeur für Großbritannien:

Berlin Brands Group UK Ltd
PO Box 1145
Oxford, OX1 9UW
United Kingdom

Hiermit erklärt Chal-Tec GmbH, dass der Funkanlagentyp Alexa der Richtlinie 2014/53/EU entspricht. Der vollständige Text der EU-Konformitätserklärung ist unter der folgenden Internetadresse verfügbar: use.berlin/10032845

Dear Customer,

Congratulations on purchasing this equipment. Please read this manual carefully and take care of the following hints on installation and use to avoid technical damages. Any failure caused by ignoring the items and cautions mentioned in the operation and installation instructions are not covered by our warranty and any liability. Scan the QR code to get access to the latest user manual and other information about the product.

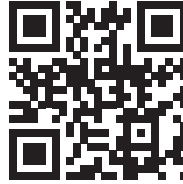

CONTENTS

Specifications	26
Safety Instructions	27
Product Overview	29
Getting Started	30
Setup	31
HomePage	39
Amazon Alexa Voice Control	41
Troubleshooting	43
Disposal Considerations	44
Declaration of Conformity	44

SPECIFICATIONS

Item number	10032845 10032846
Power supply	220-240 V ~ 50/60 Hz
Bluetooth	
Working range	about 32 feet in open area
Frequency	2,402 - 2,48 GHz
RF Output power	-6 to +4 dBm
Wifi	
Operation distance	about 96 feet in open area

SAFETY INSTRUCTIONS

- To protect against a fire, electric shock or personal injury, do not immerse the device in water or other liquids.
- Do not expose the appliance to extreme temperatures. The appliance shall be used in moderate climates.
- The use of attachments that are not recommended by the appliance manufacturer may result in fire, electric shock or personal injury.
- Do not open the unit by removing any cover parts. Do not attempt to repair the unit. Any repairs or servicing should be done by qualified personnel only.
- Only qualified persons may perform technical work on the product. The product may not be opened or changed. The components cannot be serviced by the user. The manufacturer is not responsible for any radio or TV interference caused by unauthorized modifications.
- The appliance is not a toy. Do not let children play with it. Never let children insert foreign objects into the appliance.
- Never clean the surface of the device with solvents, paint thinners, cleansers or other chemical products. Instead, use a soft, dry cloth or soft brush.
- Save these instructions.
- The device and the socket must always be easily accessible. The device does not have a mains switch. The power is being cut off by pulling the plug.

Small objects

Keep small objects (i.e. screws, mounting material, memory cards etc.) and packaging out of the range of children. Do not let Children play with foil. Choking hazard!

Transporting the device

Please keep the original packaging. To gain sufficient protection of the device while shipment or transportation, make sure to put it back in its original packaging.

Cleaning the surface

Do not use any volatile liquids, detergents or the like. Use a clean dry cloth.

PRODUCT OVERVIEW

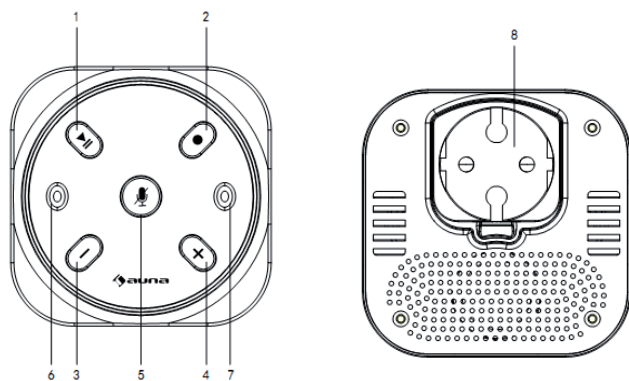

- | | | | |
|---|--|---|-------------|
| 1 | Pause/Play/WiFi/Bluetooth mode | 5 | Mute button |
| 2 | Near-field voice recognition/
WiFi network & Bluetooth disconnected | 6 | Micophone |
| 3 | Vol-/Previous button | 7 | Micophone |
| 4 | Vol+ /Next button | 8 | Plug socket |

GETTING STARTED

Power on

Insert the unit into the mains directly (AC100-240V), then step into working mode.

Selecting the mode

When unit is turned on, press and hold the **▶||** button for 2S sec. repeatedly to switch between Bluetooth/WiFi mode.

Adjusting the volume/Next & Previous function

Press the "Vol+" button to increase the volume.
Turn the "Vol-" button to decrease the volume.

In WiFi/Bluetooth mode, press and hold the "Vol+" or "Vol-" to select next or previous song.

Switch to "Near-field recognition" mode

In WiFi voice recognition mode, press  button to switch to "Near-field recognition" mode, then you can ask questions directly or give an order, no need to say "Alexa" to awake the unit firstly.

Disconnect the WiFi network/Bluetooth connection

In WiFi mode, press and hold the **▶||** button to disconnect the WiFi network.
In Bluetooth mode, press and hold the **▶||** button to disconnect Bluetooth connection.

Bluetooth Operation

In working mode, press and hold the **▶||** button repeatedly to switch to "Bluetooth" mode, and you can hear "Bluetooth Mode" warning tone, the LED lights will flash with blue colour accordingly. Then connect the "Intelligence Plug" pairing name on your device. While connected successfully, you can play the songs from your device via the speaker.

Note: You can adjust the volume on both radio and your device.

WiFi Voice Recognition Operation

In working mode, press and hold the **▶||** button repeatedly to switch to "WiFi" mode, and you can hear "WiFi Mode" warning tone, the LED lights will flash with white colour accordingly. Follow the steps on page 30.

SETUP

App Download and Installation

- Download the Auna Intelligence from Apple App store for iOS devices.
- Or, download from Google Play store for Android devices.

The App icon will appear as the figure on right after successful installation.



Auna App

NOTE

The following operation bases on iOS system. The operation of Android is similar.

Connection

1. Press and hold the **▶||** button to power on the unit, wait the mode indicator blinks white only, now it is WiFi mode.
2. Turn on the WiFi on your phone and connect it to desired WiFi network.
3. Tap the App icon and the following picture will appear. Read the screen instructions and tap the "Wi-Fi Setup Wizard" to continue.
Read the screen instructions and tap the "Add Device" to continue.

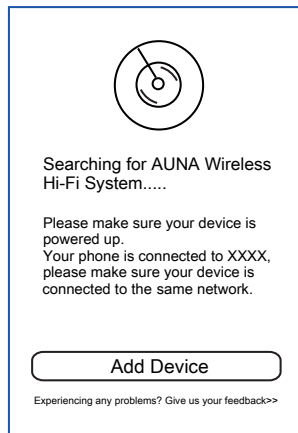
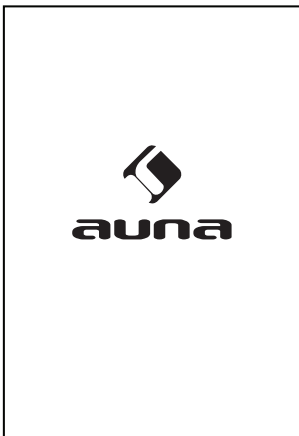

- 4. Read the instructions on screen and tap ""Settings" to enter phone's wifi setup page.

Note: Tap could not find "Intelligence_XXXX"? Tap "Continue" to enter phone's wifi setup page and press and hold ►|| at the same time.

SETUP

- Go to your Phone's Wi-Fi settings and select the Wi-Fi starting with Intelligence_XXXX to connect.

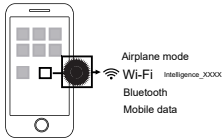

Airplane mode
Wi-Fi Intelligence_XXXX
Bluetooth
Mobile data

- Then, come back to this App.

Could not find Intelligence_XXXX?

Settings

SETUP

1. If you could not find Intelligence_XXXX, please press and hold the ►|| button on your device as shown below to enter into setup mode. And wait for 45 seconds until you hear a failed voice prompt, then click Continue.



2. If you forget the Intelligence_XXXX password, please restore factory settings and try again.

Continue

5. The screen will skip to phones settings. Select "Auna Intelligence_XXXX" to connect.

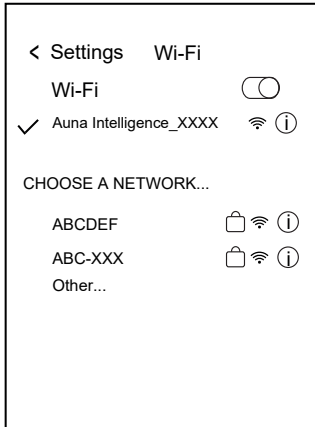

6. Then come back to APP. The following screen will appear. Choose the desired wifi network and enter the password. Tap "Continue" to go ahead.

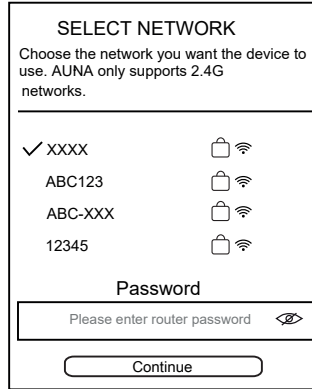

7. This page will appear if connected successfully. Then tap "Next" to go ahead"

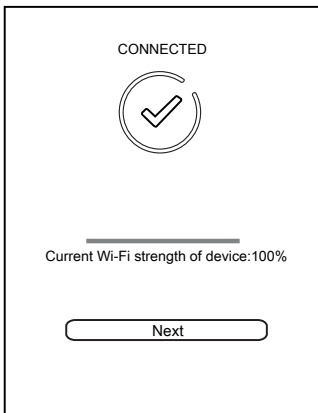

8. After connected, the following screen will appear. Tap "Custom..." to set a new desired location name, or tap one in the name list as the selected location.

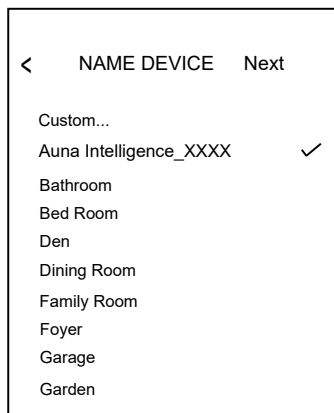

- 9. The following page will appear. If you already have an account, then tap the "Sign in with Amazon" button on the following screen.

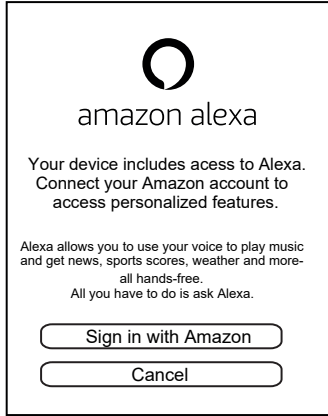

- 10. The following page will appear, enter the account and password and tap the "Sign in" button on the screen to log on.

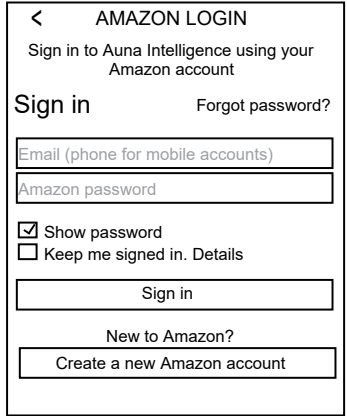

- 11. If you do not have an Amazon account, then tap "Create a new Amazon account" to start registration and create a new Amazon account as the on screen instructions.



- 12. If the following page appears, tap the "Allow" button to log in to Amazon.

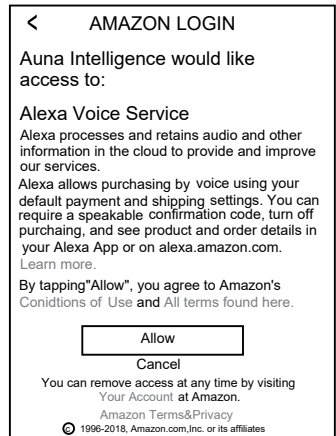

13. The following page will appear. Select your country and tap "Next" to continue.

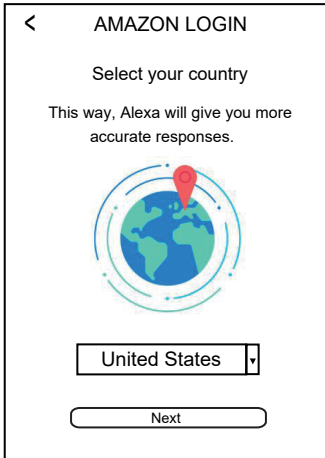

14. After login the following page will appear. Tap the language to set the desired language

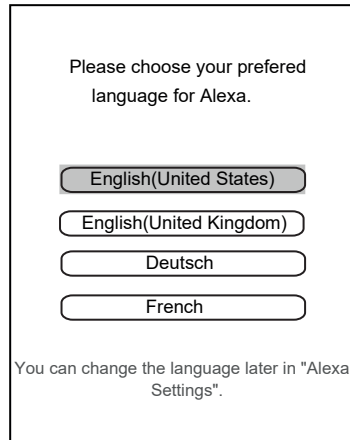

15. The following page will appear, tap the "Next" Button on the screen.

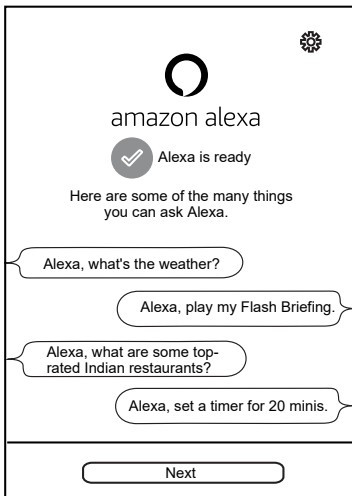

16. The following page will appear. Then you can mute the microphone function following the on screen instructions or tap the "Next" button to continue.

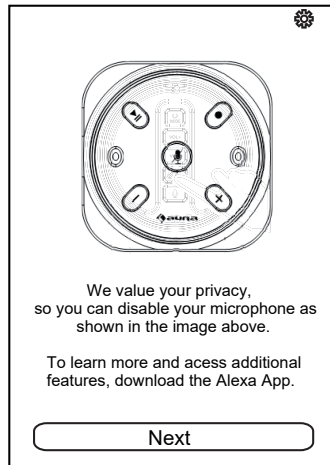

17. Tap "I got it ", then the DEVICE LIST will appear.

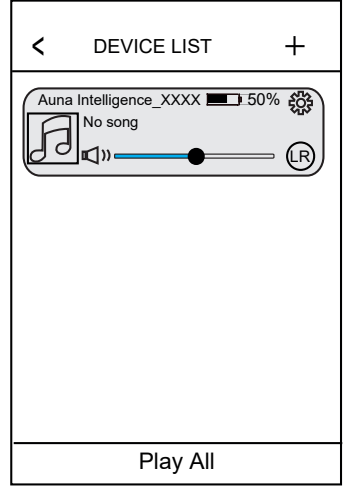
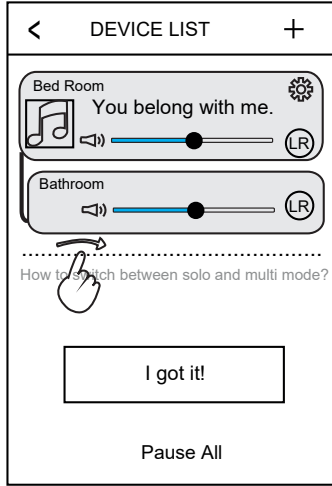

On DEVICE LIST:

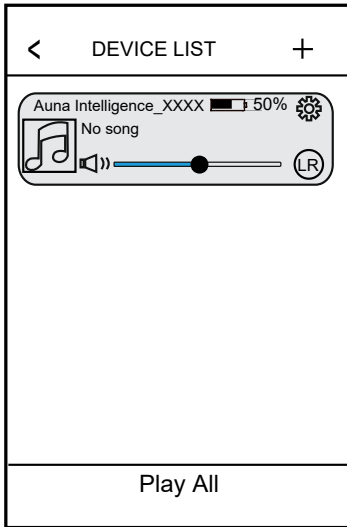

- Tap the "+" to add more units to the network, repeat the procedure above and make connection as the on screen instructions.
 - Tap ⚙️ to rename the unit, check the speaker info or preset content and set or reset the Alexa settings.
 - Tap 🎧 to change the audio mode to L (left channel), R (right channel) and LR (stereo).
 - Drag and slide down from the top screen to update the DEVICE LIST, if there is other speaker on the same network, they will be added into the list.
18. If more than one unit has been added into the DEVICE LIST, you can tap the "How to switch between solo and multi mode?" instruction to learn how to switch solo and multi mode as below:When finished, shut off the unit by pressing and holding the /MODE button on top of the unit.

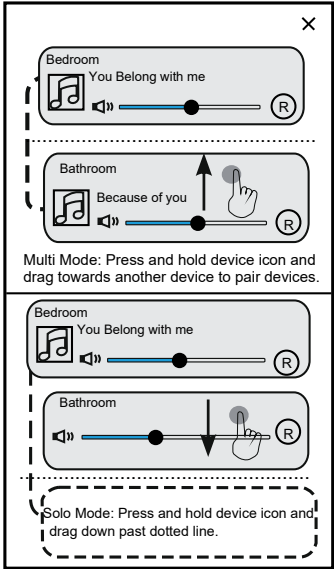
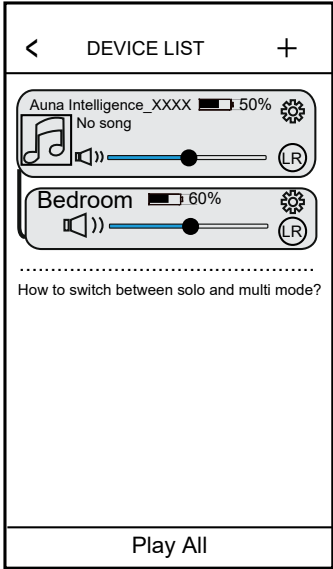

19. When finished, shut off the unit by pressing and holding the /MODE button on top of the unit.

Device reset

Resetting your AVS device removes all settings and WiFi connections made with the Majority and Amazon apps.

To reset the speaker, press and hold the mute speaker button until "Restore to factory settings" sounds from the device.

This would be a recommended solution incase you encounter any connection issues with your speaker. Follow this by setting up your device again as per the instruction manual.

HOMEPAGE

Tap the mobile device's screen and slide to right repeatedly until the following screen appears. Tap the corresponding button to enter to the desired function.

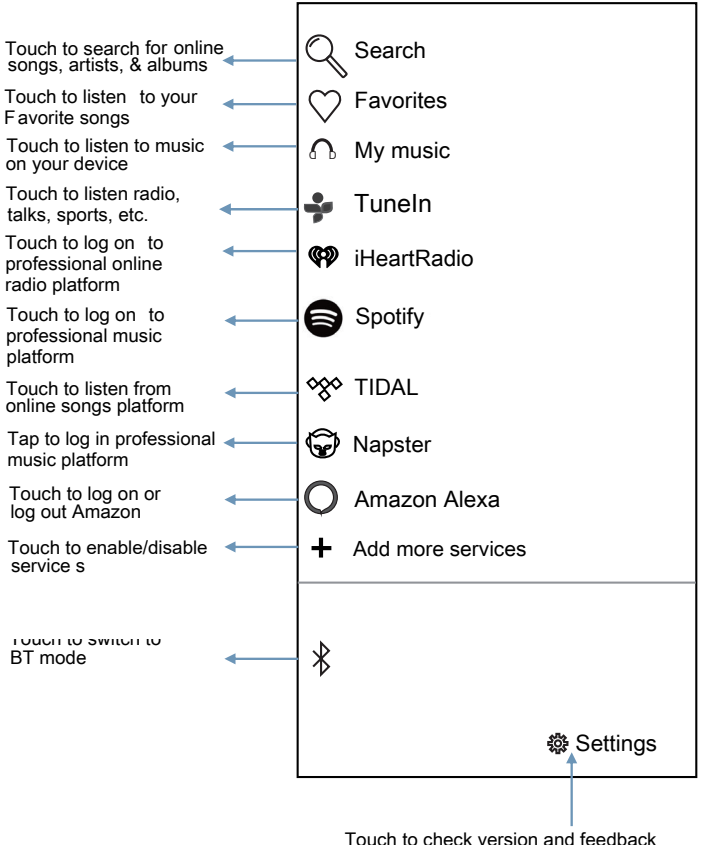

Spotify Operation

Before use, you have to create an spotify premium account for log in.

1. Tap "Spotify" on the home screen.
2. Input your account and password to log in.
3. Open the Spotify on your phone, tablet or PC, and play any song.
4. Tap the connect icon .
5. Pick your device from the list.

Licenses

The Spotify Software is subject to third party licenses found here: www.spotify.com/connect/third-party-licenses.

iheartradio Operation

Before use, you have to create an iHeartradio account for log in.

1. Tap "iHeartradio" on the home screen.
2. Input your account and password to log in.
3. Select the desired song and play.

Tidal Operation

Before use, you have to create a TIDAL account for log in.

1. Tap "TIDAL" on the home screen.
2. Input your account and password to log in.
3. Select the desired song and play.

Napster Operation

Before use, you have to create a Napster account for log in.

1. Tap "Napster" on the home screen.
2. Input your account and password to log in.
3. Select the desired song and play.

AMAZON ALEXA VOICE CONTROL

1. Speak "Alexa" to the built-in microphone. The colour of the Decorative Ring will turn to Blue. Then you can ask your question through the built-in microphone. The unit will answer you by audible reply.
2. Or, press the ● button on the top of unit, the colour of the Decorative Ring will turn to Blue. Then you can ask your question through the built-in microphone. The unit will answer you by audible reply.

The typical question and answer will be:

Q: Alexa --- what's the time now?

A: It's XX (XX=Current time) o'clock now.

Q: Alexa --- what's the weather like?

A: The weather is not so cold.

Q: Alexa --- what day is today?

A: Today is XXXXX (XXXXX=Current day)

Q: What's the news today?

A: Here is the flash briefing.

Q: Alexa --- who is the president in USA?

A: The USA president is XX (XX=Name of USA president).

Q: Alexa --- what's the capital in USA?

A: The United States' capital is Washington D.C.

3. During Amazon Alexa operation, you can use the following voice command to control the unit:

Voice command: (Alexa)---play the song <XX> (XX=Name of the desired song)!
Action: The song will be played.

Voice command: (Alexa) --- pause/stop the song!

Action: The song will be paused or stopped.

Voice command: (Alexa) --- continue to play!

Action: The song will continue to play.

Voice command: (Alexa) --- volume up!

Action: The volume will increase.

Voice command: (Alexa) --- volume down!

Action: The volume will decrease.

Voice command: (Alexa) --- fastforward!
Action: The track will be fastwarded.

Voice command: (Alexa) --- rewind!
Action: The track will rewind.

Voice command: (Alexa) --- previous!
Action: The track will skip to previous track.

Voice command: (Alexa) --- next!
Action: The track will skip to next track.

4. To turn off the microphone. Press the  /WPS Button, the colour of the Decorative Ring will turn to Red. To turn on again, press the button again. The colour of the Decorative Ring will turn to White.

TROUBLESHOOTING

Symptom	Possible Cause	Possible Solution
No sound or sound weak	Volume level in minimum position.	Rise the volume level by press the VOL + Button on the top of unit.
	Volume level of paired/connected device is in low level.	Rise the volume level of the paired/connected device.
Sound distortion	Volume level too high	Reduce the volume level by press the VOL - Button on the top of unit
	Volume level of the connected/paired device too high	Reduce the volume level of the connected/paired device
Bluetooth not functioning	The external Bluetooth device had NOT paired to the unit	Pair the external Bluetooth device to the unit
	The external Bluetooth device too far from the unit.	Place the external Bluetooth device close to the unit.
Wi-Fi not functioning	The unit had NOT add in the Wi-Fi .network.	Add the unit into the Wi-Fi network.
	The unit not in Wi-Fi mode	Power on the unit and enter to the Wi-Fi mode.
	The unit and the mobile device is not in the same 2.4G Wi-Fi network	Set the unit and the mobile device in the same 2.4G Wi-Fi network.
	The router was in power off mode.	Power on your Wi-Fi router.
Amazon Alexa not functioning	The unit is not in the Amazon Alexa operation mode	Power on the unit and enter to Amazon Alexa operate mode.

DISPOSAL CONSIDERATIONS



If there is a legal regulation for the disposal of electrical and electronic devices in your country, this symbol on the product or on the packaging indicates that this product must not be disposed of with household waste. Instead, it must be taken to a collection point for the recycling of electrical and electronic equipment. By disposing of it in accordance with the rules, you are protecting the environment and the health of your fellow human beings from negative consequences. For information about the recycling and disposal of this product, please contact your local authority or your household waste disposal service.

This product contains batteries. If there is a legal regulation for the disposal of batteries in your country, the batteries must not be disposed of with household waste. Find out about local regulations for disposing of batteries. By disposing of them in accordance with the rules, you are protecting the environment and the health of your fellow human beings from negative consequences.

DECLARATION OF CONFORMITY



Manufacturer:

Chal-Tec GmbH, Wallstrasse 16, 10179 Berlin, Germany.

Importer for Great Britain:

Berlin Brands Group UK Ltd
PO Box 1145
Oxford, OX1 9UW
United Kingdom

Hereby, Chal-Tec GmbH declares that the radio equipment type Alexa is in compliance with Directive 2014/53/EU. The full text of the EU declaration of conformity is available at the following internet address: use.berlin/10032845

For Great Britain: Hereby, Chal-Tec GmbH declares that the radio equipment type Alexa is in compliance with the relevant statutory requirements. The full text of the declaration of conformity is available at the following internet address: use.berlin/10032845

Chère cliente, cher client,

Toutes nos félicitations pour l'acquisition de ce nouvel appareil. Veuillez lire attentivement et respecter les instructions de ce mode d'emploi afin d'éviter d'éventuels dommages. Nous ne saurions être tenus pour responsables des dommages dus au non-respect des consignes et à la mauvaise utilisation de l'appareil. Scannez le QR-Code pour obtenir la dernière version du mode d'emploi et à d'autres informations concernant le produit.



SOMMAIRE

Fiche technique	44
Consignes de sécurité	45
Aperçu de l'appareil	47
Mise en marche	48
Installation	49
Page de démarrage	57
Commande vocale amazon alexa	59
Résolution des problèmes	61
Informations sur le recyclage	62

FICHE TECHNIQUE

Numéro d'article 10032845 10032846
Alimentation 220-240 V ~ 50/60 Hz

Bluetooth

Portée env. 10 m
Fréquence 2,402 - 2,48 GHz
Puissance de sortie HF -6 à +4 dBm

Wifi

Portée env. 30 m

CONSIGNES DE SÉCURITÉ

- N'immergez pas l'appareil dans l'eau pour éviter un incendie, un choc électrique ou des blessures.
- N'exposez pas l'appareil à des températures extrêmes. L'appareil ne doit être utilisé que dans des climats modérés.
- L'utilisation d'accessoires non recommandés par le fabricant peut provoquer un incendie, une électrocution ou des blessures.
- N'ouvrez pas l'appareil en retirant le boîtier. Ne tentez pas de réparer l'appareil. Les réparations ne doivent être effectuées que par du personnel qualifié.
- Seul un personnel qualifié peut apporter des modifications techniques à l'appareil. L'appareil ne doit pas être ouvert ou modifié. Le consommateur ne peut échanger aucun composant. Le fabricant n'est pas responsable des interférences avec les radios et les téléviseurs provoquées par des modifications non autorisées de l'appareil.
- L'appareil n'est pas un jouet. Ne laissez pas les enfants jouer avec. Ne laissez pas les enfants introduire des objets étrangers dans l'appareil.
- Ne nettoyez pas l'appareil avec des solvants, des diluants, des détergents ou des produits chimiques. Utilisez plutôt un chiffon doux et sec ou une brosse douce.
- L'appareil et la prise doivent toujours être facilement accessibles. L'appareil n'a pas d'interrupteur d'alimentation et s'éteint en déconnectant le bloc d'alimentation

Petits éléments / éléments d'emballage (sacs en plastique, cartons, etc.):

Conservez les petits éléments (par exemple vis, matériel de montage) et éléments d'emballage hors de portée des enfants pour éviter les risques d'étouffement. Ne pas laisser les enfants jouer avec les emballages plastiques, il y a risque d'étouffement!

Transport de l'appareil :

Veillez conserver l'emballage d'origine. Pour garantir la meilleure protection de l'appareil lors de son transport, veuillez le remettre dans son emballage d'origine.

Nettoyage des surfaces externes:

Ne pas utiliser de liquides volatils tels que le spray insecticide. Une pression trop forte lors de l'essuyage peut endommager les surfaces. Les matières en plastique ou en caoutchouc ne doivent pas rester en contact avec l'appareil pendant une période prolongée. Utilisez un chiffon sec.

APERÇU DE L'APPAREIL

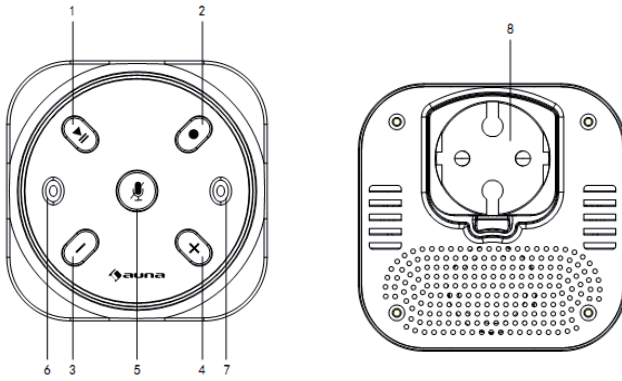

- | | | | |
|---|---|---|-----------------------------|
| 1 | Pause/lecture/WiFi/BT | 4 | Volume +/ Volume suivant |
| 2 | Reconnaissance vocale de proximité / déconnexion du réseau Wifi et du BT. | 5 | Fonction muet pour le micro |
| 3 | Volume -/titre précédent | 6 | Micro |
| | | 7 | Micro |
| | | 8 | Fiche |

MISE EN MARCHÉ

Alimentation

Branchez l'appareil dans une prise (100-240 V~). L'appareil passe en mode de fonctionnement.

Choix du mode

Lorsque l'appareil est allumé, appuyez sur la touche 4 et maintenez-la pendant 2 secondes pour basculer entre les modes BT et WiFi.

Réglage du volume / Titre précédent et titre suivant

Appuyez sur la touche + (4) pour augmenter le volume. Appuyez sur la touche - (3) pour réduire le volume.

En mode WiFi / BT, appuyez et maintenez la touche + ou - pour sélectionner la piste suivante ou précédente.

Réglage du volume / Titre précédent et titre suivant

En mode de reconnaissance vocale sans fil, appuyez sur cette touche  , pour activer la saisie vocale. Vous pouvez alors directement poser une question ou donner un ordre, sans avoir à dire "Alexa" pour activer.

Appairage Bluetooth

Avec l'appareil allumé, appuyez plusieurs fois sur la touche  pour accéder au mode Bluetooth. Vous entendez le bip sonore. La LED clignote en bleu. Accédez aux paramètres BT de votre périphérique externe. Recherchez "Intelligence Plug" dans la liste des périphériques disponibles. Si la connexion est établie, vous pouvez écouter de la musique depuis votre appareil sur l'enceinte. Ajustez le volume avec les touches "+" et "-".

Connexion Wifi

Appuyez plusieurs fois sur la touche  avec l'appareil allumé. Vous entendez le bip du Wifi. La LED clignote en blanc. Suivez les étapes de la page 9.

Déconnexion Wifi et BT

En mode Wi-Fi : maintenez la touche  -pour vous déconnecter. En mode BT : appuyez sur la touche  -et maintenez-la pour vous déconnecter

INSTALLATION

Télécharger l'application et l'installer

- Téléchargez l'application Auna Intelligence pour les appareils iOS à partir de l'Apple Store et pour les appareils Android à partir du Google Play Store.
- L'icône de l'application (voir à gauche) s'affiche après une installation réussie.



Auna App

Les remarques suivantes concernent le système iOS. Le fonctionnement sur les appareils Android est similaire.

Etablissement d'une connexion

1. Appuyez plusieurs fois sur la touche **▶||** lorsque l'appareil est allumé. Le bip du Wifi retentit.
2. Activez le Wi-Fi sur votre smartphone et connectez-le au réseau Wi-Fi souhaité.
3. Appuyez sur l'icône de l'application et l'écran suivant apparaîtra. Lisez les instructions et cliquez sur "Ajouter un périphérique" pour continuer

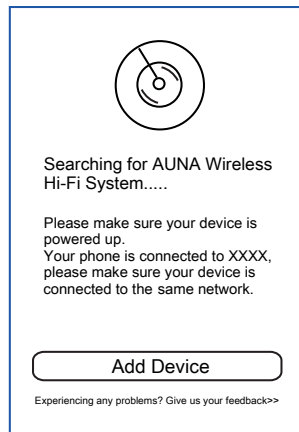
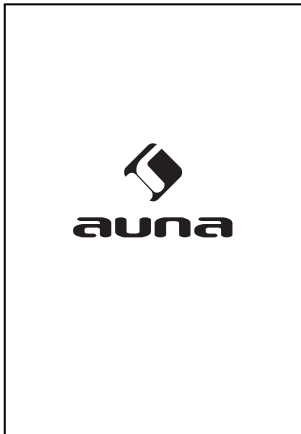

4. Lisez les indications et cliquez sur "Settings" pour continuer.

Remarque . "Intelligence:_XXXX n'a pas été détecté ? appuyez sur "Continue" pour accéder aux paramètres Wifi et maintenez en même temps la touche ►II.

SETUP

■ Go to your Phone's Wi-Fi settings and select the Wi-Fi starting with Intelligence_XXXX to connect.

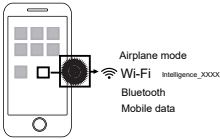

Airplane mode
Wi-Fi Intelligence_XXXX
Bluetooth
Mobile data

■ Then, come back to this App.
Could not find Intelligence_XXXX?

Settings

SETUP

1.If you could not find Intelligence_XXXX, please press and hold the ► button on your device as shown below to enter into setup mode. And wait for 45 seconds until you hear a failed voice prompt, then click Continue.



2.If you forget the Intelligence_XXXX password, please restore factory settings and try again.

Continue

5. Vous passez aux paramètres du téléphone. Sélectionnez "Auna Intelligence_XXXX" pour vous connecter

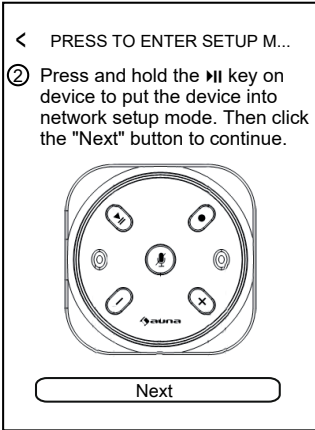

6. Puis revenez à l'application. L'image suivante apparaît. Sélectionnez le réseau WiFi souhaité et entrez le mot de passe. Pour continuer, appuyez sur "continue"

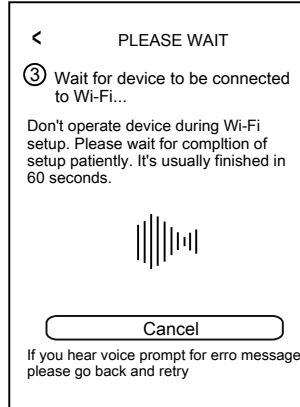

7. Lorsque la connexion est établie, cette image apparaît

Appuyez sur "Next" pour continuer.

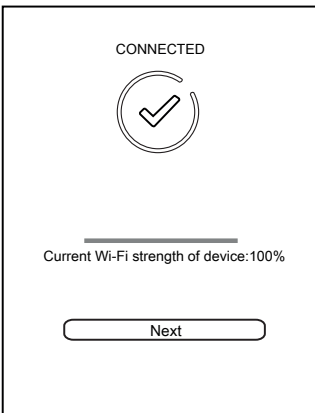

8. Ce menu apparaît après établissement de la connexion. Appuyez sur "Custom..." pour saisir un nouveau nom de pièce ou en choisir un dans la liste

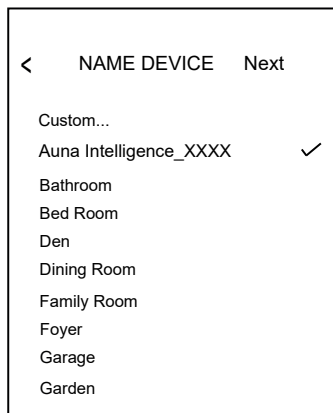

9. Le menu suivant apparaît. Si vous avez déjà un compte Amazon, appuyez sur "Sign in with Amazon".

amazon alexa

Your device includes access to Alexa.
Connect your Amazon account to
access personalized features.

Alexa allows you to use your voice to play music
and get news, sports scores, weather and more—
all hands-free.
All you have to do is ask Alexa.

10. La page suivante apparaît. Saisissez le nom du compte et un mot de passe.

< **AMAZON LOGIN**

Sign in to Auna Intelligence using your
Amazon account

Sign in Forgot password?

Show password
 Keep me signed in. Details

11. La page suivante apparaît. Si vous possédez déjà un compte Amazon, cliquez sur l'écran suivant sur "se connecter avec Amazon".

< **AMAZON LOGIN**

Create Account

Show password

By create an account, you agree to Amazon's
Conditions of Use and Privacy Notice.

Already have an account?

12. La page suivante apparaît. Saisissez le compte et le mot de passe puis cliquez sur "me connecter pour vous connecter à votre compte".

< **AMAZON LOGIN**

Auna Intelligence would like
access to:

Alexa Voice Service

Alexa processes and retains audio and other
information in the cloud to provide and improve
our services.

Alexa allows purchasing by voice using your
default payment and shipping settings. You can
require a speakable confirmation code, turn off
purchasing, and see product and order details in
your Alexa App or on alexa.amazon.com.
[Learn more.](#)

By tapping "Allow", you agree to Amazon's
Conditions of Use and All terms found here.

You can remove access at any time by visiting
[Your Account at Amazon.](#)
[Amazon Terms & Privacy](#)

© 1996-2018, Amazon.com, Inc. or its affiliates

13. Saisissez ici votre pays et appuyez sur "Next" pour continuer.

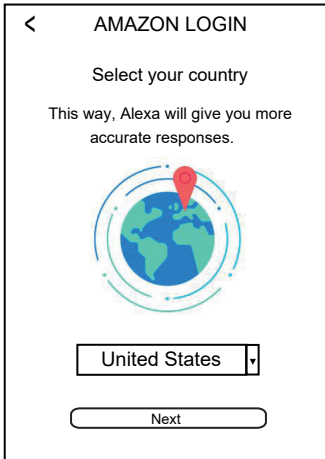

14. Choisissez maintenant votre langue.

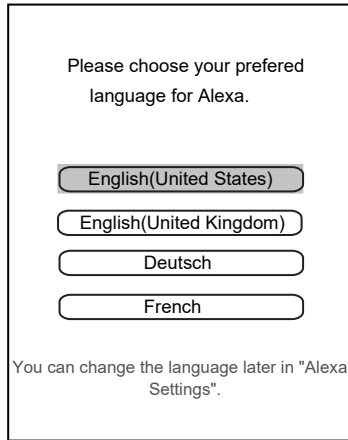

15. Lorsque la page suivante apparaît, appuyez sur "Next".

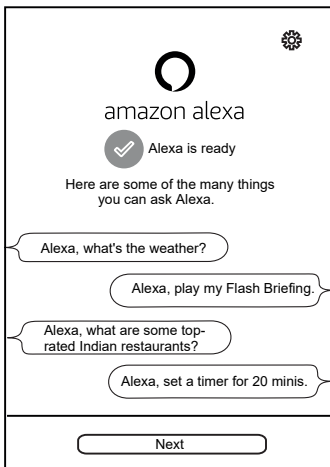

16. La page suivante apparaît. Vous pouvez couper le micro en suivant les instructions à l'écran.

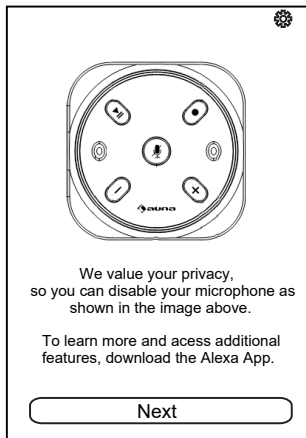

17. Appuyez sur "I got it!" Puis la liste des appareils apparaît.

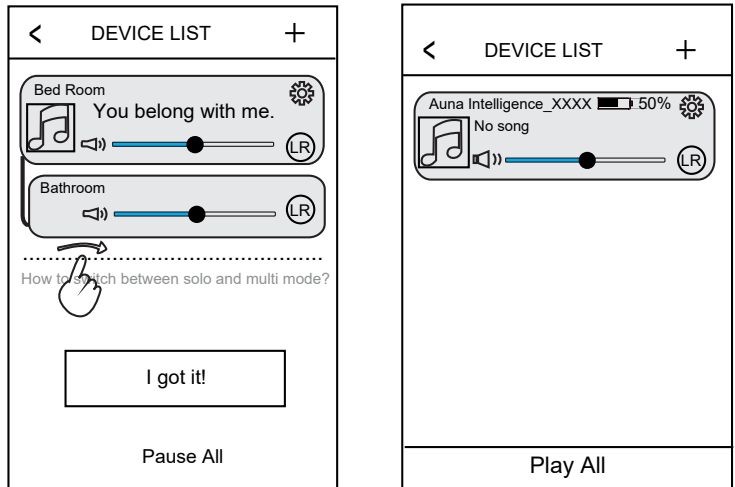

Réinitialiser l'appareil

La réinitialisation de votre appareil AVS supprime tous les paramètres et les connexions Wi-Fi établis avec les applications Majority et Amazon.

Pour réinitialiser l'enceinte, maintenez le bouton de sourdine (Réf. A) jusqu'à ce que l'appareil énonce le message "Rétablir les réglages d'usine".

Il s'agit d'une solution recommandée si vous rencontrez des problèmes de connexion avec votre enceinte. Ensuite, configurez à nouveau votre appareil conformément au mode d'emploi.

Liste des appareils

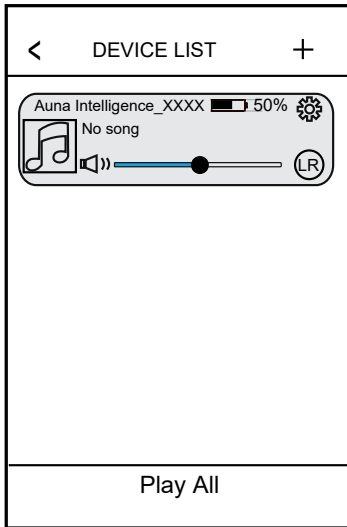

- Appuyez sur "+" pour ajouter des périphériques supplémentaires au réseau. Répétez les étapes ci-dessus et suivez les instructions à l'écran.
 - Appuyez sur l'icône ⚙️ pour renommer l'appareil. Vérifiez les informations sur l'enceinte ou le contenu stocké et définissez ou effacez les paramètres Alexa.
 - Appuyez sur 🎧, pour changer le mode audio sur L (canal gauche) ou R (canal droit) et LR (stéréo).
 - Faites glisser l'écran depuis le haut pour ajouter la liste des périphériques. Si un autre interlocuteur est sur le réseau, il sera automatiquement ajouté à la liste.
18. Si plusieurs périphériques sont ajoutés à la liste des périphériques, vous pouvez suivre les instructions "Comment basculer entre solo et multimode ?" Pour apprendre à basculer entre solo et multimode.

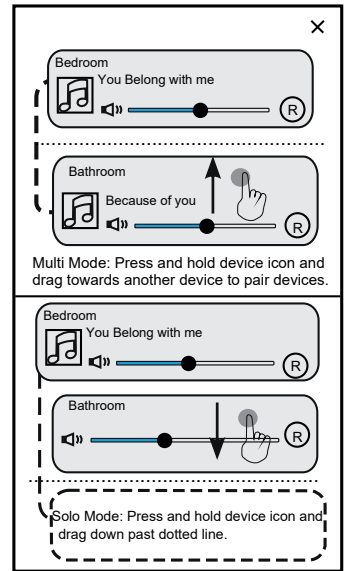
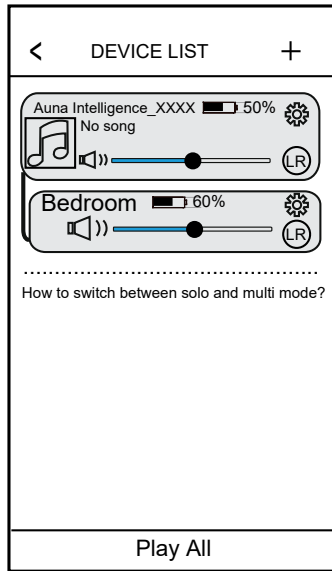

19. Lorsque vous avez terminé, éteignez l'appareil en appuyant sur le bouton MODE situé sur le dessus de l'appareil

PAGE DE DÉMARRAGE

Touchez l'écran de votre appareil mobile et faites glisser plusieurs fois vers la droite jusqu'à ce que l'écran suivant apparaisse. Appuyez sur le bouton correspondant pour sélectionner la fonction souhaitée.

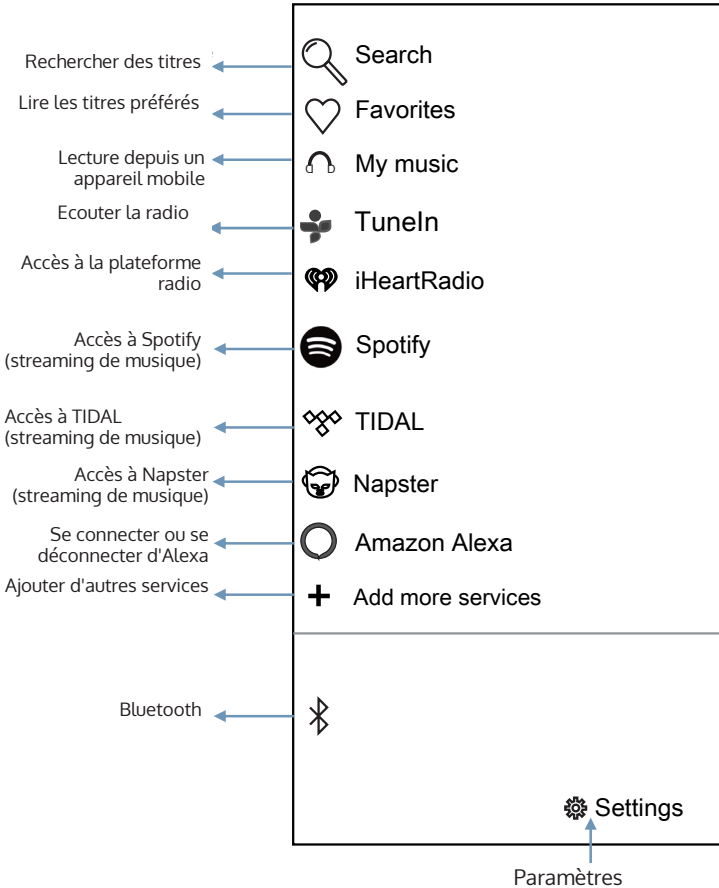

Utilisation de Spotify

Vous devez avoir un compte Premium Spotify pour pouvoir vous connecter.

1. Appuyez sur l'icône Spotify sur l'écran d'accueil.
2. Entrez vos informations de compte et votre mot de passe pour vous connecter.
3. Ouvrez Spotify sur votre smartphone, tablette ou PC et écoutez une chanson au hasard
4. Appuyez sur l'icône .
5. Sélectionnez l'appareil dans la liste.

Licences

Le logiciel de Spotify est soumis aux droits des tiers consultables ici: www.spotify.com/connect/third-party-licenses.

Utilisation de iHeartradio

Avant d'utiliser, vous devez créer un compte iHeartradio.

1. Appuyez sur l'icône "iHeart Radio" sur l'écran d'accueil.
2. Entrez vos informations de compte et votre mot de passe pour vous connecter.
3. Sélectionnez une piste et commencez la lecture.

Utilisation de TIDAL

Avant d'utiliser, vous devez créer un compte TIDAL.

1. Appuyez sur l'icône "TIDAL " sur l'écran d'accueil.
2. Entrez vos informations de compte et votre mot de passe pour vous connecter.
3. Sélectionnez une piste et commencez la lecture.

Utilisation de NAPSTER

Avant d'utiliser, vous devez créer un compte NAPSTER.

1. Appuyez sur l'icône "NAPSTER" sur l'écran d'accueil.
2. Entrez vos informations de compte et votre mot de passe pour vous connecter.
3. Sélectionnez une piste et commencez la lecture.

COMMANDE VOCALE AMAZON ALEXA

1. Prononcez le nom "Alexa" dans le micro intégré. La couleur de la bague décorative devient bleue. Vous pouvez ensuite dicter votre question dans le microphone intégré. L'appareil vous répondra par oral.
2. Vous pouvez également appuyer sur la touche ● située en haut de l'appareil. La couleur de la bague décorative devient bleue. Vous pouvez ensuite poser votre question dans le microphone intégré. L'appareil vous répondra oralement.

Exemples de questions et de réponses :

F: Alexa, quelle heure est-il ?

A: Il est XX (XX= heure actuelle).

F: Alexa, quel temps fait-il ?

A: Il ne fait pas trop froid.

F: Alexa, quel jour sommes-nous ?

A: Aujourd'hui nous sommes XXXX (XXXX= jour actuel).

F: Alexa, quelles sont les dernières nouvelles ?

A: voici un résumé des dernières informations les plus importantes.

F: Alexa, qui est le président des Etats Unis d'Amérique ?

A: le président est XXXX (XXXX=président actuel).

F: Alexa, quelle est la capitale des USA ?

A: la capitale des USA est Washington D.C.

2. Vous pouvez également appuyer sur le bouton situé en haut de l'appareil. La couleur de la bague décorative devient bleue. Vous pouvez ensuite poser votre question au microphone intégré. L'appareil vous répondra oralement. Les questions et réponses habituelles sont :

F: Alexa, quelle heure est-il ?

A: Il est XX (XX= heure actuelle).

F: Alexa, Alexa, quel temps fait-il ?

A: Il ne fait pas trop froid.

F: Alexa, quel jour sommes-nous ?

A: Aujourd'hui nous sommes XXXX (XXXX= jour actuel).

F: Alexa, quelles sont les dernières nouvelles ?

A: voici un résumé des dernières informations les plus importantes.

F: Alexa, qui est le président des Etats Unis d'Amérique?

A: le président est XXXX (XXXX= président actuel).

F: Alexa, quelle est la capitale des USA?

A: la capitale des USA est Washington D.C.

3. Lors de l'utilisation d'Amazon Alexa, vous pouvez utiliser les commandes vocales suivantes pour faire fonctionner l'appareil.

SB: Alexa, mets en pause/stoppe la lecture !

Réaction : la lecture est mise en pause ou arrêtée.

SB: Alexa, reprends la lecture !

Réaction: la lecture reprend.

SB: Alexa, baisse le volume !

Réaction: le volume diminue.

SB: Alexa, rembobine vers l'avant !

Réaction: le titre est rembobiné vers l'avant.

SB: Alexa, en arrière !

Réaction: le titre est rembobiné vers l'arrière.

SB: Alexa, titre précédent !

Réaction: le titre en cours est interrompu et le titre précédent est lu.

SB: Alexa, titre suivant!

Réaction: le titre en cours est interrompu et le titre suivant est lu.

4. Coupure du micro.

Appuyez sur la touche . L'anneau décoratif devient rouge et le micro est éteint. Appuyez sur la touche pour rallumer le micro. La bague décorative devient alors blanche.

RÉSOLUTION DES PROBLÈMES

Problème	Cause possible	Solution éventuelle
Pas de son ou son faible	Le volume est réglé au minimum.	Augmentez le volume en utilisant la touche VOL+.
	Le volume de l'appareil connecté est réglé trop bas..	Augmentez le volume de l'appareil connecté.
Distorsion de son	Le volume est réglé trop fort.	Réduisez le volume en utilisant la touche VOL- sur le haut de l'appareil.
	Le volume de l'appareil connecté est réglé trop fort.	Réduisez le volume de l'appareil connecté.
Le Bluetooth ne fonctionne pas	L'appareil externe Bluetooth n'a encore jamais été connecté avec l'enceinte.	Connectez l'appareil externe Bluetooth avec l'enceinte.
	L'appareil externe Bluetooth se trouve hors de portée de l'enceinte.	Placez l'appareil externe Bluetooth à proximité de l'enceinte.
Le Wi-Fi ne fonctionne pas	L'enceinte n'a pas encore été ajoutée au réseau Wi-Fi.	Ajoutez l'enceinte au réseau Wi-Fi.
	L'enceinte n'est pas en mode Wi-Fi.	Allumez l'appareil et activez le mode Wi-Fi.
	L'enceinte et l'appareil mobile ne se trouvent pas sur le même réseau Wi-Fi 2,4 G.	Allumez votre routeur Wi-Fi.
	Le routeur est éteint.	Allumez votre routeur Wi-Fi.
Amazon Alexa ne fonctionne pas.	L'enceinte ne se trouve pas en mode Amazon-Alexa.	Allumez l'appareil et activez le mode Amazon Alexa.

CONSEILS POUR LE RECYCLAGE



S'il existe une réglementation pour l'élimination ou le recyclage des appareils électriques et électroniques dans votre pays, ce symbole sur le produit ou sur l'emballage indique que cet appareil ne doit pas être jeté avec les ordures ménagères. Vous devez le déposer dans un point de collecte pour le recyclage des équipements électriques et électroniques.

La mise au rebut conforme aux règles protège l'environnement et la santé de vos semblables des conséquences négatives. Pour plus d'informations sur le recyclage et l'élimination de ce produit, veuillez contacter votre autorité locale ou votre service de recyclage des déchets ménagers.

Ce produit contient des piles. S'il existe une réglementation pour l'élimination ou le recyclage des piles dans votre pays, vous ne devez pas les jeter avec les ordures ménagères. Renseignez-vous sur les dispositions locales relatives à la collecte des piles usagées. La mise au rebut conforme aux règles protège l'environnement et la santé de vos semblables des conséquences négatives.

DÉCLARATION DE CONFORMITÉ



Fabricant :

Chal-Tec GmbH, Wallstraße 16, 10179 Berlin, Allemagne.

Importateur pour la Grande Bretagne :

Berlin Brands Group UK Ltd
PO Box 1145
Oxford, OX1 9UW
United Kingdom

Le soussigné, Chal-Tec GmbH, déclare que l'équipement radioélectrique du type Alexa est conforme à la directive 2014/53/UE. Le texte complet de la déclaration UE de conformité est disponible à l'adresse internet suivante : use.berlin/10032845

Estimado cliente:

Le felicitamos por la adquisición de este producto. Lea atentamente el siguiente manual y siga cuidadosamente las instrucciones de uso con el fin de evitar posibles daños. La empresa no se responsabiliza de los daños ocasionados por un uso indebido del producto o por haber desatendido las indicaciones de seguridad. Escanee el siguiente código QR para tener acceso al manual de instrucciones más actualizado y a información adicional sobre el producto



ÍNDICE

Datos técnicos	66
Indicaciones de seguridad	67
Visión general del aparato	69
Puesta en funcionamiento	70
Instalación	71
Página de inicio	79
Comandos de voz de amazon alexa	81
Resolución de problemas	83
Retirada del aparato	84
Declaración de conformidad	84

DATOS TÉCNICOS

Número de artículo 10032845 10032846

Suministro energético 220-240 V ~ 50/60 Hz

Bluetooth

Alcance aprox. 10 m

Frecuencia 2,402 - 2,48 GHz

Potencia de salida HF -6 a +4 dBm

Wifi

Alcance aprox 30 m

INDICACIONES DE SEGURIDAD

- Nunca sumerja el aparato en agua para evitar un incendio, una descarga eléctrica o una lesión.
- No exponga el aparato a temperaturas extremas. El aparato podrá ser utilizado solamente en zonas con clima moderado.
- La utilización de accesorios que no hayan sido recomendados por el fabricante pueden provocar un incendio, una descarga eléctrica o lesiones.
- No abra el aparato desmontando la carcasa. No intente reparar el aparato usted mismo. Las reparaciones deberán ser realizadas exclusivamente por personal técnico cualificado.
- Solo el personal cualificado podrá realizar modificaciones técnicas en el aparato. El aparato no debe abrirse ni modificarse. El usuario no puede sustituir ninguno de los componentes. El fabricante no se responsabiliza de las interferencias con dispositivos de radio y televisión que se produzcan por modificaciones no autorizadas.
- Este aparato no es un juguete. No permita que los niños jueguen con él. No deje que los niños introduzcan cuerpos extraños en el aparato.
- No limpie el aparato con disolventes, diluyentes, productos de limpieza ni productos químicos. En su lugar, utilice un paño seco y suave o un cepillo de cerdas blandas.
- El aparato y la toma de corriente deben estar accesibles fácilmente. El aparato no dispone de un interruptor de red y se desconectará del suministro eléctrico al desenchufarlo.

Piezas pequeñas/partes del embalaje (bolsas de plástico, cartón, etc.):

Mantenga las piezas pequeñas (p.ej. tornillos y otro material de montaje) y las partes del embalaje fuera del alcance de los niños para evitar que se atraganten. No permita que los niños pequeños jueguen con los plásticos, pueden provocar riesgo de asfixia.

Transporte del aparato:

Conserve el embalaje original. Para proteger el aparato durante el transporte, introdúzcalo en su embalaje original.

Limpieza exterior:

No utilice líquidos volátiles, como sprays insecticidas. El exterior del aparato podría dañarse si se frota demasiado fuerte. Evite que el aparato esté en contacto continuado con objetos de goma o plástico. Utilice un paño seco.

VISIÓN GENERAL DEL APARATO

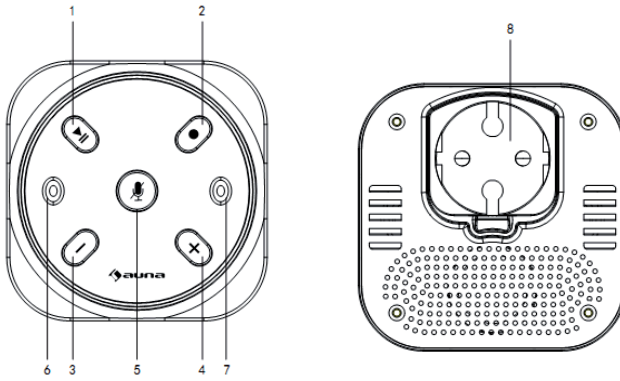

- | | | | |
|---|---|---|---------------------|
| 1 | Pausa/Reproducción/WiFi/BT | 5 | Silenciar micrófono |
| 2 | Detección de voz/desconexión de red WLAN y BT | 6 | Micrófono |
| 3 | Volumen -/Pista anterior | 7 | Micrófono |
| 4 | Volumen+/ Pista siguiente | 8 | Enchufe |

PUESTA EN FUNCIONAMIENTO

Suministro eléctrico

Conecte el aparato a una toma de corriente. (100-240 V). El aparato entra en modo funcionamiento.

Selección de modo

Con el aparato encendido, pulse el botón **▶||** durante 2 segundos para cambiar entre el modo BT y el modo WiFi.

Regulación del volumen/ Pista anterior y siguiente

Pulse el botón + (4), para subir el volumen.

Pulse el botón - (3), para bajar el volumen.

Mantenga pulsados los botones + o - en modo Wifi/BT para seleccionar la pista anterior o siguiente.

Activación de comandos de voz

En el modo inalámbrico de detección de voz, pulse el botón , para activar los comandos por voz. Puede hacer directamente una pregunta o dar una orden sin necesidad de decir "Alexa" para activar la función.

Sincronización bluetooth

Pulse el botón **▶||** con el aparato encendido para activar el modo bluetooth. Escuchará el tono del BT. El LED parpadea en azul. Vaya a los ajustes de BT de su dispositivo externo. Busque en la lista de dispositivos disponibles "Intelligence Plug". Cuando se haya establecido correctamente la conexión, podrá reproducir música desde su dispositivo a través del altavoz. Ajuste el volumen deseado con los botones "+" y "-".

Conexión WLAN

Pulse varias veces el botón **▶||** con el aparato encendido. Escuchará el tono WLAN. El LED parpadea en blanco. Siga las instrucciones de la página 9.

Interrumpir conexión WLAN y BT

En modo WLAN: Mantenga pulsado el botón -para interrumpir la conexión.

En modo BT: Mantenga pulsado el botón -para interrumpir la conexión.

INSTALACIÓN

Descargar e instalar APP

- Descargue la App Auna Intelligence para dispositivos iOS de la Apple Store y para dispositivos Android de la Google Play Store.
- El símbolo de la app (ver izquierda) aparece tras una instalación satisfactoria.



Auna App

Los siguientes indicadores se refieren al sistema iOS. El uso con los dispositivos de Android es similar.

Establecer la conexión

1. Pulse varias veces el botón **▶||** con el aparato encendido. Escuchará el tono WLAN.
2. Active el WiFi de su smartphone y conéctelo a la red WLAN deseada.
3. Pulse el símbolo de la app y aparecerá la siguiente pantalla. Lea las instrucciones y haga clic para continuar en "Add Device".

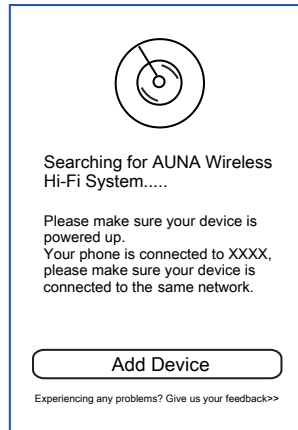
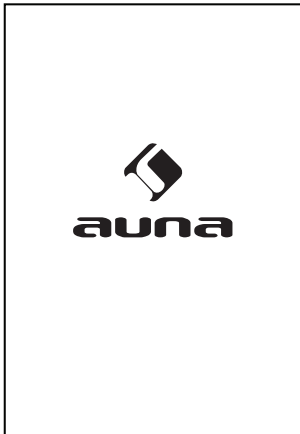

4. Lea las instrucciones y pulse en "Settings" para continuar.

Nota: ¿No se ha encontrado Intelligence_XXXX? Pulse "Continue" para acceder a los ajustes Wifi y mantenga pulsado el botón ►II-simultáneamente.

SETUP

■ Go to your Phone's Wi-Fi settings and select the Wi-Fi starting with Intelligence_XXXX to connect.

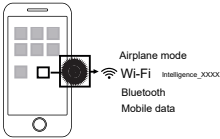

Airplane mode
Wi-Fi Intelligence_XXXX
Bluetooth
Mobile data

■ Then, come back to this App.

Could not find Intelligence_XXXX?

Settings

SETUP

1.If you could not find Intelligence_XXXX, please press and hold the ► button on your device as shown below to enter into setup mode. And wait for 45 seconds until you hear a failed voice prompt, then click Continue.



2.If you forget the Intelligence_XXXX password, please restore factory settings and try again.

Continue

5. Se realiza a través de los ajustes del teléfono. Para conectar, seleccione "Auna Intelligence_XXXX".

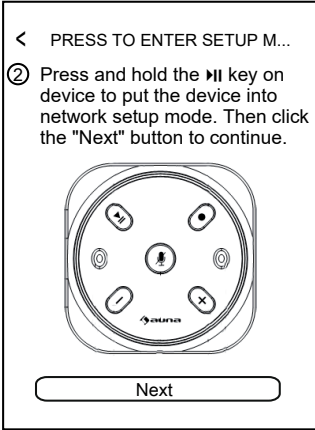

6. A continuación, regrese a la App. Aparece la siguiente imagen. Seleccione la red WLAN deseada e introduzca la contraseña. Para continuar, pulse "Continue".

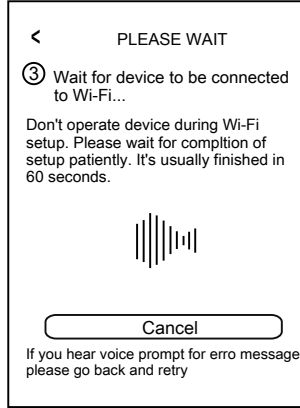

7. Cuando se conecte, aparecerá esta imagen.

"Next" para continuar.

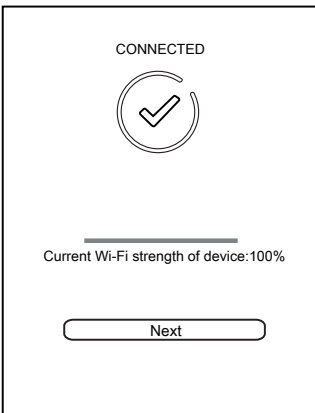

8. Tras establecer satisfactoriamente la conexión, aparece el siguiente menú. Pulse "Custom..." para seleccionar una nueva denominación de estancia o para elegir un nombre de la lista.

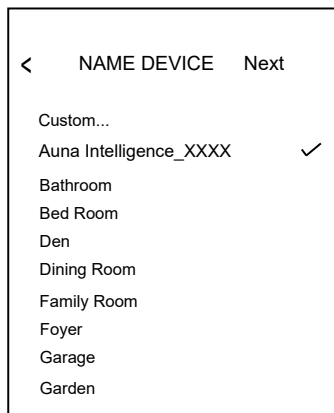

9. Aparece el siguiente menú. Si ya tiene una cuenta de Amazon, pulse "Sign in with Amazon".

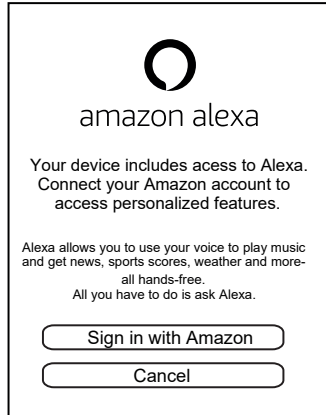

10. Aparece la siguiente página. Introduzca el nombre de usuario y la contraseña.

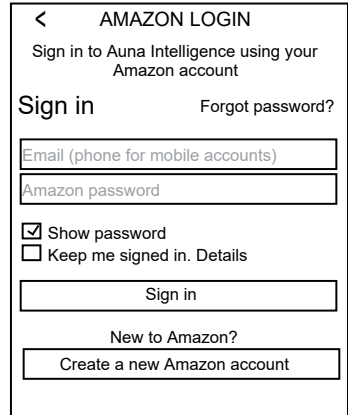

11. Aparece la siguiente página... Si tiene una cuenta de Amazon, haga clic en la siguiente pantalla en "iniciar sesión en Amazon".



12. Aparece la siguiente página. Introduzca el nombre de usuario y la contraseña y haga clic en "Iniciar sesión" para iniciar sesión con su cuenta.

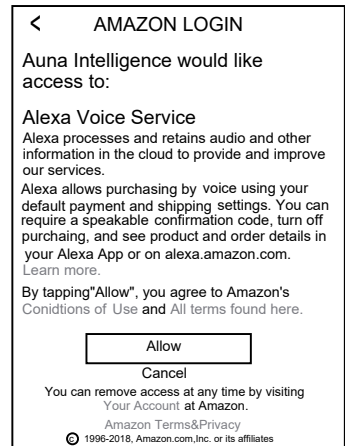

13. En este campo, introduzca su país y pulse "Next" para continuar.

14. Seleccione el idioma deseado.

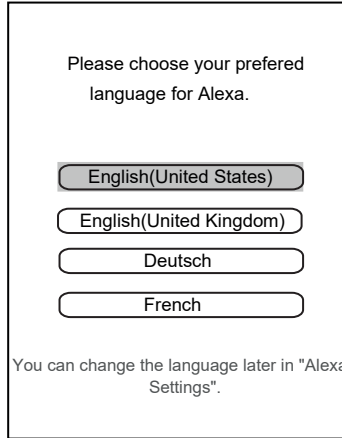
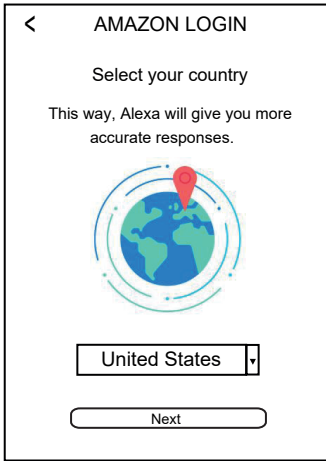

15. Si se muestra la siguiente página, pulse "Next".

16. Aparece la siguiente página. Puede silenciar el micro siguiendo las instrucciones que aparecen en pantalla.

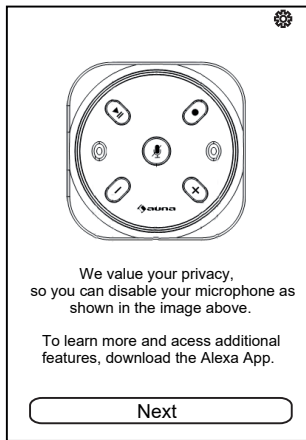
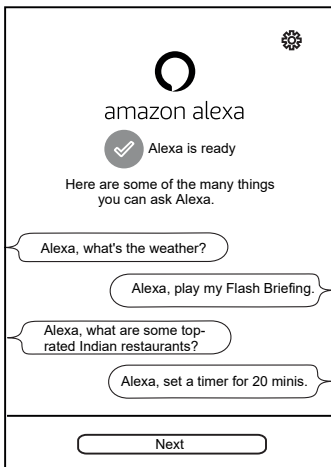

17. Pulse "I got it!" A continuación, aparece la lista con los dispositivos.

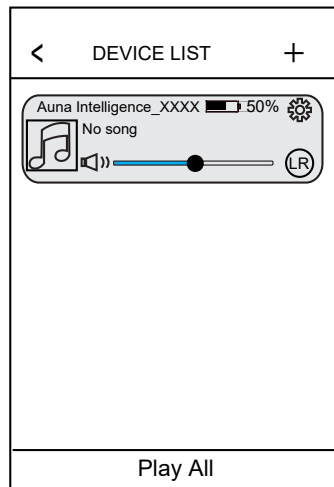
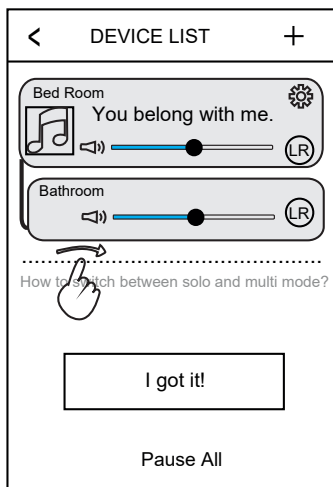

Lista de dispositivos

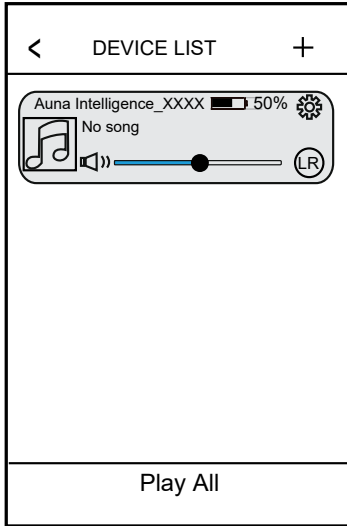

- Pulse "+" para añadir dispositivos adicionales a la red. Repita los pasos anteriores y siga las instrucciones que aparecen en pantalla.
 - Pulse el símbolo ⚙️ para renombrar el aparato. Compruebe la información del altavoz o los contenidos guardados y ajuste la configuración de Alexa o elimínela.
 - Pulse 🎧, para modificar el modo de audio al canal L (canal izquierdo) o R (canal derecho) y LR (estéreo).
 - Baje en la pantalla principal para añadir la lista de dispositivos. Si se encuentra otro altavoz en la red, este se añadirá automáticamente a la lista
18. Si se ha añadido más de un aparato a la lista de dispositivos, puede consultar el manual "¿Cómo cambiar entre modo solo y multi?" para aprender a cambiar entre ambos modos.

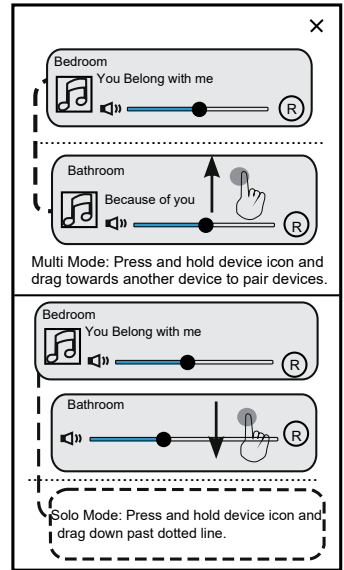
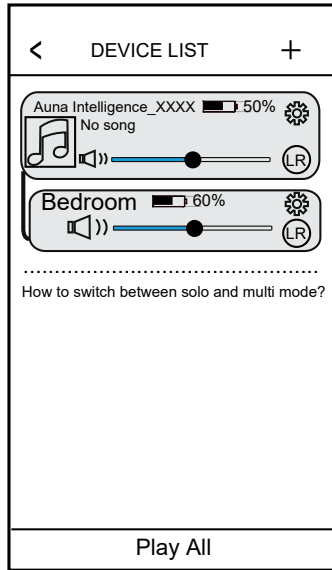

19. Cuando haya finalizado la configuración, el aparato se apaga pulsando el botón Mode de la parte superior.

Restablecer dispositivo

Al restablecer su dispositivo AVS se eliminarán todos los ajustes y conexiones WiFi establecidas con las Apps Majority y Amazon.

Para restablecer el altavoz, mantenga pulsado el botón de silencio (Ref. 2) hasta que el dispositivo emita la frase "Restaurar a valores de fábrica-Restore to factory settings".

Esta sería una solución recomendada en caso de que tenga problemas de conexión con su altavoz. A continuación, configure de nuevo su dispositivo siguiendo el manual de instrucciones.

PÁGINA DE INICIO

Toque la pantalla de su dispositivo móvil y deslízcala varias veces a la derecha hasta que aparezca la siguiente pantalla. Pulse el botón correspondiente para seleccionar la función deseada.

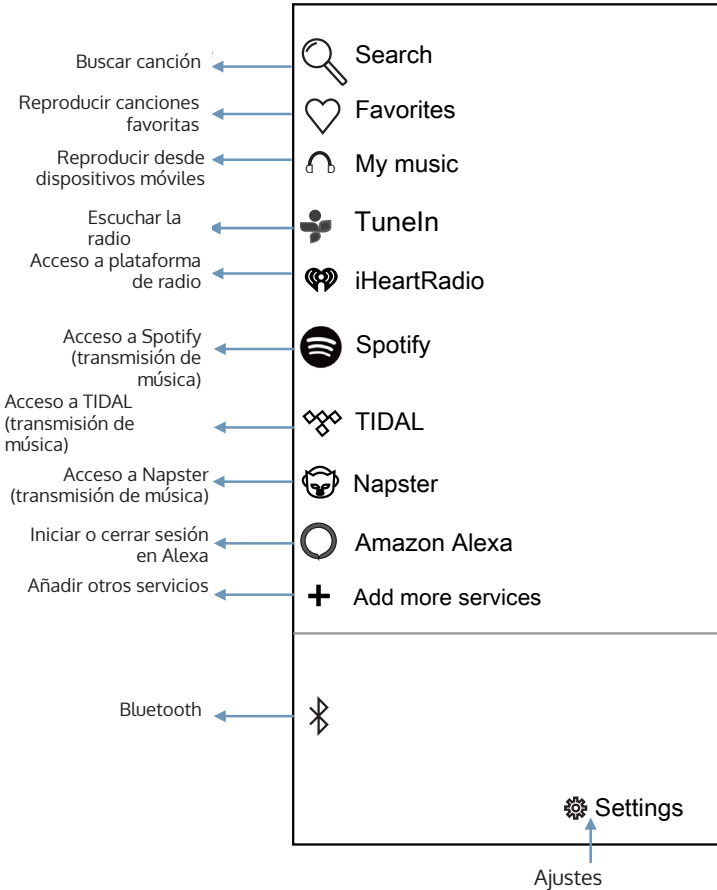

Uso de Spotify

Antes del uso, deberá contratar una cuenta premium de Spotify para poder iniciar sesión.

1. Pulse el símbolo de Spotify en la pantalla de inicio.
2. Introduzca los datos de su cuenta y su contraseña para iniciar sesión.
3. Abra Spotify en su smartphone, tablet o PC y reproduzca una canción cualquiera.
4. Pulse el símbolo .
5. Seleccione el dispositivo de la lista.

Licencias

El software de Spotify está sujeto a derechos de terceros que puede consultar aquí: www.spotify.com/connect/third-party-licenses.

Uso de iHeartRadio

Antes del uso, debe crear una cuenta en iHeartradio.

1. Pulse el símbolo "iHeartradio" en la pantalla de inicio.
2. Introduzca los datos de su cuenta y su contraseña para iniciar sesión.
3. Seleccione la pista deseada y reproduzca.

Uso de TIDAL

Antes del uso, debe crear una cuenta en TIDAL.

1. Pulse el símbolo TIDAL que aparece en la pantalla de inicio.
2. Introduzca los datos de su cuenta y su contraseña para iniciar sesión.
3. Seleccione la pista deseada y reproduzca.

Uso de NAPSTER

Antes del uso, debe crear una cuenta en NAPSTER.

1. Pulse el símbolo de NAPSTER que aparece en la pantalla de inicio.
2. Introduzca los datos de su cuenta y su contraseña para iniciar sesión.
3. Seleccione la pista deseada y reproduzca.

COMANDOS DE VOZ DE AMAZON ALEXA

1. Diga el nombre "Alexa" en el micrófono integrado. El color de la anilla decorativa se ilumina en color azul. Ahora puede hacer la pregunta al micrófono integrado. El aparato le responderá.
2. Como alternativa puede pulsar el botón ● que aparece en la parte superior del aparato. El color de la anilla decorativa se ilumina en color azul. Ahora puede hacer la pregunta al micrófono integrado. El aparato le responderá.

Ejemplos de preguntas y respuestas:

F: ¿Alexa, qué hora es?

A: Ahora son las XX (XX = hora actual) horas.

F: Alexa, ¿qué tiempo hace?

A: No hace mucho frío.

F: Alexa, ¿a qué día estamos?

A: Hoy es XXXX (XXXX = día actual).

F: Alexa, ¿cuáles son las noticias actuales?

A: Aquí se resumen los sucesos más importantes.

F: Alexa, ¿quién es el presidente de los Estados Unidos?

A: El presidente es XXXX (XXXX=presidente actual).

F: Alexa, ¿cuál es la capital de EE. UU.?

A: La capital de EE. UU. es Washington D. C.

2. Como alternativa puede pulsar el botón que aparece en la parte superior del aparato. El color de la anilla decorativa se ilumina en color azul. Ahora puede hacer la pregunta al micrófono integrado. El aparato le responderá. Algunas preguntas y respuestas comunes serían:

F: ¿Alexa, qué hora es?

A: Ahora son las XX (XX = hora actual) horas.

F: Alexa, ¿qué tiempo hace?

A: No hace mucho frío.

F: Alexa, ¿a qué día estamos?

A: Hoy es XXXX (XXXX = día actual).

F: Alexa, ¿cuáles son las noticias actuales?

A: Aquí se resumen los sucesos más importantes.

F: Alexa, ¿quién es el presidente de los Estados Unidos?

A: El presidente es XXXX (XXXX=presidente actual).

F: Alexa, ¿cuál es la capital de EE. UU.?

A: La capital de EE. UU. es Washington D. C.

3. Durante el uso de Amazon Alexa, puede utilizar los siguientes comandos de voz:

Comando: Alexa, pausa/detén la reproducción

Reacción: La canción se pausa o se detiene.

Comando: Alexa, continúa con la reproducción.

Reacción: La reproducción se reanuda.

Comando: Alexa, baja el volumen.

Reacción: El volumen se reduce.

Comando: Alexa, avanza en la pista.

Reacción: Se avanza en la pista.

Comando: Alexa, rebobina.

Reacción: Se retrocede en la pista.

Comando: Alexa, pista anterior

Reacción: Se interrumpe la pista actual y se reproduce la pista anterior.

Comando: Alexa, siguiente pista.

Reacción: La canción actual se interrumpe y se reproduce la pista siguiente.

4. Apagar el micrófono.

Pulse el botón . La anilla decorativa se vuelve de color rojo y el micrófono se apaga. Pulse el botón X para encender el micrófono de nuevo. El color de la anilla decorativa se ilumina de color blanco.

RESOLUCIÓN DE PROBLEMAS

Problema	Posible causa	Posible solución
No hay sonido o se escucha muy bajo	Volumen demasiado reducido.	Aumente el volumen con el botón Vol+.
	El volumen del aparato conectado está muy bajo.	Aumente el volumen del aparato conectado.
Distorsión	El volumen se ha ajustado muy alto.	Reduzca el volumen con el botón VOL situado en la parte superior del aparato.
	El volumen del aparato conectado está muy alto.	Reduzca el volumen del aparato conectado.
El bluetooth no funciona.	El dispositivo BT externo no se ha conectado con el altavoz.	Conecte el dispositivo de BT externo al altavoz.
	El dispositivo de BT externo se encuentra fuera del alcance del altavoz.	Coloque el dispositivo externo BT cerca del altavoz.
El Wifi no funciona	El altavoz todavía no se ha añadido a la red WiFi.	Añada el altavoz a la red WiFi.
	El altavoz no se encuentra en el modo WiFi.	Encienda el aparato y active el modo WiFi.
	El altavoz y el dispositivo móvil no se encuentran en la misma red 2,4G Wifi.	Encienda el router WiFi.
	El router estaba apagado.	Encienda el router WiFi.
Amazon Alexa no funciona.	El altavoz no se encuentra en el modo de funcionamiento Amazon Alexa.	Encienda el aparato y active el modo de funcionamiento Amazon Alexa.

RETIRADA DEL APARATO



Si en su país existe una disposición legal relativa a la eliminación de aparatos eléctricos y electrónicos, este símbolo estampado en el producto o en el embalaje advierte que no debe eliminarse como residuo doméstico. En lugar de ello, debe depositarse en un punto de recogida de reciclaje de aparatos eléctricos y electrónicos. Una gestión adecuada de estos residuos previene consecuencias potencialmente negativas para el medio ambiente y la salud de las personas. Puede consultar más información sobre el reciclaje y la eliminación de este producto contactando con su administración local o con su servicio de recogida de residuos.

Este producto contiene baterías. Si en su país existe una disposición legal relativa a la eliminación de baterías, estas no deben eliminarse como residuo doméstico. Infórmese sobre la normativa vigente relacionada con la eliminación de baterías. Una gestión adecuada de estos residuos previene consecuencias potencialmente negativas para el medio ambiente y la salud de las personas.

DECLARACIÓN DE CONFORMIDAD

**Fabricante:**

Chal-Tec GmbH, Wallstraße 16, 10179 Berlín, Alemania.

Importador para Gran Bretaña:

Berlin Brands Group UK Ltd
PO Box 1145
Oxford, OX1 9UW
United Kingdom

Por la presente, Chal-Tec GmbH declara que el tipo de equipo radioeléctrico Alexa es conforme con la Directiva 2014/53/UE. El texto completo de la declaración UE de conformidad está disponible en la dirección Internet siguiente: use.berlin/10032845

Gentile Cliente,

La ringraziamo per aver acquistato il dispositivo. La preghiamo di leggere attentamente le seguenti istruzioni per l'uso e di seguirle per evitare possibili danni tecnici. Non ci assumiamo alcuna responsabilità per danni scaturiti da una mancata osservazione delle avvertenze di sicurezza e da un uso improprio del dispositivo. Scansionare il codice QR seguente, per accedere al manuale d'uso più attuale e per ricevere informazioni sul prodotto.



INDICE

Dati tecnici	86
Avvertenze di sicurezza	87
Descrizione del dispositivo	89
Messa in funzione	90
Installazione	91
Schermata iniziale	99
Comandi vocali di amazon alexa	101
Risoluzione dei problemi	103
Smaltimento	104
Dichiarazione di conformità	104

DATI TECNICI

Numero articolo 10032845 10032846

Alimentazione 220-240 V ~ 50/60 Hz

Bluetooth

Copertura circa 10 m

Frequenza 2,402 - 2,48 GHz

Potenza di uscita HF da -6 a +4 dBm

Wifi

Copertura circa 30 m

AVVERTENZE DI SICUREZZA

- Non immergere il dispositivo in acqua, in modo da evitare incendi, folgorazioni o lesioni.
- Non esporre il dispositivo a temperature estreme. Il dispositivo può essere utilizzato solo in zone dal clima moderato.
- L'utilizzo di accessori non consigliati dal produttore può causare incendi, folgorazioni o lesioni.
- Non aprire il dispositivo togliendo l'alloggiamento. Non cercare di riparare il dispositivo. Eventuali riparazioni devono essere realizzate da personale qualificato.
- Solo personale qualificato può realizzare modifiche tecniche. Il dispositivo non deve essere aperto o modificato. Non ci sono componenti che devono essere sostituiti dall'utente. Il produttore non si assume responsabilità per problemi a radio e televisori scaturiti da modifiche non autorizzate.
- Il dispositivo non è un giocattolo. Non permettere ai bambini di giocare. Non permettere ai bambini di inserire corpi estranei nel dispositivo.
- Non pulire il dispositivo con solventi, diluenti, detersivi o prodotti chimici. Utilizzare un panno o una spazzola morbida.
- Il dispositivo e la presa elettrica devono essere sempre facilmente accessibili. Il dispositivo non ha un interruttore di rete e viene scollegato dall'alimentazione staccando la spina.

Piccoli oggetti/parti dell'imballaggio (sacchetti di plastica, cartone, ecc.):

Conservare piccoli oggetti (ad es. viti e altro materiale di montaggio, schede di memoria) e parti dell'imballaggio fuori dalla portata dei bambini, in modo che non vengano ingeriti. Non permettere ai bambini di giocare con la pellicola. Pericolo di soffocamento!

Trasporto del dispositivo:

Conservare l'imballaggio originale. Per garantire una protezione sufficiente durante il trasporto, utilizzare l'imballaggio originale.

Pulizia della superficie esterna:

Non utilizzare liquidi volatili, come insetticidi spray. Una pressione eccessiva durante la pulizia può rovinare le superfici. Componenti in plastica o gomma non devono restare in contatto con il dispositivo troppo a lungo. Utilizzare un panno asciutto.

DESCRIZIONE DEL DISPOSITIVO

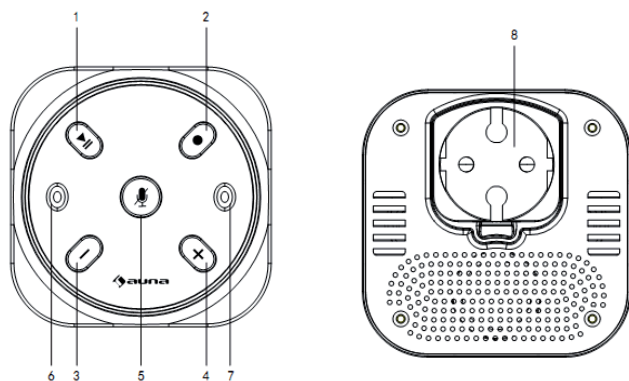

- | | | | |
|---|---|---|-------------------|
| 1 | Pausa/Play/WiFi/BT | 5 | Microfono in muto |
| 2 | Riconoscimento vocale campo
ravvicinato/Disconnettere
WLAN e BT | 6 | Microfono |
| 3 | Volume-/Titolo precedente | 7 | Microfono |
| 4 | Volume+/Titolo successivo | 8 | Spina |

MESSA IN FUNZIONE

Alimentazione

Collegare il dispositivo a una presa elettrica (100-240 V~). Il dispositivo è pronto all'uso.

Selezionare modalità

A dispositivo acceso, tenere premuto per 2 secondi  per passare da modalità BT a WiFi.

Impostare volume/Titolo successivo e titolo precedente

Premere il tasto + (4) per alzare il volume.
Premere il tasto – (3) per abbassare il volume.

In modalità WiFi/BT tenere premuto + o – per selezionare il brano successivo o precedente.

Attivazione comando vocale

In modalità di riconoscimento vocale senza filo, premere il tasto , per attivare la funzione vocale. Ora è possibile fare una domanda o dare un ordine, senza dover prima dire "Alexa" per l'attivazione

Accoppiamento Bluetooth

Premere ripetutamente  a dispositivo acceso per raggiungere la modalità Bluetooth. Viene emesso il segnale acustico BT. Il LED lampeggia in blu. Andare nelle impostazioni BT del dispositivo esterno. Cercare "Intelligence Plug" nella lista dei dispositivi disponibili. Una volta realizzata la connessione, è possibile ascoltare la musica dal dispositivo esterno tramite l'altoparlante. Il volume si regola con "+" e "-".

Connessione WLAN

Premere ripetutamente  a dispositivo acceso per raggiungere la modalità WLAN. Viene emesso il segnale acustico WLAN. Il LED lampeggia in bianco.

Disconnettere WLAN e BT

In modalità WLAN: tenere premuto -per disattivare la connessione.

In modalità BT: tenere premuto -per disattivare la connessione.

INSTALLAZIONE

Scaricare e installare la app Auna

- Scaricare la app Auna Intelligence da Apple Store per dispositivi iOS o da Google Play Store per dispositivi Android.
- Il simbolo della app (v. a sinistra) viene mostrato dopo l'installazione.



Auna App

Le seguenti indicazioni si riferiscono al sistema iOS. Il funzionamento è simile anche per dispositivi Android.

Realizzare la connessione WLAN

1. Premere **II** ripetutamente a dispositivo acceso. Viene emesso il segnale acustico WiFi.
2. Attivare il WiFi sul dispositivo iOS e collegarlo con la rete WiFi desiderata.
3. Premere sul simbolo della app e comparirà l'immagine seguente. Leggere le istruzioni e cliccare su "App Device" per proseguire.

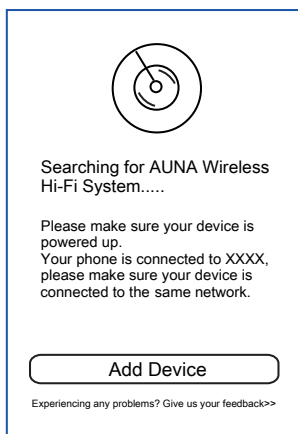
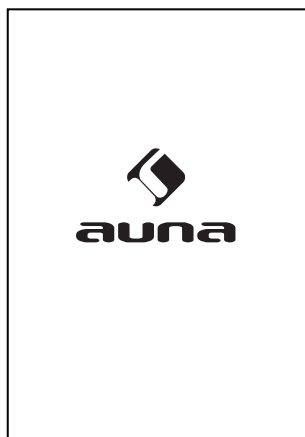

4. Leggere le indicazioni e premere "Settings" per proseguire. Nota: "Intelligence_XXXX non è stato trovato?". Premere "Continue" per raggiungere le impostazioni WiFi e tenere premuto contemporaneamente ►II.

SETUP

■ Go to your Phone's Wi-Fi settings and select the Wi-Fi starting with Intelligence_XXXX to connect.

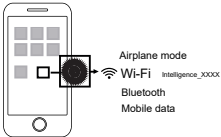

■ Then, come back to this App.

Could not find Intelligence_XXXX?

Settings

SETUP

1.If you could not find Intelligence_XXXX, please press and hold the ► button on your device as shown below to enter into setup mode. And wait for 45 seconds until you hear a failed voice prompt, then click Continue.



2.If you forget the Intelligence_XXXX password, please restore factory settings and try again.

Continue

5. Si passa alle impostazioni del telefono. Per connettere, selezionare "Auna Intelligence_XXXX".

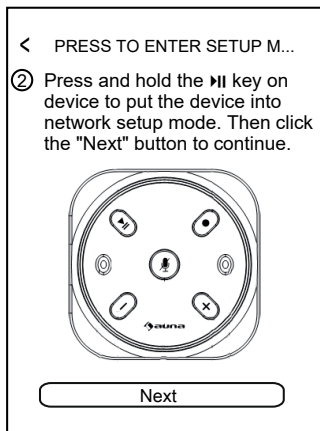

7. Quando è connesso, compare questa schermata.

Premere "Next" per proseguire.

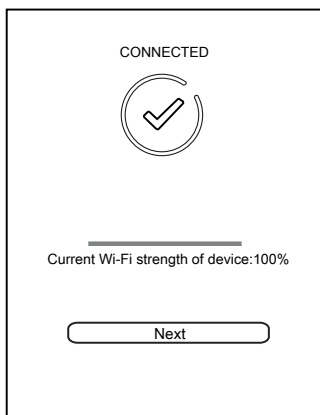

6. Tornare poi alla app. Compare la schermata seguente. Selezionare la rete WLAN desiderata e inserire la password. Premere "Continue" per procedere.

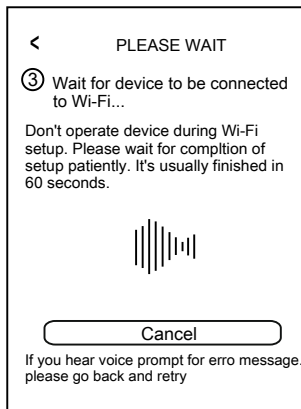

8. Dopo aver effettuato la connessione, compare questo menu. Premere "Custom" per selezionare il nome di una stanza o per scegliere un nome dall'elenco

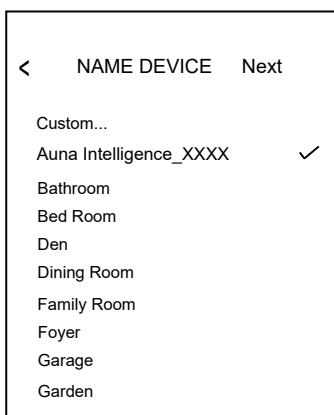

9. Compare il seguente menu. Se si è già in possesso di un conto Amazon, premere su "Login with Amazon".

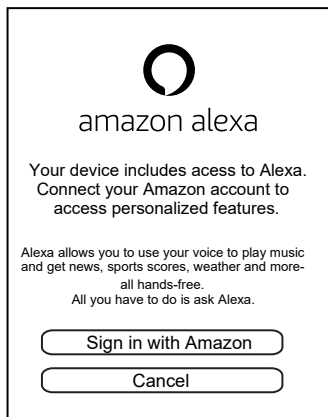

10. Compare la seguente schermata. Inserire nome del conto e password.

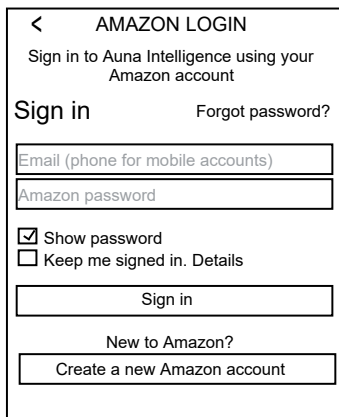

11. Compare la seguente schermata. Se si è già in possesso di un conto Amazon, premere su "Login with Amazon".



12. Compare la seguente schermata. Inserire conto e password e cliccare su "Login" per effettuare l'accesso.

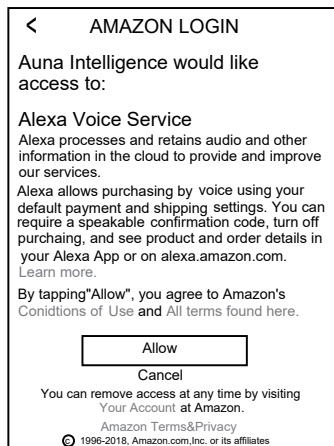

13. Inserire il paese e premere "Next".



14. Selezionare la lingua desiderata.

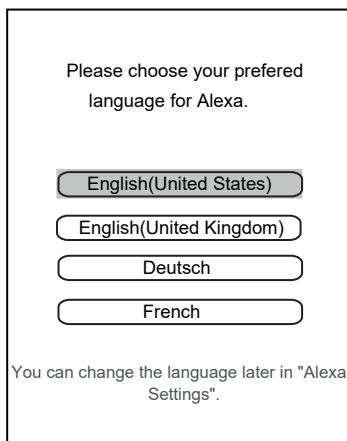

15. Quando compare la seguente schermata, premere "Next".

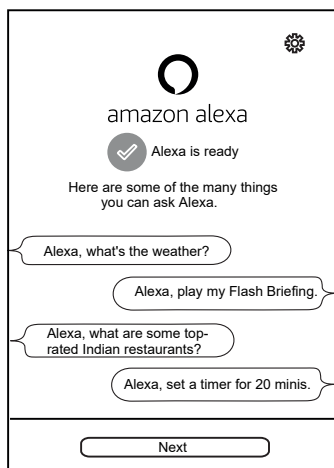

16. Compare la seguente schermata. Seguendo le indicazioni sullo schermo è possibile mettere in muto il microfono.

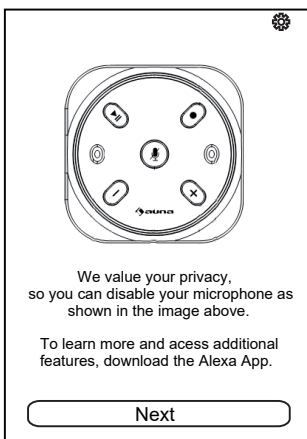

17. Premere "I got it!". A questo punto compare l'elenco dei dispositivi.

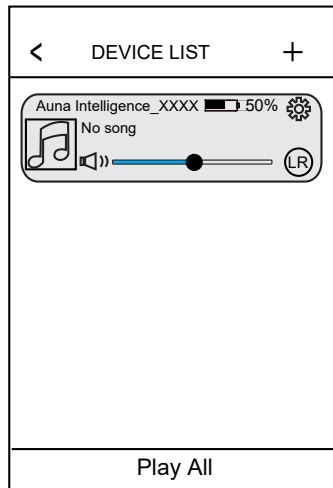
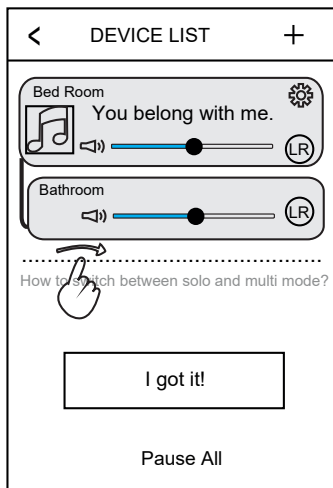

Lista dei dispositivi

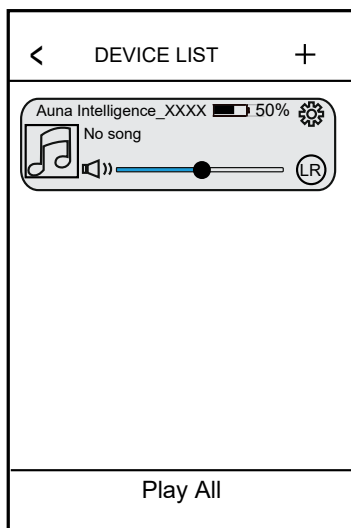

- Premere "+" per aggiungere dispositivi alla rete. Ripetere i passaggi indicati sopra e seguire le indicazioni sullo schermo.
 - Premere il simbolo ⚙️ per rinominare il dispositivo. Controllare le informazioni dell'altoparlante o i contenuti salvati e regolare le impostazioni di Alexa o cancellarle.
 - Premere 🗣️, per impostare la modalità audio su L (canale sinistro) o R (canale destro) o LR (stereo).
 - Trascinare la barra superiore della schermata verso il basso per aggiungere la lista dei dispositivi. Se c'è un altro altoparlante nella rete, questo viene aggiunto automaticamente alla lista.
18. Se viene aggiunto più di un dispositivo alla lista, leggere le istruzioni "Come passare da modalità singola a multipla?" per imparare a passare da modalità singola a multipla.

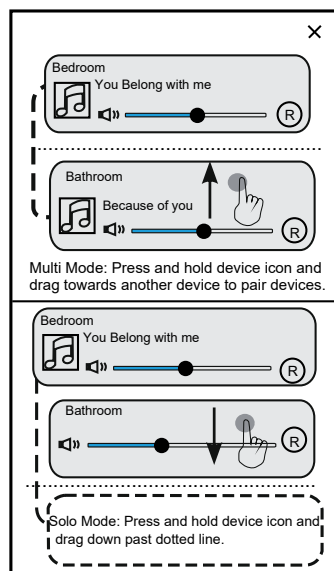
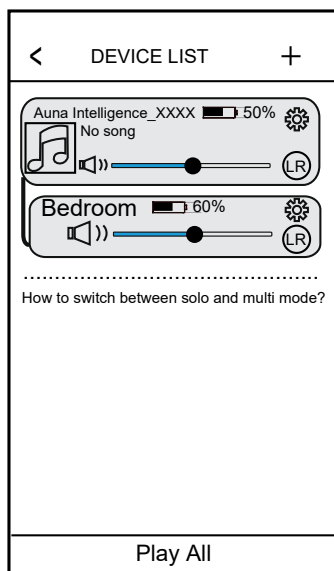

19. Terminare le impostazioni, spegnere il dispositivo premendo MODE sul lato superiore.

Resettare il dispositivo

Il ripristino del dispositivo AVS (Alexa Voice System) rimuove tutte le impostazioni e le connessioni WiFi effettuate con le applicazioni Amazon.

Per resettare l'altoparlante, tenere premuto il tasto di disattivazione dell'audio per l'altoparlante fino a quando non si sente „Restore to factory settings“.

Si tratta di una soluzione consigliata nel caso in cui si riscontrino problemi di connessione con l'altoparlante. Seguire questa procedura impostando nuovamente il dispositivo come indicato nel manuale di istruzioni.

SCHERMATA INIZIALE

Toccare lo schermo del dispositivo e muoversi verso destra fino a quando compare la schermata seguente. Premere il tasto relativo alla funzione desiderata.

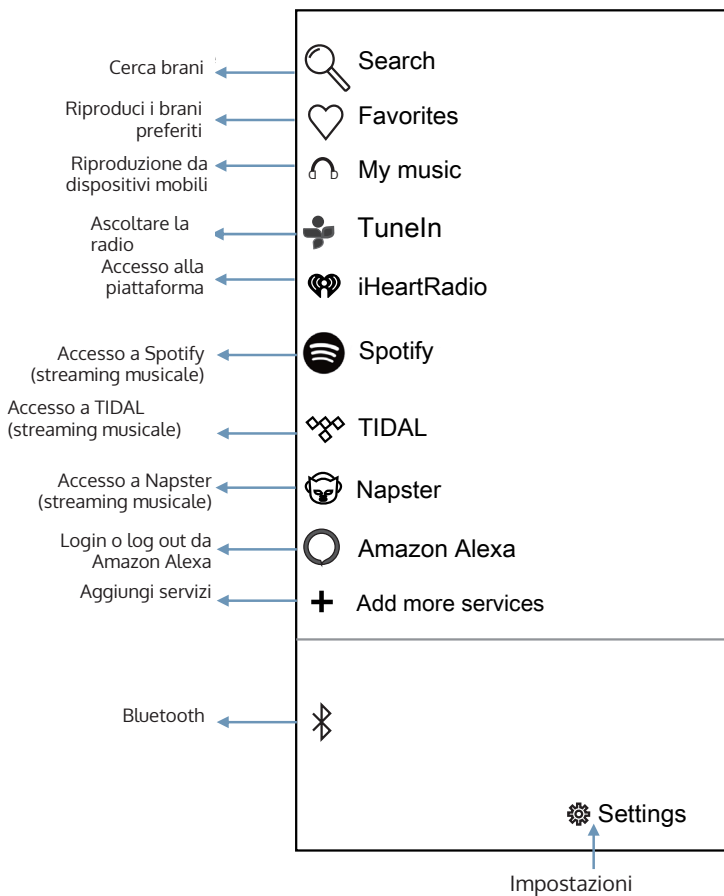

Utilizzo di Spotify

Prima dell'utilizzo, è necessario procurarsi un account Spotify Premium per poter effettuare il login.

1. Premere sul simbolo di Spotify sulla schermata iniziale.
2. Inserire dati e password per il login.
3. Aprire Spotify su smartphone, tablet o PC ed è possibile ascoltare i brani preferiti.
4. Premere il simbolo .
5. Selezionare il dispositivo dalla lista.

Licenze

Il software di Spotify è sottoposto a licenze di parti terze, che possono essere consultate su: www.spotify.com/connect/third-party-licenses.

Utilizzo di iHeartRadio

Prima dell'utilizzo è necessario creare un conto iHeartRadio.

1. Premere il simbolo di iHeartRadio sulla schermata iniziale.
2. Inserire dati e password per il login.
3. Selezionare il titolo desiderato e iniziare l'ascolto.

Utilizzo di TIDAL

Prima dell'utilizzo è necessario creare un conto TIDAL.

1. Premere il simbolo di TIDAL sulla schermata iniziale.
2. Inserire dati e password per il login.
3. Selezionare il titolo desiderato e iniziare l'ascolto.

Utilizzo di NAPSTER

Prima dell'utilizzo è necessario creare un conto Napster.

1. Premere il simbolo di Napster sulla schermata iniziale.
2. Inserire dati e password per il login.
3. Selezionare il titolo desiderato e iniziare l'ascolto.

COMANDI VOCALI DI AMAZON ALEXA

1. Pronunciare il nome "Alexa" nel microfono integrato. L'anello decorativo diventa blu. A questo punto è possibile porre la domanda nel microfono integrato. Il dispositivo risponderà in modo udibile.
2. In alternativa premere il tasto ● sul lato superiore del dispositivo. L'anello decorativo diventa blu. A questo punto è possibile porre la domanda nel microfono integrato. Il dispositivo risponderà in modo udibile.

Esempi di domande e risposte

Domanda: Alexa, che ore sono?

Risposta: Sono le XX (XX= ora attuale).

Domanda: Alexa, che tempo fa?

Risposta: Non fa troppo freddo.

Domanda: Alexa, che giorno è oggi?

Risposta: Oggi è XXXX (XXXX= giorno attuale).

Domanda: Alexa, quali sono le notizie principali?

Risposta: Ecco un riassunto delle notizie principali.

Domanda: Alexa, chi è il presidente degli Stati Uniti d'America?

Risposta: Il presidente è XXXX (XXXX=presidente attuale).

Domanda: Alexa, qual è la capitale degli Stati Uniti d'America?

Risposta: La capitale degli Stati Uniti d'America è Washington D.C.

2. In alternativa premere il tasto sul lato superiore del dispositivo. L'anello decorativo diventa blu. A questo punto è possibile porre la domanda nel microfono integrato. Il dispositivo risponderà in modo udibile.

Domanda: Alexa, che ore sono?

Risposta: Sono le XX (XX= ora attuale).

Domanda: Alexa, che tempo fa?

Risposta: Non fa troppo freddo.

Domanda: Alexa, che giorno è oggi?

Risposta: Oggi è XXXX (XXXX= giorno attuale).

Domanda: Alexa, quali sono le notizie principali?

Risposta: Ecco un riassunto delle notizie principali.

Domanda: Alexa, chi è il presidente degli Stati Uniti d'America?

Risposta: Il presidente è XXXX (XXXX=presidente attuale).

Domanda: Alexa, qual è la capitale degli U.S.A.?

Risposta: La capitale degli U.S.A. è Washington D.C.

3. Durante l'utilizzo di Amazon Alexa è possibile gestire il dispositivo con i seguenti comandi vocali:

Comando vocale: Alexa, metti in pausa/ferma la riproduzione!

Reazione: Il brano viene messo in pausa o fermato.

Comando vocale: Alexa, riprendi la riproduzione!

Reazione: La riproduzione viene ripresa.

Comando vocale: Alexa, abbassa il volume!

Reazione: Il volume viene abbassato.

Comando vocale: Alexa, manda avanti il brano!

Reazione: Il brano viene mandato avanti.

Comando vocale: Alexa, manda indietro il brano!

Reazione: Il brano viene mandato indietro.

Comando vocale: Alexa, titolo precedente!

Reazione: Il brano attuale viene interrotto e viene riprodotto il brano precedente.

Comando vocale: Alexa, titolo successivo!

Reazione: Il brano attuale viene interrotto e viene riprodotto il brano successivo.

4. Spegner il microfono

Premere il tasto . L'anello decorativo diventa rosso e il microfono è spento. Premere nuovamente il tasto per accendere il microfono. L'anello decorativo diventa bianco.

RISOLUZIONE DEI PROBLEMI

Problema	Possibile causa	Possibile soluzione
Nessun suono o volume troppo basso.	Il volume è al minimo.	Alzare il volume premendo VOL +.
	Il volume del dispositivo collegato è troppo basso.	Alzare il volume del dispositivo collegato.
Suono distorto.	Il volume è troppo alto.	Alzare il volume premendo VOL – sul lato superiore del dispositivo.
	Il volume del dispositivo collegato è troppo alto.	Abbassare il volume del dispositivo collegato.
Il BT non funziona.	Il dispositivo esterno BT non è ancora stato collegato all'altoparlante.	Collegare il dispositivo BT esterno con l'altoparlante.
	Il dispositivo esterno BT si trova fuori dalla portata dell'altoparlante.	Posizionare il dispositivo BT esterno vicino all'altoparlante.
Il Wi-Fi non funziona.	L'altoparlante non è stato ancora aggiunto alla rete Wi-Fi.	Aggiungere l'altoparlante alla rete Wi-Fi.
	L'altoparlante non è in modalità Wi-Fi.	Accendere il dispositivo e attivare la modalità Wi-Fi.
	L'altoparlante e il dispositivo mobile non sono sulla stessa rete Wi-Fi 2,4G.	Accendere il router.
	Il router era spento.	Accendere il router.
Amazon Alexa non funziona.	L'altoparlante non si trova in modalità Amazon Alexa.	Accendere il dispositivo e attivare la modalità Alexa.

SMALTIMENTO



Se nel proprio paese si applicano le regolamentazioni inerenti lo smaltimento di dispositivi elettrici ed elettronici, questo simbolo sul prodotto o sulla confezione segnala che questi prodotti non possono essere smaltiti con i rifiuti normali e devono essere portati a un punto di raccolta di dispositivi elettrici ed elettronici. Grazie al corretto smaltimento dei vecchi dispositivi si tutela il pianeta e la salute delle persone da possibili conseguenze negative. Informazioni riguardanti il riciclo e lo smaltimento di questi prodotti si ottengono presso l'amministrazione locale oppure il servizio di gestione dei rifiuti domestici.

Il prodotto contiene batterie. Se nel proprio paese si applicano le regolamentazioni inerenti lo smaltimento di batterie, non possono essere smaltite con i normali rifiuti domestici. Preghiamo di informarvi sulle regolamentazioni vigenti sullo smaltimento delle batterie. Grazie al corretto smaltimento dei vecchi dispositivi si tutela l'ambiente e la salute delle persone da conseguenze negative.

DICHIARAZIONE DI CONFORMITÀ

**Produttore:**

Chal-Tec GmbH, Wallstraße 16, 10179 Berlino, Germania.

Importatore per la Gran Bretagna:

Berlin Brands Group UK Ltd
PO Box 1145
Oxford, OX1 9UW
United Kingdom

Il fabbricante, Chal-Tec GmbH, dichiara che il tipo di apparecchiatura radio Alexa è conforme alla direttiva 2014/53/UE. Il testo completo della dichiarazione di conformità UE è disponibile al seguente indirizzo Internet: use.berlin/10032845

