



KR-140 DAB

DAB Küchenradio

DAB Kitchen Radio

Radio de cuisine DAB

Radio da cucina DAB

10032851 10032852

auna

www.auna-multimedia.com

Sehr geehrter Kunde,

wir gratulieren Ihnen zum Erwerb Ihres Gerätes. Lesen Sie die folgenden Hinweise sorgfältig durch und befolgen Sie diese, um möglichen Schäden vorzubeugen. Für Schäden, die durch Missachtung der Hinweise und unsachgemäßen Gebrauch entstehen, übernehmen wir keine Haftung. Scannen Sie den folgenden QR-Code, um Zugriff auf die aktuellste Bedienungsanleitung und weitere Informationen rund um das Produkt zu erhalten:



INHALTSVERZEICHNIS

Technische Daten	4
Sicherheitshinweise	5
Geräteübersicht	6
Inbetriebnahme	8
Systemeinstellungen	9
Radio-Modus	11
DAB/DAB+ Modus	15
BT-Modus	19
Uhrzeit und Datum manuell einstellen	22
Alarm/Wecker einstellen	23
Kochtimer einstellen	24
Gerät zurücksetzen	25
Montage der Unterbauhalterung	26
Fehlersuche und Fehlerbehebung	27
Hinweise zur Entsorgung	28

TECHNISCHE DATEN

Artikelnummer	10032851, 10032852
Stromversorgung Netzgerät	
Eingang Ausgang	220-240 V ~ 50/60 Hz 5,9 V / 1,5 A
Audio	
Ausgangsleistung Frequenzgang	3 W RMS x 2 (4 Ohm) 80 Hz - 18.000 Hz
UKW-Radio	
Frequenzbereich	87,5 MHz - 108 MHz
Senderspeicher	40 Stationen
BT	
Profile	A2DP, AVRCP, HSP
Reichweite	10 Meter (im offenen Bereich)
Leistung	Klasse II
BT-Frequenz	2402-2480 MHz
BT-Sendeleistung (max.)	5 dBm
DAB	
Frequenzbereich (DAB/DAB+)	174.928 MHz – 239.2 MHz

SICHERHEITSHINWEISE

- Beachten Sie alle in der Bedienungsanleitung aufgeführten Hinweise.
- Das Gerät darf nicht in der Nähe von Wasser oder in feuchter Umgebung verwendet werden.
- Achten Sie darauf, dass keine Flüssigkeit über dem Gerät und den Geräteöffnungen verschüttet wird.
- Bewegen Sie das Gerät vorsichtig, um es nicht zu beschädigen.
- Blockieren Sie nicht die Geräteausgänge.
- Stellen Sie das Gerät nicht in die Nähe von Wärmequellen (beispielsweise Heizung). Setzen Sie das Gerät keiner direkten Sonneneinstrahlung aus.
- Stecken Sie den Netzstecker des Geräts auf die dafür vorgesehene Art und Weise in die Steckdose.
- Das Gerät ist mit einem Überlastungsschutz ausgestattet. Sollte dieser ersetzt werden müssen, wenden Sie sich an den Kundendienst oder einen in ähnlicher Weise qualifizierte Person.
- Ziehen Sie den Netzstecker des Geräts aus der Steckdose, wenn Sie dieses für einen längeren Zeitraum nicht verwenden.
- Versuchen Sie keinesfalls, das Gerät selbst zu warten oder zu reparieren. In diesem Fall erlischt die Garantie.
- Der Netzstecker dient dazu, das Gerät nach dem Ausschalten vom Stromnetz zu trennen. Achten Sie darauf, dass der Netzstecker immer frei zugänglich ist.
- Setzen Sie das Gerät keinem Spritzwasser aus und stellen Sie keine mit Flüssigkeit gefüllten Objekte, wie beispielsweise Vasen, auf das Gerät.
- Setzen Sie die Batterien keiner extremen Hitze wie beispielsweise Sonnenlicht oder Feuer aus.
- Behindern Sie die Belüftung des Geräts keinesfalls durch Blockieren der Belüftungsöffnungen mit Gegenständen wie beispielsweise Zeitungen, Tischdecken, Vorhängen etc.
- Vergewissern Sie sich, dass ein Mindestabstand von 5 mm zu allen Seiten des Geräts eingehalten wird.
- Stellen Sie keine Zündquellen mit offener Flamme, wie beispielsweise angezündete Kerzen, auf das Gerät.
- Entsorgen Sie Altbatterien umweltgerecht.
- Verwenden Sie das Gerät nur bei gemäßigttem Klima, nicht bei tropischem Klima.



WARNUNG

Verletzungsgefahr! Öffnen Sie, zum Reduzieren der Stromschlaggefahr, weder die Geräteabdeckung noch die Rückseite des Geräts. Das Gerät enthält keine Teile, die vom Kunden gewartet werden könnten. Bitte wenden Sie sich zur Wartung und Reparatur an den Kundendienst oder an in ähnlicher Weise qualifiziertes Personal.

GERÄTEÜBERSICHT

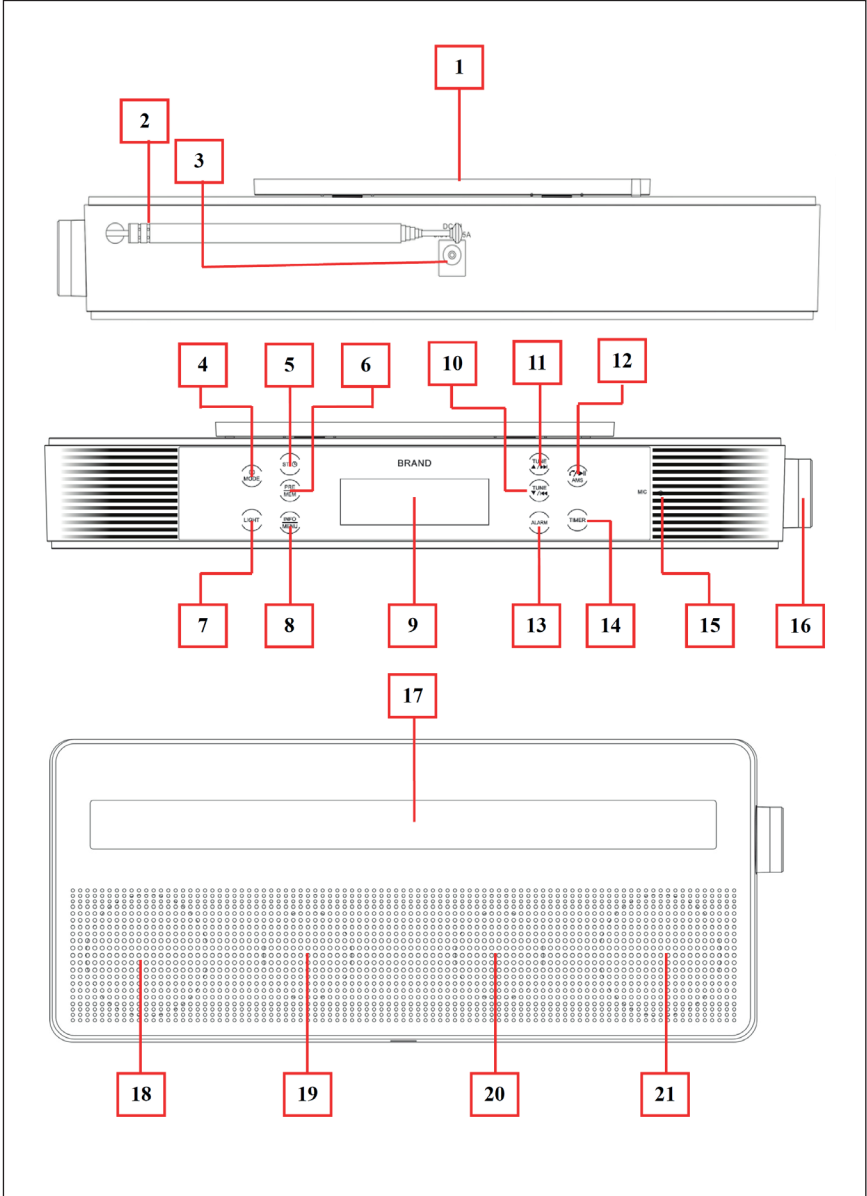

1	Befestigung für die Unterbauhalterung
2	Teleskop-Antenne
3	Netzteil-Anschluss
4	MODE-Taste (Ein/Aus/Modus)
5	ST/Uhr-Taste (FM Stereo ein/aus und Uhr stellen)
6	PRE / MEM Taste (Voreingestellte Sender, Senderspeicher)
7	LIGHT-Taste (Licht ein/aus)
8	INFO/MENU-Taste (Informationen einblenden oder im Menü navigieren)
9	Display
10	TUNE ▼/⏪ Taste (FM: Feintuning / DAB: nächste Station / BT: zurück)
11	TUNE ▲/⏩ Taste (FM: Feintuning / DAB: vorherige Station / BT: vor)
12	🔁/⏸/AMS Taste (Wiedergabe/Anhalten, Anruf Beantworten/Auflegen/Zuletzt gewählt, Auto Senderspeicher, Eingabe)
13	ALARM-Taste (Alarm 1/2 einstellen)
14	TIMER-Taste (Timer einstellen)
15	MIC-Loch (Mikrofon für die Freisprechfunktion)
16	Einstelltaste (-/+ , Eingabe/Snooze-Taste)
17	LED Lichteiste
18	Linker Lautsprecher
19	Linker Woofer
20	Rechter Woofer
21	Rechter Lautsprecher

INBETRIEBNAHME

Ausrichten der Teleskopantenne

Die Anzahl und Qualität der Sender richtet sich nach den Empfangsbedingungen am Standort des Gerätes, sowie er Ausrichtung der Teleskopantenne.

- Richten Sie die Teleskopantenne aus und verlängern Sie sie auf ihre volle Länge.
- Besonders in den Randbereichen des DAB/DAB+/FM-Empfangs ist eine exakte Ausrichtung der Teleskopantenne wichtig. Überprüfen Sie die Position des nächstgelegenen Funkmastes.
- Starten Sie den ersten Scan am Fenster.
- Der Radioempfang kann bei schlechtem Wetter eingeschränkt sein.
- Berühren Sie die Teleskopantenne nicht, wenn Sie eine Station empfangen. Dies kann den Empfang behindern und zu einem Tonausfall führen.

Stromanschluss und MODE-Taste

Stecken Sie das eine Ende des Netzkabels in den Eingang am Gerät (3). Stecken Sie dann den Stecker in die Steckdose. Nachdem Sie das Gerät zum ersten Mal angeschlossen haben erscheint kurz [Welcome to Digital Radio] im Display. Danach wechselt das Gerä automatisch in den Radio-Modus. Voreingestellt ist die Frequenz 87.5 MHz.

- Wählen Sie den gewünschten Modus (FM/DAB/BT) aus, indem Sie kurz auf die MODE-Taste drücken.
- Drücken Sie lang auf die MODE-Taste, um das Gerät auszuschalten.
- Drücken Sie lang auf die MODE-Taste, um das Gerät wieder einzuschalten.

Hinweis: Um Energie zu sparen, verdunkelt sich die Hintergrundbeleuchtung des Displays nach einigen Sekunden, wenn keine Taste betätigt wird (abhängig von der Werkseinstellung und den Benutzereinstellungen). Durch kurzes Drücken einer beliebigen Taste kann die Hintergrundbeleuchtung wieder eingeschaltet werden.

SYSTEMEINSTELLUNGEN

- Drücken Sie im eingeschalteten Zustand kurz eine beliebige Taste, um die Hintergrundbeleuchtung des Displays einzuschalten, sofern es abgedunkelt ist.
- Drücken Sie lange die Taste INFO/MENU, um das Menü aufzurufen. Es erscheint eine der folgenden Anzeigen (abhängig vom zuletzt verwendeten Modus):

FM
< Scan setting >

DAB
< Full scan >

Bluetooth
< System >

- Drehen Sie im Menü FM/DAB/BT die Einstelltaste (16) auf [+] oder [-], um den Menüpunkt [System] aufzurufen.
- Drücken Sie kurz auf die Einstelltaste (16)“, um in das Systemmenü zu gelangen.

Systemmenü

Im Systemmenü finden Sie die Menüpunkte Schlafzeit / Zeit / Hintergrundbeleuchtung / Sprache / Factory Reset / SW-Version. Wählen Sie eine davon, indem Sie die Einstelltaste (16) auf [+] oder [-] drehen und kurz auf die Einstelltaste (16)“ drücken, um die gewünschte Einstellung einzugeben.

Hinweis: Drücken Sie in einem beliebigen Untermenü oder Menüpunkt kurz die Taste INFO/MENU, um zum vorherigen Menü zurückzukehren.

Schlafzeit einstellen

Wählen Sie „Set Sleep time“ (Schlafzeit einstellen) und wählen Sie: Sleep off (aus) / 15 / 30 / 45 / 60 / 90 (Minuten).

Uhrzeit einstellen

Die Uhrzeit kann über FM-RDS und/oder DAB-Sender synchronisiert werden, Sie können sie aber auch manuell einstellen.

- Wählen Sie „Time“ (Zeit) und dann eine der folgenden Einstellungen: „Set Time/Date“ (Zeit und Datum einstellen), „Auto update“, „Set 12 / 24 hours“ (zwischen 12- und 24-Stunden-Anzeige wählen, „Set date format“ (Datumsformat auswählen).
- Wählen Sie „Set Time/Date“, um die Uhrzeit und das Datum manuell auf die aktuellen Werte Ihrer Region einzustellen.
- Wählen Sie „Auto update“ und wählen Sie dann, woher die Zeit bezogen werden soll: „Update from any“ (von allen Quellen) / „Update from DAB“ (von DAB) / „Update from FM“ (vom Radio) / „No update“ (von keiner Quelle).

Hinweis: Wenn Sie „No update“ auswählen muss die Uhr manuell eingestellt werden. Gehen Sie dafür wie folgt vor:

- Wählen Sie „Set 12 / 24 hour“ und wählen Sie dann „Set 12 hour“ (12-Stunden-Anzeige) oder „Set 24 hour“ (24-Stunden-Anzeige).
- Wählen Sie „Set date format“ und wählen Sie dann das gewünschte Anzeigeformat: „DD-MM-YYYY“ (Tag-Monat-Jahr) oder „MM-DD-YYYY“ (Monat-Tag-Jahr).

Hintergrundbeleuchtung

- Wählen Sie „Time out“ und wählen Sie dann „On (Ein) / 10 / 20 / 30 / 45 / 60 / 90 / 120 Sekunden“ aus.

Hinweis: Wenn Sie „On“ wählen, geht die Hintergrundbeleuchtung des Displays nicht automatisch aus.

- Wählen Sie „On level“ (Helligkeitsstufe) und wählen Sie eine der folgenden Helligkeitsstufen für die Hintergrundbeleuchtung aus: „Low“ (niedrig) / „Medium“ (mittel) / „High“ (hoch)

Sprache einstellen

Wählen Sie „Language“ (Sprache) und wählen Sie dann eine der folgenden Sprachen aus: Englisch / Französisch / Deutsch / Italienisch.

Auf Werkseinstellung zurücksetzen

- Wählen Sie „Factory Reset“ und wählen Sie dann „Yes“ (ja), um das Gerät und alle geänderten Einstellungen auf die Werkseinstellungen zurückzusetzen. Wählen Sie „No“ (nein) zum Abbrechen.
- Das Gerät wird zurückgesetzt und neu gestartet, wenn „Yes“ gewählt und bestätigt wird.

Informationen zur Software

Wählen Sie „SW-Version“, um sich bei Bedarf Informationen zur Software-/Firmware-Version anzeigen zu lassen.

RADIO-MODUS

Hinweis: Dieses Gerät unterstützt die RDS-Funktion. Es unterstützt die folgenden RDS-Dienste: PI, RT, PS, PTY und CTRDS. Die aktuelle Uhrzeit und das Datum werden automatisch im Hintergrund aktualisiert, sofern der eingestellte Sender ein RDS-CT-Signal sendet.

FM-Modus starten

- Drücken Sie im eingeschalteten Zustand auf die MODE-Taste und wählen Sie „FM Mode“ aus.
- Im Display erscheint kurz [FM Mode], danach wird der aktuell eingestellte Sender angezeigt.

Lautstärke einstellen

Drehen Sie die Einstelltaste (16) auf [+] oder [-], um die Lautstärke anzupassen. Die entsprechende Lautstärke wird während des Einstellens in Form von Balken im Display angezeigt.

Stummschaltung

- Drücken Sie kurz auf die AMS-Taste (12). Der Ton verstummt und auf dem Display erscheint [Mute].
- Drücken Sie erneut auf die AMS-Taste (12). Der Ton geht wieder an und auf dem Display erscheint [Mute Off].

Sender manuell einstellen

Wenn der aktuelle Sender angezeigt wird:

- Drücken Sie kurz die TUNE-Taste (10) oder die TUNE-Taste (11)“, um die Frequenz um 0.05 MHz zu senken oder zu erhöhen.
- Drücken Sie kurz die TUNE-Taste (10) oder die TUNE-Taste (11) bis zur gewünschten Frequenz des Radiosenders.
- Drücken Sie lang auf die TUNE-Taste (10) oder die TUNE-Taste (11)“, um in den manuellen Suchmodus zu gelangen. Dieser Modus löst eine kontinuierliche Suche nach unten / oben aus, die automatisch anhält, wenn der nächste Sender gefunden wird.

Eingestellte Frequenz in der Preset-Liste speichern

Nach dem manuellen Einstellen des Senders kann dessen Frequenz wie folgt abgespeichert werden:

- Drücken Sie lange die Taste PRE/MEM-Taste (6)“, um das Menü „Preset Store“ aufzurufen. Das Display zeigt den ersten Speicherplatz an: [<01: (Leer)>]. Benutzen Sie die TUNE-Taste (10 oder 11), um die Nummer von 01 bis 30 zu ändern.
- Drücken Sie dann kurz die AMS-Taste (12) zur Bestätigung. Im Display erscheint die Meldung [Preset 01 Stored] (Einstellung 1 gespeichert). Danach wechselt das Display wieder zur vorherigen Anzeige zurück. Das Gerät ermöglicht die Speicherung von bis zu 30 Sendern in einer Preset-Liste.

Automatische Sendersuche

Wenn der aktuelle Sender angezeigt wird:

- Halten Sie dazu die AMS-Taste (12) lange gedrückt.
- Das Gerät durchsucht nun den Frequenzbereich von 87.50 MHz bis 108.0 MHz. Die gefundenen Sender werden automatisch in der Preset-Liste abgespeichert.

Hinweis: Jedes Mal, wenn Sie die AMS-Funktion benutzen werden die vorher abgespeicherten Sender gelöscht.

Gespeicherte Sender (Presets) aufrufen und wechseln

Wenn der aktuelle Sender angezeigt wird:

- Drücken Sie kurz die PRE/MEM-Taste (6)“, um das Preset-Recall-Menü aufzurufen. Die Preset-Nummer und Frequenz des aktuellen Senders [<Preset Recall; <xx: xx.xx MHz>] wird aufgerufen und für einige Sekunden im Display angezeigt;
- Drücken Sie dann kurz die TUNE-Taste (10 oder 11), um die gewünschte Presetnummer (01 - 30) zum Anhören auszuwählen;
- Drücken Sie dann kurz die AMS-Taste (12)“ zur Bestätigung. Das Display wechselt dann wieder zurück zur Anzeige der aktuellen Radiofrequenz.
- Um eine andere Preset-Nummer aufzurufen, gehen sie wie eben beschrieben vor.

Stereo-Funktion ein- und ausschalten

In einigen Fällen kann es vorkommen, dass der Stereo-Empfang aufgrund von schlechtem Empfang gestört ist. Schalten Sie die FM-Stereo-Funktion aus, um dieses Problem zu beheben:

- Drücken Sie kurz auf die ST-Taste (5), um die Stereo-Funktion ein- oder auszuschalten.
- Im Display erscheint [Mono] oder [Stereo]. Das Display wechselt dann wieder zurück zur Anzeige der aktuellen Radiofrequenz.

Zusatzinformationen zum Sender aufrufen

Wenn die aktuelle Radiofrequenz angezeigt wird, drücken Sie mehrmals kurz die Taste INFO/MENU (8), um die vom aktuellen Sender gesendeten Informationen in der folgenden Reihenfolge anzuzeigen:

PI/RT > Signalstärke > PTY > PS > Stereo/Mono > CT Zeit > CT Datum

Zusätzliche FM-Einstellungen

Im FM-Modus können die Punkte „Scan Settings“ (Scaneinstellungen), „Audio setting“ (Audioeinstellungen) und „System“ im FM-Menü eingestellt werden.

- Drücken Sie im FM-Modus kurz eine beliebige Taste, um die Hintergrundbeleuchtung des Displays einzuschalten, wenn es abgedunkelt ist.
- Drücken Sie lange die Taste INFO/MENU, um das FM-Menü aufzurufen (siehe Bild):

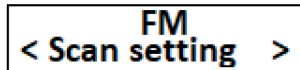

- Wählen Sie „Scan Settings“ (Scaneinstellungen), „Audio setting“ (Audioeinstellungen) und „System“, indem Sie die Einstelltaste (16) auf [+] oder [-] drehen. Drücken Sie dann zu Bestätigung auf die Einstelltaste.

Scan Setting

Wählen Sie „Scan-Setting“ und wählen Sie dann „Strong stations only“ (nur starke Sender) oder „All stations“ (alle Sender).

- Starker Sender: Der Scan sollte nur bei Sendern mit starkem Signal anhalten.
- Alle Stationen: Scannen Sie alle gefundenen Stationen, auch solche mit schwachen Signalen.

Audio Setting

Wählen Sie „Audio Setting“ und wählen Sie dann „Stereo Allowed“ (Stereo erlaubt) oder „Forced Mono“ (Mono erzwungen).

- Stereo Allowed: Wählen Sie diese Funktion, um auch bei schwachem FM-Signal Stereo zu spielen (kann zu Rauschen führen).
- Forced Mono: Wählen Sie diese Funktion, um bei schwachem FM-Empfang Sender in Mono zu spielen.

System

Siehe Kapitel „Systemeinstellungen“.

DAB/DAB+ MODUS

Was ist DAB/DAB+?

DAB ist ein neues digitales Format, das kristallklaren Klang ohne Hintergrundgeräusche liefert. Im Gegensatz zu herkömmlichen analogen Radiosendern können mit DAB+ mehrere Sender auf ein und derselben Frequenz (Kanal) ausgestrahlt werden. Diese werden als Ensemble oder Multiplex bezeichnet. Ein Ensemble besteht aus dem Radiosender und mehreren Servicekomponenten oder Datendiensten, die von den Radiosendern ausgestrahlt werden.

DAB-Modus starten

- Drücken Sie im eingeschalteten Zustand auf die MODE-Taste und wählen Sie „DAB“ aus.
- Wenn Sie den DAB-Modus das erste Mal starten, wird automatisch eine Suche nach verfügbaren Sendern gestartet.
- Im Display erscheint [Scanning...].
- Während der Suche wird ein Fortschrittsbalken und die gefundene Anzahl an Sendern angezeigt.
- Wenn die Suche beendet ist, wird automatisch der erste Sender im Alphabet angezeigt.

Lautstärke einstellen

Drehen Sie die Einstelltaste (16) auf [+] oder [-], um die Lautstärke anzupassen. Die entsprechende Lautstärke wird während des Einstellens in Form von Balken im Display angezeigt.

Stummschaltung

- Drücken Sie kurz auf die AMS-Taste (12). Der Ton verstummt und auf dem Display erscheint [Mute].
- Drücken Sie erneut auf die AMS-Taste (12). Der Ton geht wieder an und auf dem Display erscheint [Mute Off].

Sender wechseln

Wenn der aktuelle Sender angezeigt wird:

- Drücken Sie kurz auf die TUNE-Taste (10 oder 11). Im Display erscheint der Sendername.
- Drücken Sie ein- oder mehrmals kurz auf die TUNE-Taste (10 oder 11), um den gewünschten Sender auszuwählen.
- Drücken Sie dann kurz auf die AMS-Taste (12), um die Auswahl zu bestätigen.

Eingestellten Sender in der Preset-Liste speichern

- Drücken Sie ein- oder mehrmals kurz auf die TUNE-Taste (10 oder 11), um den gewünschten Sender auszuwählen.
- Drücken Sie lange die Taste PRE/MEM-Taste (6)", um das Menü „Preset Store“ aufzurufen. Das Display zeigt den ersten Speicherplatz an: [<01: (Leer)>]. Benutzen Sie die TUNE-Taste (10 oder 11), um die Nummer von 01 bis 30 zu ändern.
- Drücken Sie dann kurz die AMS-Taste (12) zur Bestätigung. Im Display erscheint die Meldung [Preset 01 Stored] (Einstellung 1 gespeichert). Danach wechselt das Display wieder zur vorherigen Anzeige zurück. Das Gerät ermöglicht die Speicherung von bis zu 30 Sendern in einer Preset-Liste.

Gespeicherte Sender (Presets) aufrufen und wechseln

Wenn der aktuelle Sender angezeigt wird:

- Drücken Sie kurz die Taste PRE/MEM (6), um das Menü „Preset Recall“ aufzurufen. Im Display wird [<1: Sendername>] angezeigt, Sie können die Nummer von 1 bis 30 ändern, indem Sie die TUNE-Taste (10 oder 11) drücken.
- Drücken Sie dann kurz die AMS-Taste (12) zur Bestätigung. Es wird automatisch der eben ausgewählte Sender abgespielt.

DAB-Informationen des Senders ansehen

Drücken Sie mehrmals kurz auf die INFO/MENU-Taste (8), um die folgenden Informationen zum aktuellen DAB-Sender aufzurufen:

Signalstärke > Programmtyp > Multiplex Name > Frequenz >
Signalinformationen > Bitrate > Zeit > Datum > weitere Informationen

Sendersuche erneut starten

Drücken Sie im DAB-Modus lange auf die Taste AMS (12)“, um erneut eine komplette Sendersuche durchzuführen. Unter bestimmten Umständen, wie z. B. bei einem Wechsel der Region/des Standortes, kann dies erforderlich sein.

Zusätzliche DAB-Einstellungen

Im DAB-Modus können die Punkte „Full Scan“ (komplette Sendersuche), „Manual tune“ (Manuelle Sendersuche), „DRC“, „Prune“ und „System“ im DAB-Menü eingestellt werden.

- Drücken Sie kurz eine beliebige Taste, um die Hintergrundbeleuchtung des Displays einzuschalten, wenn es sich im dunklen Modus befindet.
- Wählen Sie den DAB-Modus.
- Drücken Sie dann die Taste INFO/MENU (8), um das DAB-Menü aufzurufen (siehe Bild):

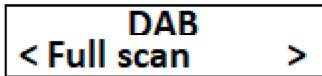

- Wählen Sie dann „Full scan“, „Manual scan“, „DRC“, „Prune“ oder „System“, indem Sie die Einstelltaste (16) auf [+] oder [-] drehen. Drücken Sie die Einstelltaste kurz, um das gewünschte Element auszuwählen.

Full Scan

- Wählen Sie „Full scan“, um alle DAB/DAB+ Band III Kanäle zu scannen und so jeden Sender im Empfangsbereich zu finden.
- Im Display erscheint [Scanning...].
- Während des Scannens werden ein Fortschrittsbalken und die Anzahl der gefundenen Stationen angezeigt.
- Wenn die Suche beendet ist, wird der erste Sender in alphanumerischer Reihenfolge abgespielt.

Manual tune

Die manuelle Einstellung dient zur Überprüfung des Kanals und kann zur Ausrichtung der Antenne verwendet werden.

- Wählen Sie „Manual tune“, um einen Kanal auszuwählen (5A bis 13F), schalten Sie durch die Frequenzen, indem Sie die Einstelltaste (16) auf [+] oder [-] drehen. Drücken Sie kurz auf die Einstelltaste, um den gewünschten Kanal auszuwählen.
- Der ausgewählte Kanal und seine Signalstärke werden dann im Display angezeigt.
- Wenn ein DAB-Sender auf diesem Kanal empfangen wird, wird der Ensemble-Name des Senders angezeigt. Die Teleskopantenne kann dann auf maximale Signalstärke ausgerichtet werden.

Wichtig: Stationen, deren Signalstärke unter der erforderlichen Mindestsignalstärke liegt, senden kein ausreichend starkes Signal aus. Richten Sie die Teleskopantenne neu aus.

DRC (Dynamic Range Control)

DRC dient zur Einstellung der Kompressionsrate, die Schwankungen in der Umgebungslautstärke ausgleicht. Wählen Sie „DRC“ > wählen Sie dann „DRC off“ (aus), „DRC low“ (niedrig) oder „DRC high“ (hoch) aus.

- DRC off: Komprimierung deaktiviert
- DRC low: Niedrige Komprimierung
- DRC high: Hohe Komprimierung

Prune

Diese Funktion dient dazu, alte Sender, die nicht mehr empfangen werden können, aus der Liste der Sender zu entfernen. Um alle nicht verfügbaren DAB-Sender zu entfernen, wählen Sie „Prune“ und wählen Sie dann „Yes“ (ja) zur Bestätigung. Wählen Sie „No“ (nein) zum Abbrechen.

System

Siehe Kapitel „Systemeinstellungen“.

BT-MODUS

BT-Modus starten

- Drücken Sie im eingeschalteten Zustand kurz die Taste MODE, um in den BT-Modus zu wechseln.
- Das Display wechselt in den BT-Modus und die BT-Suche erscheint.
- Das Gerät befindet sich im Pairing-Modus und kann mit anderen BT-Geräten verbunden werden.



BT-Gerät verbinden

- Wenn sich das Radio im Pairing-Modus befindet, aktivieren Sie die BT-Funktion auf ihrem mobilen BT-Gerät (z. B. Mobiltelefon oder Tablet). Wenn Ihr mobiles BT-Gerät nicht automatisch nach anderen Geräten sucht, aktivieren Sie den BT-Suchmodus manuell (siehe Handbuch Ihres Geräts).
- Sobald Ihr mobiles Gerät „KR-140-BT“ in der BT-Liste anzeigen, wählen Sie dieses Gerät aus. Warten Sie einige Sekunden, bis die BT-Verbindung auf Ihrem mobilen Gerät bestätigt wird. Eventuell müssen Sie „0000“ als Passwort eingeben.
- Bei erfolgreicher Verbindung ertönt eine Reihe von Tönen und im Display erscheint [BT Connected].
- Jetzt können Sie die Musikwiedergabe auf Ihrem mobilen Gerät starten.

Steuerung der Musikwiedergabe

Über das Mobilgerät

- Wechseln Sie zum Musik-Player und wählen Sie einen Titel aus, um die Wiedergabe aus der Wiedergabeliste starten.
- Stellen Sie die Lautstärke am Lautstärkereglern Ihres Mobilgeräts ein.

Über das Küchenradio

- Drücken Sie während der Musikwiedergabe auf die AMS-Taste (12), um den Titel anzuhalten. Drücken Sie die Taste erneut, um mit der Wiedergabe fortzufahren.
- Drehen Sie die Einstelltaste (16) auf [+] oder [-], um die Lautstärke anzupassen. Die entsprechende Lautstärke wird während des Einstellens in Form von Balken im Display angezeigt.

Freisprechfunktion

Bei einem eingehenden Anruf im BT-Musikwiedergabemodus ertönt ein Klingelton und die Musik wird automatisch angehalten.

- Drücken Sie lang die Taste „AMS“ (12), um den Anruf abzulehnen.
- Drücken Sie kurz die Taste „AMS“ (12), um den Anruf anzunehmen.
- Jetzt können Sie die Lautsprecher des Küchenradios für die Freisprechfunktion benutzen.
- Drücken Sie erneut kurz die Taste „AMS“ (12), um das Gespräch zu beenden. Die angehaltene Musik wird automatisch fortgesetzt.

Hinweis: Damit Sie vom Anrufer gut verstanden werden, sprechen Sie mit einem Abstand von 30 - 60 cm in das „MIC-Loch“ (15).

Eingehende Anrufe ablehnen

Drücken Sie lang die Taste „AMS“ (12), um den Anruf abzulehnen. Die angehaltene Musik wird automatisch fortgesetzt.

Wahlwiederholung

Vergewissern Sie sich, dass auf Ihrem Mobiltelefon bereits ein Anruf getätigt wurde, andernfalls kann die Wahlwiederholung für den letzten Anruf nicht benutzt werden.

- Drücken Sie zweimal kurz die Taste „AMS“ (12), um in die Wahlwiederholungsfunktion zu gelangen. Die Musikwiedergabe wird angehalten und es wird auf die Freisprechfunktion für die Wahlwiederholung umgeschaltet.
- Drücken Sie kurz die Taste „AMS“ (12), um den Anruf zu beenden

Vom gepaarten Gerät trennen

- Drücken Sie die Taste „AMS“ (12), um die Verbindung direkt zu trennen ODER wählen Sie „Disconnect“ (Trennen) aus der Liste der BT-Geräte auf Ihrem mobilen Gerät aus.
- In diesem Fall schaltet das Radio wieder in den BT-Suchmodus, eine Reihe von Tönen ertönt und das Gerät schaltet von „BT Connected“ in den „BT Searching“-Modus zurück.
- Jetzt können Sie als Radio mit anderen mobilen BT-Geräten verbinden.

Verbindung vom einem bereits verbundenen Gerät wiederherstellen

- Jedes Mal, wenn Sie das Gerät in den BT-Modus schalten, wird zunächst nach dem mobilen Endgerät gesucht, das zuvor gepaart wurde.
- Das Gerät stellt die Verbindung zu diesem mobilen Gerät wieder her, wenn es sich im BT-Suchmodus und in der Nähe befindet.
- Wenn nach einigen Sekunden kein Gerät gefunden wird, wechselt das Gerät automatisch in den BT-Suchmodus.
- In diesem Fall können Sie ein anderes mobiles BT-Gerät verbinden.

BT-Gerät bei bestehender BT-Verbindung wechseln

- Im Modus „BT connected“ können Sie am Radio jederzeit eine neue Suche nach mobilen BT-Geräten starten.
- Durch langes Drücken der Taste „AMS“ (12) wird die Verbindung mit dem gekoppelten Gerät direkt getrennt. Eine Reihe von Tönen ertönt und das Gerät schaltet von „BT Connected“ in den Modus „BT Searching“ zurück.
- In diesem Fall können Sie ein anderes mobiles BT-Gerät verbinden.

UHRZEIT UND DATUM MANUELL EINSTELLEN

Das Gerät synchronisiert automatisch die Uhrzeit und das Datum vom DAB- und/oder UKW-Sender, sobald die Sendersuche manuell oder per AMS-Funktion durchgeführt wurde. Die erste Synchronisation kann einige Minuten dauern. Sie können die Uhrzeit und das Datum jedoch auch manuell einstellen:

- Drücken Sie die Taste „ST“ (5), um in das Menü „Set date“ (Datum einstellen) zu gelangen, der Tageswert blinkt und wartet auf die Eingabe.
- Drehen Sie die Einstelltaste (16) auf [+] oder [-], um den aktuellen Tag auszuwählen.
- Drücken Sie kurz die Einstelltaste (16), um den eingestellten Tag zu bestätigen und zum Monatswert zu springen.
- Drehen Sie die Einstelltaste (16) auf [+] oder [-], um den aktuellen Monat auszuwählen.
- Drücken Sie kurz die Einstelltaste (16), um den eingestellten Monat zu bestätigen und zum Jahreswert zu springen.
- Drehen Sie die Einstelltaste (16) auf [+] oder [-], um den eingestellten Tag zu bestätigen, um das aktuelle Jahr auszuwählen.
- Drücken Sie kurz die Einstelltaste (16), um das eingestellte Jahr zu bestätigen.
- Das Menü wechselt auf „Set time“ (Zeit einstellen) und der Stundenwert blinkt und wartet auf die Eingabe.
- Drehen Sie die Einstelltaste (16) auf [+] oder [-], um den Wert für die aktuelle Stunde auszuwählen.
- Drücken Sie kurz die Einstelltaste (16), um die eingestellte Stunde zu bestätigen und zur Minute zu springen.
- Drehen Sie die Einstelltaste (16) auf [+] oder [-], um den Wert auf die aktuelle Minute einzustellen.
- Drücken Sie kurz die Einstelltaste (16), um die eingestellte Minute zu bestätigen. Sobald Sie die Minuteneingabe bestätigt haben, wird im Display [Time/Date Saved] angezeigt.
- Uhrzeit und Datum sind nun eingestellt.

ALARM/WECKER EINSTELLEN

Alarm 1 und 2 einstellen

- Drücken Sie kurz die Taste „ALARM“ (13) und wählen Sie den „Alarm 1 Setup oder Alarm 2 Setup“ aus.
- Drücken Sie kurz die Einstelltaste (16), um den Systemassistenten „Alarm 1 Wizard“ oder „Alarm 2 Wizard“ aufzurufen. Der Stundenwert von „On time“ (Einschaltzeit) blinkt und wartet auf die Eingabe.
- Drehen Sie die Einstelltaste (16) auf [+] oder [-], um den Wert für die gewünschte Stunde für den Alarm einzustellen.
- Drücken Sie kurz die Einstelltaste (16), um die eingestellte Stunde zu bestätigen und zur Minute zu springen;
- Drehen Sie die Einstelltaste (16) auf [+] oder [-], um den Wert für die gewünschte Minute für den Alarm einzustellen.
- Drücken Sie kurz die Einstelltaste (16), um die eingestellte Minute zu bestätigen und zum nächsten Menüpunkt zu springen.

Benutzen Sie die Einstelltaste (16) wie eben beschrieben, um die restlichen Werte einzustellen:

- Dauer: 15 / 30 / 45 / 60 / 90 Minuten
- Quelle: Summer (by buzzer) oder DAB / FM (last listened = zuletzt gespielter Titel)
- Zeitplan: Daily (täglich) / Weekly (Wochentage) / Once (einmalig)
- Level (Lautstärke) für Summer/Radio
- Alarm „Off“ oder „On“ (Off = deaktivieren, On = aktivieren)

Die Einstellungen von Alarm 1 oder Alarm 2 werden zum Abruf gespeichert, wenn Sie als letzte Eingabe „Alarm Off“ wählen. Wählen Sie „Alarm On“, um die Alarmfunktion zu aktivieren. Das Alarmsymbol 1 oder 2 erscheint rechts oben im Display.

Alarm 1 und 2 deaktivieren

- Drücken Sie kurz die Taste „ALARM“ (13) und wählen Sie „Alarm 1 Setup“ oder „Alarm 2 Setup“ aus.
- Drücken Sie lang die Taste „ALARM“ (13), dann verschwindet das Alarmsymbol 1 oder 2 im Display.

Schlummerfunktion

- Wenn der Wecker bzw. der Radio-Alarm ertönt, drücken Sie auf die Einstelltaste (16), um ca. 9 Minuten weiterzuschlafen. Danach ertönt der Wecker erneut.
- Die Snooze-Anzeige erscheint im Display und die Zeit bis zum nächsten Alarm wird heruntergezählt.
- Und diese Schlummerfunktion kann beliebig oft wiederholt werden.

Hinweis: Drücken Sie auf die MODE-Taste, um die Schlummerfunktion zu beenden.

KOCHTIMER EINSTELLEN

- Drücken Sie kurz die Taste „Timer“ (14), um die Timer-Einstellungen aufzurufen. Im Display erscheint [Timer 000 minutes].
- Drehen Sie die Einstelltaste (16) auf [+] oder [-], um die gewünschte Zeit für den Kochtimer einzustellen (z. B. 120 = 120 Minuten). Die Zeit lässt sich von 001 - 300 Minuten einstellen.
- Drücken Sie zur Bestätigung kurz die Taste „Timer“ (14) oder die Einstelltaste. Das Display wechselt zurück zur vorherigen Anzeige. Das Timer-Symbol und die verbleibende Zeit erscheinen in der rechten oberen Ecke.
- Der Kochtimer ist nun aktiviert.

Timer-Alarm

Der Timer-Alarm ertönt, sobald die eingestellte Zeit abgelaufen ist. Drücken Sie kurz die Taste „Timer“ (14), um den Timer-Alarm abzubrechen.

Kochtimer deaktivieren

Durch langes Drücken der Taste „Timer“ (14) wird der Kochtimer deaktiviert. Im Display erscheint [Timer Off] und das Timersymbol verschwindet vom Display. Der Kochtimer ist nun deaktiviert.

Licht ein- und ausschalten

- Drücken Sie im eingeschalteten Zustand kurz die Taste „Light“ (7), um die Lichtleiste einzuschalten.
- Durch erneutes kurzes Drücken der Taste „Light (7)“ wird die Lichtleiste wieder ausgeschaltet.

Hinweis: Das Licht kann nur eingeschaltet werden, wenn das Gerät eingeschaltet ist.

GERÄT ZURÜCKSETZEN

Unter Umständen können sich die Funktion des Gerätes aufhängen und es muss zurückgesetzt werden. Um das Gerät zurückzusetzen:

- Ziehen Sie den Stecker des Netzteils aus dem Netzteilanschluss (3) des Gerätes. Warten Sie einige Sekunden.
- Stecken Sie dann den Stecker wieder in den Netzteilanschluss (3), um das Gerät wieder in Betrieb zu nehmen.
- Das Gerät sollte wieder normal funktionieren.

MONTAGE DER UNTERBAUHALTERUNG

Bitte verwenden Sie die mitgelieferten Befestigungsschrauben (4 Stück im Beutel) und installieren Sie die Halterung und das Hauptgerät wie in den folgenden Abbildungen

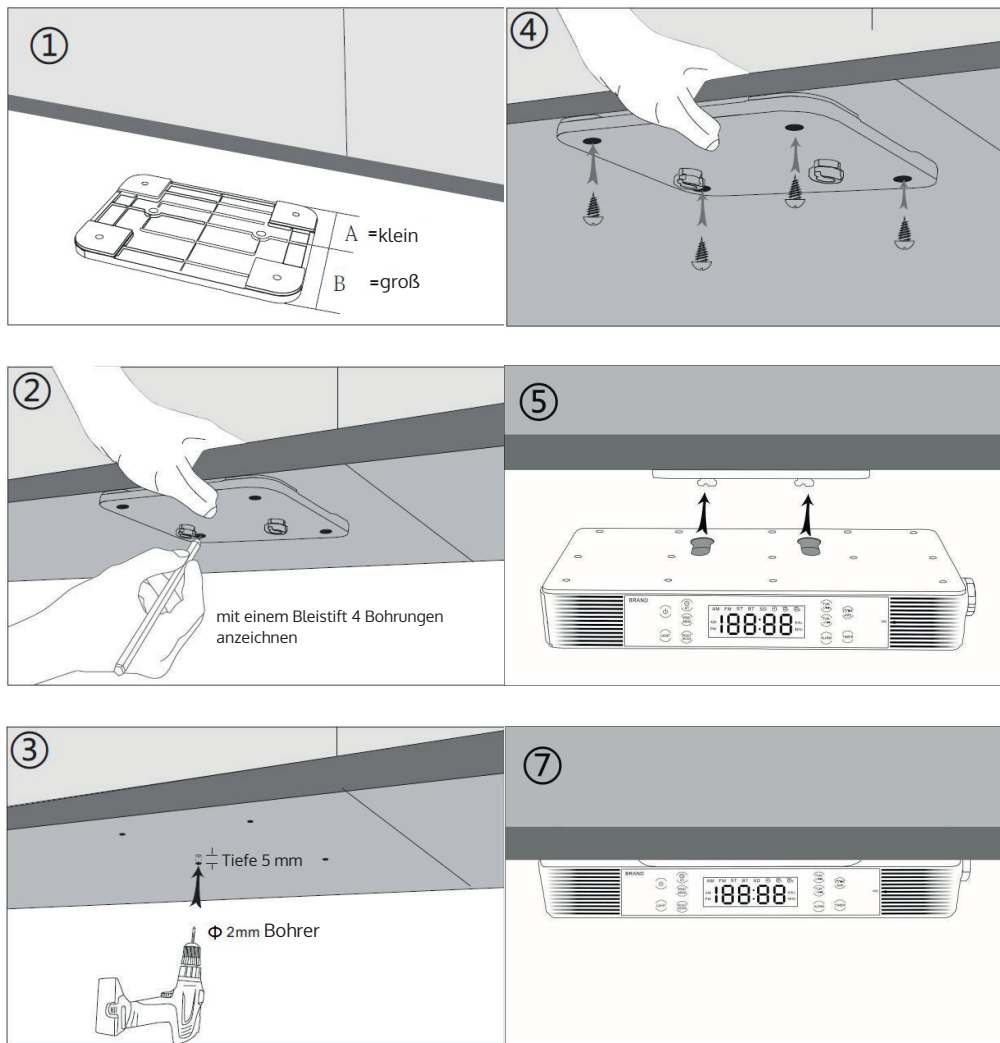

FEHLERSUCHE UND FEHLERBEHEBUNG

Kein Strom	<ul style="list-style-type: none">• Prüfen Sie, ob der des Adapters fest in den Netzteil-Anschluss des Geräts eingesteckt ist.• Überprüfen Sie, ob der Netzadapter fest in die Steckdose eingesteckt ist.
Kein Ton	<ul style="list-style-type: none">• Prüfen Sie, ob die Lautstärke am Hauptgerät oder auf dem Mobilgerät heruntergeregelt ist.• Vergewissern Sie sich, dass Sie die richtige Quelle für den Modus ausgewählt haben.• Vergewissern Sie sich, dass Ihr BT-Gerät innerhalb der effektiven Reichweite liegt.• Prüfen Sie, ob das BT-Gerät mit Ihrem Mobilgerät gepaart ist.• Überprüfen Sie, ob das BT-Gerät auf Ihrem Mobilgerät als verbunden angezeigt wird.
Kein Radiosender	<ul style="list-style-type: none">• Prüfen Sie, ob der FM-Sender korrekt eingestellt und programmiert ist
Lautsprecher reagiert nicht	<ul style="list-style-type: none">• Schalten Sie den Lautsprecher AUS und wieder EIN.

HINWEISE ZUR ENTSORGUNG



Wenn es in Ihrem Land eine gesetzliche Regelung zur Entsorgung von elektrischen und elektronischen Geräten gibt, weist dieses Symbol auf dem Produkt oder auf der Verpackung darauf hin, dass dieses Produkt nicht im Hausmüll entsorgt werden darf. Stattdessen muss es zu einer Sammelstelle für das Recycling von elektrischen und elektronischen Geräten gebracht werden. Durch regelkonforme Entsorgung schützen Sie die Umwelt und die Gesundheit Ihrer Mitmenschen vor negativen Konsequenzen. Informationen zum Recycling und zur Entsorgung dieses Produkts, erhalten Sie von Ihrer örtlichen Verwaltung oder Ihrem Hausmüllentsorgungsdienst.

Dieses Produkt enthält Batterien. Wenn es in Ihrem Land eine gesetzliche Regelung zur Entsorgung von Batterien gibt, dürfen die Batterien nicht im Hausmüll entsorgt werden. Informieren Sie sich über die örtlichen Bestimmungen zur Entsorgung von Batterien. Durch regelkonforme Entsorgung schützen Sie die Umwelt und die Gesundheit Ihrer Mitmenschen vor negativen Konsequenzen.

KONFORMITÄTSERKLÄRUNG

**Hersteller:**

Chal-Tec GmbH, Wallstraße 16, 10179 Berlin, Deutschland.

Importeur für Großbritannien:

Chal-Tec UK limited
Unit 6 Riverside Business Centre
Brighton Road
Shoreham-by-Sea
BN43 6RE
United Kingdom

Die vollständige Konformitätserklärung des Herstellers finden Sie unter folgendem Link:
use.berlin/10032851

Dear Customer,

Congratulations on purchasing this equipment. Please read this manual carefully and take care of the following hints to avoid damages. Any failure caused by ignoring the items and cautions mentioned in the instruction manual is not covered by our warranty and any liability. Scan the QR code to get access to the latest user manual and other information about the product:



CONTENT

Safety Instructions	31
Product Overview	32
Getting Started	34
System Settings	35
Radio Mode	37
DAB/DAB+ Mode	41
BT Mode	45
Manual Set Clock Time and Date	48
Set Alarm and Wake-Up function	49
Use Cooking Timer	50
Reset the Device	51
Install the Under Kitchen Mounting Bracket	52
Troubleshooting	53
Hints on Disposal	54

TECHNICAL DATA

Item number	10032851, 10032852
Power inuput net adaptor	
Input	220-240 V ~ 50/60 Hz
Output	5.9 V / 1.5 A
Audio	
Output power	3 W RMS x 2 (4 Ohm)
Frequency response	80 Hz - 18.000 Hz
FM Radio	
Tuning range	87.5 MHz - 108 MHz
Preset memory	40 stations
BT	
Specification	V 4.2
Profiles	A2DP, AVRCP, HSP
Connection distance	10 meters (open area)
Power class	Class II
BT frequency	2402-2480 MHz
BT radio-frequency power (max.)	5 dBm
DAB	
Frequency range (DAB/DAB+)	174.928 MHz – 239.2 MHz

SAFETY INSTRUCTIONS

- Observe all notes listed in the operating instructions.
- Do not use the unit near water or in a humid environment.
- Make sure that no liquid is spilled over the unit and the unit openings.
- Move the unit carefully to avoid damaging it.
- Do not block the device outputs.
- Do not place the unit near heat sources (e.g. heating). Do not expose the device to direct sunlight.
- Plug the power plug of the unit into the power outlet in the manner intended.
- The device is equipped with overload protection. Should this need to be replaced, contact customer service or a similarly qualified person.
- Unplug the unit from the wall outlet if it will not be used for a long period of time.
- Do not attempt to service or repair the unit yourself. In this case, the warranty expires.
- The mains plug is used to disconnect the device from the mains after it has been switched off. Make sure that the mains plug is always freely accessible.
- Do not expose the device to splash water or place objects filled with liquid, such as vases, on the device.
- Do not expose the batteries to extreme heat such as sunlight or fire.
- Do not obstruct the ventilation of the unit by blocking the ventilation openings with objects such as newspapers, tablecloths, curtains, etc..
- Ensure that a minimum distance of 5 mm to all sides of the unit is maintained.
- Do not place sources of open flame ignition, such as lit candles, on the unit.
- Dispose of used batteries in an environmentally friendly manner.
- Use the device only in temperate climate, not in tropical climate.

**WARNING**

Risk of injury! To reduce the risk of electric shock, do not open either the cover or the back of the unit. The device does not contain any parts that could be serviced by the customer. Please contact customer service or similarly qualified personnel for maintenance and repair.

PRODUCT OVERVIEW

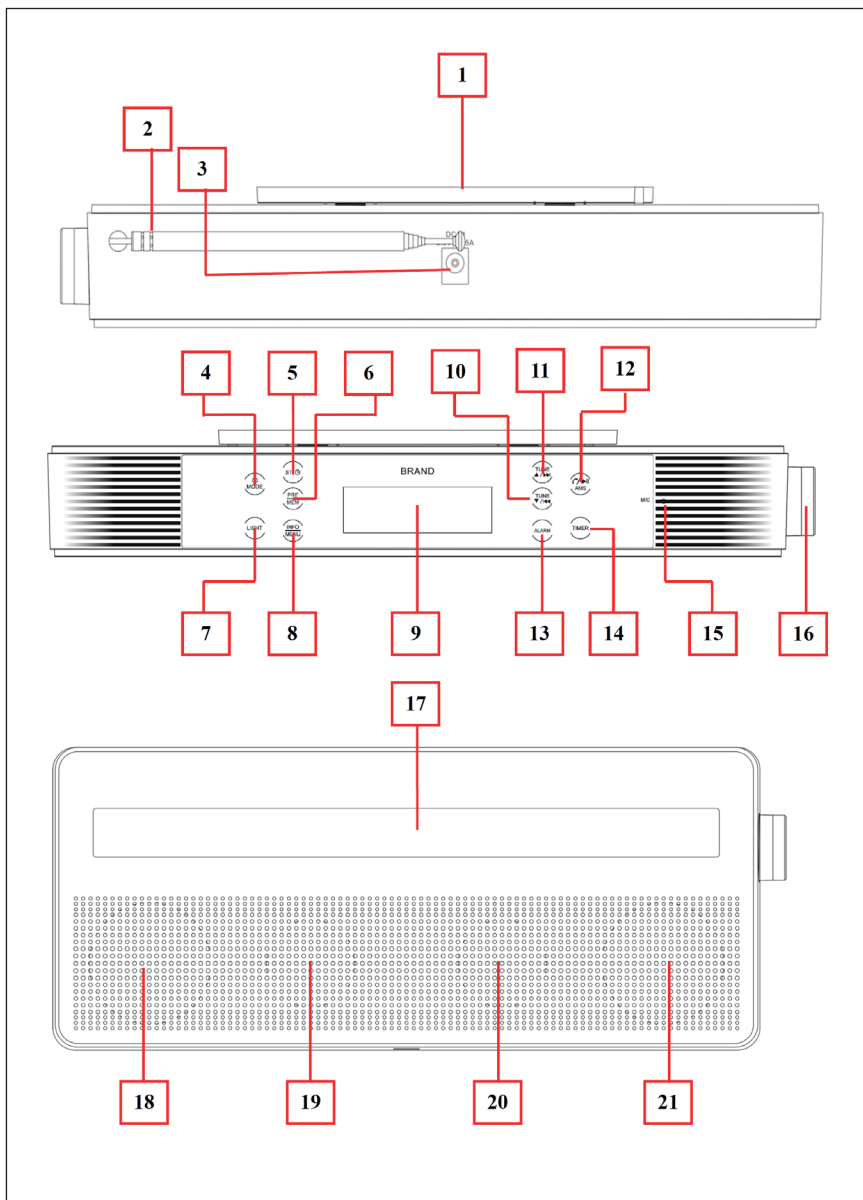

1	Bracket Mounting Slot (for Slide Unit Into Under Kitchen Bracket)
2	Telescope Antenna (for DAB/FM)
3	DC INPUT Socket (DC 5.9 V / 1.5 A Power Input)
4	Power / MODE Button (Power ON and OFF / Mode Switch)
5	ST Button (FM Stereo On, Off / Clock Set)
6	PRE / MEM Button (Preset Station / Memory Station)
7	LIGHT Button (Light On/Off)
8	INFO / MENU Button (Information select / Call MENU, Previous menu/item)
9	LCD Display (dots matrix with Backlight)
10	TUN ▼/◀◀ Button (FM: fine tune / DAB: station down / BT: back)
11	TUN ▲/▶▶ Button (FM: fine tune / DAB: station up / BT: Next)
12	⏪/⏸/⏩, AMS Button (Play/Pause, Pick up/Hang up call/Last dialed, Auto Memory Stations / Enter)
13	ALARM Button (Set for Alarm 1/2)
14	TIMER Button (Set for Clocking Timer)
15	MIC Position (for hand-free)
16	Adjustment Button (+/- , Enter/Snooze)
17	LED Light Bar (White LED x 9)
18	Left Loud Speaker
19	Left Bass Radiator
20	Right Bass Radiator
21	Right Loud Speaker

GETTING STARTED

Aligning the telescopic antenna

The number and quality of broadcast stations depends on the reception conditions at the location of the device, as well as the telescopic with stand location where placed. Excellent reception can be achieved with the telescopic antenna.

- Align the telescopic antenna location and extend it to its full length.
- Precise alignment of the telescopic antenna is important, especially in the fringe areas of the DAB/DAB+/FM reception. Check the position of the nearest radio mast at your region could need.
- Start the first scan at the window facing the radio mast.
- Radio reception may be restricted in bad weather.
- Do not touch the telescopic antenna when receiving a station. This can be impeded reception and lead to sound dropout.

Power Connection and MODE Button

Plug the 5.5 mm DC plug of provided AC to DC power adapter into "DC INPUT Socket (3)" which located on back of BT Kitchen clock device. The "Welcome to Digital Radio" appears for few seconds in LCD display. The device switches to FM mode and stay at frequency 87.5MHz as default waiting for action.

- Choose the desired mode (FM / DAB / BT) to setup and / or pre-settings the device by short press the „MODE (4)“ button.
- Long press the "MODE (4)" button to power Off the device.
- Long press the "MODE (4)" button again to power On.

Note: For energy saving, the LCD display's backlight may turn off/dark after some seconds, if no key button activity. It's depending on factory default, as well as user settings. Short press any one of button can turn backlight on from off/dark.

SYSTEM SETTINGS

- In device's power On mode, short press any one of button to turn On the display's backlight if it is in dark mode.
- Long press the "INFO / MENU" button to call menu, one of the below show menu will appear to use; (depend on last mode where used)

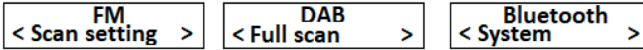

- In "FM/DAB/BT" menu screen, rotate the "Adjustment (16)" button to [+] or [-] to get "System" menu if it is not in the position.
- Short press the "Adjustment (16)" button to enter the system menu.

System submenu

In "System" menu, you will find "Set sleep time / Time / Backlight / Language / Factory Reset / SW version" items can be set. Choose one of them, by rotating the "Adjustment (16)" button to [+] or [-] and short press the "Adjustment (16)" button to entry the desired item for set.

Note: In any submenu or item screen, short press "INFO / MENU" button will back to previous if you need;

Set sleep time

Choose "Set sleep time" > choose "Sleep off / 15 / 30 / 45 / 60 / 90 (minutes)" which one as desired to use.

Setting the time

Clock time can sync by FM-RDS and/or DAB station, however you can set it if you want to.

- Choose "Time" > then you will find "Set Time/Date, Auto update, Set 12/24 hours, Set date format" items can be set;
- Choose "Set Time/Date" to manual settings the time and date to current values of your region.
- Choose "Auto update" > Choose "Update from any / Update from DAB / Update from FM / No update" as you desired.

Note: Clock time sync function will be disabled if "No update" is chosen. To set the clock manually, proceed as follows:

- Choose "Set 12 / 24 hour" > choose "Set 12 hour / Set 24 Hour" as your desired display format.
- Choose "Set date format" > choose "DD-MM-YYYY" or "MM-DD-YYYY" as your desired display format.

Backlight

- Choose "Time out" > choose "On / 10 / 20 / 30 / 45 / 60 / 90 / 120 seconds" as your desired.

Note: the backlight of LCD display will not turn off/dark if "On" is chosen.

- Choose "On level" > choose "Low / Medium / High" the brightness level as your desired (for backlight level of LCD display).

Language

Choose "Language" > choose "English / French / Deutsch / Italian" as the desired.

Factory Reset

- Choose "Factory Reset" > choose "Yes" to reset the device and all changed settings back to factory default. Choose "No" to abort.
- The device will reset and restarting when "Yes" is chosen and confirmed.

Software Version

Choose "SW version" to view the information of the software / firmware version when you need.

RADIO MODE

Note: This device has design support FM-RDS function, it support PI, RT, PS, PTY and CT of RDS, then the Clock's time and date can be sync and adjusted automatically in background when the FM station has RDS-CT signal transmitting.

Start FM mode

- In power On mode short press "MODE" button to switch FM mode if it is not the in position.
- The "FM Mode" will show in the display for few seconds, and then switch to now receiving interface screen for use.

Adjust volume level

Rotates the "Adjustment (16)" button to [+] or [-] for decreases or increases the volume. When rotating the button, a progress bar of volume appearing for in LCD display.

FM mute

- Short press the "AMS (12)" button, the sound will mute and the "Mute" word will display, for 3 seconds as identify, in LCD display.
- Short press the "AMS (12)" button to resume and the "Mute Off" word will display, for 3 seconds as identify, in LCD display.

Manual tune station

In now receiving interface screen:

- Short press the "TUN (10)" or "TUN (11)" button for steps frequency down or up to receive next station, each press will step down or up the frequency by 0.05 MHz.
- Short press the "TUN (10)" or "TUN (11)" button quickly until to your desired radio frequency of radio station.
- Long press the "TUN (10)" or "TUN (11)" button to entry into manual searching mode. This mode allows keeping tuning down / up and being stop until next radio station frequency is received.

Save manual tuned frequency into preset

After the above mentioned manual tune station, the tuned/current station's frequency can be stored by the following steps:

- Long press the "PRE/MEM (6)" button to entry "Preset Store" menu, a "<01: (Empty)>" item will show for use, you can change it number up/down, from 01 to 30, by "TUN (10) / TUN (11)" button which is you desired .
- Then, short press the "AMS (12)" button to confirm, a "Preset 01 Stored" message is displayed and the screen will switch back to now receiving interface.
- The device allows to store up to 30 stations in preset list.

Auto Memory Stations (AMS)

In now receiving interface screen:

- Long press the "AMS (12)" button to entry auto memory stations function;
- The FM radio will turn into AMS mode and scanning up, from 87.50 MHz to 108.0 MHz, a circle of FM frequency range. Those receivable FM station's frequencies will be programmed and saved into preset list (PRE) automatically.

Note: All previous preset radio frequencies (if have) will be overwriting when every time you using the AMS function.

Preset Recall and Change Station

In now receiving interface screen:

- Short press the "PRE/MEM (6)" button to entry preset recall menu, the current station's preset number and frequency will be recalled and shown for few seconds in LCD display.
- Then, short press the "TUN (10) / TUN (11)" button to choose your desired preset number (01 – 30) for listen.
- Then, short press the "AMS (12)" button to confirm.
- The LCD display will switch back to now receiving interface.
- Choose other desired preset number at any time you want by the above mentioned steps.

FM Stereo Off and On

In some cases; the receiving FM radio station may have FM stereo switching noise due to poor reception or strong interferences. Turn off the FM stereo function may improve this issue when it happens. To do this:

- Short press the "ST (5)" button can turn stereo to Off and On;
- A word "Mono / Stereo" will show in LCD display as identify and switch back to now receiving interface.

View station information

In now receiving interface screen, short press the "INFO / MENU (8)" button repeatedly to view information transmitted by the current station:

```
PI/RT > signal strength > PTY > PS > stereo/mono > CT time > CT date
```

FM settings

In FM mode, the "Scan settings", "Audio setting" and "System" items can be set in the FM menu. To do this:

- In FM mode, short press any one of button to turn On the display's backlight if it is in dark mode.
- Long press the "INFO / MENU" button to call FM menu (see below picture):



- Chose "Scan setting / Audio setting / System" the desired item by using rotates the "Adjustment (16)" button to [+] or [-] and short press the "Adjustment (16)" button to enter the desired item.

Scan Setting

Choose "Scan setting" > choose "Strong stations only / All stations" as you desired:

- Strong station: scan should only stop at stations with strong signal.
- All stations: scan at all found stations, including ones with weak signals.

Audio Setting

Choose "Audio setting" > choose "Stereo Allowed/ Forced mono" as you desired:

- Stereo Allowed: enter to play in stereo even in the event of weak FM reception. (stereo switching noise issue may happen)
- Forced mono: forced to play in mono if in the event of weak FM reception.

System

See the chapter „System Settings“.

DAB/DAB+ MODE

What is DAB/DAB+?

DAB is a new digital format that delivers crystal-clear sound with no background noise. In contrast traditional analogue radio stations, DAB+ can be used to broadcast multiple stations on the same frequency (channel). These are called ensemble or multiplexes. An ensemble consists of the radio station and several service components or data services that are broadcast by the radio stations.

Start DAB Mode

- In Power On mode, short press "MODE (4)" button to switch DAB mode if it is not in the position.
- In first time use, the device will switch to DAB scanning mode automatically.
- [Scanning...] appears in LCD display.
- During the scanning, a progress bar and the found number of stations are displayed.
- When the scan has finished, the first station in alphanumeric order will be played for listen.

Adjust volume level

Rotates the "Adjustment (16)" button to [+] or [-] for decreases or increases the volume. When rotating the button, a progress bar of volume appearing for in LCD display.

DAB mute

- Short press the "AMS (12)" button, the sound will mute and the "Mute" word will display, for 3 seconds as identify, in LCD display.
- Short press the "AMS (12)" button to resume and the "Mute Off" word will display, for 3 seconds as identify, in LCD display.

Change station Up / Down

In now receiving interface screen:

- Short press the "TUNE (10) / TUNE (11)" button, a "Station list" item with station name will show for use.
- Then, Short press the "TUNE (10) / TUNE (11)" button to change the station to you desired.
- Then, short press the "AMS (12)" button to confirm.

To store station into Preset

- Select a desired DAB station by short press the "TUNE (10) / TUNE (11)" button.
- Then, long press the "PRE/MEM (6)" button to entry "Preset Store" menu, a "<1: (Empty)>" item will show for use, you can change it number up/down, from 1 to 30, by "TUNE (10) / TUNE (11)" button which is you desired.
- Then, short press the "AMS (12)" button to confirm, a "Preset 01 Stored" message is displayed and the screen will switch back to now receiving interface.
- Repeat the above steps to preset the other DAB stations into the remaining space of the Preset Store.
- The device allows to store up to 30 stations in list.

Select a preset station (Preset Recall)

In now receiving interface screen:

- Short press the "PRE/MEM (6)" button to entry "Preset Recall" menu, a "<1: station name>" item will show for use, you can change it number up/down, from 1 to 30, by "TUNE (10) / TUNE (11)" button which is you desired.
- Then, short press the "AMS (12)" button to confirm, the station will switch to Core at the same time.

View DAB Station Information:

In now receiving interface screen, short press the "INFO / MENU (8)" button repeatedly to view information transmitted by of the current station:

Signal strength bar > Program type > Multiplexer name > Frequency > Signal Information > Bit rate > Time > Date > Information...

Use AMS (for Full Scan)

In DAB mode, long press the "AMS (12)" button to entry the full scan function at any time you. In some circumstances, such as region/location change, you may need to do so. AMS function can easy search those available DAB station by using this button.

DAB settings

In DAB mode, the "Full scan", "Manual tune", "DRC", "Prune" and "System" items can be set in the DAB menu. To do this:

- Short press any one of button to turn On the display's backlight if it is in dark mode.
- Select to DAB mode.
- Then, long press the "INFO / MENU (8)" button to call DAB menu (see below picture):

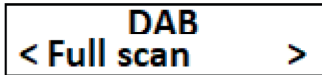

- Chose "Full scan", "Manual scan", "DRC", "Prune" and "System" the desired item by using rotates the "Adjustment (16)" button to [+] or [-] and short press the "Adjustment (16)" button to enter the desired item.

Full Scan

- Choose "Full scan" to scans all DAB/DAB+ Band III channels and thus finds every station being broadcast in the reception range;
- The [Scanning...] appears in LCD display.
- During the scanning, a progress bar and the found number of stations are displayed.
- When the scan has finished, the first station in alphanumeric order will be played for listen.

Manual tune

The manual tune item is used for checking the channel and can be used for aligning the aerial.

- Chose "Manual tune" to select a channel (5A to 13F), toggle through the frequencies, by rotates the "Adjustment (16)" button to [+] or [-] and short press the "Adjustment (16)" button to enter the desired channel.
- The selected channel, its signal strength will then be shown in LCD display.
- If a DAB station is received on this channel, the station's ensemble name is displayed. The telescope antenna can then be aligned for maximum signal strength.

Important: Stations with it signal strength below the necessary minimum signal strength is not broadcasting a sufficiently strong signal. Align the telescopic antenna is necessary.

DRC (Dynamic Range Contol)

The DRC is used to set the compression rate which equalizes dynamic fluctuation and associated volume variations. Choose "DRC" > choose "DRC off / DRC low / DRC high" as you desired.

- DRC off: Compression deactivated
- DRC low: Low compression
- DRC high: High compression

Prune

This item is used for removing old stations that can no longer be received form the list of station. To remove all unavailable DAB stations. Choose "Prune" > choose "Yes" to confirm. Choose "No" to abort.

System

See the chapter „System Settings“.

BT MODE

Start BT Mode

- In power On mode, short press " / MODE" button to switch BT mode if it is not in the position.
- The screen will switch to BT mode and the BT Searching appears.
- The device is in pairing mode.

BT device Pairing



- In BT Searching mode, activate the BT function in your BT device (such as Mobile Phone or Personal Computer); the device will enter to BT searching mode automatically, if not, taps the related selection to manually entry to searching mode. (refer to your device's manual when necessary)
- Your mobile device should show "KR-140-BT" in BT list, and then select it for pairing. Waiting for some seconds and will see connected message as shown on your mobile device. (For some BT devices. You may need to input "0000" as pairing password)
- If pairing is successful, a series of tones will sound, the "BT Connected" appearing in the LCD display
- Now, you can start to music play from the mobile device by its music player program.

BT Music Playing Controls

On your Mobile Device

- Switch to music player menu and choose a music to start the play from playlist.
- Adjust the volume level by using the device's volume control

On BT Kitchen Stereo Speaker

- In playing music, press the "AMS (12)" button to pause the playing music. To resume the music, press it again.
- Rotates the "Adjustment (16)" button to [+] or [-] for decreases or increases the volume.
- When rotating the button, a progress bar of volume appearing for in LCD display.

Hand Free Function

When there is an incoming call during BT music playing mode. The ringing sound will up and the playing music will pause automatically.

- Long press the "AMS (12)" button to reject the call if you want OR short press the "AMS (12)" button to pick up the call.
- Now you are in hand free function with the BT Kitchen Clock Speaker.
- Short press the "AMS (12)" button again to hang up the call when finished. And the paused music will resume automatically.

Note: speak to the "MIC (15)" hole direct with distance in 30 ~ 60cm to get the best speakerphone performance when necessary.

Reject incoming call

To reject the incoming call, long press the "AMS (12)" button, the incoming call has rejected and back to BT music playing in seconds.

Redial Last Call Function

Make sure that your mobile phone has have last dial call used, if not, the redial for last call function cannot be activated.

- To redial for last called number even it is in BT music playing mode. Short press the "AMS (12)" button twice to enter into redial function, the playing music will pause and switch to hand free function for redial.
- Short press the "AMS (12)" button for hang up the calling.

Disconnect from paired device

- Long press the "AMS (12)" button to disconnect directly OR you can choose "Disconnect" from BT paired device list on your mobile device.
- In this case the BT Kitchen Clock Speaker will switch back into BT searching mode, a series of tones will sound and the device switch back to "BT Searching" mode from "BT Connected" shows up in LCD display.
- Now, you can BT pair with other mobile device.

Re-connect from paired device

- Every time you switch the device to BT mode, it will firstly search for the mobile device which has been paired previously and still in record.
- The device will reconnect this mobile device as priority if it in BT searching device mode and in connection range.
- If no device found in some seconds, the device will automatically turn into pairing mode in background.
- In this case, you can process for new mobile device pair.

Switch to new pairing from connected mode

- In "BT connected" mode, you can switch the Device into BT searching for pairing function at any time you desired.
- Long press the "AMS (12)" button to disconnect with the paired device directly; a series of tones will sound and the device switch back to "BT Searching" mode from "BT Connected" shows up in LCD display.
- Now you can process for new mobile device pair.

MANUAL SET CLOCK TIME AND DATE

The device will be automatically sync the clock time and date from the DAB and /or FM station once the radio tuning has performed by manual tune or AMS tune. It may take several minutes for the first sync. However, you can set the clock time and date manually by the following methods:

- Long press the "ST (5)" button to entry "Set date" menu, the day value blinking waiting for input. (DD-MM-YYYY)
- Rotates the "Adjustment (16)" button to [+] or [-] for selects value to current date.
- Short press the "Adjustment (16)" button to confirm the day set and jump to month value set.
- Rotates the "Adjustment (16)" button to [+] or [-] for selects value to current month.
- Short press the "Adjustment (16)" button to confirm the month set and jump to year value set.
- Rotates the "Adjustment (16)" button to [+] or [-] for selects value to current year.
- Short press the "Adjustment (16)" button to confirm the year set.
- The menu will switch to "Set time" and the hour value blinking waiting for input. (HH-MM)
- Rotates the "Adjustment (16)" button to [+] or [-] for selects value to current hour.
- Short press the "Adjustment (16)" button to confirm the hour set and jump to minute set.
- Rotates the "Adjustment (16)" button to [+] or [-] for selects value to current minute.
- Short press the "Adjustment (16)" button to confirm the minute set, a "Time/Date Saved" message will show once value of minute is confirmed.
- Clock time and date set have finished.

SET ALARM AND WAKE-UP FUNCTION

Alarm time set

- Short press the "ALARM (13)" button can entry and select "Alarm 1 setup / Alarm 2 setup" interface screen.
- Short press the "Adjustment (16)" button to entry Alarm 1 Wizard / Alarm 2 Wizard menu, the hour value of On time blinking waiting for input. (On time HH:MM)
- Rotates the "Adjustment (16)" button to [+] or [-] for selects value to desired hour for alarm.
- Short press the "Adjustment (16)" button to confirm the hour set and jump to minute set.
- Rotates the "Adjustment (16)" button to [+] or [-] for selects value to desired minute for alarm.
- Short press the "Adjustment (16)" button to confirm the minute set and jump to next item set.

Use the same steps of button control to the completes the remaining item's set in below:

- Duration: „15 / 30 / 45 / 60 / 90" minutes
- Source: "Buzzer / DAB / FM" (by buzzer / last listened)
- Schedule: "DAILY / WEEKDAYS / ONCE"
- Level: "bar level adjustment" (For Buzzer/Radio)
- Alarm: "Off/On" (Off=deactivate; On=activate)

Those settings of Alarm 1 and/or Alarm 2 will be saved in memory for recall if you choose "Alarm Off" in last selection and confirmation. Choose "Alarm On" to activate the alarm function. The alarm symbol with 1 and/or 2 will appears at right up corner in the LCD display as identify.

Deactivate the Alarm 1 / Alarm 2 function

- Short press the "ALARM (13)" button can entry and select "Alarm 1 setup / Alarm 2 setup" interface screen.
- Long press the "ALARM (13)" button, then you will see the alarm symbol with 1 and/or 2 will disappears in the LCD display as identify.

Use Snooze

- At the time of wake-up beeps/radio station in sound, you can short press the "Adjustment (16)" button for approximately 9 minutes extra for sleep if you want.
- The snooze interface screen comes up and then the snooze time in count-down show in LCD display.
- And this snooze function can repeat N times if you use it.

Note: When turn on the device by button will disable the snooze function if it still in using.

USE COOKING TIMER

- Short press the "Timer (14)" button to entry the timer interface, the a "Timer 000 minutes" appears for set.
- Then rotates the "Adjustment (16)" button to [+] or [-] for set your desired time for cooking timer (120 for example). (001 ~ 300 minutes can be set)
- Short press the "Timer (14)" or "Adjustment (16)" button to confirm and the display will switch back to previous current mode screen. The Timer symbol with remaining count-downed time appears at right up corner as identify.
- The Cooking Timer is activated.

Timer Alarm:

The timer alarm will sound when the set timer time is come on time. Short press the "Timer (14)" button to cancel the timer alarm if you want it.

To disable the Timer function:

Long press the "Timer (14)" button to disable function, a "Timer Off" message appears as identify and the timer symbol will disappear on LED screen. The timer function is disabled.

Kitchen Light ON/OFF

- In device's power On mode;
- Short press the "Light (7)" button to turn on the kitchen light bar when necessary.
- Short press the "Light (7)" button again to turn off the kitchen light bar.

Note: The Kitchen light function cannot be used if the device is power Off mode.

RESET THE DEVICE

In some circumstances the device's function may hanging and need to reset. To reset the device:

- Unplug the 5.5mm DC plug of AC to DC power adapter form the "DC INPUT Socket (3)" of the device. Wait for few seconds.
- Then re-plug the 5.5mm DC plug back to "DC INPUT Socket (3)" to start up the device again.
- The device should be working again normally, the power reset is done.

INSTALL THE UNDER KITCHEN MOUNTING BRACKET

Please use the provided mounting screws (4 pcs in bag) and install the Bracket and Main Unit as the following pictures illustration.

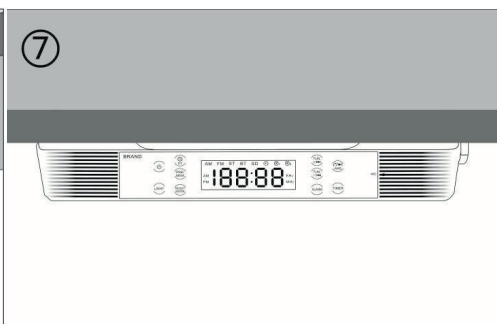
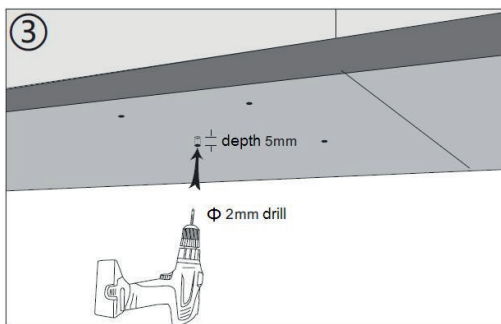
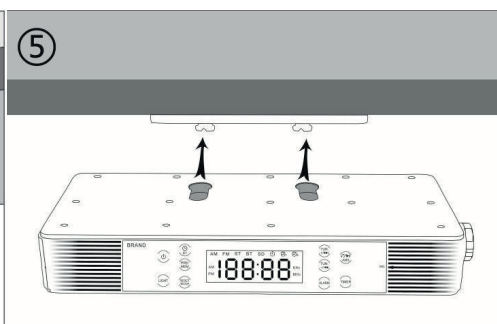
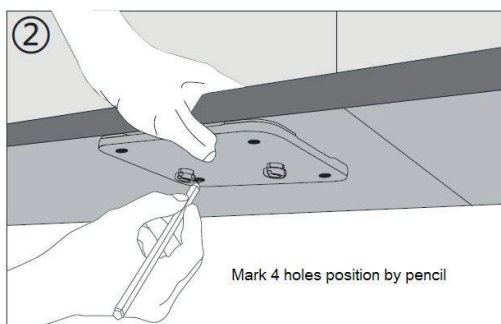
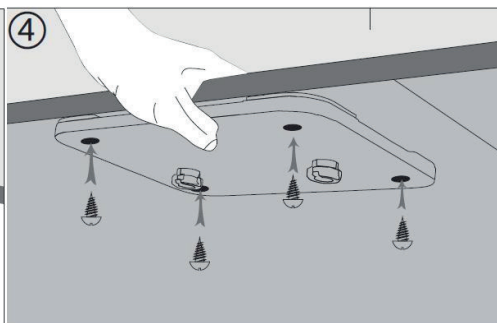
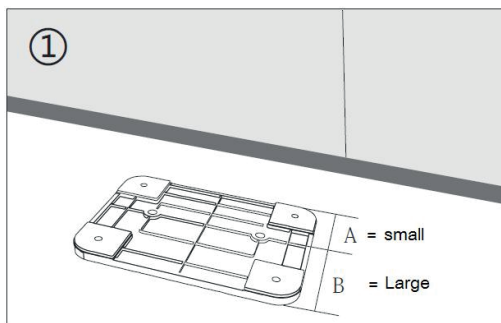

TROUBLESHOOTING

No power	<ul style="list-style-type: none">• Check whether DC plug of AC to DC adaptor is it firmly plugged into DC jack of main unit.• Check whether the AC to DC power adaptor is it firmly plugged into AC outlet..
No sound	<ul style="list-style-type: none">• Check whether volume level is in lower position on your main unit or and mobile device.• Check if you have selected the correct mode source.• Make sure that your BT device is within the effective operation range.• Check whether the BT device is paired on your mobile device.• Check whether the BT device show connected on your mobile device.
No radio station	<ul style="list-style-type: none">• Check whether the FM station's is tuned in correct frequency and programed.
No response from speaker	<ul style="list-style-type: none">• Restart the speaker by power Off and On.

DISPOSAL CONSIDERATIONS



If there is a legal regulation for the disposal of electrical and electronic devices in your country, this symbol on the product or on the packaging indicates that this product must not be disposed of with household waste. Instead, it must be taken to a collection point for the recycling of electrical and electronic equipment. By disposing of it in accordance with the rules, you are protecting the environment and the health of your fellow human beings from negative consequences. For information about the recycling and disposal of this product, please contact your local authority or your household waste disposal service.

This product contains batteries. If there is a legal regulation for the disposal of batteries in your country, the batteries must not be disposed of with household waste. Find out about local regulations for disposing of batteries. By disposing of them in accordance with the rules, you are protecting the environment and the health of your fellow human beings from negative consequences.

DECLARATION OF CONFORMITY



Manufacturer:
Chal-Tec GmbH, Wallstrasse 16, 10179 Berlin,
Germany.

Importer for Great Britain:
Chal-Tec UK limited
Unit 6 Riverside Business Centre
Brighton Road
Shoreham-by-Sea
BN43 6RE
United Kingdom

The complete declaration of conformity of the manufacturer can be found at the following link:
use.berlin/10032582

Chère cliente, cher client,

Toutes nos félicitations pour l'acquisition de ce nouvel appareil. Veuillez lire attentivement et respecter les instructions de ce mode d'emploi afin d'éviter d'éventuels dommages. Nous ne saurions être tenus pour responsables des dommages dus au non-respect des consignes et à la mauvaise utilisation de l'appareil. Scannez le QR-Code pour obtenir la dernière version du mode d'emploi et à d'autres informations concernant le produit:



SOMMAIRE

Fiche technique	56
Consignes de sécurité	57
Aperçu de l'appareil	58
Mise en marche	60
Paramètres système	61
Mode radio	63
Ode dab/dab+	67
Mode bt	71
Réglage manuel de l'heure et de la date	74
Réglage de l'alarme/réveil	75
Réglage de la minuterie de cuisson	76
Réinitialiser l'appareil	77
Montage du support de suspension	78
Identification et résolution des problèmes	79
Informations sur le recyclage	80

FICHE TECHNIQUE

Numéro d'article	10032851, 10032852
Alimentation de l'adaptateur secteur	
Entrée	220-240 V ~ 50/60 Hz
Sortie	5,9 V / 1,5 A
Audio	
Puissance de sortie	3 W RMS x 2 (4 Ohm)
Plage de fréquences	80 Hz - 18.000 Hz
Radio FM	
Plage de fréquences	87,5 MHz - 108 MHz
Mémorisation de stations	40 Stations
BT	
Profils	A2DP, AVRCP, HSP
Portée	10 mètres (sans obstacle)
Puissance	Classe II
BT fréquence	2402-2480 MHz
BT puissance de radiofréquence (max.)	5 dBm
DAB	
Plage de fréquences (DAB/DAB+)	174.928 MHz – 239.2 MHz

CONSIGNES DE SÉCURITÉ

- Respectez toutes les consignes figurant dans le mode d'emploi.
- L'appareil ne doit pas être utilisé près de l'eau ou dans un environnement humide.
- Assurez-vous que jamais un liquide ne puisse être renversé sur l'appareil ou dans les ouvertures de l'appareil.
- Déplacez l'appareil doucement pour ne pas l'endommager.
- Ne bloquez pas les sorties de l'appareil.
- Ne placez pas l'appareil à proximité de sources de chaleur (telles qu'un chauffage). N'exposez pas l'appareil à la lumière directe du soleil.
- Branchez correctement la fiche secteur de l'appareil dans la prise.
- L'appareil est équipé d'une protection contre les surcharges. Si celle-ci doit être remplacée, contactez le service clientèle ou une personne de qualification similaire.
- Débranchez l'appareil de la prise lorsque vous ne l'utilisez pas pendant une période prolongée.
- N'essayez pas de réparer ou d'effectuer vous-même la maintenance de l'appareil. La garantie serait annulée.
- La fiche d'alimentation sert à déconnecter l'appareil du secteur après l'avoir éteint. Assurez-vous que la fiche d'alimentation reste toujours librement accessible.
- N'exposez pas l'appareil à des éclaboussures d'eau et ne posez dessus aucun objet contenant du liquide, tel qu'un vase par exemple.
- N'exposez pas les batteries à une chaleur extrême telle que la lumière directe du soleil ou le feu.
- N'obstruez en aucun cas la ventilation de l'appareil en bloquant les ouvertures de ventilation avec des objets tels que journaux, nappes, rideaux, etc.
- Assurez-vous qu'il y ait une distance minimale de 5 mm tout autour de l'appareil.
- Ne placez pas d'objets avec une flamme nue sur l'appareil, comme une bougie allumée.
- Débarrassez-vous des piles usées de manière écologique.
- N'utilisez l'appareil que sous un climat tempéré, non sous un climat tropical.



MISE EN GARDE

Risque de blessure ! Pour réduire les risques d'électrocution, n'ouvrez ni le cache ni l'arrière de l'appareil. L'appareil ne contient aucune pièce pouvant être réparée par le client. Pour l'entretien et la réparation, veuillez contacter le service clientèle ou un personnel qualifié.

APERÇU DE L'APPAREIL

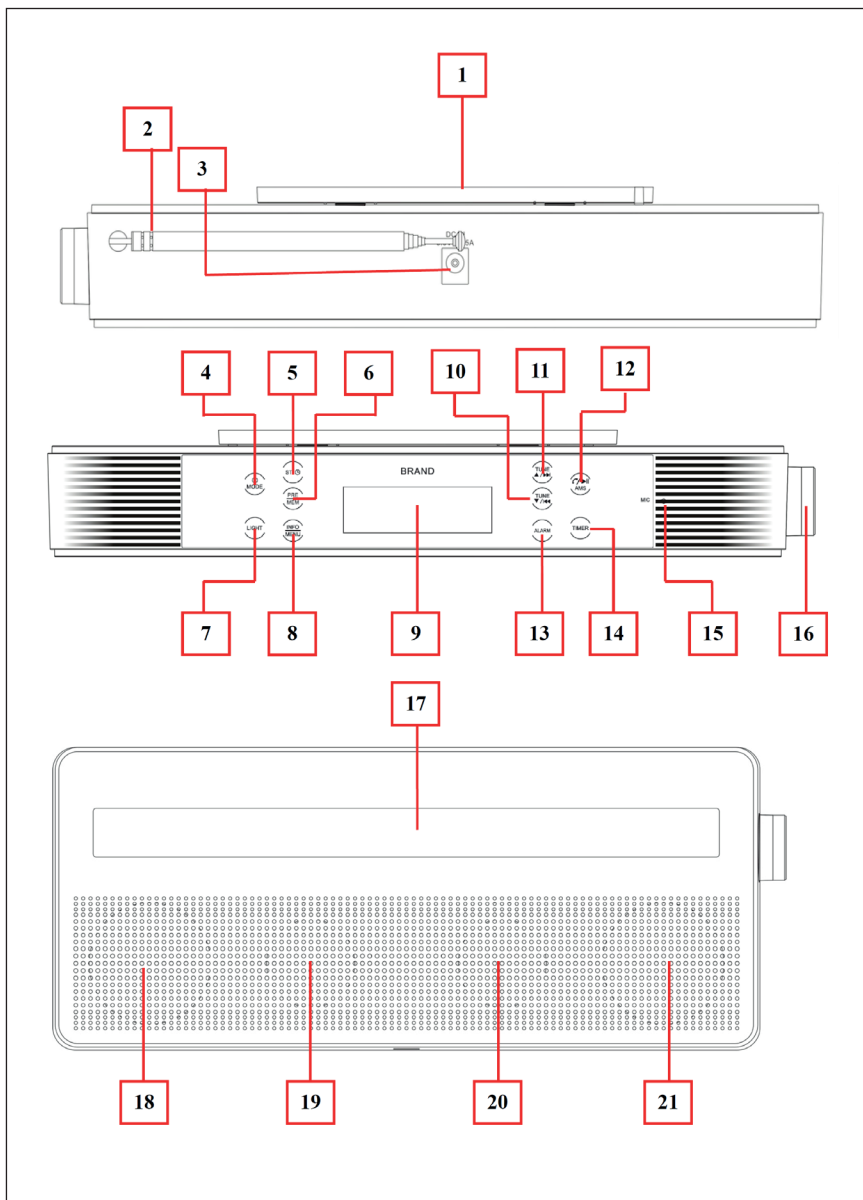

1	Fixation pour le support d'encastrement
2	Antenne télescopique
3	Prise de l'adaptateur
4	Touche MODE (mode marche/arrêt)
5	Touche ST/heure (FM Stéréo marche/arrêt et réglage de l'heure)
6	Touche PRE / MEM (stations mémorisées, mémorisation de stations)
7	Touche LIGHT (éclairage marche /arrêt)
8	Touche INFO/MENU (Afficher les informations ou naviguer dans le menu)
9	Écran
10	Touche TUNE ▼/⏮ (FM : réglage fin / DAB: Station suivante / BT: retour)
11	Touche TUNE ▲/⏭ (FM: réglage fin / DAB: Station précédente / BT: avance)
12	Touche 📞/▶/⏸/AMS (lecture/pause, prise d'appel /raccrocher/dernier numéro appelé, mémorisation auto des stations, saisie)
13	Touche ALARM (réglage de l'alarme 1/2)
14	Touche TIMER (réglage de la minuterie)
15	Trou du MIC (Micro pour la fonction main libre)
16	Touche de réglage (-/+ , saisie/touche Snooze)
17	Bande lumineuse LED
18	Enceinte gauche
19	Woofer de gauche
20	Woofer de droite
21	Enceinte droite

MISE EN MARCHÉ

Orientation de l'antenne télescopique

Le nombre et la qualité des stations dépend des conditions de réception à l'emplacement de l'appareil, ainsi que de l'orientation de l'antenne télescopique.

- Orientez l'antenne télescopique et déployez-la entièrement.
- Une orientation précise de l'antenne télescopique est particulièrement importante dans les zones périphériques de réception DAB / DAB + / FM. Vérifiez la position du mât de radio le plus proche.
- Démarrer le premier scan à la fenêtre.
- La réception radio peut être altérée par mauvais temps.
- Ne touchez pas l'antenne télescopique lorsque vous captez une radio. Cela peut empêcher la réception et provoquer une coupure totale de son.

Branchement de l'alimentation et touche MODE

Branchez une extrémité du câble d'alimentation dans l'entrée de l'appareil (3). Branchez ensuite la fiche dans la prise. Après avoir branché l'appareil pour la première fois, le message [Welcome to Digital Radio] apparaît brièvement à l'écran. Puis l'appareil passe automatiquement en mode radio. La fréquence par défaut est 87.5 MHz

- Choisissez le mode souhaité (FM/DAB/BT) en appuyant brièvement sur la touche MODE.
- Appuyez longuement sur la touche MODE pour éteindre l'appareil.
- Appuyez longuement sur la touche MODE pour rallumer l'appareil

Remarque : Pour économiser de l'énergie, le rétroéclairage de l'affichage diminue au bout de quelques secondes si aucune touche n'est activée (en fonction des réglages d'usine et des réglages de l'utilisateur). En appuyant brièvement sur n'importe quelle touche, vous pouvez rallumer le rétroéclairage.

PARAMÈTRES SYSTÈME

- L'appareil étant allumé, appuyez brièvement sur n'importe quelle touche pour rallumer le rétroéclairage de l'écran lorsque la luminosité est réduite.
- Appuyez longuement sur la touche INFO / MENU pour accéder au menu. L'un des affichages suivants apparaît (en fonction du dernier mode utilisé) :

FM
< Scan setting >

DAB
< Full scan >

Bluetooth
< System >

- Dans le menu FM/DAB/BT tournez le bouton de réglage (16) vers [+] ou [-] pour rappeler l'item de menu [System].
- Appuyez brièvement sur la touche de réglage (16) pour accéder au menu système.

Menu système

Dans le menu système, vous trouverez les items de menu heure d'arrêt / heure / rétroéclairage / langue / Factory Reset / version de SW. Choisissez l'un d'eux en tournant le bouton de réglage (16) vers [+] ou [-] et en appuyant brièvement sur le bouton de réglage (16) pour saisir le paramètre souhaité.

Remarque : de n'importe quel sous-menu ou item de menu, appuyez sur la touche INFO/MENU, pour retourner au menu précédent.

Réglage de l'arrêt automatique

Choisissez „Set Sleep time“ (réglage de l'arrêt automatique) et choisissez : Sleep off (arrêt) / 15 / 30 / 45 / 60 / 90 (minutes).

Réglage de l'heure

L'heure peut être synchronisée par FM-RDS et/ou radio DAB, mais vous pouvez aussi la régler manuellement.

- Sélectionnez „Time“ (heure) puis l'in des paramètres suivants :
- „Set Time/Date“ (réglage de la date et de l'heure), „Auto update“,
- „Set 12 / 24 hours“ (choisir entre l'affichage au format 12 heures ou 24 heures), „Set date format“ (choix du format de la date).
- Sélectionnez „Set Time/Date“ pur régler manuellement la date et l'heure aux valeurs de votre région.
- Sélectionnez „Auto update“ puis choisissez à partir de quelle source l'heure doit être obtenue : „Update from any“ (de n'importe quelle source) / „Update from DAB“ (depuis la radio DAB) / „Update from FM“ (par la Radio) / „No update“ (d'aucune source).

Remarque : si vous sélectionnez „No update“ vous devez régler l'heur manuellement. Procédez alors comme suit :

- Sélectionnez „Set 12 / 24 hour“ puis choisissez „Set 12 hour“ (format d'affichage 12 heures) ou bien „Set 24 hour“ (format d'affichage 24 heures).
- Sélectionnez „Set date format“ puis choisissez le format d'affichage souhaité : „DD-MM-YYYY“ (jour-mois-année) ou bien „MM-DD-YYYY“ (mois-jour-année).

Rétroéclairage

- Sélectionnez „Time out“ puis choisissez „On (marche) / 10 / 20 / 30 / 45 / 60 / 90 / 120 secondes“.

Remarque : si vous sélectionnez „On“, le rétroéclairage de l'écran ne s'éteindra pas automatiquement

- Sélectionnez „On level“ (niveau de luminosité) puis choisissez l'un des niveaux de luminosité du rétroéclairage : „Low“ (bas) / „Medium“ (moyen) / „High“ (haut)

Réglage de la langue

Choisissez „Language“ (langue) puis l'une des langues suivantes : anglais / français / allemand / italien.

Réinitialisation aux paramètres d'usine

- Sélectionnez „Factory Reset“ puis choisissez „Yes“ (oui) pour réinitialiser l'appareil et tous les réglages paramétrés aux valeurs d'usine. Choisissez „No“ (non) pour annuler.
- l'appareil est réinitialisé puis redémarre si vous choisissez „Yes“ et que vous confirmez.

Informations sur le logiciel

Choisissez „SW-Version“ pour afficher si besoin des informations concernant le logiciel/ la version du firmware.

MODE RADIO

Remarque : Cet appareil prend en charge la fonction RDS. Il prend en charge les services RDS suivants : PI, RT, PS, PTY et CTRDS. L'heure et la date actuelles sont automatiquement mises à jour en arrière-plan si la station syntonisée envoie un signal CT RDS.

Démarrer le mode FM

- L'appareil étant allumé, appuyez sur la touche MODE et choisissez „FM Mode“.
- [FM Mode] apparaît brièvement à l'écran, puis la station en cours s'affiche.

Réglage du volume

Tournez le bouton de réglage (16) vers [+] ou [-] pour ajuster le volume. Le volume correspondant s'affiche sous forme de barre à l'écran pendant le réglage.

Fonction muet

- Appuyez brièvement sur la touche AMS (12). Le son se coupe et [Mute] apparaît à l'écran.
- Appuyez de nouveau sur la touche AMS (12). Le son est rétabli et [Mute Off] apparaît à l'écran.

Réglage manuel d'une station

Lorsque la station en cours est affichée :

- Appuyez brièvement sur la touche TUNE+ (10) ou TUNE- (11) pour modifier la fréquence de 0.05 MHz vers le haut ou vers le bas.
- Appuyez brièvement sur la touche TUNE+ (10) ou TUNE- (11) jusqu'à la fréquence de station désirée.
- Appuyez longuement sur la touche TUNE- (10) ou TUNE- (11) pour accéder au mode de recherche manuelle. Ce mode lance une recherche continue vers le bas / vers le haut, qui s'arrête automatiquement à la prochaine station captée.

Mémorisation de la fréquence réglée dans la liste des préséglages

Après avoir réglé manuellement une station, vous pouvez en mémoriser la fréquence de la façon suivante :

- Appuyez longuement sur la touche PRE/MEM (6) pour appeler le menu „Preset Store“. L'écran indique le premier emplacement mémoire : [<01: (vide)>]. Utilisez la touche TUNE (10 ou 11) pour modifier le numéro entre 01 et 30.
- Puis appuyez brièvement sur la touche AMS (12) pour confirmer. L'écran affiche le message [Preset 01 Stored] (préséglage 1 mémorisé). Puis l'écran revient à l'affichage précédent. L'appareil permet de mémoriser jusqu'à 30 stations dans une liste de préséglages.

Recherche automatique des stations

Lorsque la station en cours est affichée :

- Maintenez longuement la touche AMS (12).
- L'appareil recherche maintenant sur toute la bande de fréquence, de 87.50 MHz à 108.0 MHz. Les stations trouvées sont automatiquement mémorisées dans la liste de préséglages

Remarque : chaque fois que vous utilisez la fonction AMS, les stations précédemment mémorisées sont effacées

Rappel des stations mémorisées (Presets) et modification

Lorsque la station en cours est affichée :

- Appuyez brièvement sur la touche PRE/MEM (6) pour appeler le menu Preset-Recall. Le numéro et la fréquence du préréglage de la station en cours [<Preset Recall; <xx: xx.xx MHz>] sont appelés et s'affichent quelques secondes à l'écran ;
- Appuyez ensuite brièvement sur la touche TUNE (10 ou 11) pour sélectionner le numéro de préréglage (01 - 30) à écouter ;
- Appuyez ensuite brièvement sur la touche AMS (12) pour confirmer. L'écran retourne ensuite à l'affichage de la fréquence radio en cours.
- pour appeler un autre numéro de préréglage, procédez de la même façon.

Activer et désactiver la fonction stéréo

Dans certains cas il peut arriver que l'écoute en stéréo soit perturbée pour cause de mauvaise réception. Eteignez alors la fonction FM-stéréo pour résoudre ce problème

- Appuyez brièvement sur la touche ST (5) pour activer ou désactiver la fonction stéréo.
- L'écran affiche [Mono] ou [Stéréo]. L'écran retourne ensuite à l'affichage de la fréquence radio en cours.

Afficher des informations supplémentaires sur la station

Lorsque la fréquence radio en cours est affichée, appuyez brièvement plusieurs fois sur la touche INFO/MENU (8) pour afficher les informations envoyées par la station dans l'ordre suivant

PI/RT > force du signal > PTY > PS > stéréo/mono > heure CT > date CT

Paramètres supplémentaires FM

En mode FM, vous pouvez paramétrer les points „Scan Settings“ (paramètres de scan), „Audio setting“ (paramètres audio) et „System“ dans le menu FM.

- En mode FM, appuyez brièvement sur n'importe quelle touche pour allumer le rétroéclairage de l'écran si la luminosité est réduite.
- Appuyez longuement sur la touche INFO/MENU pour appeler le menu FM (voir illustration):

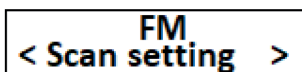

- Sélectionnez „Scan Settings“ (paramètres de scan), „Audio setting“ (paramètres audio) et „System“ en tournant le bouton de réglage (16) vers [+] ou [-]. Confirmez ensuite en appuyant sur le bouton de réglage.

Paramétrage du Scan

Sélectionnez „Scan-Setting“ puis choisissez „Strong stations only“ (uniquement les stations puissantes) ou bien „All stations“ (toutes les stations).

- Stations puissantes : le scan ne s'arrêtera que sur les stations ayant un fort signal.
- Toutes les stations: le scan s'arrêtera sur toutes les stations, même celles qui ont un signal faible.

Paramétrage audio

Sélectionnez „Audio Setting“ puis choisissez „Stereo Allowed“ (stéréo autorisé) ou bien „Forced Mono“ (mono contraint).

- Stereo Allowed: choisissez cette fonction pour lire en stéréo même en cas de signal FM faible (cela peut provoquer des parasites).
- Forced Mono: choisissez cette fonction pour lire les stations en mono en cas de faible signal FM.

Système

Voir le chapitre „paramètres système“.

ODE DAB/DAB+

Qu'est-ce que DAB/DAB+?

DAB est un nouveau format numérique qui offre un son cristallin sans bruit de fond. Contrairement aux stations de radio analogiques traditionnelles, DAB + peut diffuser plusieurs canaux sur la même fréquence (canal). Ceux-ci sont appelés ensembles ou multiplex. Un ensemble comprend la station de radio et plusieurs composantes de service ou services de données diffusés par les stations de radio.

Démarrer le mode AB

- L'appareil étant allumé, appuyez sur le bouton MODE et sélectionnez „DAB“.
- Lorsque vous démarrez le mode DAB pour la première fois, la recherche des stations disponibles démarre automatiquement.
- [Scanning ...] apparaît sur l'écran.
- Pendant la recherche, une barre de progression et le nombre de stations trouvées s'affichent.
- Lorsque la recherche est terminée, la première station dans l'ordre alphabétique est automatiquement affichée.

Réglage du volume

Tournez le bouton de réglage (16) vers [+] ou [-] pour ajuster le volume. Le volume correspondant s'affiche sous forme de barre de progression pendant le réglage.

Fonction muet

- Appuyez brièvement sur la touche AMS (12). Le son se coupe et l'écran affiche [Mute].
- Appuyez de nouveau sur la touche AMS (12). Le son est rétabli et l'écran affiche [Mute Off].

Changer de station

Lorsque la station en cours est affichée :

- Appuyez brièvement sur la touche TUNE (10 ou 11). L'écran affiche le nom de la station.
- Appuyez brièvement une ou plusieurs fois sur la touche TUNE (10 ou 11), pour sélectionner la station de votre choix.
- Puis appuyez brièvement sur la touche AMS (12) pour confirmer votre choix.

Enregistrer la station réglée dans la liste des préséglages

- Appuyez brièvement une ou plusieurs fois sur la touche TUNE (10 ou 11), pour sélectionner la station de votre choix.
- Appuyez longuement sur la touche PRE/MEM (6) pour appeler le menu „Preset Store“. L'écran affiche le premier emplacement de mémorisation :
- [<01: (vide)>]. Utilisez la touche TUNE (10 ou 11) pour modifier le numéro entre 01 et 30.
- Puis appuyez brièvement sur la touche AMS (12) pour confirmer. L'écran affiche le message [Preset 01 Stored] (préséglage 1 mémorisé). Puis l'écran retourne à l'affichage précédent. L'appareil permet de mémoriser jusqu'à 30 stations dans une liste de préséglages.

Rappeler les stations préséglées (Presets) et modifier

Lorsque la station en cours est affichée :

- Appuyez brièvement sur la touche PRE/MEM (6), pour appeler le menu „Preset Recall“. L'écran affiche [<1: Sendername>], vous pouvez modifier le numéro entre 1 et 30 en appuyant sur la touche TUNE (10 ou 11).
- Puis appuyez brièvement sur la touche AMS (12) pour confirmer. L'appareil lit automatiquement la station que vous venez de choisir.

Affichage des informations DAB de la station

Appuyez brièvement plusieurs fois sur la touche INFO/MENU (8) pour appeler les informations suivantes concernant la station DAB en cours :

Force du signal > type de programme > nom du multiplex > fréquence > informations du signal > taux d'échantillonnage > heure > date > autres informations

Recommencer la recherche des stations

En mode DAB, appuyez longuement sur la touche AMS (12) pour relancer une recherche complète des stations. Dans certaines conditions particulières, comme en cas de changement de région ou de ville par exemple, cela peut être nécessaire.

Autres paramètres DAB

En mode DAB, vous pouvez paramétrer les points suivants „Full Scan“ (recherche complète de stations), „Manual tune“ (recherche manuelle de stations), „DRC“, „Prune“ et „System“ dans le menu DAB.

- Appuyez brièvement sur n'importe quelle touche pour allumer le rétroéclairage de l'écran si la luminosité est réduite.
- Sélectionnez le mode DAB.
- Puis appuyez sur la touche INFO/MENU (8), pour appeler le menu DAB (voir illustration):

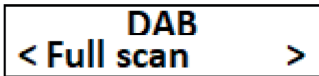

- Sélectionnez ensuite „Full scan“, „Manual scan“, „DRC“, „Prune“ ou „System“ en tournant le bouton de réglage (16) vers [+] ou [-]. Appuyez brièvement sur le bouton de réglage pour sélectionner l'élément souhaité.

Scan complet

- Sélectionnez „Full scan“ pour scanner tous les canaux DAB/DAB+ Band III et trouver toutes les stations à portée.
- L'écran affiche [Scanning...].
- Pendant le scan, une barre de progression et le nombre de stations trouvées s'affichent.
- En fin de recherche, la première station trouvée dans l'ordre alphanumérique est lue automatiquement.

Tuner manuel

Le réglage manuel sert à vérifier le canal et peut être utilisé pour orienter l'antenne.

- Sélectionnez „Manual tune“ pour choisir un canal (5A à 13F), balayez les fréquences en tournant le bouton de réglage (16) vers [+] ou [-]. Appuyez brièvement sur la touche de réglage pour sélectionner le canal désiré.
- Le canal sélectionné et sa force de signal s'affichent à l'écran.
- Lorsqu'une station DAB est captée sur ce canal, le nom d'Ensemble de la station s'affiche. L'antenne télescopique peut alors être orientée vers le signal de force maximale

Important : Les stations dont l'intensité du signal est inférieure à la puissance minimale requise n'envoient pas un signal suffisamment fort. Réorientez l'antenne télescopique.

DRC (Dynamic Range Control)

DRC sert au réglage du taux de compression, qui compense les fluctuations du volume ambiant. Sélectionnez „DRC“ > puis choisissez „DRC off“ (arrêt), „DRC low“ (bas) ou „DRC high“ (élevé).

- DRC off: compression désactivée
- DRC low: faible compression
- DRC high: compression élevée

Prune

Cette fonction sert à supprimer de la liste les anciennes stations que vous ne pouvez plus recevoir. Pour supprimer toutes les stations DAB inaccessibles, choisissez „Prune“ puis „Yes“ (oui) pour confirmer. Choisissez „No“ (non) pour annuler.

System

Voir le chapitre „paramètres système“.

MODE BT

Démarrer le mode BT

- L'appareil étant allumé, appuyez brièvement sur la touche MODE pour passer en mode BT.
- L'écran passe en mode BT et la recherche BT apparaît.
- L'appareil se trouve en mode d'appairage et peut se connecter à d'autres appareils BT



Connecter un appareil BT

- Lorsque la radio se trouve en mode d'appairage, activez la fonction BT sur votre appareil mobile BT (téléphone mobile ou tablette par exemple). Si votre appareil BT mobile ne recherche pas automatiquement les autres appareils, activez le mode de recherche BT manuellement (consultez le mode d'emploi de votre appareil).
- Dès que votre appareil BT mobile affiche „KR-140-BT“ dans la liste des appareils BT, choisissez cet appareil. Patientez quelques secondes pour que la connexion BT soit confirmée sur votre appareil mobile. Vous devrez éventuellement saisir „0000“ comme mot de passe.
- Lorsque la connexion est établie avec succès, une série de sons retentit et l'écran affiche
- [BT Connected].
- Vous pouvez maintenant démarrer la lecture de musique sur votre appareil mobile.

Contrôle de la lecture de musique

Concernant l'appareil mobile

- Basculez sur le lecteur de musique et sélectionnez une chanson pour lancer la lecture depuis la liste de lecture.
- Réglez le volume avec le contrôle du volume de votre appareil mobile.

Concernant la radio de cuisine

- Pendant la lecture de musique, appuyez sur la touche AMS (12) pour mettre le titre en pause. Appuyez de nouveau sur la touche pour poursuivre la lecture.
- Tournez le bouton de réglage (16) vers [+] ou [-] pour ajuster le volume. Le volume correspondant est affiché à l'écran sous forme de barre de progression pendant le réglage.

Fonction main libre

En cas d'appel entrant en mode de lecture de musique BT, u signal sonore retentit et la musique s'arrête automatiquement.

- Appuyez longuement sur la touche „AMS“ (12) pour rejeter l'appel.
- Appuyez brièvement sur la touche „AMS“ (12) pour décrocher l'appel.
- vous pouvez maintenant utiliser l'enceinte de la radio de cuisine pour la fonction main libre.
- Appuyez à nouveau brièvement sur la touche „AMS“ (12) pour terminer la conversation. La musique mise en pause reprend automatiquement.

Remarque : pour être bien compris de votre interlocuteur, parlez à une distance de 30 - 60 cm dans le „trou du MIC „ (15).

Rejeter un appel entrant

Assurez-vous, qu'un appel a déjà été reçu par votre téléphone portable, sinon le rappel du dernier numéro ne pourra pas fonctionner.

Recomposer un numéro

Assurez-vous, qu'un appel a déjà été reçu par votre téléphone portable, sinon le rappel du dernier numéro ne pourra pas fonctionner

- Appuyez deux fois brièvement sur la touche „AMS“ (12) pour accéder au rappel du dernier numéro. La lecture de musique se met en pause et l'appareil passe en mode main libre pour le rappel du numéro.
- Appuyez brièvement sur la touche „AMS“ (12) pour terminer la conversation

Couper la connexion avec l'appareil appairé

- Appuyez sur la touche „AMS“ (12) pour couper directement la connexion OU BIEN choisissez „Disconnect“ (déconnecter) dans la liste des appareils BT depuis votre appareil mobile.
- Dans ce cas, la radio repasse en mode de recherche BT, une série de sons retentit et l'appareil repasse de „BT Connected“ à „BT Searching“.
- Vous pouvez maintenant connecte la radio à d'autres appareils mobiles BT.

Rétablir la connexion avec un appareil précédemment connecté

- Chaque fois que vous passez en mode BT, les appareils mobiles précédemment connectés sont recherchés en premier.
- L'appareil restaure la connexion à cet appareil mobile, si ce dernier est en mode de recherche BT et à proximité.
- Si aucun appareil n'est trouvé au bout de quelques secondes, l'appareil passe automatiquement en mode de recherche BT.
- Dans ce cas, vous pouvez connecter un autre périphérique BT mobile.

Changer le périphérique BT sur la connexion BT existante

- En mode „BT connected“ vous pouvez à tout moment démarrer sur la radio une recherche de nouveaux appareils BT.
- Un appui long sur la touche „AMS“ (12) coupe immédiatement la connexion avec l'appareil appairé. Une série de sons retentit et l'appareil repasse de „BT Connected“ à „BT Searching“.
- Dans ce cas, vous pouvez établir une connexion avec un nouvel appareil mobile BT.

RÉGLAGE MANUEL DE L'HEURE ET DE LA DATE

L'appareil synchronisera automatiquement l'heure et la date des stations DAB et / ou FM dès que la recherche de station est effectuée manuellement ou via la fonction AMS. La première synchronisation peut prendre plusieurs minutes. Cependant, vous pouvez également régler l'heure et la date manuellement :

- Appuyez sur le bouton „ST” (5) pour entrer dans le menu „Set date”, la valeur jour clignote et attend la saisie.
- Tournez le bouton de réglage (16) sur [+] ou [-] pour sélectionner le jour actuel.
- Appuyez brièvement sur le bouton de réglage (16) pour confirmer le jour réglé et passer à la valeur du mois.
- Tournez le bouton de réglage (16) sur [+] ou [-] pour sélectionner le mois en cours.
- Appuyez brièvement sur le bouton de réglage (16) pour confirmer le mois réglé et passer à la valeur de l'année.
- Tournez le bouton de réglage (16) sur [+] ou [-] pour changer le réglage. Confirmez le jour pour sélectionner l'année en cours.
- Appuyez brièvement sur le bouton de réglage (16) pour confirmer l'année réglée.
- Le menu passe à „Set time” (Régler l'heure) et la valeur de l'heure clignote et attend une saisie.
- Tournez le bouton de réglage (16) sur [+] ou [-] pour sélectionner la valeur de l'heure actuelle.
- Appuyez brièvement sur le bouton de réglage (16) pour confirmer l'heure réglée et passer aux minutes.
- Tournez le bouton de réglage (16) sur [+] ou [-] pour régler la valeur à la minute actuelle.
- Appuyez brièvement sur le bouton de réglage (16) pour confirmer les minutes réglées. Une fois que vous avez confirmé l'entrée des minutes, l'écran affiche [Heure / Date sauvegardée].
- L'heure et la date sont maintenant définies.

RÉGLAGE DE L'ALARME/RÉVEIL

Réglage de Alarm 1 et 2

- Appuyez brièvement sur le bouton „ALARM“ (13) et sélectionnez „Alarm 1 Setup ou Alarm 2 Setup“.
- Appuyez brièvement sur le bouton de réglage (16) pour accéder à l'assistant de paramétrage „Assistant Alarme 1“ ou „Assistant Alarme 2“. La valeur de l'heure „On time“ clignote et attend votre saisie.
- Tournez le bouton de réglage (16) sur [+] ou [-] pour régler la valeur d'heure souhaitée pour l'alarme.
- Appuyez brièvement sur le bouton de réglage (16) pour confirmer l'heure réglée et passer aux minutes ;
- Tournez le bouton de réglage (16) sur [+] ou [-] pour régler la valeur souhaitée des minutes pour l'alarme.
- Appuyez brièvement sur le bouton de réglage (16) pour confirmer le réglage des minutes et passer à l'élément de menu suivant.

Utilisez le bouton de réglage (16) comme décrit ci-dessus pour régler les valeurs restantes :

- Durée : 15 / 30 / 45 / 60 / 90 minutes
- Source : Summer (by buzzer) ou DAB / FM (last listened = titre écouté dernièrement)
- Programmation : Daily (quotidienne) / Weekly (jours de la semaine) / Once (une seule fois)
- Level (volume) du buzzer / de la radio
- Alarm „Off“ ou „On“ (Off = désactiver, On = activer)

Les réglages Alarme 1 ou Alarme 2 sont sauvegardés pour être rappelés lorsque vous sélectionnez „Alarme désactivée“ comme dernière entrée. Sélectionnez „Alarm On“ pour activer la fonction d'alarme. Le symbole d'alarme 1 ou 2 apparaît dans le coin supérieur droit de l'écran.

Désactiver Alarm 1 et 2

- Appuyez brièvement sur le bouton „ALARM“ (13) et sélectionnez „Alarm 1 Setup“ ou „Configuration de l'alarme 2“.
- Appuyez longuement sur le bouton „ALARM“ (13), puis le symbole d'alarme 1 ou 2 disparaît de l'affichage.

Fonction répétition de l'alarme

- Lorsque le réveil ou l'alarme radio retentit, appuyez sur le bouton de réglage (16) pour dormir encore 9 minutes environ. Puis l'alarme retentit à nouveau.
- L'indicateur snooze apparaît à l'écran et la durée jusqu'à la prochaine alarme est comptée à rebours.
- Et vous pouvez utiliser cette

Remarque : appuyez sur la touche MODE pour quitter la fonction snooze.

RÉGLAGE DE LA MINUTERIE DE CUISSON

- Appuyez brièvement sur le bouton „Timer“ (14) pour appeler les réglages de la minuterie. L'afficheur indique [Minuterie 000 minutes].
- Tournez le bouton de réglage (16) sur [+] ou [-] pour régler la minuterie désirée pour la cuisson (par ex. 120 = 120 minutes). La durée peut être réglée entre 001 et 300 minutes.
- Appuyez brièvement sur le bouton „Timer „ (14) ou sur le bouton de réglage pour confirmer. L'affichage revient à l'écran précédent. L'icône de la minuterie et le temps restant apparaissent dans le coin supérieur droit.
- La minuterie de cuisson est maintenant activée.

Réglage de l'alarme de la minuterie

L'alarme de la minuterie retentit dès que la durée programmée est écoulée. Appuyez brièvement sur le bouton „Timer“ (14) pour annuler l'alarme de la minuterie.

Désactiver la minuterie de cuisson

Un appui long sur le bouton „Timer“ (14) désactive la minuterie de cuisson. L'écran affiche [Timer Off] et l'icône de la minuterie disparaît de l'affichage. La minuterie de cuisson est maintenant désactivée.

Allumer et éteindre l'éclairage

- L'appareil allumé, appuyez brièvement sur le bouton „Light“ (7) pour allumer la barre lumineuse.
- Un nouvel appui bref sur le bouton „Light (7)“ éteint la barre lumineuse.

Remarque : L'éclairage ne peut être allumé que lorsque l'appareil l'est également.

RÉINITIALISER L'APPAREIL

Dans certaines circonstances, les fonctions de l'appareil peuvent se bloquer et celui-ci doit alors être réinitialisé. Pour réinitialiser l'appareil :

- Débranchez la fiche de l'adaptateur du connecteur (3) de l'appareil. Attendez quelques secondes.
- Rebranchez ensuite la fiche dans le connecteur d'alimentation (3) pour remettre l'appareil en service.
- L'appareil devrait fonctionner de nouveau normalement.

MONTAGE DU SUPPORT DE SUSPENSION

Veillez utiliser les vis de montage fournies (4 dans le sac) et installer le support et l'appareil principal comme indiqué sur les images suivantes :

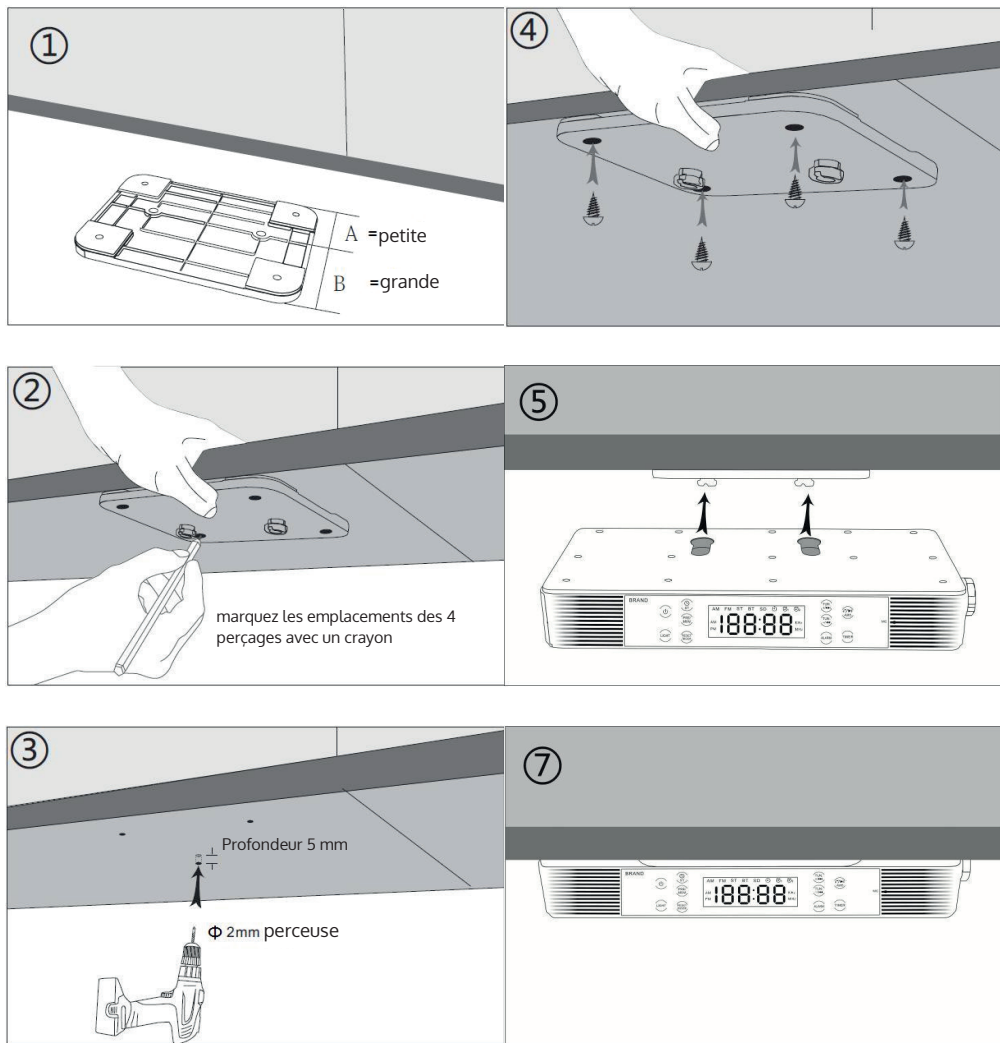

IDENTIFICATION ET RÉOLUTION DES PROBLÈMES

Pas de courant	<ul style="list-style-type: none">• Assurez-vous que l'adaptateur est correctement branché sur le connecteur d'alimentation de l'appareil.• Assurez-vous que l'adaptateur secteur est correctement branché sur la prise secteur.
Pas de son	<ul style="list-style-type: none">• Vérifiez que le volume de l'unité principale ou de l'appareil mobile est réglé faible.• Assurez-vous que vous avez sélectionné la bonne source pour le mode.• Assurez-vous que votre appareil BT est à portée.• Vérifiez que le périphérique BT est couplé avec votre appareil mobile.• Vérifiez que le périphérique BT est affiché comme connecté sur votre appareil mobile.
Pas de stations radio	<ul style="list-style-type: none">• Vérifiez si la station FM est correctement réglée et programmée
L'enceinte ne répond pas	<ul style="list-style-type: none">• Mettez l'enceinte sur ARRÊT puis de nouveau sur MARCHÉ.

INFORMATIONS SUR LE RECYCLAGE



S'il existe une réglementation pour l'élimination ou le recyclage des appareils électriques et électroniques dans votre pays, ce symbole sur le produit ou sur l'emballage indique que cet appareil ne doit pas être jeté avec les ordures ménagères. Vous devez le déposer dans un point de collecte pour le recyclage des équipements électriques et électroniques.

La mise au rebut conforme aux règles protège l'environnement et la santé de vos semblables des conséquences négatives. Pour plus d'informations sur le recyclage et l'élimination de ce produit, veuillez contacter votre autorité locale ou votre service de recyclage des déchets ménagers.

Ce produit contient des piles. S'il existe une réglementation pour l'élimination ou le recyclage des piles dans votre pays, vous ne devez pas les jeter avec les ordures ménagères. Renseignez-vous sur les dispositions locales relatives à la collecte des piles usagées. La mise au rebut conforme aux règles protège l'environnement et la santé de vos semblables des conséquences négatives.

DÉCLARATION DE CONFORMITÉ



Fabricant :

Chal-Tec GmbH, Wallstraße 16, 10179 Berlin, Allemagne.

Importateur pour la Grande Bretagne :

Chal-Tec UK limited
Unit 6 Riverside Business Centre
Brighton Road
Shoreham-by-Sea
BN43 6RE
United Kingdom

La déclaration complète de conformité du fabricant est accessible par le lien suivant : use.berlin/10032582

Estimado cliente:

Le felicitamos por la adquisición de este producto. Lea atentamente el siguiente manual y siga cuidadosamente las instrucciones de uso con el fin de evitar posibles daños. La empresa no se responsabiliza de los daños ocasionados por un uso indebido del producto o por haber desatendido las indicaciones de seguridad. Escanee el siguiente código QR para tener acceso al manual de instrucciones más actualizado y a información adicional sobre el producto.



ÍNDICE

Datos técnicos	82
Indicaciones de seguridad	83
Vista general del aparato	84
Puesta en funcionamiento	86
Ajustes del sistema	87
Modo radio	89
Modo dab/dab+	93
Mode bt	97
Ajustar la fecha y la hora manualmente	100
Configurar alarma/despertador	101
Configurar temporizador de cocina	102
Restablecer el dispositivo	103
Montaje del soporte bajo mueble	104
Detección y reparación de anomalías	105
Indicaciones para la retirada del aparato	106

DATOS TÉCNICOS

Número de artículo	10032851, 10032852
Suministro eléctrico del aparato	
Entrada	220-240 V ~ 50/60 Hz
Salida	5,9 V / 1,5 A
Audio	
Potencia de salida	3 W RMS x 2 (4 Ohm)
Respuesta de frecuencia	80 Hz - 18.000 Hz
Radio FM	
Respuesta de frecuencia	87,5 MHz - 108 MHz
Memoria de emisoras	40 Stations
BT	
Perfil	A2DP, AVRCP, HSP
Alcance	10 metros (en zona abierta)
Potencia	Clase II
BT frecuencia	2402-2480 MHz
BT potencia de radiofrecuencia (max.)	5 dBm
DAB	
Respuesta de frecuencia (DAB/DAB+)	174.928 MHz – 239.2 MHz

INDICACIONES DE SEGURIDAD

- Tenga en cuenta todas las indicaciones incluidas en el manual de instrucciones.
- El aparato no debe utilizarse cerca del agua ni en entornos húmedos.
- Asegúrese de que no se pulverice ningún líquido sobre el aparato ni sus orificios.
- Mueva el aparato con cuidado para no dañarlo.
- No obstruya las salidas del aparato.
- No coloque el aparato cerca de fuentes de calor (por ejemplo, un radiador). No exponga el aparato a la radiación solar.
- Conecte el enchufe del aparato del modo previsto a la toma de corriente.
- El aparato está equipado con una función contra el sobrecalentamiento. Contacte con el servicio de atención al cliente o con una persona igualmente cualificada si tiene que sustituirla.
- Desconecte el enchufe de la toma de corriente si no utiliza el aparato durante un periodo prolongado de tiempo.
- No intente en ningún caso reparar el aparato usted mismo. En este caso, la garantía se cancelará.
- El enchufe se utiliza para interrumpir el suministro eléctrico tras apagar el aparato. Asegúrese de que el enchufe no quede atrapado.
- No exponga el aparato a salpicaduras y asegúrese de que no se coloquen encima del aparato ningún tipo de objeto relleno de líquido, como jarrones.
- Nunca exponga las pilas a una temperatura muy elevada, a la luz directa del sol ni al fuego.
- No evite la ventilación del aparato de ningún modo bloqueando los orificios de ventilación con objetos como periódicos, manteles, cortinas, etc.
- Asegúrese de que se guarde una distancia mínima de 5 mm hacia todos los lados del aparato.
- No coloque fuentes de ignición, como velas encendidas, encima del aparato.
- Deseche las pilas usadas como corresponda.
- Utilice el aparato solamente con clima suave, no con clima tropical



ADVERTENCIA

Riesgo de lesiones. Para reducir el riesgo de descarga eléctrica, no abra ni la carcasa ni la parte trasera del aparato. El aparato no contiene ninguna pieza que pueda ser reparada por el usuario. Contacte con el servicio de atención al cliente o con personal igualmente cualificado para su reparación y mantenimiento.

VISTA GENERAL DEL APARATO

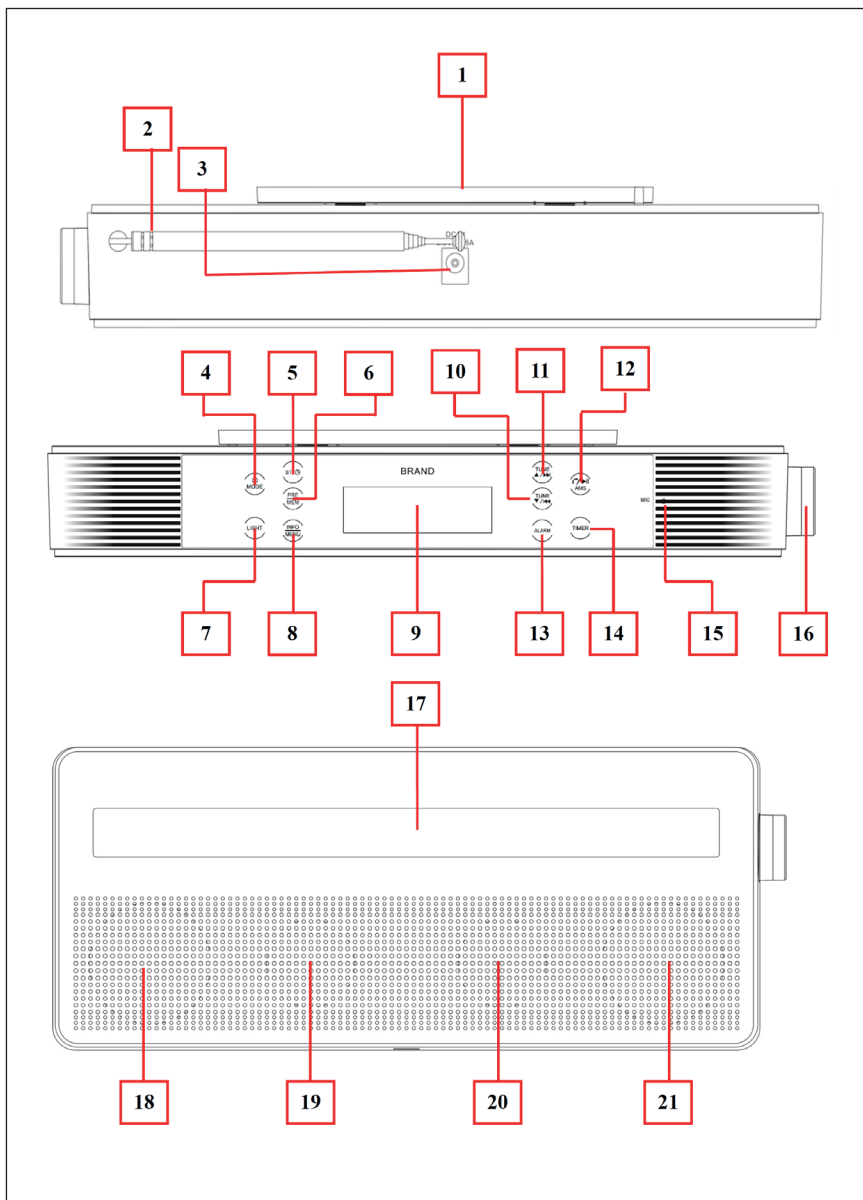

1	Fijación para el montaje bajo mueble
2	Antena telescópica
3	Conexión para fuente de alimentación
4	Botón MODE (Modo on/off)
5	Botón ST/Hora (apagar/encender FM estéreo y configurar hora)
6	Botón PRE/MEM (emisoras predeterminadas, memoria de emisoras)
7	Botón LIGHT (Luz on/off)
8	Botón INFO/MENU (desplegar información o navegar en el menú)
9	Display
10	Botón TUNE ▼/⏮ (FM: sintonización precisa / DAB: estación anterior/ BT: anterior)
11	Botón TUNE ▲/⏭ (FM: sintonización precisa / DAB: estación siguiente / BT: adelante)
12	Botón ◀/▶/⏸/AMS (reproducción/pausa, responder llamada/colgar/rellamada, memoria de emisora automática, introducir)
13	Botón ALARM (Ajustar Alarma 1/2)
14	Botón TIMER (Ajustar el temporizador)
15	Orificio MIC (micrófono para función de manos libres)
16	Botón de configuración (+/-, botón introducir/posponer)
17	Botón de luz LED
18	Altavoz izquierdo
19	Subwoofer izquierdo
20	Subwoofer derecho
21	Altavoz derecho

PUESTA EN FUNCIONAMIENTO

Orientar la antena telescópica

El número y calidad de la emisora se guían por las condiciones de recepción en la ubicación del aparato, así como la orientación de la antena telescópica.

- Oriente la antena telescópica y alárguela completamente.
- Especialmente en las zonas marginales de la recepción DAB/DAB+/FM es importante una orientación correcta de la antena telescópica. Compruebe la posición del poste de radio más cercano.
- Inicie la primera búsqueda en la ventana.
- La recepción de radio puede verse limitada con mal tiempo.
- No toque la antena telescópica mientras esté sintonizando una estación. Esto puede limitar la recepción y llevar a una caída del tono.

Toma para suministro eléctrico y botón MODE

Conecte un extremo del cable de alimentación a la entrada del aparato (3). Conecte el enchufe a la toma de corriente. Después de conectar el aparato por primera vez, aparece en el display [Welcome to Digital Radio]. A continuación, el aparato pasa automáticamente al modo radio. La frecuencia predeterminada es 87.5 MHz.

- Seleccione el modo deseado (FM/DAB/BT) pulsando el botón MODE.
- Pulse el botón MODE para apagar el aparato.
- Pulse el botón MODE para encender el aparato.

Nota: Para ahorrar energía, oscurezca la iluminación de fondo del display tras unos segundos cuando pulse algún botón (depende de la configuración de fábrica y la configuración de usuario). Pulsando cualquier botón se puede activar de nuevo la iluminación de fondo.

AJUSTES DEL SISTEMA

- Pulse cualquier botón con el aparato encendido para encender la iluminación de fondo siempre que esté oscurecida.
- Mantenga pulsado el botón INFO/MENU para mostrar el menú. Aparece uno de los siguientes indicadores (depende del último modo utilizado):

FM
< Scan setting >

DAB
< Full scan >

Bluetooth
< System >

- Gire el botón de configuración en el menú FM/DAB/BT (16) a [+] o [-] para acceder al punto de menú [System].
- Pulse el botón de configuración (16) para acceder al menú del sistema.

Menú del sistema

En el menú del sistema encontrará los puntos del menú tiempo de posposición/hora/iluminación de fondo/idioma/restablecimiento de fábrica/versión SW. Seleccione uno de ellos girando el botón de configuración (16) a [+] o [-] y pulse el botón de configuración (16) para introducir el ajuste deseado.

Nota: Pulse un submenú cualquiera o un punto del menú con el botón INFO/MENU para regresar al menú anterior.

Configurar temporizador de apagado

Seleccione „Set Sleep time“ (configurar temporizador de apagado) y seleccione: Sleep Off / 15 / 30 / 45 / 60 / 90 minutos.

Ajustar la hora

La hora se puede ajustar mediante las emisoras FM-RDS o DAB, pero también puede configurarlas manualmente.

- Seleccione „Time“ (hora) y escoja una de las siguientes opciones: „Set Time/Date“ (configurar hora y fecha), „Auto update“, „Set 12/24 hours“ (escoger entre formato horario de 12 y 24 horas), „Set date format“ (seleccionar formato de fecha).
- Seleccione „Set Time/Date“ para configurar la hora y la fecha manualmente y los valores actuales de su región.
- Seleccione „Auto update“ y seleccione a continuación de dónde depende la hora: „Update from any“ (de todas las fuentes) / „Update from DAB“ (de DAB) / „Update from FM“ (de la radio) / „No update“ (de ninguna fuente).

Nota: Si selecciona „No update“ se puede ajustar la hora manualmente. Proceda del siguiente modo:

- Seleccione „Set 12 / 24 hour“ y a continuación „Set 12 hour“ (formato de 12 horas) o „Set 24 hour“ (formato de 24 horas).
- Seleccione „Set date format“ y seleccione el formato deseado de visualización: „DD-MM-AAAA“ (día-mes-año) o „MM-DD-AAAA“ (mes-día-año).

Iluminación de fondo

- Seleccione „Time out“ y seleccione a continuación „On (encendido) / 10 / 20 / 30 / 45 / 60 / 90 / 120 segundos“.

Nota: Si selecciona „on“, la iluminación de fondo del display no se apaga automáticamente.

- Seleccione „on level“ (nivel de brillo) y elija uno de los siguientes niveles de brillo para la iluminación de fondo: „Low“ (bajo) / „medium“ (medio) / „high“ (alto)

Configurar idioma

Seleccione „Language“ (idioma) y escoja una de las siguientes opciones: Inglés / Francés / Alemán / Italiano.

Restablecer los valores de fábrica

- Seleccione „Factory Reset“ y a continuación elija „Yes“ (sí) para restablecer el aparato y todas las configuraciones modificadas. Seleccione „No“ para cancelar.
- El aparato se restablecerá y se reiniciará si selecciona „Yes“ y lo pulsa.

Información sobre el software

Seleccione „SW-Version“ para mostrar información sobre la versión de software/firmware cuando lo necesite.

MODO RADIO

Nota: Este aparato dispone de función RDS. Es compatible con los servicios RDS: PI, RT, PS, PTY y CTRDS. La hora y la fecha actuales se actualizan en segundo plano automáticamente en cuanto la emisora sintonizada envía una señal RDS-CT.

Iniciar el modo FM

- Con el aparato encendido, pulse el botón Mode y seleccione el modo FM.
- En el display aparece [FM Mode] y a continuación se muestra la emisora configurada.

Réglage du volume

Gire el botón de configuración (16) a [+] o [-] para regular el volumen. El volumen correspondiente se muestra durante la configuración en forma de barras en el display.

Silencio

- Puse el botón AMS (12). El sonido se silencia y aparece en el display [Mute].
- Pulse de nuevo el botón AMS (12). El sonido regresa y aparece en el display [Mute off].

Configurar manualmente la emisora

Cuando se muestra la emisora actual:

- Pulse el botón TUNE (10) o el botón TUNE (11) para aumentar o reducir la frecuencia en 0,05 Mhz.
- Pulse el botón TUNE (10) o el botón TUNE (11) hasta llegar la frecuencia deseada de la emisora de radio.
- Mantenga pulsado el botón TUNE (10) o el botón TUNE (11) para acceder al modo manual de búsqueda. Este modo inicia una búsqueda continuada hacia arriba/abajo, que se detiene automáticamente cuando se accede a la siguiente emisora.

Guardar la frecuencia configurada en la lista de memoria

Tras sintonizar manualmente la emisora, esta frecuencia puede guardarse como sigue:

- Mantenga pulsado el botón PRE/MEM (6) para acceder al menú „Preset Store“. El display muestra el primer espacio de memoria: [<01: (Vacío)>]. Utilice el botón TUNE (10 o 11) para modificar el número de 01 a 30.
- Pulse el botón AMS (12) para confirmar. En el display aparece el aviso [Preset 01 Stored] (Emisora predeterminada 1 guardada). A continuación, el display cambia de nuevo a la pantalla anterior. El aparato le permite guardar hasta 30 emisoras en una lista de memoria.

Búsqueda automática de emisoras

Cuando se muestra la emisora actual:

- Mantenga pulsado el botón AMS (12).
- El aparato busca ahora en el rango de frecuencia de 87.50 MHz hasta 108.0 MHz. Las emisoras encontradas se guardan automáticamente en la lista de memoria.

Nota: Cada vez que utilice la función AMS, se eliminan las emisoras anteriormente guardadas.

Acceder y cambiar las emisoras predeterminadas guardadas (presets)

Cuando se muestra la emisora actual:

- Pulse el botón PRE/MEM (6) para acceder al menú Preset-Recall. Se accede al número de emisora predeterminada y frecuencia de la emisora actual [<Preset recall; <xx: xx.xx MHz>] y se muestra en el display durante unos segundos;
- A continuación, pulse el botón TUNE (10 o 11) para seleccionar el espacio de memoria deseado (01 - 30) para escucharlo;
- Pulse el botón AMS (12) para confirmar. El display regresa a la pantalla anterior para mostrar la frecuencia actual de la radio.
- Para acceder a otro número de emisora predeterminada, proceda del mismo modo.

Apagar y encender función estéreo

En algunos casos, puede ocurrir que la recepción estéreo se vea interrumpida por la mala recepción. Apague la función FM estéreo para solucionar el problema.

- Pulse el botón ST (5) para encender o apagar la función estéreo.
- En el display aparece [Mono] o [Stereo]. El display regresa a la pantalla anterior para mostrar la frecuencia actual de la radio.

Acceder a información adicional a la emisora

Si se muestra la radiofrecuencia actual, pulse varias veces el botón INFO/MENU (8) para mostrar información enviada por la emisora actual en el siguiente orden:

PI/RT > Fortaleza de la señal > PTY > PS > Estéreo/Mono > CT hora > CT Fecha

Ajustes adicionales FM

En el modo FM los puntos „Scan Settings“ (ajustes de búsqueda) „Audio settings“ (configuración de audio) y „System“ se pueden configurar en el menú FM.

- Pulse cualquier botón con el aparato en modo FM para encender la iluminación de fondo siempre que esté oscurificada.
- Mantenga pulsado el botón INFO/MENU para mostrar el menú FM (véase imagen):

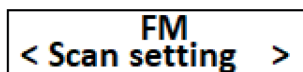

- Seleccione „Scan Settings“ (configuración de búsqueda), „audio setting“ (configuración de audio) y „System“, girando el botón de configuración (16) en [+] o [-]. Pulse el botón de configuración para confirmar.

Scan Setting

Seleccione „Scan-Setting“ y a continuación seleccione „strong stations only“ (solo emisoras potentes) o „all stations“ (todas las emisoras).

- Emisoras potentes: El escaneo debe detenerse solo con las emisoras con buena señal.
- Todas las estaciones: Escanee todas las emisoras encontradas, también aquellas con señales débiles.

Audio Setting

Seleccione „Audio Setting“ y seleccione a continuación „Stereo Allowed“ (estéreo permitido) o „Forced mono“ (mono forzado).

- Stereo Allowed: Seleccione una función para reproducir también en caso de señal estéreo FM débil (puede provocar interferencias).
- Forced Mono: Seleccione esta función para reproducir emisoras en mono en caso de que tengan señal débil.

System

Véase el capítulo «Ajustes del sistema».

MODO DAB/DAB+

¿Qué es DAB/DAB+?

DAB es un nuevo formato digital que envía un sonido claro sin ruidos de fondo. Al contrario que con las emisoras tradicionales analógicas, con DAB+ se pueden sintonizar varias emisoras desde la misma frecuencia (canal). Estas se denominan Ensemble o Multiplex. Un ensemble se compone de la emisora de radio y varios componentes de servicio o servicio de datos que se emiten desde las emisoras de radio.

Iniciar el modo DAB

- Con el aparato encendido, pulse el botón Mode y seleccione el modo DAB.
- Cuando inicie el modo DAB por primera vez, se inicia automáticamente una búsqueda de emisoras disponibles.
- En el display aparece [Scanning...].
- Durante la búsqueda se muestra una barra de progresión y el número de emisoras encontrado.
- Cuando termine la búsqueda, se mostrará automáticamente la primera emisora en orden alfabético.

Regular volumen

Gire el botón de configuración (16) a [+] o [-] para regular el volumen. El volumen correspondiente se muestra durante la configuración en forma de barras en el display.

Silencio

- Puse el botón AMS (12). El sonido se silencia y aparece en el display [Mute].
- Pulse de nuevo el botón AMS (12). El sonido regresa y aparece en el display [Mute off].

Cambiar emisora

Cuando se muestra la emisora actual:

- Puse el botón TUNE (10 o 11). En el display aparece el nombre de la emisora.
- Pulse una o varias veces el botón TUNE (10 o 11) para seleccionar la emisora deseada.
- Pulse el botón AMS (12) para confirmar la selección.

Guardar la emisora sintonizada en la lista de memoria

- Pulse una o varias veces el botón TUNE (10 o 11) para seleccionar la emisora deseada.
- Mantenga pulsado el botón PRE/MEM (6) para acceder al menú „Preset Store“. El display muestra el primer espacio de memoria: [<01: (Vacío)>]. Utilice el botón TUNE (10 o 11) para modificar el número de 01 a 30.
- Pulse el botón AMS (12) para confirmar. En el display aparece el aviso [Preset 01 Stored] (Emisora predeterminada 1 guardada). A continuación, el aparato regresa a la pantalla anterior. El aparato le permite guardar hasta 30 emisoras en una lista de memoria.

Acceder y cambiar las emisoras predeterminadas guardadas (presets)

Cuando se muestra la emisora actual:

- Pulse el botón PRE/MEM (6) para acceder al menú „Preset Recall“. En el display aparece [<1: Nombre de emisora>], puede modificar el número de 1 a 30 utilizando el botón TUNE (10 o 11).
- Pulse el botón AMS (12) para confirmar. Se reproduce automáticamente la emisora seleccionada.

Visualizar información DAB de la emisora

Pulse varias veces el botón INFO/MENU (8) para acceder a la siguiente información de la emisora de radio DAB actual.

Fortaleza de la señal > Tipo de programa > Nombre Multiplex > Frecuencia > Información de señal > Tasa de bits > Hora > Fecha > Información adicional

Iniciar de nuevo búsqueda de emisoras

En modo DAB, mantenga pulsado el botón (12) para realizar de nuevo una búsqueda completa de emisoras. En determinadas circunstancias, como un cambio de la región/ubicación, esta acción puede ser necesaria.

Ajustes adicionales DAB

En modo DAB puede configurar los puntos „Full Scan“ (búsqueda completa de emisoras), „Manual tune“ (sintonización manual), „DRC“, „Prune“ y „System“ en el menú DAB.

- Pulse cualquier botón para encender la iluminación de fondo siempre que esté oscurecida.
- Seleccione el modo DAB.
- Pulse el botón INFO/MENU (8) para mostrar el menú DAB (véase imagen):

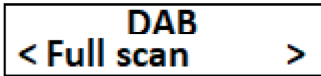

- Seleccione „Full Scan“, „Manual scan“, „DRC“, „Prune“ o „System“, girando el botón de configuración (16) a [+] o [-]. Pulse el botón de configuración para seleccionar el elemento deseado.

Full Scan

- Seleccione „Full scan“ para buscar todos los canales DAB/DAB+ de banda III y para encontrar cualquier emisora en el rango de recepción.
- En el display aparece [Scanning...].
- Durante la búsqueda se muestran las barras de progreso y el número de emisoras encontradas.
- Cuando termine la búsqueda, se mostrará la primera emisora en orden alfabético.

Manual tune

La sintonización manual se utiliza para comprobar el canal y puede utilizarse para orientar la antena.

- Seleccione „Manual tune“ para seleccionar un canal (5A hasta 13F), cambie entre frecuencias girando el botón de configuración (16) en [+] o [-]. Pulse el botón de configuración para seleccionar el canal deseado.
- El canal seleccionado y su potencia de señal se muestran en el display.
- Si se recibe una emisora DAB en este canal, se muestra el nombre del Ensemble de la emisora. La antena telescópica se puede orientar a la máxima potencia de señal.

Importante: Las emisoras cuya potencia de señal se sitúe por debajo de la potencia mínima no envían una señal lo suficientemente nítida. Vuelva a orientar la antena telescópica.

Rango de compresión dinámica (DRC)

El DRC se utiliza para configurar la tasa de compresión, la cual equilibra las oscilaciones en el ruido ambiente. Seleccione „DRC“ y a continuación „DRC off“ (apagado), „DRC low“ (bajo) o „DRC high“ (alto).

- DRC off: Compresión desactivada
- DRC low: Compresión baja
- DRC high: Compresión alta

Prune

Esta función se utiliza para retirar de la lista aquellas emisoras antiguas que ya no tienen señal. Para eliminar todas las emisoras DAB no disponibles, seleccione „Prune“ y a continuación „Yes“ (sí) para confirmar. Seleccione „No“ para cancelar.

System

Véase el capítulo «Ajustes del sistema».

MODE BT

Iniciar modo BT

- Pulse el botón MODE con el aparato encendido para cambiar al modo BT.
- El display pasa al modo BT y aparece la búsqueda BT.
- El aparato se encuentra en modo sincronización y puede conectarse con otros dispositivos BT.



Conexión con dispositivos BT

- Si la radio se encuentra en modo sincronización, active la función BT en su dispositivo BT móvil (p. ej. teléfono móvil o tablet). Si su dispositivo BT móvil no realiza una búsqueda automática de otros dispositivos, active manualmente el modo de búsqueda BT (consulte el manual del dispositivo).
- En cuanto su dispositivo móvil muestre en la lista BT „KR-140-BT“, seleccione este aparato. Espere algunos segundos hasta que se confirme la conexión BT en su dispositivo móvil. Es posible que deba introducir la contraseña „0000“.
- Cuando se establezca la conexión, suena una serie de tonos y en el display aparece [Bt Connected].
- Ahora puede iniciar la reproducción musical en su dispositivo móvil.

Control de la reproducción de música

A través del dispositivo móvil

- Cambie al reproductor de música y seleccione una pista para iniciar la reproducción de la lista de reproducción.
- Regule el volumen en el regulador del dispositivo externo.

A través de la radio de cocina

- Pulse el botón AMS (12) durante la reproducción para pausar la pista. Pulse de nuevo el botón para continuar con la reproducción.
- Gire el botón de ajuste (16) a [+] o [-] para regular el volumen. El volumen correspondiente se muestra durante la configuración en forma de barras en el display.

Función de manos libres

Cuando se produzca una llamada entrante en el modo de reproducción BT, suena un tono y la música se detiene automáticamente.

- Mantenga pulsado el botón „AMS“ (12) para rechazar la llamada.
- Pulse el botón „AMS“ (12) para aceptar la llamada.
- Ahora puede utilizar el altavoz de la radio de cocina para la función de manos libres.
- Pulse de nuevo el botón „AMS“ (12) para finalizar la llamada. La música pausada se reanuda automáticamente.

Nota: Para que el interlocutor le pueda entender bien, hable a una distancia de 30-60 cm con respecto al orificio „MIC“ (15).

Rechazar llamada entrante

Mantenga pulsado el botón „AMS“ (12) para rechazar la llamada. La música pausada se reanuda automáticamente.

Rellamada

Asegúrese de que su teléfono móvil ha recibido una llamada; de lo contrario, no podrá realizarse la función de rellamada de la última llamada.

- Pulse dos veces el botón „AMS“ (12) para acceder a la función de rellamada. Se detiene la reproducción de música y se cambia a la función de manos libres para la rellamada.
- Pulse el botón „AMS“ (12) para finalizar la llamada.

Interrumpir la sincronización de los dispositivos

- Pulse el botón „AMS“ (12) para interrumpir directamente la conexión O seleccione „Disconnect“ (desconectar) de la lista de dispositivos BT de su dispositivo móvil.
- En este caso, la radio vuelve de nuevo al modo de búsqueda BT, suena una serie de tonos y el aparato pasa de „BT connected“ a „BT searching“.
- Ahora puede conectar la radio con otros dispositivos móviles.

Establecer la conexión con un dispositivo ya conectado

- Cada vez que active el modo BT del aparato, primero se buscarán los dispositivos móviles con los que ya se ha sincronizado.
- El aparato establece de nuevo la conexión con este dispositivo móvil si este se encuentra en modo de búsqueda BT y está cerca.
- Si tras unos segundos no se encuentra el aparato, el aparato cambia automáticamente al modo de búsqueda BT.
- En este caso, puede conectar otro dispositivo móvil BT.

Cambiar la conexión BT existente de un dispositivo BT

- En el modo „BT connected“ puede iniciar con la radio una nueva búsqueda de dispositivos BT móviles.
- Si mantiene pulsado el botón „AMS“ (12), se interrumpe directamente la conexión con el dispositivo sincronizado. Ahora suena una serie de tonos y el aparato pasa de „BT connected“ a „BT searching“.
- En este caso, puede conectar otro dispositivo móvil BT.
-

AJUSTAR LA FECHA Y LA HORA MANUALMENTE

El aparato sincroniza automáticamente la hora y la fecha desde las emisoras DAB y/o FM en cuanto se realice una búsqueda manual de emisoras o mediante la función AMS. La primera sincronización puede necesitar unos minutos. Puede ajustar la fecha y la hora manualmente.

- Pulse el botón „ST” (5) para acceder al menú „Set date” (configurar fecha), la casilla del día parpadea y espera a que introduzca un valor.
- Gire el botón de configuración (16) a [+] o [-] para seleccionar el día actual.
- Pulse el botón de configuración (16) para confirmar el día introducido y para saltar a la casilla del mes.
- Gire el botón de ajuste (16) a [+] o [-] para seleccionar el mes actual.
- Pulse el botón de configuración (16) para confirmar el mes introducido y para saltar a la casilla del año.
- Gire el botón de configuración (16) a [+] o [-] para confirmar el día introducido y seleccionar el año actual.
- Pulse el botón de configuración (16) para confirmar el año introducido.
- El menú pasa a „Set time” (configurar hora) y la casilla de las horas parpadea y espera a que introduzca el valor.
- Gire el botón de configuración (16) a [+] o [-] para seleccionar la hora actual.
- Pulse el botón de configuración (16) para confirmar la hora introducida y para saltar a la casilla de los minutos.
- Gire el botón de configuración (16) a [+] o [-] para seleccionar los minutos actuales.
- Pulse el botón de configuración (16) para confirmar los minutos introducidos. En cuanto confirme el valor de los minutos, en el display aparece [Time/Date Saved].
- Ahora ya están configuradas la fecha y la hora.

CONFIGURAR ALARMA/DESPERTADOR

Configurar alarma 1 y 2

- Pulse el botón „ALARM“ (13) y seleccione „Alarm 1 Setup“ o „Alarm 2 Setup“.
- Pulse el botón de configuración (16) para acceder a los asistentes del sistema „Alarm 1 Wizard“ o „Alarm 2 Wizard“. El valor de las horas de „On time“ (hora de encendido) parpadea y espera a que introduzca el valor.
- Gire el botón de configuración (16) a [+] o [-] para seleccionar la hora deseada para configurar la alarma.
- Pulse el botón de configuración (16) para confirmar la hora introducida y para saltar a la casilla de los minutos.
- Gire el botón de configuración (16) a [+] o [-] para seleccionar los minutos deseados para configurar la alarma.
- Pulse el botón de configuración (16) para confirmar los minutos introducidos y para ir al siguiente punto del menú.

Utilice el botón de configuración (16) como se ha descrito para introducir el resto de valores:

- Duración: 15 / 30 / 45 / 60 / 90 minutos
- Fuente: Zumbador (buzzer) o DAB/FM (last listened = última emisora escuchada)
- Periodicidad: Daily (diario) / Weekly (semanal) / Once (una vez)
- Nivel (Volumen) para zumbador/radio
- Alarm „off „ o „on“ (off = desactivado; on = activado)

La configuración de Alarma 1 o Alarma 2 se guardará para usos posteriores si selecciona „Alarm Off“. Seleccione „Alarm on“ para activar la función de la alarma. El símbolo de la alarma 1 o 2 aparece en la parte superior derecha de la pantalla.

Desactivar alarma 1 y 2

- Pulse el botón „ALARM“ (13) y seleccione „Alarm 1 Setup“ o „Alarm 2 Setup“.
- Mantenga pulsado el botón „ALARM“ (13); a continuación, el símbolo de la alarma 1 o 2 desaparece del display.

Función posposición

- Cuando suena el despertador o la alarma de la radio, pulse el botón de configuración (16) para posponerlo 9 minutos. A continuación, el despertador suena otra vez.
- El indicador de posposición aparece en el display y se realiza una cuenta atrás del tiempo restante para la próxima alarma.
- Esta función de posposición se puede repetir tantas veces como se desee.

Nota: Pulse el botón MODE para finalizar la función posposición.

CONFIGURAR TEMPORIZADOR DE COCINA

- Pulse el botón „Timer“ (14) para acceder a la configuración del temporizador. En el display aparecerá [Timer 000 minutos].
- Gire el botón de configuración (16) a [+] o [-] para ajustar el tiempo deseado para el temporizador de cocina (p. ej. 120 = 120 minutos). El tiempo se muestra en un rango de 001 a 300 minutos.
- Pulse el botón „Timer“ (14) o el botón de configuración para confirmar. El display regresa a la pantalla anterior. El símbolo del temporizador y el tiempo restante aparecen en la esquina superior derecha del display.
- El temporizador de cocina está activado.

Alarma del temporizador

La alarma del temporizador suena en cuanto transcurra el tiempo configurado. Pulse el botón „timer“ (14) para interrumpir la alarma del temporizador.

Desactivar el temporizador de cocina

Manteniendo pulsado el botón „Timer“ (14) se desactiva el temporizador de cocina. En el display aparece [Timer off] y el símbolo del temporizador desaparece del display. El temporizador de cocina está desactivado.

Encender / apagar luz

- Pulse el botón „light“ (7) con el aparato encendido para encender la barra de luz.
- Si vuelve a pulsar el botón „light“ (7), se apaga otra vez la barra de luz.

Nota: La luz solo se puede encender cuando el aparato está encendido.

RESTABLECER EL DISPOSITIVO

En determinadas circunstancias, se puede bloquear el funcionamiento del aparato y deberá restablecerse. Para restablecer el aparato:

- Desconecte el enchufe de la toma de conexión (3) del aparato. Espere unos segundos.
- A continuación, conecte el cable de nuevo en la toma del aparato (3) y vuelva a ponerlo en marcha.
- El aparato debería funcionar normalmente.

MONTAJE DEL SOPORTE BAJO MUEBLE

Utilice los tornillos de fijación incluidos (4 unidades en una bolsa) e instale el soporte y el dispositivo principal como se indica en las ilustraciones siguientes

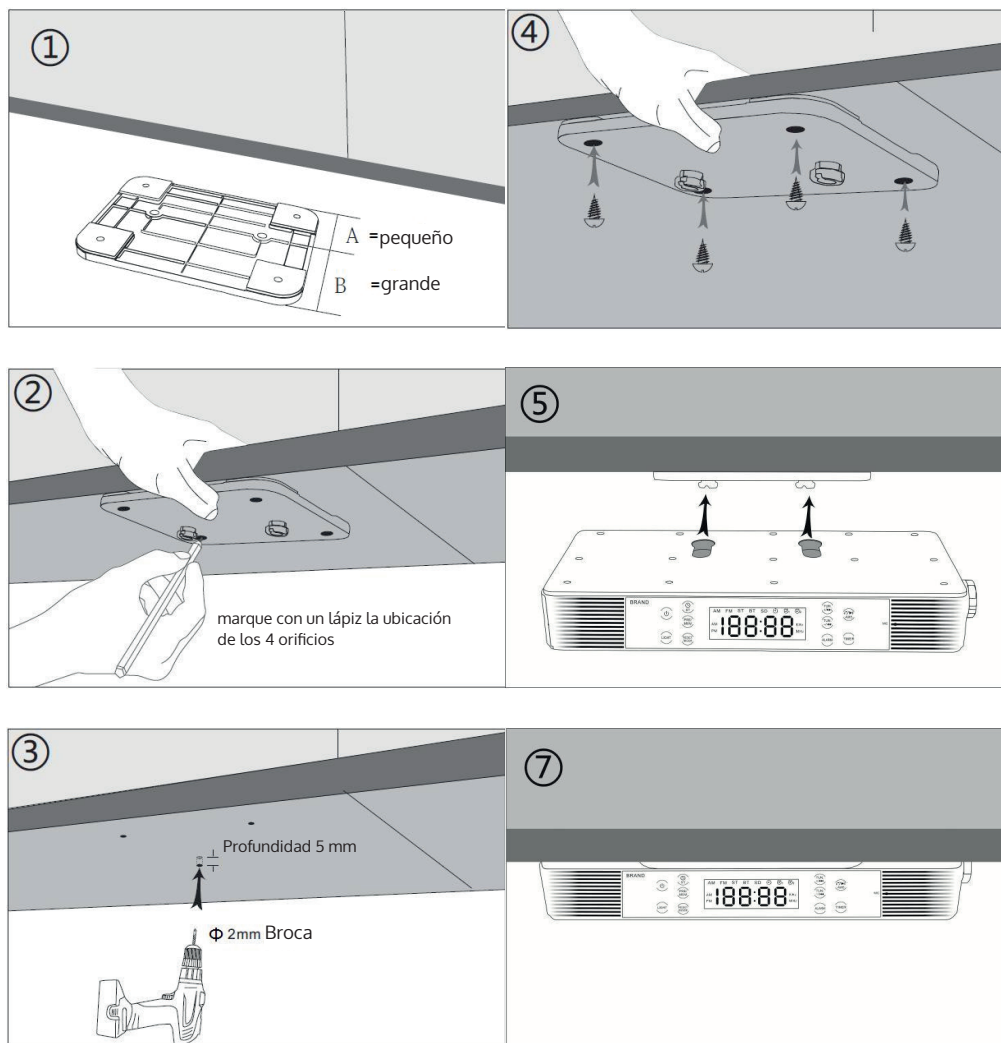

DETECCIÓN Y REPARACIÓN DE ANOMALÍAS

No hay electricidad	<ul style="list-style-type: none"> • Compruebe si el adaptador se encuentra bien conectado a la toma de alimentación del aparato. • Compruebe si el adaptador de red está bien encajado en la toma de corriente.
No hay sonido	<ul style="list-style-type: none"> • Compruebe que el volumen del dispositivo principal o del dispositivo móvil no esté regulado en el nivel mínimo. • Asegúrese de que ha seleccionado la fuente correcta para el modo. • Asegúrese de que el dispositivo BT se encuentre dentro de un alcance efectivo. • Compruebe si el dispositivo BT o dispositivo móvil está sincronizado. • Compruebe si el dispositivo BT aparece como conectado con su dispositivo móvil.
No hay emisoras de radio	<ul style="list-style-type: none"> • Compruebe que la emisora FM esté configurada correctamente y programada
El altavoz no responde	<ul style="list-style-type: none"> • Apague el altavoz y vuelva a encenderlo

INDICACIONES SOBRE LA RETIRADA DEL APARATO



Si en su país existe una disposición legal relativa a la eliminación de aparatos eléctricos y electrónicos, este símbolo estampado en el producto o en el embalaje advierte que no debe eliminarse como residuo doméstico. En lugar de ello, debe depositarse en un punto de recogida de reciclaje de aparatos eléctricos y electrónicos. Una gestión adecuada de estos residuos previene consecuencias potencialmente negativas para el medio ambiente y la salud de las personas. Puede consultar más información sobre el reciclaje y la eliminación de este producto contactando con su administración local o con su servicio de recogida de residuos.

Este producto contiene baterías. Si en su país existe una disposición legal relativa a la eliminación de baterías, estas no deben eliminarse como residuo doméstico. Infórmese sobre la normativa vigente relacionada con la eliminación de baterías. Una gestión adecuada de estos residuos previene consecuencias potencialmente negativas para el medio ambiente y la salud de las personas.

DECLARACIÓN DE CONFORMIDAD



Fabricante:

Chal-Tec GmbH, Wallstraße 16, 10179 Berlín, Alemania.

Importador para Gran Bretaña:

Chal-Tec UK limited
Unit 6 Riverside Business Centre
Brighton Road
Shoreham-by-Sea
BN43 6RE
United Kingdom

Puede descargar la declaración de conformidad completa del fabricante en el siguiente enlace: [use. berlin/10032582](https://www.chaltec.com/berlin/10032582)

Gentile cliente,

La ringraziamo per aver acquistato il dispositivo. Si prega di leggere attentamente le seguenti istruzioni per l'uso e di seguirle per evitare possibili danni tecnici. Non ci assumiamo alcuna responsabilità per danni scaturiti da una mancata osservazione delle avvertenze di sicurezza e da un uso improprio del dispositivo. Si prega di scannerizzare il seguente codice QR per avere accesso alle istruzioni per l'uso aggiornate e ottenere ulteriori informazioni sul prodotto:



INDICE

Dati tecnici	108
Avvertenze di sicurezza	109
Panoramica del dispositivo	110
Messa in funzione	112
Impostazione del sistema	113
Modalità radio	115
Modalità dab/dab+	119
Modalità bt	123
Impostazione manuale data e orario	126
Impostazione allarme/sveglia	127
Impostazione tempo di cottura	128
Azzerare il dispositivo	129
Montaggio del supporto della sottostruttura	130
Risoluzione dei problemi	131
Smaltimento	132

DATI TECNICI

Numero di articolo	10032851, 10032852
Alimentazione elettrica	
Ingresso	220-240 V ~ 50/60 Hz
Uscita	5,9 V / 1,5 A
Audio	
Potenza in uscita	3 W RMS x 2 (4 Ohm)
Respuesta de frecuencia	80 Hz - 18.000 Hz
Radio FM	
Risposta in frequenza	87,5 MHz - 108 MHz
Impostazioni predefinite	40 stazioni
BT	
Profilo	A2DP, AVRCP, HSP
Portata	10 metri (nell'aria aperta)
Potenza	Classe II
BT frequenza	2402-2480 MHz
BT potenza a radiofrequenza (max.)	5 dBm
DAB	
Gamma di frequenza (DAB/DAB+)	174.928 MHz – 239.2 MHz

AVVERTENZE DI SICUREZZA

- Attenersi a tutte le indicazioni elencate nelle istruzioni per l'uso.
- Il dispositivo non deve essere utilizzato vicino all'acqua o in un ambiente umido.
- Assicurarsi che non vengano versati liquidi sul dispositivo e sulle aperture del dispositivo.
- Spostare l'unità delicatamente per non danneggiarla.
- Non bloccare le uscite del dispositivo.
- Non posizionare il dispositivo vicino a fonti di calore (come il riscaldamento). Non esporre il dispositivo alla luce solare diretta.
- Inserire la spina di alimentazione del dispositivo nella presa appropriata.
- Il dispositivo è dotato di protezione da sovraccarico. Se è necessario sostituirla, contattare il servizio clienti o una persona qualificata.
- Scollegare l'unità dalla presa di corrente se non si intende utilizzarla per un lungo periodo di tempo.
- Non tentare di riparare il dispositivo da soli. In tal caso, la garanzia non sarà più valida.
- La spina di alimentazione viene utilizzata per scollegare il dispositivo dalla rete dopo averlo spento. Assicurarsi che la spina di alimentazione sia sempre accessibile liberamente.
- Non esporre il dispositivo a spruzzi d'acqua e non collocare oggetti pieni di liquido, come vasi, sul dispositivo.
- Non esporre le batterie a calore estremo come luce solare o fuoco.
- Non ostruire la ventilazione dell'unità bloccando le aperture di ventilazione con oggetti come giornali, tovaglie, tende, ecc.
- Assicurarsi che vi sia una distanza minima di 5 mm su tutti i lati dell'unità.
- Non posizionare fonti di ignizione con fiamme libere, candele accese sul dispositivo.
- Smaltire le batterie usate in modo ecocompatibile.
- Utilizzare il dispositivo solo in climi temperati, non in climi tropicali.



AVVERTENZA

Pericolo di lesioni! Per ridurre il rischio di scosse elettriche, non aprire il coperchio del dispositivo o il retro del dispositivo. Il dispositivo non contiene parti che potrebbero essere riparate dal cliente. Per assistenza e riparazione, contattare il servizio clienti o personale qualificato.

PANORAMICA DEL DISPOSITIVO

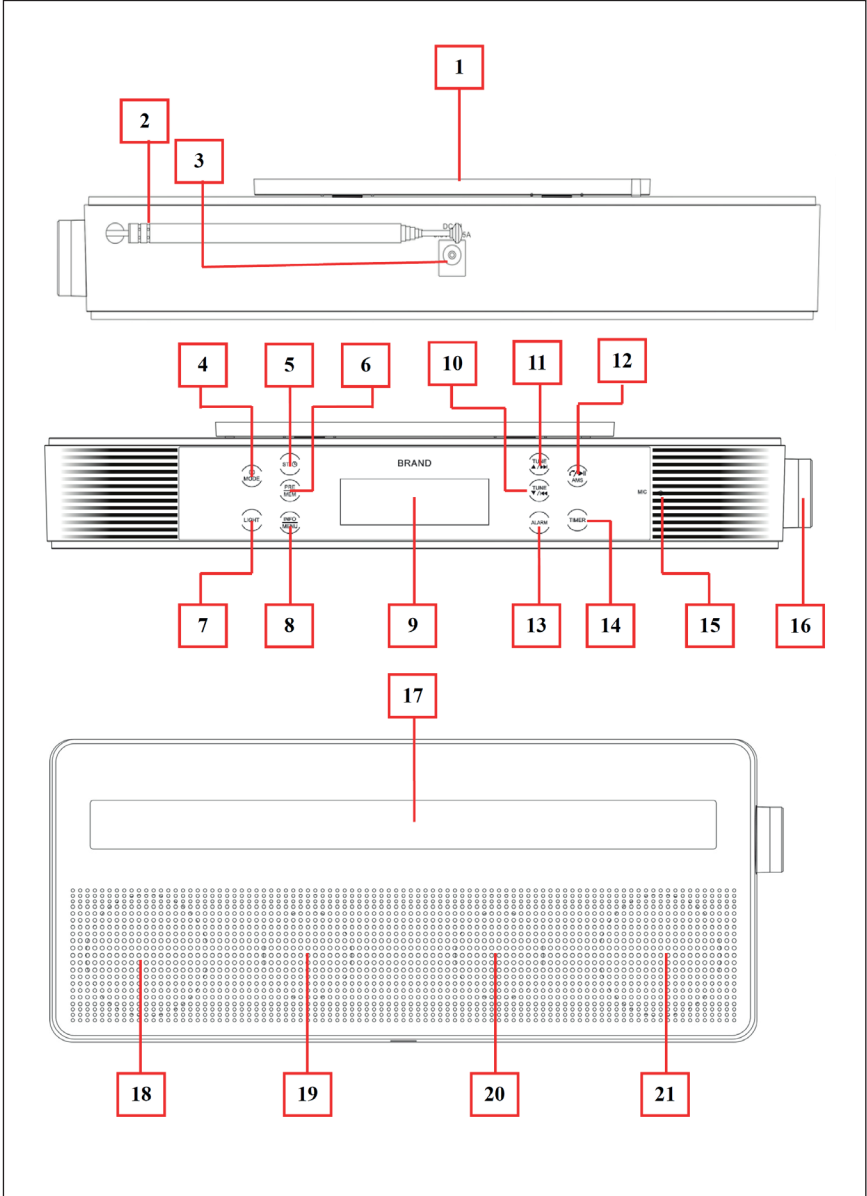

1	Fissaggio per il supporto della sottostruttura
2	Antenna telescopica
3	Connettore alimentatore
4	Tasto MODE (Modalità on/off)
5	Tasto ST/ora (stereo FM on / off e impostazione orario)
6	Tasto PRE / MEM (Stazioni preimpostate)
7	Tasto LIGHT (luce on/off)
8	Tasto info/menu (visualizzare informazioni o navigare nel menu)
9	Display
10	Tasto TUNE ▼/⏮ (FM: Sintonia / DAB: stazione successiva / BT: indietro)
11	Tasto TUNE ▲/⏭ (FM: Sintonia / DAB: stazione successiva / BT: avanti)
12	Tasto 🔊/⏸/AMS (riproduzione / pausa, risposta chiamata / riaggancia / ultima chiamata, memoria stazione automatica, ingresso)
13	Pulsante ALARM (impostare allarme 1/2)
14	Pulsante TIMER (Impostare timer)
15	Foro MIC (altoparlante microfono)
16	Pulsante di impostazione (- / +, tasto Invio / Snooze)
17	Barra luminosa a LED
18	Altoparlante sinistro
19	Woofers sinistro
20	Woofers destro
21	Altoparlante destro

MESSA IN FUNZIONE

Allineare l'antenna telescopica

Il numero e la qualità del trasmettitore dipendono dalle condizioni di ricezione in base alla posizione del dispositivo, nonché dall'allineamento dell'antenna telescopica.

- Allineare l'antenna telescopica ed estenderla per tutta la sua lunghezza.
- L'allineamento preciso dell'antenna telescopica è particolarmente importante nelle aree periferiche della ricezione DAB / DAB + / FM. Controllare la posizione del montante radio più vicino.
- Avviare la prima scansione alla finestra.
- La ricezione radio potrebbe essere limitata in caso di maltempo.
- Non toccare l'antenna telescopica quando si riceve una stazione. Ciò può ostacolare la ricezione e causare una perdita di suono.

Collegamento dell'alimentazione e tasto MODE

Inserire un'estremità del cavo di alimentazione nell'ingresso sul dispositivo (3). Quindi inserire la spina nella presa. Dopo aver collegato il dispositivo per la prima volta, [Welcome to Digital Radio] appare brevemente sul display. Successivamente, il dispositivo passa automaticamente alla modalità radio. La frequenza predefinita è 87,5 MHz.

- Selezionare la modalità desiderata (FM / DAB / BT) premendo brevemente il tasto MODE.
- Premere a lungo il pulsante MODE per spegnere il dispositivo.
- Premere a lungo il pulsante MODE per accendere nuovamente il dispositivo.

Nota: per risparmiare energia, la retroilluminazione del display si attenua dopo alcuni secondi se non viene premuto alcun tasto (in base alle impostazioni di fabbrica e alle impostazioni dell'utente). Premendo brevemente un tasto qualsiasi, è possibile riaccendere la retroilluminazione.

IMPOSTAZIONE DEL SISTEMA

- Premere brevemente un tasto qualsiasi per attivare la retroilluminazione del display quando è disattivato.
- Premere a lungo il pulsante INFO / MENU per accedere al menu. Viene visualizzata una delle seguenti indicazioni (a seconda dell'ultima modalità utilizzata):

FM
< Scan setting >

DAB
< Full scan >

Bluetooth
< System >

- Nel menu FM / DAB / BT, ruotare il pulsante di regolazione (16) su [+] o [-] per visualizzare la voce di menu [sistema].
- Premere brevemente il tasto di impostazione (16) „per accedere al menu di sistema.

Menu di sistema

Nel menu di sistema sono disponibili le voci di menu Tempo di sospensione / Retroilluminazione / Lingua / Ripristino impostazioni di fabbrica / Versione SW. Selezionarne una ruotando il pulsante di regolazione (16) su [+] o [-] e premendo brevemente il pulsante di regolazione (16) „per immettere l'impostazione desiderata.

Nota: in qualsiasi sottomenu o voce di menu, premere brevemente il pulsante INFO / MENU per tornare al menu precedente.

Impostazione del tempo di sospensione

Selezionare „Set Sleep time“ e selezionare: Sleep off / 15/30/45/60/90 (minuti).

Impostazione del tempo

L'ora può essere sincronizzata tramite FM RDS e / o stazioni DAB, ma è anche possibile impostarla manualmente.

- Selezionare „Time” e quindi una delle seguenti impostazioni: „Set Time/Date” („Impostare ora / data”), „Auto update” („Aggiornamento automatico”), „Set 12/24 ore” („Impostare 12/24 ore”) (tra 12 e 24 ore), „Set date format” („Impostare formato data”)
- Seleziona „Set Time / Date” per impostare manualmente l'ora e la data sui valori correnti della vostra regione.
- Seleziona „Auto update” e poi selezionare, da dove si vuole ottenere il tempo: „Update from any” („da qualsiasi fonte”) / „Update from DAB” („Aggiornamento da DAB”) / „Update from DAB” („Aggiornamento da FM”) / „No update” („Nessun aggiornamento”).

Nota: se si seleziona „No update”, l'orologio deve essere impostato manualmente. Procedere come segue:

- Selezionare „Imposta 12/24 ore”, quindi selezionare „Imposta 12 ore” o „Imposta 24 ore”.
- Selezionare „Imposta formato data” e quindi selezionare il formato di visualizzazione desiderato „GG-MM-YYYY” (giorno-mese-anno) o „MM-DDYYYY” (mese-giorno-anno).

Illuminazione sfondo

- Selezionare „Time out” e quindi selezionare „On (On) / 10/20/30/45/60/90/120 secondi”.

Nota: Si seleziona „on”, la iluminación de fondo del display no se apaga automáticamente.

- Selezionare „On level” (livello di illuminazione) e selezionare uno dei seguenti livelli di retroilluminazione: „Low” (basso) / „Medium” (medio) / „High” (alto)

Impostazione lingua

Seleziona „Language” (Lingua) e quindi selezionare una delle seguenti lingue: inglese / francese / tedesco / italiano.

Ripristinare le impostazioni di fabbrica

- Selezionare „Reset di fabbrica” e quindi selezionare „Sì” per riportare l’unità e tutte le impostazioni modificate alle impostazioni predefinite di fabbrica. Seleziona „No” per annullare.
- L’unità verrà resettata e riavviata se verrà selezionato e confermato „Sì”.

Informazioni sul software

Selezionare „Versione SW” per visualizzare le informazioni sulla versione del software / firmware secondo necessità.

MODALITÀ RADIO

Nota: questo dispositivo supporta la funzionalità RDS. Supporta i seguenti servizi RDS: PI, RT, PS, PTY e CTRDS. L’ora e la data correnti vengono aggiornate automaticamente in background se la stazione sintonizzata invia un segnale RDS CT.

Avviare la modalità FM

- All’accensione, premere il tasto MODE e selezionare „FM Mode”.
- Il display mostra brevemente [Modalità FM], dopodiché viene visualizzata la stazione attualmente impostata.

Regolare il volume

Ruotare il pulsante di regolazione (16) su [+] o [-] per regolare il volume. Il volume corrispondente viene visualizzato sotto forma di barre durante la regolazione.

Impostazione muto

- Premere brevemente il tasto AMS (12). Il suono si interrompe e il display mostra [Mute].
- Premere nuovamente il tasto AMS (12). Il suono riprenderà e il display mostrerà [Mute off].

Impostare la stazione manualmente

Quando viene visualizzata la stazione corrente:

- Premere brevemente il tasto TUNE (10) o il tasto TUNE (11) „per diminuire o aumentare la frequenza di 0,05 MHz.
- Premere brevemente il tasto TUNE (10) o il tasto TUNE (11) sulla frequenza desiderata della stazione radio.
- Premere a lungo il tasto TUNE (10) o il tasto TUNE (11) „per accedere alla modalità di ricerca manuale. Questa modalità attiva una ricerca continua su / giù, che si interrompe automaticamente quando viene trovata la stazione successiva.

Salvare la frequenza impostata nell'elenco predefinito

Dopo aver impostato manualmente il trasmettitore, la sua frequenza può essere memorizzata come segue:

- Premere a lungo il tasto PRE / MEM (6) „per accedere al menu“ Preset Store „. Il display mostrerà la prima posizione di memoria: [<01: (spazio)>]. Utilizzare il tasto TUNE (10 o 11) per cambiare il numero da 01 a 30.
- Quindi premere brevemente il tasto AMS (12) per confermare. Il display mostrerà [Preset 01 Stored] (impostazione 1 salvata). Successivamente, il display torna alla visualizzazione precedente. Il dispositivo consente la memorizzazione di un massimo di 30 stazioni in un elenco predefinito.

Ricerca automatica delle stazioni

Quando viene visualizzata la stazione corrente:

- Tenere premuto il tasto AMS (12) per un lungo periodo.
- L'unità ricerca ora la gamma di frequenze da 87,50 MHz a 108,0 MHz. Le stazioni trovate vengono automaticamente memorizzate nell'elenco delle preselezioni.

Nota: ogni volta che si utilizza la funzione AMS, le stazioni memorizzate in precedenza vengono cancellate.

Accedere e modificare i preset memorizzati

Quando viene visualizzata la stazione corrente:

- Premere brevemente il tasto PRE / MEM (6) „per richiamare il menu Preset Recall. Il numero preimpostato e la frequenza della stazione corrente [<Preset Recall; <xx: xx.xx MHz>] viene chiamato e visualizzato per alcuni secondi;
- Premere brevemente il tasto TUNE (10 o 11) per selezionare il numero di preselezione desiderato (01 - 30) da ascoltare;
- Premere brevemente il tasto AMS (12) „per confermare. Il display torna quindi alla visualizzazione della frequenza radio corrente.
- Per richiamare un altro numero di preselezione, procedere come descritto sopra.

Attivare e disattivare la funzione stereo

In alcuni casi, la ricezione stereo potrebbe essere disturbata a causa della scarsa ricezione. Disattiva la funzione FM stereo per correggere questo problema:

- Premere brevemente il pulsante ST (5) per attivare o disattivare la funzione stereo.
- [Mono] o [Stereo] appare sul display. Il display torna quindi alla visualizzazione della frequenza radio corrente.

Accedere a ulteriori informazioni sul trasmettitore

Quando viene visualizzata la frequenza radio corrente, premere brevemente il pulsante INFO / MENU (8) più volte per visualizzare le informazioni inviate dalla stazione corrente nel seguente ordine:

```
PI / RT> Intensità del segnale> PTY> PS> Stereo / Mono> Tempo CT>  
Data CT
```

Ulteriori impostazioni FM

In modalità FM, è possibile impostare le voci „scan setting“ („Impostazioni scansione“), „Audio setting“ („Impostazioni audio“) e „System“ („Sistema“) nel menu FM.

- In modalità FM, premere brevemente qualsiasi pulsante per attivare la retroilluminazione del display quando è disattivato.
- Premere a lungo il pulsante INFO / MENU per richiamare il menu FM (vedere la figura):

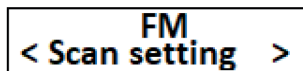

- Selezionare „Scan Setting“ („Impostazioni scansione“), „Audio Setting“ („Impostazioni audio“) e „System“ („Sistema“) ruotando il pulsante di regolazione (16) su [+] o [-]. Poi premere il pulsante di impostazioni per confermare.

Impostazioni di scansione

Selezionare „Scan Setting“ e quindi selezionare „Strong stations only“ („Solo stazioni forti“) o „ All Stations“ („Tutte le stazioni“).

- Trasmettitore forte: la scansione dovrebbe fermarsi solo su trasmettitori con segnali forti.
- Tutte le stazioni: analizza tutte le stazioni trovate, anche quelle con segnali deboli.

Impostazioni audio

Selezionare „Audio Setting“ e poi selezionare „Stereo Allowed“ o „Forced Mono“

- Stereo Allowed: selezionare questa funzione per riprodurre lo stereo anche quando il segnale FM è debole (potrebbe causare rumore).
- Mono forzato: selezionare questa funzione per riprodurre le stazioni in mono alla ricezione FM bassa.

Sistema

Vedere capitolo „Impostazioni di sistema“.

MODALITÀ DAB/DAB+

Che cos'è il DAB/DAB+?

DAB è un nuovo formato digitale che offre un suono cristallino senza rumori di sottofondo. A differenza delle stazioni radio analogiche convenzionali, il DAB+ consente la trasmissione di più stazioni sulla stessa frequenza (canale). Questi sono chiamati ensemble o multiplex. Un ensemble è costituito dalla stazione radio e da diversi componenti di servizio o servizi di dati trasmessi dalle stazioni radio.

Avviare la modalità DAB

- Con il dispositivo acceso, premere il pulsante MODE e selezionare „DAB“.
- Quando si avvia la modalità DAB per la prima volta, viene avviata automaticamente la ricerca di canali disponibili.
- Sul display appare [Scanning...].
- Durante la ricerca, appare una barra di avanzamento e il numero di stazioni trovate.
- Al termine della ricerca, viene visualizzata la prima stazione in ordine alfabetico.

Regolazione del volume

Ruotare il pulsante di regolazione (16) su [+] o [-] per regolare il volume. Il volume corrispondente viene visualizzato sul display sotto forma di barre durante la regolazione.

Silenzioso

- Premere brevemente il pulsante AMS (12). Il suono si interrompe e sul display appare [Mute].
- Premere di nuovo il pulsante AMS (12). L'audio ritorna e sul display viene visualizzato [Mute Off].

Cambiare stazione

Quando viene visualizzata la stazione attuale:

- Premere brevemente il tasto TUNE (10 o 11). Il nome della stazione appare sul display.
- Premere una o più volte il tasto TUNE (10 o 11) per selezionare la stazione desiderata.
- Quindi premere brevemente il pulsante AMS (12) per confermare la selezione

Salvare la stazione preselezionata dall'elenco Preset

- Premere una o più volte il tasto TUNE (10 o 11) per selezionare la stazione desiderata.
- Tenere premuto il tasto PRE/MEM (6) per accedere al menu „Preset Store“. Il display mostra la prima posizione di memoria:
- <01: (vuoto)>. Usare il tasto TUNE (10 o 11) per cambiare il numero da 01 a 30.
- Quindi premere brevemente il tasto AMS (12) per confermare. Sul display appare il messaggio [Preset 01 Stored] (impostazione 1 salvata). Il display ritorna quindi alla schermata precedente. Il dispositivo consente di memorizzare fino a 30 stazioni in un elenco di preselezioni.

Selezione e modifica delle stazioni memorizzate (preset)

Quando viene visualizzata la stazione attuale:

- Premere brevemente il tasto PRE/MEM (6) per accedere al menu „Preset Recall“. Il display mostra [<1: nome stazione>], è possibile cambiare il numero da 1 a 30 premendo il tasto TUNE (10 o 11).
- Quindi premere brevemente il tasto AMS (12) per confermare. Il canale appena selezionato viene riprodotto automaticamente.

Visualizzare le informazioni DAB della stazione

Premere più volte il tasto INFO/MENU (8) per visualizzare le seguenti informazioni sulla stazione DAB corrente:

Potenza del segnale > Tipo di programma > Nome multiplex > Frequenza > Informazioni sul segnale > Bitrate > Ora > Data > ulteriori informazioni

Riavviare la ricerca delle stazioni

In modalità DAB, tenere premuto il pulsante AMS (12) per eseguire di nuovo una ricerca completa delle stazioni. In determinate circostanze, come ad esempio un cambiamento di regione/localizzazione, ciò può essere necessario.

Ulteriori impostazioni DAB

In modalità DAB è possibile impostare nel menu DAB „Full Scan“ (ricerca completa delle stazioni), „Manual tune“ (ricerca manuale delle stazioni), „RDC“, „Prune“ e „System“.

- Premere brevemente un pulsante qualsiasi per attivare la retroilluminazione del display.
- Selezionare il modo DAB.
- Premere quindi il tasto INFO/MENU (8) per visualizzare il menu DAB. (vedere la foto):

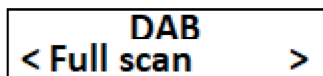

- Selezionare quindi „Full scan“, „Manual scan“, „RDC“, „Prune“ o „System“ ruotando il pulsante di impostazione (16) su [+] o [-]. Premere brevemente il pulsante di impostazione per selezionare l'elemento desiderato.

Full Scan

- Selezionare „Full scan“ per eseguire la scansione di tutti i canali DAB/ DAB+ Band III e trovare ogni stazione nell'area di ricezione.
- Sul display appare [Scanning...].
- Durante la scansione, vengono visualizzate una barra di avanzamento e il numero di stazioni trovate.
- Al termine della ricerca, la prima stazione viene riprodotta in ordine alfanumerico.

Manual tune

L'impostazione manuale serve per controllare il canale e può essere utilizzata per allineare l'antenna.

- Selezionare „Manual tune“ per selezionare un canale (da 5A a 13F), cambiare le frequenze premendo il pulsante di impostazione (16) a [+] o [-]. Premere brevemente il pulsante delle impostazioni per selezionare il canale desiderato.
- Il canale selezionato e la sua intensità di segnale vengono visualizzati sul display.
- Quando una stazione DAB viene ricevuta su questo canale, appare il nome ensemble del canale. L'antenna telescopica può essere poi allineata alla massima potenza del segnale.

Importante: le stazioni con intensità di segnale inferiore a quella richiesta, non emettono un segnale sufficientemente forte. Riorientare l'antenna telescopica.

DRC (Dynamic Range Control)

DRC viene utilizzato per impostare il tasso di compressione e le fluttuazioni del livello di rumorosità ambientale. Selezionare „DRC“ > quindi selezionare „DRC off (spento), DRC low (basso) o DRC high (elevato).

- DRC off: compressione disattivata
- DRC low: compressione bassa
- DRC high: compressione alta

Prune

Con questa funzione si cancellano dall'elenco dei canali le vecchie stazioni che non vengono più ricevute. Per rimuovere tutte le stazioni DAB non disponibili, selezionare „Prune“ e „Yes“ (sì) per conferma. Selezionare „No“ per annullare.

System

Vedere il capitolo „Impostazioni di sistema“.

MODALITÀ BT

Avviare la modalità BT

- All'accensione, premere brevemente il pulsante MODE per passare alla modalità BT.
- Il display cambia in modalità BT e viene visualizzata la ricerca BT.
- Il dispositivo è in modalità pairing e può essere collegato ad altri dispositivi BT.



Collegare il dispositivo BT

- Quando la radio è in modalità pairing, attivare la funzione BT sul dispositivo mobile BT (ad es. cellulare o tablet). Se il dispositivo mobile BT non ricerca automaticamente altri dispositivi, attivare manualmente la modalità di ricerca BT (consultare il manuale del dispositivo).
- Non appena il dispositivo mobile visualizza „KR-140-BT“ nell'elenco BT, selezionare questo dispositivo. Attendere alcuni secondi che l'associazione BT venga confermata sul dispositivo mobile. Potrebbe essere necessario inserire „0000“ come password.
- Se la connessione va a buon fine, verrà emessa una serie di toni e sul display verrà visualizzato [BT Connected].
- Ora è possibile iniziare a riprodurre musica sul dispositivo mobile.

Controllo della riproduzione musicale

Informazioni sul dispositivo mobile

- Passare al lettore musicale e selezionare un brano per avviare la riproduzione dalla playlist.
- Regolare il volume sul regolatore del volume del dispositivo mobile.

Informazioni sulla radio da cucina

- Durante la riproduzione musicale, premere il tasto AMS (12) per mettere in pausa il brano. Premere di nuovo il tasto per riprendere la riproduzione.
- Ruotare il pulsante di regolazione (16) su [+] o [-] per regolare il volume. Il volume corrispondente viene visualizzato sotto forma di barre durante la regolazione.

Vivavoce

Una chiamata in arrivo nella modalità di riproduzione musicale BT squillerà e la musica si interromperà automaticamente.

- Premere a lungo il pulsante „AMS“ (12) per rifiutare la chiamata.
- Premere brevemente il tasto „AMS“ (12) per rispondere alla chiamata.
- Ora è possibile utilizzare gli altoparlanti della radio da cucina per la funzione vivavoce.
- Premere di nuovo brevemente il tasto „AMS“ (12) per terminare la chiamata. La musica interrotta continuerà automaticamente.

Nota: per essere ben compresi da chi telefona, parlare ad una distanza di 30 - 60 cm nel „foro-MIC“ (15).

Rifiutare chiamate in arrivo

Premere a lungo il pulsante „AMS“ (12) per rifiutare la chiamata. La musica interrotta continuerà automaticamente.

Ricomposizione

Assicurarsi che una chiamata sia già stata effettuata sul tuo telefono cellulare, altrimenti la ricomposizione non funzionerà per l'ultima chiamata.

- Premere due volte brevemente il tasto AMS (12) per accedere alla funzione di ricomposizione. La riproduzione della musica è in pausa e il vivavoce è commutato in ricomposizione.
- Premere brevemente il tasto „AMS“ (12) per terminare la chiamata

Disconnettersi dal dispositivo associato

- Premere il pulsante „AMS“ (12) per disconnettersi direttamente OPPURE selezionare „Disconnect“ („Disconnetti“) dall'elenco di dispositivi BT sul dispositivo mobile.
- In questo caso, la radio torna alla modalità di ricerca BT, viene emessa una serie di segnali acustici e l'unità ritorna da „BT Connected“ a „BT Searching“.
- Ora è possibile collegare la radio ad altri dispositivi mobili BT.

Riconnessione da un dispositivo già connesso

- Ogni volta che si passa al dispositivo in modalità BT, il sistema cerca innanzitutto il dispositivo mobile precedentemente associato.
- Il dispositivo si ricollegherà a questo dispositivo mobile quando è in modalità di ricerca BT e nelle vicinanze.
- Se non viene rilevato alcun dispositivo dopo alcuni secondi, il dispositivo entra automaticamente nella modalità di ricerca BT.
- In questo caso, è possibile collegare un altro dispositivo BT mobile.

Cambiare il dispositivo BT con la connessione BT esistente

- Nella modalità „BT connected“, è possibile avviare una nuova ricerca per dispositivi mobili BT in qualsiasi momento sulla radio.
- Una pressione prolungata sul pulsante „AMS“ (12) interromperà direttamente la connessione al dispositivo accoppiato. Verrà emessa una serie di segnali acustici e l'unità tornerà dalla modalità di ricerca „BT Connected“ a „BT Searching“
- In questo caso, è possibile collegare un altro dispositivo BT mobile.

IMPOSTAZIONE MANUALE DATA E ORARIO

L'unità sincronizzerà automaticamente l'ora e la data dalle stazioni DAB e / o FM non appena la ricerca della stazione viene eseguita manualmente o tramite la funzione AMS. La prima sincronizzazione potrebbe richiedere diversi minuti. Tuttavia, è possibile anche impostare l'ora e la data manualmente:

- Premere il pulsante „ST“ (5) per accedere al menu „Set date“ („Imposta data“), il valore del giorno lampeggia e attende l'immissione.
- Ruotare il pulsante di regolazione (16) su [+] o [-] per selezionare il giorno corrente.
- Premere brevemente il pulsante di impostazione (16) per confermare il giorno impostato e passare al valore mensile.
- Ruotare il pulsante di regolazione (16) su [+] o [-] per selezionare il mese corrente.
- Premere brevemente il pulsante di impostazione (16) per confermare il mese impostato e passare al valore dell'anno.
- Ruotare il pulsante di regolazione (16) su [+] o [-] per confermare il giorno impostato per selezionare l'anno corrente.
- Premere brevemente il pulsante di impostazione (16) per confermare l'anno impostato.
- Il menu cambia in „Imposta ora“ e il valore dell'ora lampeggia e attende l'input.
- Ruotare il pulsante di regolazione (16) su [+] o [-] per selezionare il valore per l'ora corrente.
- Premere brevemente il pulsante di impostazione (16) per confermare l'ora impostata e passare al minuto.
- Ruotare il pulsante di regolazione (16) su [+] o [-] per impostare il valore sul minuto corrente.
- Premere brevemente il pulsante di regolazione (16) per confermare il minuto impostato. Dopo aver confermato l'immissione dei minuti, sul display viene visualizzato [Time / Date Saved].
- Ora e data sono ora impostate.

IMPOSTAZIONE ALLARME/SVEGLIA

Impostazione allarmi 1 e 2

- Premere brevemente il tasto „ALARM“ (13) e selezionare l'opzione „Alarm 1 Setup oppure Alarm 2 Setup 2“.
- Premere brevemente il tasto Set (16) per entrare nel Setup Assistant „Allarme 1 Wizard“ o „Alarm 2 Wizard“. Il valore orario di „On time“ (in tempo) lampeggia e attende l'immissione.
- Girare la manopola di regolazione (16) per [+] o [-] per impostare il valore corrispondente all'ora desiderata per l'allarme.
- Premere brevemente il tasto Set (16) per confermare l'ora selezionata e passare al minuto;
- Girare la manopola di regolazione (16) per [+] o [-] per impostare il valore per il minuto desiderato per l'allarme.
- Premere brevemente il tasto Set (16) per confermare il minuto impostato, e passare alla voce di menu successiva.

Utilizzare il pulsante di regolazione (16) come descritto sopra per impostare i valori rimanenti:

- Durata: 15/30/45/60/90 minuti
- Fonte: Estate (da buzzer) o DAB / FM (last listened = brano riprodotto per ultimo)
- Orario: Daily (giornaliero) / Weekly (settimanale) / Once (una volta)
- Level (volume) per Summer/Radio
- Allarme „Off“ oppure „on“ (Off = disattivare, on = attivare)

Le impostazioni di allarme 1 e l'allarme 2 vengono memorizzate per il recupero quando si seleziona l'ultima voce „Alarm Off“. Selezionare „Alarm On“ per attivare la funzione di allarme. Il simbolo di allarme 1 o 2 appare in alto a destra sul display.

Disattivare allarme 1 e 2

- Premere brevemente il tasto „ALARM“ (13) e selezionare „Alarm 1 Setup“ o „Alarm 2 Setup“.
- Tenere premuto il tasto „ALARM“ (13), dopodiché il simbolo di allarme 1 o 2 scompare dal display.

Funzione snooze

- Quando la sveglia, o meglio l'allarme della radio suona, premere il pulsante Set (16) per tornare a dormire circa 9 minuti. Poi l'allarme suona di nuovo.
- L'indicatore snooze appare sul display e il tempo che manca fino al prossimo allarme verrà sottratto.
- E questa funzione snooze può essere ripetuta un numero illimitato di volte.

Nota: premere il tasto MODE per uscire dalla funzione snooze.

IMPOSTAZIONE TEMPO DI COTTURA

- Premere brevemente il tasto „Timer“ (14) per richiamare le impostazioni del timer. Sul display apparirà [Timer 000 minuti].
- Ruotare il pulsante di impostazione (16) su [+] o [-] per impostare il timer desiderato per il tempo di cottura (ad es. 120 = 120 minuti). L'ora può essere impostata da 001 a 300 minuti.
- Premere brevemente il tasto „Timer“ (14) o il pulsante di impostazione per confermare. Il display mostra nuovamente le indicazioni precedenti. L'icona del timer e il tempo rimanente appaiono in alto a destra.
- Il timer di cottura è ora attivo.

Timer-Alarm

L'allarme del timer suonerà non appena è trascorso il tempo impostato. Premere brevemente il tasto „Timer“ (14) per arrestare l'allarme del timer.

Disattivazione del timer di cottura

Tenendo premuto il pulsante „Timer“ (14), il timer di cottura viene disattivato. Il display mostra [Timer Off] e l'icona del timer scompare dal display. Il timer di cottura è ora disattivato.

Accensione e spegnimento della luce

- All'accensione, premere brevemente il tasto „Light“ (7) per accendere la barra luminosa.
- Premendo di nuovo brevemente il tasto „Luce (7)“, la barra luminosa si spegne nuovamente.

Nota: la luce può essere accesa solo quando il dispositivo è acceso.

AZZERARE IL DISPOSITIVO

In determinate circostanze, la funzione del dispositivo potrebbe bloccarsi e deve quindi essere ripristinata. Per ripristinare il dispositivo:

- Estrarre la spina dell'alimentatore dalla connessione di alimentazione (3) del dispositivo. Attendere qualche secondo.
- Inserire nuovamente la spina nel connettore di alimentazione (3) per rimettere in funzione il dispositivo.
- Il dispositivo dovrebbe funzionare di nuovo normalmente.

MONTAGGIO DEL SUPPORTO DELLA SOTTOSTRUTTURA

Utilizzare le viti di montaggio fornite in dotazione (4 pezzi nel sacchetto) e installare la staffa e l'unità principale come mostrato nelle seguenti figure

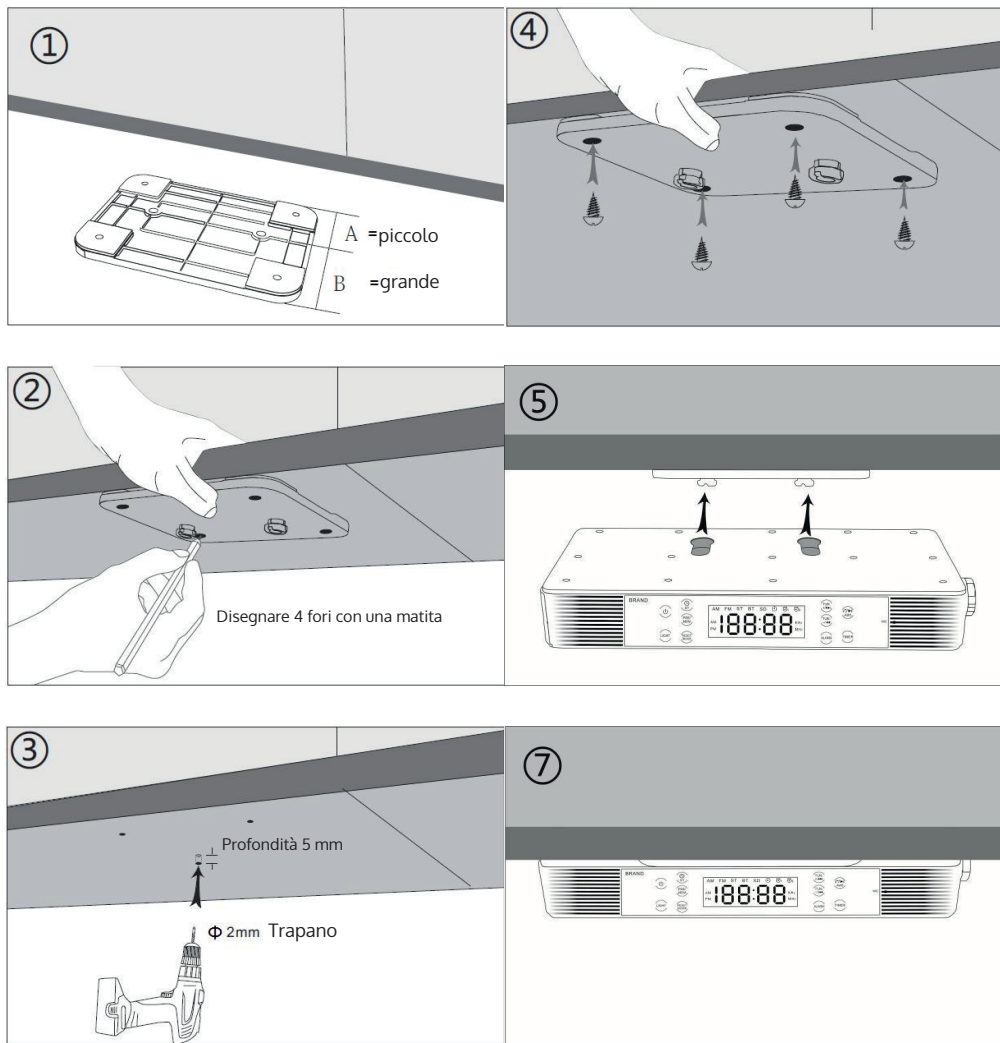

RISOLUZIONE DEI PROBLEMI

Assenza di alimentazione	<ul style="list-style-type: none"> • Controllare che l'adattatore sia saldamente inserito nel connettore di alimentazione del dispositivo. • Accertarsi che l'adattatore sia inserito saldamente nella presa.
Nessun suono	<ul style="list-style-type: none"> • Controllare se il volume sull'unità principale o sul dispositivo mobile è abbassato. • Assicurarsi di aver selezionato la fonte corretta per la modalità in questione. • Assicurarsi che il dispositivo BT sia entro il raggio d'azione effettivo. • Controllare se il dispositivo BT è accoppiato con il dispositivo mobile. • Verificare che il dispositivo BT sia visualizzato come connesso sul dispositivo mobile.
Nessuna stazione radio	<ul style="list-style-type: none"> • Verificare che il trasmettitore FM sia impostato e programmato correttamente
L'altoparlante non risponde	<ul style="list-style-type: none"> • Spegner e poi riaccendere nuovamente l'altoparlante.

AVVISO DI SMALTIMENTO



Se nel proprio paese si applicano le regolamentazioni inerenti lo smaltimento di dispositivi elettrici ed elettronici, questo simbolo sul prodotto o sulla confezione segnala che questi prodotti non possono essere smaltiti con i rifiuti normali e devono essere portati a un punto di raccolta di dispositivi elettrici ed elettronici. Grazie al corretto smaltimento dei vecchi dispositivi si tutela il pianeta e la salute delle persone da possibili conseguenze negative. Informazioni riguardanti il riciclo e lo smaltimento di questi prodotti si ottengono presso l'amministrazione locale oppure il servizio di gestione dei rifiuti domestici.

Il prodotto contiene batterie. Se nel proprio paese si applicano le regolamentazioni inerenti lo smaltimento di batterie, non possono essere smaltite con i normali rifiuti domestici. Preghiamo di informarvi sulle regolamentazioni vigenti sullo smaltimento delle batterie. Grazie al corretto smaltimento dei vecchi dispositivi si tutela l'ambiente e la salute delle persone da conseguenze negative.

DICHIARAZIONE DI CONFORMITÀ



Produttore:

Chal-Tec GmbH, Wallstraße 16, 10179 Berlino, Germania.

Importatore per la Gran Bretagna:

Chal-Tec UK limited
Unit 6 Riverside Business Centre
Brighton Road
Shoreham-by-Sea
BN43 6RE
United Kingdom

La dichiarazione di conformità completa del produttore è disponibile al seguente link:
use.berlin/10032582

