



DigiPlug FM

FM Radio

10032859

10032861

auna

www.auna-multimedia.com

Sehr geehrter Kunde,

wir gratulieren Ihnen zum Erwerb Ihres Gerätes. Lesen Sie die folgenden Hinweise sorgfältig durch und befolgen Sie diese, um möglichen Schäden vorzubeugen. Für Schäden, die durch Missachtung der Hinweise und unsachgemäßen Gebrauch entstehen, übernehmen wir keine Haftung. Scannen Sie den folgenden QR-Code, um Zugriff auf die aktuellste Bedienungsanleitung und weitere Informationen rund um das Produkt zu erhalten:



KONFORMITÄTSERKLÄRUNG



Hersteller:

Chal-Tec GmbH, Wallstraße 16, 10179 Berlin, Deutschland.

Dieses Produkt entspricht den folgenden Europäischen Richtlinien:

2014/35/EU (LVD)

2011/65/EU (RoHS)

2014/53/EU (RED)

Die vollständige Konformitätserklärung des Herstellers finden Sie unter folgendem Link:

<https://use.berlin/10032859>

TECHNISCHE DATEN

Artikelnummer	10032859, 10032861
Stromversorgung	100-240 V ~ 50/60 Hz
FM-Frequenz	87.5 - 108 MHz

SICHERHEITSHINWEISE

- Beachten Sie alle in der Bedienungsanleitung aufgeführten Hinweise.
- Das Gerät darf nicht in der Nähe von Wasser oder in feuchter Umgebung verwendet werden.
- Achten Sie darauf, dass keine Flüssigkeit über dem Gerät und den Geräteöffnungen verschüttet wird.
- Bewegen Sie das Gerät vorsichtig, um es nicht zu beschädigen.
- Blockieren Sie nicht die Geräteausgänge.
- Stellen Sie das Gerät nicht in die Nähe von Wärmequellen (beispielsweise Heizung). Setzen Sie das Gerät keiner direkten Sonneneinstrahlung aus.
- Stecken Sie den Netzstecker des Geräts auf die dafür vorgesehene Art und Weise in die Steckdose.
- Das Gerät ist mit einem Überlastungsschutz ausgestattet. Sollte dieser ersetzt werden müssen, wenden Sie sich an den Kundendienst oder einen in ähnlicher Weise qualifizierte Person.
- Ziehen Sie den Netzstecker des Geräts aus der Steckdose, wenn Sie dieses für einen längeren Zeitraum nicht verwenden.
- Versuchen Sie keinesfalls, das Gerät selbst zu warten oder zu reparieren. In diesem Fall erlischt die Garantie.
- Der Netzstecker dient dazu, das Gerät nach dem Ausschalten vom Stromnetz zu trennen. Achten Sie darauf, dass der Netzstecker immer frei zugänglich ist.
- Setzen Sie das Gerät keinem Spritzwasser aus und stellen Sie keine mit Flüssigkeit gefüllten Objekte, wie beispielsweise Vasen, auf das Gerät.

- Setzen Sie die Batterien keiner extremen Hitze wie beispielsweise Sonnenlicht oder Feuer aus.
- Behindern Sie die Belüftung des Geräts keinesfalls durch Blockieren der Belüftungsöffnungen mit Gegenständen wie beispielsweise Zeitungen, Tischdecken, Vorhängen etc.
- Vergewissern Sie sich, dass ein Mindestabstand von 5 mm zu allen Seiten des Geräts eingehalten wird.
- Stellen Sie keine Zündquellen mit offener Flamme, wie beispielsweise angezündete Kerzen, auf das Gerät.
- Entsorgen Sie Altbatterien umweltgerecht.
- Verwenden Sie das Gerät nur bei gemäßigttem Klima, nicht bei tropischem Klima.



WARNUNG

Verletzungsgefahr! Öffnen Sie, zum Reduzieren der Stromschlaggefahr, weder die Geräteabdeckung noch die Rückseite des Geräts. Das Gerät enthält keine Teile, die vom Kunden gewartet werden könnten. Bitte wenden Sie sich zur Wartung und Reparatur an den Kundendienst oder an in ähnlicher Weise qualifiziertes Personal.

GERÄTEÜBERSICHT

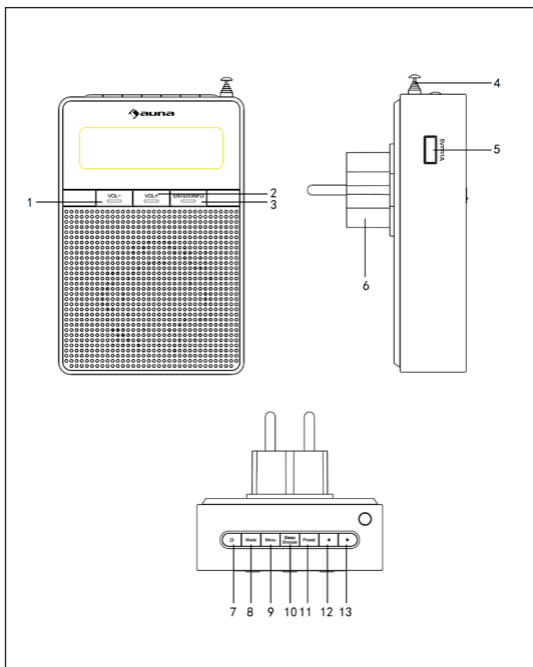

1	Lautstärke -	7	Power/Standby
2	Lautstärke +	8	Mode (Modus)
3	Enter/Info	9	Menu (Menü)
4	Teleskopantenne	10	Schlafen / Schlummern
5	USB-Ladeanschluss	11	Zurück
6	Stecker	12	Vor

GRUNDFUNKTIONEN

Radio ein-/ausschalten

Schließen Sie das Radio an die Steckdose an, drücken Sie die Power/Standby und das Gerät wechselt in den Standby-Modus. Uhrzeit, Datum und Woche werden auf dem Display angezeigt. Drücken Sie die Power/Standby-Taste erneut, um das Gerät in den Betriebsmodus zu versetzen. Drücken Sie die Taste "Mode" wiederholt, um zwischen FM und Bluetooth umzuschalten.

Power-Taste und Standby-Modus

- Drücken Sie im ausgeschalteten Zustand die POWER-Taste, um in den Standby-Modus zu wechseln.
- Drücken Sie im eingeschalteten Zustand die POWER-Taste, um in den Standby-Modus zu wechseln.
- Drücken Sie im Standby-Modus die POWER-Taste, um das Gerät wieder einzuschalten.

Modus auswählen

Durch wiederholtes Drücken der MODE-Taste kann in den FM und BT-Modus gewechselt werden.

FM-FUNKTIONEN

- Drücken Sie mehrmals die MODE-Taste, um in den Modus FM zu wechseln. Wenn Sie den Modus das erste Mal aufrufen, wird die FM-Frequenz [87,5 MHz] auf dem Bildschirm angezeigt.
- Fahren Sie die Antenne vollständig aus.
- Zum automatischen Scannen halten Sie die Taste ZURÜCK oder VOR gedrückt. Das Frequenzband wird dann rückwärts oder vorwärts gescannt und der erste gefundene Sender mit gutem Signal abgespielt.
- Wenn Sie die Taste INFO/MENU drücken zeigt das Radio die verfügbaren Senderinformationen. Drücken Sie die Taste INFO/MENU mehrmals, alle Informationen aufzurufen.

Senderinformationen für FM-Radios

- Radiotext: Zeigt die vom Sender gelieferten Zeigt die vom Sender gelieferten Laufertextinformationen an.
- Frequenz: Zeigt die Frequenz des Senders an.
- Zeit und Datum: Zeigt die Stunde/Minute/Sekunde/ Datum/Monat/ Jahr an.

SYSTEMEINSTELLUNGEN

Zeit und Datum einstellen

1. Halten Sie die MENU-Taste gedrückt und auf dem Display erscheint [Clock Setting]. Drücken Sie die ENTER-Taste zum Bestätigen.
2. Drücken Sie die Taste ZURÜCK oder VOR, um 24 Stunden oder 12 Stunden zu wählen. Drücken Sie zur Bestätigung die ENTER-Taste.
3. Die Stundenziffer blinkt, drücken Sie die Taste ZURÜCK oder VOR, um die richtige Stunde zu wählen, und drücken Sie ENTER zur Bestätigung.
4. Die Minutenanzeige blinkt, drücken Sie die Taste ZURÜCK oder VOR, um die richtige Minute zu wählen, und drücken Sie zur Bestätigung ENTER.
5. Stellen Sie Datum, Monat und Jahr auf die selbe Art ein.

Alarm (1/2)

1. Drücken Sie die MENU-Taste, um Alarm 1 oder Alarm 2 auszuwählen. Bestätigen Sie die Auswahl mit der ENTER-Taste.
2. Drücken Sie die ZURÜCK- oder VOR-Taste, um den Alarm auszuwählen. Bestätigen Sie mit ENTER.
3. Wählen Sie Stunde durch Drücken der ZURÜCK- oder VOR-Taste. Bestätigen Sie die Auswahl mit der ENTER-Taste.
4. Wählen Sie Minute durch Drücken der ZURÜCK- oder VOR-Taste. Bestätigen Sie die Auswahl mit der ENTER-Taste.
5. Drücken Sie die ZURÜCK- oder VOR-Taste, um die Alarmquelle (FM/Summer) auszuwählen. Bestätigen Sie die Auswahl mit der ENTER-Taste.
6. Der Alarm wurde erfolgreich eingestellt und das Alarm-Symbol erscheint im Display.
7. Stellen Sie Alarm 2 auf die selbe Art ein.

Hinweis: Wenn der Alarm ertönt, drücken Sie auf Snooze (Schlummern), um noch 9 Minuten weiterzuschlafen. Drücken Sie die Power-Taste, um den Alarm abzuschalten.

Sleptimer

Drücken Sie während das Radio läuft mehrmals auf die SLEEP-Taste, um den Sleptimer wie folgt einzustellen: 90-80-70-60-50-40-30-20-10-AUS.

Auf Werkseinstellung zurücksetzen

Halten Sie die Power-Taste gedrückt, während Sie den Stecker einstecken, um das Gerät auf Werkseinstellungen zurückzusetzen.

SENDER SPEICHERN UND AUFRUFEN

Es können bis zu 10 Sender gespeichert werden. So speichern Sie einen Sender, den Sie gerade abspielen: Halten Sie die Taste PRESET gedrückt. Im Display erscheint [P01]. Drücken Sie die Taste ZURÜCK oder VOR, um den Speicherplatz (1-10) auszuwählen, unter der Sie den Sender speichern möchten. Halten Sie dann die Taste PRESET gedrückt, um den Sender zu speichern.

Gespeicherte Sender aufrufen

Drücken Sie wiederholt die Taste PRESET, um den Sender zu wählen, den Sie hören möchten, warten Sie nach Erreichen des Senders 2 Sekunden, dann wird er automatisch gestartet.

BT-FUNKTIONEN

- Drücken Sie mehrmals die MODE-Taste, um in den BT-Modus zu wechseln.
- Wählen Sie auf Ihrem Smartphone oder Tablet das Gerät mit dem Namen [DigiPlug FM] und starten Sie die Wiedergabe.
- Drücken Sie die ENTER-Taste, um die Musik abzuspielen oder anzuhalten.
- Drücken Sie die VOL+/VOL- Taste, um die Lautstärke einzustellen.
- Drücken Sie die Taste VOR/ZURÜCK, um den nächsten Titel oder den vorherigen Titel auszuwählen.
- Drücken Sie die MODE-Taste, um die BT-Verbindung zu trennen.

HINWEISE ZUR ENTSORGUNG



Befindet sich die linke Abbildung (durchgestrichene Mülltonne auf Rädern) auf dem Produkt, gilt die Europäische Richtlinie 2012/19/EU. Diese Produkte dürfen nicht mit dem normalen Hausmüll entsorgt werden. Informieren Sie sich über die örtlichen Regelungen zur getrennten Sammlung elektrischer und elektronischer Gerätschaften. Richten Sie sich nach den örtlichen Regelungen und entsorgen Sie Altgeräte nicht über den Hausmüll. Durch die regelkonforme Entsorgung der Altgeräte werden Umwelt und die Gesundheit ihrer Mitmenschen vor möglichen negativen Konsequenzen geschützt. Materialrecycling hilft, den Verbrauch von Rohstoffen zu verringern.

Dear Customer,

Congratulations on purchasing this equipment. Please read this manual carefully and take care of the following hints to avoid damages. Any failure caused by ignoring the items and cautions mentioned in the instruction manual is not covered by our warranty and any liability. Scan the QR code to get access to the latest user manual and other information about the product:



DECLARATION OF CONFORMITY



Producer:

Chal-Tec GmbH, Wallstraße 16, 10179 Berlin, Germany.

This product is conform to the following European Directives:

2014/35/EU (LVD)

2011/65/EU (RoHS)

2014/53/EU (RED)

The complete declaration of conformity of the manufacturer can be found at the following link: <https://use.berlin/10032859>

TECHNICAL DATA

Item number	10032859, 10032861
Power supply	100-240 V ~ 50/60 Hz
FM Frequency	87.5 - 108 MHz

SAFETY INSTRUCTIONS

- Observe all notes listed in the operating instructions.
- Do not use the unit near water or in a humid environment.
- Make sure that no liquid is spilled over the unit and the unit openings.
- Move the unit carefully to avoid damaging it.
- Do not block the device outputs.
- Do not place the unit near heat sources (e.g. heating). Do not expose the device to direct sunlight.
- Plug the power plug of the unit into the power outlet in the manner intended.
- The device is equipped with overload protection. Should this need to be replaced, contact customer service or a similarly qualified person.
- Unplug the unit from the wall outlet if it will not be used for a long period of time.
- Do not attempt to service or repair the unit yourself. In this case, the warranty expires.
- The mains plug is used to disconnect the device from the mains after it has been switched off. Make sure that the mains plug is always freely accessible.
- Do not expose the device to splash water or place objects filled with liquid, such as vases, on the device.

- Do not expose the batteries to extreme heat such as sunlight or fire.
- Do not obstruct the ventilation of the unit by blocking the ventilation openings with objects such as newspapers, tablecloths, curtains, etc..
- Ensure that a minimum distance of 5 mm to all sides of the unit is maintained.
- Do not place sources of open flame ignition, such as lit candles, on the unit.
- Dispose of used batteries in an environmentally friendly manner.
- Use the device only in temperate climate, not in tropical climate.

**WARNING**

Risk of injury! To reduce the risk of electric shock, do not open either the cover or the back of the unit. The device does not contain any parts that could be serviced by the customer. Please contact customer service or similarly qualified personnel for maintenance and repair.

PRODUCT OVERVIEW

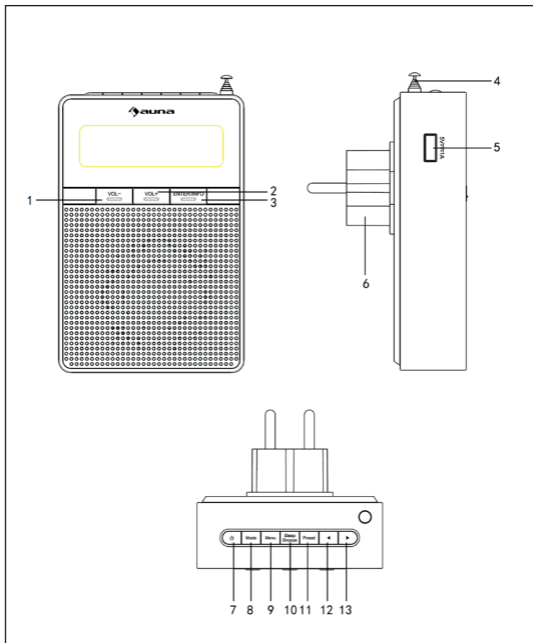

1	Vol- button	8	Mode button
2	Vol+ button	9	Menu button
3	Enter/Info button	10	Sleep/Snooze button
4	Telescopic antenna	11	Preset button
5	USB charging port	12	Previous button
6	Plug	13	Next button
7	Power/Standby button		

GENERAL FUNCTIONS

Switch On/Off radio

Plug the radio into outlet, press Power/Standby button, and radio will go to standby mode. Time, date and week will be shown on display. Press Power/Standby button again the radio will go to working mode. Press "Mode" button repeatedly to switch between FM and Bluetooth.

Power

- In turn off mode, press POWER button to turn on the unit to standby.
- In working mode, press POWER button to switch to standby mode.
- In standby mode, press POWER button to switch to working mode.

Mode

Press MODE button repeatedly can switch to FM/BT mode

FM FUNCTIONS

- Press the MODE button multiple times to switch to FM mode. The first time you do this, the FM frequency [87.5 MHz] will be displayed on the screen.
- Fully extend the antenna.
- To auto scan, press and hold PREVIOUS or NEXT button. This will start scanning up or down the frequency band and play the first station it finds with good signal.
- The radio will display station information when you press the INFO/MENU button, press multiple times to view all informations.

Station information for FM Radio

- Radio Text : Displays scrolling text information supplied by the broadcaster.
- Frequency : Show frequency of the station
- Time and Date : Shows the hour/minute/date/month/year/week

SYSTEM SETTINGS

Set Time/Date

1. Press and hold Menu button and display will show 'Clock Setting' and press Enter button to confirm.
2. Press Previous or Next button to choose 24hour or 12hour and press Enter to confirm.
3. Hour digit will flash, press Previous or Next button to choose correct hour and press Enter to confirm.
4. Minute digit will flash, press Previous or Next button to choose correct minute and press Enter to confirm.
5. Follow above methods to set date, month and year.

Alarm (1/2)

1. Press and hold Menu button and use Previous or Next to choose Alarm 1 setting. Press Enter to confirm.
2. Press Previous or Next button to select Alarm on, then press Enter button to confirm.
3. Press Previous or Next button to set hour, then press Enter button to confirm.
4. Press Previous or Next button to select minute, then press Enter button to confirm.
5. Press Previous or Next button to choose alarm source (buzzer or FM), then press Enter button to confirm.
6. Then the alarm was set successfully, the alarm icon will appear on display.
7. Follow above steps to choose 'Alarm 2 setting' and do corresponding setting.

Note : When alarm rings, you can press Snooze button to let radio snooze for another 9 minutes or press Power button to turn off the alarm.

Sleep

Under working mode, press Sleep/Snooze button repeatedly to set sleep timer between 90-80-70-60-50-40-30-20-10-OFF.

Factory Reset

Press and hold Power button and plug your radio, the radio will start factory reset.

STORING AND SELECTING A STATION

Up to 10 stations can be set. To store a station that you are currently playing; Press and hold PRESET button. [P01] will show on the display. Press Previous or Next button to select the number (1-10) you want to store the station as. Then press and hold the PRESET button to save the station.

How to recall a preset radio station

Press the preset button repeatedly to select the station you want to recall, after reach the station, wait for 2 seconds then it will transfer to this station automatically.

BT-FUNCTIONS

- Press the MODE button multiple times to switch to BT mode.
- Connect the BT pairing name [DigiPlug FM] on your device, and then start the playback.
- Press ENTER button to play/pause the music.
- Press VOL-/VOL+ button to adjust the volume.
- Press the NEXT/PREVIOUS button to select forward track or previous track.
- Press mode button to disconnect the BT connection.

HINTS ON DISPOSAL



According to the European waste regulation 2012/19/ EU this symbol on the product or on its packaging indicates that this product may not be treated as household waste. Instead it should be taken to the appropriate collection point for the recycling of electrical and electronic equipment. By ensuring this product is disposed of correctly, you will help prevent potential negative consequences for the environment and human health, which could otherwise be caused by inappropriate waste handling of this product. For more detailed information about recycling of this product, please contact your local council or your household waste disposal service.

Estimado cliente:

Le felicitamos por la adquisición de este producto. Lea atentamente el siguiente manual y siga cuidadosamente las instrucciones de uso con el fin de evitar posibles daños. La empresa no se responsabiliza de los daños ocasionados por un uso indebido del producto o por haber desatendido las indicaciones de seguridad. Escanee el código QR para obtener acceso al manual de usuario más reciente y otra información sobre el producto:



DECLARACIÓN DE CONFORMIDAD



Fabricante:

Chal-Tec GmbH, Wallstraße 16, 10179 Berlín (Alemania).

Este producto cumple con las siguientes directivas europeas:

2011/65/UE (refundición RoHS)

2014/53/UE (RED)

Puede descargar la declaración de conformidad completa del fabricante en el siguiente enlace: <https://use.berlin/10032859>

DATOS TÉCNICOS

Número de artículo	10032859, 10032861
Suministro eléctrico	100-240 V ~ 50/60 Hz
Frecuencia FM	87.5 - 108 MHz

INDICACIONES DE SEGURIDAD

- Tenga en cuenta todas las indicaciones incluidas en el manual de instrucciones.
- El aparato no debe utilizarse cerca del agua ni en entornos húmedos.
- Asegúrese de que no se pulverice ningún líquido sobre el aparato ni sus orificios.
- Mueva el aparato con cuidado para no dañarlo.
- No obstruya las salidas del aparato.
- No coloque el aparato cerca de fuentes de calor (por ejemplo, un radiador). No exponga el aparato a la radiación solar.
- Conecte el enchufe del aparato del modo previsto a la toma de corriente.
- El aparato está equipado con una función contra el sobrecalentamiento. Contacte con el servicio de atención al cliente o con una persona igualmente cualificada si tiene que sustituirla.
- Desconecte el enchufe de la toma de corriente si no utiliza el aparato durante un periodo prolongado de tiempo.
- No intente en ningún caso reparar el aparato usted mismo. En este caso, la garantía se cancelará.
- El enchufe se utiliza para interrumpir el suministro eléctrico tras apagar el aparato. Asegúrese de que el enchufe no quede atrapado.
- No exponga el aparato a salpicaduras y asegúrese de que no se coloquen encima del aparato ningún tipo de objeto relleno de líquido, como jarrones.

- Nunca exponga las pilas a una temperatura muy elevada, a la luz directa del sol ni al fuego.
- No evite la ventilación del aparato de ningún modo bloqueando los orificios de ventilación con objetos como periódicos, manteles, cortinas, etc.
- Asegúrese de que se guarde una distancia mínima de 5 mm hacia todos los lados del aparato.
- No coloque fuentes de ignición, como velas encendidas, encima del aparato.
- Deseche las pilas usadas como corresponda.
- Utilice el aparato solamente con clima suave, no con clima tropical.



ADVERTENCIA

Riesgo de lesiones. Para reducir el riesgo de descarga eléctrica, no abra ni la carcasa ni la parte trasera del aparato. El aparato no contiene ninguna pieza que pueda ser reparada por el usuario. Contacte con el servicio de atención al cliente o con personal igualmente cualificado para su reparación y mantenimiento.

VISIÓN GENERAL DEL APARATO

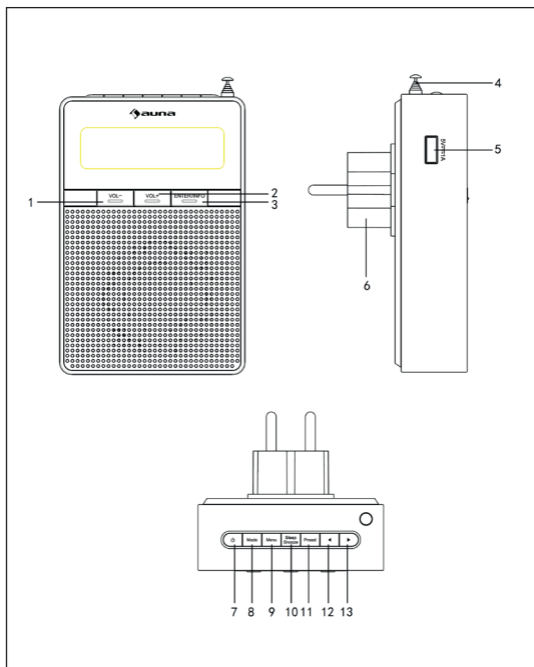

1	Volumen -	7	Encendido/reposo
2	Volumen +	8	MODE (modo)
3	Enter/Info	9	Menu (Menú)
4	Antena telescópica	10	Modo posposición
5	Cable de carga USB	11	Anterior
6	Enchufe	12	Siguiente

FUNCIONES BÁSICAS

Apagar/encender la radio

Conecte la radio a la toma de corriente, pulse el botón Power/Standby y el aparato pasa al modo Standby. En el display aparecerá la hora, la fecha y la semana. Pulse de nuevo el botón Power/Standby para cambiar al modo funcionamiento. Pulse el botón „Mode“ varias veces para cambiar entre FM y Bluetooth.

Botón power y modo standby

- Pulse de nuevo el botón POWER con el aparato apagado para cambiar al modo standby.
- Pulse de nuevo el botón POWER con el aparato encendido para cambiar al modo standby.
- Pulse el botón power en modo standby para encender el aparato.

Seleccionar modo

Pulsando varias veces el botón MODE, puede cambiar entre el modo FM y BT.

FUNCIONES FM

- Pulse varias veces el botón MODE para cambiar al modo FM. Si accede al modo por primera vez, se muestra la frecuencia FM [87,5 MHz] en el display.
- Desenrolle la antena completamente.
- Pulse el botón SCAN para un escaneo automático (búsqueda de emisoras) y suéltelo. Así se escanea toda la banda de frecuencia y la primera emisora encontrada con buena señal se reproduce.
- Mantenga pulsado el botón SIGUIENTE/ANTERIOR para buscar entre las emisoras anteriores o siguientes.
- Si pulsa el botón INFO/MENU, la radio muestra la información disponible de la emisora. Pulse el botón INFO/MENU varias veces para acceder a toda la información.

Información de emisoras para radios FM

- Radiotexto: Muestra la información en forma de texto corrido que facilitan las emisoras.
- Frecuencia: Muestra la frecuencia de la emisora.
- Fecha y hora: Muestra las horas/minutos/segundos/fecha/mes/año.

AJUSTES DEL SISTEMA

Ajustar fecha y hora

1. Mantenga pulsado el botón MENU y en el display aparece [Clock Setting]. Pulse el botón ENTER para confirmar.
2. Pulse el botón ANTERIOR o SIGUIENTE, para elegir el formato de 24 o 12 horas. Pulse el botón ENTER para confirmar.
3. El indicador de las horas parpadea, pulse el botón ANTERIOR o SIGUIENTE para elegir la hora adecuada y pulse ENTER para confirmar.
4. El indicador de los minutos parpadea, pulse el botón ANTERIOR o SIGUIENTE para elegir los minutos correctos y pulse ENTER para confirmar.
5. Ajuste la fecha, mes y hora del mismo modo.

Alarma (1/2)

1. Para apagar la Alarma 1 y/o Alarma 2, pulse el botón MENU. Confirme los ajustes pulsando el botón ENTER.
2. Pulse el botón ANTERIOR o SIGUIENTE para seleccionar la alarma. Confirme pulsando ENTER.
3. Seleccione la hora pulsando ANTERIOR o SIGUIENTE. Confirme los ajustes pulsando el botón ENTER.
4. Seleccione los minutos pulsando ANTERIOR o SIGUIENTE. Confirme los ajustes pulsando el botón ENTER.
5. Pulse el botón ANTERIOR o SIGUIENTE para seleccionar la fuente de la alarma (FM/zumbido). Confirme los ajustes pulsando el botón ENTER.
6. La alarma se ha configurado correctamente y el símbolo de la alarma aparece en el display.
7. Configure la alarma 2 del mismo modo.

Nota: Si suena la alarma, pulse Snooze (posponer) para seguir durmiendo 9 minutos más. Pulse el botón Power para apagar la alarma.

Temporizador de apagado

- Mientras la radio funciona, pulse varias veces el botón SLEEP para configurar el temporizador como sigue: 90-80-70-60-50-40-30-20-10-OFF.
- Restablecer los valores de fábrica
- Mantenga pulsado el botón power mientras conecta el enchufe para restablecer en el aparato todos los valores de fábrica.

MEMORIZAR Y ACCEDER A LAS EMISORAS

Puede guardar hasta 10 emisoras. Cómo guardar una emisora que está escuchando: Mantenga pulsado el botón PRESET. En el display aparece [P01]. Pulse el botón ANTERIOR o SIGUIENTE para elegir el espacio de memoria (1-10) en el que desea guardar la emisora. Mantenga pulsado PRESET para memorizar la emisora actual.

Acceder a las emisoras guardadas

Pulse varias veces el botón PRESET para seleccionar la emisora que desea escuchar; espere 2 segundos cuando la localice y luego se iniciará automáticamente.

FUNCIÓN BT

- Pulse varias veces el botón MODE para cambiar al modo BT.
- Seleccione en su smartphone o tablet el aparato con el nombre [DigiPlug FM] e inicie la reproducción.
- Pulse el botón ENTER para reproducir o detener la música.
- Pulse los botones VOL+/VOL- para regular el volumen.
- Pulse los botones ANTERIOR/SIGUIENTE para seleccionar la pista siguiente o anterior.
- Pulse el botón MODE para desactivar la función BT.

RETIRADA DEL APARATO



Si el aparato lleva adherida la ilustración de la izquierda (el contenedor de basura tachado) entonces rige la normativa europea, directiva 2012/19/UE. Este producto no debe arrojarse a un contenedor de basura común. Infórmese sobre las leyes territoriales que regulan la recogida separada de aparatos eléctricos y electrónicos. Respete las leyes territoriales y no arroje aparatos viejos al cubo de la basura doméstica. Una retirada de aparatos conforme a las leyes contribuye a proteger el medio ambiente y a las personas a su alrededor frente a posibles consecuencias perjudiciales para la salud. El reciclaje ayuda a reducir el consumo de materias primas.

Chère cliente, cher client,

Toutes nos félicitations pour l'acquisition de ce nouvel appareil. Veuillez lire attentivement et respecter les instructions de ce mode d'emploi afin d'éviter d'éventuels dommages. Nous ne saurions être tenus pour responsables des dommages dus au non-respect des consignes et à la mauvaise utilisation de l'appareil. Scannez le QR-Code pour obtenir la dernière version du mode d'emploi et à d'autres informations concernant le produit :



DÉCLARATION DE CONFORMITÉ



Fabricant :

Chal-Tec GmbH, Wallstraße 16, 10179 Berlin, Allemagne.

Ce produit est conforme aux directives européennes suivantes :

2011/65/UE (RoHS)

2014/53/UE (RED)

La déclaration complète de conformité du fabricant est accessible par le lien suivant :
<https://use.berlin/10032859>

FICHE TECHNIQUE

Numéro d'article	10032859, 10032861
Alimentation	100-240 V ~ 50/60 Hz
Fréquences FM	87.5 - 108 MHz

CONSIGNES DE SÉCURITÉ

- Respectez toutes les instructions figurant dans le mode d'emploi.
- L'appareil ne doit pas être utilisé près de l'eau ou dans un environnement humide.
- Assurez-vous qu'aucun liquide ne soit renversé sur l'appareil et dans les ouvertures de l'appareil.
- Déplacez l'appareil doucement pour ne pas l'endommager.
- Ne bloquez pas les sorties de l'appareil.
- Ne placez pas l'appareil à proximité de sources de chaleur (telles que le chauffage). N'exposez pas l'appareil à la lumière directe du soleil.
- Insérez la fiche secteur de l'appareil de la manière prévue dans la prise.
- L'appareil est équipé d'une protection contre les surcharges. Si elle doit être remplacée, contactez le service clientèle ou une personne de qualification similaire.
- Débranchez l'appareil de la prise de courant si vous ne l'utilisez pas pendant une longue période.
- N'essayez pas d'effectuer la maintenance ou de réparer l'appareil vous-même. Dans ce cas, la garantie expire.
- La fiche d'alimentation sert à déconnecter l'appareil du secteur après sa mise hors tension. Assurez-vous que la prise secteur reste toujours librement accessible.
- N'exposez pas l'appareil à des projections d'eau et ne placez aucun objet rempli de liquide, tel qu'un vase, sur l'appareil.

- N'exposez pas les piles à une chaleur extrême telle que la lumière du soleil ou un feu.
- N'obstruez pas la ventilation de l'appareil en bloquant les ouvertures de ventilation avec des objets tels que des journaux, des nappes, des rideaux, etc.
- Assurez-vous de conserver une distance minimale de 5 mm sur tous les côtés de l'appareil.
- Ne placez pas de source d'inflammation avec une flamme nue, telle qu'une bougie allumée, sur l'appareil.
- Recyclez les piles usagées.
- N'utilisez l'appareil que dans les climats tempérés, non dans les climats tropicaux.



MISE EN GARDE

Risque de blessure ! Pour réduire les risques d'électrocution, n'ouvrez pas le capot ou l'arrière de l'appareil. L'appareil ne contient aucune pièce pouvant être réparée par le client. Pour la maintenance et la réparation, veuillez contacter le service clientèle ou un personnel de qualification similaire.

APERÇU DE L'APPAREIL

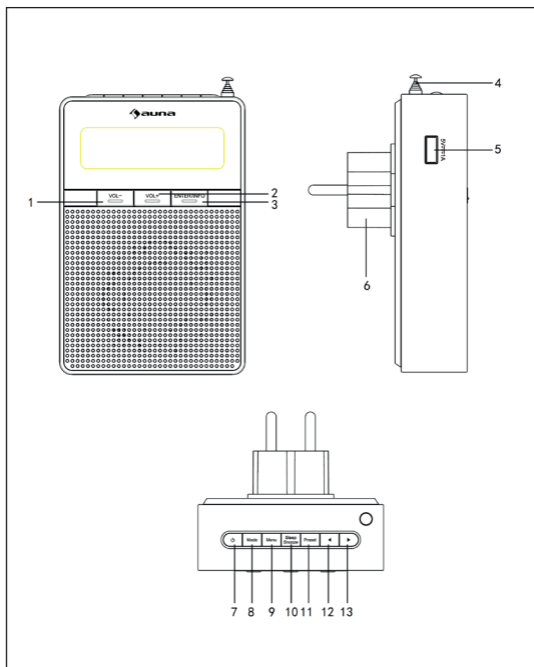

1	Volume -	7	POWER / veille
2	Volume +	8	Mode
3	Enter/Info	9	Menu
4	Antenne télescopique	10	Arrêt automatique / répétition
5	Port de charge USB	11	Précédent
6	Fiche	12	Suivant

FONCTIONS DE BASE

Allumer / éteindre la radio

Branchez la radio sur la prise secteur, appuyez sur le bouton POWER / Veille et l'appareil passe en mode veille. L'heure, la date et la semaine s'affichent à l'écran. Appuyez à nouveau sur le bouton POWER / Veille pour mettre l'appareil en mode de fonctionnement. Appuyez sur le bouton „Mode“ à plusieurs reprises pour basculer entre FM et Bluetooth.

Touche de POWER et mode veille

- Lorsque l'appareil est éteint, appuyez sur le bouton POWER pour passer en mode veille.
- Une fois allumé, appuyez sur le bouton POWER pour passer en mode veille.
- En mode veille, appuyez sur le bouton POWER pour rallumer l'appareil.

Sélection d'un mode

Appuyez plusieurs fois sur le bouton MODE pour passer en mode FM et BT.

FONCTIONS FM

- Appuyez plusieurs fois sur le bouton MODE pour passer en mode FM. Lorsque vous accédez au mode pour la première fois, la fréquence FM [87,5 MHz] s'affiche à l'écran.
- Déployez complètement l'antenne.
- Appuyez sur le bouton SCAN pour balayer automatiquement (recherche de station) et relâchez. La bande de fréquence est scannée et l'appareil joue la première station trouvée avec un signal de bonne qualité.
- Appuyez sur le bouton SUIVANT/PRECEDENT et maintenez-le pour rechercher des stations en avant ou en arrière.
- Lorsque vous appuyez sur la touche INFO/MENU, la radio affiche les informations disponibles sur la station. Appuyez plusieurs fois sur le bouton INFO/MENU pour accéder à toutes les informations.

Informations de la station pour les radios FM

- Radio texte : Affiche les informations textes fournies par la station en texte déroulant.
- Fréquence : Affiche la fréquence de la station.
- Heure et date : affiche l'heure / minute / seconde / date / mois / année.

PARAMÈTRES SYSTÈME

Réglage de l'heure et de la date

1. Maintenez le bouton MENU pour afficher [Réglage horloge]. Appuyez sur le bouton ENTER pour confirmer.
2. Appuyez sur le bouton PRECEDENT ou SUIVANT pour sélectionner 24 heures ou 12 heures. Appuyez sur le bouton ENTER pour confirmer.
3. Les chiffres des heures clignotent, appuyez sur le bouton PRECEDENT ou SUIVANT pour sélectionner l'heure correcte et appuyez sur ENTER pour confirmer.
4. Les chiffres des minutes clignotent, appuyez sur le bouton PRECEDENT ou SUIVANT pour sélectionner les minutes exactes, puis appuyez sur ENTER pour confirmer.
5. Définissez la date, le mois et l'année de la même manière.

Alarme (1/2)

1. Appuyez sur le bouton MENU pour sélectionner l'alarme 1 ou l'alarme 2. Confirmez la sélection avec la touche ENTER.
2. Appuyez sur la touche PRECEDENT ou SUIVANT pour sélectionner l'alarme. Confirmez avec ENTER.
3. Sélectionnez l'heure en appuyant sur le bouton PRECEDENT ou SUIVANT. Confirmez la sélection avec la touche ENTER.
4. Sélectionnez Minute en appuyant sur le bouton PRECEDENT ou SUIVANT. Confirmez la sélection avec la touche ENTER.
5. Appuyez sur le bouton PRECEDENT ou SUIVANT pour sélectionner la source d'alarme (FM / buzzer). Confirmez la sélection avec la touche ENTER.
6. L'alarme a été réglée avec succès et le symbole d'alarme apparaît à l'écran.
7. Réglez l'alarme 2 de la même manière.

Remarque : lorsque l'alarme sonne, appuyez sur Snooze (répétition) pour dormir encore 9 minutes. Appuyez sur la touche Power pour éteindre l'alarme.

Arrêt automatique

Pendant que la radio est en marche, appuyez plusieurs fois sur le bouton SLEEP pour régler la minuterie de veille comme suit : 90-80-70-60-50-40-30-20-10-ARRÊT.

Réinitialisation aux paramètres d'usine

Maintenez le bouton d'alimentation pendant que vous branchez la fiche pour réinitialiser l'appareil aux paramètres d'usine.

MÉMORISATION ET RAPPEL DES STATIONS

Vous pouvez mémoriser jusqu'à 10 stations. Pour enregistrer une station en cours de lecture : Appuyez sur le bouton PRESET et maintenez-le. L'écran affichera [P01]. Appuyez sur le bouton PRECEDENT ou SUIVANT pour sélectionner l'emplacement mémoire (1-10) où vous souhaitez stocker la station. Puis maintenez le bouton PRESET pour enregistrer la station.

Rappel d'une station mémorisée

Appuyez plusieurs fois sur la touche PRESET pour sélectionner la station que vous souhaitez écouter, attendez 2 secondes lorsque vous atteignez la station, elle démarrera automatiquement.

FONCTIONS BT

- Appuyez plusieurs fois sur le bouton MODE pour passer en mode BT.
- Sur votre smartphone ou votre tablette, sélectionnez le périphérique nommé [DigiPlug FM] et lancez la lecture.
- Appuyez sur le bouton ENTER pour lire ou mettre en pause la musique.
- Appuyez sur le bouton VOL + / VOL pour régler le volume.
- Appuyez sur le bouton SUIVANT/PRECEDENT pour sélectionner la piste ou la piste suivante.
- Appuyez sur le bouton MODE pour déconnecter la connexion BT.

INFORMATIONS SUR LE RECYCLAGE



Vous trouverez sur le produit l'image ci-contre (une poubelle sur roues, barrée d'une croix), ce qui indique que le produit se trouve soumis à la directive européenne 2012/19/UE. Renseignez-vous sur les dispositions en vigueur dans votre région concernant la collecte séparée des appareils électriques et électroniques. Respectez-les et ne jetez pas les appareils usagés avec les ordures ménagères. La mise en rebut correcte du produit usagé permet de préserver l'environnement et la santé. Le recyclage des matériaux contribue à la préservation des ressources naturelles.

Gentile Cliente,

La ringraziamo per aver acquistato il dispositivo. La preghiamo di leggere attentamente le seguenti istruzioni per l'uso e di seguirle per evitare possibili danni tecnici. Non ci assumiamo alcuna responsabilità per danni scaturiti da una mancata osservazione delle avvertenze di sicurezza e da un uso improprio del dispositivo. Scansionare il codice QR seguente, per accedere al manuale d'uso più attuale e per ricevere informazioni sul prodotto.



DICHIARAZIONE DI CONFORMITÀ



Produttore:

Chal-Tec GmbH, Wallstraße 16, 10179 Berlino, Germania.

Questo prodotto è conforme alle seguenti direttive europee:

2011/65/UE (RoHS)

2014/53/UE (RED)

La dichiarazione di conformità completa del produttore è disponibile al seguente link:
<https://use.berlin/10032859>

DATI TECNICI

Numero articolo	10032859, 10032861
Alimentazione	100-240 V ~ 50/60 Hz
Frequenza FM	87.5 - 108 MHz

AVVERTENZE DI SICUREZZA

- Rispettare tutte le avvertenze contenute nel manuale d'uso.
- Il dispositivo non deve essere posizionato nelle vicinanze di acqua o in ambienti umidi.
- AssicurarSI di non versare acqua sopra al dispositivo e alle sue aperture.
- Spostare il dispositivo facendo attenzione, in modo da non danneggiarlo.
- Non bloccare le uscite del dispositivo.
- Non posizionare il dispositivo vicino a fonti di calore (ad es. caloriferi). Non esporre il dispositivo a luce solare diretta.
- Collegare la spina alla presa elettrica in modo adeguato.
- Il dispositivo è dotato di protezione da sovraccarico. Se dovesse essere sostituita, rivolgersi al servizio di assistenza ai clienti o a una persona con qualifica equivalente.
- Staccare la spina in caso di lunghi periodo di non utilizzo.
- Non cercare di effettuare riparazioni e manutenzione in modo autonomo, altrimenti la garanzia perde validità.
- La spina serve a scollegare il dispositivo dall'alimentazione dopo lo spegnimento. AssicurarSI che la spina sia sempre facilmente accessibile.
- Non esporre il dispositivo a spruzzi d'acqua e no poggiarvi sopra oggetti pieni d'acqua, come ad es. vasi.

- Non esporre le batterie a calore estremo, come luce solare o fiamme.
- Non impedire la ventilazione bloccando le apposite aperture con oggetti come giornali, tovaglie, tende, ecc.
- Assicurarasi di mantenere almeno 5 mm di distanza su tutti i lati del dispositivo.
- Non posizionare oggetti con fiamma libere sul dispositivo, come ad es. candele.
- Smaltire le batterie vecchie nel rispetto dell'ambiente.
- Utilizzare il dispositivo solo in climi adeguati, non in climi tropicali.



AVVERTIMENTO

Pericolo di lesione! Non aprire la copertura o il retro del dispositivo per ridurre il rischio di folgorazione. Il dispositivo non contiene componenti che necessitano la manutenzione da parte del cliente. Per riparazioni e manutenzione, rivolgersi al servizio di assistenza ai clienti o a una persona con qualifica equivalente.

DESCRIZIONE DEL DISPOSITIVO

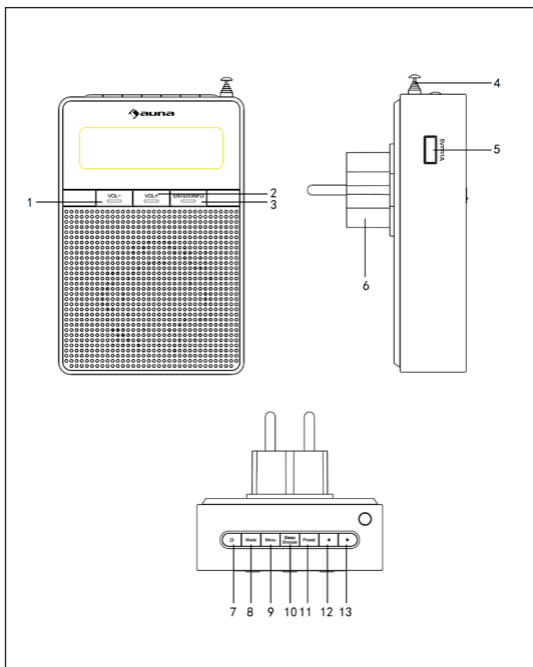

1	Volume-	7	Power/Standby
2	Volume+	8	Mode (modalità)
3	Enter/Info	9	Menu
4	Antenna telescopica	10	Sonno/Snooze
5	Connessione di carica USB	11	Indietro
6	Spina	12	Avanti

FUNZIONI BASE

Accendere/spegnere la radio

Collegare la radio alla presa elettrica, premere Power/Standby e il dispositivo passa in modalità standby. Ora, data e settimana vengono mostrate sul display. Premere di nuovo Power/Standby per passare alla modalità di funzionamento. Premere ripetutamente "Mode" per passare da FM a Bluetooth.

Tasto Power e modalità standby

- A dispositivo spento, premere POWER per passare in standby.
- A dispositivo acceso, premere POWER per passare in standby.
- Premere POWER in modalità standby per riaccendere il dispositivo.

Selezionare la modalità

Premendo ripetutamente MODE si passa da FM a BT.

FUNZIONI FM

- Premere più volte MODE per passare in modalità FM. Quando si apre la modalità per la prima volta, sullo schermo viene mostrata la frequenza FM [87,5 MHz].
- Aprire completamente l'antenna.
- Premere SCAN per iniziare la scansione automatica (ricerca emittenti) e lasciarlo andare. In questo modo viene scansionata la banda di frequenza e viene riprodotta la prima emittente trovata con un buon segnale.
- Tenere premuto AVANTI/INDIETRO per cercare emittenti avanti e indietro.
- Premendo INFO/MENU, la radio mostra le informazioni dell'emittente disponibili. Premere più volte INFO/MENU per risalire a tutte le informazioni.

Informazioni emittenti per radio FM

- Radiotext: mostra le informazioni a testo scorrevole fornite dall'emittente.
- Frequenza: mostra la frequenza dell'emittente.
- Ora e data: mostra ore/minuti/secondi/data/mese/anno.

IMPOSTAZIONI DI SISTEMA

Impostare data e ora

1. Tenere premuto MENU e sul display compare [Clock Setting]. Premere ENTER per confermare.
2. Premere AVANTI o INDIETRO per selezionare 24 o 12 ore. Premere ENTER per confermare.
3. La cifra delle ore lampeggia. Premere INDIETRO o AVANTI per selezionare l'ora corretta e confermare con ENTER.
4. La cifra dei minuti lampeggia. Premere INDIETRO o AVANTI per selezionare l'ora corretta e confermare con ENTER.
5. Impostare data, mese, anno nello stesso modo.

Sveglia (1/2)

1. Premere MENU per selezionare Sveglia 1 o Sveglia 2. Confermare con ENTER.
2. Premere INDIETRO O AVANTI per selezionare la sveglia e confermare con ENTER.
3. Scegliere l'ora premendo INDIETRO o AVANTI e confermare con ENTER.
4. Scegliere i minuti premendo INDIETRO o AVANTI e confermare con ENTER.
5. Scegliere la fonte della sveglia (FM/Suoneria) premendo INDIETRO o AVANTI e confermare con ENTER.
6. La sveglia è stata impostata con successo e il simbolo della sveglia compare sul display.
7. Impostare la sveglia 2 allo stesso modo.

Avvertenza: quando suona la sveglia, premere Snooze per continuare a dormire per altri 9 minuti. Premere Power per spegnere la sveglia.

Sleptimer

Mentre la radio è in funzione, premere più volte su SLEEP per impostare il timer di autospegnimento in questa sequenza: 90-80-70-60-50-40-30-20-10-OFF.

Ritornare alle impostazioni di fabbrica

Tenere premuto Power mentre si inserisce la spina per tornare alle impostazioni di fabbrica.

SALVARE E APRIRE LE EMITTENTI

Possono essere salvate fino a 10 emittenti. Ecco come salvare un'emittente che si sta ascoltando: tenere premuto PRESET. Sul display compare [P01]. Premere INDIETRO o AVANTI per selezionare la posizione di salvataggio (1-10). Tenere premuto PRESET per salvare l'emittente.

Aprire le emittenti salvate

Premere ripetutamente PRESET per selezionare l'emittente che si desidera ascoltare. Dopo aver raggiunto l'emittente, attendere 2 secondi e la riproduzione inizia automaticamente.

FUNZIONI BT

- Premere più volte MODE per passare in modalità BT.
- Selezionare su smartphone o tablet il dispositivo con il nome [Digi-Plug FM] e iniziare la riproduzione.
- Premere ENTER per riprodurre o mettere in pausa la musica.
- Premere VOL+/VOL- per regolare il volume.
- Premere AVANTI/INDIETRO per selezionare il titolo successivo o precedente.
- Premere MODE per interrompere la connessione BT.

AVVISO DI SMALTIMENTO



Se sul prodotto è presente la figura a sinistra (il bidone dei rifiuti con le ruote), si applica la direttiva europea 2012/19/UE. Questi prodotti non possono essere smaltiti con i rifiuti normali. Informarsi sulle disposizioni vigenti per la raccolta di dispositivi elettrici ed elettronici. Attenersi alle disposizioni vigenti e non smaltire i vecchi dispositivi con i rifiuti domestici. Grazie al corretto smaltimento dei vecchi dispositivi si tutela il pianeta e la salute delle persone da possibili conseguenze negative. Il riciclo di materiali aiuta a diminuire il consumo di materie prime.

