



Fullmatic

Plattenspieler
Turntable

Platine vinyle
Tocadiscos
Giradischi

10032888 10032889

auna

www.auna-multimedia.com

Sehr geehrter Kunde,

wir gratulieren Ihnen zum Erwerb Ihres Gerätes. Lesen Sie die folgenden Hinweise sorgfältig durch und befolgen Sie diese, um möglichen Schäden vorzubeugen. Für Schäden, die durch Missachtung der Hinweise und unsachgemäßen Gebrauch entstehen, übernehmen wir keine Haftung. Scannen Sie den folgenden QR-Code, um Zugriff auf die aktuellste Bedienungsanleitung und weitere Informationen rund um das Produkt zu erhalten:



INHALTSVERZEICHNIS

| |
|----------------------------|
| Sicherheitshinweise 4 |
| Geräteübersicht 4 |
| Zusammenbau 6 |
| Verstärker-Anschluss 7 |
| Abspielen von Platten 8 |
| Ersetzen der Nadel 9 |
| Reinigung und Pflege 9 |
| Hinweise zur Entsorgung 10 |
| Konformitätserklärung 10 |

| |
|--------------------|
| English 11 |
| Français 19 |
| Español 27 |
| Italiano 35 |

TECHNISCHE DATEN

| | |
|-----------------|----------------------|
| Artikelnummer | 10032888, 10032889 |
| Stromversorgung | 220-240 V ~ 50/60 Hz |

SICHERHEITSHINWEISE

1. Wählen Sie einen sicheren Standort aus und stellen Sie das Gerät nicht in direktes Sonnenlicht oder neben eine Wärmequelle.
2. Vermeiden Sie Umgebungen, an denen das Gerät Vibrationen, übermäßigem Staub, Kälte oder Feuchtigkeit ausgesetzt ist.
3. Um Stromschläge zu vermeiden, darf das Gehäuse nicht geöffnet werden. Sollte ein Fremdkörper versehentlich in das Innere des Gerätes gelangen, wenden Sie sich bitte an einen Fachhändler.
4. Reinigen Sie das Gerät nicht mit chemischen Lösemitteln, da diese die Oberfläche beschädigen könnte. Benutzen Sie zur Reinigung ein sauberes, trockenes Tuch.
5. Bewahren Sie dieses Handbuch zur späteren Verwendung auf.

GERÄTEÜBERSICHT

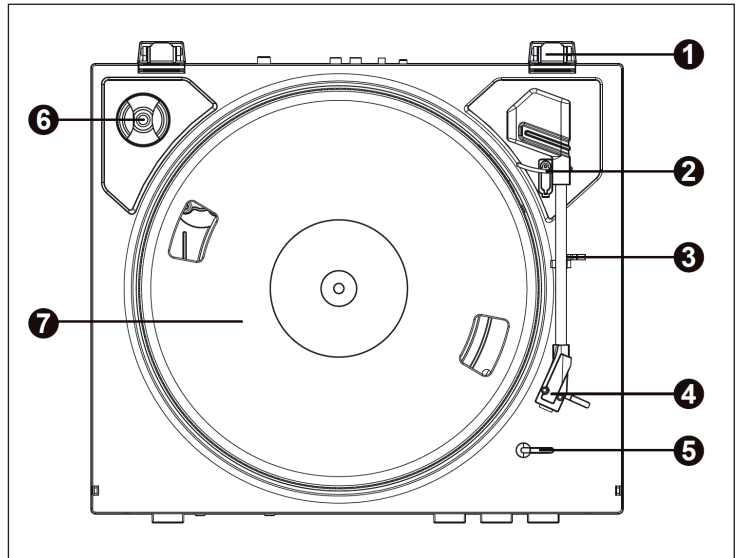

| | |
|----------|--|
| 1 | Scharnier der Abdeckhaube |
| 2 | Tonarmclip – diese Sicherung mit speziellem Design befestigt den Tonarm, wenn er nicht in Verwendung ist. Dieser Tonarmclip ist so ausgelegt, dass er oben bleibt, wenn er entsichert ist. |

| | |
|---|---|
| 3 | Tonarmsperre – Verwenden Sie diese Sperre, um den Tonarm im Ruhezustand zu sichern. |
| 4 | Tonabnehmer & Schutzkappe – Bitte entfernen Sie vor dem Abspielen der Platte die Kunststoffschutzkappe vom Tonabnehmer. |
| 5 | Auswahl der Plattengröße 7" & 12" – Wählen Sie die abzuspielende Plattengröße. |
| 6 | Adapter – Verwenden Sie den Adapter zum Abspielen von Platten mit 45 U/min. |
| 7 | Plattenteller |

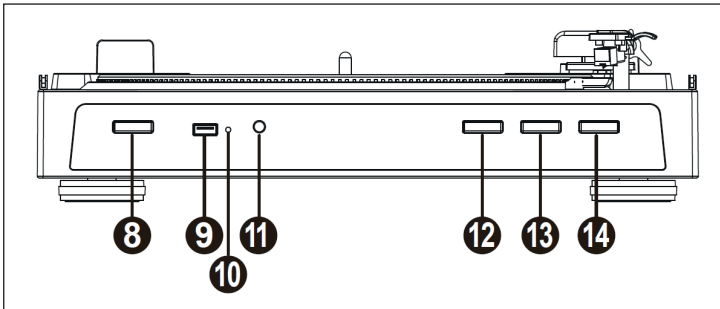

| | |
|----|--|
| 8 | Geschwindigkeitstaste – Verwenden Sie die Taste, um Platten mit der passenden Geschwindigkeit von 33 oder 45 U/min abzuspielen |
| 9 | USB-Schnittstelle – Für USB-Aufnahmen. Bitte beachten: dieses Gerät besitzt keine USB-Abspielfunktion. |
| 10 | LED – Anzeige für USB-Aufnahmen |
| 11 | REC – Durch Drücken dieser Taste startet die USB-Aufnahme. |
| 12 | Start – Durch Drücken dieser Taste startet das Abspielen von Platten. |
| 13 | STOP – Das Drücken dieser Taste beendet das Abspielen |
| 14 | Taste zum Anheben des Tonarms – Durch Drücken hebt oder senkt sich der Tonarm. |



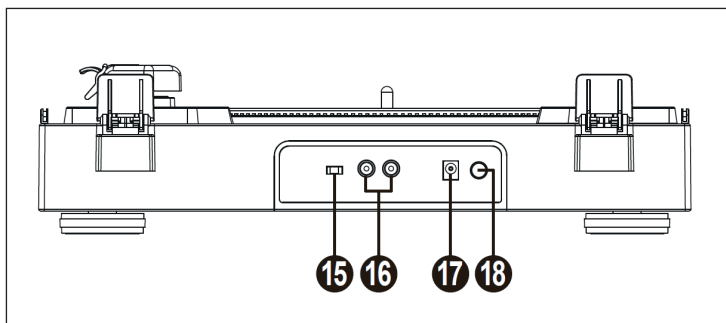

| | |
|----|---|
| 15 | Auswahl der Betriebsarten PHONO oder LINE OUT. |
| 6 | RCA-Ausgang – Verbinden Sie den RCA-Ausgang mit einem Mischpult oder Verstärker Ihres Soundsystems. |
| 17 | Netzanschlussbuchse – Verbinden Sie das Netzteil mit einem Wechselstromausgang mit der geeigneten Spannung. |
| 18 | An-/Aus-Schalter – Drücken Sie diese Taste, um den Plattenspieler an- oder auszuschalten. |

ZUSAMMENBAU

Antriebsriemen

Antriebsriemen und Plattenteller werden werkseitig fachgerecht montiert geliefert, der Riemen kann sich jedoch während des Transports lockern. Sollte dies der Fall sein, können Sie folgendermaßen vorgehen:

- A. Entfernen Sie die Gummimatte vom Plattenteller und den E-Ring von der Spindel, dann entnehmen Sie den Plattenteller von der Spindel.
- B. Legen Sie den Antriebsriemen an den Innenrand des Plattentellers und ziehen Sie ihn durch das Loch.
- C. Greifen Sie den Riemen mit den Fingern und legen Sie ihn wie in der Abbildung gezeigt auf die Motorriemenscheibe.
- D. Befestigen Sie den E-Ring an der Spindel und legen Sie die Gummimatte auf den Plattenteller.

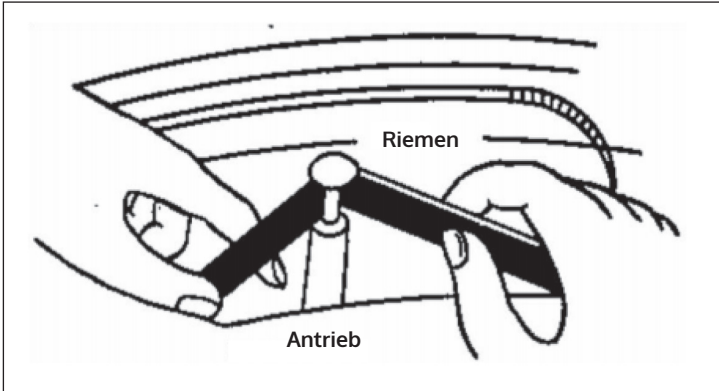

Hinweis: Stellen Sie sicher, dass der Antriebsriemen nicht verdreht ist. Vermeiden Sie den Kontakt mit Öl. Ölspritzer lassen den Riemen rutschig werden.

VERSTÄRKER-ANSCHLUSS

Verbinden Sie den RCA-Ausgang mit dem AUX-Eingang oder Phono-Eingang Ihres Verstärkers oder Stereoanlage:

- Der rote Stecker wird in den rechten Kanaleingang gesteckt.
- Der weiße Stecker wird in den linken Kanaleingang gesteckt.

Hinweis: Wenn sie den Phonoanschluss verwenden stellen Sie den PH/LINE OUT-Schalter auf die Betriebsart PH (Phono) wenn sie den Plattenspieler an den Phonoanschluss angeschlossen haben, schalten sie auf Betriebsart LINE OUT wenn sie den Plattenspieler mit dem AUX-Anschluss der Stereoanlage verbunden haben.

ABSPIELEN VON PLATTEN

1. Öffnen Sie die Abdeckhaube.
2. Verbinden Sie das Netzkabel mit der Stromquelle.
3. Drücken Sie den An-/Aus-Schalter an der Rückseite des Geräts, um die Stromversorgung anzuschalten.
4. Legen Sie eine Schallplatte auf den Plattenteller und wählen Sie die passende Geschwindigkeit (33/45). Gleichzeitig stellen Sie sicher, dass die richtige Plattengröße von 7" oder 12" ausgewählt ist.
5. Öffnen Sie den Tonarmclip, um den Tonarm freizugeben. Drücken Sie die Starttaste auf der Vorderseite des Geräts und der Tonarm bewegt sich automatisch an die gewünschte Position über der Schallplatte und beginnt damit, diese am Anfang abzuspielen. Wenn Sie andere Lieder auf der Platte abspielen möchten, drücken Sie die Taste zum Anheben des Tonarms (14) und der Tonarm hebt sich, wobei das Abspielen unterbrochen wird. Bewegen Sie den Tonarm mit der Hand an die gewünschte Stelle der Platte und drücken Sie erneut die Taste zum Anheben des Tonarms (14) erneut, wodurch sich der Tonarm langsam absenkt und das Abspielen der Musik fortsetzt.
6. Der Tonarm kehrt nach Beenden des Abspielens der Platte automatisch zur Tonarmstütze zurück.
7. Für optimale Leistung und zur Schonung des Geräts sollten Sie den Stecker des Geräts aus der Steckdose ziehen, wenn es nicht in Verwendung ist.

Hinweis: Wenn Sie eine Schallplatte mit 45 U/min abspielen, verwenden Sie den Adapter, der sich in der Halterung in der Nähe des Tonarms befindet. Entfernen Sie die Schutzkappe des Tonabnehmers, bevor Sie eine Platte abspielen.

ERSETZEN DER NADEL

Entnehmen der Nadel aus dem Tonabnehmer

1. Setzen Sie einen Schraubendreher an der Spitze des Headshells an und drücken Sie ihn herunter wie in Skizze „A“ gezeigt.
2. Entfernen Sie das Headshell, indem Sie es nach vorne ziehen und dabei herunterdrücken.



Einsetzen der Nadel

1. Greifen Sie die Spitze des Headshells und setzen Sie es ein, indem Sie es in die in Skizze „B“ gezeigte Richtung drücken.
2. Drücken Sie das Headshell wie in Skizze „C“ gezeigt nach oben, bis die Nadel in der korrekten Position einrastet.

REINIGUNG UND PFLEGE

- Öffnen und schließen sie den Deckels vorsichtig.
- Berühren Sie die Nadelspitze nicht mit den Fingern und vermeiden Sie es, die Nadel gegen den Plattenteller oder die Plattenkante zu stoßen.
- Reinigen Sie die Nadelspitze häufig. Verwenden Sie dafür eine weiche Bürste.
- Wenn Sie eine Nadelreinigungsflüssigkeit verwenden müssen, verwenden Sie diese sehr sparsam.
- Wischen Sie das Gehäuse des Plattenspielers vorsichtig mit einem weichen Tuch ab. Verwenden Sie nur eine kleine Menge Geschirrspülmittel, um den Plattenspieler zu reinigen.
- Verwenden Sie zur Reinigung niemals scharfe Reiniger oder Lösemittel.

HINWEISE ZUR ENTSORGUNG



Wenn es in Ihrem Land eine gesetzliche Regelung zur Entsorgung von elektrischen und elektronischen Geräten gibt, weist dieses Symbol auf dem Produkt oder auf der Verpackung darauf hin, dass dieses Produkt nicht im Hausmüll entsorgt werden darf. Stattdessen muss es zu einer Sammelstelle für das Recycling von elektrischen und elektronischen Geräten gebracht werden. Durch regelkonforme Entsorgung schützen Sie die Umwelt und die Gesundheit Ihrer Mitmenschen vor negativen Konsequenzen. Informationen zum Recycling und zur Entsorgung dieses Produkts, erhalten Sie von Ihrer örtlichen Verwaltung oder Ihrem Hausmüllentsorgungsdienst.

KONFORMITÄTSERKLÄRUNG

**Hersteller:**

Chal-Tec GmbH, Wallstraße 16, 10179 Berlin, Deutschland.

Importeur für Großbritannien:

Chal-Tec UK limited
Unit 6 Riverside Business Centre
Brighton Road
Shoreham-by-Sea
BN43 6RE
United Kingdom

Die vollständige Konformitätserklärung des Herstellers finden Sie unter folgendem Link: use.berlin/10032888

Dear Customer,

Congratulations on purchasing this device. Please read the following instructions carefully and follow them to prevent possible damages. We assume no liability for damage caused by disregard of the instructions and improper use. Scan the QR code to get access to the latest user manual and more product information.



CONTENTS

Safety Instructions 12
Product Overview 12
Assembly 14
Amplifier Connection 15
Playing Records 16
How to Replace the Needle 17
Cleaning and Care 17
Disposal Considerations 18
Declaration of Conformity 18

TECHNICAL DATA

| | |
|--------------|----------------------|
| Item number | 10032888, 10032889 |
| Power supply | 220-240 V ~ 50/60 Hz |

SAFETY INSTRUCTIONS

1. Choose a safe location and avoid placing the unit in direct sunlight or near any heat source.
2. Avoid environments subject to vibration, excessive dust, cold or moisture.
3. Due to the risk of electrical shock, do not open the cabinet. Should a foreign object accidentally find its way into the interior of the unit, contact your local dealer.
4. Do not attempt to clean the unit with chemical solvents as this might damage the finishing. A clean, dry cloth is recommended for cleaning.
5. Keep this manual for future reference.

PRODUCT OVERVIEW

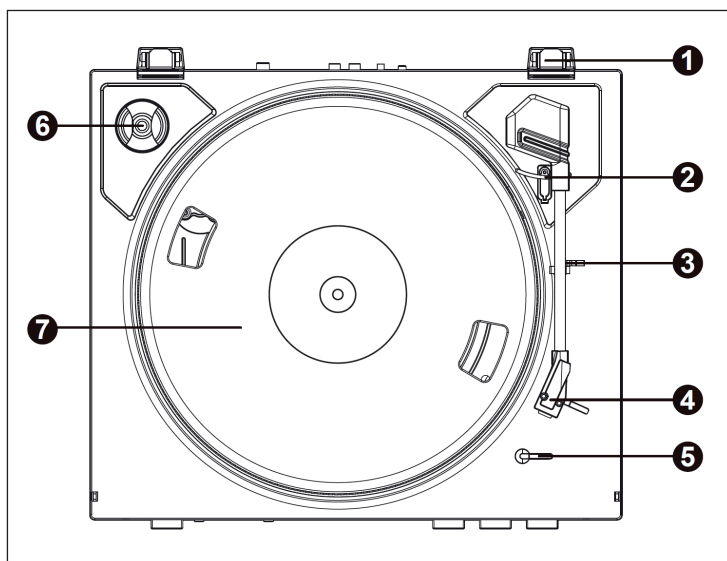

| | |
|---|---|
| 1 | Dust cover hinge |
| 2 | Arm Clip – This specially designed arm clip secures the tonearm while at rest or when not in use. The arm clip has been designed to remain in the up position while unlocked. |

| | |
|---|--|
| 3 | Pick-up Arm Lock – Use this to lock the Pick-up Arm in place when not in use. |
| 4 | Cartridge & Protector – Please remove the Plastic cartridge protector before playing vinyl record. |
| 5 | 7" & 12" vinyl record selector – select the vinyl record size you want to play |
| 6 | Adaptor – Using this adaptor when playing 45 RPM records. |
| 7 | Platter |

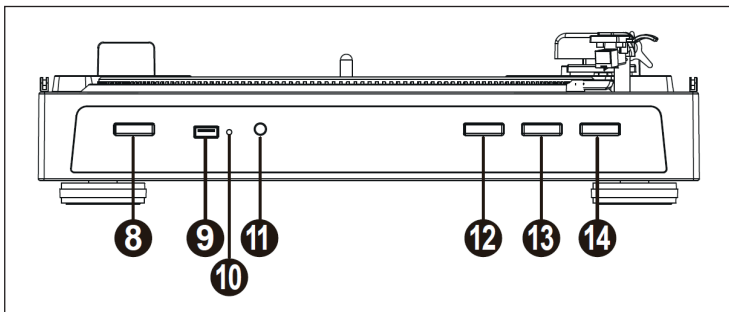

| | |
|----|---|
| 8 | USB port – for USB recording. Note: this unit without USB playback function |
| 9 | USB recording LED indicator |
| 10 | REC – Press it to start the USB recording. |
| 11 | Start – Press this button to start to playing vinyl record. |
| 12 | STOP – Press it to stop the playing. |
| 13 | STOP – Das Drücken dieser Taste beendet das Abspielen |
| 14 | Pick-up arm lift button – Press it to raise up and down the Pick-up arm . |



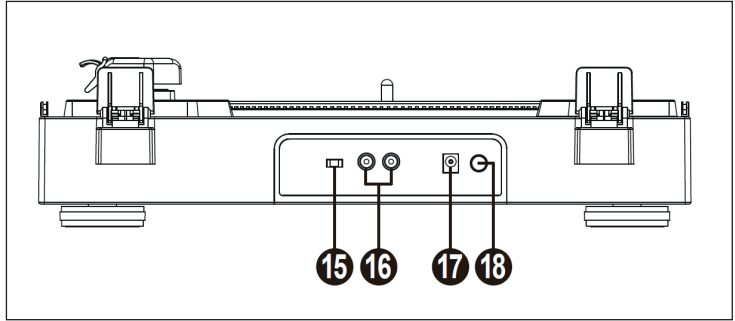

| | |
|----|---|
| 15 | PHONO or LINE OUT mode button |
| 6 | RCA output Jack – Connect the RCA line to a mixer or an amplifier in your sound system. |
| 17 | Power adaptor jack – Connect the adaptor to an AC outlet of the proper voltage. |
| 18 | Power – Press it to power on/off the turntable. |

ASSEMBLY

Drive belt

The belt and turntable platter have been installed properly at factory, but the belt may be loose during transportation. If so, the following procedures will be taken for belt installation by yourself:

- A. Remove the rubber mat from the turntable platter and the E ring from the turntable shaft, then release the turntable platter from the shaft.
- B. Put the drive belt on the inner rim of the turntable platter and pull it through the hole
- C. Hold the belt with your fingers and place the belt onto the motor pulley as shown in the drawing.
- D. Clip the E ring on the shaft and place the rubber mat onto the turntable platter.

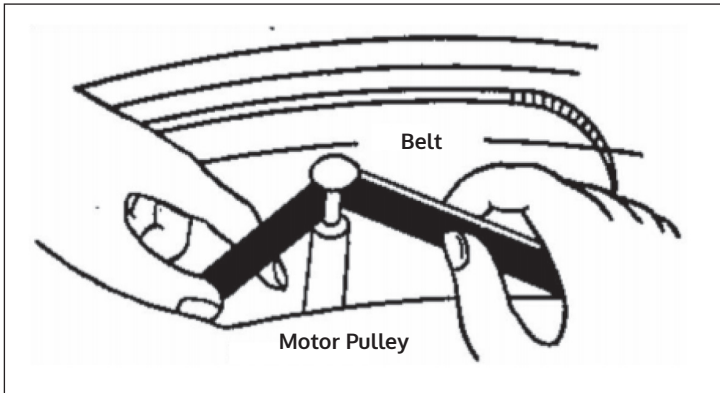

Note: Make sure that the drive belt is not twisted or distorted. Avoid oil. Oil splashes will make the belt slippery.

AMPLIFIER CONNECTION

Connect the RCA output to the AUX input or phono input of your amplifier or stereo system:

- The red plug is plugged into the right channel input.
- The white plug is plugged into the left channel input.

Note: When using the phono connector, set the PH/ LINE OUT switch to PH (Phono) mode when you have connected the turntable to the phono connector, switch to LINE OUT mode when you have connected the turntable to the AUX connector of the stereo.

PLAYING RECORDS

1. Open the lid.
2. Connect the DC power cord to an electrical outlet.
3. Press the on/off button in the rear to power on the unit.
4. Place a record on the turntable platter and select the desired speed (33/45) according to the record, at the same time, please make sure the 7" & 12" vinyl record selector match the vinyl record size.
5. Open the tone arm clip to release the tone arm. press the start button in the front panel, the turntable will automatic move to the desired position over the record and start playing the record from the first songs. If you want to play the other songs of the record, then press the Pick-up arm lift button (14), the tone arm will raised up and stop playing, move the tonearm to your desired position of the record by hand, then press the Pick-up arm lift button (14) again, the tone arm will down slowly and start to playing music again.
6. The tone arm will return to the arm rest automatically when the record has reached the end.
7. For best performance and product maintenance, unplug the turntable when not in use.

Note: When playing a 45 rpm record, use the included 45 rpm adapter located in the holder near the tone arm. Please remove the plastic cartridge protector before start to playing record.

HOW TO REPLACE THE NEEDLE

Removing the needle from the cartridge

1. Place a screwdriver at the tip of the needle headshell and push downwards in the direction shown in sketch "A"
2. Remove the needle headshell by pulling it forwards and pushing downwards.



Inserting the needle

1. Hold the tip of the needle headshell and insert it by pressing in the direction illustrated by "B".
2. Push the needle headshell upwards in the direction illustrated by "C" until the needle locks into the tip position.

CLEANING AND CARE

- When opening or closing the turntable cover, handle it gently.
- Do not touch the needle tip with your fingers; avoid bumping the needle against the turntable platter or record edge.
- Frequently clean the needle tip-use a soft brush in a "back-to-front" motion only.
- If you must use a needle cleaning fluid, use very sparingly.
- Gently wipe the turntable player housing with a soft cloth. Use only a small amount of mild detergent to clean the turntable player.
- Never apply harsh chemicals or solvents to any part of the turntable system.

DISPOSAL CONSIDERATIONS



If there is a legal regulation for the disposal of electrical and electronic devices in your country, this symbol on the product or on the packaging indicates that this product must not be disposed of with household waste. Instead, it must be taken to a collection point for the recycling of electrical and electronic equipment. By disposing of it in accordance with the rules, you are protecting the environment and the health of your fellow human beings from negative consequences. For information about the recycling and disposal of this product, please contact your local authority or your household waste disposal service.

DECLARATION OF CONFORMITY

**Manufacturer:**

Chal-Tec GmbH, Wallstrasse 16, 10179 Berlin, Germany.

Importer for Great Britain:

Chal-Tec UK limited
Unit 6 Riverside Business Centre
Brighton Road
Shoreham-by-Sea
BN43 6RE
United Kingdom

The complete declaration of conformity of the manufacturer can be found at the following link: use.berlin/10032888

Chère cliente, cher client,

Toutes nos félicitations pour l'acquisition de ce nouvel appareil. Veuillez lire attentivement et respecter les instructions de ce mode d'emploi afin d'éviter d'éventuels dommages. Nous ne saurions être tenus pour responsables des dommages dus au non-respect des consignes et à la mauvaise utilisation de l'appareil. Scannez le QR-Code pour obtenir la dernière version du mode d'emploi et des informations supplémentaires concernant le produit.



SOMMAIRE

| | |
|---------------------------------|----|
| Consignes de sécurité | 20 |
| Aperçu de l'appareil | 20 |
| Assemblage | 22 |
| Branchement sur l'amplificateur | 23 |
| Lecture d'un disque vinyle | 24 |
| Remplacement de l'aiguille | 25 |
| Nettoyage et entretien | 25 |
| Informations sur le recyclage | 26 |
| Déclaration de conformité | 26 |

FICHE TECHNIQUE

| | |
|------------------|----------------------|
| Numéro d'article | 10032888, 10032889 |
| Alimentation | 220-240 V ~ 50/60 Hz |

CONSIGNES DE SÉCURITÉ

1. Choisissez un emplacement sûr et ne placez pas l'appareil directement au soleil ou près d'une source de chaleur.
2. Évitez les environnements où l'appareil est exposé à des vibrations, à une poussière excessive, au froid ou à l'humidité.
3. Pour éviter les chocs électriques, le boîtier ne doit pas être ouvert. Si un objet étranger pénètre accidentellement dans l'appareil, veuillez contacter un revendeur spécialisé.
4. Ne nettoyez pas l'appareil avec des solvants chimiques car cela pourrait endommager la surface. Utilisez un chiffon propre et sec pour le nettoyage.
5. Conservez ce manuel pour référence ultérieure.

APERÇU DE L'APPAREIL

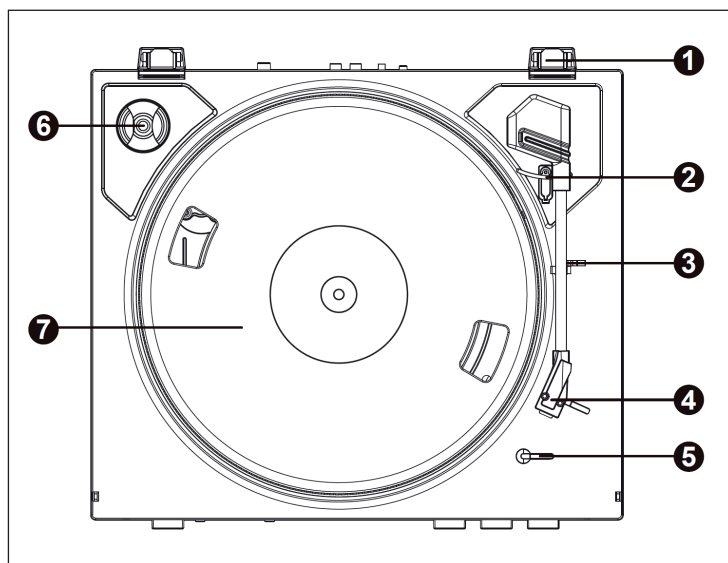

| | |
|---|---|
| 1 | Charnière du couvercle |
| 2 | Clip de bras de lecture - Cette sécurité au design original fixe le bras de lecture lorsqu'il n'est pas utilisé. Ce clip de bras de lecture est conçu pour rester en haut lorsqu'il est déverrouillé. |

| | |
|---|--|
| 3 | Verrouillage du bras - Utilisez ce verrouillage pour fixer le bras lorsqu'il est au repos. |
| 4 | Tête de lecture et capuchon de protection - Veuillez retirer le capuchon de protection en plastique de la tête de lecture avant de lire le disque. |
| 5 | Sélection de la taille du disque entre 7 "et 12" - Sélectionnez la taille du disque à lire. |
| 6 | Adaptateur – Utilisez l'adaptateur pour lire des disques en 45 t/min. |
| 7 | Platine |

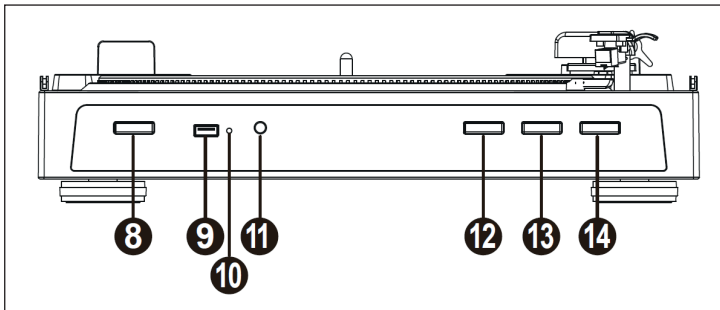

| | |
|----|---|
| 8 | Bouton de vitesse - Utilisez ce bouton pour lire des disques à la vitesse appropriée en 33 ou 45 t/min |
| 9 | Interface USB - Pour les enregistrements USB. Veuillez noter : cet appareil n'a pas de fonction de lecture USB. |
| 10 | LED – témoin d'enregistrement USB |
| 11 | REC – Appuyez sur ce bouton pour lancer l'enregistrement USB. |
| 12 | Start – Appuyez sur ce bouton pour lancer la lecture des disques. |
| 13 | STOP – Appuyez sur ce bouton pour arrêter la lecture |
| 14 | Bouton de levage du bras de lecture - Appuyez sur le bouton pour lever ou abaisser le bras de lecture. |



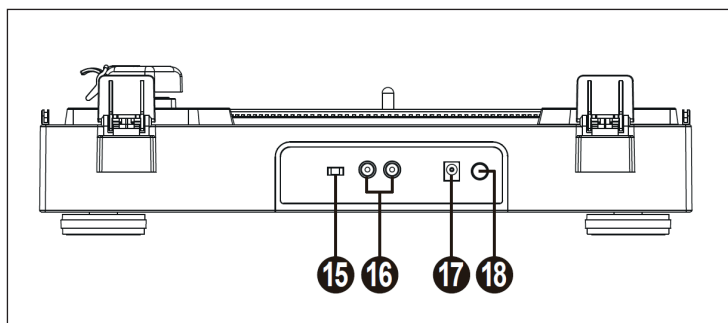

| | |
|----|--|
| 15 | Sélection des modes PHONO ou LINE OUT. |
| 6 | Sortie RCA - Connectez la sortie RCA à une console de mixage ou à un amplificateur de votre système audio. |
| 17 | Connecteur d'alimentation - Branchez l'adaptateur secteur à une prise secteur avec la tension appropriée. |
| 18 | Bouton d'alimentation - Appuyez sur ce bouton pour allumer ou éteindre la platine. |

ASSEMBLAGE

Courroies d'entraînement

Les courroies d'entraînement et les platines sont montées en usine correctement, mais la courroie peut se desserrer pendant le transport. Si tel est le cas, vous pouvez procéder comme suit :

- A. Retirez le tapis en caoutchouc du plateau tournant et le joint torique de l'axe, puis retirez le plateau tournant de l'axe.
- B. Placez la courroie d'entraînement contre le bord intérieur du plateau tournant et tirez-le à travers le trou.
- C. Prenez la sangle avec les doigts et placez-la sur la poulie du moteur comme indiqué.
- D. Fixez le joint torique à l'axe et placez le tapis en caoutchouc sur le plateau tournant.

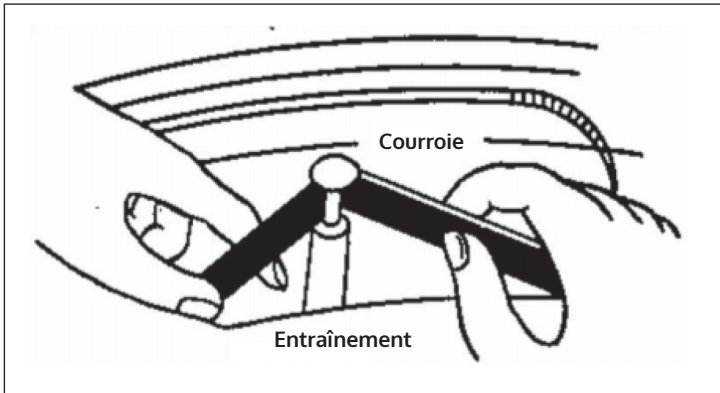

Remarque : Assurez-vous que la courroie n'est pas tordue. Eviter le contact avec l'huile. Les éclaboussures d'huile rendent la courroie glissante.

BRANCHEMENT SUR L'AMPLIFICATEUR

Connectez la sortie RCA à l'entrée AUX ou à l'entrée phono de votre amplificateur ou stéréo :

- La fiche rouge se branche sur l'entrée du canal droit.
- La fiche blanche se branche sur l'entrée du canal gauche.

Remarque: Lorsque vous utilisez la prise phono, réglez le commutateur PH/LINE OUT sur le mode PH (Phono) si vous avez raccordé la platine vinyle à la prise phono, ou passez en mode LINE OUT si vous avez connecté la platine à la prise AUX stéréo.

LECTURE D'UN DISQUE VINYLE

1. Ouvrez le couvercle.
2. Branchez le cordon d'alimentation à la source d'alimentation.
3. Appuyez sur l'interrupteur marche / arrêt à l'arrière de l'appareil pour allumer l'appareil.
4. Placez un disque sur la platine et sélectionnez la vitesse appropriée (33/45). En même temps, assurez-vous que la taille de disque correcte de 7 „ou 12“ est sélectionnée.
5. Ouvrez le clip du bras de lecture pour libérer le bras de lecture. Appuyez sur le bouton de démarrage à l'avant de l'appareil et le bras de lecture se déplacera automatiquement à la position souhaitée au-dessus du disque et commencera la lecture au début. Si vous souhaitez lire d'autres morceaux du disque, appuyez sur le bouton de levage du bras de lecture (14), le bras de lecture se soulève pour arrêter la lecture. Déplacez le bras de lecture à la position souhaitée sur le disque et appuyez à nouveau sur le bouton de levage du bras de lecture (14), ce qui fait doucement abaisser le bras de lecture et reprendre la lecture de musique.
6. Le bras de lecture revient automatiquement sur son support une fois la lecture du disque terminée.
7. Pour des performances optimales et pour protéger l'appareil, débranchez-le de la prise secteur lorsqu'il n'est pas utilisé.

Remarque : Si vous lisez un disque en 45 t/ min, utilisez l'adaptateur situé sur le support près du bras de lecture. Retirez le capuchon de la cartouche avant de lire un disque.

REPLACEMENT DE L'AIGUILLE

Démontage de l'aiguille du bras de lecture

1. Fixez un tournevis sur le dessus de la tête de lecture et abaissez-la comme indiqué sur le schéma „A”.
2. Enlevez la cellule en la tirant vers l'avant tout en appuyant dessus.



Installation de l'aiguille

1. Saisissez la pointe de la tête et insérez-la en la poussant dans la direction indiquée sur le schéma „B”.
2. Poussez la cellule vers le haut comme indiqué sur le schéma „C” jusqu'à ce que l'aiguille s'enclenche dans la bonne position.

NETTOYAGE ET ENTRETIEN

- Ouvrez et fermez le couvercle avec précaution.
- Ne touchez pas la pointe de l'aiguille avec vos doigts et évitez de pousser l'aiguille contre le plateau tournant ou le bord du disque.
- Nettoyez fréquemment la pointe de l'aiguille. Utilisez pour cela une brosse douce.
- Si vous devez utiliser un liquide de nettoyage pour aiguilles, utilisez-le avec parcimonie.
- Essuyez délicatement le boîtier du tourne-disque avec un chiffon doux. Utilisez uniquement une petite quantité de détergent à vaisselle pour nettoyer le plateau tournant.
- N'utilisez jamais de détergents agressifs ou de solvants pour le nettoyage.

INFORMATIONS SUR LE RECYCLAGE



S'il existe une réglementation pour l'élimination ou le recyclage des appareils électriques et électroniques dans votre pays, ce symbole sur le produit ou sur l'emballage indique que cet appareil ne doit pas être jeté avec les ordures ménagères. Vous devez le déposer dans un point de collecte pour le recyclage des équipements électriques et électroniques. La mise au rebut conforme aux règles protège l'environnement et la santé de vos semblables des conséquences négatives. Pour plus d'informations sur le recyclage et l'élimination de ce produit, veuillez contacter votre autorité locale ou votre service de recyclage des déchets ménagers.

DÉCLARATION DE CONFORMITÉ

**Fabricant :**

Chal-Tec GmbH, Wallstraße 16, 10179 Berlin, Allemagne.

Importateur pour la Grande Bretagne :

Chal-Tec UK limited
Unit 6 Riverside Business Centre
Brighton Road
Shoreham-by-Sea
BN43 6RE
United Kingdom

La déclaration complète de conformité du fabricant est accessible par le lien suivant :
use.berlin/10032888

Estimado cliente:

Le felicitamos por la adquisición de este producto. Lea atentamente las siguientes instrucciones y sígalas para evitar posibles daños. No asumimos ninguna responsabilidad por los daños causados por el incumplimiento de las instrucciones y el uso inadecuado. Escanee el siguiente código QR para obtener acceso a la última guía del usuario y más información sobre el producto.



ÍNDICE

| | |
|--|----|
| Indicaciones de seguridad | 28 |
| Visión general del aparato | 28 |
| Montaje | 30 |
| Conexión al amplificador | 31 |
| Reproducción de discos | 32 |
| Sustituir la aguja | 33 |
| Limpieza y cuidado | 33 |
| Indicaciones sobre la retirada del aparato | 34 |
| Declaración de conformidad | 34 |

DATOS TÉCNICOS

| | |
|------------------------|----------------------|
| Número de artículo | 10032888, 10032889 |
| Fuente de alimentación | 220-240 V ~ 50/60 Hz |

INDICACIONES DE SEGURIDAD

- 1 Seleccione una ubicación segura y no coloque el aparato bajo la luz directa del sol ni junto a una fuente de calor.
- 2 Evite entornos en donde el aparato se pueda ver expuesto a vibraciones, demasiado polvo, frío o humedad.
- 3 Para evitar descargas eléctricas, no abra la carcasa. Si un cuerpo extraño termina por accidente en el interior del aparato, contacte con un técnico especializado.
- 4 No limpie el aparato con productos químicos, pues podrían dañar la superficie. Para limpiar el aparato, utilice un paño limpio y seco.
- 5 Conserve este manual para usos posteriores.

VISIÓN GENERAL DEL APARATO

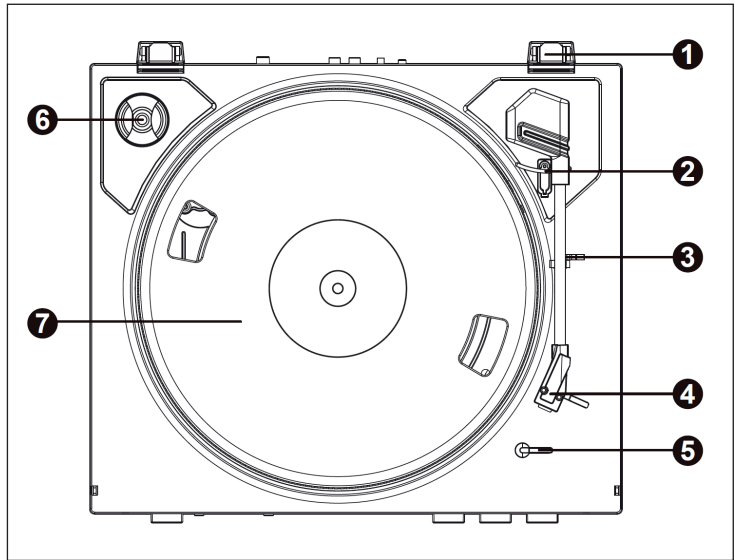

| | |
|---|---|
| 1 | Bisagra de la tapa |
| 2 | Sujeción del brazo - este seguro con diseño especial fija el brazo del tocadiscos cuando no está en uso. Esta sujeción está diseñada para que permanezca subida cuando está desbloqueada. |

| | |
|---|---|
| 3 | Bloqueo del brazo - Utilice este bloqueo para asegurar el brazo con el tocadiscos en reposo. |
| 4 | Cartucho fonocaptor y tapa de protección - Antes de reproducir un disco, retire la tapa de plástico protectora del cartucho fonocaptor. |
| 5 | Selección del tamaño del disco 7" o 12" - Seleccione el tamaño del disco que desea reproducir. |
| 6 | Adaptador - Utilice el adaptador para reproducir discos a 45 r/min. |
| 7 | Tocadiscos |

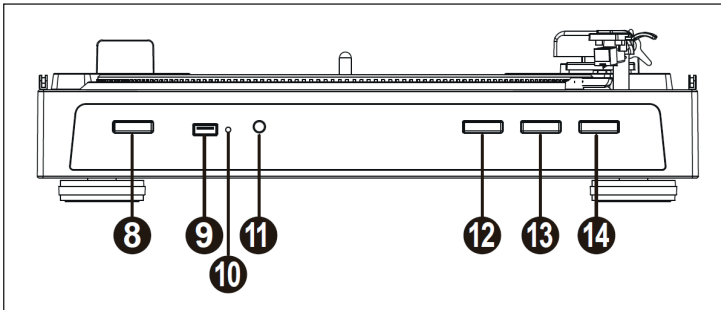

| | |
|----|--|
| 8 | Botón de velocidad – Utilice este botón para reproducir discos con una velocidad de 33 o 45 r/min |
| 9 | Toma para USB - Para grabaciones USB. Recuerde: este aparato no cuenta con reproducción desde USB. |
| 10 | LED - Indicador para grabaciones USB |
| 11 | REC - Pulsando este botón comienza la grabación USB. |
| 12 | Inicio - Pulsando este botón comienza la reproducción de discos. |
| 13 | STOP – Al presionar este botón finaliza la reproducción |
| 14 | Botón para levantar el brazo - Pulse el botón el brazo se levanta o se baja. |



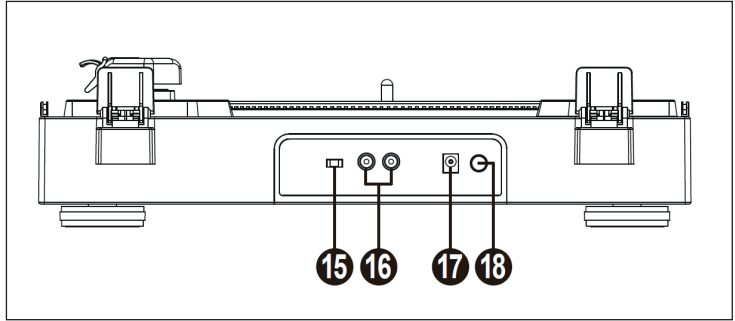

| | |
|----|---|
| 15 | Selección de los modos de funcionamiento PHONO o LINE OUT. |
| 6 | Salida RCA - Conecte la salida RCA a una mesa de mezclas o a un amplificador de su sistema de sonido. |
| 17 | Toma de fuente de alimentación - Conecte la fuente de alimentación a una salida de corriente alterna con la tensión adecuada. |
| 18 | Interruptor on/off - Pulse el botón para encender o apagar el tocadiscos. |

MONTAJE

Correa de transmisión

La correa de transmisión y el tocadiscos se entregan montados de fábrica, pero la correa puede bloquearse durante el transporte. En ese caso, haga lo siguiente:

- Retire la base de goma del tocadiscos y la anilla en forma de E del eje y a continuación retire el tocadiscos del eje.
- Coloque la correa de transmisión en el marco interior del tocadiscos y páselo por el orificio.
- Agarre la correa con los dedos y colóquela como se muestra en la ilustración sobre la polea del motor.
- Fije la anilla con forma de E en el eje y coloque la base de goma en el tocadiscos.

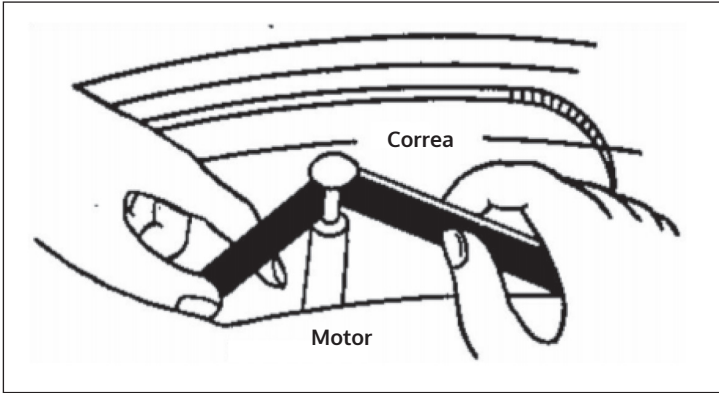

Nota: Asegúrese de que la correa de transmisión no esté girada. Evite el contacto con el aceite. Las salpicaduras de aceite pueden hacer que la correa patine.

CONEXIÓN AL AMPLIFICADOR

Conecte la salida RCA a la salida AUX o Phono de su amplificador o equipo estéreo:

- El conector rojo se conecta a la entrada del canal derecho.
- El conector blanco se conecta a la entrada del canal izquierdo.

Nota: Si utiliza la conexión Phono, ajuste el interruptor PH/LINE OUT al modo de funcionamiento PH (Phono) cuando conecte el tocadiscos a la conexión Phono y active el modo de funcionamiento LINE OUT cuando haya conectado el tocadiscos a la salida AUX de un equipo estéreo.

REPRODUCCIÓN DE DISCOS

- 1 Abra la cubierta.
- 2 Conecte el cable de alimentación a la fuente de electricidad.
- 3 Pulse el interruptor on/off situado en la parte trasera del aparato para apagar el suministro eléctrico.
- 4 Coloque un disco sobre el plato del tocadiscos y seleccione la velocidad deseada (33/45). Al mismo tiempo, asegúrese de que se haya seleccionado el tamaño correcto del disco de 7" o 12".
- 5 Abra la sujeción del brazo para soltarla. Pulse el botón de Start situado en la parte delantera del aparato y el brazo se moverá automáticamente a la posición deseada sobre el disco y comenzará a reproducirlo. Si desea reproducir otras canciones en el disco, pulse el botón para levantar el brazo (14) y este se levanta donde se había interrumpido la reproducción. Mueva el brazo con la mano hasta el lugar deseado del disco y pulse de nuevo el botón para levantar el brazo (14) de nuevo; así, el brazo bajará lentamente para continuar con la reproducción de música.
- 6 El brazo regresa a su soporte automáticamente cuando finalice la reproducción.
- 7 Para un rendimiento óptimo y para proteger el aparato, el enchufe del aparato debe desconectar de la toma de corriente cuando no lo utilice.

Nota: Si reproduce un disco a 45 r/min, utilice el adaptador que se encuentra en el soporte cerca del brazo. Retire la tapa de protección del cartucho fonocaptor antes de reproducir un disco.

SUSTITUIR LA AGUJA

Retire al aguja del cartucho fonocaptor

- 1 Coloque un destornillador en la cubierta de la aguja y presiónelo hacia abajo como se muestra en el esquema „A”.
- 2 Retire la cubierta tirando hacia adelante y luego presionando hacia abajo.



Colocación de la aguja

1. Agarre la punta de la cubierta y colóquela presionándola en la dirección indicada en el esquema „B”.
2. Pulse la cubierta hacia arriba como se indica en el esquema „C” hasta que la aguja encaje en la posición correcta.

LIMPIEZA Y CUIDADO

- Abra y cierre la tapa con cuidado.
- No toque la punta de la aguja con los dedos y evite golpear la aguja contra el tocadiscos o el borde.
- Limpie la punta de la aguja con regularidad. Utilice un cepillo para ello.
- Si debe utilizar un limpiador de agujas, hágalo con cuidado.
- Frote con cuidado la carcasa del tocadiscos con un paño suave. Utilice solamente una pequeña cantidad de lavavajillas para limpiar el tocadiscos.
- Nunca utilice disolventes ni productos abrasivos para limpiar el tocadiscos.

INDICACIONES SOBRE LA RETIRADA DEL APARATO



Si en su país existe una disposición legal relativa a la eliminación de aparatos eléctricos y electrónicos, este símbolo estampado en el producto o en el embalaje advierte que no debe eliminarse como residuo doméstico. En lugar de ello, debe depositarse en un punto de recogida de reciclaje de aparatos eléctricos y electrónicos. Una gestión adecuada de estos residuos previene consecuencias potencialmente negativas para el medio ambiente y la salud de las personas. Puede consultar más información sobre el reciclaje y la eliminación de este producto contactando con su administración local o con su servicio de recogida de residuos.

DECLARACIÓN DE CONFORMIDAD

**Fabricante:**

Chal-Tec GmbH, Wallstraße 16, 10179 Berlín, Alemania.

Importador para Gran Bretaña:

Chal-Tec UK limited
Unit 6 Riverside Business Centre
Brighton Road
Shoreham-by-Sea
BN43 6RE
United Kingdom

Puede descargar la declaración de conformidad completa del fabricante en el siguiente enlace:
use.berlin/10032888

Gentile Cliente,

La ringraziamo per aver acquistato il dispositivo. La preghiamo di leggere attentamente le seguenti istruzioni per l'uso e di seguirle per evitare possibili danni. Non ci assumiamo alcuna responsabilità per danni scaturiti da una mancata osservazione delle avvertenze di sicurezza e da un uso improprio del dispositivo. Scansionare il codice QR seguente, per accedere al manuale d'uso più attuale e per ricevere informazioni sul prodotto.



INDICE

| | |
|-----------------------------|----|
| Avvertenze di sicurezza | 36 |
| Descrizione del dispositivo | 36 |
| Montaggio | 38 |
| Connettere un amplificatore | 39 |
| Riprodurre dischi | 40 |
| Cambiare la puntina | 41 |
| Pulizia e manutenzione | 41 |
| Avviso di smaltimento | 42 |
| Dichiarazione di conformità | 42 |

DATI TECNICI

| | |
|-----------------|----------------------|
| Numero articolo | 10032888, 10032889 |
| Alimentazione | 220-240 V ~ 50/60 Hz |

AVVERTENZE DI SICUREZZA

- 1 Scegliere un luogo appropriato e non posizionare il dispositivo nella luce solare diretta o vicino a fonti di calore.
- 2 Evitare ambienti in cui il dispositivo è sottoposto a vibrazioni, polvere eccessiva, freddo o umidità.
- 3 Per evitare folgorazioni, l'alloggiamento non deve essere aperto. Se inavvertitamente dei corpi estranei finiscono all'interno del dispositivo, rivolgersi a un tecnico specializzato.
- 4 Non pulire il dispositivo con solventi chimici, in quanto potrebbero rovinare la superficie. Utilizzare un panno pulito e asciutto.
- 5 Conservare il presente manuale per future consultazioni.

DESCRIZIONE DEL DISPOSITIVO

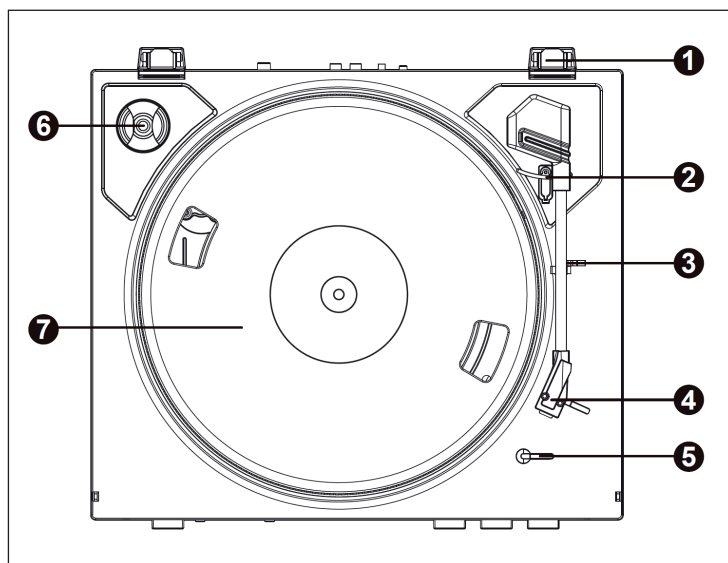

| | |
|----------|---|
| 1 | Cerniera della copertura |
| 2 | Clip del braccio del pick-up: questa sicura dal design speciale fissa il braccio del pick-up quando non è in uso. Questa clip è costruita in modo da rimanere sollevata quando viene sbloccata. |

| | |
|---|--|
| 3 | Blocco del braccio del pick-up: utilizzare questo blocco per fissare il braccio del pick-up quando non è in uso. |
| 4 | Pick-up & protezione: si prega di togliere la copertura protettiva in plastica dal pick-up prima di riprodurre un disco. |
| 5 | Selezionare la grandezza del disco 7" o 12": selezionare la dimensione del disco da riprodurre. |
| 6 | Adattatore: utilizzare l'adattatore per riprodurre dischi a 45 giri. |
| 7 | Piatto del giradischi |

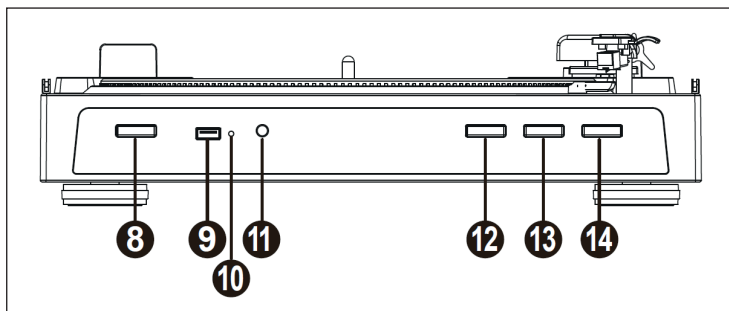

| | |
|----|---|
| 8 | Tasto della velocità: utilizzare questo tasto per riprodurre i dischi alla velocità giusta di 33 o 45 giri. |
| 9 | Interfaccia USB: per registrazioni USB. Attenzione: questo dispositivo non è dotato di funzione di riproduzione da USB. |
| 10 | LED: spia per registrazioni USB. |
| 11 | REC: premendo questo tasto inizia la registrazione USB. |
| 12 | Start: premendo questo tasto inizia la riproduzione dei dischi. |
| 13 | STOP: premendo questo tasto si termina la riproduzione. |
| 14 | Tasto per sollevare il braccio del pick-up: premendolo si solleva o si abbassa il braccio del pick-up. |



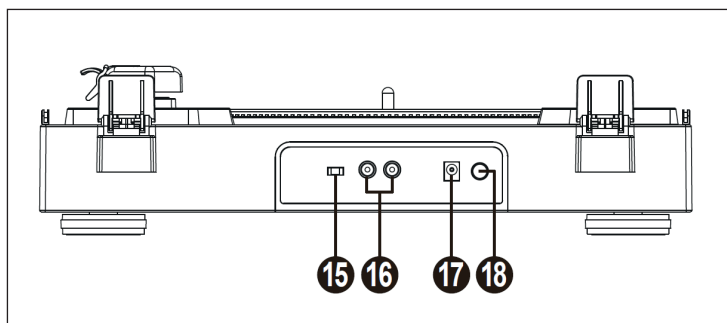

| | |
|----|--|
| 15 | Selezione della modalità di funzionamento PHONO o LINE OUT. |
| 6 | Uscita RCA: collegare l'uscita RCA con un mixer o un amplificatore del vostro impianto stereo. |
| 17 | Connessione di rete: collegare l'alimentatore con un'uscita a corrente alternata con tensione appropriata. |
| 18 | Interruttore On/Off: premere questo tasto per accendere o spegnere il giradischi. |

MONTAGGIO

Cinghia di trazione

Cinghia di trazione e piatto del giradischi vengono consegnati già montati correttamente dalla fabbrica, ma la cinghia può allentarsi durante il trasporto. Se fosse così, procedere come segue:

- A. Rimuovere il tappetino in gomma dal piatto e l'E-Ring dal mandrino, poi togliere il piatto del giradischi.
- B. Mettere la cinghia di trazione sul bordo interno del piatto e tirarla attraverso il foro.
- C. Prendere la cinghia con le dita e posizionarla sulla puleggia del motore.
- D. Fissare l'E-Ring al mandrino e riposizionare il tappetino in gomma sul piatto del giradischi.

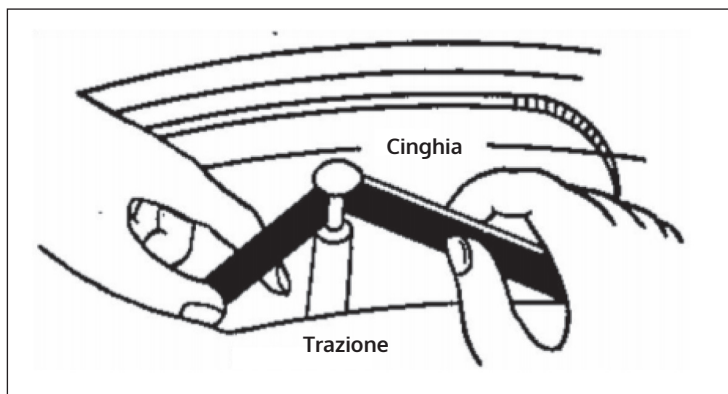

Nota: assicurarsi che la cinghia non sia arrotolata. Evitare il contatto con olio. Gli spruzzi d'olio rendono la cinghia scivolosa.

CONNETTERE UN AMPLIFICATORE

Collegare l'uscita RCA con l'ingresso AUX o PHONO dell'amplificatore o dell'impianto stereo:

- Lo spinotto rosso viene inserito nel canale destro.
- Lo spinotto bianco viene inserito nel canale sinistro.

Nota: se si utilizza una connessione Phono, posizionare l'interruttore LINE OUT/PH sulla modalità di funzionamento PH (Phono), se si utilizza la connessione AUX dell'impianto stereo, posizionarlo su LINE OUT.

RIPRODURRE DISCHI

1. Aprire la copertura.
2. Collegare il cavo alla fonte di elettricità.
3. Premere l'interruttore On/Off sul retro del dispositivo per accendere l'alimentazione.
4. Posizionare un disco sul piatto e selezionare la velocità (33/45). Assicurarsi che sia selezionata la grandezza del disco corretta di 7" o 12".
5. Aprire la clip del braccio del pick-up per liberarlo. Premere Start sul lato frontale del dispositivo, il braccio del pick-up si muove automaticamente sulla posizione desiderata sul disco e inizia la riproduzione dall'inizio. Se si desidera ascoltare altri brani sul disco, premere il tasto per sollevare il braccio del pick-up (14), in modo da interrompere la riproduzione. Muovere il braccio del pick-up con la mano sulla posizione desiderata e premere nuovamente il tasto per sollevare il braccio del pick-up (14). Il braccio si abbassa lentamente e la riproduzione riprende.
6. Il braccio del pick-up torna automaticamente sul suo supporto quando è finita la riproduzione del disco.
7. Per prestazioni ottimali e per proteggere il dispositivo, la spina del dispositivo deve essere staccata dalla presa elettrica quando non viene utilizzato.

Nota: se si riproduce un disco a 45 giri, utilizzare l'adattatore che si trova nel supporto vicino al braccio del pick-up. Togliere la protezione del pick-up prima di riprodurre un disco.

CAMBIARE LA PUNTINA

Togliere la puntina dal pick-up

1. Mettere un cacciavite sulla punta dell'headshell e premere come mostrato nell'immagine A.
2. Rimuovere l'headshell premendo e tirando in avanti contemporaneamente.



Mettere la puntina

1. Impugnare la punta dell'headshell e inserirla, premendo nella direzione mostrata in immagine B.
2. Premere l'headshell verso l'alto come in immagine C, fino a quando la puntina si incastra in posizione corretta.

PULIZIA E MANUTENZIONE

- Aprire e chiudere il coperchio facendo attenzione.
- Non toccare la punta della puntina con le dita ed evitare che sbatta sul piatto o sul bordo del disco.
- Pulire di frequente la punta della puntina, utilizzando una spazzola morbida.
- Pulire l'alloggiamento del giradischi con un panno morbido. Utilizzare solo piccole dosi di detersivo per piatti per pulire il giradischi.
- Non utilizzare mai detersivi aggressivi o solventi.

AVVISO DI SMALTIMENTO



Se nel proprio paese si applicano le regolamentazioni inerenti lo smaltimento di dispositivi elettrici ed elettronici, questo simbolo sul prodotto o sulla confezione segnala che questi prodotti non possono essere smaltiti con i rifiuti normali e devono essere portati a un punto di raccolta di dispositivi elettrici ed elettronici. Grazie al corretto smaltimento dei vecchi dispositivi si tutela il pianeta e la salute delle persone da possibili conseguenze negative. Informazioni riguardanti il riciclo e lo smaltimento di questi prodotti si ottengono presso l'amministrazione locale oppure il servizio di gestione dei rifiuti domestici.

DICHIARAZIONE DI CONFORMITÀ

**Produttore:**

Chal-Tec GmbH, Wallstraße 16, 10179 Berlino, Germania.

Importatore per la Gran Bretagna:

Chal-Tec UK limited
Unit 6 Riverside Business Centre
Brighton Road
Shoreham-by-Sea
BN43 6RE
United Kingdom

La dichiarazione di conformità completa del produttore è disponibile al seguente link:
use.berlin/10032888

