

KLARSTEIN NIELSTREK
TEIN NIELSTREK KLAR
KLARSTEIN NIELSTREK
TEIN NIELSTREK KLAR
KLARSTEIN NIELSTREK
TEIN NIELSTREK KLAR
KLARSTEIN NIELSTREK

KLARSTEIN

Dunstabzugshaube

Range Hood
Campana extractora
Hotte aspirante
Cappa aspirante

10032897 10032900 10032901 10034976 10034977 10034978

Sehr geehrter Kunde,

wir gratulieren Ihnen zum Erwerb Ihres Gerätes. Lesen Sie die folgenden Hinweise sorgfältig durch und befolgen Sie diese, um möglichen Schäden vorzubeugen. Für Schäden, die durch Missachtung der Hinweise und unsachgemäßen Gebrauch entstehen, übernehmen wir keine Haftung. Scannen Sie den folgenden QR-Code, um Zugriff auf die aktuellste Bedienungsanleitung und weitere Informationen rund um das Produkt zu erhalten.



INHALTSVERZEICHNIS

Sicherheitshinweise	4
Für den Installateur	6
Installation	6
Bedienfeld und Funktionen	8
Reinigung und Pflege	9
Fehlersuche und Fehlerbehebung	11
Hinweise zur Entsorgung	11

English	12
Español	21
Français	30
Italiano	39

TECHNISCHE DATEN

Artikelnummer	10032897, 10032900, 10032901, 10034976, 10034977, 10034978
Stromversorgung	220-240 V ~ 50/60 Hz

KONFORMITÄTSERKLÄRUNG

Hersteller:

Chal-Tec GmbH, Wallstraße 16, 10179 Berlin, Deutschland.



Dieses Produkt entspricht den folgenden Europäischen Richtlinien:

2014/30/EU (EMV)
 2014/35/EU (LVD)
 2011/65/EU (RoHS)
 2009/125/EG (ErP)

SICHERHEITSHINWEISE

- Lesen Sie sich alle Hinweise vor der Benutzung sorgfältig durch und bewahren Sie die Bedienungsanleitung zum späteren Nachschlagen gut auf.
- Die Montagearbeiten dürfen nur von einem Elektrofachmann oder einer Fachkraft durchgeführt werden. Bevor Sie die Dunstabzugshaube verwenden, stellen Sie sicher, dass die Spannung (V) und die auf der Dunstabzugshaube angegebene Frequenz (Hz) der Spannung (V) und Frequenz (Hz) ihrer Stromversorgung entsprechen.
- Für Schäden, die durch unsachgemäßen Gebrauch und unsachgemäße Installation entstehen, übernehmen wir keine Haftung.
- Kinder unter 8 Jahren dürfen die Dunstabzugshaube nicht benutzen.
- Das Gerät ist nicht für den kommerziellen Gebrauch, sondern nur für Gebrauch im Haushalt und in ähnlichen Umgebungen vorgesehen.
- Reinigen Sie das Gerät und den Filter regelmäßig, damit das Gerät immer effizient arbeitet.
- Ziehen Sie vor der Reinigung immer den Stecker aus der Steckdose.
- Reinigen Sie das Gerät genau wie in der Bedienungsanleitung angegeben.
- Verwenden Sie unter der Abzugshaube kein offenes Feuer.
- Falls das Gerät nicht normal funktioniert, wenden Sie sich an den Hersteller oder einen Fachbetrieb.
- Kinder ab 8 Jahren, psychisch und körperlich eingeschränkte Menschen dürfen das Gerät nur benutzen, wenn sie vorher von einer für Sie verantwortlichen Aufsichtsperson ausführlich mit den Funktionen und den Sicherheitsvorkehrungen vertraut gemacht wurden. Achten Sie darauf, dass Kinder nicht mit dem Gerät spielen. Kinder ab 8 Jahren dürfen das Gerät nur unter Aufsicht reinigen.
- Falls das Netzkabel oder der Stecker beschädigt sind, müssen sie vom Hersteller, einem autorisierten Fachbetrieb oder einer ähnlich qualifizierten Person ersetzt werden.
- Wenn die Dunstabzugshaube mit Herden verwendet wird, die Gas oder andere Brennstoffe verbrennen, muss eine ausreichende Belüftung des Raumes vorhanden sein.
- Flambieren Sie nicht unter der Abzugshaube.
- Achtung: Die Geräteoberfläche kann während des Betriebs heiß werden.

Wichtige Hinweise zur Installation

- Die Luft darf nicht in einen Abzug abgeleitet werden, der zum Absaugen von Rauchgasen von Gas- oder anderen Brennstoffen verwendet wird (gilt nicht für Geräte, die nur die Luft in den Raum zurückführen).
- Beachten Sie alle regionalen Vorschriften zum Einbau von Entlüftungsanlagen.

Wichtige Hinweise zum Abluftbetrieb



WARNUNG

Vergiftungsgefahr durch zurückgesaugte Abgase! Betreiben Sie das Gerät nicht im Abluftbetrieb, wenn es zusammen mit einer raumluftabhängigen Feuerstätte betrieben wird und keine ausreichende Luftzirkulation garantiert wird.

Raumluftabhängige Feuerstätten, wie Gas-, Öl-, Holz- oder Kohleheizungen, Boiler oder Durchlauferhitzer) beziehen die Luft aus dem Raum und führen Sie durch ein Abluftrohr oder eine Kamin ins Freie. Im Abluftbetrieb wird der Küche und den benachbarten Räumen Luft entzogen, ohne ausreichende Zuluft entsteht ein Unterdruck. Giftige Gase aus dem Kamin oder Abluftrohr können dabei in die Wohnräume zurückgesaugt werden.

- Achten Sie darauf, dass ausreichend Frischluftzufuhr garantiert ist und die Luft zirkulieren kann.
- Ein Zuluft-/Abluftmuerkasten reicht nicht aus, um die Einhaltung des Grenzwertes sicherzustellen.

Ein gefahrloser Betrieb ist nur dann möglich, wenn der Unterdruck am Standort der Feuerstätte 4 Pa (0,04 mbar) nicht überschreitet. Das erreichen Sie wenn durch nicht-verschließbare Öffnungen in Türen und Fenstern, in Verbindung mit einem Zuluft- / Abluftmuerkasten die zur Verbrennung benötigte Luft nachströmen kann. Lassen Sie sich in jedem Fall von einem Schornsteinfegermeister beraten und den gesamten Lüftungsverbund des Hauses beurteilen. Er kann ihnen gegebenenfalls die nötigen Maßnahme zur Belüftung nennen.

Wird die Dunstabzugshaube ausschließlich im Umluftbetrieb eingesetzt, ist der Betrieb ohne Einschränkung möglich.



WARNUNG

Brandgefahr durch Funkenflug! Installieren Sie die Abzugshaube nur über einer Feuerstätte für feste Brennstoffe (wie z.B. Holz oder Kohle), wenn eine geschlossene, nicht abnehmbare Abdeckung vorhanden ist.

FÜR DEN INSTALLATEUR

Verbindung mit dem elektrischen Versorgungsnetz

- Die elektrischen Anschlüsse dürfen nur entsprechend der lokalen Normen und Gesetze durchgeführt werden.
- Stellen Sie sicher, dass die Versorgungsspannung mit der Nennspannung auf dem Typenschild des Gerätes übereinstimmen. Falls dies nicht der Fall ist, schließen Sie das Gerät nicht an.
- Stellen Sie sicher, dass Leitungen nicht mit den sich bewegenden Teilen in Kontakt kommen und nicht gequetscht werden.
- Das Gerät muss mit der Schutzerde verbunden sein.

INSTALLATION

- 1 Die Distanz zwischen der Kochfläche und der untersten Kante der Dunstabzugshaube muss mindestens 65 cm betragen (siehe Bild 1).
- 2 Ist die Höhe definiert, bringen Sie die Verankerung an der entsprechenden Stelle an. Dazu müssen Sie zuerst Bohrungen setzen (Sie benötigen eine Bohrmaschine, passende Bohrer, Dübel und Schrauben) und anschließend die Verankerung mit den Schrauben an der Wand befestigen. Nachdem die Verankerung fixiert ist, bringen Sie nach dem ähnlichen Verfahren die innenliegende Klammer für die Kaminverblendung an (siehe Bild 2). Achten Sie bitte auf den richtigen Abstand (messen Sie bitte den Abstand aus), da die Kaminverblendung später an der Klammer befestigt wird.
- 3 Fixieren Sie bitte die außenliegende Klammer für die Kaminverblendung an der Außenseite der Verblendung und überprüfen Sie, ob die innere Kaminverblendung in der Höhe frei beweglich ist. Als nächstes installieren Sie die Rohrverbindung und die Kaminverblendung auf der Haube. Siehe hierzu Bild 3.
- 4 Setzen Sie Die Haube auf die Verankerung (siehe Bild 4).
- 5 Stellen Sie die richtige Höhe der inneren Kaminverblendung ein so, dass die Klammern übereinstimmen und fixieren Sie diese. Danach können Sie die Haube mit den Sicherheitsschrauben fixieren (siehe Bild 5).

Hinweis: Beachten Sie, dass die zwei Sicherungskappen sich auf der Rückseite des Gehäuses befinden.

Bild 1



Bild 2



Bild 3

Rohrverbindung

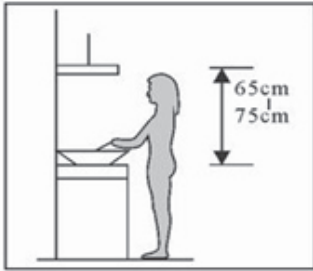

Innenseite

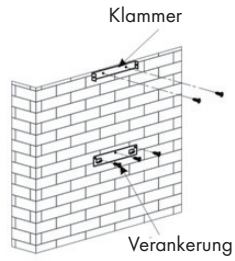

Kaminklammer

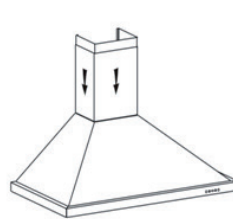

Außenseite

Bild 4











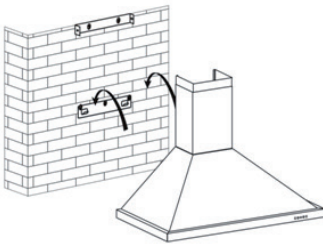
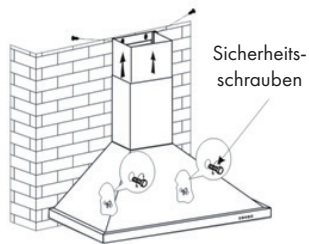



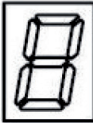

Bild 5



BEDIENFELD UND FUNKTIONEN

 	 	 	 	 
	Ventilator ein- und ausschalten.			
	Licht ein- und ausschalten			
	Es gibt 3 Geschwindigkeitsstufen: Niedrig (1) > Mittel (2) > Hoch (3). Bei jedem Tastendruck schaltet der Ventilator um eine Stufe hoch. Im Display wird die aktuelle Geschwindigkeit angezeigt.			
	Der Timer ist auf 9 Minuten eingestellt. Drücken Sie im Betrieb auf diese Taste, um den Timer für den Motor einzustellen. In der Anzeige erscheint nacheinander 9, 8, 7, 6, bis zur 0. Wenn sie länger keine Taste drücken, geht die Display-Beleuchtung nach 30 Sekunden aus.			

REINIGUNG UND PFLEGE

Reinigung des Fettfilters

Das Filtergitter besteht aus rostfreiem Stahl. Verwenden Sie daran keine ätzenden Reinigungsmittel. Die Reinhaltung des Filters sorgt für den reibungslosen Betrieb. Befolgen Sie die Hinweise unten genau.

Methode 1

Legen Sie das Gitter in klares warmes Wasser (Temperatur 40-50 °C). Ein Reinigungsmittel hinzugeben und 2-3 Minuten einweichen lassen. Ziehen Sie Schutzhandschuhe an und reinigen Sie das Gitter mit einer weichen Bürste. Üben Sie nicht zu viel Druck aus, da das Gitter empfindlich ist, und leicht beschädigt werden kann.

Methode 2

Den Fettfilter bei 60 °C in den Geschirrspüler geben.

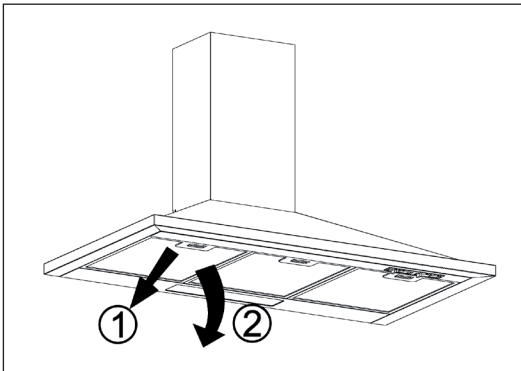

Reinigung der Dunstabzugshaube

- Um das Gehäuse lange Zeit vor Veränderungen zu schützen, sollte die Haube mit warmen Wasser und einem nicht ätzenden Reiniger gereinigt werden.
- Verwenden Sie keine Scheuermittel, da sie das Gehäuse beschädigen.
- Halten Sie Wasser vom Motor und anderen Teilen fern, da dies das Gerät beschädigen könnte.
- Trennen Sie vor der Reinigung die Stromversorgung .
- Der Aktivkohlefilter darf keiner großen Hitze ausgesetzt werden.
- Reißen Sie nicht die fest angebrachte Leiste um den Aktivkohlefilter herum auf.
- Ersetzen Sie den Netzstecker oder das Netzkabel, wenn sie beschädigt sind.

Einsetzen des Aktivkohlefilters

- Nehmen Sie den Fettfilter heraus.
- Die Kohlfiter befinden sich an beiden Enden des Motors. Drehen Sie die Kohlfiter entgegen dem Uhrzeigersinn, bis sie abgedreht sind.

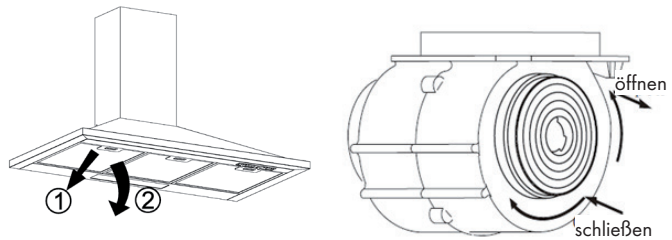

Hinweis: Die Aktivkohlfiter sollten alle 3-6 Monate herausgenommen werden und immer, wenn sie beschädigt sind.

FEHLERSUCHE UND FEHLERBEHEBUNG

Problem	Mögliche Ursache	Lösungsansatz
Das Licht ist an aber der Motor funktioniert nicht.	Lüfterblatt blockiert.	Lösen Sie die Blockade.
	Der Kondensator ist beschädigt.	Ersetzen Sie den Kondensator.
	Der Motor ist kaputt.	Ersetzen Sie den Motor.
	Der Motor riecht merkwürdig.	Ersetzen Sie den Motor.
Unzureichende Absaugung.	Der Abstand zwischen Herd und Abzugshaube ist zu groß.	Verringern Sie den Abstand.
	Zu viel Luftzirkulation durch offene Fenster und Türen	Schließen Sie Fenster und Türen.
Die Haube wackelt.	Das Lüfterblatt ist beschädigt.	Ersetzen Sie das Blatt.
	Der Motor hängt nicht sicher.	Ziehen sie alle Schrauben fest an.
	Die Haube hängt nicht sicher.	Befestigen Sie die Haube richtig.

HINWEISE ZUR ENTSORGUNG



Befindet sich die linke Abbildung (durchgestrichene Mülltonne auf Rädern) auf dem Produkt, gilt die Europäische Richtlinie 2012/19/EU. Diese Produkte dürfen nicht mit dem normalen Hausmüll entsorgt werden. Informieren Sie sich über die örtlichen Regelungen zur getrennten Sammlung elektrischer und elektronischer Gerätschaften. Richten Sie sich nach den örtlichen Regelungen und entsorgen Sie Altgeräte nicht über den Hausmüll. Durch die regelkonforme Entsorgung der Altgeräte werden Umwelt und die Gesundheit Ihrer Mitmenschen vor möglichen negativen Konsequenzen geschützt. Materialrecycling hilft, den Verbrauch von Rohstoffen zu verringern.

Dear Customer,

Congratulations on purchasing this device. Please read the following instructions carefully and follow them to prevent possible damages. We assume no liability for damage caused by disregard of the instructions and improper use. Scan the QR code to get access to the latest user manual and more product information.



CONTENT

Safety Instructions 13
 For the Installer 15
 Installation 15
 Control Panel and Functions 17
 Cleaning and Care 18
 Troubleshooting 20
 Hints on Disposal 20

TECHNICAL DATA

Item number	10032897, 10032900, 10032901, 10034976, 10034977, 10034978
Power supply	220-240 V ~ 50/60 Hz

DECLARATION OF CONFORMITY

Producer:

Chal-Tec GmbH, Wallstraße 16, 10179 Berlin, Germany.

**This product is conform to the following European Directives:**

2014/30/EU (EMC)
 2014/35/EU (LVD)
 2011/65/EU (RoHS)
 2009/125/EC (ErP)

SAFETY INSTRUCTIONS

- Thank you for purchasing this cooker hood. Please read the instruction manual carefully before you use the cooker hood, and keep it in a safe place.
- The installation work must be carried out by a qualified electrician or competent person. Before you use the cooker hood, make sure that the voltage (V) and the frequency (Hz) indicated on the cooker hood are exactly the same as the voltage (V) and the frequency (Hz) in your home.
- The manufacturer and the agent will not bear any responsibility for the damage caused by inappropriate installation and usage.
- Never let children operate the cooker hood.
- The cooker hood is for home use only. It is not suitable for barbecues, Roast shop and commercial purposes.
- The cooker hood and its filter mesh should be cleaned regularly in order to keep it in good working order.
- Before cleaning, switch the power off at the main supply.
- Clean the cooker hood according to the instruction manual and keep the cooker hood from the danger of burning.
- Prohibit putting the cooker hood by fire.
- If there is any fault with the appliance, please call the service department to request a service engineer.
- This appliance can be used by children aged from 8 years and above and persons with reduced physical, sensory or mental capabilities or lack of experience and knowledge if they have been given supervision or instruction concerning use of the appliance in a safe way and understand the hazards involved. Children shall not play with the appliance. Cleaning and user maintenance shall not be made by children without supervision.
- If the supply cord is damaged, it must be replaced by the manufacturer, its service agent or similarly qualified persons in order to avoid a hazard.
- The instructions shall state the substance of the following: there shall be adequate ventilation of the room when the range hood is used at the same time as appliances burning gas or other fuels (not applicable to appliances that only discharge the air back into the room).
- Do not flambé under the range hood. Accessible parts may become hot when used with cooking appliances.

Important Hints on Installation

- The air must not be discharged into a flue that is used for exhausting fumes from appliances burning gas or other fuels (not applicable to appliances that only discharge the air back into the room).
- Regulations concerning the discharge of air have to be fulfilled.

Important notes about the extraction mode



WARNING

Risk of poisoning from exhaust gases sucked back. Never operate the device in extraction mode simultaneously with an open flue appliance when there is not adequate airflow guaranteed.

Open flue combustion equipment (for example, gas, oil, wood or coal-fired heaters, tankless water heaters, water heaters) pulls combustion air from the room and runs it through an exhaust pipe or chimney to the outside. In the extraction mode, indoor air is removed from the kitchen and the adjacent rooms - without sufficient air intake this creates a vacuum. Toxic gases from the chimney or extraction flue can thereby be sucked back into the living spaces.

- Always ensure that a sufficient supply of fresh air is guaranteed and that the air can circulate.
- An air supply / extractor box alone does not ensure compliance with the limit value.

Safe operation is only possible when the negative pressure in the room where the appliance is located does not exceed 4 Pa (0.04 mbar). This can be achieved when the air required for combustion can flow through openings that are not closable, for example in doors, windows, in conjunction with an air supply/ extractor box or through other technical measures. In any case, consult a qualified chimney sweep who can assess the entire ventilation of your house and propose appropriate measures for adequate ventilation.

If the hood is used exclusively in the recirculation mode, unrestricted operation is possible.



WARNING

Fire hazard from flying sparks. Only install equipment on a fireplace for solid fuels (for example, wood or coal), if a closed, non-removable cover is available.

FOR THE INSTALLER

Connection to the electrical supply network

- Electrical connections may only be made in accordance with local standards and laws.
- Make sure that the supply voltage matches the nominal voltage on the nameplate of the device. If this is not the case, do not connect the device.
- Make sure that cables do not come into contact with the moving parts and are not crushed.
- The device must be connected to protective earth.







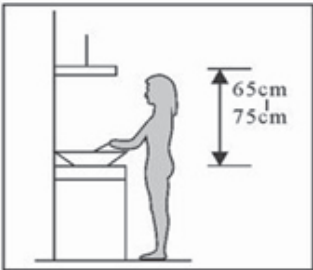
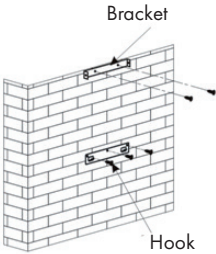
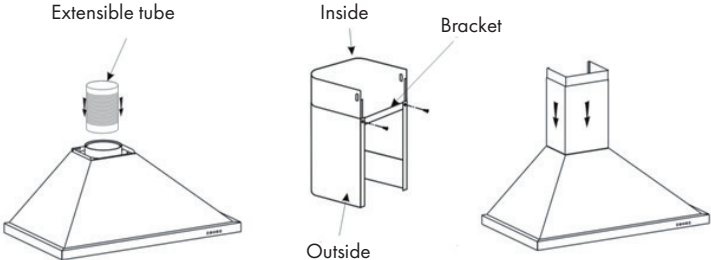
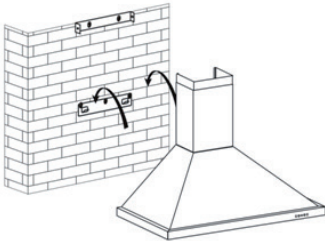
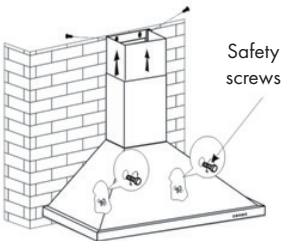



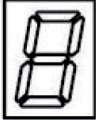

INSTALLATION

- 1 The cooker hood should be placed at a distance of 65-75 cm (26-30 inch) from the cooking surface for the best effect. See Pic 1.
- 2 Install the hook on a suitable place once the installation height is fixed, and keep it in line. The fixed position of the inside chimney bracket is the place of chimney.
- 3 Fix the outside chimney bracket on the outside chimney, and be sure that the inside chimney can be adjusted the height in it freely as well as fixing the extensible pipe. Afterwards, install the extensible pipe and chimney on the cooker hood. See Pic 3.
- 4 Put the cooker hood on the hook. See Pic 4.
- 5 Adjust the height of the inside chimney to the position of the inside chimney bracket and fix on it by screw, after adjusting the position, fix the body with safety screw. See Pic 5.

Note: The two safety vents are positioned on the back casing, with diameter of 6mm.

<p style="text-align: center;">Picture 1</p>  <p>A silhouette of a person stands at a counter. Two vertical dimension lines are shown: one from the counter top to the person's eye level, labeled '65cm', and another from the counter top to the person's waist level, labeled '75cm'.</p>	<p style="text-align: center;">Picture 2</p>  <p>A brick wall is shown with a metal bracket mounted on it. A hook is attached to the bracket. Labels 'Bracket' and 'Hook' point to their respective parts.</p>
<p style="text-align: center;">Picture 3</p>  <p>The diagram shows three stages of assembly. On the left, an 'Extensible tube' is being inserted into a hole in a range hood. In the middle, the 'Bracket' is shown from an 'Inside' view, being attached to the hood. On the right, the 'Bracket' is shown from an 'Outside' view, with arrows indicating its vertical movement.</p>	
<p style="text-align: center;">Picture 4</p>  <p>The range hood is shown being pushed against a brick wall. Arrows indicate the direction of movement.</p>	<p style="text-align: center;">Picture 5</p>  <p>The range hood is shown secured to the brick wall. Four 'Safety screws' are used to fasten the hood to the wall. Arrows indicate the direction of the screws.</p>

CONTROL PANEL AND FUNCTIONS

 	 		 	 
	Switch the fan on and off.			
	Switching the light on and off			
	There are 3 speed levels: Low (1) > Medium (2) > High (3). Each time the button is pressed, the fan switches up one level. The display shows the current speed.			
	The timer is set to 9 minutes. During operation, press this button to set the timer for the motor. The display shows 9, 8, 7, 6, up to 0 one after the other; if you do not press a key for a longer time, the display lighting goes out after 30 seconds.			

CLEANING AND CARE

The cleaning of the carbon grease filter mesh

The filter mesh is made of high-density stainless steel. Please do not use the corrosive detergent on it. Keeping this filter clean will keep the appliance running correctly. Please strictly follow the guidelines below.

Method 1:

Put the mesh into 40-50 c clean water, pour on detergent, and soak for 2-3 mins. Wear gloves and clean with a soft brush. Please do not apply too much pressure, as the mesh is delicate and will damage easy.

Method 2:

If instructed to do so, it can be put into a dishwasher, set the temperature at around 60 degrees.

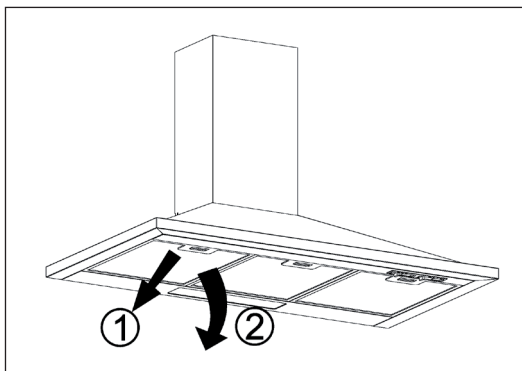

Cleaning the cooker hood

- To protect the main body from corrosion over a long period of time, the cooker hood should be cleaned with hot water plus non corrosive detergent every two months.
- Please do not use abrasive detergent for it will damage the body.
- Keep the motor and other spare parts free from water, as this will cause damage to the appliance.
- Before cleaning the appliance please remember to cut off power
- The carbon filter shouldn't be exposed to heat.
- Please don't tear open the fixed bar around the carbon filter.
- If the plug or cord is damaged, please replace it with special soft cord

Installation of the carbon filter

- Remove the grease filters
- The charcoal filters are located at both end of the motor. Turn the charcoal filters until they are unscrewed.

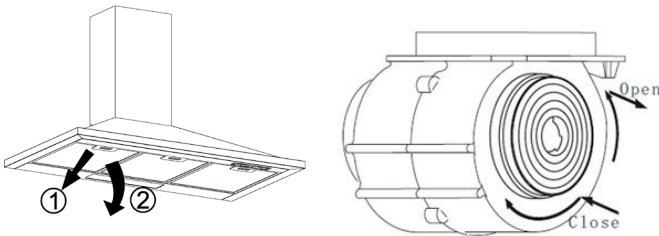

Note: The carbon filters should be replaced every 3 - 6 months or if they show signs of damage.

TROUBLESHOOTING

Problem	Possible Cause	Solution
Light on, but motor does not work	The leaf blocked	Get rid of the blocking
	The capacitor damaged	Replace capacitor
	The motor jammed bearing damaged	Replace motor
	The internal with of motor off or a bad smell from the motor	Replace motor
Insufficient suction.	The distance between the body and the gas top too long.	Readjust the distance.
	Too much ventilation from open doors or windows.	Choose a new place and resemble the machine.
Shake of the body	The leaf damaged and causes shaking	Replace the leaf
	The motor is not tightly hanged	Lock the motor tightly
	The body is not tightly hanged	Fixed the body tightly

HINTS ON DISPOSAL



According to the European waste regulation 2012/19/EU this symbol on the product or on its packaging indicates that this product may not be treated as household waste. Instead it should be taken to the appropriate collection point for the recycling of electrical and electronic equipment. By ensuring this product is disposed of correctly, you will help prevent potential negative consequences for the environment and human health, which could otherwise be caused by inappropriate waste handling of this product. For more detailed information about recycling of this product, please contact your local council or your household waste disposal service.

Estimado cliente,

Le felicitamos por la adquisición de este producto. Lea atentamente las siguientes instrucciones y sígalas para evitar posibles daños. No asumimos ninguna responsabilidad por los daños causados por el incumplimiento de las instrucciones y el uso inadecuado. Escanee el siguiente código QR para obtener acceso a la última guía del usuario y más información sobre el producto.



ÍNDICE DE CONTENIDOS

Indicaciones de seguridad	22
Información para el instalador	24
Instalación	24
Panel de control y funciones	26
Limpieza y cuidado	27
Detección y reparación de anomalías	29
Retirada del aparato	29

DATOS TÉCNICOS

Número de artículo	10032897, 10032900, 10032901, 10034976, 10034977, 10034978
Fuente de alimentación	220-240 V ~ 50/60 Hz

DECLARACIÓN DE CONFORMIDAD

Fabricante:

Chal-Tec GmbH, Wallstraße 16, 10179 Berlín (Alemania).



Este producto cumple con las siguientes directivas europeas:

2014/30/UE (EMC)
 2014/35/UE (baja tensión)
 2011/65/UE (refundición RoHS)
 2009/125/CE (ErP)

INDICACIONES DE SEGURIDAD

- Lea atentamente todas las indicaciones y conserve este manual para consultas posteriores.
- Los trabajos de montaje deben ser realizados solamente por un electricista u otro profesional. Antes de utilizar la campana extractora, asegúrese de que la tensión (V) y la frecuencia indicada en la campana extractora (Hz) coinciden con la tensión (V) y frecuencia (Hz) de su suministro eléctrico.
- La empresa no se responsabiliza de los daños ocasionados por un uso o instalación indebida del producto.
- Los niños menores de 8 años no deben utilizar la campana extractora.
- Este aparato no ha sido concebido para un uso comercial, sino doméstico o para entornos similares.
- Limpie el aparato y el filtro con regularidad para que el aparato funcione siempre de manera eficiente. Desconecte el enchufe antes de limpiar el aparato.
- Limpie el aparato solamente según se describe en estas instrucciones.
- No utilice fuentes de ignición bajo la campana extractora.
- Si el aparato no funciona correctamente, contacte inmediatamente con el fabricante.
- Los niños mayores de 8 años y las personas con discapacidades físicas o psíquicas solamente podrán utilizar el aparato si han sido previamente instruidas sobre su uso y conocen las indicaciones de seguridad. Asegúrese de que los niños no jueguen con el aparato. Los niños solamente podrán limpiar el aparato si se encuentran bajo supervisión.
- Si el cable de alimentación o el enchufe están dañados, deberán ser sustituidos por el fabricante, un servicio técnico autorizado o una persona igualmente cualificada.
- Si utiliza la campana extractora con hornillos y entren en combustión el gas u otras sustancias combustibles, deberá garantizar una buena ventilación de la sala.
- No flamee nada bajo la campana extractora.
- Advertencia: La superficie del aparato puede alcanzar temperaturas muy elevadas durante el funcionamiento.

Indicaciones importantes de instalación

- El aire no puede desviarse a un tiro de salida que se emplee para evacuar humos de gases u otras sustancias inflamables (no se aplica para aparatos que solo desvíen el aire a la sala).
- Siga todas las disposiciones locales para montar las instalaciones de ventilación.

Notas importantes acerca del modo de extracción



ADVERTENCIA

Peligro de muerte, riesgo de intoxicación provocado por gases en combustión aspirados. Nunca ponga en funcionamiento la función de extracción simultáneamente con un dispositivo que genere calor en una estancia estancia si no se ha garantizado una ventilación suficiente.

Los dispositivos no estancos que generan calor (por ejemplo, radiadores que funcionan con gas, aceite, madera o carbón, calentadores, calentadores de agua) extraen el aire de combustión de la estancia correspondiente y canalizan el aire de salida por medio de un tiro (por ejemplo una chimenea) hacia el exterior. Al encender simultáneamente una campana extractora, el aire de la cocina y de las estancias colindantes se extrae y sin suficiente aire adicional se produce el fenómeno de presión hipoatmosférica. Los gases nocivos de la chimenea o del orificio de salida retornan a la estancia.

- Siempre debe proveer de suficiente aire adicional a la estancia.
- Un conducto de ventilación y evacuación no garantiza en su totalidad que se cumpla el valor límite.

Solo se garantizará un funcionamiento sin riesgos cuando presión hipoatmosférica en la estancia del dispositivo generador de calor no supere los 4 Pa (0,04 mbar). Esto podrá conseguirse cuando el aire necesario para la combustión pueda circular por orificios sin cierre, como puertas o ventanas, junto con un conducto de ventilación o evacuación o a través de otros medios técnicos. En cualquier caso, siga el consejo del constructor de chimeneas autorizado que pueda evaluar la conexión de ventilación general de su hogar y tomar las medidas necesarias.

Si pone en funcionamiento la campana extractora en modo circulación de aire, puede utilizarla sin ninguna limitación.



ADVERTENCIA

Riesgo de incendio. Proyección de chispas. Instale el aparato sobre un dispositivo generador de calor para sustancias en combustión sólidas (p. ej. madera o carbón) solamente cuando cuente con una cubierta cerrada y no desmontable.

INFORMACIÓN PARA EL INSTALADOR

Conexión a una toma de corriente eléctrica

- Las conexiones eléctricas tienen que realizarse acorde con las normas y legislaciones territoriales.
- Asegúrese de que su suministro eléctrico coincide con el que figura en la placa de características técnicas del aparato. Si no es el caso, no conecte el aparato.
- Asegúrese de que los componentes eléctricos del aparato no entren en contacto con las partes móviles ni tampoco estén apretados.
- El aparato debe estar conectado a tierra.

INSTALACIÓN

- 1 La distancia entre la placa de cocina y el borde inferior de la campana extractora debe ser de al menos 65 cm (ver imagen 1).
- 2 Cuando haya marcado la altura, coloque el elemento de sujeción. Necesitará para ello hacer unas perforaciones en la pared (deberá disponer de una máquina taladradora, brocas adecuadas, tacos y tornillos). Fije el elemento de sujeción a la pared sirviéndose de los tornillos. Después de haber fijado el elemento de sujeción, haga lo mismo con el soporte interior para el revestimiento de conducto de salida de humos (ver imagen 2). Preste especial atención a la distancia establecida (mida la distancia primero), ya que el revestimiento de conducto de salida de humos quedará atornillado al soporte.
- 3 Fije ahora el soporte exterior del revestimiento de conducto de salida de humos a la parte exterior del revestimiento y compruebe que el revestimiento interior puede moverse hacia arriba sin dificultad. A continuación, instale la unión de tubos y el revestimiento de conducto de salida de humos en la campana. (Ver imagen 3).
- 4 Coloque la campana al elemento de sujeción (ver imagen 4).
- 5 Ajuste la altura correcta del revestimiento interior para que coincida con el soporte. Fije el revestimiento al soporte. Ahora atornille la campana con la ayuda de los tornillos de seguridad (ver imagen 5).

Atención: Las dos tapas de fusible se hallan en la parte posterior del dispositivo.

Imagen 1



Imagen 2



Imagen 3

Unión de tubos

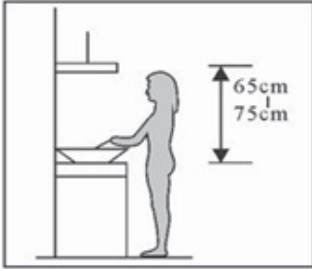

Parte interior

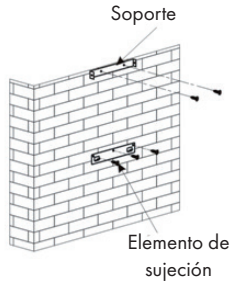

Soporte



Imagen 4







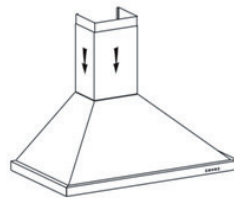



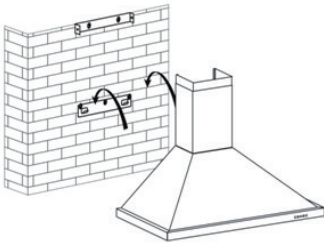
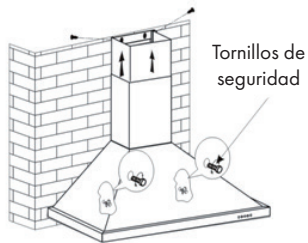

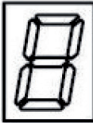

Imagen 5



PANEL DE CONTROL Y FUNCIONES

 	 		 	 
	Encienda y apague el ventilador.			
	Encender y apagar la luz			
	Hay 3 niveles de velocidad: Bajo (1) > Medio (2) > Alto (3). Cada vez que se presiona el botón, el ventilador cambia a un nivel superior. La pantalla muestra la velocidad actual.			
	El temporizador está ajustado a 9 minutos. Durante el funcionamiento, pulse este botón para ajustar el temporizador del motor. La pantalla muestra 9, 8, 7, 6, hasta 0 uno tras otro; si no pulsa ninguna tecla durante más tiempo, la iluminación de la pantalla se apaga después de 30 segundos.			

LIMPIEZA Y CUIDADO

Limpieza del filtro antigrasa

El filtro antigrasa está hecho de acero inoxidable. No utilice productos de limpieza abrasivos. Limpie el filtro regularmente para su óptima función. Siga las indicaciones descritas a continuación.

Método 1

Introduzca la rejilla en agua tibia (40-50 °C de temperatura). Añada un producto de limpieza y deje la rejilla en remojo durante 2-3 minutos. Póngase unos guantes de protección y limpie la rejilla con un cepillo suave. No ejerza mucha presión, ya que la rejilla es frágil y podría romperse con facilidad.

Método 2

Limpie el filtro antigrasa a 60 °C en el lavavajillas.

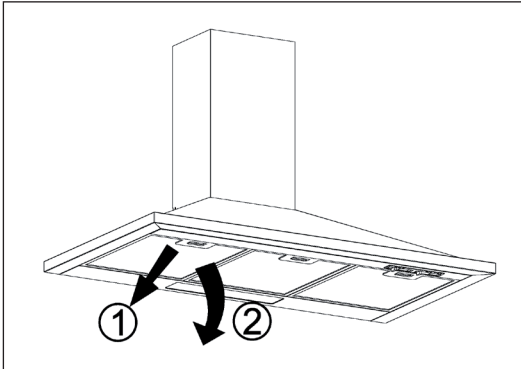

Limpieza de la campana

- Para conservar durante más tiempo la carcasa en su estado original, limpie la campana con agua tibia y un producto de limpieza anticorrosivo.
- No utilice productos de limpieza abrasivos, ya que podría dañar el aparato.
- Asegúrese de que el agua no entra en contacto con el motor y otras piezas, ya que podría dañar el aparato.
- Antes de limpiar la campana, desconéctela de la toma de corriente.
- No esponga el filtro de carbón activado a un calor excesivo.
- No rompa la cinta unida alrededor del filtro de carbón activado.
- Sustituya el cable de alimentación o el enchufe si está dañado.

Sustituir el filtro de carbón activado

- Retire el filtro antigrasa.
- El filtro de carbón se halla a ambos lados del motor. Gire el filtro de carbón activado en el sentido contrario a las agujas del reloj hasta extraerlo.

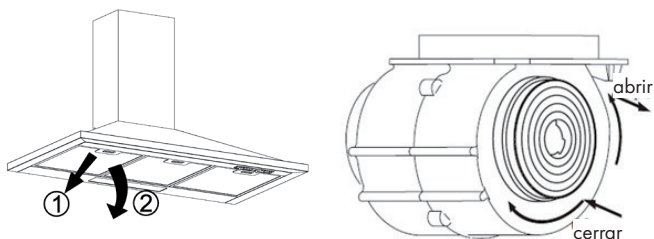

Atención: Debe reemplazar el filtro de carbón activado cada 3-6 meses y cuando está dañado.

DETECCIÓN Y REPARACIÓN DE ANOMALÍAS

Problema	Posible causa	Posible solución
La luz está encendida, pero el motor no funciona.	El aspa del ventilador está bloqueada.	Retire el objeto obstructor.
	El condensador está averiado.	Sustituya el condensador.
	El motor está averiado.	Sustituya el motor.
	El motor genera un olor extraño.	Sustituya el motor.
La potencia de extracción es deficiente.	La distancia entre la campana y la superficie de cocción es demasiado grande.	Reduzca la distancia.
	Circulación de aire demasiado fuerte a causa de puertas y ventanas abiertas.	Cierre todas las puertas y ventanas.
La carcasa vibra.	La hoja del rotor del ventilador está dañada.	Sustituya la hoja.
	El motor está suelto.	Atornille bien todos los tornillos.
	La carcasa está suelta.	Fije bien la carcasa.

RETIRADA DEL APARATO



Si el aparato lleva adherida la ilustración de la izquierda (el contenedor de basura tachado) entonces rige la normativa europea, directiva 2012/19/UE. Este producto no debe arrojarse a un contenedor de basura común. Infórmese sobre las leyes territoriales que regulan la recogida separada de aparatos eléctricos y electrónicos. Respete las leyes territoriales y no arroje aparatos viejos al cubo de la basura doméstica. Una retirada de aparatos conforme a las leyes, contribuye a proteger el medio ambiente y a las personas a su alrededor frente a posibles consecuencias perjudiciales para la salud. El reciclaje ayuda a reducir el consumo de materias primas.

Chère cliente, cher client,

Toutes nos félicitations pour l'acquisition de ce nouvel appareil. Veuillez lire attentivement et respecter les instructions de ce mode d'emploi afin d'éviter d'éventuels dommages. Nous ne saurions être tenus pour responsables des dommages dus au non-respect des consignes et à la mauvaise utilisation de l'appareil. Scannez le QR-Code pour obtenir la dernière version du mode d'emploi et des informations supplémentaires concernant le produit.



SOMMAIRE

Consignes de sécurité	31
Pour l'installateur	33
Installation	33
Panneau de commande et fonctions	35
Nettoyage et entretien	36
Identification et résolution des problèmes	38
Informations sur le recyclage	38

FICHE TECHNIQUE

Numéro d'article	10032897, 10032900, 10032901, 10034976, 10034977, 10034978
Alimentation	220-240 V ~ 50/60 Hz

DÉCLARATION DE CONFORMITÉ

Fabricant :

Chal-Tec GmbH, Wallstraße 16, 10179 Berlin, Allemagne.



Ce produit est conforme aux directives européennes suivantes :

2014/30/UE (CEM)
2014/35/UE (LVD)
2011/65/UE (RoHS)
2009/125/CE (ErP)

CONSIGNES DE SÉCURITÉ

- Lisez attentivement toutes les consignes avant d'utiliser l'appareil et conservez ce mode d'emploi pour vous y référer ultérieurement.
- Les travaux de montage doivent être effectués uniquement par électricien professionnel ou un spécialiste. Avant d'utiliser la hotte aspirante, assurez-vous que la tension (V) et la fréquence indiquée sur la hotte aspirante (Hz) correspondent à la tension (V) et à la fréquence (Hz) de votre alimentation.
- Le fabricant ne saurait être tenu responsable des dégâts occasionnés par le non-respect des consignes d'utilisation et d'installation.
- Les enfants de moins de 8 ne doivent pas utiliser la hotte aspirante.
- L'appareil n'est pas destiné à une utilisation commerciale mais au cadre domestique et dans des conditions similaires.
- Nettoyez l'appareil et le filtre régulièrement pour que l'appareil fonctionne toujours de manière efficace.
- Avant le nettoyage, débranche toujours la fiche de la prise.
- Nettoyez l'appareil exactement comme il est indiqué dans le mode d'emploi.
- N'utilisez aucune flamme libre sous la hotte aspirante.
- Si l'appareil ne fonctionne pas normalement, adressez-vous au fabricant ou à un spécialiste.
- Les enfants à partir de 8 ans ainsi que les personnes dont les capacités physiques, mentales ou sensorielles sont réduites peuvent utiliser l'appareil à condition d'avoir assimilé au préalable les consignes d'utilisation et de sécurité de l'appareil transmises par une personne responsable de leur sécurité. Surveillez les enfants, ne les laissez pas jouer avec l'appareil. Les enfants sont autorisés à nettoyer l'appareil uniquement sous surveillance.
- Si le câble secteur ou la fiche sont endommagés, faites-les remplacer par le fabricant un service professionnel agréé ou une personne de qualification équivalente.
- Si la hotte aspirante est utilisée avec une cuisinière à gaz ou utilisant d'autres combustibles, une ventilation suffisante de la pièce doit être assurée.
- Ne faites pas de flambée sous la hotte aspirante.
- Attention : la surface de l'appareil peut devenir très chaude pendant le fonctionnement.

Conseils importants pour l'installation

- L'air ne doit pas être dirigé vers une conduite déjà utilisée pour aspirer les gaz de combustion provenant d'une cuisinière à gaz ou utilisant d'autres combustibles (valable même pour les appareils qui ne renvoient pas l'air dans la pièce).
- Respectez les réglementations locales concernant l'installation de dispositifs d'extraction d'air.

Remarques importantes concernant le mode d'extraction



AVERTISSEMENT

Danger de mort, risques d'intoxication ! Par la ré-aspiration de gaz de combustion. Ne jamais utiliser la fonction d'aspiration de l'appareil en même temps qu'un foyer dépendant de l'air ambiant si l'air frais est insuffisant.

Les foyers dépendants de l'air ambiant (par ex. les systèmes de chauffage au gaz, au fuel, au bois ou au charbon, les chauffe-eaux électriques, les chaudières) extraient l'air de combustion de la pièce où l'appareil est installé et rejettent les gaz résiduels à l'extérieur en les faisant passer par un conduit d'évacuation des gaz (par ex. une cheminée).

Lorsque la hotte aspirante est en marche, la cuisine et les pièces adjacentes extraient l'air ambiant – une dépressurisation se produit si le volume d'air frais n'est pas suffisant. Les gaz toxiques d'une cheminée ou d'un foyer seront ré-aspirés dans la pièce d'habitation.

- Ainsi, il est toujours nécessaire de veiller à ce qu'il y ait une quantité suffisante d'air frais.
- Un caisson mural d'aspiration/d'évacuation ne peut pas garantir à lui seul le respect des valeurs limites.

Un fonctionnement sans risque est uniquement possible si la dépressurisation de la pièce où est installé le foyer ne dépasse pas 4 Pa (0,04 mbar). Ceci n'est possible que si l'air nécessaire à la combustion peut circuler par des ouvertures permanentes, par ex. dans des portes, fenêtres associées à un caisson mural d'aspiration/d'évacuation ou par d'autres dispositifs techniques. Dans tous les cas, demander conseil auprès du rameneur responsable de la circulation de l'air pour l'ensemble du bâtiment, il sera à même de proposer les mesures à prendre pour une aération appropriée.

Si la hotte aspirante est utilisée exclusivement en mode ventilation tournante, son fonctionnement n'est soumis à aucune restriction.



AVERTISSEMENT

Risques d'incendie ! Par projection d'étincelles. Installer l'appareil au-dessus d'un foyer pour combustible solide (par ex. bois ou charbon) uniquement s'il est équipé d'une protection hermétique et inamovible.

POUR L'INSTALLATEUR

Connexion au réseau d'alimentation électrique

- Les connexions électriques doivent être effectuées conformément aux normes et lois locales exclusivement.
- Assurez-vous que la tension d'alimentation correspond à la tension nominale indiquée sur la plaque signalétique de l'appareil. Si ce n'est pas le cas, ne branchez pas l'appareil.
- Assurez-vous que les câbles n'entrent pas en contact avec les pièces en mouvement et ne sont pas écrasés.
- L'appareil doit être relié à la terre.







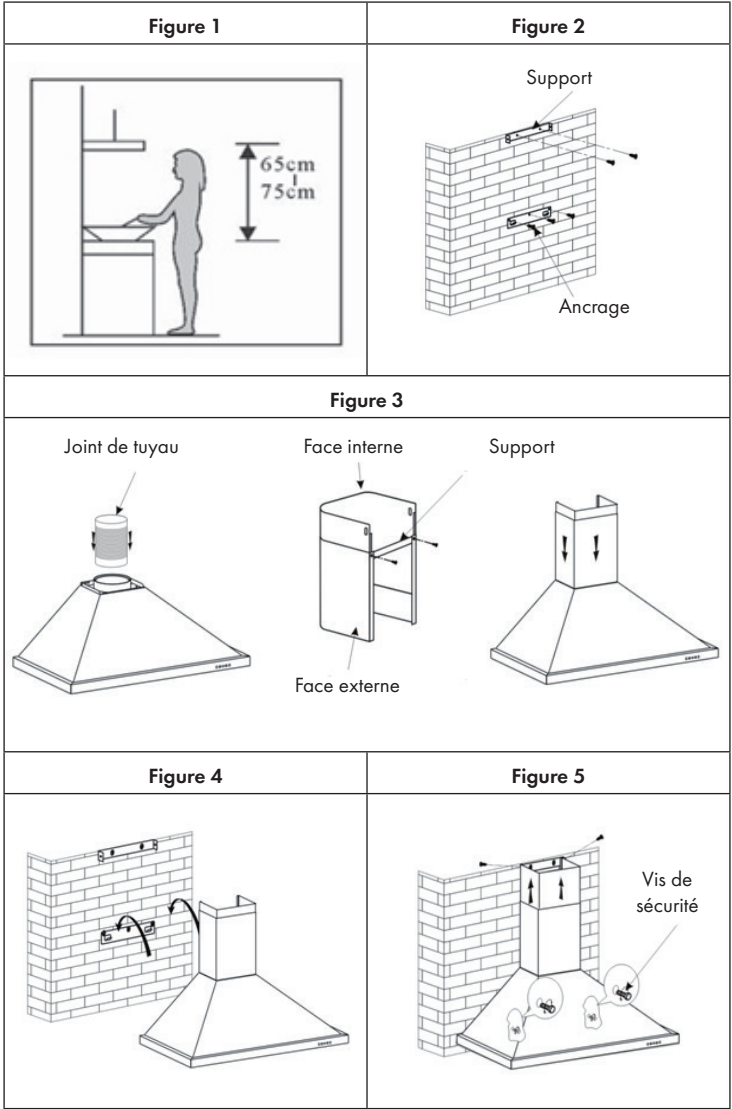

INSTALLATION

- 1 La distance entre la surface de cuisson et le bord inférieur de la hotte doit être d'au moins 65 cm (voir Figure 1).
- 2 Une fois la hauteur est définie, attachez l'ancrage à l'endroit approprié. Pour ce faire, vous devez d'abord percer des trous (vous aurez besoin d'une perceuse, de forets adaptés, de goujons et de vis), puis fixez l'ancrage au mur à l'aide des vis. Une fois l'ancrage fixé, fixez la pince interne pour l'habillage de cheminée en suivant la même procédure (voir figure 2). Veuillez être attentif à respecter la distance correcte (veuillez mesurer la distance), car la garniture de cheminée sera fixée sur cette pince ultérieurement.
- 3 Fixez le support externe de la cheminée sur l'extérieur de l'habillage et vérifiez que l'habillage interne peut bouger librement en hauteur. Ensuite, installez le joint de tuyau et le conduit de cheminée sur la hotte. Voir figure 3.
- 4 Placez la hotte sur l'ancrage (voir figure 4).
- 5 Ajustez la hauteur de l'habillage interne de la cheminée de façon à ce que les pinces correspondent et se fixent. Ensuite, vous pouvez fixer la hotte avec les vis de sécurité (voir figure 5).

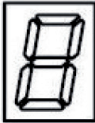
Remarque : Tenez compte du fait que les deux capuchons de sécurité se trouvent à l'arrière du boîtier.



PANNEAU DE COMMANDE ET FONCTIONS

    	
	Allumer et éteindre le ventilateur.
	Allumer et éteindre la lumière
	Il y a 3 niveaux de vitesse : Faible (1) > Moyen (2) > Élevé (3). Chaque fois que vous appuyez sur le bouton, le ventilateur monte d'un niveau. L'écran affiche la vitesse actuelle.
	La minuterie est réglée sur 9 minutes. Pendant le fonctionnement, appuyez sur ce bouton pour régler la minuterie du moteur. L'écran affiche 9, 8, 7, 6, jusqu'à 0 l'un après l'autre ; si vous n'appuyez pas sur une touche pendant plus longtemps, l'éclairage de l'écran s'éteint au bout de 30 secondes.

NETTOYAGE ET ENTRETIEN

Nettoyage du filtre à graisse

La grille de filtre est en acier inoxydable. N'utilisez pas de produits de nettoyage corrosifs. La propreté du filtre assure un bon fonctionnement. Suivez les instructions ci-dessous attentivement.

Méthode 1

Placez la grille dans de l'eau chaude et claire (température 40-50 ° C). Ajoutez un détergent et laissez tremper pendant 2-3 minutes. Portez des gants de protection et nettoyez la grille avec une brosse douce. N'appliquez pas trop de pression car la grille est fragile et peut facilement être endommagée.

Méthode 2

Mettez le filtre à graisse dans le lave-vaisselle à 60 ° C.

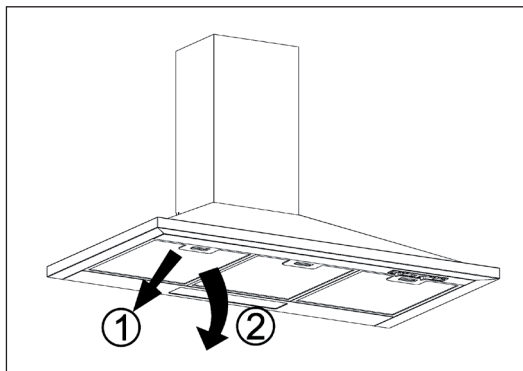

Nettoyage de la hotte aspirante

- Pour protéger durablement le boîtier et lui conserver son aspect, vous devez nettoyer la hotte avec de l'eau chaude et un produit non corrosif.
- N'utilisez pas d'agents abrasifs car ils endommageraient le boîtier.
- Tenez l'eau à l'écart du moteur et des autres pièces, car cela pourrait endommager l'appareil.
- Débranchez l'alimentation avant le nettoyage.
- Le filtre à charbon actif ne doit pas être exposé à une chaleur excessive.
- Ne pas rompre la barre fixe qui entoure le filtre à charbon.
- Remplacez la fiche ou le câble d'alimentation s'ils sont endommagés.

Insérer le filtre à charbon actif

- Retirez le filtre à graisse.
- Les filtres à charbon sont situés aux deux extrémités du moteur. Tournez les filtres à charbon dans le sens antihoraire jusqu'à ce qu'ils soient dévissés

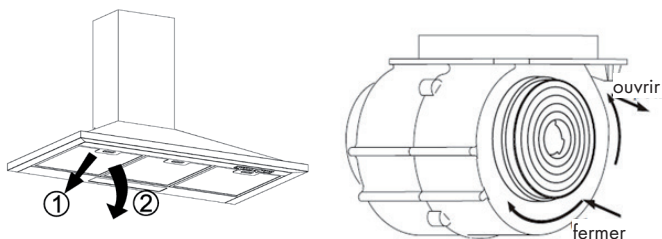

Remarque : les filtres à charbon actif doivent être renouvelés tous les 3-6 mois ou dès qu'ils sont usés.

IDENTIFICATION ET RÉOLUTION DES PROBLÈMES

Problème	Cause possible	Solution
La lumière est allumée mais le moteur ne fonctionne pas.	Une pale est bloquée.	Retirez le blocage.
	Le condensateur est endommagé.	Remplacez le condensateur.
	Le moteur est cassé.	Remplacez le moteur.
	Le moteur émet une odeur étrange.	Remplacez le moteur.
Aspiration insuffisante.	La distance entre les feux et la hotte est trop grande.	Réduisez cette distance.
	Trop de circulation d'air à cause des fenêtres et portes ouvertes	Fermez les portes et les fenêtres.
La hotte bascule.	La pale du ventilateur est endommagée.	Remplacez la pale.
	Le moteur n'est pas bien fixé.	Serrez toutes les vis.
	La hotte est mal fixée.	Fixez la hotte correctement.

INFORMATIONS SUR LE RECYCLAGE



Vous trouverez sur le produit l'image ci-contre (une poubelle sur roues, barrée d'une croix), ce qui indique que le produit se trouve soumis à la directive européenne 2012/19/UE. Renseignez-vous sur les dispositions en vigueur dans votre région concernant la collecte séparée des appareils électriques et électroniques. Respectez-les et ne jetez pas les appareils usagés avec les ordures ménagères. La mise en rebut correcte du produit usagé permet de préserver l'environnement et la santé. Le recyclage des matériaux contribue à la préservation des ressources naturelles.

Gentile cliente,

La ringraziamo per aver acquistato il dispositivo. La preghiamo di leggere attentamente le seguenti istruzioni per l'uso e di seguirle per evitare possibili danni. Non ci assumiamo alcuna responsabilità per danni scaturiti da una mancata osservazione delle avvertenze di sicurezza e da un uso improprio del dispositivo. Scansionare il codice QR seguente, per accedere al manuale d'uso più attuale e per ricevere informazioni sul prodotto.



INDICE

Avvertenze di sicurezza 40
 Per l'installatore 42
 Installazione 42
 Pannello di controllo e funzioni 44
 Pulizia e manutenzione 45
 Ricerca e correzione degli errori 47
 Smaltimento 47

DATI TECNICI

Numero articolo	10032897, 10032900, 10032901, 10034976, 10034977, 10034978
Alimentazione	220-240 V ~ 50/60 Hz

DICHIARAZIONE DI CONFORMITÀ

Produttore:

Chal-Tec GmbH, Wallstraße 16, 10179 Berlino, Germania.



Questo prodotto è conforme alle seguenti direttive europee:

2014/30/UE (EMC)
 2014/35/UE (LVD)
 2011/65/UE (RoHS)
 2009/125/CE (ErP)

AVVERTENZE DI SICUREZZA

- Leggere attentamente tutte le istruzioni prima dell'uso e conservare il manuale per consultazioni future.
- Il montaggio può essere eseguito solo da un tecnico qualificato. Prima di utilizzare la cappa aspirante, accertarsi che la tensione (V) e la frequenza (Hz) indicate corrispondano alla tensione (V) e alla frequenza (Hz) domestiche.
- Si declina ogni responsabilità per danni derivati da un utilizzo improprio e da un'installazione errata della cappa aspirante.
- I bambini minori di 8 anni non possono utilizzare la cappa aspirante.
- La cappa aspirante non è per un uso commerciale bensì domestico e in ambienti simili.
- Pulire regolarmente la cappa aspirante e il filtro per un corretto funzionamento.
- Staccare la spina dalla presa prima di eseguire la pulizia.
- Pulire la cappa aspirante come indicato nel manuale di istruzioni. Non utilizzare fiamme vive sotto la cappa aspirante.
- Se la cappa aspirante non funziona correttamente, rivolgersi al produttore o ad un tecnico competente.
- I bambini maggiori di 8 anni, le persone con capacità fisiche, sensoriali o mentali ridotte possono utilizzare il dispositivo solo se attentamente sorvegliate o ben istruite relativamente all'utilizzo del dispositivo stesso da parte di un supervisore responsabile della loro sicurezza. Assicurarsi che i bambini non giochino con il dispositivo. I bambini possono pulire il dispositivo solo se sorvegliati.
- Se il cavo di alimentazione o la spina sono danneggiati, farli sostituire dal produttore o da un tecnico qualificato.
- Se la cappa aspirante viene utilizzata insieme ad apparecchi che bruciano gas o combustibili, è necessario che la stanza sia ben ventilata.
- Non cucinare alimenti alla fiamma (flambé) sotto la cappa aspirante.
- Attenzione: le superfici della cappa aspirante possono diventare molto calde durante l'uso.

Note importanti per l'installazione

- L'aria non deve essere condotta in uno scarico utilizzato per aspirare gas di combustione o altri combustibili (ciò non si applica per dispositivi che emettono solo aria nella stanza).
- La distanza minima tra la piastra di cottura e la parte inferiore della cappa aspirante deve essere almeno di 65 cm.
- Osservare tutte le disposizioni regionali relative all'incasso di dispositivi di ventilazione.

Note importanti circa la modalità di estrazione



AVVERTIMENTO

Pericolo di morte, pericolo di intossicazione da gas di scarico! Non azionare l'apparecchio con funzione di scarico mentre è attivo un impianto di riscaldamento che utilizza l'aria ambiente, se l'areazione non è sufficiente.

Gli impianti di riscaldamento che sfruttano l'aria ambiente (ad es. stufe a gas, ad gasolio, a legna o a carbone, scaldacqua istantanei, scaldabagno), usano l'aria ambiente per la combustione ed espellono all'esterno i gas di scarico attraverso un sistema di scarico (ad es. camino).

Con la cappa aspirante accesa viene sottratta aria dalla cucina e dalle stanze adiacenti. Se l'areazione è insufficiente si forma una depressione. I gas tossici del camino vengono riaspirati negli ambienti domestici.

- Pertanto è necessario che ci sia sempre un'areazione sufficiente.
- La cassetta a muro per areazione o sfato da sola non garantisce un'areazione sufficiente.

Un utilizzo sicuro è possibile solo se la depressione nella stanza dove è installato l'impianto di riscaldamento non supera i 4 Pa (0,04 mbar). Ciò è possibile solo se l'aria necessaria per la combustione può affluire nella stanza attraverso aperture permanenti come porte, finestre, in combinazione con una cassetta a muro per areazione o sfato o con altre misure tecniche. In ogni caso rivolgersi ad un esperto di impianti di areazione il quale fornirà indicazioni sulle misure da intraprendere per una corretta areazione.

Se la cappa aspirante viene impiegata esclusivamente con funzione di ricircolo dell'aria, l'utilizzo è possibile senza limiti.



AVVERTIMENTO

Pericolo di incendio a causa di scintille! Installare l'apparecchio solo tramite un impianto di riscaldamento per combustibili solidi (ad es. legno o carbone), se è presente un coperchio chiuso, non rimovibile.

PER L'INSTALLATORE



Collegamento alla rete di alimentazione elettrica

- I collegamenti elettrici devono essere realizzati seguendo le relative normative e leggi locali.
- Assicurarsi che la tensione di alimentazione corrisponda alla tensione nominale sulla targhetta del dispositivo. Se non è così, non collegare il dispositivo.
- Assicurarsi che condotti non entrino in contatto con componenti mobili e che non vengano schiacciati.
- Il dispositivo deve essere collegato a una messa a terra.





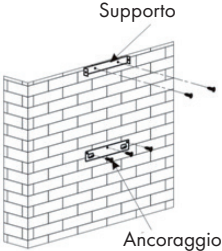

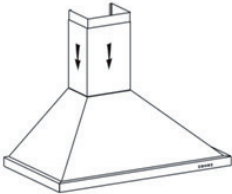
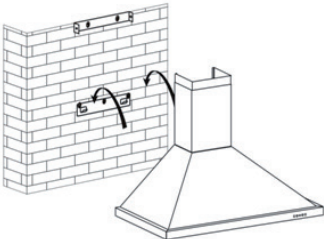
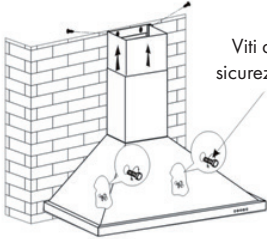





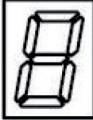

INSTALLAZIONE

- 1 La distanza tra il piano cottura e il bordo inferiore della cappa aspirante deve essere di almeno 65 cm (vedi immagine 1).
- 2 Una volta definita l'altezza, fissare l'ancoraggio nella relativa posizione. A tal fine devono essere realizzati fori (sono necessari un trapano con punta adeguata, tasselli e viti) e in seguito deve essere fissato l'ancoraggio alla parete con le viti. Una volta fissato l'ancoraggio, montare il supporto interno per la copertura della canna di aspirazione seguendo una simile procedura. Assicurarsi che la distanza sia corretta (misurare la distanza), dato che la copertura della canna di aspirazione dovrà poi essere fissata al supporto.
- 3 Fissare il supporto esterno per la copertura della canna di aspirazione al lato esterno della copertura e controllare se la copertura interna si può muovere liberamente sull'altezza. Installare poi il connettore del tubo e la copertura alla cappa. Vedi immagine 3.
- 4 Posizionare la cappa sull'ancoraggio (vedi immagine 4).
- 5 Regolare l'altezza corretta della copertura interna in modo che i supporti siano in corrispondenza e fissarla. In seguito è possibile fissare la cappa con le viti di sicurezza (vedi immagine 5).

Informazione: assicurarsi che i due tappi di sicurezza si trovino sul lato posteriore dell'alloggiamento.

<p>Immagine 1</p>  <p>65cm 75cm</p>	<p>Immagine 2</p>  <p>Supporto Ancoraggio</p>
<p>Immagine 3</p>	
<p>Connettore del tubo</p> 	<p>Lato interno</p>  <p>Lato esterno</p> <p>Supporto</p> 
<p>Immagine 4</p> 	<p>Immagine 5</p>  <p>Viti di sicurezza</p>

PANNELLO DI CONTROLLO E FUNZIONI

 	 	 	 	 
	<p>Accendere e spegnere la ventola.</p>			
	<p>Accensione e spegnimento della luce</p>			
	<p>Ci sono 3 livelli di velocità: Basso (1) > Medio (2) > Alto (3). Ogni volta che si preme il pulsante, il ventilatore passa a un livello superiore. Il display visualizza la velocità corrente.</p>			
	<p>Il timer è impostato su 9 minuti. Durante il funzionamento, premere questo pulsante per impostare il timer per il motore. Il display visualizza 9, 8, 7, 6, fino a 0 uno dopo l'altro; se non si preme un tasto per un periodo prolungato, l'illuminazione del display si spegne dopo 30 secondi.</p>			

PULIZIA E MANUTENZIONE

Pulizia del filtro antigrasso

La griglia del filtro è in acciaio inox. Non utilizzare detersivi corrosivi. La pulizia del filtro contribuisce a un funzionamento efficiente e privo di problemi. Seguire attentamente le istruzioni seguenti.

Metodo 1

Immergere la griglia in acqua calda (temperatura 40-50 °C). Aggiungere un detersivo e lasciare agire per 2-3 minuti. Indossare guanti protettivi e pulire la griglia con una spazzola morbida. Non esercitare troppa pressione, visto che la griglia è delicata e può essere danneggiata facilmente.

Metodo 2

Mettere il filtro antigrasso in lavastoviglie a 60 °C

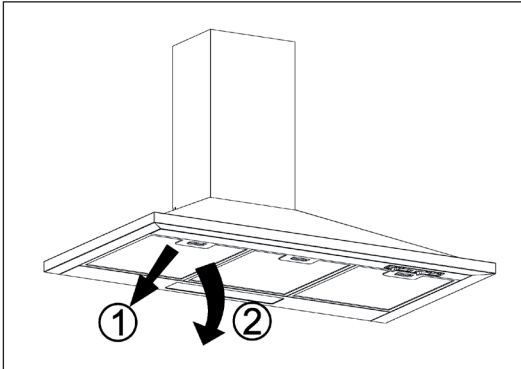

Pulizia della cappa aspirante

- Per proteggere l'alloggiamento da usura, la cappa deve essere pulita con acqua calda e un detergente non corrosivo.
- Non utilizzare prodotti abrasivi che potrebbero danneggiare l'alloggiamento.
- Tenere l'acqua lontano da motore e altre componenti, in quanto il dispositivo potrebbe venire danneggiato.
- Scollegare il dispositivo dalla rete elettrica prima di procedere alla pulizia.
- Non rimuovere il listello fissato intorno al filtro ai carboni attivi.
- Sostituire il cavo di alimentazione e la spina se sono danneggiati.

Sostituzione del filtro ai carboni attivi

- Estrarre il filtro antigrasso.
- I filtri ai carboni si trovano alle estremità del motore. Ruotare i filtri ai carboni in senso antiorario fino a quando sono svitati.

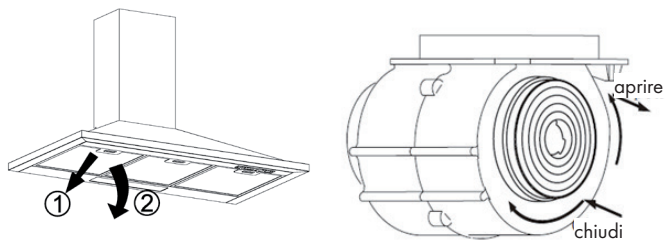

Informazione: i filtri ai carboni attivi devono essere estratti ogni 3-6 mesi e ogni volta che sono danneggiati.

RICERCA E CORREZIONE DEGLI ERRORI

Problema	Possibile causa	Soluzioni
La luce è accesa ma il motore non funziona.	Pala di ventilazione bloccata.	Sbloccare la pala.
	Il condensatore è danneggiato.	Sostituire il condensatore.
	Il motore è guasto.	Sostituire il motore.
	Il motore emette uno strano odore.	Sostituire il motore.
Aspirazione insufficiente.	La distanza tra fornello e cappa aspirante è eccessiva.	Ridurre la distanza.
	Eccessiva circolazione d'aria dovuta a porte e finestre aperte.	Chiudere porte e finestre.
La cappa traballa.	La pala di ventilazione è danneggiata.	Sostituire la pala.
	Il motore non è ben fissato.	Stringere tutte le viti.
	La cappa non è ben fissata.	Fissare correttamente la cappa.

SMALTIMENTO



Se sul prodotto è presente la figura a sinistra (il cassonetto mobile sbarrato), si applica la direttiva europea 2012/19/UE.

Questi prodotti non possono essere smaltiti con i rifiuti normali. Informarsi sulle disposizioni vigenti sulla raccolta separata di dispositivi elettrici ed elettronici. Non smaltire i vecchi dispositivi con i rifiuti domestici. Grazie al corretto smaltimento dei vecchi dispositivi si proteggono il pianeta e la salute delle persone da possibili conseguenze negative. Il riciclo di materiali aiuta a diminuire il consumo di materie prime.

KLARSTEIN NIETSRK

SRSRK KLARSTEIN NIE

KLARSTEIN NIETSRK

SRSRK KLARSTEIN NIE

KLARSTEIN NIETSRK

SRSRK KLARSTEIN NIE

KLARSTEIN NIETSRK