



Areal Bar 355

Soundbar

10032918 10032919

auna

www.auna-multimedia.com

Sehr geehrter Kunde,

wir gratulieren Ihnen zum Erwerb Ihres Gerätes. Lesen Sie die folgenden Hinweise sorgfältig durch und befolgen Sie diese, um möglichen Schäden vorzubeugen. Für Schäden, die durch Missachtung der Hinweise und unsachgemäßen Gebrauch entstehen, übernehmen wir keine Haftung. Scannen Sie den folgenden QR-Code, um Zugriff auf die aktuellste Bedienungsanleitung und weitere Informationen rund um das Produkt zu erhalten:



INHALTSVERZEICHNIS

Sicherheitshinweise	4
Geräteübersicht	6
Fernbedienung	7
Wandmontage	9
Inbetriebnahme und Bedienung	11
BT-Funktionen	16
Laden über USB	17
Reinigung und Pflege	18
Fehlerbehebung	18
Hinweise zur Entsorgung	19
Konformitätserklärung	20

TECHNISCHE DATEN

Artikelnummer	10032918, 10032919
Stromversorgung	220-240 V ~ 50/60 Hz

SICHERHEITSHINWEISE

- Lesen Sie sich die Bedienungsanleitung vor der Inbetriebnahme des Geräts aufmerksam durch und bewahren Sie diese für den zukünftigen Gebrauch auf.
- Achten Sie darauf, dass Sie beim Verkauf des Geräts die Bedienungsanleitung mitgeben.
- Überprüfen Sie, ob die Spannung Ihrer Steckdose mit der auf dem Typenschild des Geräts angegebenen Spannung übereinstimmt.
- Überprüfen Sie das Gerät nach dem Auspacken auf eventuelle Transportschäden.
- Verwenden Sie das Gerät keinesfalls, wenn es nicht normal funktioniert oder auf irgendeine Weise beschädigt wurde. Schalten Sie das Gerät aus, ziehen Sie den Netzstecker aus der Steckdose und kontaktieren Sie den Kundendienst.
- Stellen Sie das Gerät auf eine flache, stabile Fläche, welche keinerlei Vibration ausgesetzt ist.
- Stellen Sie das Gerät keinesfalls auf unebene oder instabile Flächen, da es dadurch umfallen oder herunterfallen könnte.
- Die von Ihnen verwendete Steckdose sollte sich in der Nähe des Geräts befinden und leicht zugänglich sein.
- Wenn Sie sich bezüglich der Installation, der Bedienung oder der Gerätesicherheit unsicher sind, kontaktieren Sie den Kundendienst.
- Setzen Sie das Gerät keinen extremen Temperaturen aus. Stellen Sie das Gerät in sicherer Entfernung zu Heizungen und Gas- und Elektroöfen auf.
- Setzen Sie das Gerät keiner direkten Sonneneinstrahlung aus.
- Stellen Sie keine heißen Gegenstände oder Objekte mit offener Flamme, wie beispielsweise Kerzen oder Nachtlichter, auf oder in die Nähe des Geräts. Durch hohe Temperaturen kann das Plastik schmelzen und ein Feuer ausbrechen.
- Setzen Sie das Gerät zur Reduktion des Stromschlagrisikos niemals Regen, Feuchtigkeit oder Spritzwasser aus und stellen Sie keine mit Flüssigkeit gefüllten Gegenstände, wie beispielsweise Vasen, darauf ab.
- Sollte Flüssigkeit in das Geräteinnere gelangen, können dadurch ernsthafte Schäden verursacht werden. Schalten Sie das Gerät sofort aus, ziehen Sie den Netzstecker aus der Steckdose und kontaktieren Sie den Kundendienst.
- Achten Sie darauf, dass die Belüftungsöffnungen des Geräts nicht durch Gegenstände, wie beispielsweise Zeitungen, Tischdecken, Vorhängen etc. blockiert werden. Andernfalls kann es zum Überhitzen des Geräts kommen, wodurch dieses beschädigt werden kann und/oder dessen Lebensdauer verkürzt wird.

- Stellen Sie das Gerät nicht in ein Bücherregal, einen Einbauschränk oder an einen anderen geschlossenen Ort, da eine ausreichende Belüftung gewährleistet werden muss.
- Ziehen Sie immer den Netzstecker des Geräts aus der Steckdose, bevor Sie andere Geräte an das Gerät anschließen/ die Verbindung trennen oder Sie das Gerät bewegen.
- Ziehen Sie den Netzstecker des Geräts vor einem Gewitter aus der Steckdose.
- Vergewissern Sie sich, dass alle elektrischen Verbindungen (inklusive des Netzsteckers, Verlängerungskabeln und Verbindungsstücken) ordnungsgemäß, in Übereinstimmung mit dem Vorgaben des Herstellers, gemacht werden.
- Gehen Sie vorsichtig mit der Glasplatte und/oder den Türen des Geräts um.
- Verwenden Sie keine behelfsmäßigen Halterungen und befestigen Sie die Standfüße niemals mit Holzschrauben. Verwenden Sie ausschließlich vom Hersteller empfohlene Stative oder Standfüße und installieren Sie diese gemäß der Bedienungsanleitung.
- Verwenden Sie keine persönlichen Stereoanlagen oder Radios, um die Verkehrssicherheit zu gewährleisten.
- Hören Sie, wenn Sie Kopfhörer verwenden, nicht mit hoher Lautstärke Musik, da dadurch ihr Gehör permanent geschädigt werden könnte.
- Lassen Sie das Gerät nicht unbeaufsichtigt, während es eingeschaltet ist, es sei denn, in der Bedienungsanleitung wird konkret ausgewiesen, dass das Gerät für den unbeaufsichtigten Gebrauch geeignet ist, oder über einen Standby-Modus verfügt. Schalten Sie das Gerät aus und ziehen Sie den Netzstecker aus der Steckdose, um es vollständig abzuschalten. Stellen Sie sicher, dass alle Nutzer des Geräts wissen, wie das funktioniert. Bei Menschen mit physischen, sensorischen oder mentalen Einschränkungen kann das Treffen von besonderen Schutzvorkehrungen notwendig sein.
- Gehen Sie bei elektrischen Geräten lieber auf Nummer sicher und gehen Sie kein unnötiges Risiko ein.
- Stellen Sie sicher, dass die Standfüße des Geräts nicht auf dem Netzstromkabel abgestellt werden, da das Gewicht des Geräts das Kabel beschädigen und ein Sicherheitsrisiko darstellen könnte.
- Verlegen Sie das Netzstromkabel so, dass es nicht zur Stolperfalle werden kann und keiner extremen Hitze oder übermäßigem Verschleiß ausgesetzt ist.

Elektromagnetische Interferenzen

Stellen Sie keine anderen Geräte in die Nähe des Geräts, da es dadurch zu einer elektromagnetischen Störung kommen könnte. Sollte sich ein anderes Gerät in der Nähe befinden, könnte sich dies durch Störgeräusche äußern.

GERÄTEÜBERSICHT

Vorderseite:

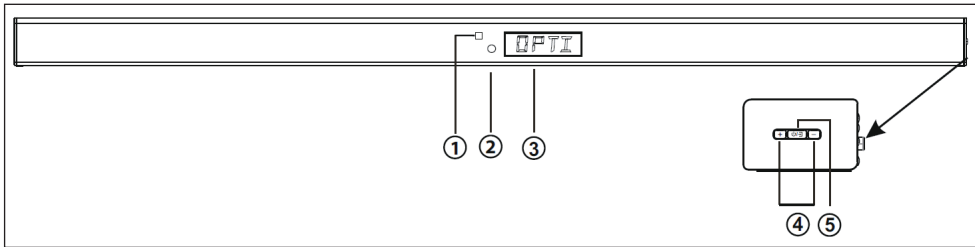

Rückseite:

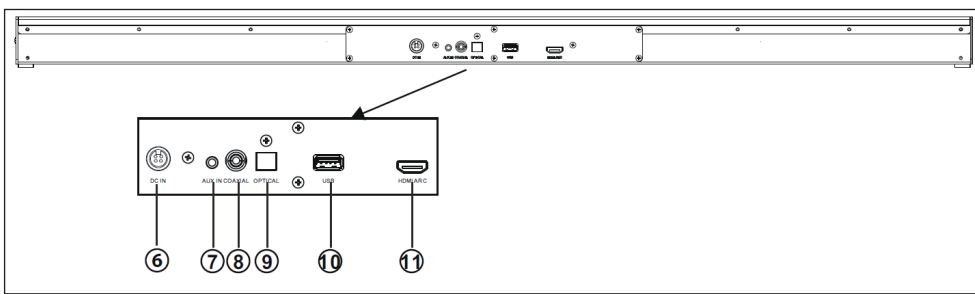

1	Fernbedienungssensor	7	AUX IN Anschluss
2	Betriebsanzeige (Standby & An)	8	COAXIAL Anschluss
3	LED-Bildschirm	9	Optischer Anschluss
4	VOL+ / VOL-	10	Zum Verbinden von USB-Geräten und zum Aufladen von Mobiltelefonen
5	Ein-/Austaste (drücken und halten). Zum Wechseln der Quelle kurz drücken	11	HDMI ARC Anschluss
6	DC IN Anschluss		

FERNBEDIENUNG

- 1 Ein/Aus-Taste. Wechsel zwischen eingeschaltet und Standby
- 2 Drücken, um einen voreingestellten Soundeffekt auszuwählen. Voreingestellt ist „Music“; drücken, um zu „News“, „Normal“ und „Music“ zu wechseln.
- 3 Drücken, um den Ton stummzuschalten/ zu reaktivieren
- 4 Drücken, um die Lautstärke zu erhöhen/ zu senken
- 5 Drücken, um im BT- und USB-Modus die Wiedergabe zu starten/ pausieren. Lang drücken, um in ARC/COAXIAL/OPT zwischen VOL1 und VOL2 zu wechseln. VOL1 ist der niedrige Lautstärkemodeus, VOL2 ist der hohe Lautstärkemodeus
- 6 Drücken, um im BT- und USB-Modus den vorherigen/ nächsten Titel auszuwählen
- 7 Drücken Sie die BT-Taste um vom Audio- zum BT-Modus zu wechseln. Drücken und halten Sie die Taste, um die Kopplungsfunktion zu aktivieren und gekoppelte Geräte zu verbinden/ die Verbindung zu trenne
- 8 Drücken Sie diese Taste mehrfach, um zwischen USB- und AUX-Modus hin und her zu wechseln
- 9 Drücken Sie diese Taste, um von der Audioquelle zu OPTICAL und COAXIAL zu wechseln
- 10 Drücken Sie diese Taste, um von der Audioquelle zu HDMI zu wechseln.

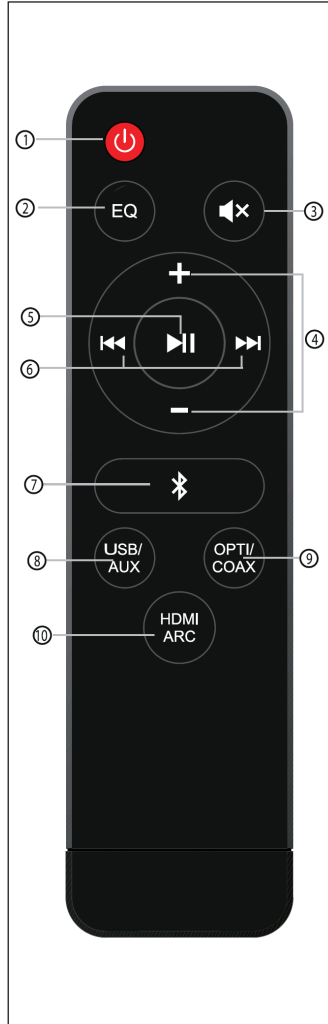

Einsetzen der Batterien in die Fernbedienung

1. Entriegeln Sie die Batteriefachabdeckung und schieben Sie diese nach hinten, um an das Batteriefach zu gelangen.
2. Legen Sie zwei Batterien des Typs AAA ein. Stellen Sie sicher, dass die jeweiligen Markierungen (+) und (-) am Ende der Batterie, mit den Markierungen im Batteriefach übereinstimmen.
3. Schließen Sie die Batteriefachabdeckung.

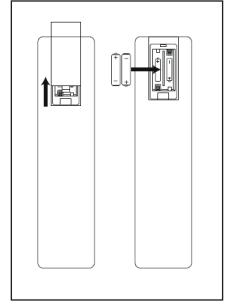

Reichweite der Fernbedienung

- Der Fernbedienungssensor auf der Vorderseite des Geräts reagiert bis zu einer Entfernung von 5 Metern und einem maximalen Einfallswinkel von 60 ° auf die von der Fernbedienung gesendeten Befehle.
- Die Reichweite der Fernbedienung kann durch schlechte Lichtverhältnisse verkürzt werden.

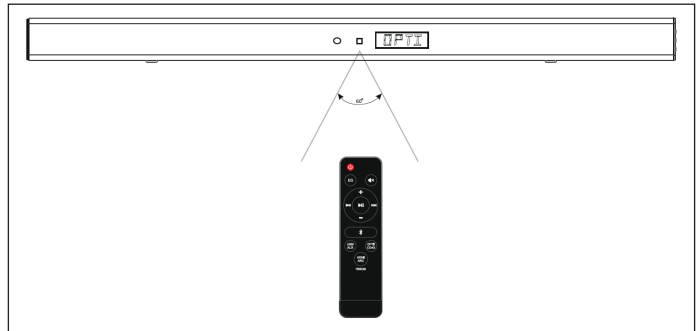

WANDMONTAGE

Die Installation darf nur durch hierfür qualifiziertes Personal durchgeführt werden. Ein inkorrektes Anbringen des Geräts kann zu schweren Sach- und/oder Personenschäden führen (sollten Sie vorhaben, das Gerät selbst zu installieren, müssen Sie die Wand zunächst auf elektrische Leitungen und Rohre überprüfen). Die im Lieferumfang enthaltenen Halterungen sind nur für vertikale Wände aus Massivstein, Massivbeton, Massivholz oder Massivholzlatten geeignet. Es liegt in Ihrer Verantwortung sicherzustellen, dass die Wand das gesamte Gewicht des Geräts tragen kann. Zusätzliches Werkzeug (nicht im Lieferumfang enthalten) wird für die Installation benötigt. Überdrehen Sie die Schrauben nicht. Bewahren Sie die Bedienungsanleitung für den zukünftigen Gebrauch auf.

(1) Befestigungszubehör

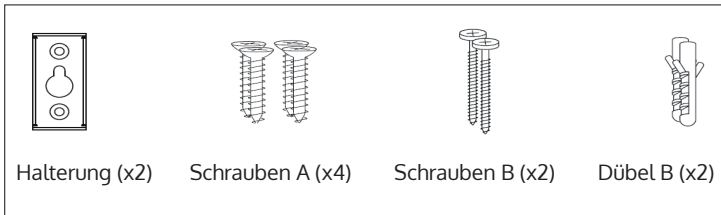

(2) Bohrlöcher, Installation Dübel B (x2), Schrauben B (x2)

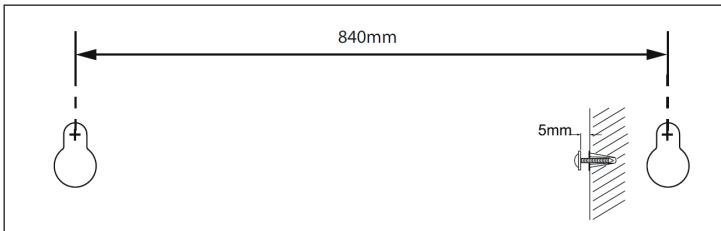

(3) Installation Schrauben A

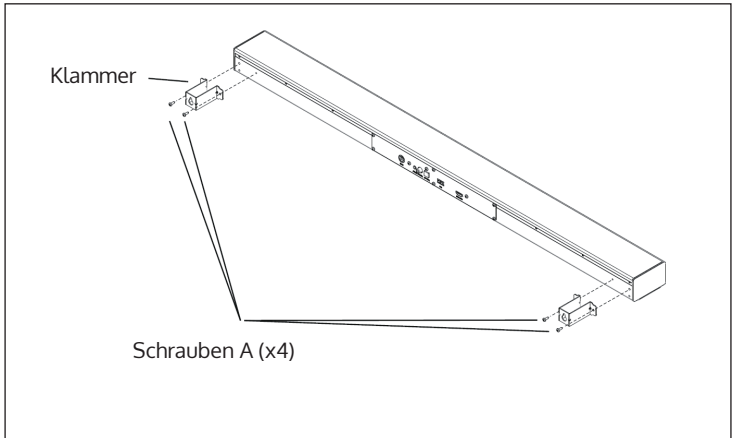

(4) Gerät aufhängen

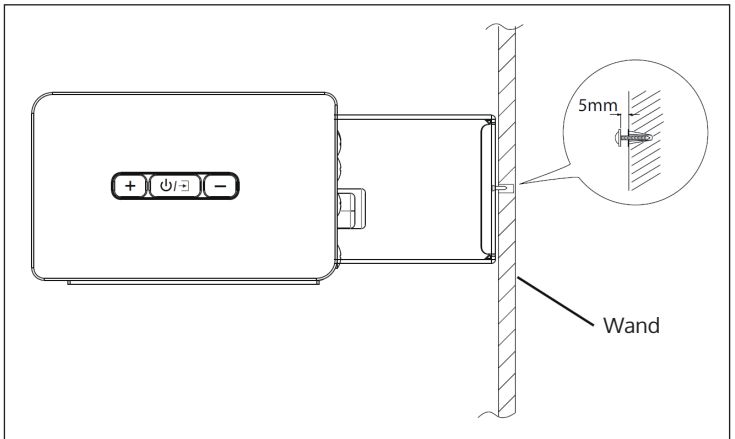

INBETRIEBNAHME UND BEDIENUNG

Strom anschließen

- Vergewissern Sie sich, dass die Spannung der Steckdose mit der auf dem Typenschild des Geräts angegebenen Spannung übereinstimmt. Andernfalls kann das Gerät beschädigt werden.
- Überprüfen Sie vor dem Anschluss des Netzsteckers an die Steckdose, dass alle anderen Verbindungen erfolgreich hergestellt wurden.
- Verbinden Sie das schmale Ende des Netzstromkabels mit dem DC IN Anschluss auf der Rückseite des Geräts und stecken Sie den Netzstromstecker in eine Wandsteckdose.
- Ziehen Sie den Netzstecker aus der Steckdose, wenn Sie das Gerät über einen längeren Zeitraum nicht verwenden.

Herstellen der HDMI-Verbindung

Mit kompatiblen Fernsehern HDMI-CEC und ARC

Wenn Sie das Gerät an einen kompatiblen HDMI-CEC und ARC (Audio Return Channel) anschließen, können Sie den Ton des Fernsehers, ohne die Verwendung eines zusätzlichen Audiokabels, über Ihr Gerät abspielen lassen.

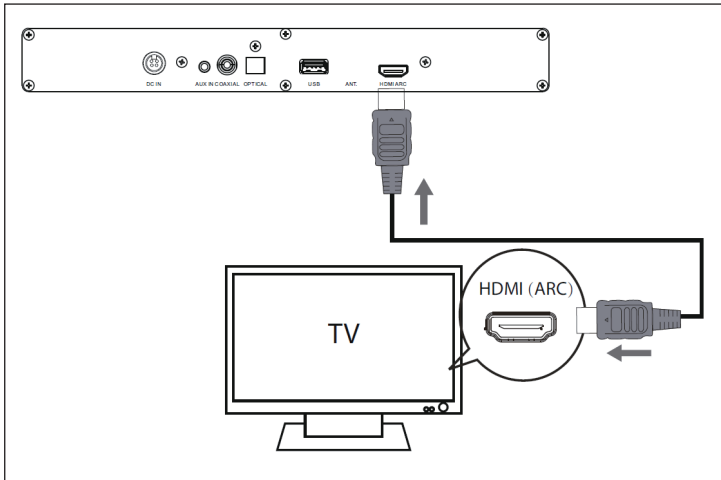

- Verwenden Sie ein HDMI-Kabel, welches die ARC-Funktion unterstützt (nicht im Lieferumfang enthalten), um Ihr Gerät mit dem HDMI-ARC-Anschluss des Fernsehers zu verbinden. Die genaue Lage des HDMI-ARC-Anschlusses Ihres Fernsehers, können Sie der Bedienungsanleitung des Fernsehers entnehmen.
- Aktivieren Sie an Ihrem Fernseher die HDMI-CEC und ARC Funktionen.
- Drücken Sie mehrfach die Taste SOURCE auf dem Gerät oder der Fernbedienung, um als Eingabequelle HDMI auszuwählen. Sobald die Verbindung hergestellt wurde, kann die Lautstärke über die Fernbedienung des Fernsehers angepasst werden.

Hinweis: Sollte Ihr Fernseher nicht über HDMI-CEC und ARC verfügen, muss ein Audiokabel angeschlossen werden, um den Ton des Fernsehers über das Gerät wiederzugeben.

Bild und Ton genießen

Sie können sowohl Bild als auch Ton eines Geräts, welches an die Soundbar angeschlossen wurde, genießen.

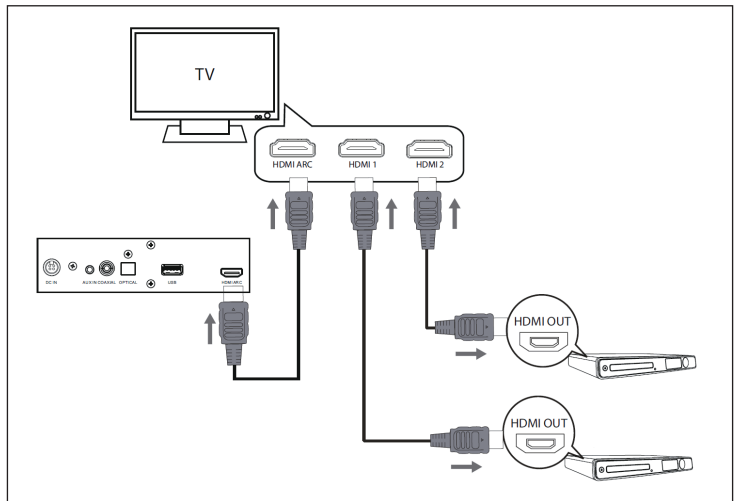

- Stecken Sie hierfür das HDMI-Kabel (nicht im Lieferumfang enthalten) in den HDMI 1 oder HDMI 2 Anschluss auf der Rückseite des Fernsehers und das andere Ende des Kabels in den HDMI OUT-Anschluss Ihres Audiogeräts, wie beispielsweise DVD-Player, Blu-Ray-Player, Spielekonsole etc.

- Stecken Sie das Ende eines zweiten HDMI-Kabels (nicht im Lieferumfang enthalten) in den HDMI ARC des Fernsehers und das andere Ende in den HDMI-ARC Ihres Lautsprechers.
- Drücken Sie mehrfach die Taste SOURCE auf den Gerät oder HDMI auf der Fernbedienung, um „HDMI“ als Eingabequelle auszuwählen.
- Starten Sie die Wiedergabe auf dem angeschlossenen Gerät. Über die Lautsprecher der Soundbar wird der Ton wiedergeben und das Bild erscheint auf dem Bildschirm des Fernsehers.

Digitaler Eingang

Einen DVD-Player/ Fernseherausgang an die digitalen Eingänge der Soundbar anschließen

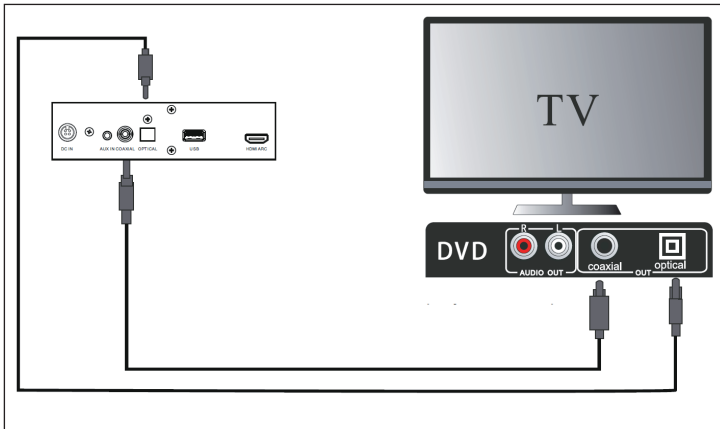

- Entfernen Sie die Schutzkappe des OPTICAL-Anschlusses. Verbinden Sie den OPTICAL-Ausgang des DVD-Players/ Fernsehers mit einem Glasfaserkabel (nicht im Lieferumfang enthalten) mit dem OPTICAL-Eingang der Soundbar.
- Verbinden Sie den COAXIAL-Ausgang des DVD-Players/ Fernsehers mit dem COAXIAL-Kabel (nicht im Lieferumfang enthalten) mit dem COAXIAL-Eingang der Soundbar.

Hinweis: Falls von der Soundbar kein Ton kommt und die Anzeige aufleuchtet, vergewissern Sie sich, dass die Audioeinstellung Ihres Quellgeräts (z.B. DVD-Player, Spielekonsole, Fernseher) auf PCM mit COAXIAL-Eingang eingestellt wurde. Falls es keinen Ausgangston gibt und die Anzeige „Optical“ aufleuchtet, vergewissern Sie sich, dass die Audioeinstellung des Quellgeräts (z.B. DVD-Player, Spielekonsole, Fernseher) auf PCM mit OPTICAL-Eingang eingestellt wurde.

Analoge Verbindung herstellen

Einen DVD-Player/ Fernseherausgang mit den analogen Eingängen der Soundbar verbinden

- Verwenden Sie ein 3,5 mm Line-RCA-Kabel (nicht im Lieferumfang enthalten), um den DVD-Player/ Fernseherausgang mit den AUX-Eingängen der Soundbar zu verbinden.

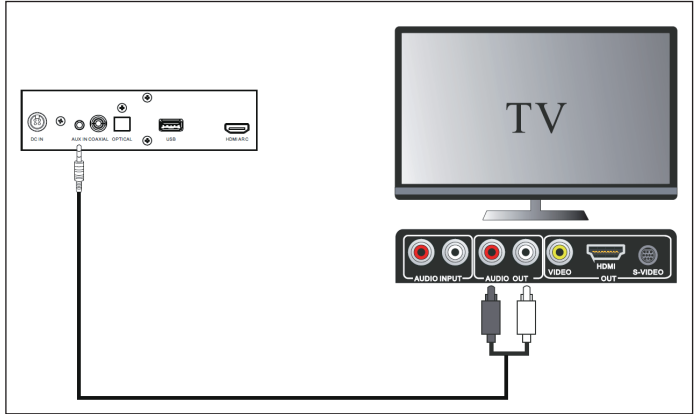

- Verwenden Sie ein 3,5 mm Line-RCA-Kabel (nicht im Lieferumfang enthalten), um den DVD-Player/ Fernseherausgang mit den AUDIO-Eingängen der Soundbar zu verbinden.

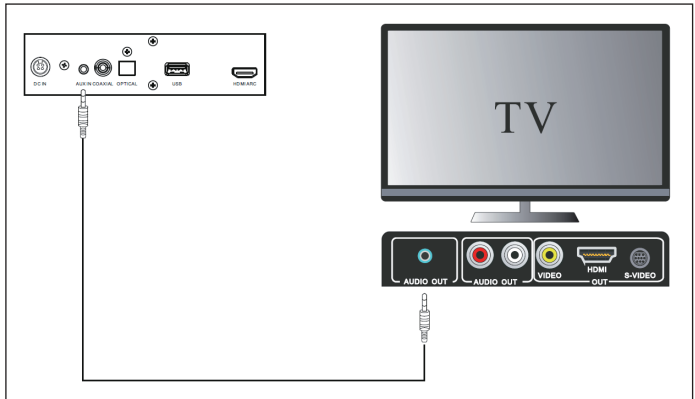

Standby/ Ein

Wenn Sie das Netzstromkabel des Geräts das erste Mal mit einer Steckdose verbinden, wird die Soundbar sich automatisch einschalten.

- Drücken Sie die Ein-/Austaste auf der Fernbedienung/ dem Gerät, um die Soundbar in den Standby-Modus zu versetzen. Die Betriebsanzeige leuchtet rot auf.
- Drücken Sie die Ein-/Austaste auf der Fernbedienung/ dem Gerät erneut, um das Gerät einzuschalten.
- Ziehen Sie den Netzstecker aus der Steckdose, wenn Sie das Gerät vollständig abschalten möchten.

Auswahl des Wiedergabemodus

Drücken Sie mehrfach die Auswahltaste, um zwischen BT, USB, OPTICAL, AUX IN und HDMI auszuwählen. Alternativ können Sie die jeweilige Taste auf der Fernbedienung drücken, um die gewünschte Quelle auszuwählen.

Hinweis: Wenn kein Signal empfangen wird, schaltet das Gerät sich nach 19 Minuten automatisch aus, um Energie zu sparen.

Lautstärkeeinstellung

- Drücken Sie zum Anpassen der Lautstärke die Tasten VOL +/-.
- Drücken Sie zum Stummschalten der Lautstärke die Taste MUTE auf der Fernbedienung. Drücken Sie die Taste MUTE erneut oder drücken Sie die Tasten VOL +/-, um die Lautstärke wiederherzustellen.

Hinweis: Wenn Sie eine Lautstärke über 26 eingestellt haben und das Gerät ausschalten, wird die Lautstärke beim erneuten Einschalten automatisch auf Werkseinstellung zurückgesetzt.

Auswahl der Soundeffekte

Der voreingestellte Effekt ist „MUSIC“. Drücken Sie während der Wiedergabe die Taste EQ auf der Fernbedienung, um den Soundeffekt zu wechseln. Die Auswahlmöglichkeiten sind „NEWS“, „NORMAL“ und „MUSIC“.

AUX IN/ COAXIAL/ OPTICAL

1. Drücken Sie mehrfach die Auswahl Taste auf dem Gerät oder drücken Sie alternativ die Tasten AUX/ COAX/ OPTI auf der Fernbedienung, um die gewünschte Quelle auszuwählen.
2. Bedienen Sie Ihr Gerät für die Wiedergabefunktion direkt.
3. Drücken Sie die Tasten VOL +/-, um die gewünschte Lautstärke einzustellen.

BT-FUNKTIONEN

Sie können ein Gerät via BT mit der Soundbar verbinden. Sie müssen Ihr Gerät via BT mit der Soundbar verbinden. Sobald das Gerät verbunden ist, kann die Musik über die Soundbar wiedergegeben werden.

Allgemeine Hinweise

- Die maximale Reichweite zwischen der Soundbar und Ihrem externen BT-Gerät ist 8 Meter (ohne Gegenstände zwischen dem BT-Gerät und der Soundbar).
- Stellen Sie sicher, dass Sie die Funktionen der Soundbar kennen, bevor Sie ein BT-Gerät mit dieser verbinden.
- Die Reichweite zwischen der Soundbar und Ihrem externen BT-Gerät, kann durch Hindernisse zwischen den Geräten verringert werden.
- Bei schwacher Signalstärke kann es vorkommen, dass die BT-Verbindung getrennt wird. Sobald die Signalstärke besser wird, verbindet das Gerät sich automatisch wieder.

Verbindungsaufbau

1. Drücken Sie, wenn das Gerät eingeschaltet ist, zur Auswahl des BT-Modus die BT-Taste der Fernbedienung. Wenn das Gerät mit keinem BT-Gerät gekoppelt ist, sucht es automatisch nach Geräten in der Nähe. Zum Beginnen des Koppelns muss die BT-Taste gedrückt und gehalten werden.
2. Aktivieren Sie die BT-Funktion auf Ihrem externen Gerät aus und starten Sie die Suchfunktion. In der Liste der verfügbaren Geräte wird dann „Areal Bar 355“ angezeigt.
3. Wählen Sie zum Koppeln „Areal Bar 355“ aus. Wenn das Koppeln erfolgreich war, wird das im Display angezeigt.

Hinweise zum Verbindungsaufbau

- Wenn bereits eine BT-Verbindung besteht, drücken und halten Sie die BT-Taste der Fernbedienung, um den Kopplungsmodus zu reaktivieren. Die bestehende Verbindung wird unterbrochen.
- Die BT-Verbindung wird unterbrochen, wenn das externe Gerät sich außerhalb der Reichweite befindet.
- Wenn Sie die BT-Verbindung wieder herstellen möchten, achten Sie darauf, dass das externe Gerät sich innerhalb der Reichweite befindet.
- Wenn ein externes Gerät außerhalb der Reichweite gebracht wird, überprüfen Sie, wenn es wieder innerhalb der Reichweite ist, ob das Gerät noch immer mit der Soundbar verbunden ist.
- Folgen Sie den Anweisungen oben, wenn die BT-Verbindung unterbrochen wird, um diese wiederherzustellen.

LADEN ÜBER USB

Sie können ein USB-Kabel (nicht im Lieferumfang enthalten) in den USB-Anschluss der Soundbar stecken, um ein mobiles Endgerät zu laden. Ausgangsstrom und Spannung sind 5 V/ 500 MA. (Hinweis: Für alle Geräte, welche über USB geladen werden, besteht keine Garantie).

Hinweis: Das Gerät verfügt über einen Energiesparmodus: Wenn innerhalb von 19 Minuten kein Signal empfangen wird, wechselt das Gerät automatisch in den Standby-Modus, um Energie zu sparen (ERP 2 Standard). Die Lautstärkeeinstellung, welche über die Audioquelle vorgenommen wird, könnte von der Soundbar als „kein Signal“ gewertet werden: dadurch kann die Fähigkeit der Signalerkennung des Geräts beeinträchtigt werden, was dazu führen kann, dass die Soundbar automatisch in den Standby-Modus wechselt. Sollte dies passieren, reaktivieren Sie die Audiosignalübertragung oder erhöhen Sie die Lautstärkeeinstellung der Audioquelle, um die Wiedergabe wieder aufzunehmen. Kontaktieren Sie den Kundendienst, wenn das Problem weiterhin bestehen sollte.

REINIGUNG UND PFLEGE

- Vergewissern Sie sich, dass der Netzstecker des Geräts vor der Reinigung aus der Steckdose gezogen wird.
- Verwenden Sie zur Reinigung des Geräts keine scheuernden Schwämme oder Reinigungslösungen, da dadurch die Geräteoberfläche beschädigt werden kann.
- Reinigen Sie die Oberfläche des Geräts nicht mit Flüssigkeiten.

FEHLERBEHEBUNG

Problem	Mögliche Ursache und Lösungsansatz
Kein Strom	<ul style="list-style-type: none"> • Stellen Sie sicher, dass das Netzstromkabel richtig mit der Steckdose verbunden ist. • Vergewissern Sie sich, dass das Gerät eingeschaltet ist.
Die Fernbedienung funktioniert nicht	<ul style="list-style-type: none"> • Gehen Sie mit der Fernbedienung näher an das Gerät heran. • Zeigen Sie mit der Fernbedienung direkt auf den Sensor. • Tauschen Sie die Batterien der Fernbedienung aus. • Entfernen Sie ggf. Hindernisse zwischen Fernbedienung und Gerät.
Lautes Summen oder Lärm ist zu hören	<ul style="list-style-type: none"> • Die Stecker und Anschlüsse sind schmutzig. Reinigen Sie diese mit einem leicht angefeuchteten Schwamm und einer geeigneten, nicht aggressiven Reinigungslösung.
Das Gerät reagiert nicht auf Tastendruck	<ul style="list-style-type: none"> • Das Gerät kann während der Verwendung „einfrieren“. Schalten Sie das Gerät aus und ziehen Sie den Stecker aus der Steckdose, um es zurückzusetzen.
Kein Ton	<ul style="list-style-type: none"> • Vergewissern Sie sich, dass das Gerät nicht stummgeschaltet wurde. Drücken Sie die Taste MUTE oder VOL +, um die normale Wiedergabe fortzusetzen. • Stellen Sie sicher, dass die Audioeinstellung der Eingabequelle (z.B. Fernseher, Spielkonsole, DVD-Player etc.) auf den PCM-Modus eingestellt wurde.

Problem	Mögliche Ursache und Lösungsansatz
Ich kann die Soundbar nicht in der BT-Geräteliste finden	<ul style="list-style-type: none"> • Vergewissern Sie sich, dass die Soundbar eingeschaltet ist. • Vergewissern Sie sich, dass BT auf der Soundbar und dem externen Gerät aktiviert wurde • Die BT-Funktion der Soundbar kann innerhalb von 8 Metern ein BT-Signal empfangen. Halten Sie diese Entfernung ein.
Das Gerät schaltet sich während der Wiedergabe automatisch ab	<ul style="list-style-type: none"> • Erhöhen Sie die Lautstärke der Eingabequelle, wie beispielsweise DVD-Player, Fernseher etc.

HINWEISE ZUR ENTSORGUNG



Befindet sich die linke Abbildung (durchgestrichene Mülltonne auf Rädern) auf dem Produkt, gilt die Europäische Richtlinie 2012/19/EU. Diese Produkte dürfen nicht mit dem normalen Hausmüll entsorgt werden. Informieren Sie sich über die örtlichen Regelungen zur getrennten Sammlung elektrischer und elektronischer Gerätschaften. Richten Sie sich nach den örtlichen Regelungen und entsorgen Sie Altgeräte nicht über den Hausmüll. Durch die regelkonforme Entsorgung der Altgeräte werden Umwelt und die Gesundheit ihrer Mitmenschen vor möglichen negativen Konsequenzen geschützt. Materialrecycling hilft, den Verbrauch von Rohstoffen zu verringern.

Das Produkt enthält Batterien, die der Europäischen Richtlinie 2006/66/EG unterliegen und nicht mit dem normalen Hausmüll entsorgt werden dürfen. Bitte informieren Sie sich über die örtlichen Bestimmungen zu gesonderten Entsorgung von Batterien. Durch regelkonforme Entsorgung schützen Sie die Umwelt und die Gesundheit ihrer Mitmenschen vor negativen Konsequenzen.

KONFORMITÄTSERKLÄRUNG

**Hersteller:**

Chal-Tec GmbH, Wallstraße 16, 10179 Berlin,
Deutschland.

**Dieses Produkt entspricht den folgenden
Europäischen Richtlinien:**

2014/35/EU (LVD)
2011/65/EU (RoHS)
2014/53/EU (RED)

Die vollständige Konformitätserklärung des
Herstellers finden Sie unter folgendem Link:
<https://use.berlin/10032918>

Dear Customer,

Congratulations on purchasing this equipment. Please read this manual carefully and take care of the following hints to avoid damages. Any failure caused by ignoring the items and cautions mentioned in the instruction manual is not covered by our warranty and any liability. Scan the QR code to get access to the latest user manual and other information about the product:



CONTENT

Safety Instructions 22
 Product Overview 24
 Remote Control 25
 Wall Mounting 27
 Operation 29
 BT Functions 34
 USB Charging 35
 Cleaning and Care 36
 Troubleshooting 36
 Hints on Disposal 37

TECHNICAL DATA

Item number	10032918, 10032919
Power supply	220-240 V ~ 50/60 Hz

SAFETY INSTRUCTIONS

- Read all the instructions carefully before using the unit and keep them for future reference.
- Retain the manual. If you pass the unit onto a third party make sure to include this manual.
- Check that the voltage marked on the rating label matches your mains voltage.
- Please inspect the unit for damage after unpacking.
- Do not continue to operate the unit if you are in any doubt about it working normally, or if it is damaged in any way - switch off, withdraw the mains plug and consult your dealer.
- The unit must be placed on a flat stable surface and should not be subjected to vibrations.
- Do not place the unit on sloped or unstable surfaces as the unit may fall off or tip over.
- The mains socket must be located near the unit and should be easily accessible.
- Avoid extreme degrees of temperature, either hot or cold. Place the unit well away from heat sources
- such as radiators or gas/electric fires.
- Avoid exposure to direct sunlight and other sources of heat.
- Never place any type of candle or naked flame on the top of or near the unit.
- To reduce the risk of fire, electric shock or product damage, do not expose this unit to rain, moisture, dripping or splashing. No objects filled with liquids, such as vases, should be placed on the unit.
- If you spill any liquid into the unit, it can cause serious damages. Switch it off at the mains immediately. Withdraw the mains plug and consult your dealer.
- To prevent the risk of electric shock or fire hazard due to overheating, ensure that curtains and other materials do not obstruct the ventilation vents.

- Do not place the unit in a bookcase, built-in cupboard or other closed place, as adequate ventilation must be provided.
- Always disconnect the power plug from the wall outlet before connecting or disconnecting other devices or moving the device.
- Unplug the unit from the power outlet before a thunderstorm.
- Ensure that all electrical connections (including the power plug, extension cords and connectors) are made properly in accordance with the manufacturer's instructions.
- Handle the glass plate and/or the doors of the unit with care.
- Do not use makeshift brackets and never fasten the feet with wood screws. Only use stands or feet recommended by the manufacturer and install them in accordance with the operating instructions.
- Do not use personal stereo systems or radios to ensure traffic safety.
- When using headphones, do not listen to music at high volume as this could permanently damage your hearing.
- Do not leave the device unattended while it is switched on unless the operating instructions specifically state that the device is suitable for unattended use or has a standby mode. Turn the unit off and unplug the power cord to turn it off completely. Make sure that all users of the device know how this works. For people with physical, sensory or mental disabilities, special precautions may be necessary.
- When it comes to electrical devices, play it safe and don't take any unnecessary risks.
- Make sure that the feet of the unit are not placed on the power cord, as the weight of the unit may damage the cord and pose a safety hazard.
- Route the power cord so that it cannot become a trip hazard and is not exposed to extreme heat or excessive wear.

Electromagnetic interference

Do not place any other devices near the device, as this could cause electromagnetic interference. If there is another device nearby, it may cause noise.

PRODUCT OVERVIEW

Front:

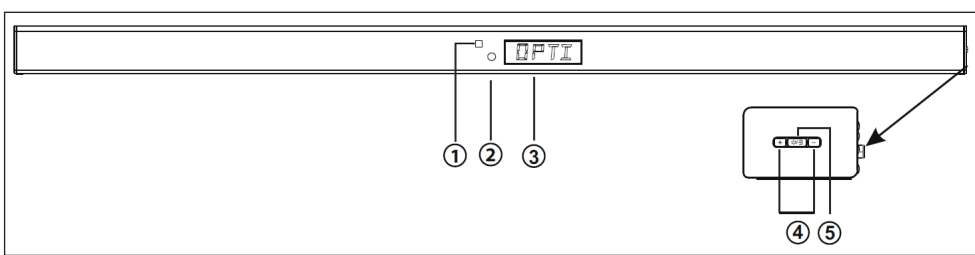

Back:

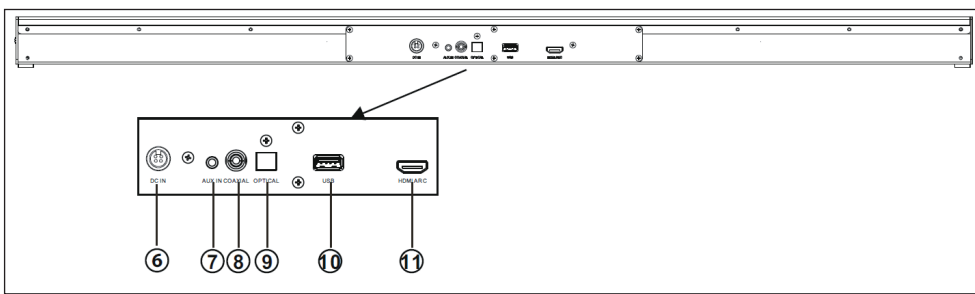

1	Remote Control sensor	7	AUX IN socket
2	Power indicator(Standby & on)	8	COAXIAL socket
3	LED Display	9	OPTICAL socket
4	VOL+ / VOL-	10	To connect to a USB storage device. To recharge for mobile devices.
5	Press and hold for power on/off. Press to change source.	11	HDMI ARC socket
6	DC IN socket		

REMOTE CONTROL

- 1 To switch the unit between ON and STANDBY modes.
- 2 Press to select a preset sound effect. Default EQ is MUSIC, press to switch to NEWS, NORMAL and MUSIC as recycle.
- 3 Press to mute or resume the sound.
- 4 Press to increase / decrease the volume level.
- 5 Press to play / pause in BT and USB. Long press to switch between VOL1 and VOL2. In ARC/ COAXIAL /OPT. VOL1 is Low volume mode. VOL2 is high volume mode.
- 6 Press to select previous/next track in BT and USB.
- 7 Press to switch audio source to bluetooth. Press and hold to activate the pairing function in bluetooth and /or disconnect the existing paired bluetooth device.
- 8 Press repeatedly to switch audio source to USB and AUX.
- 9 Press repeatedly to switch audio source to OPTICAL and COAXIAL.
- 10 Press to switch audio source to HDMI.

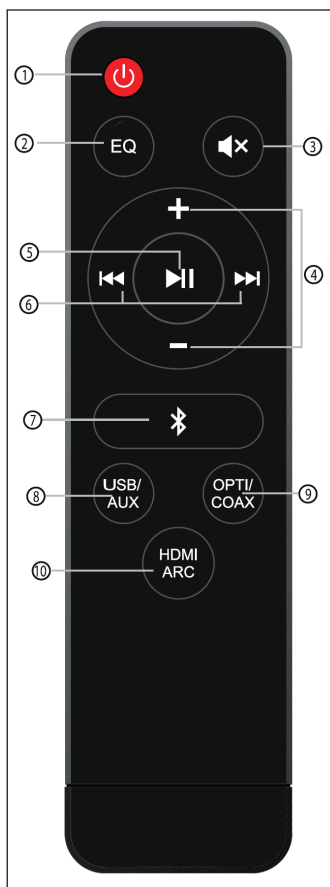

Battery Installation

1. Unclip and remove back cover to open battery compartment of the remote control.
2. Insert two AAA size batteries. Make sure the (+) and (-) ends of the batteries match the (+) and (-) ends indicated in the battery compartment.
3. Close the battery compartment cover.

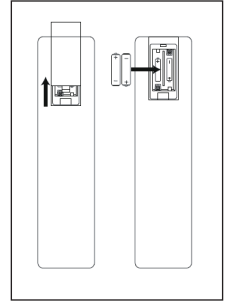

Remote Control Operation Range

- The remote-control sensor on the front of the unit is sensitive to the remote control's commands up to a maximum of 5 metres away and within a maximum of a 60° arc.
- Note that the operating distance may vary depending on the brightness of the room.

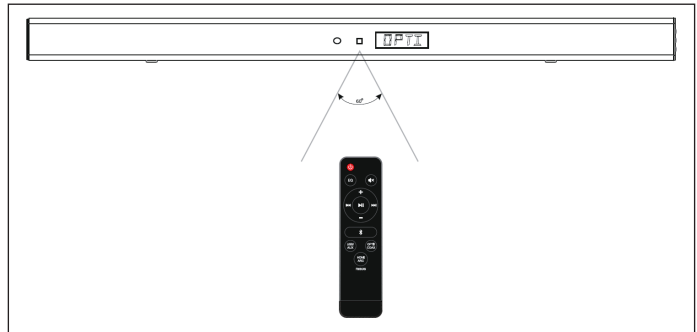

WALL MOUNTING

Assembly is required. Installation must be carried out by qualified personnel only. Incorrect assembly can result in severe personal injury and property damage (if you intend to install this product yourself, you must check for installations such as electrical wiring and plumbing that may be buried inside the wall). The supplied wall brackets are only for use on vertical walls constructed from solid brick, solid concrete, solid wood, and solid wooden battens. It is the installer's responsibility to verify that the wall will safely support the total load of the sound bar and wall brackets. Additional tools (not included) are required for the installation. Do not overtighten screws. Keep this instruction manual for future reference.

(1) Parts

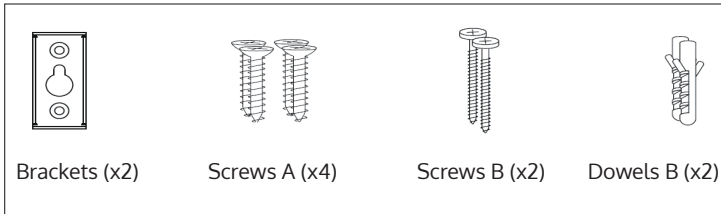

(2) Drill holes, install dowels B (x2), screws B (x2)

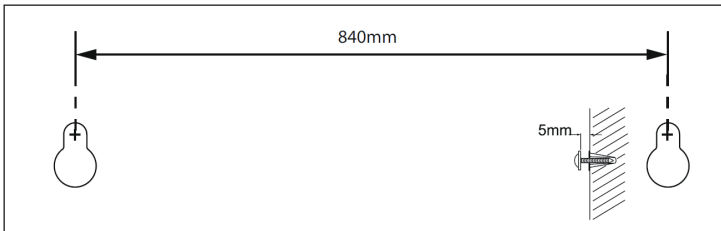

(3) Install screws A

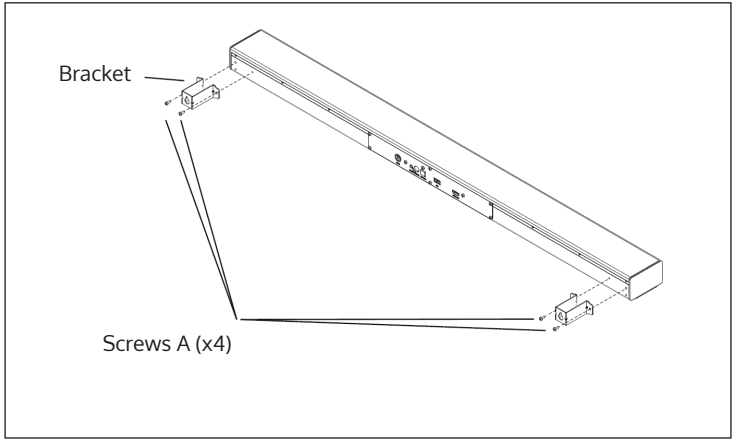

(4) Hang the unit

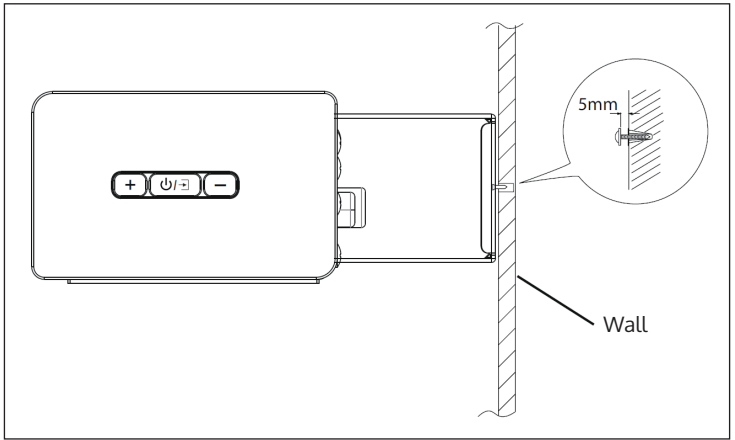

OPERATION

Power Connection

- Risk of product damage! Ensure that the power supply voltage corresponds to the voltage printed on the rating label on the back or on the underside of the unit.
- Before connecting the power cable, ensure that you have completed all the other connections.
- Connect the small end of power socket at the back of unit and insert the plug of power adaptor into standard AC wall outlet.
- Be sure to unplug the power adaptor from the outlet when the system is not in use for an extended period of time.

HDMI Connection

With compatible TVs HDMI-CEC and ARC

If you connect your sound bar to a compatible TV HDMI-CEC and ARC (Audio Return Channel), you can play the sound from your TV through your sound bar without using additional audio cable.

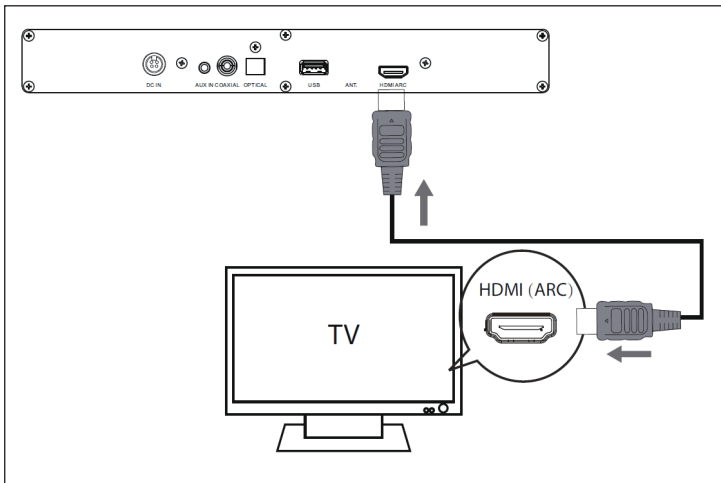

- Use a High-Speed HDMI cable that supports the ARC function (not supplied) to connect the HDMI ARC connector on your sound bar in the HDMI ARC connector on the TV. For more details about the location of this connector, see the TV user manual.
- On your TV, turn on HDMI-CEC and ARC functions. For this, refer to its instructions.
- Repeatedly press the SOURCE on the unit or HDMI on remote control to select the input source to HDMI. Once connected, use the TV remote control to adjust the volume.

Note: If your TV is not HDMI-CEC and ARC, you must connect an audio cable to play sound from your TV through the speakers of your sound bar.

To enjoy the sound and image.

You can enjoy both sound and image for a device connected to your sound bar.

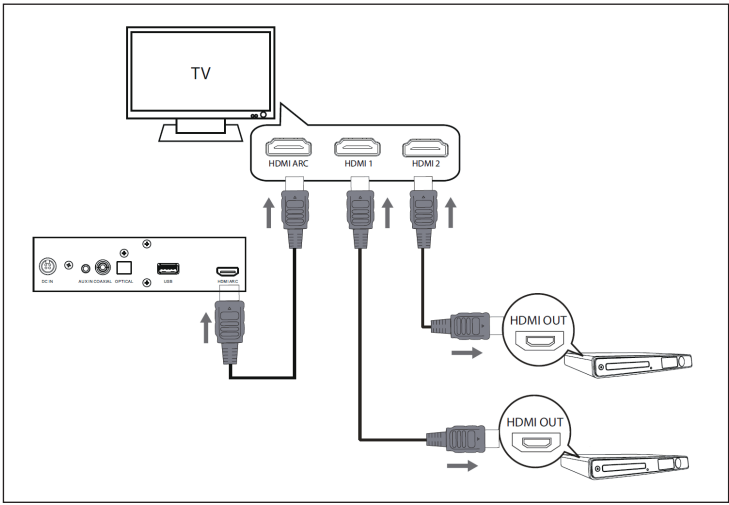

- To do so, plug HDMI cable (not supplied) to the HDMI 1 or HDMI 2 jack on the back of the TV and the other end into the HDMI OUT jack on your audio device, such as DVD player, Blu-Ray player, games console.

- Then plug one end of a second HDMI cable (not supplied) to the HDMI ARC of the TV and the other end into the soundbar's HDMI ARC.
- Repeatedly press the SOURCE on the unit or HDMI on RC to select the input source to HDMI.
- Start playing on your device. The sound of your device is broadcast on speakers of the sound bar and the image appears on the TV screen.

Digital Inputs Connection

Connecting DVD player/TV outputs to digital inputs from the sound board.

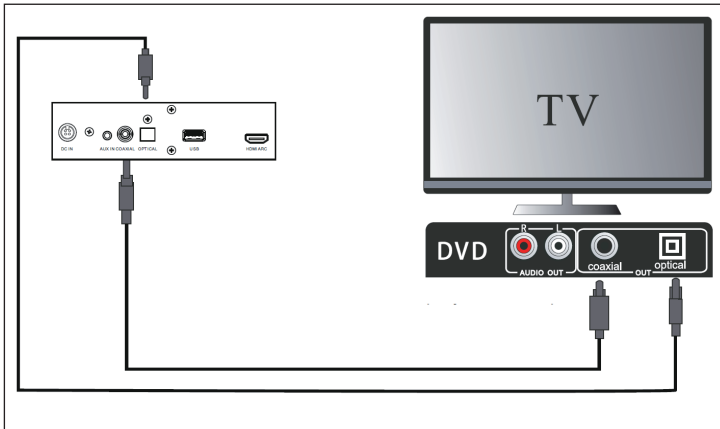

- Remove the protective cap of the OPTICAL socket. Use the optical cable (not supplied) to connect the OPTICAL output socket from the DVD player/TV with the input socket from the sound board.
- Use the COAXIAL cable (not supplied) to connect the COAXIAL output socket from the DVD player/TV with the input socket from the sound board.

Note: If there is no sound coming out of the sound board and the indicator lights up make sure that the audio setting of your source player(e.g.DVD player, game player, TV) is set to PCM with COAXIAL input. If there is no sound output and the OPTICAL indicator lights up, ensure that the audio setting of the input source(e.g.TV,game console, DVD player, TV) is set to PCM with OPTICAL input.

Analogue Inputs Connection

Connecting DVD player/TV outputs to analogue inputs from the sound board.

- Use a 3.5mm line in to RCA audio cable to connect the DVD player/TV outputs with the AUX input socket from the sound board.

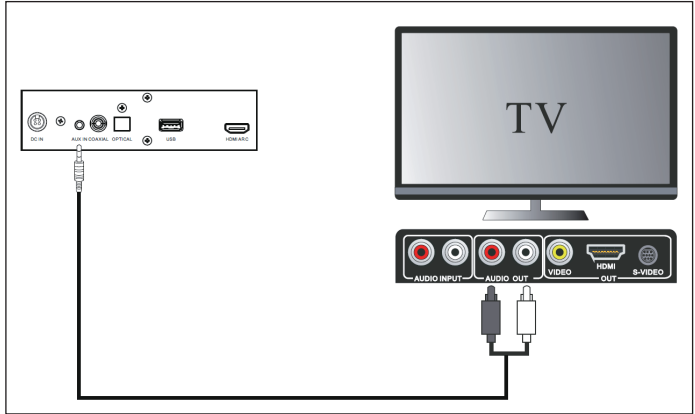

- Use a 3.5mm line-in cable (not supplied) to connect the DVD player/TV outputs with the AUDIO input socket from the sound board.

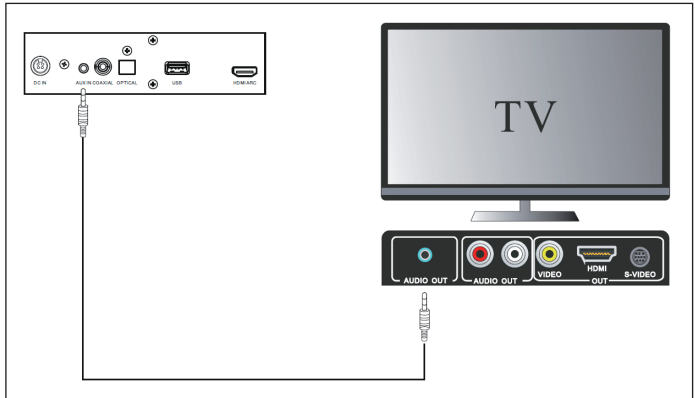

Standby/ON

When you connect the unit for the first time to the mains socket, the unit will automatically switch on.

- Press the power button on the remote control or press and hold the power button on the unit to switch the main unit to STANDBY mode, the POWER indicator will illuminate red.
- Press the power button on the remote control or press the back to ON mode.
- Disconnect the mains plug from the mains socket if you want to switch OFF the unit completely.

Selecting the Play Mode

Press the power button repeatedly on the unit to switch between BT, USB, OPTICAL, OPTICAL, AUX IN and HDMI. Alternatively press the corresponding buttons on the remote control to select the desired source.

Note: If there is no signal, the unit will automatically switch off within 19 minutes to save energy.

Adjust the Volume

- Press the VOL +/- buttons to adjust the volume.
- If you want to turn off the sound, press the MUTE button on the remote control. Press the MUTE button again or press the VOL +/- button to resume normal listening.

Note: If you adjust the volume to above 26 then power off, when you power on again, the volume will automatically be restored to the factory setting.

Selecting the Sound Effect

The default Sound Effect is MUSIC. While playing, press EQ button on the remote control to switch sound effect. The options are NEWS, NORMAL and MUSIC.

AUX IN/COAXIAL/OPTICAL OPERATION

1. Press the Power button repeatedly on the unit or alternatively press the AUX/COAX/OPTI buttons on the remote control to select your desired source.
2. Operate your audio device directly for playback features.
3. Press the VOL +/- button to adjust the volume to your desired level.

BT FUNCTIONS

You can listen to tracks from a media device if it is connected to the unit via BT. You need to pair your BT device with this unit before you connect them for the first time.

General Notes

- The operational range between this unit and a BT device is approximately 8 metres (without any object between the BT device and the unit).
- Before you connect a BT device to this unit, ensure that you know the device's capabilities.
- Any obstacle between this unit and the BT device can reduce the operational range.
- If the signal strength is weak, your BT device may disconnect, but it will re-enter automatically into pairing mode.

Pairing

1. During ON mode, press the BT button on the remote control to select the BT mode. If the unit is not paired to any BT device, the system enters automatically into pairing mode; or you need to press and hold the BT button to start pairing.
2. Activate the BT function on your device and select the search mode. "Areal Bar 355" will appear on your BT device.
3. Select "Areal Bar 355" in the pairing list. If pairing was successful, this is shown in the display.

Notes on Pairing

- If there is already an existing connection, press and hold button on the remote control to re-activate the pairing mode. The existing connection will be interrupted.
- The unit will also be disconnected when your device is moved beyond the operational range.
- If you want to reconnect your device to this unit, place it within the operational range.
- If the device is moved beyond the operational range, when it is brought back, please check if the device is still connected to the unit.
- If the connection is lost, follow the above instructions to pair your device again to this unit.

USB CHARGING

You can plug a USB cable (not supplied) in USB socket to charge the mobile device. Output voltage and current is 5V/500mA. (Note: All devices for USB charging are not guaranteed)

Note: This device is equipped with an energy saving mode: if no signal is given during 19 device will switch automatically into standby mode in order to save energy (ERP 2 standard). Please note that low volume setting in the audio source may be recognized as "no audio signal": this will affect the capability of signal detection from the device and can also originate an automatic switch into standby mode. If this happens please reactivate the audio signal transmission or increase the volume setting on the audio source player (MP3 player, etc.), to resume playback. Please contact the local service centre if the problem remains.

CLEANING AND CARE

- Ensure the unit is fully unplugged from the power supply before cleaning.
- Do not use any type of abrasive pad or abrasive cleaning solutions as these may damage the unit's surface.
- Do not use liquids to clean the unit.

TROUBLESHOOTING

Problem	Possible cause and suggested solution
No power	<ul style="list-style-type: none"> • Ensure that the mains cable is connected securely. • Make sure that the unit is switched on.
The remote control does not function	<ul style="list-style-type: none"> • Use the remote control near to the unit. • Point the remote control at the remote-control sensor on the unit. • Replace the batteries in the remote control with new ones. • Remove any obstacles between the remote control and the unit.
Loud hum or noise is heard	<ul style="list-style-type: none"> • The plugs and sockets are dirty. Wipe them with a cloth slightly moistened with an appropriate non-abrasive cleaning solution.
The unit does not respond when pressing any buttons	<ul style="list-style-type: none"> • The unit may freeze up during use. Switch off and then switch on the unit again at the mains socket to reset it.
No Sound	<ul style="list-style-type: none"> • Make sure that the unit is not muted. Press MUTE or VOL + to resume normal listening. • Ensure that the audio setting of the input source (e.g. TV, game console, DVD player, etc.) is set to PCM mode while using Optical connection.

Problem	Possible cause and suggested solution
I can't find the BT name of this unit on my BT device	<ul style="list-style-type: none"> • Ensure that the unit is switched on. • Ensure that the BT function is activated on your BT device. • The unit has a BT function that can receive a signal within 8 metres. Keep a distance within 8 metres both devices.
The unit switches off automatically during playing	<ul style="list-style-type: none"> • Please increase the volume level on your input source player like DVD player/TV ect.

HINTS ON DISPOSAL



According to the European waste regulation 2012/19/ EU this symbol on the product or on its packaging indicates that this product may not be treated as household waste. Instead it should be taken to the appropriate collection point for the recycling of electrical and electronic equipment. By ensuring this product is disposed of correctly, you will help prevent potential negative consequences for the environment and human health, which could otherwise be caused by inappropriate waste handling of this product. For more detailed information about recycling of this product, please contact your local council or your household waste disposal service.

Your product contains batteries covered by the European Directive. 2006/66/EC, which cannot be disposed of with normal household waste. Please check local rules on separate collection of batteries. The correct disposal of batteries helps prevent potentially negative consequences on the environment and human health.

DECLARATION OF CONFORMITY



Producer:

Chal-Tec GmbH, Wallstraße 16, 10179 Berlin, Germany.

This product is conform to the following European Directives:

- 2014/35/EU (LVD)
- 2011/65/EU (RoHS)
- 2014/53/EU (RED)

The complete declaration of conformity of the manufacturer can be found at the following link:

<https://use.berlin/10032918>

Chère cliente, cher client,

Toutes nos félicitations pour l'acquisition de ce nouvel appareil. Veuillez lire attentivement et respecter les instructions de ce mode d'emploi afin d'éviter d'éventuels dommages. Nous ne saurions être tenus pour responsables des dommages dus au non-respect des consignes et à la mauvaise utilisation de l'appareil. Scannez le QR-Code pour obtenir la dernière version du mode d'emploi et à d'autres informations concernant le produit:



SOMMAIRE

Consignes de sécurité	40
Aperçu de l'appareil	42
Télécommande	43
Montage mural	45
Mise en marche et utilisation	47
Fonctions bt	52
Recharge par usb	53
Nettoyage et entretien	54
Résolution des problèmes	54
Informations sur le recyclage	55
Déclaration de conformité	56

FICHE TECHNIQUE

Numéro d'article	10032918, 10032919
Alimentation	220-240 V ~ 50/60 Hz

CONSIGNES DE SÉCURITÉ

- Lisez attentivement ce mode d'emploi avant d'utiliser l'appareil et conservez-le pour vous y référer ultérieurement.
- Assurez-vous de fournir le mode d'emploi à l'acheteur si vous revendez l'appareil.
- Vérifiez que la tension de votre prise de courant correspond à celle indiquée sur la plaque signalétique de l'appareil.
- Après le déballage, vérifiez que l'appareil n'a subi aucune avarie de transport.
- N'utilisez jamais l'appareil s'il ne fonctionne pas normalement ou s'il a été endommagé de quelque manière que ce soit. Éteignez l'appareil, débranchez le câble d'alimentation de la prise et contactez le service clientèle.
- Placez l'appareil sur une surface plane et stable qui ne soit exposée à aucune vibration.
- Ne placez jamais l'appareil sur des surfaces inégales ou instables, car cela pourrait entraîner son renversement ou sa chute.
- La prise de courant que vous utilisez doit se situer près de l'appareil et facilement accessible.
- Si vous n'êtes pas sûr de vous pour l'installation, le fonctionnement ou la sécurité de l'appareil, contactez le service client.
- N'exposez pas l'appareil à des températures extrêmes. Installez l'appareil à une distance de sécurité des radiateurs et des cuisinières à gaz ou électriques.
- N'exposez pas l'appareil à la lumière directe du soleil.
- Ne placez pas d'objets ou d'objets chauds avec une flamme nue, comme des bougies ou des veilleuses, sur ou à proximité de l'appareil. Les températures élevées peuvent faire fondre le plastique et provoquer un incendie.
- Pour réduire le risque d'électrocution, n'exposez jamais l'appareil à la pluie, à l'humidité ou aux éclaboussures et ne placez pas dessus des objets remplis de liquide, tels que des vases.
- Si du liquide pénètre à l'intérieur de l'appareil, des dommages graves peuvent en résulter. Éteignez immédiatement l'appareil, débranchez le câble d'alimentation de la prise et contactez le service clientèle.
- Veillez à ne pas obstruer les orifices de ventilation de l'appareil avec des objets tels que des journaux, des nappes, des rideaux, etc. Cela peut entraîner une surchauffe de l'appareil, ce qui pourrait l'endommager et / ou réduire sa durée de vie.

- Ne placez pas l'appareil dans une étagère de bibliothèque, un placard encastré ou tout autre espace confiné, car il nécessite une ventilation adéquate.
- Débranchez toujours l'appareil du secteur avant de connecter / déconnecter ou de déplacer tout autre équipement.
- Débranchez le câble d'alimentation de l'appareil avant un orage.
- Assurez-vous que tous les branchements électriques (y compris la fiche d'alimentation, les rallonges et les connecteurs) sont effectués correctement, conformément aux instructions du fabricant.
- Manipulez la plaque de verre et / ou les portes de l'appareil avec précaution.
- N'utilisez pas de supports de fortune et ne fixez jamais les pieds avec des vis à bois. N'utilisez que des trépieds ou des supports recommandés par le fabricant et installez-les conformément au mode d'emploi.
- N'utilisez pas de chaînes stéréos personnelles ou de radios pour assurer la sécurité dans la circulation.
- N'écoutez pas votre musique à fort volume au casque car cela pourrait endommager définitivement votre audition.
- Ne laissez pas l'appareil sans surveillance lorsqu'il est allumé, sauf s'il est clairement mentionné dans le mode d'emploi que l'appareil est adapté à une utilisation sans surveillance, ou à rester en veille. Éteignez l'appareil et débranchez le câble d'alimentation pour l'éteindre complètement. Assurez-vous que tous les utilisateurs de l'appareil connaissent son fonctionnement. Avec les personnes aux fonctions physiques, sensorielles ou mentales réduites, il peut être nécessaire de prendre des mesures de protection particulières.
- Quand il s'agit d'appareils électriques, jouez la sécurité et ne prenez aucun risque inutile.
- Veillez à ne pas placer les pieds de l'appareil sur le câble d'alimentation, car son poids pourrait endommager le câble et constituer un danger pour la sécurité.
- Posez le câble d'alimentation de telle manière qu'il ne risque pas de faire trébucher et qu'il ne soit pas exposé à une chaleur extrême ou à une usure excessive.

Interférences électromagnétiques

Ne placez aucun autre appareil à proximité car cela pourrait provoquer des interférences électromagnétiques. Si un autre appareil est à proximité, cela peut provoquer des bruits parasites.

APERÇU DE L'APPAREIL

Face avant

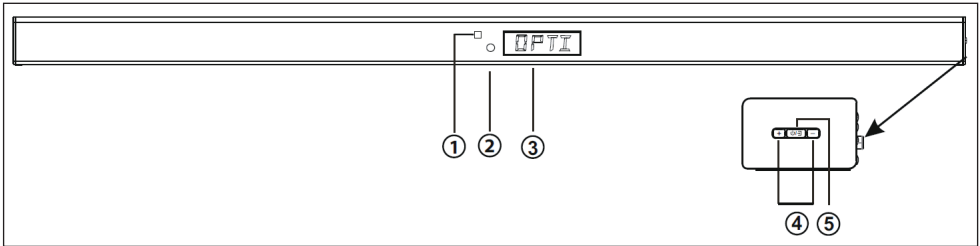

Dos de l'appareil

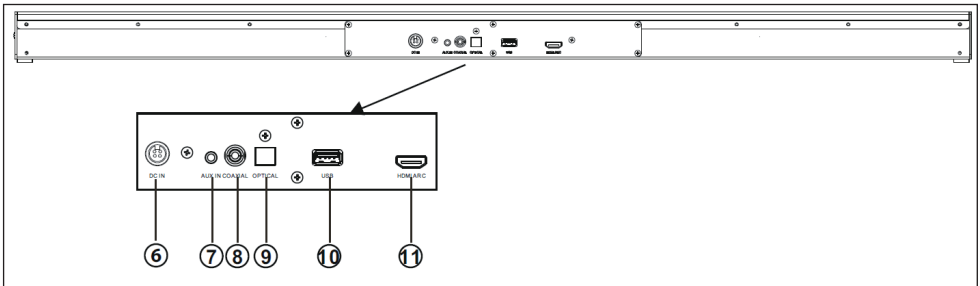

1	Capteur de la télécommande	7	Prise AUX IN
2	Témoin de marche (veille & marche)	8	Prise COAXIAL
3	Écran LED	9	Prise optique
4	VOL+/ VOL-	10	Pour connecter des appareils USB et pour recharger un téléphone mobile
5	Bouton de marche/arrêt (appuyer et maintenir). Appuyez brièvement pour changer de source	11	Prise HDMI ARC
6	Prise DC IN		

TÉLÉCOMMANDE

- 1 Bouton de Marche / Arrêt. Pour basculer entre marche et veille.
- 2 Appuyez pour sélectionner un effet sonore prédéfini. L'effet par défaut est „Musique“ ; appuyez pour passer aux nouvelles, à „Normal“ et à „Musique“.
- 3 Appuyez pour couper / réactiver le son
- 4 Appuyez pour augmenter / diminuer le volume
- 5 Appuyez pour démarrer / interrompre la lecture en mode BT ou USB. Maintenez la touche pour changer entre VOL1 et VOL2 dans ARC / COAXIAL / OPT. VOL1 est le mode de volume faible, VOL2 est le mode de volume élevé
- 6 Appuyez pour sélectionner la piste précédente / suivante dans les modes BT et USB
- 7 Appuyez sur la touche BT pour passer du mode audio au mode BT. Appuyez sur la touche et maintenez-la pour activer l'appairage et associer / déconnecter des appareils.
- 8 Appuyez plusieurs fois sur cette touche pour basculer entre les modes USB et AUX
- 9 Appuyez sur cette touche pour passer de la source audio à OPTICAL et COAXIAL
- 10 Appuyez sur cette touche pour passer de la source audio au HDMI.

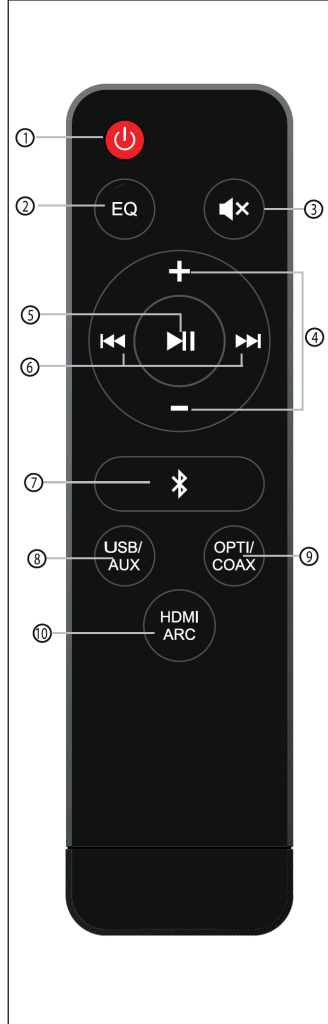

Installation des piles de la télécommande

- 1 Déverrouillez le couvercle du compartiment des piles et faites-le glisser vers l'arrière pour accéder au compartiment des piles.
- 2 Insérez deux piles AAA. Assurez-vous que les repères respectifs (+) et (-) à l'extrémité de la pile correspondent aux repères du compartiment à piles.
- 3 Fermez le couvercle du compartiment des piles.

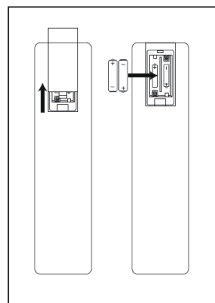

Portée de la télécommande

- Le capteur de télécommande situé à l'avant de l'appareil répond aux commandes envoyées par la télécommande jusqu'à une distance de 5 mètres et à un angle d'incidence maximal de 60°.
- La portée de la télécommande peut être raccourcie en fonction de conditions de lumière médiocres

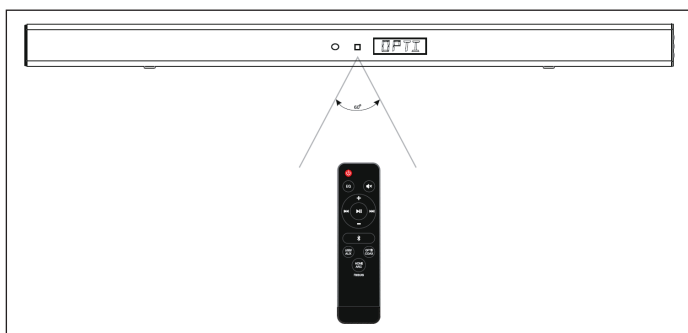

MONTAGE MURAL

L'installation ne doit être effectuée que par du personnel qualifié. Une pièce montée de façon incorrecte peut entraîner des dégâts graves et / ou des blessures (si vous prévoyez d'installer l'appareil vous-même, vous devez d'abord inspecter le mur à la recherche de conduites et de lignes électriques). Les supports fournis ne conviennent que pour les murs verticaux en pierre solide, en béton massif, en bois massif ou en lattes de bois massif. Il est de votre responsabilité de vous assurer que le mur peut supporter tout le poids de l'appareil. Des outils supplémentaires (non inclus) sont requis pour l'installation. Ne serrez pas trop les vis. Conservez le mode d'emploi pour une utilisation future.

(1) Accessoires de fixation

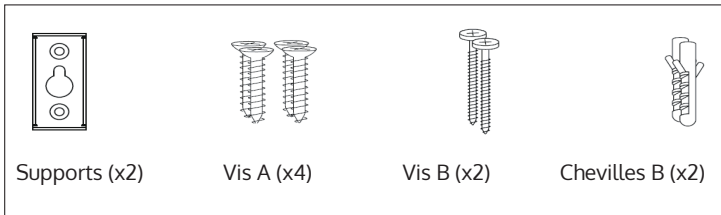

(2) perçages, chevilles d'installation B (x2), vis B (x2)

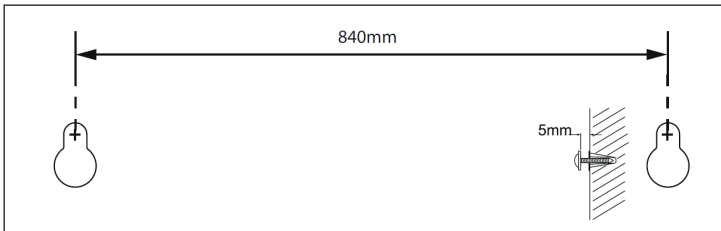

(3) Installation des vis A

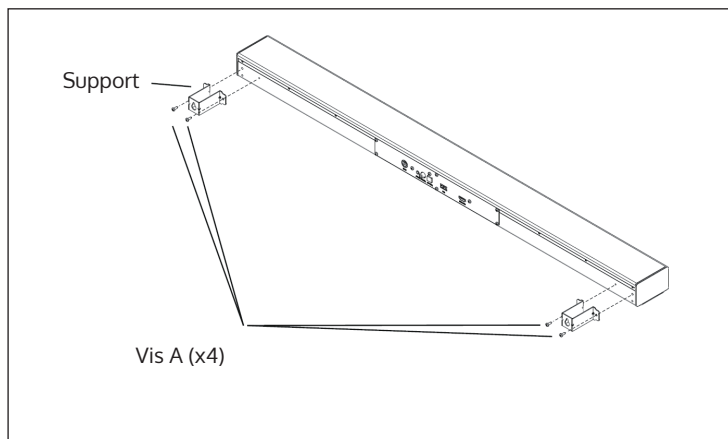

(4) Accrochage de l'appareil

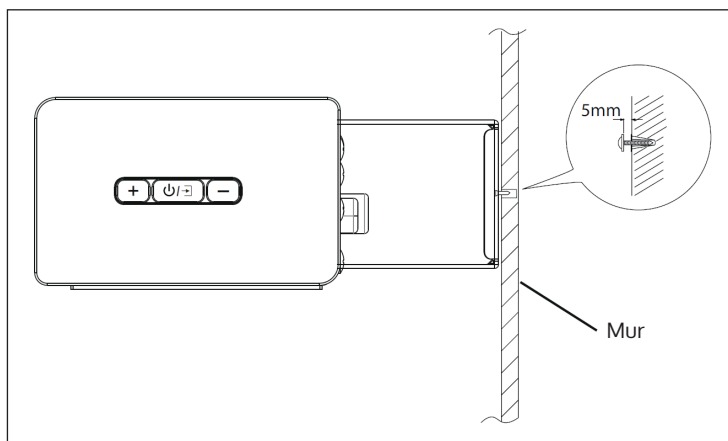

MISE EN MARCHÉ ET UTILISATION

Branchement électrique

- Assurez-vous que la tension de la prise de courant correspond à la tension indiquée sur la plaque signalétique de l'appareil. Sinon, l'appareil pourrait être endommagé.
- Avant de brancher le câble d'alimentation sur la prise secteur, vérifiez que toutes les autres connexions ont été effectuées avec succès.
- Connectez l'extrémité étroite du câble d'alimentation au Connecteur DC IN à l'arrière de l'appareil et branchez le câble d'alimentation dans une prise murale.
- Débranchez le câble d'alimentation de la prise si vous n'utilisez pas l'appareil pendant une période prolongée.

Etablissement de la connexion HDMI

Avec les téléviseurs compatibles HDMI-CEC et ARC

En connectant l'appareil à un câble HDMI-CEC et ARC (Audio Return Channel) compatible, vous pouvez profiter du son du téléviseur via votre appareil sans câble audio supplémentaire

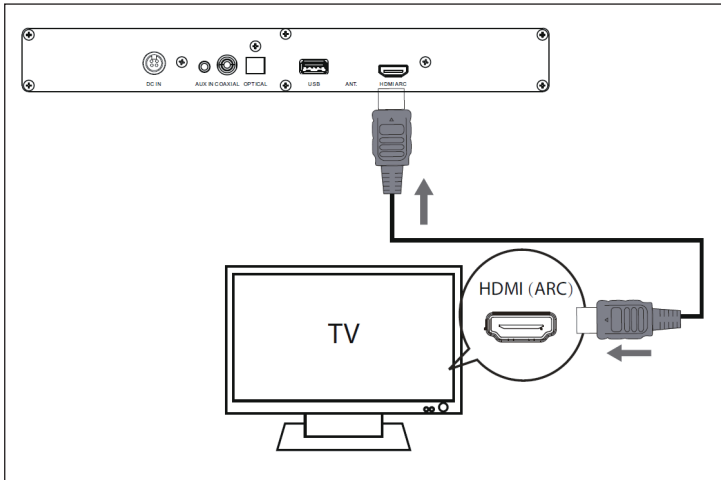

- Utilisez un câble HDMI prenant en charge la fonction ARC (non fourni) pour connecter votre appareil au connecteur HDMI ARC du téléviseur. Pour trouver l'emplacement exact du port HDMI ARC de votre téléviseur, reportez-vous à son mode d'emploi.
- Activez les fonctions HDMI-CEC et ARC sur votre téléviseur.
- Appuyez plusieurs fois sur le bouton SOURCE de l'appareil ou de la télécommande pour sélectionner HDMI comme source d'entrée. Une fois la connexion établie, vous pouvez régler le volume avec la télécommande du téléviseur.

Remarque : Si votre téléviseur ne dispose pas de HDMI-CEC et d'ARC, vous devez connecter un câble audio pour lire le son du téléviseur via l'appareil.

Profiter du son et de l'image

Vous pouvez profiter à la fois de l'image et du son d'un appareil connecté à la barre de son

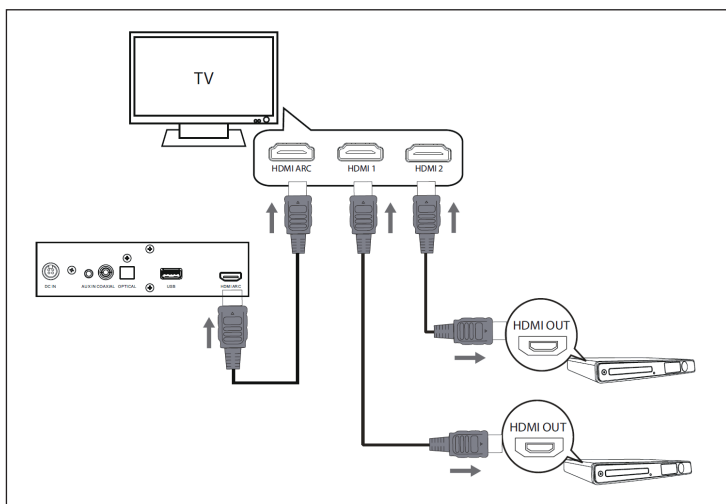

- Insérez le câble HDMI (non fourni) dans le port HDMI 1 ou HDMI 2 à l'arrière du téléviseur et l'autre extrémité du câble dans le port HDMI OUT de vos périphériques audio, tels que les lecteurs DVD et Blu-ray. Lecteur, console de jeu, etc.

- Branchez l'extrémité d'un deuxième câble HDMI (non fourni) dans le port HDMI ARC du téléviseur et l'autre extrémité dans le port HDMI ARC de votre enceinte.
- Appuyez plusieurs fois sur la touche SOURCE de l'appareil ou sur la télécommande HDMI pour sélectionner „HDMI” comme source d'entrée.
- Lancez la lecture sur le périphérique connecté. Les haut-parleurs de la barre de son joueront le son et l'image apparaîtra sur l'écran du téléviseur.

Entrée numérique

Branchez une sortie lecteur DVD / télévision sur les entrées numériques de la barre de son.

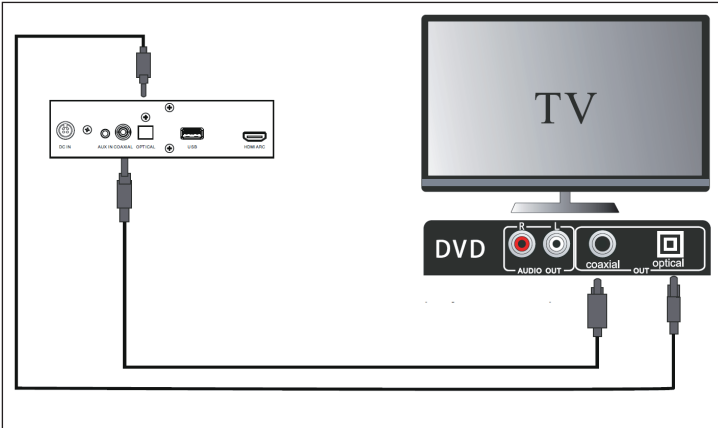

- Retirez le capuchon de protection du connecteur OPTICAL. Connectez la sortie OPTICAL du lecteur / téléviseur DVD avec un câble à fibre optique (non fourni) à l'entrée OPTICAL de la barre de son.
- Connectez la sortie COAXIAL du lecteur DVD / téléviseur avec le câble COAXIAL (non fourni) à l'entrée COAXIAL de la barre de son..

Remarque : Si la barre de son ne contient aucun son et que le témoin s'allume, vérifiez que le paramètre audio de votre appareil source (lecteur DVD, console de jeu, téléviseur, par exemple) est réglé sur PCM avec entrée COAXIAL. S'il n'y a pas de son en sortie et que le témoin „Optical” s'allume, assurez-vous que le paramètre audio de l'appareil source (lecteur DVD, console de jeu, téléviseur, par exemple) est réglé sur PCM avec l'entrée OPTICAL.

Etablissement d'une connexion analogique

Branchez une sortie lecteur DVD / TV sur les sorties analogiques de la barre de son

- Utilisez un câble RCA de 3,5 mm (non fourni) pour connecter la sortie du lecteur DVD / téléviseur aux entrées AUX de la barre de son.

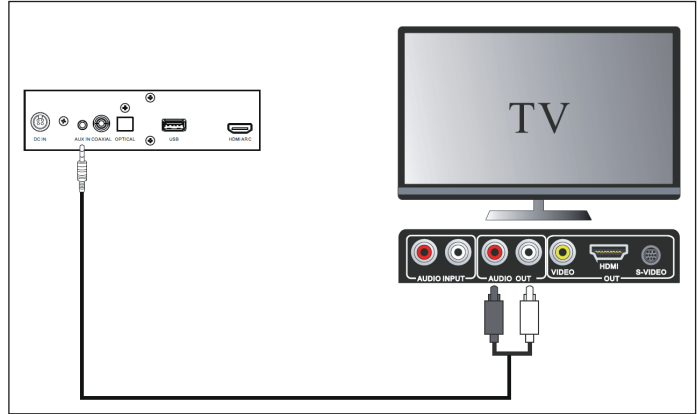

- Utilisez un câble RCA de 3,5 mm (non fourni) pour connecter la sortie du lecteur DVD / téléviseur aux entrées AUDIO de la barre de son.

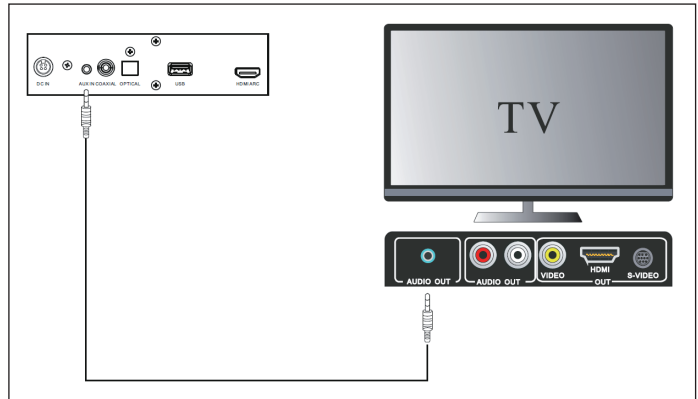

Veille / marche

La première fois que vous branchez le câble d'alimentation de l'appareil sur une prise secteur, la barre de son s'allume automatiquement.

- Appuyez sur le bouton marche / arrêt de la télécommande / de l'appareil pour mettre la barre de son en mode veille. Le voyant d'alimentation s'allume en rouge.
- Appuyez à nouveau sur le bouton de marche / arrêt de la télécommande / de l'appareil pour allumer l'appareil.
- Débranchez le câble d'alimentation de la prise si vous souhaitez éteindre complètement l'appareil.

Choix du mode de lecture

Appuyez plusieurs fois sur la touche de sélection pour choisir parmi BT, USB, OPTICAL, AUX IN ou HDMI. Vous pouvez également appuyer sur la touche correspondante de la télécommande pour sélectionner la source souhaitée

Remarque : Si aucun signal n'est reçu, l'appareil s'éteint automatiquement au bout de 19 minutes pour économiser de l'énergie.

Réglage du volume

- Pour régler le volume, appuyez sur les boutons VOL +/-.
- Pour couper le volume, appuyez sur la touche MUTE de la télécommande. Appuyez à nouveau sur la touche MUTE ou appuyez sur les touches VOL +/- pour rétablir le volume

Remarque: si vous avez réglé un volume supérieur à 26 et que vous éteignez l'appareil, l'appareil se remettra automatiquement au niveau de volume par défaut au prochain démarrage.

Sélection d'effets sonores

L'effet par défaut est „MUSIC“. Pendant la lecture, appuyez sur la touche EQ de la télécommande pour modifier l'effet sonore. Les choix sont „NEWS“, „NORMAL“ et „MUSIC“.

AUX IN/COAXIAL/OPTICAL

- 1 Appuyez plusieurs fois sur la touche d sélection de l'appareil ou appuyez sur les touches AUX / COAX / OPTI de la télécommande pour sélectionner la source souhaitée.
- 2 Utilisez votre appareil directement pour la lecture.
- 3 Appuyez sur les boutons VOL +/- pour régler le volume souhaité.

FONCTIONS BT

Vous pouvez connecter un appareil à la barre de son en BT. Une fois l'appareil connecté, la musique peut être lue par la barre de son.

Consignes générales

- La portée maximale entre la barre de son et votre appareil BT externe est de 8 mètres (en l'absence d'obstacles entre le périphérique BT et la barre de son).
- Assurez-vous de connaître les fonctions de la barre de son avant de connecter un appareil BT à celle-ci.
- La distance entre la barre de son et votre appareil BT externe peut être réduite par des obstacles entre les appareils.
- Si la force du signal est faible, la connexion BT peut être perdue. Dès que la force du signal s'améliore, l'appareil se reconnecte automatiquement.

Etablissement d'une connexion

- 1 Lorsque l'appareil est allumé, appuyez sur la touche BT de la télécommande pour sélectionner le mode BT. Si l'appareil n'est pas associé à un périphérique BT, il recherche automatiquement les périphériques à proximité. Pour commencer l'appariement, appuyez sur le bouton BT et maintenez-le.
- 2 Activez la fonction BT sur votre appareil externe et démarrez la fonction de recherche. La liste des appareils disponibles affiche alors „Areal Bar 355“.
- 3 Sélectionnez „Areal Bar 355“ pour l'appariement. Si l'appariement a réussi, l'écran vous en informe.

Conseils pour l'établissement d'une connexion

- S'il existe déjà une connexion BT, appuyez sur le bouton BT de la télécommande et maintenez-le pour réactiver le mode d'appairage. La connexion existante est interrompue.
- La connexion BT est interrompue lorsque le périphérique externe est hors de portée.
- Si vous souhaitez restaurer la connexion BT, faites attention à garder le périphérique externe à portée.
- Si un périphérique externe est emmené hors de portée, puis que vous revenez à portée de l'enceinte, vérifiez que le périphérique s'est reconnecté à la barre de son.
- Suivez les instructions ci-dessus si la connexion BT est perdue pour la restaurer.

RECHARGE PAR USB

Vous pouvez brancher un câble USB (non fourni) sur le port USB de la barre de son pour charger un appareil mobile. Le courant de sortie et la tension sont de 5 V / 500 mA. (Remarque : il n'y a aucune garantie que tous les appareils puissent être chargés sur le port USB).

Remarque : L'appareil dispose d'un mode d'économie d'énergie : Si aucun signal n'est reçu dans les 19 minutes, l'appareil passe automatiquement en mode veille pour économiser de l'énergie (norme ERP 2). Il peut arriver que le réglage du volume via la source audio soit considéré par la barre de son comme „absence de signal“: cela peut affecter la capacité de l'appareil à détecter le signal, ce qui peut entraîner le passage automatique de la barre de son en mode veille. Dans ce cas, réactivez la transmission du signal audio ou augmentez le volume de la source audio pour reprendre la lecture. Contactez le service clientèle si le problème persiste.

NETTOYAGE ET ENTRETIEN

- Assurez-vous que le câble d'alimentation de l'appareil est débranché avant de le nettoyer.
- N'utilisez pas d'éponges abrasives ou de solvants pour nettoyer l'appareil car cela pourrait endommager la surface de l'appareil.
- Ne nettoyez pas la surface de l'appareil avec des liquides.

RÉSOLUTION DES PROBLÈMES

Problème	Cause possible et solution
Pas de courant	<ul style="list-style-type: none"> • vérifiez que le câble d'alimentation est correctement branché dans la prise. • vérifiez que l'appareil est allumé.
La télécommande ne fonctionne pas	<ul style="list-style-type: none"> • approchez-vous de l'appareil avec la télécommande. • dirigez la télécommande vers le capteur. • remplacez les piles de la télécommande. • supprimez le cas échéant les obstacles entre l'appareil et la télécommande.
Bourdonnement fort ou émission de bruit	<ul style="list-style-type: none"> • Les fiches et les connexions sont sales. Nettoyer avec une éponge légèrement humide et une solution nettoyante non agressive appropriée.
L'appareil ne réagit pas quand on utilise les touches	<ul style="list-style-type: none"> • L'appareil peut „geler“ pendant l'utilisation. Éteignez l'appareil et débranchez-le pour le réinitialiser.
Pas de son	<ul style="list-style-type: none"> • Vérifiez que le périphérique n'a pas été mis en sourdine. Appuyez sur le bouton MUTE ou VOL + pour reprendre la lecture normale. • Assurez-vous que le réglage audio de la source d'entrée (par exemple, téléviseur, console de jeux, lecteur DVD, etc.) est réglé sur le mode PCM.

Problème	Cause possible et solution
Je ne trouve pas la barre de son dans le liste des appareils BT	<ul style="list-style-type: none"> • vérifiez que la barre de son est allumée. • vérifiez que le BT est activé sur la barre de son et sur l'appareil externe BT • la fonction BT de la barre de son peut recevoir les signaux BT à 8 mètres. Restez à l'intérieur de cette limite de distance.
L'appareil s'éteint automatiquement pendant la lecture	<ul style="list-style-type: none"> • augmentez le volume sur la source audio, comme un lecteur DVD ou un téléviseur par exemple.

INFORMATIONS SUR LE RECYCLAGE



Vous trouverez sur le produit l'image ci-contre (une poubelle sur roues, barrée d'une croix), ce qui indique que le produit se trouve soumis à la directive européenne 2012/19/UE. Renseignez-vous sur les dispositions en vigueur dans votre région concernant la collecte séparée des appareils électriques et électroniques. Respectez-les et ne jetez pas les appareils usagés avec les ordures ménagères. La mise en rebut correcte du produit usagé permet de préserver l'environnement et la santé. Le recyclage des matériaux contribue à la préservation des ressources naturelles.

Ce produit contient des piles qui sont soumises à la directive européenne 2006/66/CE selon laquelle elles ne doivent pas être éliminées avec les ordures ménagères. Renseignez-vous sur les dispositions en vigueur concernant la mise en rebut séparée des piles. La mise en rebut correcte du produit usagé permet de préserver l'environnement et la santé.

DÉCLARATION DE CONFORMITÉ

**Fabricant :**

Chal-Tec GmbH, Wallstraße 16, 10179 Berlin,
Allemagne.

**Ce produit est conforme aux directives
européennes suivantes:**

2014/35/UE (LVD)
2011/65/UE (RoHS)
2014/53/UE (RED)

La déclaration complète de conformité du fabricant
est accessible par le lien suivant :

<https://use.berlin/10032918>

Estimado cliente:

Le felicitamos por la adquisición de este producto. Lea atentamente el siguiente manual y siga cuidadosamente las instrucciones de uso con el fin de evitar posibles daños. La empresa no se responsabiliza de los daños ocasionados por un uso indebido del producto o por haber desatendido las indicaciones de seguridad. Escanee el siguiente código QR para tener acceso al manual de instrucciones más actualizado y a información adicional sobre el producto.



ÍNDICE

Indicaciones de seguridad	58
Visión general del aparato	60
Mando a distancia	61
Montaje en pared	63
Puesta en marcha y uso	65
Función bt	70
Carga a través de usb	71
Limpieza y cuidado	72
Resolución de problemas	72
Indicaciones para la retirada del aparato	73
Declaración de conformidad	74

DATOS TÉCNICOS

Número de artículo	10032918, 10032919
Suministro eléctrico	220-240 V ~ 50/60 Hz

INDICACIONES DE SEGURIDAD

- Lea con detenimiento las instrucciones antes de la puesta en marcha del aparato y consérvelas para consultas posteriores.
- Asegúrese de que si vende el aparato, entregue también el manual de instrucciones.
- Antes de utilizar el aparato, asegúrese de que la tensión de la toma de corriente coincida con la indicada en la placa técnica del aparato.
- Compruebe el aparato tras desembalarlo para detectar posibles daños durante el transporte.
- No utilice el aparato en ningún caso si el aparato presenta problemas en el funcionamiento o si se ha visto dañado de cualquier modo. Apague el aparato y desconecte el enchufe de la toma de corriente y contacte con el servicio de atención al cliente.
- Coloque el aparato en una superficie plana, estable y libre de cualquier vibración.
- No coloque el aparato en ningún caso en superficies inestables, pues podría caerse o volcarse.
- La toma de corriente utilizada debe situarse cerca del aparato y tener fácil acceso.
- En caso de duda sobre la instalación, el uso o la seguridad del aparato, contacte con el servicio de atención al cliente.
- No exponga el aparato a temperaturas extremas. Coloque el aparato a una distancia segura de calefacciones y hornos de gas y eléctricos.
- No exponga el aparato a la radiación solar.
- No coloque ningún objeto caliente ni objetos con llamas abiertas, como velas o candelabros, encima o cerca del aparato. Debido a las temperaturas elevadas, el plástico puede derretirse y provocar un incendio.
- Para reducir el riesgo de descarga eléctrica, nunca exponga el aparato a la lluvia, humedad o salpicaduras ni coloque encima objetos llenos de agua, como jarrones.
- Si se filtra líquido al interior del aparato, podrían causarse daños graves. Apague enseguida el aparato y desconecte el enchufe de la toma de corriente y contacte con el servicio de atención al cliente.
- Asegúrese de que los orificios de ventilación del aparato no estén bloqueados por objetos como periódicos, manteles, cortinas, etc. De lo contrario, puede provocar un sobrecalentamiento del aparato, lo cual lo dañaría y/o reduciría su vida útil.

- No coloque el aparato en una estantería, en un armario empotrado ni en ningún otro lugar cerrado, pues debe garantizarse suficiente ventilación.
- Antes de conectar otros aparatos al aparato o de moverlo, apáguelo y desconecte el enchufe de la toma de corriente.
- Desconecte el enchufe de la toma de corriente antes de una tormenta.
- Asegúrese de que todas las conexiones eléctricas (incluido el enchufe, cables alargadores y alargadores) se hagan correctamente y siguiendo las indicaciones del fabricante.
- Manipule con cuidado la placa de cristal y/o las puertas del aparato.
- No utilice soportes auxiliares y nunca fije las patas con tornillos de madera. Utilice exclusivamente los trípodes o patas recomendados por el fabricante e instálelos conforme al manual de instrucciones.
- No utilice equipos estéreo personales ni radios para garantizar la seguridad de tránsito.
- Si utiliza auriculares, no escuche música a todo volumen, pues podría sufrir daños auditivos permanentes.
- Nunca deje el aparato sin supervisión mientras esté encendido, a menos que en el manual de instrucciones se indique expresamente que el aparato sea adecuado para su uso sin supervisión o que disponga de un modo standby. Apague el aparato y desconecte el enchufe de la toma de corriente para apagarlo por completo. Asegúrese de que todos los usuarios del aparato sepan cómo funciona. En caso de personas con discapacidades físicas, sensoriales o mentales, puede ser necesario tomar medidas de protección especiales.
- En caso de los dispositivos eléctricos, vaya a lo seguro y no tome ningún riesgo innecesario.
- Asegúrese de que las patas del aparato no se coloquen sobre el cable de alimentación, pues el aparato dañaría el cable y representaría un riesgo de seguridad.
- Coloque el cable de tal manera que nadie pueda tropezar y que no se vea expuesto al calor o desgaste extremo.

Interferencias electromagnéticas

No coloque ningún otro aparato cerca del aparato, pues podría producir interferencias electromagnéticas. Si se encuentra otro dispositivo cerca, podría estar expuesto a ruidos de fondo.

VISIÓN GENERAL DEL APARATO

Parte delantera:

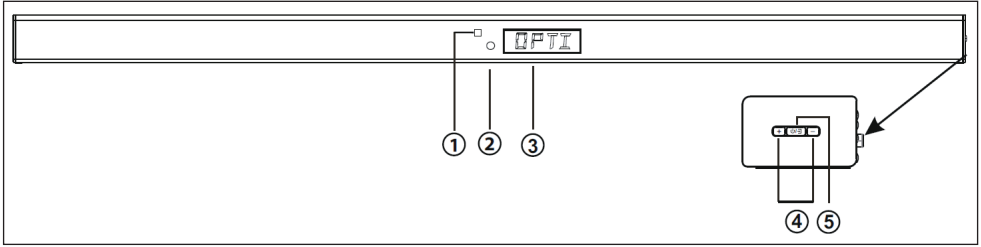

Parte trasera:

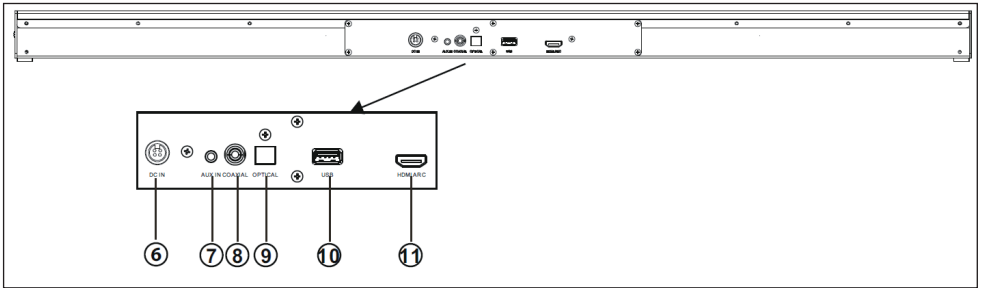

1	Sensor del mando a distancia	7	Conexión AUX IN
2	Indicador de funcionamiento (Standby y ON)	8	Conector COAXIAL
3	Monitor LED	9	Conexión óptica
4	VOL+ / VOL-	10	Para conectar dispositivos USB y para cargar teléfonos móviles
5	Botón on/off (mantener pulsado). Para cambiar la fuente, pulsar.	11	Conexión HDMI ARC
6	Conexión DC IN		

MANDO A DISTANCIA

- 1 Botón on/off. Cambiar entre standby y encendido
- 2 Pulse para seleccionar un efecto de sonido predeterminado. El valor predeterminado es „MUSIC“; pulsar para cambiar a „News“, „normal“ y „Music“.
- 3 Pulsar para silenciar/reactivar el sonido.
- 4 Pulsar para aumentar/reducir el volumen
- 5 Pulsar para iniciar/pausar la reproducción en modo BT y USB. Mantener pulsado para cambiar en ARC/COAXIAL/OPT entre VOL1 y VOL2. VOL1 es el modo de volumen más bajo, VOL2 es el modo de sonido alto
- 6 Pulsar para seleccionar la pista siguiente/anterior en modo BT y USB.
- 7 Pulse el botón BT para pasar del modo audio a BT. Mantenga pulsado el botón para activar la función de sincronización y conectar/interrumpir la conexión de los dispositivos conectados.
- 8 Pulse varias veces el botón para cambiar entre el modo USB y AUX.
- 9 Pulse este botón para cambiar de la fuente de audio a OPTICAL y COAXIAL
- 10 Pulse este botón para cambiar de la fuente de audio a HDMI.

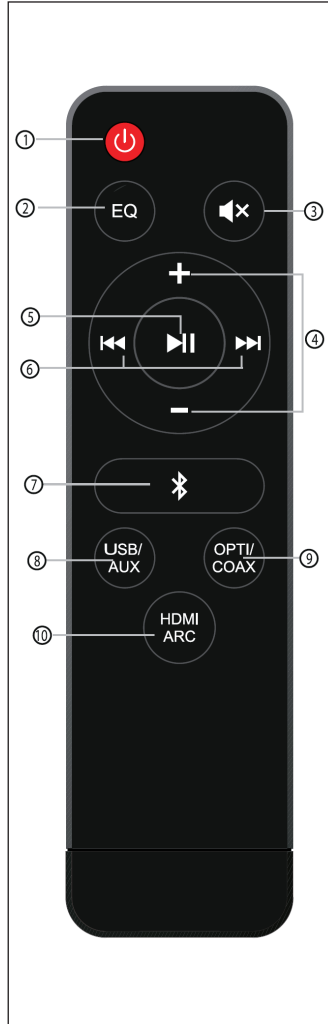

Colocación de las pilas en el mando a distancia:

- 1 Desbloquee la tapa del compartimento de las pilas y deslícelo hacia atrás para acceder al compartimento.
- 2 Introduzca dos pilas del tipo AAA. Asegúrese de que las marcas (+) y (-) situadas en el extremo de las pilas coincidan con las marcas del compartimento.
- 3 Cierre el compartimento de las pilas.

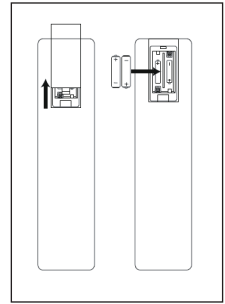

Alcance del mando a distancia

- El sensor del mando a distancia situado en la parte delantera del aparato reacciona hasta una distancia de 5 metros y un grado máximo de incidencia de 60 °C de los comandos enviados desde el mando.
- El alcance del mando a distancia puede acortarse debido a malas condiciones lumínicas.

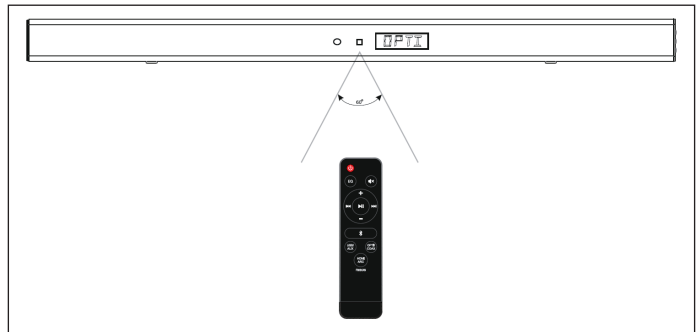

MONTAJE EN PARED

La instalación solo puede realizarse por parte de personal cualificado. Un montaje incorrecto del aparato puede provocar daños personales y materiales graves (si decide instalar usted mismo el aparato, debe comprobar la pared por si existen tuberías o cables eléctricos). Los soportes incluidos en el paquete solo son adecuados para paredes verticales de piedra, madera, listones u hormigón macizos. Dentro de su responsabilidad se encuentra garantizar que la pared pueda soportar todo el peso del aparato. Herramientas adicionales (no incluidas en el envío) necesarias para la instalación. No apriete demasiado los tornillos. Conserve el manual de instrucciones para usos posteriores.

(1) Accesorio de fijación

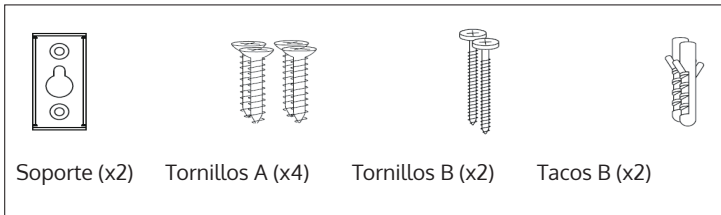

(2) Orificios, tacos de instalación B (x2), tornillos B (x2)

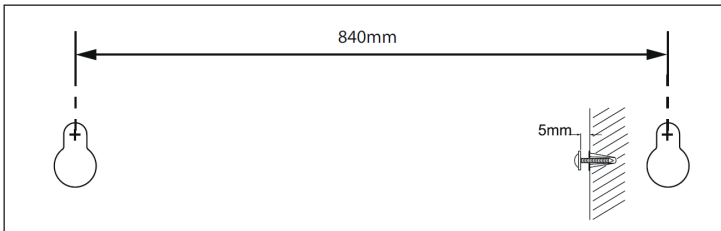

(3) Instalación tornillos A

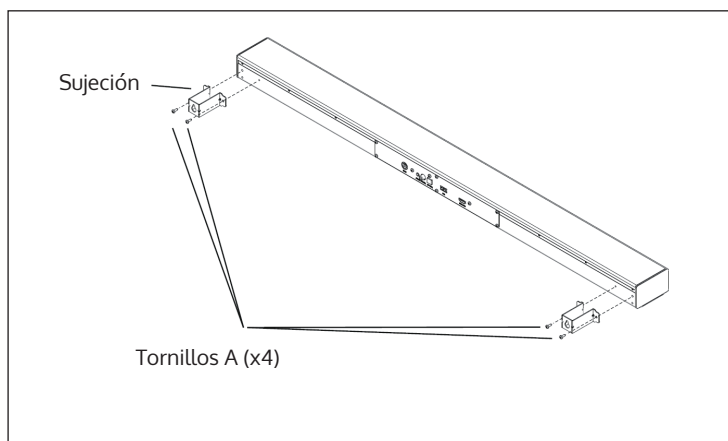

(4) Colgar aparato

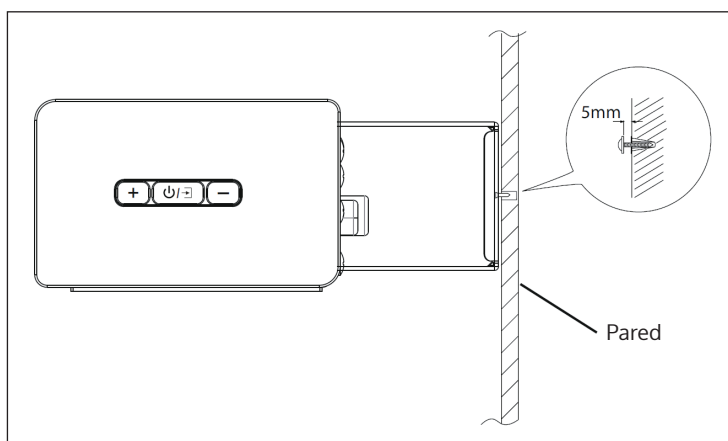

PUESTA EN MARCHA Y USO

Conectar el suministro eléctrico

- Asegúrese de que la tensión de la toma de corriente coincida con la indicada en la placa técnica del calefactor. De lo contrario, podría averiar el aparato.
- Antes de la conexión del enchufe a la toma de corriente, compruebe que todas las conexiones se hayan realizado correctamente.
- Conecte el extremo estrecho del cable de alimentación a la toma DC IN de la parte trasera del aparato y el enchufe, a la toma de corriente.
- Desconecte el enchufe si no lo utiliza durante un periodo de tiempo prolongado.

Establecer la conexión HDMI

Con televisores compatibles HDMI-CEC y ARC

Si conecta el aparato a una toma compatible HDMI-CEC y ARC (Audio Return Channel), puede reproducir el sonido del televisor a través de su aparato sin necesidad de utilizar un cable de audio adicional.

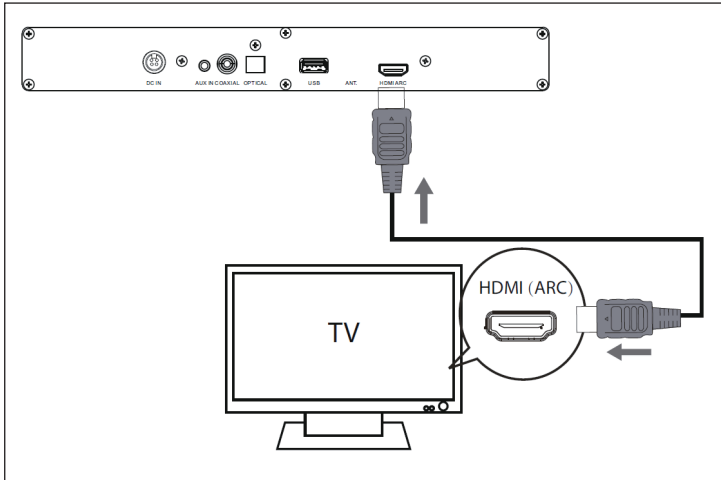

- Utilice un cable HDMI que soporte la función ARC (no incluido en el envío) para conectar el aparato a la conexión HDMI ARC de su televisor. La ubicación exacta de la toma HDMI ARC de su televisor podrá extraerla del manual de instrucciones del mismo.
- Active en su televisor las funciones HDMI-CEC y ARC.
- Pulse varias veces el botón SOURCE en el aparato o en el mando a distancia para seleccionar la fuente de entrada HDMI. En cuanto se haya establecido la conexión, el volumen se puede ajustar a través del mando a distancia del televisor.

Nota: Si su televisor no dispone de HDMI-CEC y ARC, se deberá conectar un cable de audio para reproducir el sonido del televisor a través del aparato.

Disfrutar de imagen y sonido

Puede disfrutar tanto de imagen como de sonido de un aparato que esté conectado a la barra de sonido.

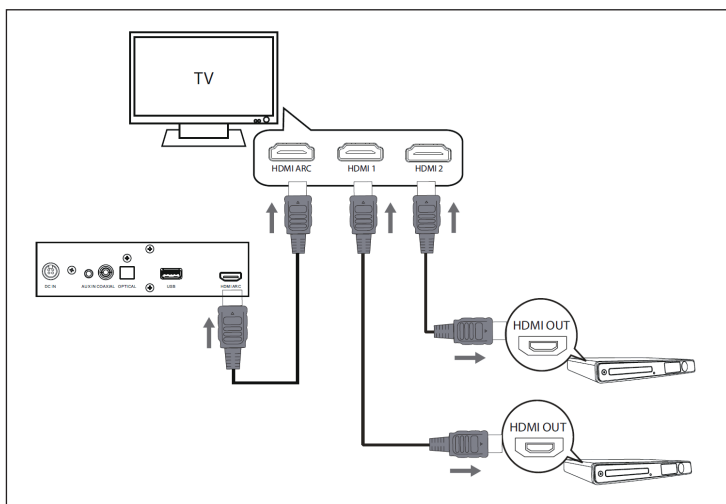

- Para ello, conecte el cable HDMI (no incluido en el envío) a la toma HDMI1 o HDMI2 de la parte trasera del televisor, y el otro extremo del cable a la toma HDMI OUT de su dispositivo de audio, como el reproductor DVD, reproductor de Blu-Ray, consola de videojuegos, etc.

- Conecte el extremo de un segundo cable HDMI (no incluido en el envío) a la toma HDMI ARC del televisor y el otro extremo en la toma HDMI ARC del altavoz.
- Pulse varias veces el botón SOURCE en el aparato o en el mando a distancia para seleccionar la fuente de entrada HDMI.
- Inicie la reproducción en el aparato conectado. El altavoz de la barra de sonido reproduce el sonido y la imagen aparece en el monitor de su televisor.

Entradas digitales

Conectar un reproductor DVD/salida de televisión a las entradas digitales de la barra de sonido

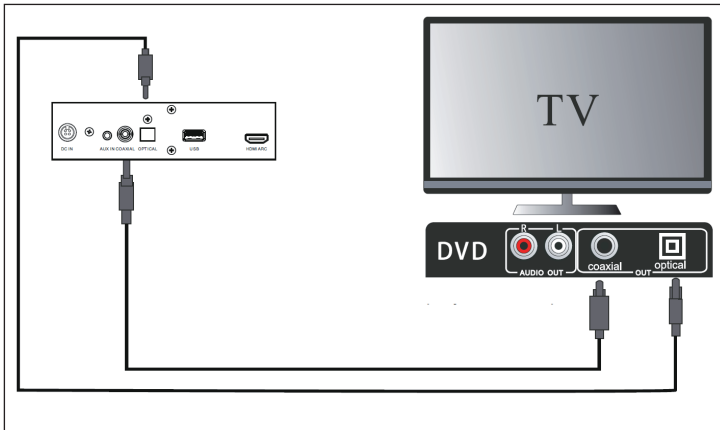

- Retire la tapa de protección de la conexión OPTICAL. Conecte la salida OPTICAL del reproductor DVD/televisor a un cable de fibra óptica (no incluido en el envío) a la entrada OPTICAL de la barra de sonido.
- Conecte la salida COAXIAL del reproductor DVD/televisor a un cable COAXIAL (no incluido en el envío) a la entrada COAXIAL de la barra de sonido.

Nota: Si la barra de sonido no suena pero el display se ilumina, asegúrese de que la regulación de audio de su dispositivo fuente (p. ej. reproductor DVD, consola de videojuegos, televisor) se ajuste a PCM con entrada COAXIAL. Si la barra de sonido no suena y en el display se ilumina „Optical“, asegúrese de que la regulación de audio de su dispositivo fuente (p. ej. reproductor DVD, consola de videojuegos, televisor) se ajuste a PCM con entrada OPTICAL.

Establecer conexión analógica

Conectar un reproductor DVD/salida de televisión con las entradas analógicas de la barra de sonido

- Utilice un cable RCA Line de 3,5 mm (no incluido en el envío) para conectar el reproductor DVD/salida del televisor a las entradas AUX de la barra de sonido.

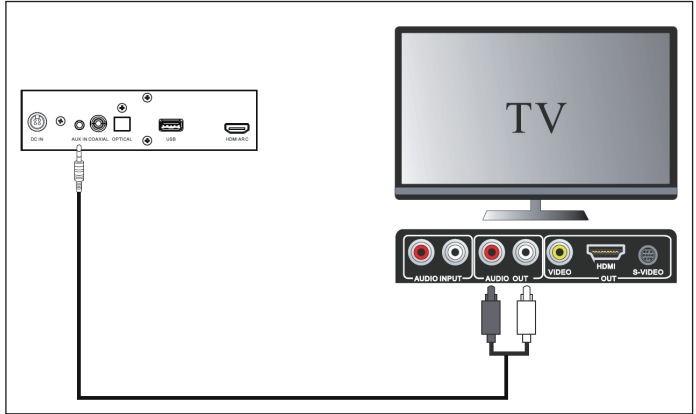

- Utilice un cable RCA Line de 3,5 mm (no incluido en el envío) para conectar el reproductor DVD/salida del televisor a las entradas AUDIO de la barra de sonido

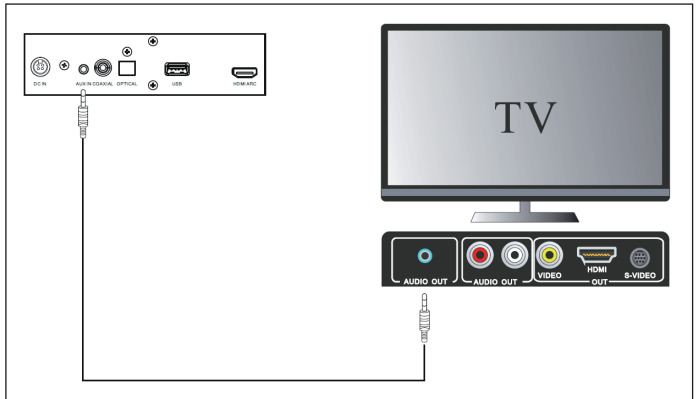

Standby/on

Si conecta el cable de alimentación del aparato por primera vez a una toma de corriente, la barra de sonido se enciende automáticamente.

- Pulse el botón on/off del mando a distancia/del aparato para cambiar la barra de sonido al modo standby. El indicador de funcionamiento se ilumina en color rojo.
- Pulse el botón on/off del mando a distancia/del aparato para encender la barra de sonido.
- Si desea apagar por completo el aparato, desconecte el enchufe de la toma de corriente.

Selección del modo de reproducción

Pulse varias veces el botón de selección para elegir entre BT, USB, OPTICAL, AUX IN y HDMI. Como alternativa, puede pulsar el botón en el mando a distancia para seleccionar la fuente deseada.

Nota: Si no recibe ninguna señal, el aparato se apaga automáticamente tras 19 minutos para ahorrar energía.

Ajuste de volumen

- Para ajustar el volumen, pulse los botones VOL +/-.
- Pulse el botón MUTE del mando a distancia para silenciar el sonido. Pulse el botón MUTE de nuevo o los botones VOL +/- para recuperar el sonido.

Nota: Si ha regulado el volumen por encima de 26 y apaga el aparato, el volumen se restablecerá a los ajustes de fábrica cuando vuelva a encenderlo de nuevo.

Selección de los efectos de sonido

El efecto predeterminado es „MUSIC“. Durante la reproducción, pulse el botón EQ del mando a distancia para cambiar el efecto de sonido. Las opciones de selección son „NEWS“, „NORMAL“ y „MUSIC“.

AUX IN/COAXIAL/OPTICAL

- 1 Pulse varias veces el botón de selección del aparato o como alternativa los botones AUX/COAX/OPTI del mando a distancia para seleccionar la fuente deseada.
- 2 Maneje su aparato directamente para la función de reproducción.
- 3 Pulse los botones VOL +/- para regular el volumen deseado.

FUNCIÓN BT

Puede conectar un aparato a la barra de sonido mediante BT. Debe conectar el aparato a la barra de sonido vía BT para ello. Cuando el aparato esté conectado, la música puede reproducirse a través de la barra de sonido.

Indicaciones generales

- El alcance máximo entre la barra de sonido y su dispositivo BT externo es de 8 metros (sin objetos entre el dispositivo BT y la barra de sonido).
- Asegúrese de que conozca las funciones de la barra de sonido antes de conectarla a un dispositivo BT.
- El alcance entre la barra de sonido y su dispositivo BT externo puede verse reducido debido a obstáculos entre ambos aparatos.
- En caso de señal débil, puede ocurrir que se interrumpa la conexión BT. En cuanto la señal se mejore, el aparato se conecta automáticamente.

Establecer la conexión

- 1 Pulse el botón BT del mando a distancia con el aparato encendido para seleccionar el modo BT. Si el aparato no está sincronizado con un dispositivo BT, busca automáticamente dispositivos cerca. Para comenzar la sincronización, debe mantener pulsado el botón BT.
- 2 Active la función BT de su dispositivo externo e inicie la función de búsqueda. Busque en la lista de dispositivos disponibles „Areal Bar 355“.
- 3 Para sincronizar, seleccione „Areal Bar 355“. Cuando se haya completado la sincronización, se mostrará en el display.

Indicaciones sobre el establecimiento de la conexión

- Si existe una conexión BT, mantenga pulsado el botón BT del mando a distancia para reactivar el modo de sincronización. Se interrumpe la conexión existente.
- Se interrumpe la conexión BT si el dispositivo externo se encuentra fuera del alcance.
- Si desea establecer de nuevo la conexión BT, asegúrese de que el dispositivo externo se encuentre dentro del alcance.
- Si se lleva un dispositivo externo fuera de alcance, compruebe que todavía sigue conectado a la barra de sonido cuando vuelva a acercarse.
- Siga las instrucciones más arriba si se interrumpe la conexión BT para volver a establecerla.

CARGA A TRAVÉS DE USB

Puede conectar un cable USB (no incluido en el envío) a la toma USB de la barra de sonido para cargar un dispositivo móvil. La corriente de salida y la tensión son 5V/500 MA. (Nota: para todos los dispositivos que se carguen por USB no existe garantía).

Nota: El aparato dispone de una protección de ahorro de energía: Si en 19 minutos no se recibe ninguna señal, el aparato cambia automáticamente a modo standby para ahorrar energía (ERP 2 estándar). La regulación de temperatura que se realiza mediante la fuente de audio puede valorarse como „sin señal“ por parte de la barra de sonido; así, la capacidad de la detección de señal puede verse afectada, lo que conllevaría que la barra de sonido entrara automáticamente en modo standby. Si esto ocurriera, reactive la transmisión de la señal de audio o aumente la regulación del volumen de la fuente de audio para recuperar la reproducción. Contacte con el servicio de atención al cliente si el problema persiste.

LIMPIEZA Y CUIDADO

- Asegúrese de que antes de limpiar el aparato el enchufe se haya desconectado de la toma de corriente.
- Para limpiar el aparato nunca utilice productos de limpieza agresivos, pues estos pueden dañar su superficie.
- No limpie la superficie con líquidos.

RESOLUCIÓN DE PROBLEMAS

Problema	Posible causa y solución
No hay electricidad	<ul style="list-style-type: none"> • Asegúrese de que el cable de alimentación se haya conectado correctamente a la toma de corriente. • Asegúrese de que el aparato esté encendido.
El mando a distancia no funciona.	<ul style="list-style-type: none"> • Acerque el mando a distancia al aparato. • Oriente el mando a distancia siempre hacia el sensor. • Sustituya las pilas del mando a distancia • Retire los obstáculos entre ambos objetos.
Vibraciones o ruido alto	<ul style="list-style-type: none"> • El enchufe y las tomas están sucias. Límpielos con una esponja ligeramente humedecida y un producto de limpieza no agresivo.
El aparato no responde cuando se pulsan los botones	<ul style="list-style-type: none"> • El aparato puede „congelarse“ durante el uso. Apague el aparato y desconecte el enchufe de la toma de corriente para restablecerlo.
No hay sonido	<ul style="list-style-type: none"> • Asegúrese de que el aparato no esté silenciado. Pulse el botón MUTE de nuevo o VOL + para recuperar el sonido. • Asegúrese de que la regulación de audio de la fuente de entrada (p. ej. televisor, consola de videojuegos, reproductor DVD, etc.) esté configurada en modo PCM.

Problema	Posible causa y solución
No puedo encontrar la barra de sonido en la lista de dispositivos BT	<ul style="list-style-type: none"> • Asegúrese de que la barra de sonido está conectada. • Asegúrese de que el BT en la barra de sonido y en el dispositivo externo estén activados • La función BT de la barra de sonido puede recibir una señal BT a 8 metros. Mantenga esta distancia máxima.
El aparato se apaga automáticamente durante la reproducción.	<ul style="list-style-type: none"> • Aumente el volumen de la fuente de entrada, como el reproductor DVD, televisor, etc.

INDICACIONES PARA LA RETIRADA DEL APARATO



Si el aparato lleva adherida la ilustración de la izquierda (el contenedor de basura tachado) entonces rige la normativa europea, directiva 2012/19/UE. Estos productos no pueden depositarse en los contenedores destinados a la basura común. Infórmese sobre las leyes territoriales que regulan la recogida separada de aparatos eléctricos y electrónicos. Guíese por las regulaciones locales y no deseche el aparato como un residuo doméstico. Una retirada de aparatos conforme a las leyes contribuye a proteger el medio ambiente y a las personas a su alrededor frente a posibles consecuencias perjudiciales para la salud. El reciclaje ayuda a reducir el consumo de materias primas.

El producto contiene pilas sujetas a la Directiva Europea 2006/66/CE, según la cual estas no pueden depositarse en los contenedores destinados a la basura común. Compruebe la normativa de su país con respecto al reciclaje de las pilas usadas. Una gestión adecuada de estos residuos previene consecuencias potencialmente negativas para el medio ambiente y la salud de las personas.

DECLARACIÓN DE CONFORMIDAD

**Fabricante:**

Chal-Tec GmbH, Wallstraße 16, 10179 Berlín,
Alemania.

Este producto cumple con las siguientes directivas europeas:

2014/35/UE (baja tensión)

2011/65/UE (refundición RoHS)

2014/53/UE (RED)

Encontrará la declaración de conformidad completa del fabricante en el siguiente enlace.

<https://use.berlin/10032918>

Gentile Cliente,

La ringraziamo per aver acquistato il dispositivo. La preghiamo di leggere attentamente le seguenti istruzioni per l'uso e di seguirle per evitare possibili danni tecnici. Non ci assumiamo alcuna responsabilità per danni scaturiti da una mancata osservazione delle avvertenze di sicurezza e da un uso improprio del dispositivo. Scansionare il codice QR seguente, per accedere al manuale d'uso più attuale e per ricevere informazioni sul prodotto.



INDICE

Avvertenze di sicurezza	76
Descrizione del dispositivo	78
Telecomando	79
Montaggio a parete	81
Funzione bt	87
Carica tramite usb	88
Pulizia e manutenzione	89
Risoluzione dei problemi	89
Smaltimento	90
Dichiarazione di conformità	91
Messa in funzione e utilizzo	92

DATI TECNICI

Numero articolo	10032918, 10032919
Alimentazione	220-240 V ~ 50/60 Hz

AVVERTENZE DI SICUREZZA

- Leggere attentamente il manuale d'uso prima della messa in funzione e conservarlo per future consultazioni.
- Assicurarsi di accludere il manuale d'uso al dispositivo se viene venduto.
- Controllare che la tensione della presa elettrica corrisponda a quella indicata sulla targhetta del dispositivo.
- Dopo aver disimballato il dispositivo, controllare immediatamente se ci sono danni dovuti al trasporto.
- Non utilizzare il dispositivo se non funziona in modo corretto o se è danneggiato in qualche modo. Spegnerlo il dispositivo, staccare la spina e contattare il servizio di assistenza ai clienti.
- Posizionare il dispositivo su una superficie piana, stabile e non soggetta a vibrazioni di alcun tipo.
- Non posizionare il dispositivo su una superficie irregolare o instabile per evitare che cada.
- La presa elettrica utilizzata deve trovarsi vicino al dispositivo e deve essere facilmente accessibile.
- Se ci sono dubbi riguardo all'installazione, all'utilizzo o alla sicurezza del dispositivo, contattare il servizio di assistenza ai clienti.
- Non esporre il dispositivo a temperature estreme. Posizionare il dispositivo ad una distanza sicura da riscaldamenti e forni a gas o elettrici.
- Non esporre il dispositivo alla luce solare diretta.
- Non posizionare sopra al dispositivo o nelle sue vicinanze oggetti bollenti o con fiamme libere, come candele o lumini. Le temperature elevate possono sciogliere componenti plastici o causare incendi.
- Non esporre il dispositivo a pioggia, umidità e spruzzi d'acqua per ridurre il rischio di folgorazione. Non posizionare oggetti pieni d'acqua, come vasi, sopra al dispositivo.
- Se del liquido dovesse penetrare all'interno del dispositivo, possono risultare gravi danni. Spegnerlo immediatamente il dispositivo, staccare la spina e contattare il servizio di assistenza.
- Assicurarsi di non bloccare le aperture di ventilazione con oggetti quali giornali, tovaglie, tende, ecc. In caso contrario il dispositivo potrebbe surriscaldarsi, con conseguenti danni e/o una vita utile più breve.

- Non posizionare il dispositivo su un ripiano, in un mobile a incasso o in un altro luogo chiuso, dato che è necessario garantire sufficiente ventilazione.
- Scollegare sempre la spina prima di collegare altri dispositivi al prodotto, quando si disconnette il dispositivo o quando lo si sposta.
- Staccare la spina prima di un temporale.
- Assicurarsi che tutti i collegamenti elettrici (inclusa spina, prolunghie e connettori) siano realizzati correttamente e in accordo con le indicazioni del produttore.
- Trattare con cura i pannelli in vetro e/o gli sportelli del dispositivo.
- Non utilizzare supporti improvvisati e non fissare i piedi d'appoggio con delle viti. Utilizzare stativi o piedi d'appoggio consigliati dal produttore e installarli secondo quanto indicato nel manuale d'uso.
- Non utilizzare impianti stereo e radio personali, per garantire la sicurezza del traffico.
- Se si utilizzano cuffie, non ascoltare a un volume eccessivamente alto per evitare danni permanenti all'udito.
- Non lasciare il dispositivo senza controllo se è acceso, a meno che non sia chiaramente specificato nel manuale che il dispositivo è adatto al funzionamento senza controllo o se è dotato di funzione standby. Staccare la spina del dispositivo per spegnerlo completamente. Assicurarsi che tutti gli utenti del dispositivo conoscano le modalità di utilizzo. Con persone con limitate capacità fisiche e psichiche possono essere necessarie procedure di tutela particolari.
- Utilizzare sempre la massima sicurezza quando si utilizzano dispositivi elettrici e non prendersi rischi inutili.
- Assicurarsi di non posizionare i piedi d'appoggio sul cavo, dato che il peso del dispositivo potrebbe rovinarlo e causare danni e conseguenti rischi per la sicurezza.
- Posizionare il cavo in modo da non rischiare di inciamparci e non esporlo a calore estremo o eccessiva usura.

Interferenze elettromagnetiche

Non posizionare altri dispositivi nelle vicinanze del prodotto per evitare interferenze elettromagnetiche. Se nelle vicinanze c'è un altro dispositivo, possono verificarsi rumori di disturbo.

DESCRIZIONE DEL DISPOSITIVO

Lato frontale:

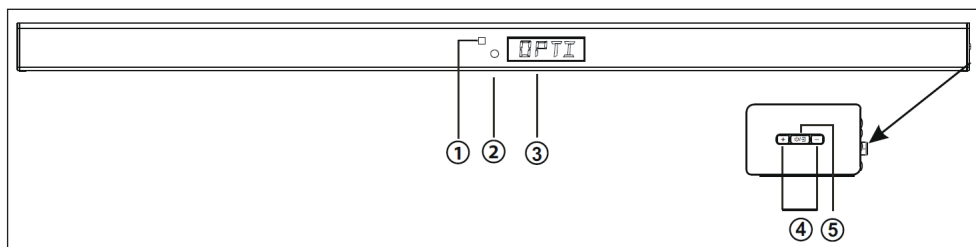

Lato posteriore:

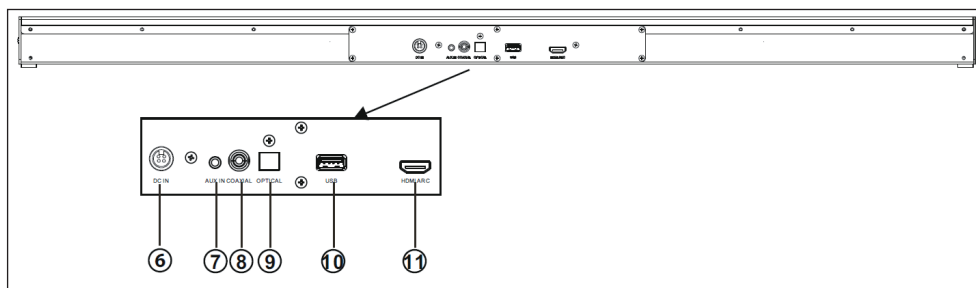

1	Sensore telecomando	7	Connessione AUX IN
2	Indicazione di funzionamento (standby & on)	8	Connessione COASSIALE
3	Schermo LED	9	Connessione ottica
4	VOL+/VOL-	10	Per collegare dispositivi USB o per caricare telefoni cellulari
5	On/Off (tenere premuto). Premere brevemente per cambiare fonte.	11	Connessione HDMI ARC
6	Connessione DC IN		

TELECOMANDO

- 1 On/Off. Passare da acceso a standby.
- 2 Premere per selezionare un effetto sonoro predefinito. Predefinito è "Music"; premere per passare da "News" a "Normal" e "Music".
- 3 Premere per mettere in muto/riattivare il suono.
- 4 Premere per alzare/abbassare il volume.
- 5 Premere per avviare/mettere in pausa la riproduzione in modalità BT e USB. Premere a lungo per passare da VOL1 a VOL2 in ARC/COAXIAL/OPT. VOL1 è l'impostazione di volume basso e VOL2 di volume alto.
- 6 Premere per selezionare il brano precedente/successivo in modalità BT e USB.
- 7 Premere il tasto BT per passare da modalità audio a modalità BT. Tenere premuto per attivare la funzione di accoppiamento e per connettere/disconnettere i dispositivi accoppiati.
- 8 Premere più volte questo tasto per passare da modalità USB a AUX.
- 9 Premere questo tasto per passare dalla fonte audio a OPTICAL e COAXIAL
- 10 Premere questo tasto per passare dalla fonte audio a HDMI.

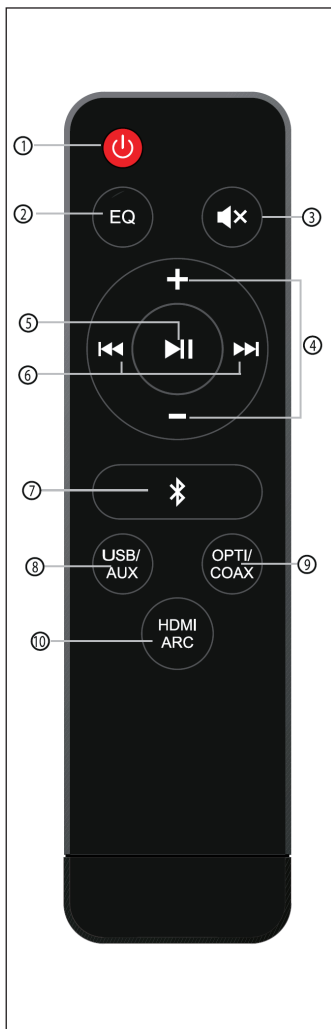

Inserire le batterie nel telecomando

- 1 Sbloccare la copertura del vano per le batterie e spingerla all'indietro per raggiungere il vano.
- 2 Inserire due batterie tipo AAA. Assicurarsi che i segni (+) e (-) sulle estremità delle batterie coincidano con i segni nel vano.
- 3 Chiudere nuovamente il vano per le batterie.

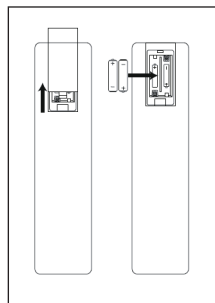

Portata del telecomando

- Il sensore del telecomando sul lato frontale del dispositivo reagisce ai comandi inviati dal telecomando fino a una distanza di 5 metri e un'inclinazione massima di 60°.
- La portata del telecomando può essere ridotta in caso di cattive condizioni di luminosità.

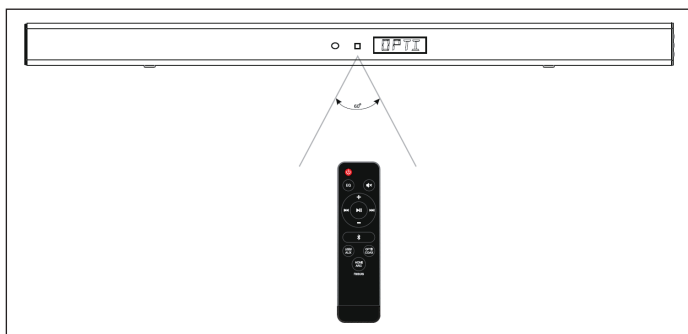

MONTAGGIO A PARETE

L'installazione deve essere realizzata da personale qualificato. Un montaggio errato può causare seri danni a cose o persone (se si ha intenzione di realizzare autonomamente l'installazione, è necessario controllare la presenza di condotti elettrici e tubature nella parete). I supporti inclusi in consegna sono adatti solo per pareti verticali in pietra massiccia, calcestruzzo massiccio, legno massello e travi in legno massello. È vostra responsabilità assicurarvi che la parete possa sopportare l'intero peso del dispositivo. Per l'installazione sono necessari altri utensili (non inclusi in consegna). Non avvitare eccessivamente le viti. Conservare il manuale d'uso per futuri utilizzi.

(1) Materiale di fissaggio

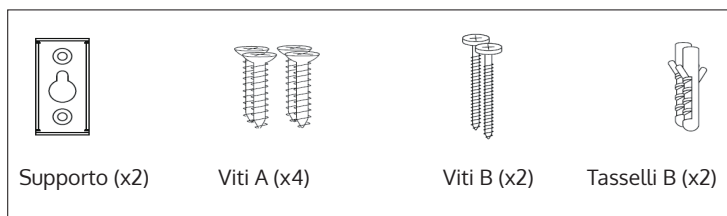

(2) Fori, installazione tasselli B (x2), viti B(x2)

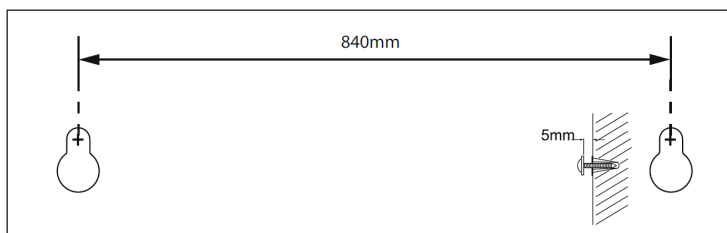

(3) Installazione viti A

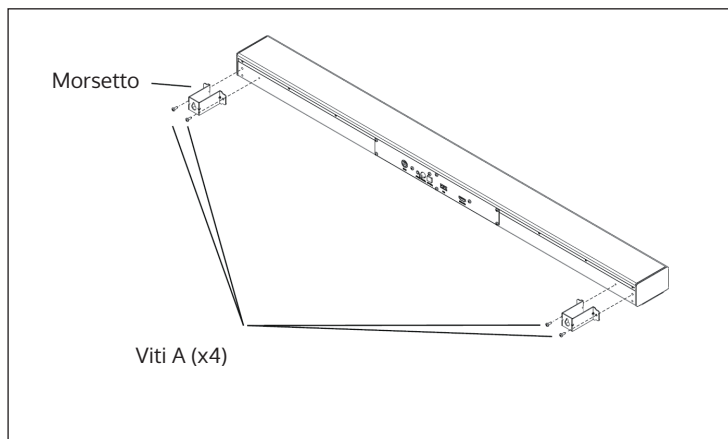

(4) Appendere il dispositivo

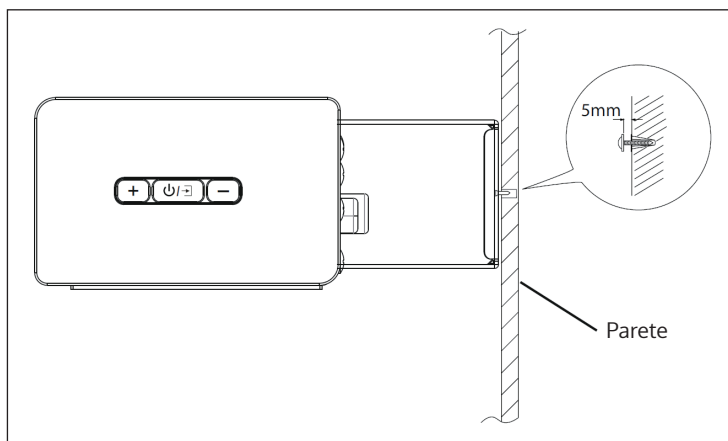

MESSA IN FUNZIONE E UTILIZZO

Collegamento alla rete elettrica

- Assicurarsi che la tensione della presa elettrica corrisponda a quella indicata sulla targhetta del dispositivo, altrimenti il dispositivo potrebbe danneggiarsi.
- Prima di collegare la spina, controllare se tutti gli altri collegamenti sono stati realizzati con successo.
- Collegare l'estremità sottile del cavo di rete con la connessione DC IN sul retro del dispositivo e inserire la spina nella presa elettrica a parete.
- Staccare la spina se non si utilizza il dispositivo per tempi prolungati.

Collegamento HDMI

Con televisori compatibili con HDMI-CEC e ARC.

Se si collega il dispositivo a televisori compatibili con HDMI-CEC e ARC (Audio Return Channel), è possibile ascoltare l'audio del televisore dal dispositivo senza utilizzare un ulteriore cavo audio.

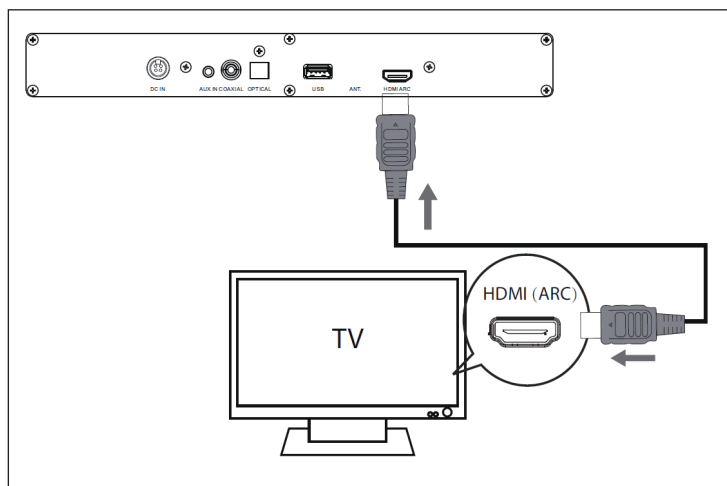

- Utilizzare un cavo HDMI che supporta la funzione ARC (non incluso in consegna) per collegare il dispositivo con la connessione HDMI-ARC del televisore. La posizione esatta della connessione HDMI-ARC si trova sul manuale d'uso del televisore.
- Attivare le funzioni HDMI-CEC e ARC sul televisore.
- Premere più volte SOURCE su dispositivo o telecomando per selezionare HDMI come fonte. Non appena è stato realizzato il collegamento, il volume può essere regolato tramite il telecomando del televisore.

Avvertenza: se il televisore non è dotato di HDMI-CEC e ARC è necessario collegare un cavo audio per ascoltare l'audio del televisore dal dispositivo.

Godersi suono e immagini

È possibile godersi suoni e immagini da un dispositivo collegato alla soundbar.

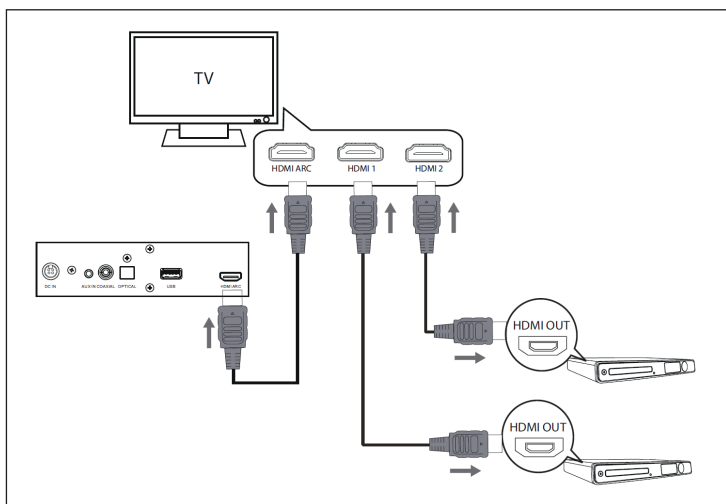

- Inserire il cavo HDMI (non incluso in consegna) nella connessione HDMI 1 o HDMI 2 sul retro del televisore e l'altra estremità nella connessione HDMI-OUT del dispositivo audio, come ad esempio lettori DVD, lettori Blu-Ray, console per videogiochi, ecc.

- Inserire l'estremità di un secondo cavo HDMI (non incluso in consegna) nell'HDMI-ARC del televisore e l'altra nell'HDMI-ARC dell'altoparlante.
- Premere più volte SOURCE sul dispositivo o HDMI sul telecomando per selezionare "HDMI" come fonte.
- Iniziare la riproduzione sul dispositivo connesso. Il suono viene riprodotto dagli altoparlanti della soundbar e l'immagine dal televisore.

Ingresso digitale

Collegare un lettore DVD/uscita televisore agli ingressi digitali della soundbar.

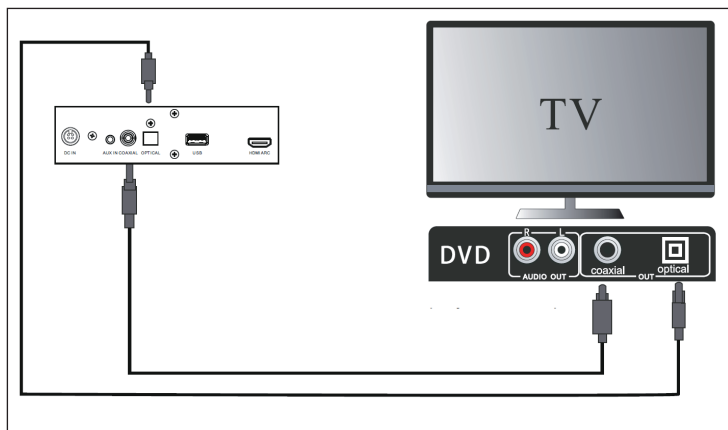

- Rimuovere la copertura della connessione OPTICAL. Collegare l'uscita OPTICAL del lettore DVD/televisore con l'ingresso OPTICAL della soundbar per mezzo di un cavo in fibra ottica (non incluso in consegna).
- Collegare l'uscita COAXIAL del lettore DVD/televisore con l'ingresso COAXIAL della soundbar per mezzo di un cavo COAXIAL (non incluso in consegna).

Avvertenza: se non esce suono dalla soundbar e il display si illumina, assicurarsi che le impostazioni audio del dispositivo fonte (ad es. lettore DVD, console per videogiochi, televisore) siano regolate su PCM con ingresso COAXIAL. Se non c'è suono in uscita e si accende l'indicazione "Optical", assicurarsi che le impostazioni audio del dispositivo fonte (ad es. lettore DVD, console per videogiochi, televisore) siano regolate su PCM con ingresso OPTICAL.

Connessione analogica

Collegare un lettore DVD/l'uscita televisore con gli ingressi analogici della soundbar.

- Utilizzare un cavo RCA Line da 3,5 mm (non incluso in consegna) per collegare il lettore DVD/l'uscita televisore con gli ingressi AUX della soundbar.

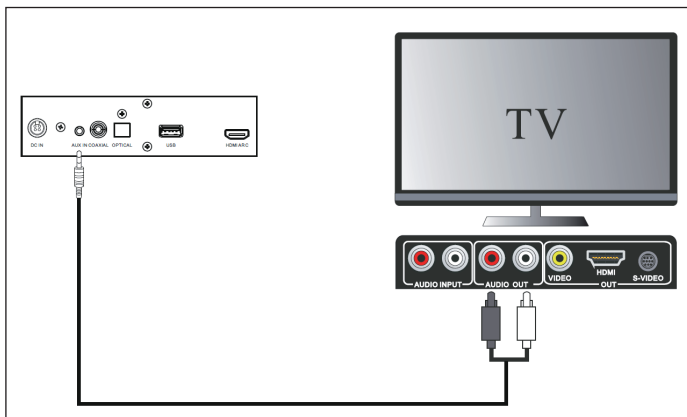

- Utilizzare un cavo RCA Line da 3,5 mm (non incluso in consegna) per collegare il lettore DVD/l'uscita televisore con gli ingressi AUDIO della soundbar.

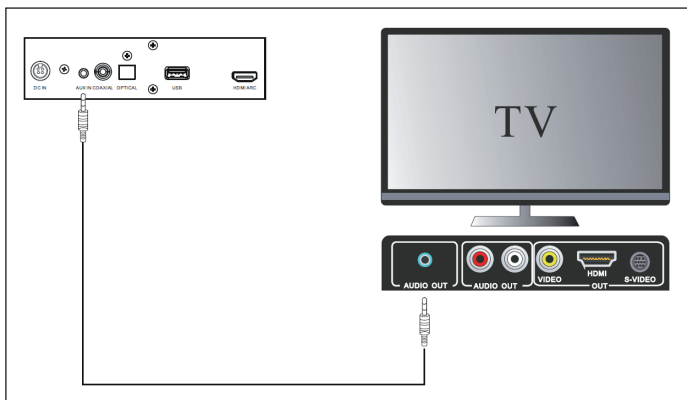

Standby/On

Quando si collega per la prima volta il cavo di alimentazione alla presa elettrica, la soundbar si accende automaticamente.

- Premere On/Off sul dispositivo o sul telecomando per passare alla modalità standby. La spia di funzionamento è rossa.
- Premere di nuovo On/Off sul dispositivo o sul telecomando per spegnerlo.
- Staccare la spina se si desidera spegnere completamente il dispositivo.

Selezione della modalità di riproduzione

Premere più volte il tasto di selezione per scegliere tra BT, OPTICAL, AUX IN, HDMI, oppure utilizzare il tasto relativo a ciascuna funzione sul telecomando per selezionare la fonte desiderata.

Avvertenza: se non viene ricevuto alcun segnale, il dispositivo si spegne automaticamente dopo 19 minuti per risparmiare energia.

Impostazione del volume

- Premere VOL+/- per regolare il volume.
- Per disattivare l'audio premere MUTE sul telecomando. Premere di nuovo MUTE o VOL+ per riattivare l'audio.

Avvertenza: se viene impostato un volume oltre 26 e il dispositivo viene spento, quando lo si riaccende il volume viene reimpostato sulla regolazione di fabbrica.

Selezione degli effetti sonori

L'effetto predefinito è "MUSIC". Premere EQ sul telecomando durante la riproduzione per cambiare tra "NEWS", "NORMAL" e "MUSIC".

AUX IN/COAXIAL/OPTICAL

- 1 Premere più volte il tasto di selezione sul dispositivo o i tasti AUX/COAX/OPT sul telecomando per selezionare la fonte desiderata.
- 2 Utilizzare direttamente il dispositivo per la riproduzione.
- 3 Impostare il volume con VOL +/-.

FUNZIONE BT

È possibile collegare un dispositivo alla soundbar tramite Bluetooth. Non appena il dispositivo è collegato, la musica viene riprodotta attraverso la soundbar.

Avvertenze generiche

- La copertura massima tra soundbar e dispositivo BT esterno è di 8 metri (senza oggetti tra i due dispositivi).
- Assicurarsi di conoscere le funzioni della soundbar prima di collegarla a un dispositivo BT.
- In caso di segnale debole, può succedere che la connessione BT venga interrotta. Non appena il segnale migliore la connessione viene ristabilita automaticamente.

Stabilire la connessione

- 1 Premere BT sul telecomando a dispositivo acceso per selezionare la modalità BT. Se la soundbar non è accoppiata ad alcun dispositivo BT, inizia la ricerca automatica dei dispositivi nelle vicinanze. Per iniziare l'accoppiamento è necessario tenere premuto il tasto BT.
- 2 Attivare la funzione BT sul dispositivo esterno e iniziare la ricerca. Sull'elenco dei dispositivi disponibili comparirà "Areal Bar 355".
- 3 Selezionare "Areal Bar 355" per l'accoppiamento. Quando l'accoppiamento è riuscito viene indicato sullo schermo.

Avvertenze su come stabilire la connessione

- Se è già presente una connessione BT, tenere premuto BT sul telecomando per riattivare la modalità di accoppiamento. La connessione attuale viene interrotta.
- La connessione BT viene interrotta se il dispositivo è fuori portata.
- Per ristabilire la connessione, assicurarsi che il dispositivo esterno sia a portata.
- Se un dispositivo viene spostato fuori portata, controllare se è ancora connesso alla soundbar quando torna ad essere a portata.
- Seguire le indicazioni per ristabilire la connessione BT dopo un'interruzione.

CARICA TRAMITE USB

Per caricare un dispositivo mobile esterno, è possibile collegare un cavo USB (non incluso in consegna) nell'apposito ingresso sulla soundbar. Corrente di uscita e tensione sono di 5 V/500 MA (Avvertenza: non c'è garanzie per i dispositivi caricati tramite USB).

Avvertenza: il dispositivo è dotato di modalità a risparmio energetico. Se non viene ricevuto alcun segnale per 19 minuti, il dispositivo passa in standby per risparmiare energia (Standard 2 ERP). Il volume impostato tramite la fonte audio può essere valutato come "nessun segnale" dalla soundbar. Questo può causare una minore capacità di rilevamento di segnale e un conseguente passaggio alla modalità standby. Se dovesse succedere, riattivare la trasmissione del segnale audio o alzare il volume della fonte audio, in modo da riprendere l'ascolto. Se il problema persiste, contattare il servizio di assistenza ai clienti.

PULIZIA E MANUTENZIONE

- Assicurarsi di aver staccato la spina prima di procedere alla pulizia.
- Non utilizzare spugne abrasive o soluzioni detergenti per pulire il dispositivo, altrimenti potrebbero risultare danneggiamenti.
- Non utilizzare liquidi per pulire la superficie del dispositivo.

RISOLUZIONE DEI PROBLEMI

Problema	Possibile causa e soluzioni
Non c'è corrente.	<ul style="list-style-type: none"> • Assicurarsi che il cavo di alimentazione sia collegato correttamente alla presa elettrica. • Assicurarsi che il dispositivo sia acceso.
Il telecomando non funziona.	<ul style="list-style-type: none"> • Avvicinarsi al dispositivo con il telecomando. • Indirizzare il telecomando al sensore. • Cambiare le batterie del telecomando. • Togliere eventuali ostacoli tra telecomando e dispositivo.
Forte ronzio o rumore.	<ul style="list-style-type: none"> • Spine e connessioni sono sporche. Pulirle con una spugnetta bagnata e una soluzione adatta e non aggressiva.
Il dispositivo non reagisce alla pressione dei tasti.	<ul style="list-style-type: none"> • Il dispositivo può "congelarsi" durante l'utilizzo. Spegnerlo e staccare la spina per resettarlo.
Nessun suono.	<ul style="list-style-type: none"> • Assicurarsi di non aver disattivato l'audio con MUTE. Se è così, premer MUTE o VOL+ per riattivare l'audio. • Assicurarsi che l'impostazione audio della fonte (ad es. televisore, console per videogiochi, lettore DVD, ecc.) sia regolata su modalità PCM.

Problema	Possibile causa e soluzioni
Non è possibile trovare la soundbar nell'elenco dei dispositivi BT.	<ul style="list-style-type: none"> • Assicurarsi che la soundbar sia accesa. • Assicurarsi che il BT sulla soundbar e sul dispositivo esterno sia attivato. • La funzione BT della soundbar ha una copertura di 8 metri. Rispettare questa distanza.
Il dispositivo si spegne automaticamente durante l'ascolto.	<ul style="list-style-type: none"> • Alzare il volume della fonte, come ad es. lettore DVD, televisore, ecc:

SMALTIMENTO



Se sul prodotto è presente la figura a sinistra (il bidone dei rifiuti con le ruote), si applica la direttiva europea 2012/19/UE. Questi prodotti non possono essere smaltiti con i rifiuti normali. Informarsi sulle disposizioni vigenti per la raccolta di dispositivi elettrici ed elettronici. Attenersi alle disposizioni vigenti e non smaltire i vecchi dispositivi con i rifiuti domestici. Grazie al corretto smaltimento dei vecchi dispositivi si tutela il pianeta e la salute delle persone da possibili conseguenze negative. Il riciclo di materiali aiuta a diminuire il consumo di materie prime.

Il prodotto contiene batterie che sono soggette alla direttiva europea 2006/66/CE e non possono essere smaltite con i normali rifiuti domestici. Preghiamo di informarvi sulle regolamentazioni vigenti sullo smaltimento delle batterie. Grazie al corretto smaltimento dei vecchi dispositivi si tutela l'ambiente e la salute delle persone da conseguenze negative.

DICHIARAZIONE DI CONFORMITÀ

**Produttore:**

Chal-Tec GmbH, Wallstraße 16, 10179 Berlino.

Questo prodotto è conforme alle seguenti direttive europee:

2015/35/EU (LVD)

2011/65/UE (RoHS)

2014/53/UE (RED)

La dichiarazione di conformità completa si trova al link seguente. Per raggiungerla, scansionare questo codice QR o inserire l'URL:

<https://use.berlin/10032918>

