

KLARSTEIN NIESTEIN
TEIN NIESTEIN KLAR
KLARSTEIN NIESTEIN
TEIN NIESTEIN KLAR
KLARSTEIN NIESTEIN
TEIN NIESTEIN KLAR
KLARSTEIN NIESTEIN

KLARSTEIN

Staubsauger Mister Eco

Vacuum cleaner Mister Eco
Aspirateur Mister Eco
Aspiradora Mister Eco
Aspirapolvere Mister Eco

Sehr geehrter Kunde,

wir gratulieren Ihnen zum Erwerb Ihres Gerätes. Lesen Sie die folgenden Hinweise sorgfältig durch und befolgen Sie diese, um möglichen Schäden vorzubeugen. Für Schäden, die durch Missachtung der Hinweise und unsachgemäßen Gebrauch entstehen, übernehmen wir keine Haftung. Scannen Sie den folgenden QR-Code, um Zugriff auf die aktuellste Bedienungsanleitung und weitere Informationen rund um das Produkt zu erhalten:

**INHALT**

| | |
|-------------------------|----|
| Technische Daten | 3 |
| Konformitätserklärung | 3 |
| Sicherheitshinweise | 4 |
| Geräteübersicht | 5 |
| Zusammenbau | 6 |
| Bedienung | 7 |
| Wartung und Reinigung | 8 |
| Hinweise zur Entsorgung | 10 |

TECHNISCHE DATEN

| | |
|-----------------------------|-------------------------|
| Artikelnummer | 10032946 10032947 |
| Stromversorgung | 220-240V~ 50/60Hz, 450W |
| Zubehör Staubbeutel (Größe) | SWIRL PH96 |

KONFORMITÄTSERKLÄRUNG**Hersteller:**

Chal-Tec GmbH, Wallstraße 16, 10179 Berlin, Deutschland.

**Dieses Produkt entspricht den folgenden Europäischen Richtlinien:**

2014/30/EU (EMV)
 2014/35/EU (LVD)
 2011/65/EU (RoHS)
 2009/125/EG (ErP)

SICHERHEITSHINWEISE

- Lesen Sie diese Bedienungsanleitung sorgfältig durch.
- Prüfen Sie vor der Benutzung des Gerätes, ob die Netzspannung mit der auf dem Typenschild angegebenen Spannung übereinstimmt.
- Ziehen Sie den Stecker immer aus der Steckdose, wenn das Gerät nicht benutzt wird und bevor Sie Reinigungs- oder Wartungsarbeiten durchführen.
- Vor dem Öffnen des Gerätes immer den Stecker aus der Steckdose ziehen.
- Verwenden Sie niemals Mentholspiritus oder andere Lösungsmittel, um das Gerät zu reinigen.
- Verwenden Sie das Gerät nicht zum Aufsaugen von Flüssigkeiten.
- Dieses Gerät ist nur für den häuslichen Gebrauch bestimmt. Verwenden Sie es, wie in dieser Bedienungsanleitung beschrieben.
- Schalten Sie das Gerät nicht ein, wenn es in irgendeiner Weise fehlerhaft erscheint.
- Wenden Sie sich bei Reparaturen oder Zubehör an Ihren Händler oder ein autorisiertes Service-Center.
- Wenn das Netzkabel beschädigt ist, muss es durch den Hersteller oder seinen Kundendienst oder eine ähnlich qualifizierte Person ersetzt werden, um eine Gefährdung zu vermeiden.
- Dieses Gerät ist nicht für den Gebrauch durch Personen (einschließlich Kinder) mit eingeschränkten physischen, sensorischen oder geistigen Fähigkeiten oder Mangel an Erfahrung und Wissen bestimmt, es sei denn, sie wurden von einer für ihre Sicherheit verantwortlichen Person beaufsichtigt oder instruiert .
- Kinder sollten beaufsichtigt werden, um sicherzustellen, dass sie nicht mit dem Gerät spielen.

GERÄTEÜBERSICHT

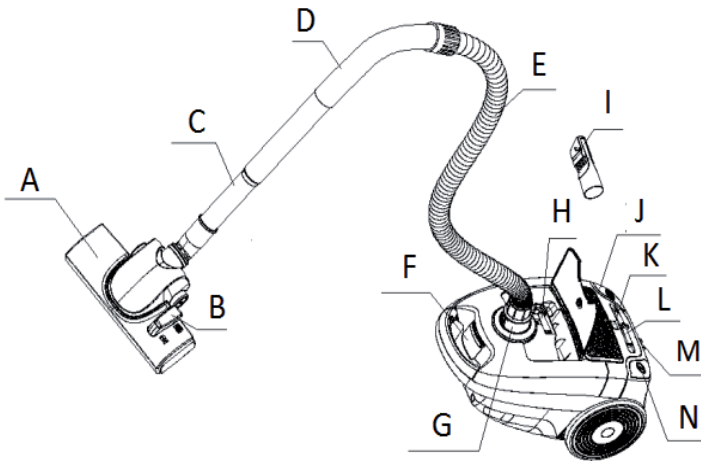

- A. Düse
- B. Pedale zum Ändern von Funktionen
- C. Verlängerungsrohr
- D. Griff
- E. Schlauch
- F. Taste für die vordere Abdeckung
- G. Steckrohr
- H. Staubbeutel-Füllanzeige
- I. Sofabürste
- J. Kabelaufwicklung
- K. Filtertaste
- L. Geschwindigkeitsregler
- M. Düsenhalter
- N. Ein/Aus-Schalter

ZUSAMMENBAU

Den Staubsauger zusammenbauen

Entfernen Sie immer das Netzkabel von der Steckdose, bevor Sie das Zubehör anpassen oder entfernen.

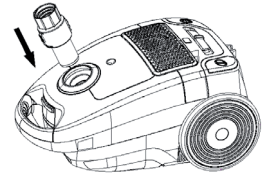

Schlauch anschliessen

Den Schlauch in den Lufteingang am Gerät stecken.

Um das zu bewerkstelligen, die Ansaugkanal-Abdeckung aufschieben und solange drücken, bis es in die richtige Position eingerastet ist.

Schlauch entfernen

Den Stecker aus der Steckdose ziehen. Um den Schlauch abzunehmen, den Knopf am Ende des Schlauchs und unterhalb des Ansauglochs fest drücken.

Das Verlängerungsrohr und das Zubehör anschließen



Verlängerungsrohr und Zubehör entfernen

Um das Zubehör zu entfernen, fest auseinanderziehen.

BEDIENUNG

Vor der Verwendung

1. Vor der Verwendung des Geräts, rollen Sie das Kabel ab und stecken Sie den Stecker in die Steckdose. Eine gelbe Markierung am Netzkabel zeigt die ideale Kabellänge. Ziehen Sie das Kabel nicht weiter heraus, als bis zur roten Markierung.

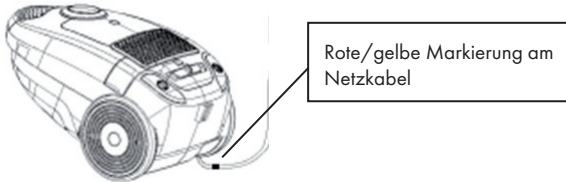

2. Um das Netzkabel komplett zurückzuspulen, mit der einen Hand den Rewind-Knopf drücken und durch die andere das Kabel führen, um Schäden zu vermeiden. Wenn das Netzkabel nicht komplett eingezogen wird, bitte das Netzkabel ein Stück herausziehen und nochmal den Rückspulknopf betätigen. Den Rückspul-Prozess solange wiederholen, bis das Kabel ganz aufgespult wurde.

Benutzung

1. Drücken Sie den ON/OFF-Knopf, um das Gerät anzuschalten.

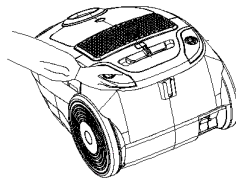

2. Variable Leistung: Ein variabler Leistungsschalter L variiert die Saugleistung wie gewünscht. Zum Beispiel kann die maximale Saugleistung zur Reinigung von Teppichen, harten Böden usw. verwendet werden und der Saugdruck zum Reinigen von Polstermöbeln und Vorhängen reduziert werden.

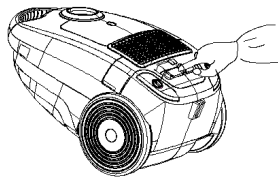

WARTUNG UND REINIGUNG

Staubbeutel auswechseln

1. Nachdem der Schlauch entfernt wurde, durch Knopfdruck und Hochziehen die Vorderklappe öffnen.

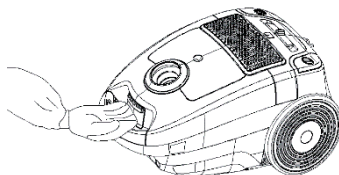

2. Den Staubbeutel entfernen.

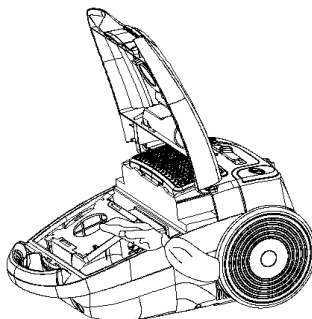

3. Setzen Sie einen neuen Staubbeutel ein (Staubbeutelgröße: SWIRL PH96).

Filter auswechseln

1. Der Motorfilter schützt den Motor gegen Staubrückstände. Er befindet sich zwischen dem Papierfilter und dem Motor, und wird entfernt, sobald man den Staubsauger öffnet. Wenn der Filter offensichtlich beschädigt ist, muss er ausgewechselt werden. Ansonsten schütteln oder fegen Sie den Staub heraus. Ersetzen Sie den Filter im Gehäuse. Versichern Sie sich, dass der Filter sich gerade im Gehäuse befindet und gleichmäßig schließt. Während dem Saugen garantiert der Abluftfilter saubere Luft. Der Filter sollte regelmäßig ausgewechselt werden, sobald er schmutzig wird.
2. Um den Abluftfilter zu entfernen, den Staubsauger öffnen und das Filtergitter entfernen. Jetzt den Filter von dem Gitter nehmen. Den neuen Filter auf das Gitter legen und neu der Rückseite des Geräts anpassen. Versichern Sie sich, dass der Filter richtig im Gehäuse liegt und reibungslos schließt.

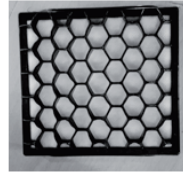

3. Den Filter alle 2-3 Monate auswechseln, je nachdem, wie regelmäßig er verwendet wurde.

Reinigungszubehör verwenden

Doppelfunktion Boden-/Teppich-Bürste

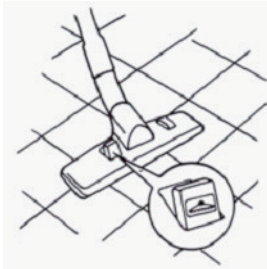

Schmale Bürste um Heizung, Ecken, Ränder oder Schubladen zu reinigen



Kleine Bürste um Vorhänge, Regale, Bücher, Lampen und andere empfindliche Gegenstände zu reinigen



Hinweis: Um ein effizientes Reinigen zu ermöglichen, bitte den Boden der Bürsten regelmäßig säubern.

HINWEISE ZUR ENTSORGUNG



Befindet sich die linke Abbildung (durchgestrichene Mülltonne auf Rädern) auf dem Produkt, gilt die Europäische Richtlinie 2012/19/EU. Diese Produkte dürfen nicht mit dem normalen Hausmüll entsorgt werden. Informieren Sie sich über die örtlichen Regelungen zur getrennten Sammlung elektrischer und elektronischer Gerätschaften. Richten Sie sich nach den örtlichen Regelungen und entsorgen Sie Altgeräte nicht über den Hausmüll. Durch die regelkonforme Entsorgung der Altgeräte werden Umwelt und die Gesundheit Ihrer Mitmenschen vor möglichen negativen Konsequenzen geschützt. Materialrecycling hilft, den Verbrauch von Rohstoffen zu verringern.

Das Produkt enthält Batterien, die der Europäischen Richtlinie 2006/66/EG unterliegen und nicht mit dem normalen Hausmüll entsorgt werden dürfen. Bitte informieren Sie sich über die örtlichen Bestimmungen zur gesonderten Entsorgung von Batterien. Durch regelkonforme Entsorgung schützen Sie die Umwelt und die Gesundheit Ihrer Mitmenschen vor negativen Konsequenzen.

Dear Customer,

Congratulations on purchasing this equipment. Please read this manual carefully and take care of the following hints on installation and use to avoid technical damages. Any failure caused by ignoring the items and cautions mentioned in the operation and installation instructions are not covered by our warranty and any liability. Scan the QR code to get access to the latest user manual and other information about the product.



CONTENT

Technical data 11
 Declaration of Conformity 11
 Safety Instructions 12
 Device Description 13
 Assembly 14
 Operation 15
 Maintenance and cleaning 16
 Disposal Considerations 18

TECHNICAL DATA

| | |
|-----------------------------|--------------------------|
| Item number | 10032946 10032947 |
| Power supply | 220-240V~ 50/60Hz, 450 W |
| Accessories dust bag (size) | SWIRL PH96 |

DECLARATION OF CONFORMITY

Producer:

Chal-Tec GmbH, Wallstraße 16, 10179 Berlin, Deutschland.



This product is conform to the following European Directives:

2014/30/EU (EMV)
 2014/35/EU (LVD)
 2011/65/EU (RoHS)
 2009/125/EG (ErP)

SAFETY INSTRUCTIONS

- Read this instruction booklet carefully.
- Before using the appliance, check that the mains power voltage corresponds to the voltage shown on the rating plate.
- Always remove the plug from the power socket when the appliance is not in use and before carrying out any cleaning or maintenance operation.
- Always remove the plug from the power socket before opening the appliance.
- Never use mentholated spirits or other solvents to clean the appliance.
- Do not use appliance to vacuum liquids.
- This appliance is for domestic use only. Use as described in this instruction booklet.
- Do not switch the appliance on if it appears to be faulty in any way.
- For repairs or accessories, contact your dealer or an authorized Service Center.
- If the supply cord is damaged, it must be replaced by the manufacture or its service agent or a similarly qualified person in order to avoid a hazard.
- This appliance is not intended for use by persons (including children) with reduced physical, sensory or mental capabilities, or lack of experience and knowledge, unless they have been given supervision or instruction concerning use of the appliance by a person responsible for their safety.
- Children should be supervised to ensure that they do not play with the appliance.

DEVICE DESCRIPTION

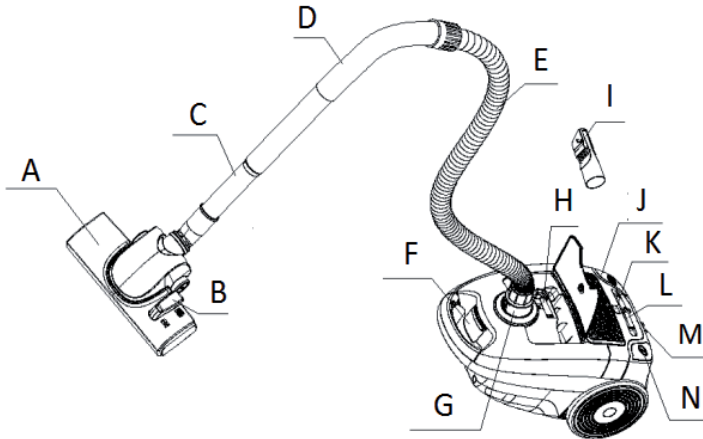

- A. Nozzle
- B. Pedal for changing functions
- C. Extension tube
- D. Handle
- E. Hose
- F. Front cover button
- G. Plug tube
- H. Suction automatic controller
- I. Sofa brush
- J. Cord rewind button
- K. Filter button
- L. Speed control button
- M. Nozzle Holder
- N. On/Off switch

ASSEMBLY

Assembling the Vacuum Cleaner

Always remove the plug from the power socket before fitting or removing accessories.

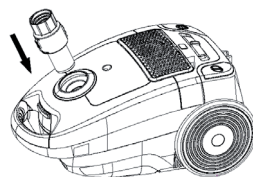

Fitting the flexible tube

Insert the flexible tube into the air intake duct on the appliance. To do this, slide the intake duct cover insert the tube and press until it clicks into position.

Removing the flexible tube

Remove the plug from the power socket. To release the flexible tube, press the button on the end of the tube firmly the air intake duct.

Fitting the extension tubes and accessories

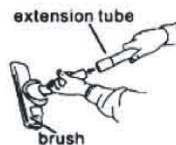
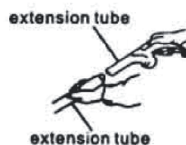

Removing the extension tubes and accessories.

To remove the accessories, pull firmly apart.

OPERATION

Before use

1. Unwind length of cable and insert the plug into the power socket. A YELLOW mark on the power cable shows the ideal cable length. Do not extend the cable beyond the RED mark.

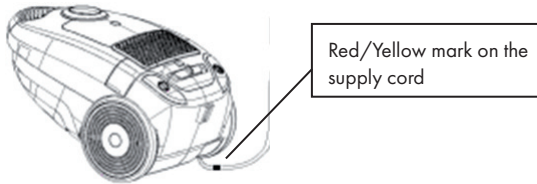

2. To rewind the power cable, press the rewind button with hand and guide the other hand to ensure that it does not whip causing damage. If the power cable can't be rewinded completely, please pull out the power cable a little bit and press the rewinder button again. You can repeat the rewinding steps until the cable is rewinded completely.

Use

1. Press the ON/OFF button to switch the appliance on.

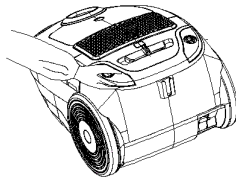

2. Variable power: A Variable power switch L varies the suction power as required. For example, maximum suction can be used for cleaning carpets, hard floors etc. and reduced suction for cleaning upholstery and curtains.

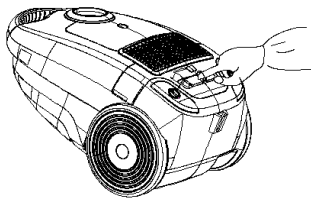

MAINTANANCE AND CLEANING

Replacing the dust bag

1. After removing the flexible tube, open front cover by pressing the button and pulling upwards.

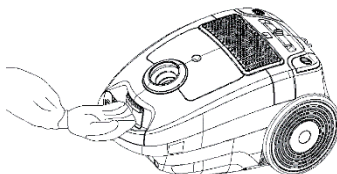

2. Remove the dust bag.

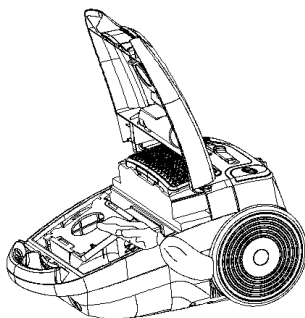

3. Insert a new dust bag (dust bag size: SWIRL PH96).

Replacing the filter

1. The motor filter protects the motor against dust residue. It is located between the paper filter and the motor, and is removed after first opening the vacuum cleaner. The filter must be replaced, if it is obviously damaged. Otherwise simply shake or blow the dust out. Replace the filter in its housing. Ensure that the filter is sitting straight in its housing and closes evenly. The exhaust air tiller ensures clean air during the vacuuming process. The filter should be replaced regularly whenever it becomes dirty.
2. To remove the exhaust air filter, open the vacuum cleaner and remove the filter grill. Now remove the filter from the grill. Insert the new filter into the grill and refit it to the rear side of the unit. Ensure that the filter is sitting straight in its housing and closes flush.

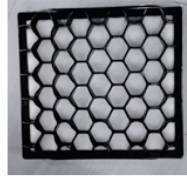

3. Replace the filter every 2-3 months, depending on how frequently it is used.

Using the cleaning accessories

Dual-position floor/carpet brush

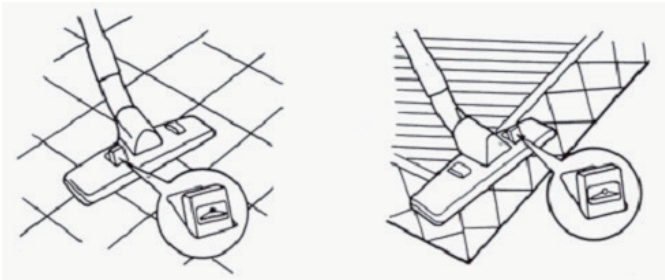

Narrow nozzle for cleaning radiators, corners edges, drawers etc.

Small brush for cleaning curtains, shelves, books, lamps and other delicate objects.



Note: In order to reach high-level efficiency ashile cleaning, please clean the floor brusch regularly

DISPOSAL CONSIDERATIONS



According to the European waste regulation 2012/19/EU this symbol on the product or on its packaging indicates that this product may not be treated as household waste. Instead it should be taken to the appropriate collection point for the recycling of electrical and electronic equipment. By ensuring this product is disposed of correctly, you will help prevent potential negative consequences for the environment and human health, which could otherwise be caused by inappropriate waste handling of this product. For more detailed information about recycling of this product, please contact your local council or your household waste disposal service.

Your product contains batteries covered by the European Directive. 2006/66/EC, which cannot be disposed of with normal household waste. Please check local rules on separate collection of batteries. The correct disposal of batteries helps prevent potentially negative consequences on the environment and human health.

Chère cliente, cher client,,

Toutes nos félicitations pour l'acquisition de ce nouvel appareil. Veuillez lire attentivement et respecter les instructions de ce mode d'emploi afin d'éviter d'éventuels dommages. Nous ne saurions être tenus pour responsables des dommages dus au non-respect des consignes et à la mauvaise utilisation de l'appareil. Scannez le QR-Code pour obtenir la dernière version du mode d'emploi et à d'autres informations concernant le produit:



SOMMAIRE

Fiche technique 19
 Déclaration de conformité 19
 Consignes de sécurité 20
 Aperçu de l'appareil 21
 Assemblage 22
 Utilisation 23
 Maintenance et nettoyage 24
 Informations sur le recyclage 26

FICHE TECHNIQUE

| | |
|------------------------------------|-------------------------|
| Numéro d'article | 10032946 10032947 |
| Alimentation | 220-240V~ 50/60Hz, 450W |
| accessoire sac à poussière (grand) | SWIRL PH96 |

DÉCLARATION DE CONFORMITÉ

Fabricant :

Chal-Tec GmbH, Wallstraße 16, 10179 Berlin, Allemagne.



Ce produit est conforme aux directives européennes

suivantes :

2014/30/UE (CEM)
 2014/35/UE (LVD)
 2011/65/UE (RoHS)
 2009/125/CE (ErP)

CONSIGNES DE SÉCURITÉ

- Lisez attentivement ce mode d'emploi.
- Avant d'utiliser l'appareil, vérifiez que la tension indiquée sur la plaque signalétique correspond à celle de votre secteur.
- Retirez la fiche de la prise lorsque l'appareil n'est pas utilisé pendant une période prolongée et avant d'effectuer le nettoyage ou l'entretien.
- Débranchez toujours l'appareil avant de l'ouvrir.
- N'utilisez jamais d'alcool de menthe ou d'autres solvants pour nettoyer l'appareil.
- N'utilisez pas l'appareil pour absorber des liquides.
- Cet appareil est destiné à un usage domestique uniquement. Utilisez-le comme décrit dans ce manuel.
- N'allumez pas l'appareil s'il semble défectueux.
- Consultez votre revendeur ou un centre de service agréé pour les réparations ou les accessoires.
- Si le câble d'alimentation est endommagé, il doit être remplacé par le fabricant ou son agent de service ou une personne qualifiée afin d'éviter tout danger.
- Cet appareil n'est pas destiné à être utilisé par des personnes (y compris les enfants) ayant des capacités physiques, sensorielles ou mentales réduites ou dénuées d'expérience et de connaissances, à moins qu'ils soient surveillés ou qu'ils aient été formés à l'utilisation de l'appareil par une personne responsable de leur sécurité.
- Les enfants doivent être surveillés pour s'assurer qu'ils ne jouent pas avec l'appareil.

APERÇU DE L'APPAREIL

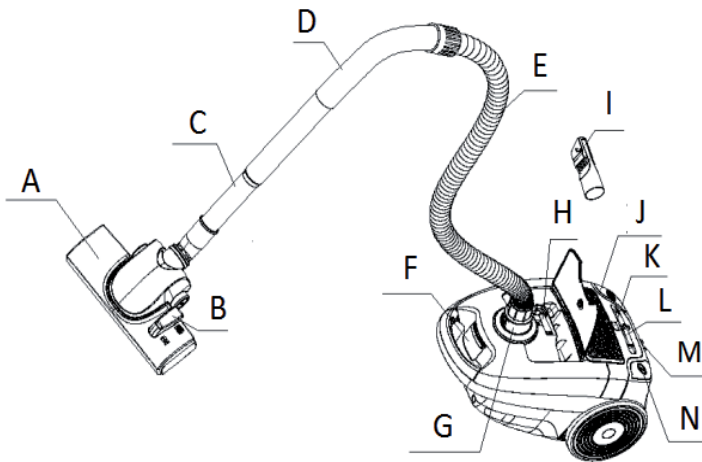

- A. Tube rallonge
- B. Poignée
- C. Tuyau
- D. Touche d'ouverture du cache avant
- E. Tube d'insertion
- F. Indicateur de remplissage du sac à poussière
- G. Brosse à canapé
- H. Rangement du câble
- I. Touche du filtre
- J. Réglage de la vitesse
- K. Support de buse
- L. Bouton de marche/arrêt

ASSEMBLAGE

Assemblage de l'aspirateur

Débranchez toujours le câble d'alimentation de la prise de courant avant d'ajuster ou de retirer l'accessoire.

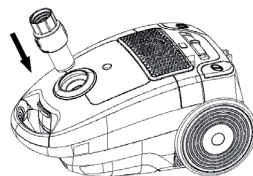

Branchement du tuyau

Insérez le tuyau dans l'entrée d'air de l'appareil. Pour ce faire, appuyez sur le couvercle du canal d'admission et poussez-le jusqu'à ce qu'il s'enclenche.

Retirer le tuyau

Débranchez la fiche de la prise. Pour retirer le tuyau, appuyez fermement sur le bouton à son extrémité et sous le trou d'aspiration.

Branchement du tube rallonge et des accessoires

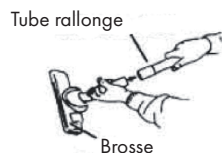
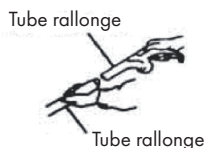
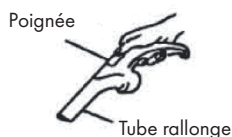

Débrancher le tube rallonge et les accessoires

Pour retirer les accessoires, tenez-les fermement et tirez.

UTILISATION

Avant l'utilisation

1. Avant d'utiliser l'appareil, déroulez le câble et insérez la fiche dans la prise. Une marque jaune sur le câble d'alimentation indique la longueur de câble idéale. Ne tirez pas le câble au-delà de la marque rouge.

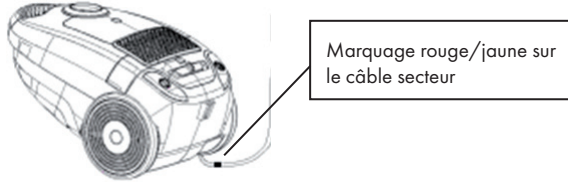

2. Pour rembobiner complètement le câble d'alimentation, appuyez d'une main sur le bouton de rembobinage et guidez le câble de l'autre pour éviter de faire des dégâts. Si le câble d'alimentation n'est pas complètement rétracté, débranchez-le et appuyez à nouveau sur le bouton de rembobinage. Répétez le processus jusqu'à ce que le câble soit complètement enroulé.

Utilisation

1. Appuyez sur le bouton ON/OFF pour allumer l'appareil.

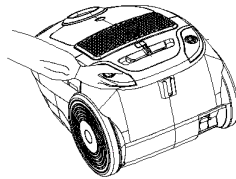

2. Puissance variable: Un sélecteur de puissance L vous permet de varier la puissance d'aspiration comme vous le souhaitez. Par exemple, la puissance d'aspiration maximale peut être utilisée pour nettoyer les tapis, les sols durs, etc. et vous pouvez réduire la dépression pour le nettoyage des meubles rembourrés et des rideaux.

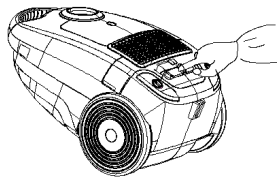

MAINTENANCE ET NETTOYAGE

Remplacement du sac à poussière

1. Après avoir retiré le tuyau, ouvrez le capot avant en appuyant sur le bouton et en le soulevant.

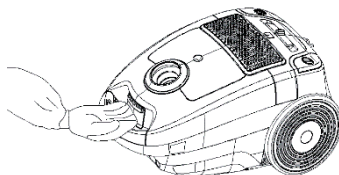

2. Retirez le sac à poussières.

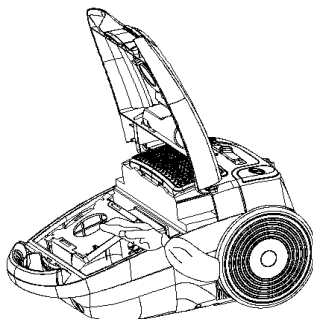

3. Placez un nouveau sac à poussière (dimension du sac : SWIRL PH96).

Remplacement du filtre

1. Le filtre du moteur protège ce dernier contre les résidus de poussière. Il est situé entre le filtre en papier et le moteur, et est retiré dès que vous ouvrez l'aspirateur. Si le filtre est visiblement endommagé, il doit être remplacé. Sinon, secouez ou balayez la poussière. Remplacez le filtre dans le boîtier. Assurez-vous que le filtre est correctement installé dans le boîtier et ferme uniformément. Pendant l'aspiration, le filtre d'échappement garantit un air propre. Le filtre doit être remplacé régulièrement dès qu'il est sale.
2. Pour retirer le filtre d'évacuation, ouvrez l'aspirateur et retirez la grille du filtre. Retirez ensuite le filtre de la grille. Placez le nouveau filtre sur la grille et ajustez-le à l'arrière de l'appareil. Assurez-vous que le filtre est correctement placé dans le boîtier et fermez doucement.



3. Changez le filtre tous les 2-3 mois en fonction de la fréquence d'utilisation de l'appareil.

Utilisation des accessoires de nettoyage

Brosse double fonction sol/tapis

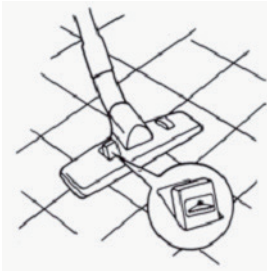

Brosse étroite pour nettoyer les radiateurs, les recoins.

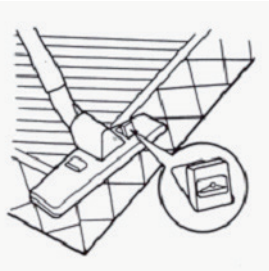

Petite brosse pour les rideaux, les rebords ou les tiroirs, les étagères, livres, lampes et autres objets fragiles.



Remarque : Pour permettre un nettoyage efficace, veuillez nettoyer régulièrement le bas des brosses.

INFORMATIONS SUR LE RECYCLAGE



Vous trouverez sur le produit l'image ci-contre (une poubelle sur roues, barrée d'une croix), ce qui indique que le produit se trouve soumis à la directive européenne 2012/19/UE. Renseignez-vous sur les dispositions en vigueur dans votre région concernant la collecte séparée des appareils électriques et électroniques. Respectez-les et ne jetez pas les appareils usagés avec les ordures ménagères. La mise en rebut correcte du produit usagé permet de préserver l'environnement et la santé. Le recyclage des matériaux contribue à la préservation des ressources naturelles.

Ce produit contient des piles qui sont soumises à la directive européenne 2006/66/CE selon laquelle elles ne doivent pas être éliminées avec les ordures ménagères. Renseignez-vous sur les dispositions en vigueur concernant la mise en rebut séparée des piles. La mise en rebut correcte du produit usagé permet de préserver l'environnement et la santé.

Estimado cliente,

Le felicitamos por la adquisición de este producto. Lea atentamente el siguiente manual y siga cuidadosamente las instrucciones de uso con el fin de evitar posibles daños. La empresa no se responsabiliza de los daños ocasionados por un uso indebido del producto o por haber desatendido las indicaciones de seguridad. Escanee el siguiente código QR para tener acceso al manual de instrucciones más actualizado o a información adicional sobre el producto.



ÍNDICE

| | |
|---|----|
| Datos técnicos | 27 |
| Declaración de conformidad | 27 |
| Indicaciones de seguridad | 28 |
| Descripción del aparato | 29 |
| Montaje | 30 |
| Utilización | 31 |
| Mantenimiento y limpieza | 32 |
| Indicaciones para la retirada del aparato | 34 |

DATOS TÉCNICOS

| | |
|--|-------------------------|
| Número de artículo | 10032946 10032947 |
| Suministro eléctrico | 220-240V~ 50/60Hz, 450W |
| Accesorio de bolsa para el polvo (Tamaño) | SWIRL PH96 |

DECLARACIÓN DE CONFORMIDAD

Fabricante:

Chal-Tec GmbH, Wallstraße 16, 10179 Berlín, Alemania.



Este producto cumple con las siguientes directivas europeas:

2014/30/UE (EMC)
 2014/35/UE (baja tensión)
 2011/65/UE (refundición RoHS)
 2009/125/CE (ErP)

INDICACIONES DE SEGURIDAD

- Lea atentamente este manual de instrucciones.
- Antes de utilizar el aparato, compruebe que la tensión de red coincida con la indicada en la placa técnica del aparato.
- Desconecte el enchufe de la toma de corriente si no utiliza el aparato y si realiza trabajos de limpieza y de mantenimiento.
- Antes de abrir el aparato, desconecte siempre el enchufe de la toma de corriente.
- No utilice alcoholes mentolados ni otro tipo de disolventes para limpiar el aparato.
- No utilice el aparato para aspirar líquidos.
- El aparato solo es apto para el uso doméstico. Utilice el aparato como se describe en este manual de instrucciones.
- No encienda el aparato si presenta algún tipo de fallo.
- Contacte con su distribuidor o un centro de servicio autorizado en caso de reparaciones o necesidad de accesorios.
- Si el cable de alimentación está dañado, deberá ser reparado por el fabricante o por el servicio de atención al cliente para evitar riesgos.
- Este producto no está indicado para personas (incluidos niños) con discapacidades físicas, mentales o sensoriales o aquellas que carezcan de la experiencia y conocimientos necesarios excepto que se hallen bajo supervisión o hayan sido instruidas sobre el uso del producto por parte de una persona responsable de su seguridad.
- Los niños deberán estar vigilados para evitar que jueguen con el aparato.

DESCRIPCIÓN DEL APARATO

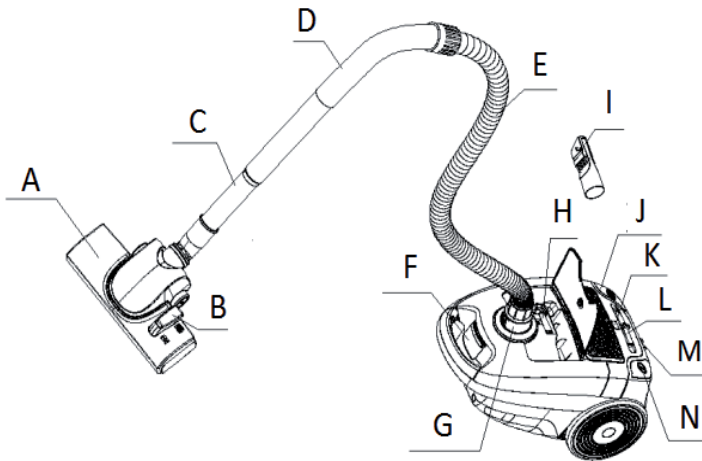

- A. Boquilla
- B. Pedal para modificar funciones
- C. Conducto alargador
- D. Asa
- E. Tubo
- F. Botón para la cubierta de protección delantera
- G. Conector
- H. Indicador de llenado de la bolsa
- I. Cepillo para sofá
- J. Compartimento para enrollar el cable
- K. Botón para el filtro
- L. Regulador de velocidad
- M. Soporte de la boquilla
- N. Interruptor on/off

MONTAJE

Montar la aspiradora

Desconecte siempre el cable de alimentación de la toma de corriente antes de ajustar o retirar el accesorio.

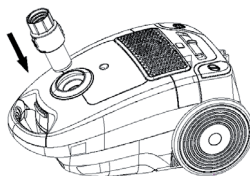

Conectar el tubo

Conecte el tubo a la entrada de aire del aparato. Para hacerlo, deslice la cubierta del canal de aspiración y presione hasta que encaje en la posición correcta.

Desmontar el tubo

Desconecte el enchufe de la toma de corriente. Para retirar el conducto, pulse el botón situado en el extremo del tubo y debajo del orificio de aspiración.

Unir el conducto alargador y el accesorio

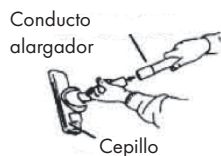
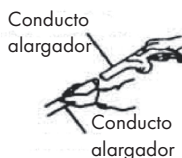

Retirar el conducto alargador y los accesorios

Para retirar el accesorio, tire de ellos.

UTILIZACIÓN

Antes de su uso

1. Antes de utilizar el aparato, desenrolle el cable y conecte el enchufe a la toma de corriente. La marca amarilla del cable de alimentación muestra la longitud ideal del mismo. No continúe tirando del mismo más allá de la marca roja.

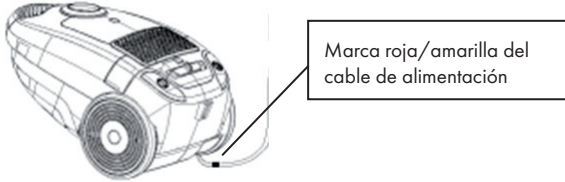

2. Para enrollar completamente el cable de alimentación, pulse el botón de recogida con una mano y con la otra guíe el cable para evitar daños. Si el cable de alimentación no se introduce completamente, tire un poco del cable hacia afuera y vuelva a presionar el botón de recogida. Repita el proceso de recogida hasta que el cable se haya enrollado por completo.

Utilización

1. Pulse el interruptor ON/OFF para encender el aparato.

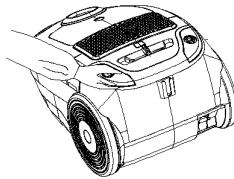

2. Potencia variable: El interruptor de potencia variable en L vacía la potencia de aspiración como desee. Por ejemplo, la potencia de aspiración máxima se puede utilizar para limpiar alfombras, suelos duros, etc., mientras que la potencia de aspiración se puede reducir para limpiar muebles acolchados.

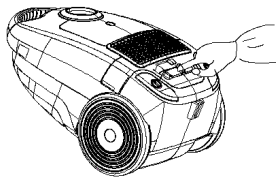

MANTENIMIENTO Y LIMPIEZA

Cambiar la bolsa para el polvo

1. Después de retirar el tubo, abra la tapa delantera presionando el botón y levante la tapa.

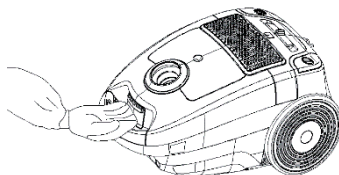

2. Retire la bolsa para el polvo.

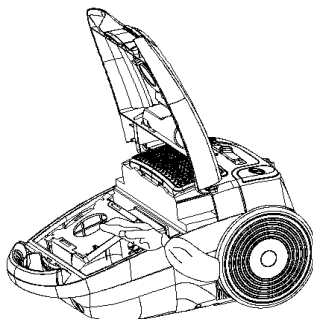

3. Introduzca una bolsa nueva de plástico (tamaño de la bolsa para el polvo: SWIRL PH96).

Cambio del filtro

1. El filtro del motor protege el motor contra los restos de polvo. Se encuentra entre el filtro del papel y el motor y se retira en cuanto se abre la aspiradora. El filtro debe sustituirse si parece que está dañado. De lo contrario, agite o extraiga el polvo. Sustituya el filtro en su carcasa. Asegúrese de que el filtro se encuentre recto dentro de la carcasa y se cierre de manera homogénea. Durante la aspiración, el filtro de evacuación garantiza aire limpio. El filtro debe cambiarse regularmente en cuanto esté sucio.
2. Para quitar el filtro de aire, abra la aspiradora y retire la rejilla del filtro. Ahora extraiga el filtro de la rejilla. Coloque el filtro nuevo en la rejilla y ajústelo de nuevo en la parte trasera del aparato. Asegúrese de que el filtro se encuentre recto dentro de la carcasa y se cierre sin problema.

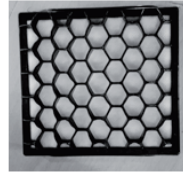

3. Cambie el filtro cada 2-3 meses en función de la frecuencia con la que lo use.

Utilizar accesorios de limpieza

Función doble de cepillo para suelo/alfombra



Cepillo fino para limpiar radiadores, esquinas, bordes o cajones

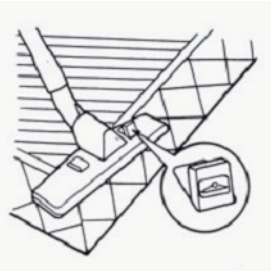

Cepillo pequeño para limpiar cortinas, estanterías, libros, lámparas y otros objetos sensibles



Nota: Para permitir una limpieza eficiente, limpie el cepillo para el suelo regularmente.

INDICACIONES PARA LA RETIRADA DEL APARATO



Si el aparato lleva adherida la ilustración de la izquierda (el contenedor de basura tachado) entonces rige la normativa europea, directiva 2012/19/UE. Estos productos no pueden depositarse en los contenedores destinados a la basura común. Infórmese sobre las leyes territoriales que regulan la recogida separada de aparatos eléctricos y electrónicos. Guíese por las regulaciones locales y no deseche el aparato como un residuo doméstico. Una retirada de aparatos conforme a las leyes contribuye a proteger el medio ambiente y a las personas a su alrededor frente a posibles consecuencias perjudiciales para la salud. El reciclaje ayuda a reducir el consumo de materias primas.

El producto contiene pilas sujetas a la Directiva Europea 2006/66/CE, según la cual estas no pueden depositarse en los contenedores destinados a la basura común. Infórmese sobre la normativa vigente sobre la eliminación de pilas. Una gestión adecuada de estos residuos previene consecuencias potencialmente negativas para el medio ambiente y la salud de las personas.

Gentile Cliente,

La ringraziamo per aver acquistato il dispositivo. La preghiamo di leggere attentamente le seguenti istruzioni per l'uso e di seguirle per evitare possibili danni tecnici. Non ci assumiamo alcuna responsabilità per danni scaturiti da una mancata osservazione delle avvertenze di sicurezza e da un uso improprio del dispositivo. Scansionare il codice QR seguente, per accedere al manuale d'uso più attuale e per ricevere informazioni sul prodotto.



INDICE

| | |
|-----------------------------|----|
| Dati tecnici | 35 |
| Dichiarazione di conformità | 35 |
| Avvertenze di sicurezza | 36 |
| Descrizione del prodotto | 37 |
| Montaggio | 38 |
| Utilizzo | 39 |
| Manutenzione e pulizia | 40 |
| Smaltimento | 42 |

DATI TECNICI

| | |
|---|-------------------------|
| Numero articolo | 10032946 10032947 |
| Alimentazione | 220-240V~ 50/60Hz, 450W |
| Sacco della polvere accessorio (misura) | SWIRL PH96 |

DICHIARAZIONE DI CONFORMITÀ

**Produttore:**

Chal-Tec GmbH, Wallstraße 16, 10179 Berlino,
Germania.

Questo prodotto è conforme alle seguenti direttive europee:

2014/30/UE (EMC)
2014/35/UE (LVD)
2011/65/UE (RoHS)
2009/125/CE (ErP)

AVVERTENZE DI SICUREZZA

- Leggere attentamente il manuale d'uso.
- Prima di procedere all'utilizzo, controllare che la tensione della rete elettrica corrisponda a quella indicata sulla targhetta del dispositivo.
- Staccare sempre la spina prima di pulire il dispositivo, effettuare manutenzione e se non lo si utilizza.
- Staccare sempre la spina prima di aprire il dispositivo.
- Non utilizzare mai spirito mentolato o altri solventi per pulire il dispositivo.
- Non utilizzare il dispositivo per aspirare liquidi.
- Questo dispositivo è adatto al solo uso casalingo. Utilizzarlo solamente secondo le modalità descritte nel manuale.
- Non accendere il dispositivo se presenta malfunzionamenti.
- Per riparazioni e accessori, rivolgersi al commerciante o a un centro di assistenza autorizzato.
- Se il cavo di alimentazione è danneggiato, deve essere sostituito dal produttore o dal suo servizio di assistenza ai clienti, in modo da evitare pericoli.

DESCRIZIONE DEL PRODOTTO

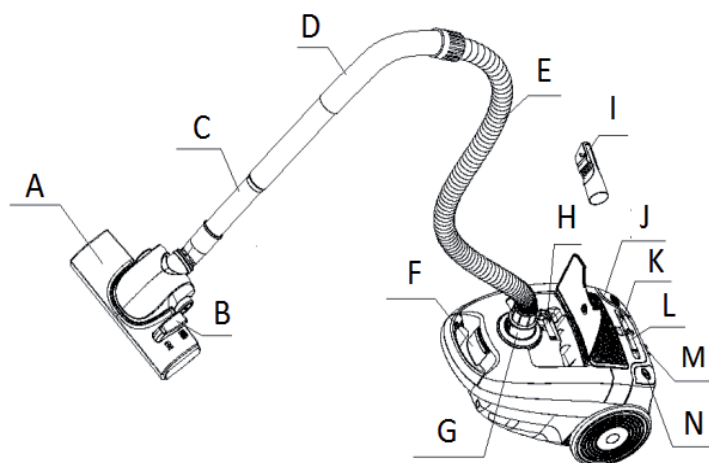

- A. Attacco
- B. Pedale per cambiare funzione
- C. Tubo di prolunga
- D. Impugnatura
- E. Tubo flessibile
- F. Tasto per la copertura anteriore
- G. Tubo a innesto
- H. Indicazione dello stato del sacchetto della polvere
- I. Spazzola per divano
- J. Avvolgicavo
- K. Tasto del filtro
- L. Regolazione della velocità
- M. Supporto dell'attacco
- N. Interruttore On/Off

MONTAGGIO

Assemblare l'aspirapolvere

Staccare sempre la spina prima di mettere o togliere gli accessori.

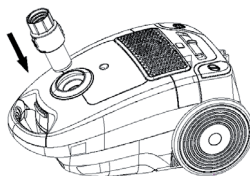

Collegare il tubo flessibile

Innestare il tubo flessibile nell'ingresso dell'aria del dispositivo. Per fissarlo, far scorrere la copertura del canale di aspirazione, fino a quando si incastra in posizione corretta.

Rimuovere il tubo flessibile

Staccare la spina. Per rimuovere il tubo flessibile, premere il tasto all'estremità del tubo flessibile e premere sotto al foro di aspirazione.

Collegare il tubo di prolunga e gli accessori

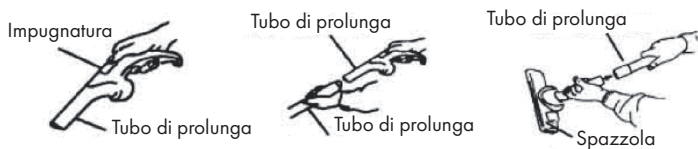

Rimuovere il tubo di prolunga e gli accessori

Staccare gli accessori per rimuoverli.

UTILIZZO

Prima di procedere all'utilizzo

1. Prima di utilizzare il dispositivo, srotolare il cavo e attaccare la spina alla presa elettrica. Un segno giallo indica la lunghezza ideale del cavo. Non srotolare mai il cavo oltre il segno rosso.



2. Per riavvolgere completamente il cavo, premere il tasto Rewind con una mano e con l'altra accompagnare il cavo, in modo da evitare danni. Se il cavo non viene avvolto completamente, estrarre leggermente il cavo e premere nuovamente il tasto per riavvolgerlo. Ripetere il processo di riavvolgimento fino a quando il cavo è rientrato completamente.

Utilizzo

1. Premere On/Off per accendere il dispositivo.

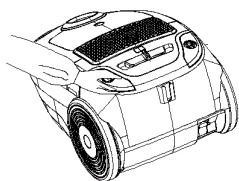

2. Potenza variabile: un interruttore della potenza variabile L modifica la potenza aspirante secondo le necessità. Ad esempio, la potenza massima può essere utilizzata per pulire tappeti, pavimenti duri, ecc., mentre la pressione di aspirazione può essere diminuita per pulire imbottiture e tende.

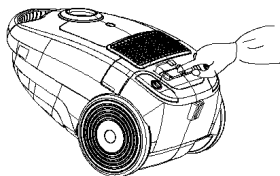

MANUTENZIONE E PULIZIA

Sostituire il sacchetto della polvere

1. Dopo aver rimosso il tubo flessibile, aprire lo sportello anteriore premendo il tasto e sollevando.

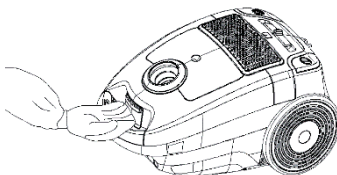

2. Rimuovere il sacchetto.

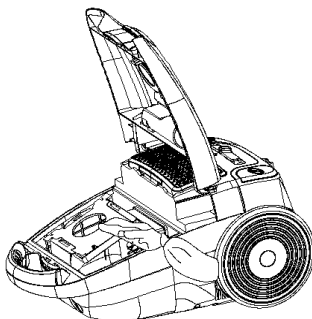

3. Inserire un nuovo sacchetto (misura: SWIRL PH96).

Sostituire il filtro

1. Il filtro del motore protegge il motore da residui di polvere. Si trova tra il filtro in carta e il motore e viene rimosso non appena si apre l'aspirapolvere. Se il filtro è chiaramente danneggiato, deve essere sostituito. In caso contrario, scuoterlo o rimuovere la polvere con uno scopino. Sostituire il filtro nell'alloggiamento. Assicurarsi che il filtro sia diritto nell'alloggiamento e che si chiuda bene. Il filtro di scarico garantisce aria pulita durante l'aspirazione. Il filtro deve essere sostituito regolarmente, non appena è sporco.
2. Per rimuovere il filtro di scarico, aprire l'aspirapolvere e rimuovere la griglia del filtro. Togliere il filtro dalla griglia. Posare il filtro nuovo sulla griglia e adattare nuovamente il retro del dispositivo. Assicurarsi che il filtro sia ben posizionato nell'alloggiamento e che si chiuda correttamente.

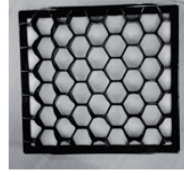

3. Sostituire il filtro ogni 2-3 mesi, in base alla frequenza di utilizzo..

Utilizzare gli accessori per la pulizia

Spazzola doppia funzione per pavimenti/tappeti

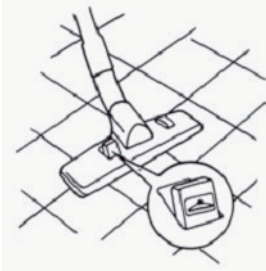

Spazzola sottile per pulire termosifoni, angoli, bordi o cassette

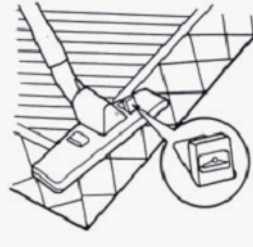

Spazzola piccola per pulire tende, ripiani, libri, lampade e altri oggetti delicati.



Avvertenza: per ottenere una pulizia efficace, pulire regolarmente il fondo della spazzola.

SMALTIMENTO



Se sul prodotto è presente la figura a sinistra (il bidone dei rifiuti con le ruote), si applica la direttiva europea 2012/19/UE. Questi prodotti non possono essere smaltiti con i rifiuti normali. Informarsi sulle disposizioni vigenti per la raccolta di dispositivi elettrici ed elettronici. Attenersi alle disposizioni vigenti e non smaltire i vecchi dispositivi con i rifiuti domestici. Grazie al corretto smaltimento dei vecchi dispositivi si tutela il pianeta e la salute delle persone da possibili conseguenze negative. Il riciclo di materiali aiuta a diminuire il consumo di materie prime.

Il prodotto contiene batterie che sono soggette alla direttiva europea 2006/66/CE e non possono essere smaltite con i normali rifiuti domestici. Preghiamo di informarvi sulle regolamentazioni vigenti sullo smaltimento delle batterie. Grazie al corretto smaltimento dei vecchi dispositivi si tutela l'ambiente e la salute delle persone da conseguenze negative.

KLARSTEIN NIELSTEIN
TEIN NIELSTEIN NIELSTEIN
KLARSTEIN NIELSTEIN NIELSTEIN
TEIN NIELSTEIN NIELSTEIN
KLARSTEIN NIELSTEIN NIELSTEIN
TEIN NIELSTEIN NIELSTEIN
KLARSTEIN NIELSTEIN NIELSTEIN