



Intelligence DAB+

Küchenradio

Kitchen Radio

Radio de cuisine

Radio da cucina

10033001

10033002

auna

www.auna-multimedia.com

Sehr geehrter Kunde,

wir gratulieren Ihnen zum Erwerb Ihres Gerätes. Lesen Sie die folgenden Hinweise sorgfältig durch und befolgen Sie diese, um möglichen Schäden vorzubeugen. Für Schäden, die durch Missachtung der Hinweise und unsachgemäßen Gebrauch entstehen, übernehmen wir keine Haftung. Scannen Sie den folgenden QR-Code, um Zugriff auf die aktuellste Bedienungsanleitung und weitere Informationen rund um das Produkt zu erhalten:

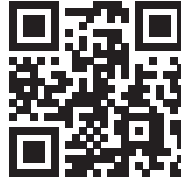

INHALTSVERZEICHNIS

Sicherheitshinweise 4
Geräteübersicht 5
Inbetriebnahme und Bedienung 6
FM-Bedienung 7
DAB-Bedienung 11
BT-Bedienung 13
WLAN-Stimmenerkennung 13
Bedienung per App 14
Hinweise zur Entsorgung 20
Technische Daten 20

English 21
Français 39
Español 57
Italiano 75

KONFORMITÄTSERKLÄRUNG

**Hersteller:**

Chal-Tec GmbH, Wallstraße 16, 10179 Berlin,
 Deutschland.

**Dieses Produkt entspricht den folgenden
 Europäischen Richtlinien:**

2014/35/EU (LVD)
 2011/65/EU (RoHS)
 2014/53/EU (RED)

Die vollständige Konformitätserklärung des
 Herstellers finden Sie unter folgendem Link:
<https://use.berlin/10033001>

SICHERHEITSHINWEISE

- Beachten Sie alle in der Bedienungsanleitung aufgeführten Hinweise.
- Das Gerät darf nicht in der Nähe von Wasser oder in feuchter Umgebung verwendet werden.
- Achten Sie darauf, dass keine Flüssigkeit über dem Gerät und den Geräteöffnungen verschüttet wird.
- Bewegen Sie das Gerät vorsichtig, um es nicht zu beschädigen.
- Blockieren Sie nicht die Geräteausgänge.
- Stellen Sie das Gerät nicht in die Nähe von Wärmequellen (beispielsweise Heizung). Setzen Sie das Gerät keiner direkten Sonneneinstrahlung aus.
- Stecken Sie den Netzstecker des Geräts auf die dafür vorgesehene Art und Weise in die Steckdose.
- Das Gerät ist mit einem Überlastungsschutz ausgestattet. Sollte dieser ersetzt werden müssen, wenden Sie sich an den Kundendienst oder einen in ähnlicher Weise qualifizierte Person.
- Ziehen Sie den Netzstecker des Geräts aus der Steckdose, wenn Sie dieses für einen längeren Zeitraum nicht verwenden.
- Versuchen Sie keinesfalls, das Gerät selbst zu warten oder zu reparieren. In diesem Fall erlischt die Garantie.
- Der Netzstecker dient dazu, das Gerät nach dem Ausschalten vom Stromnetz zu trennen. Achten Sie darauf, dass der Netzstecker immer frei zugänglich ist.
- Setzen Sie das Gerät keinem Spritzwasser aus und stellen Sie keine mit Flüssigkeit gefüllten Objekte, wie beispielsweise Vasen, auf das Gerät.
- Setzen Sie die Batterien keiner extremen Hitze wie beispielsweise Sonnenlicht oder Feuer aus.
- Behindern Sie die Belüftung des Geräts keinesfalls durch Blockieren der Belüftungsöffnungen mit Gegenständen wie beispielsweise Zeitungen, Tischdecken, Vorhängen etc.
- Vergewissern Sie sich, dass ein Mindestabstand von 5 mm zu allen Seiten des Geräts eingehalten wird.
- Stellen Sie keine Zündquellen mit offener Flamme, wie beispielsweise angezündete Kerzen, auf das Gerät.
- Entsorgen Sie Altbatterien umweltgerecht.
- Verwenden Sie das Gerät nur bei gemäßigttem Klima, nicht bei tropischem Klima.



WARNUNG

Verletzungsgefahr! Öffnen Sie, zum Reduzieren der Stromschlaggefahr, weder die Geräteabdeckung noch die Rückseite des Geräts. Das Gerät enthält keine Teile, die vom Kunden gewartet werden könnten. Bitte wenden Sie sich zur Wartung und Reparatur an den Kundendienst oder an in ähnlicher Weise qualifiziertes Personal.

GERÄTEÜBERSICHT

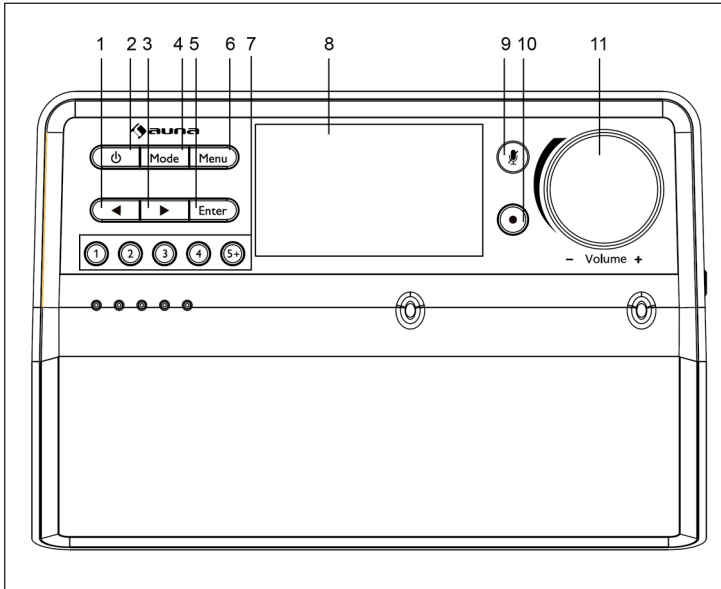

- 1 Vorheriger Titel/ Sender
- 2 Ein-/Ausschalttaste
- 3 Nächster Titel/ Sender
- 4 Mode - Modustaste
- 5 Enter - Eingabetaste
- 6 Menu - Menütaste
- 7 Senderspeicherung/ Sender aufrufen
- 8 Bildschirm
- 9 Stummschalten
- 10 Stimmenerkennungstaste
- 11 Lautstärkeregler

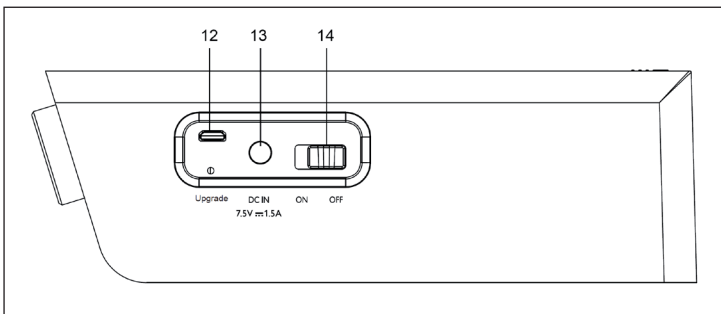

- 12 USB-Anschluss
- 13 DC-IN-Anschluss
- 14 Ein-/Ausschalter

INBETRIEBNAHME UND BEDIENUNG

Einschalten

- Stecken Sie die eine Seite des Netzstromadapters in den DC-IN-Anschluss und den Netzstromstecker in eine Wandsteckdose.
- Stellen Sie sicher, dass die Antenne vollständig ausgefahren wurde. Dadurch wird der bestmögliche Signalempfang gewährleistet.
- Schieben Sie den Schalter auf der Rückseite in die Position „On“, so dass das Gerät auf dem Bildschirm „Welcome to Digital Radio“ anzeigt und anschließend in den Standby-Modus wechselt.

Standby- und Betriebsmodus

- Wenn Sie im Standby-Modus die Ein-/ Austaste drücken, wechselt das Gerät in den Betriebsmodus.
- Wenn Sie im Betriebsmodus die Ein-/ Austaste drücken, wechselt das Gerät in den Standby-Modus.

Modusauswahl

Drücken Sie nach dem Einschalten des Geräts mehrfach die Taste Mode, um einen der Modi DAB/ FM/ BT/ WLAN Stimmerkennung auszuwählen.

Lautstärkeanpassung

- Drehen Sie den Lautstärkeregler im Uhrzeigersinn, um die Lautstärke zu erhöhen.
- Drehen Sie den Lautstärkeregler gegen den Uhrzeigersinn, um die Lautstärke zu senken.

Mikrofon deaktivieren

- Drücken Sie im WLAN-Stimmerkennungsmodus Mute, um dem Mikrofon das „Zuhören“ zu verbieten. Die LED-Lichter werden rot. Egal, ob sich das Gerät im Standby- oder im Betriebsmodus befindet, es wird nun weder Ihre Stimme erkennen noch Ihre Fragen beantworten.
- Wenn Sie erneut die Taste Mute drücken, wird das Mikrofon wieder freigegeben. Die roten LED-Lichter verschwinden und die Stimmerkennung ist wieder aktiv.

Near-field voice recognition

Im WLAN-Stimmerkennungsmodus können Sie die Taste  drücken, um in den Nahfelderkennungsmodus zu wechseln. Dadurch wird es Ihnen ermöglicht, Fragen direkt zu stellen, ohne zuvor „Alexa“ zu sagen.

Hinweis: Diese Funktionen funktioniert erst, wenn das Gerät per APP mit dem Internet und dem Amazon Konto des Kunden verbunden ist (siehe Kapitel „Bedienung per App“).

Far-field voice recognition

Sagen Sie „Alexa“, um das Gerät aus dem Ruhemodus zu holen. Der Bildschirm zeigt dann „ALEXA“ an und Sie können einfach Ihre Fragen stellen.

Hinweis: Die maximale Erkennungsdistanz beträgt 3 Meter.

Verbindung zum WLAN-Netzwerk/ BT trennen

- Drücken und halten Sie im WLAN-Modus die Taste , um die Verbindung zum WLAN-Netzwerk zu trennen.
- Drücken und halten Sie im BT-Modus die Taste Enter, um die BT-Verbindung zu trennen.

FM-BEDIENUNG

Menüeinstellungen – Drücken Sie zum Wechsel in den FM-Modus die Taste Mode und halten Sie die Taste Menu gedrückt, um in die Einstellungen zu gelangen.

Uhrzeit/Datum

- Drücken Sie die Taste Enter, um Uhrzeit/ Datum einzustellen.
- Durch Drücken der Tasten < oder > können Sie zunächst die Stunde einstellen. Bestätigen Sie dies durch Drücken der Taste Enter.
- Stellen Sie auf die gleiche Art und Weise die Minuten, Jahr, Monat und Datum ein.

Alarmeinstellung

Drücken Sie zur Auswahl von „Alarm 1“ oder „Alarm 2“ die Tasten < oder >. Drücken Sie zum Bestätigen Ihrer jeweiligen Auswahl die Taste Enter.

Alarm ein-/ausschalten

- Drücken Sie zur Auswahl von „Alarm 1 on/off“ oder „Alarm 2 on/off“ die Tasten < oder > und drücken Sie zum Bestätigen Ihrer Auswahl die Taste Enter.
- Drücken Sie, wenn der Alarm ertönt, die Taste Ein-/Ausschalten, um den Alarm zu deaktivieren.
- Schlummerfunktion: Wenn der Alarm ertönt und Sie die Taste Enter drücken, wird der Alarm um neun Minuten verzögert und das Radio wechselt bis dahin in den Standby-Modus.

Einstellen des Alarms

Drücken Sie zur Auswahl der Uhrzeit, an welcher der Alarm ertönen soll, zum Einstellen der Stunden und Minuten jeweils die Tasten < oder >. Bestätigen Sie Ihre Eingabe durch Drücken der Taste Enter.

Alarmlautstärke

Drücken Sie zum Einstellen der Alarmlautstärke von „0-15“, die Tasten < oder >.

Alarmquelle

- Drücken Sie zur Auswahl einer der Quellen Alarm/DAB/FM die Tasten < oder >.
- Bestätigen Sie Ihre Auswahl durch Drücken der Taste Enter.

Alarmwiederholung

Wählen Sie durch Drücken der Tasten < oder > „einmalig/Wochenende/Wochentage/täglich“ aus und Bestätigen Sie Ihre Auswahl durch Drücken der Taste Enter.

Automatisches Ausschalten

Drücken Sie zur Auswahl von „aus/Min120/90/60/45/30/15/5“ die Tasten < oder > und bestätigen Sie Ihre Auswahl durch Drücken der Taste Enter.

Auf Werkseinstellung zurücksetzen

Drücken Sie zur Auswahl von „ja“ oder „nein“ die Tasten < oder > und bestätigen Sie Ihre Auswahl durch Drücken der Taste Enter.

Systemversion

Drücken Sie zum Überprüfen der Versionsnummer die Taste Enter.

FM-Suche

- Drücken Sie zur Auswahl von „einzeln“ oder „alle“ die Tasten < oder > und Drücken Sie zum Bestätigen die Taste Enter.

Hinweis: Durch drücken der Taste Menu, können Sie schneller zurück zu den Menüeinstellungen gelangen.

- Drücken Sie zum Wechsel in den FM-Modus die Taste Mode. Wenn Sie dies zum ersten Mal tun, wird die FM-Frequenz 87,5 auf dem Bildschirm angezeigt.
- Ziehen Sie die Antenne vollständig aus.

Manuelle Sendersuche

Drücken Sie zur manuellen Sendersuche mehrfach die Tasten < oder >.

Automatische Sendersuche

Drücken Sie zur automatischen Sendersuche die Tasten < oder > für einige Sekunden und lassen Sie diese dann los. Das Gerät sucht automatisch nach Sendern und wird den Sender mit dem besten Signal wiedergeben.

Senderinformationen

Wenn Sie im Radio einen bestimmten Sender hören, können Sie sich durch mehrfaches Drücken der Taste Menu die unterschiedlichen Informationen anzeigen lassen:

- Radio Text: Zeigt vom Sender zur Verfügung gestellte Informationen im Rolltext an.
- Programmart: Zeigt eine Beschreibung des vom Sender zur Verfügung gestellten Programms an.
- Signalstärke: Zeigt in einem Balken die Signalstärke des aktuellen Senders an.
- Uhrzeit und Datum: Zeigt Uhrzeit und Datum an.
- Frequenz: Zeigt die Sendefrequenz des Senders an.
- Audioart: Zeigt die Audioart des von Ihnen gehörten Senders an. Diese ist entweder Mono oder Stereo.

FM-Sender speichern

Sie können bis zu 10 FM-Radiosender speichern. Gehen Sie zum Speichern eines aktuell wiedergegebenen Senders folgendermaßen vor:

- Drücken und halten Sie eine beliebige Speichertaste (1-5+) und drücken Sie anschließend die Tasten < oder > um die Nummer, unter welcher Sie den Sender speichern möchten, zu ändern.
- Drücken Sie zum Bestätigen die Taste Enter.
- Der Bildschirm zeigt dann „Sender x gespeichert“ an.

Hinweis: Wenn bereits ein Sender unter der von Ihnen ausgewählten Nummer gespeichert war, wird dieser durch Speichern eines neuen Senders überschrieben.

- Drücken Sie zum Aufrufen eines gespeicherten Senders eine beliebige Speichertaste (1-5+) und wählen Sie mit den Tasten < oder > eine Nummer. Drücken Sie zum Bestätigen Ihrer Auswahl die Taste Enter.

DAB-BEDIENUNG

Uhrzeit/Datum

- Durch Drücken der Tasten < oder > können Sie zunächst die Stunde einstellen. Bestätigen Sie dies durch Drücken der Taste Enter.
- Stellen Sie auf die gleiche Art und Weise die Minuten, Jahr, Monat und Datum ein.

Alarめinstellung

- Drücken Sie zur Auswahl von „Alarm 1“ oder „Alarm 2“ die Tasten < oder >. Drücken Sie zum Bestätigen Ihrer jeweiligen Auswahl die Taste Enter.

Alarm ein-/ausschalten

- Drücken Sie zur Auswahl von „Alarm 1 on/off“ oder „Alarm 2 on/off“ die Tasten < oder > und drücken Sie zum Bestätigen Ihrer Auswahl die Taste Enter.
- Drücken Sie, wenn der Alarm ertönt, die Taste Ein-/Ausschalten, um den Alarm zu deaktivieren.
- Schlummerfunktion: Wenn der Alarm ertönt und Sie die Taste Enter drücken, wird der Alarm um neun Minuten verzögert und das Radio wechselt bis dahin in den Standby-Modus.

Einstellen des Alarms

Drücken Sie zur Auswahl der Uhrzeit, an welcher der Alarm ertönen soll, zum Einstellen der Stunden und Minuten jeweils die Tasten < oder >. Bestätigen Sie Ihre Eingabe durch Drücken der Taste Enter.

Alarmlautstärke

Drücken Sie zum Einstellen der Alarmlautstärke von „0-15“, die Tasten < oder >.

Alarmquelle

- Drücken Sie zur Auswahl einer der Quellen Alarm/DAB/FM die Tasten < oder >.
- Bestätigen Sie Ihre Auswahl durch Drücken der Taste Enter.

Alarmwiederholung

Wählen Sie durch Drücken der Tasten < oder > „einmalig/Wochenende/Wochentage/täglich“ aus und Bestätigen Sie Ihre Auswahl durch Drücken der Taste Enter.

Automatisches Ausschalten

Drücken Sie zur Auswahl von „aus/Min120/90/60/45/30/15/5“ die Tasten < oder > und bestätigen Sie Ihre Auswahl durch Drücken der Taste Enter.

Auf Werkseinstellung zurücksetzen

Drücken Sie zur Auswahl von „ja“ oder „nein“ die Tasten < oder > und bestätigen Sie Ihre Auswahl durch Drücken der Taste Enter.

Systemversion

Drücken Sie zum Überprüfen der Versionsnummer die Taste Enter.

DAB-Suche

Durch Drücken der Taste Enter wird die automatische Sendersuche gestartet und Sender mit gutem Signalempfang werden gespeichert.

Hinweis: Durch Drücken der Taste Menu können Sie schneller zu den Menüeinstellungen zurück gelangen.

DAB-Senderinformationen

Wenn Sie während der Wiedergabe eines DAB-Senders wiederholt die Taste Menu drücken, können Sie sich die unterschiedlichen Programminformationen anzeigen lassen:

- Uhrzeit und Datum: Zeigt die vom Sender zur Verfügung gestellte Uhrzeit und das Datum an.
- Übertragungsrate: Zeigt die Datenrate, mit welcher das Signal übertragen wird, an.
- Rolltext (DLS): Zeigt die vom Sender zur Verfügung gestellten Informationen an.
- Signalstärke: Zeigt einen Balken mit der Signalstärke des aktuellen Senders an.
- Übertragungsfehler: Zeigt Details über Übertragungsfehler an.
- Sender und Frequenz: Zeigt die Nummer des Übertragungskanals und die Frequenz des Senders an.
- PTY (Programmart): Zeigt die vom DAB-Sender zur Verfügung gestellte Art und die Beschreibung des Programms an.

DAB-Sender speichern

Sie können bis zu 10 DAB-Radiosender speichern. Gehen Sie zum Speichern eines aktuell wiedergegebenen Senders folgendermaßen vor:

- Drücken und halten Sie eine beliebige Speichertaste (1-5+) und drücken Sie anschließend die Tasten < oder > um die Nummer, unter welcher Sie den Sender speichern möchten, zu ändern.
- Drücken Sie zum Bestätigen die Taste Enter.
- Der Bildschirm zeigt dann „Sender X gespeichert“ an.

Hinweis: Wenn bereits ein DAB-Sender unter der von Ihnen ausgewählten Nummer gespeichert war, wird dieser durch Speichern eines neuen Senders überschrieben.

- Drücken Sie zum Aufrufen eines gespeicherten Senders eine beliebige Speichertaste (1-5+) und wählen Sie mit den Tasten < oder > eine Nummer. Drücken Sie zum Bestätigen Ihrer Auswahl die Taste Enter.

BT-BEDIENUNG

- Drücken Sie im Betriebsmodus mehrfach die Taste Mode, um zu BT zu wechseln.
- Der Bildschirm zeigt dann „BT-Pairing“ an.
- Suchen Sie auf Ihrem Gerät „Intelligence DAB“ und koppeln Sie es mit dem Radio.
- Wenn die Kopplung erfolgreich hergestellt wurde ist ein Warnton zu hören, welcher anzeigt, dass das Gerät gekoppelt wurde und der Bildschirm zeigt „BT Paired“ an.
- Sie können nun Lieder von Ihrem Gerät über das Radio wiedergeben.

Hinweis: Sie können die Lautstärke sowohl auf dem Radio, als auch auf Ihrem Gerät anpassen.

WLAN-STIMMENERKENNUNG

- Drücken Sie im Betriebsmodus mehrfach die Taste Mode, um in den WLAN-Modus zu wechseln.
- Wenn die Lichter weiß blinken bedeutet dies, dass das Radio nicht mit dem WLAN verbunden wurde und der Bildschirm zeigt „WiFi Connecting“ an. Wenn ein glockenähnliches Geräusch ertönt, wurde das WLAN erfolgreich verbunden.



Auna App

BEDIENUNG PER APP

App herunterladen und installieren

- Laden Sie die App Auna Intelligence für iOS-Geräte aus dem Apple Store und für Android-Geräte aus dem Google Play Store herunter.
- Das App-Symbol (s. links) wird nach erfolgreicher Installation angezeigt.

Die folgenden Hinweise beziehen sich auf das iOS-System. Die Bedienung bei Android-Geräten ist ähnlich.

Herstellung der Verbindung

- 1 Die POWER-Taste im eingeschalteten Zustand drücken. MODE wiederholt drücken, um in den WLAN-Modus zu gelangen. Die LED blinkt jetzt in Weiß.
- 2 Aktivieren Sie das Wi-Fi auf Ihrem Smartphone und verbinden Sie dieses mit dem gewünschten Wi-Fi-Netzwerk.
- 3 Drücken Sie auf das App-Symbol und das folgende Bild erscheint. Lesen Sie die Anweisungen durch und klicken Sie zum Fortfahren auf „Add Device“.

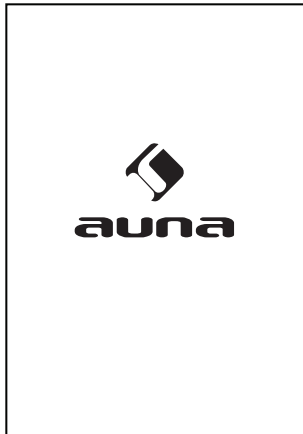

- 4 Lesen Sie die Anweisungen und drücken Sie zum Fortfahren auf „Settings“.

Hinweis: „Intelligence_XXXX wurde nicht gefunden? „Continue“ drücken, um die Wifi-Einstellungen zu gelangen und gleichzeitig die ►II-Taste gedrückt halten.

SETUP

■ Go to your Phone's Wi-Fi settings and select the Wi-Fi starting with Intelligence_XXXX to connect.

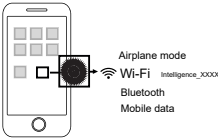

■ Then, come back to this App.

Could not find Intelligence_XXXX?

Settings

SETUP

1.If you could not find Intelligence_XXXX, please press and hold the ► button on your device as shown below to enter into setup mode. And wait for 45 seconds until you hear a failed voice prompt, then click Continue.

2.If you forget the Intelligence_XXXX password, please restore factory settings and try again.

Continue

5 Es geht zu den Telefon-einstellungen über. Zum Verbinden „Auna Intelligence_XXXX“ wählen.

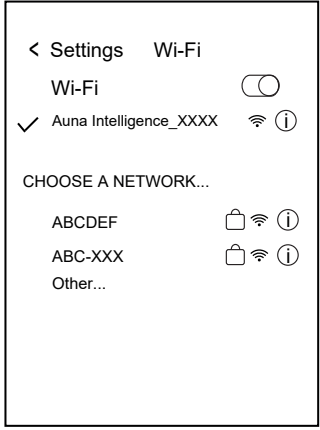

6 Dann zur App zurückkehren. Das folgende Bild erscheint. Wählen Sie das gewünschte WLAN-Netzwerk aus und geben Sie das Passwort ein. Zum Fortfahren „Continue“ drücken.

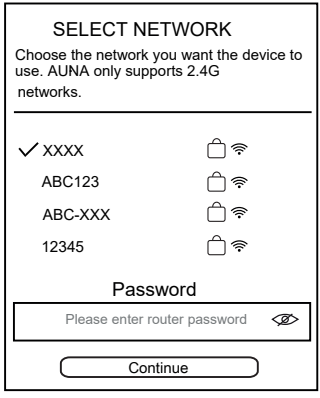

7 Wenn verbunden, erscheint dieses Bild. „Next“ drücken, um fortzufahren.

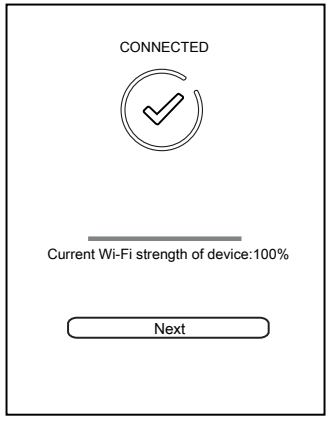

8 Nach erfolgreichem Herstellen der Verbindung erscheint dieses Menü. „Custom...“ drücken, um eine neue Raumbezeichnung zu wählen oder einen Namen aus der Liste auszuwählen.

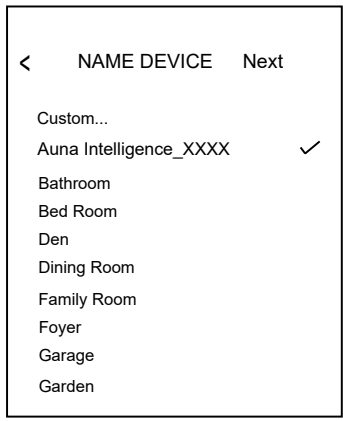

- 9 Folgendes Menü erscheint. Wenn Sie bereits ein Amazon-Konto habe, drücken Sie „Sign in with Amazon“.
- 10 Die folgende Seite erscheint. Geben Sie den Kontonamen und das Passwort ein.

amazon alexa

Your device includes access to Alexa. Connect your Amazon account to access personalized features.

Alexa allows you to use your voice to play music and get news, sports scores, weather and more—all hands-free. All you have to do is ask Alexa.

Sign in with Amazon

Cancel

< AMAZON LOGIN

Sign in to Auna Intelligence using your Amazon account

Sign in Forgot password?

Email (phone for mobile accounts)

Amazon password

Show password
 Keep me signed in. Details

Sign in

New to Amazon?
Create a new Amazon account

- 11 Die folgende Seite erscheint.. Sollten Sie bereits ein Amazon-Konto besitzen, klicken Sie auf dem folgenden Bildschirm auf „mit Amazon anmelden“.
- 12 Die folgende Seite erscheint. Geben Sie das Konto und das Passwort ein und klicken Sie auf „Anmelden“, um sich in Ihr Konto einzuloggen.

< AMAZON LOGIN

Create Account

Name

Your email address

Create a password

Show password

Create your Amazon account

By create an account, you agree to Amazon's Conditions of Use and Privacy Notice.

Already have an account?
Sign in now

< AMAZON LOGIN

Auna Intelligence would like access to:

Alexa Voice Service

Alexa processes and retains audio and other information in the cloud to provide and improve our services.

Alexa allows purchasing by voice using your default payment and shipping settings. You can require a speakable confirmation code, turn off purchaing, and see product and order details in your Alexa App or on alexa.amazon.com. Learn more.

By tapping "Allow", you agree to Amazon's Conditions of Use and All terms found here.

Allow

Cancel

You can remove access at any time by visiting Your Account at Amazon.

Amazon Terms&Privacy

© 1996-2018, Amazon.com, Inc. or its affiliates

13 Hier geben Sie Ihr Land ein und drücken "Next", um fortzufahren.

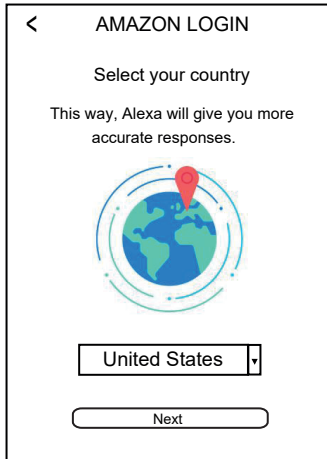

14 Wählen Sie nun die gewünschte Sprache aus.

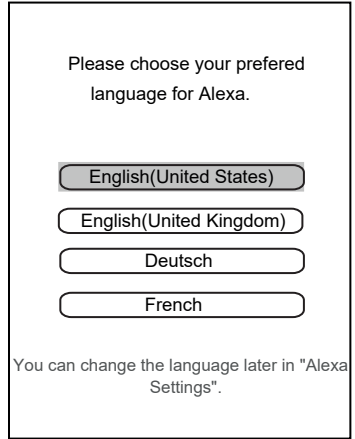

15 Wenn die folgende Seite angezeigt wird, "Next" drücken.

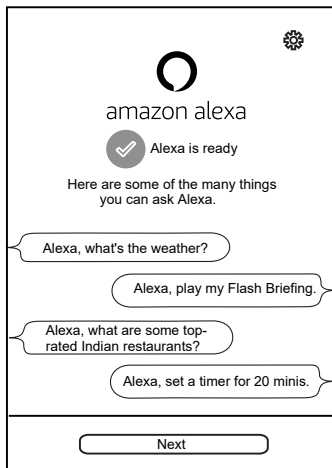

16 Folgende Seite wird erscheint. Sie können das Mikro nach den Anweisungen auf dem Bildschirm stummschalten.

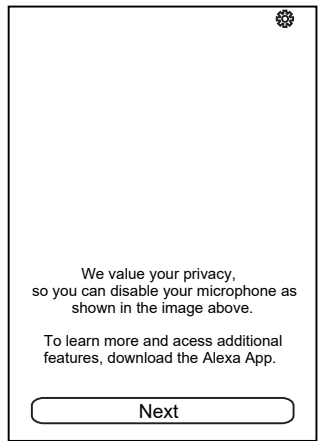

17 Drücken Sie "I got it!" Dann erscheint die Liste it den Geräten

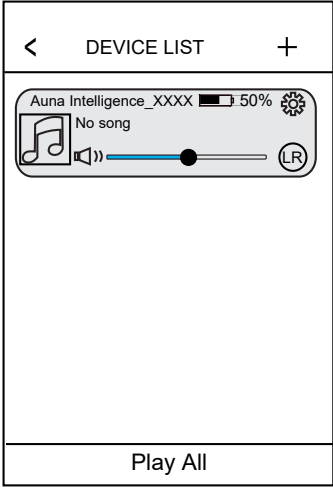
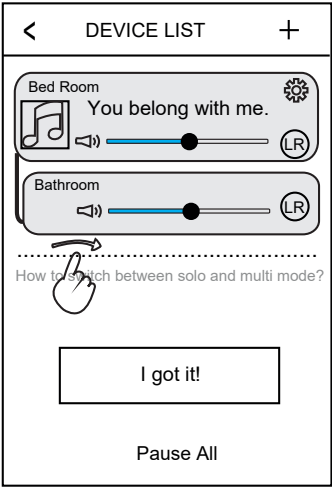

HINWEISE ZUR ENTSORGUNG



Befindet sich die linke Abbildung (durchgestrichene Mülltonne auf Rädern) auf dem Produkt, gilt die Europäische Richtlinie 2012/19/EU. Diese Produkte dürfen nicht mit dem normalen Hausmüll entsorgt werden. Informieren Sie sich über die örtlichen Regelungen zur getrennten Sammlung elektrischer und elektronischer Gerätschaften. Richten Sie sich nach den örtlichen Regelungen und entsorgen Sie Altgeräte nicht über den Hausmüll. Durch die regelkonforme Entsorgung der Altgeräte werden Umwelt und die Gesundheit ihrer Mitmenschen vor möglichen negativen Konsequenzen geschützt. Materialrecycling hilft, den Verbrauch von Rohstoffen zu verringern.

TECHNISCHE DATEN

Artikelnummer	10033001, 10033002
Stromversorgung	220-240 V ~ 50/60 Hz
DAB	BAND III 5A – 13 F
FM-Frequenz	87,5 MHz – 108 MHz

Dear Customer,

Congratulations on purchasing this equipment. Please read this manual carefully and take care of the following hints to avoid damages. Any failure caused by ignoring the items and cautions mentioned in the instruction manual is not covered by our warranty and any liability. Scan the QR code to get access to the latest user manual and other information about the product:

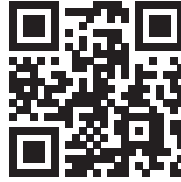

CONTENT

Safety Instructions	22
Product Overview	23
Start-up and Operation	24
FM Operation	25
DAB Operation	29
BT Operation	31
WiFi Voice Recognition Operation	31
Operation via App	32
Hints on Disposal	38
Technical Data	38

DECLARATION OF CONFORMITY



Producer:

Chal-Tec GmbH, Wallstraße 16, 10179 Berlin, Germany.

This product is conform to the following European Directives:

2014/35/EU (LVD)
2011/65/EU (RoHS)
2014/53/EU (RED)

The complete declaration of conformity of the manufacturer can be found at the following link:
<https://use.berlin/10033001>

SAFETY INSTRUCTIONS

- Observe all notes listed in the operating instructions.
- Do not use the unit near water or in a humid environment.
- Make sure that no liquid is spilled over the unit and the unit openings.
- Move the unit carefully to avoid damaging it.
- Do not block the device outputs.
- Do not place the unit near heat sources (e.g. heating). Do not expose the device to direct sunlight.
- Plug the power plug of the unit into the power outlet in the manner intended.
- The device is equipped with overload protection. Should this need to be replaced, contact customer service or a similarly qualified person.
- Unplug the unit from the wall outlet if it will not be used for a long period of time.
- Do not attempt to service or repair the unit yourself. In this case, the warranty expires.
- The mains plug is used to disconnect the device from the mains after it has been switched off. Make sure that the mains plug is always freely accessible.
- Do not expose the device to splash water or place objects filled with liquid, such as vases, on the device.
- Do not expose the batteries to extreme heat such as sunlight or fire.
- Do not obstruct the ventilation of the unit by blocking the ventilation openings with objects such as newspapers, tablecloths, curtains, etc..
- Ensure that a minimum distance of 5 mm to all sides of the unit is maintained.
- Do not place sources of open flame ignition, such as lit candles, on the unit.
- Dispose of used batteries in an environmentally friendly manner.
- Use the device only in temperate climate, not in tropical climate.

**WARNING**

Risk of injury! To reduce the risk of electric shock, do not open either the cover or the back of the unit. The device does not contain any parts that could be serviced by the customer. Please contact customer service or similarly qualified personnel for maintenance and repair.

PRODUCT OVERVIEW

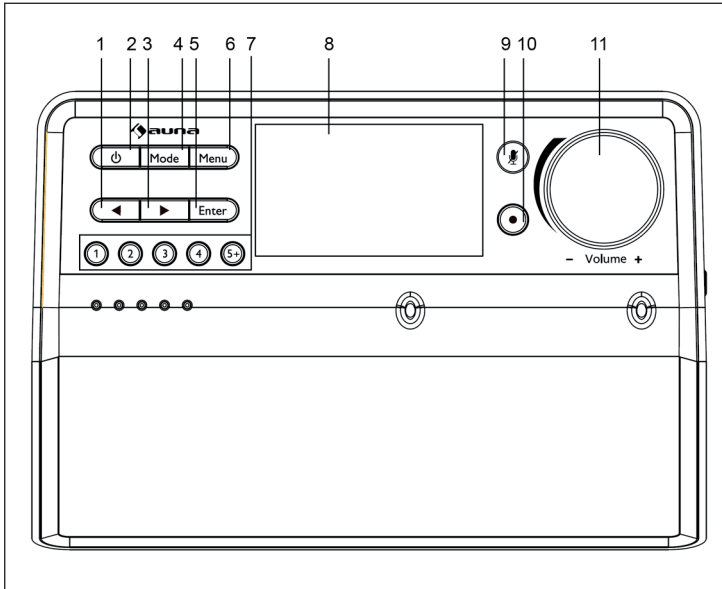

- 1 Previous button
- 2 Power button
- 3 Next button
- 4 Mode button
- 5 Enter button
- 6 Menu button
- 7 Station Storing/
Recalling buttons
- 8 Display
- 9 Mute button
- 10 Near-field voice
recognition button
- 11 Vol+/Vol- knob

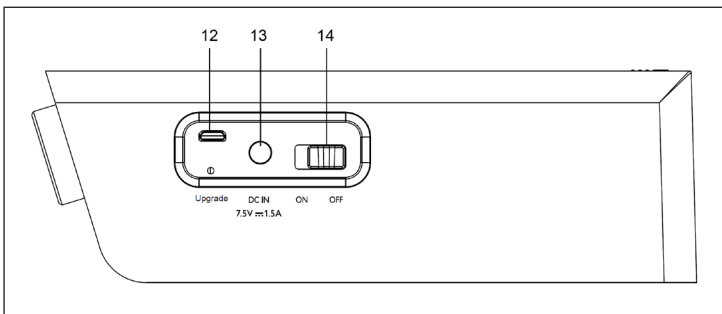

- 12 USB socket
- 13 DC in socket
- 14 ON/OFF Switch
button

START-UP AND OPERATION

Power on

- Plug the connector into the side of the unit labeled DC IN and power supply into the mains.
- Ensure the antenna is extended as far as possible. This will enable you to get the best signal.
- Switch the button on the side of the unit to "ON", unit will show "Welcome to Digital Radio", then step into Standby.

Standby and working

Press the "Power" button in standby mode, unit goes into working ; press the "Power" button in working mode, then go into standby.

Selecting the modes

When radio is turned on, press the "Mode" button repeatedly to switch between DAB / FM / Bluetooth/WiFi voice recognition mode.

Adjusting the volume

- Turn the "knob" button by clockwise to increase the volume;
- Turn the "knob" button by anticlockwise to decrease the volume;

Mute button.

- In WiFi voice recognition mode, press "Mute" button to forbid the microphone, the LED lights will become red color. No matter in working mode or Standby mode and whatever you say, unit won't recognize your voice and answer any questions.
- While press again "Mute" button, unit will relieve the microphone, and the red LED lights disappear, that means unit recovers the voice recognition function.

Near-field voice recognition

Press  button to switch to "near-field" awaking, then display shows ALEXA, step into the WiFi voice recognition status, you can ask questions freely, no need to say "Alexa" to wake up unit.

Note: These functions only work when the device is connected to the customer's internet and Amazon account via APP (see chapter „Operation via App“).

Far-field voice recognition

Say "Alexa" to wake up the unit, and then display shows ALEXA, you can ask questions freely.

Note: the recognition distance for unit is 3M (max).

Disconnect the WiFi network/Bluetooth connection

- In WiFi mode, press and hold the  button to disconnect the WiFi network.
- In Bluetooth mode, press and hold the "Enter" button to disconnect the bluetooth connection.

FM OPERATION

Menu setting: Press "Mode" button to switch to "FM" mode, press and hold the "Menu" button to step into the setting.

Time/Date

- Press enter button to set Time/Date.
- Press "Previous" or "Next" button to set "Hour", then press "Enter" button to confirm.
- Using the same operation to set "Min", "Year", "Month", "Date".

Alarm setting (Dual Alarm).

Press "Previous" or "Next" button to select "Alarm1" or "Alarm2", then press "Enter" button to step into.

Alarm On/Off

- Press "Previous" or "Next" button to select Alarm1/2 to "On" or "Off", then press "Enter" button to confirm.
- Press the "Power" button to turn off the alarm when it is sounding.
- Snooze function: When the alarm sounds, press the "Enter" button to delay the alarm for another 9 minutes and the radio will go into Standby mode.

Alarm Time

Press "Previous" or "Next" button to select "hour" and "minute", then press "Enter" button to confirm.

Alarm Volume

Press "Previous" or "Next" button to select volume from "0-15" level.

Alarm Source

Press "Previous" or "Next" button to select "Alarm/DAB/FM" alarm source, then press "Enter" button to confirm.

Alarm frequency

Press "Previous" or "Next" button to select "Once/Weekends/Weekdays/Daily" mode, then press "Enter" button to confirm.

Sleep Set

Press "Previous" or "Next" button to select "Off/120/90/60/45/30/15/5", then press "Enter" button to confirm.

Factory Reset

Press "Previous" or "Next" button to select "Yes" or "No", then press "Enter" button to confirm.

System Version

Press the "Enter" button, then you can check the version number.

FM Scan set

Press "Previous" or "Next" button to select "Only" or "All", then press "Enter" button to confirm.

Note: Press "Menu" button, then you can go back to the menu setting quickly.

FM Scan setting

Press "Mode" button to switch to "FM" mode. The first time you do this, the FM frequency "87.5" will be displayed on the screen.
Fully extend the antenna.

To tune a specific frequency manually

Press "Previous" or "Next" button multiple times to scroll through.

To auto scan

Press and hold the "Previous" or "Next" for a few seconds, then release. Unit will then start scanning up the frequency band and play the station with best signal.

FM Station Information

- When listening to a FM station, press the "Menu" button repeatedly to scroll through and display different program information:
- Radio Text: Displays scrolling text information supplied by the broadcaster.
- Program Type: Displays a description of the type of program provided by the broadcaster.
- Signal Strength: Displays a signal bar with the strength of the current station.
- Time and Date: Displays the time and the date.
- Frequency: Displays the station's transmission frequency.
- Audio Type: Displays the audio type of the station you are listening to. It will either be Stereo or Mono.

Storing FM stations.

- You can store up to 10 FM radio stations.
- To store a station that you are currently playing:
- Press and hold any of the preset button (1-5+), then press "Previous" or "Next" button to change the number you want to store the station. Then press "Enter" button to confirm. The display will then show "Preset x stored".

Note: If there is existing FM station stored under a preset, it will be overwritten when you store the new station.

- Recalling a Stored FM Station.
- Press any of preset button (1-5+), then press "Previous" or "Next" button to scroll through your preset stations. Then press "Enter" button to confirm.

DAB OPERATION

Click the "Power" button to switch your radio on. When DAB mode is activated for the first time, an automatical scan will commence and save all available stations. DAB mode will also synchronise with the time and date of the station and will set the time and date on your unit.

Menu setting

Press "Mode" button to switch to "DAB" mode, press and hold the "Menu" button to step into the setting.

Time/Date

Press "Previous" or "Next" button to set "Hour", then press "Enter" button to confirm. Using the same operation to set "Min", "Year", "Month", "Date".

Alarm setting (Dual Alarm)

Press "Previous" or "Next" button to select "Alarm1" or "Alarm2", then press "Enter" button to step into.

Alarm On/Off

Press "Previous" or "Next" button to select Alarm1/2 to "On" or "Off", then press "Enter" button to confirm.

Press the "Power" button to turn off the alarm when it is sounding.

Snooze function: When the alarm sounds, press the "Enter" button to delay the alarm for another 9 minutes and the radio will go into Standby mode.

Alarm Time

Press "Previous" or "Next" button to select "hour" and "minute", then press "Enter" button to confirm.

Alarm Volume

Press "Previous" or "Next" button to select volume from "0-15" level.

Alarm Source

Press "Previous" or "Next" button to select "DAB/FM/Alarm" alarm source, then press "Enter" button to confirm.

Alarm frequency

Press "Previous" or "Next" button to select "Once/Weekends/Weekdays/Daily" alarm mode, then press "Enter" button to confirm.

Sleep Set

Press "Previous" or "Next" button to select "Off/120/90/60/45/30/15/5", then press "Enter" button to confirm.

Factory reset

Press "Previous" or "Next" button to select "Yes" or "No", then press "Enter" button to confirm.

System Version

Press the "Enter" button, then you can check the version number.

DAB Scan

Press "Enter" button, then unit will start scanning automatically and save stations with good signal.

Note: Press "Menu" button, then you can go back to the menu setting quickly.

DAB Station Information

When listening to a DAB station, press the "Menu" button repeatedly to scroll through and display different program information:

- Time and Date: Displays the time and date information provided by the broadcaster.
- Bit Rate: The data rate which the signal is being transmitted.
- Dynamic Label Segment (DLS): Displays scrolling text information supplied by the broadcaster.
- Signal Strength: Displays a signal bar with the strength of the current station.
- Signal Error: Provides details of the signal error rate.
- Channel and Frequency: Displays the station's transmission channel number and frequency.
- PTY (Program Type): Shows the type and description of the program provided by the DAB station.



Auna App

OPERATION VIA APP

App Download and Installation

- Download the Auna Intelligence from Apple App store for iOS devices.
- Or, download from Google Play store for Android devices.

The App icon will appear as the figure on right after successful installation.

Note: The following operation bases on iOS system. The operation of Android is similar.

Connection

- 1 Press Power button to turn on the unit and press Mode button repeatedly to switch to WiFi mode. The indicator blinks white only.
- 2 Turn on the WiFi on your phone and connect it to desired WiFi network.
- 3 Tap the App icon and the following picture will appear. Read the screen instructions and tap the "Wi-Fi Setup Wizard" to continue. Read the screen instructions and tap the "Add Device" to continue.

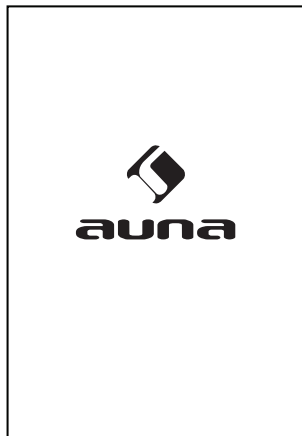

- 4 Read the instructions on screen and tap "Settings" to enter phone's wifi setup page.

Note: Tap could not find "Intelligence_XXXX"? Tap "Continue" to enter phone's wifi setup page and press and hold **▶||** at the same time.

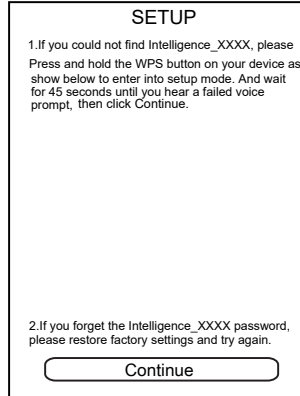
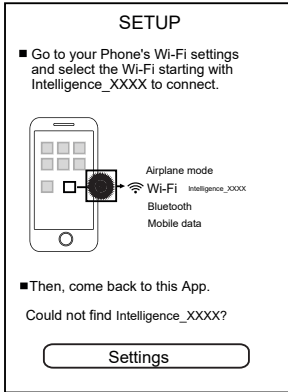

5 The screen will skip to phones settings. Select "Auna Intelligence_XXXX" to connect.

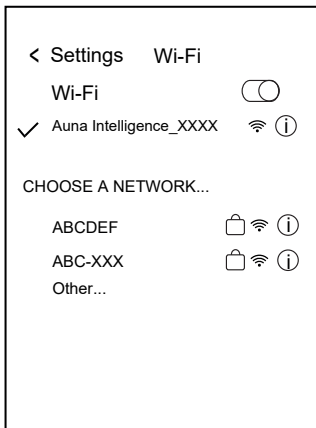

6 Then come back to APP. The following screen will appear. Choose the desired wifi network and enter the password. Tap "Continue" to go ahead.

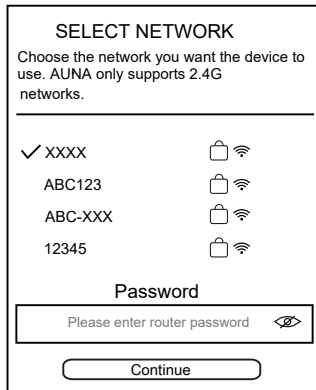

7 This page will appear if connected successfully. Then tap "Next" to go ahead"

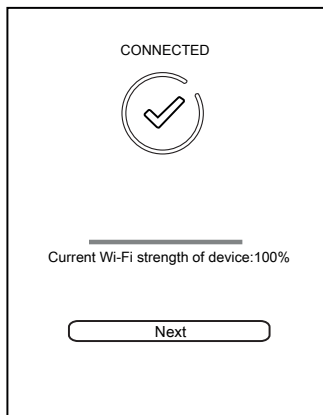

8 After connected, the following screen will appear. Tap "Custom..." to set a new desired location name, or tap one in the name list as the selected location.

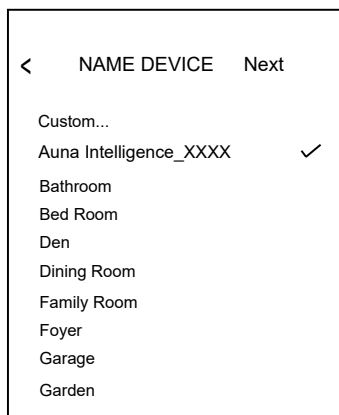

- 9 The following page will appear. If you already have an account, then tap the "Sign in with Amazon" button on the following screen.

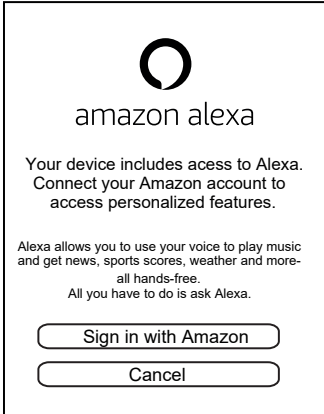

- 10 The following page will appear, enter the account and password and tap the "Sign in" button on the screen to log on.

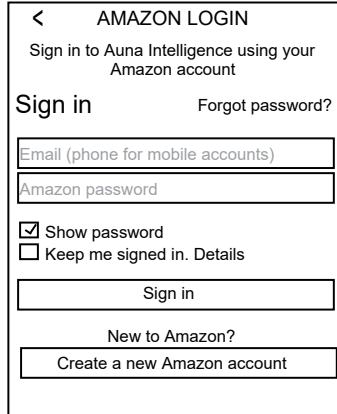

- 11 If you do not have an Amazon account, then tap "Create a new Amazon account" to start registration and create a new Amazon account as the on screen instructions.

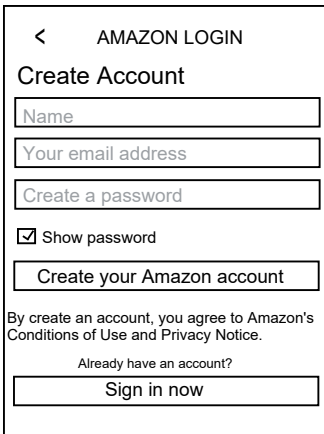

- 12 If the following page appears, tap the "Allow" button to log in to Amazon.

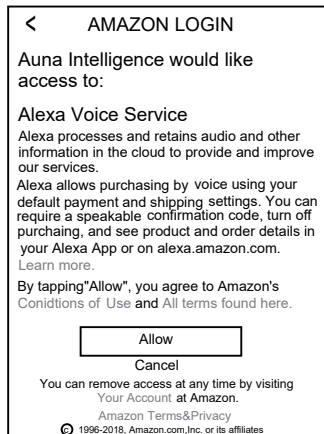

13 The following page will appear. Select your country and tap "Next" to continue.

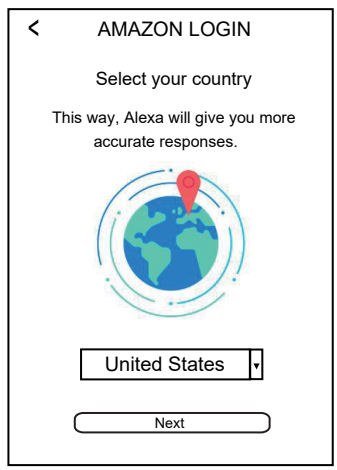

14 After login the following page will appear. Tap the language to set the desired language

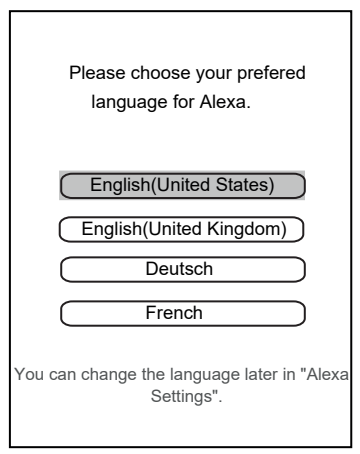

15 The following page will appear, tap the "Next" Button on the screen.



16 The following page will appear. Then you can mute the microphone function following the on screen instructions or tap the "Next" button to continue.

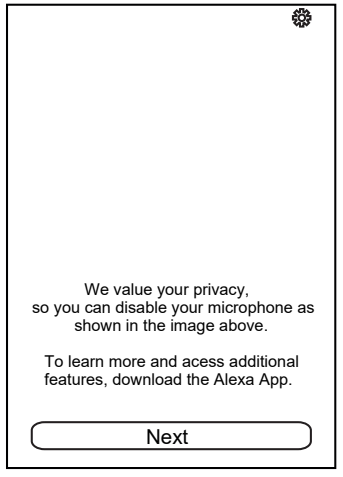

17 Tap "I got it ", then the DEVICE LIST will appear.

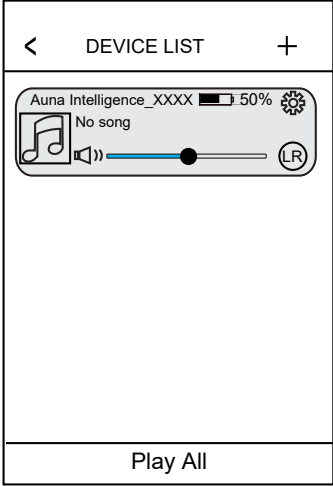
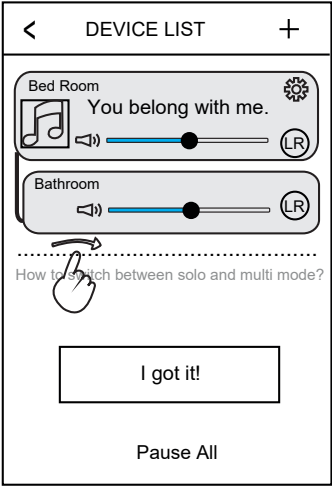

HINTS ON DISPOSAL



According to the European waste regulation 2012/19/ EU this symbol on the product or on its packaging indicates that this product may not be treated as household waste. Instead it should be taken to the appropriate collection point for the recycling of electrical and electronic equipment. By ensuring this product is disposed of correctly, you will help prevent potential negative consequences for the environment and human health, which could otherwise be caused by inappropriate waste handling of this product. For more detailed information about recycling of this product, please contact your local council or your household waste disposal service.

TECHNICAL DATA

Item number	10033001, 10033002
Power supply	220-240 V ~ 50/60 Hz
DAB	BAND III 5A – 13 F
FM Frequency	87,5 MHz – 108 MHz

Chère cliente, cher client,

Toutes nos félicitations pour l'acquisition de ce nouvel appareil. Veuillez lire attentivement et respecter les instructions de ce mode d'emploi afin d'éviter d'éventuels dommages. Nous ne saurions être tenus pour responsables des dommages dus au non-respect des consignes et à la mauvaise utilisation de l'appareil. Scannez le QR-Code pour obtenir la dernière version du mode d'emploi et à d'autres informations concernant le produit:

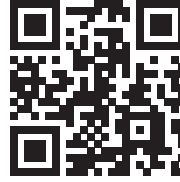

SOMMAIRE

Consignes de sécurité 40
Aperçu de l'appareil 41
Mise en marche et utilisation 42
Utilisation de la FM 43
Utilisation DAB 47
Utilisation du BT 49
Reconnaissance vocale Wifi 49
Utilisation avec l'application 50
Informations sur le recyclage 56
Fiche technique 56

DÉCLARATION DE CONFORMITÉ



Fabricant :

Chal-Tec GmbH, Wallstraße 16, 10179 Berlin,
Allemagne.

**Ce produit est conforme aux directives
européennes suivantes :**

2014/35/UE (LVD)
2011/65/UE (RoHS)
2014/53/UE (RED)

La déclaration complète de conformité du fabricant
est accessible par le lien suivant :
<https://use.berlin/10033001>

CONSIGNES DE SÉCURITÉ

- Suivez toutes les indications présentées dans ce mode d'emploi.
- L'appareil ne doit pas être utilisé près de l'eau ou dans un environnement humide.
- Assurez-vous qu'aucun liquide ne soit renversé sur l'appareil ou par les ouvertures de l'appareil.
- Déplacez l'appareil avec précaution pour ne pas l'endommager.
- Ne bloquez pas les sorties de l'appareil.
- Ne placez pas l'appareil à proximité de sources de chaleur (telles que le chauffage). N'exposez pas l'appareil à la lumière directe du soleil.
- Insérez la fiche secteur de l'appareil dans la prise.
- L'appareil est équipé d'une protection contre les surcharges. Si elle doit être remplacée, contactez le service clientèle ou un professionnel de qualification similaire.
- Débranchez l'appareil de la prise secteur si vous ne l'utilisez pas pendant une longue période.
- N'essayez en aucun cas d'effectuer la maintenance ou de réparer l'appareil vous-même. Dans ce cas, la garantie est annulée.
- Le cordon d'alimentation sert à déconnecter l'appareil du secteur après l'avoir éteint. Assurez-vous que la prise secteur reste toujours librement accessible.
- N'exposez pas l'appareil à des projections d'eau et ne placez pas d'objets remplis de liquide, tels que des vases, sur l'appareil.
- N'exposez pas les piles à une chaleur extrême telle que la lumière du soleil ou un feu.
- N'obstruez pas la ventilation de l'appareil en bloquant les ouvertures avec des objets tels que des journaux, des nappes, des rideaux, etc.
- Assurez-vous de conserver une distance minimale de 5 mm sur tous les côtés de l'appareil.
- Ne placez pas de sources d'inflammation avec une flamme nue, comme des bougies allumées, sur l'appareil.
- Débarrassez-vous des piles usagées de manière écologique.
- N'utilisez l'appareil que dans les climats tempérés, non dans les climats tropicaux



MISE EN GARDE

Risque de blessure ! Pour réduire les risques d'électrocution, n'ouvrez pas le capot ni l'arrière de l'appareil. L'appareil ne contient aucune pièce pouvant être réparée par le client. Pour l'entretien et la réparation, veuillez contacter le service clientèle ou un personnel qualifié équivalent.

APERÇU DE L'APPAREIL

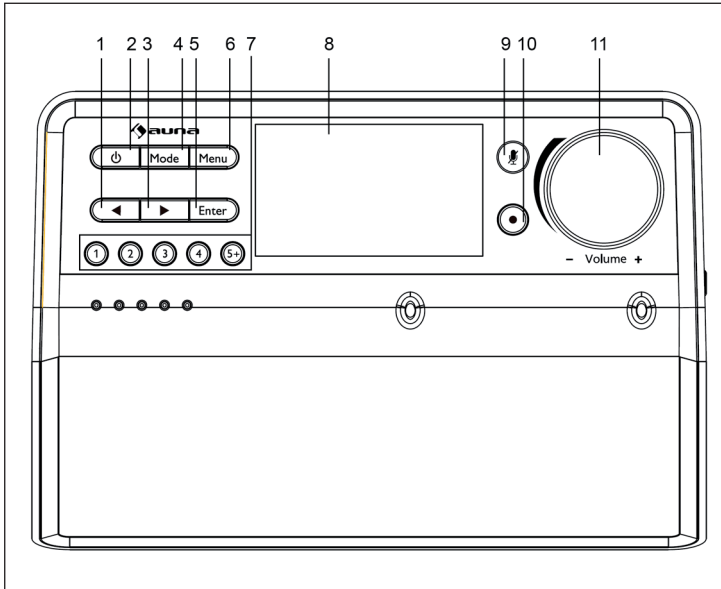

1. Titre / station précédents
2. Touche de marche / arrêt
3. Titre / station suivants
4. Mode – touche de mode
5. Enter – touche de confirmation
6. Menu – touche de menu
7. Mémorisation de station / rappel de présélection
8. Ecran
9. Fonction muet
10. touche de reconnaissance vocale
11. Réglage du volume

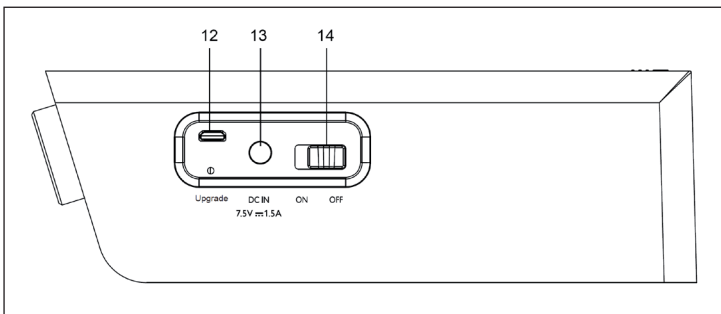

12. Port USB
13. Prise DC-IN
14. Bouton de marche/arrêt

MISE EN MARCHÉ ET UTILISATION

Démarrage

- Branchez un côté de l'adaptateur secteur sur le port DC IN et la fiche secteur sur une prise murale.
- Assurez-vous que l'antenne est complètement déployée. Cela garantit la meilleure réception possible du signal.
- Faites glisser le commutateur à l'arrière pour le placer sur „On“ afin que l'appareil affiche „Welcome to Digital Radio“ à l'écran, puis passe en mode veille.

Modes veille et marche

- Lorsque vous appuyez sur le bouton d'alimentation en mode veille, l'appareil passe en mode de fonctionnement.
- Si vous appuyez sur le bouton d'alimentation en mode de fonctionnement, l'appareil passe en mode veille

Sélection du mode

Après avoir allumé l'appareil, appuyez plusieurs fois sur le bouton Mode pour sélectionner l'un des modes DAB / FM / BT / reconnaissance vocale WiFi.

Ajustement du volume

- Tournez le bouton de réglage du volume dans le sens des aiguilles d'une montre pour augmenter le volume.
- Tournez le contrôle du volume dans le sens antihoraire pour diminuer le volume.

Désactivation du micro

- En mode de reconnaissance vocale WiFi, appuyez sur Muet pour empêcher le microphone d'écouter. Les voyants LED passent au rouge. Que l'appareil soit en veille ou en mode de fonctionnement, il ne reconnaîtra pas votre voix et ne répondra pas à vos questions.
- Appuyez à nouveau sur le bouton Muet pour libérer le microphone. Les voyants LED rouges s'éteignent et la reconnaissance vocale est à nouveau active.

Reconnaissance vocale Near-field voice

En mode de reconnaissance vocale WiFi, vous pouvez appuyer sur la touche  pour passer en mode de reconnaissance en champ proche. Cela vous permet de poser directement des questions sans avoir besoin de dire „Alexa“ au préalable.

Remarque : Ces fonctions ne sont actives que si l'appareil est connecté via l'application à Internet et au compte Amazon du client (voir chapitre „Utilisation via l'application“).

Reconnaissance vocale Far-field voice

Prononcez „Alexa“ pur sortir l'appareil du mode veille. L'écran affiche alors „ALEXA“ et vous pouvez maintenant poser tout simplement vos questions.

Remarque: la distance maximale de reconnaissance est de 3 mètres.

Libérer la connexion au réseau local WiFi / BT

- En mode WiFi, maintenez la touche , pour quitter la connexion au réseau WiFi.
- En mode BT, appuyez sur la touche Enter et maintenez-la pour quitter la connexion BT.

UTILISATION DE LA FM

Paramètres du menu – Pour passer en mode FM, appuyez sur le bouton Mode et maintenez le bouton Menu pour accéder aux paramètres.

Date/heure

- Appuyez sur la touche Entrée pour régler l'heure / la date.
- En appuyant sur les touches < ou >, vous pouvez d'abord régler les heures. Confirmez en appuyant sur Entrée.
- De la même manière, réglez les minutes, l'année, le mois et la date.

Choix de l'alarme

Appuyez sur les boutons < ou > pour sélectionner „Alarme 1” ou „Alarme 2”. Appuyez sur Entrée pour confirmer votre sélection.

Activer / désactiver l'alarme

- Pour sélectionner „Alarm 1 on / off” ou „Alarm 2 on / off”, appuyez sur les boutons < ou > et appuyez sur le bouton Enter pour confirmer votre sélection.
- Lorsque l'alarme retentit, appuyez sur le bouton marche / arrêt pour désactiver l'alarme.
- Snooze : lorsque l'alarme retentit et que vous appuyez sur Enter, l'alarme est différée de neuf minutes et la radio passe en mode veille.

Réglage de l'alarme

Appuyez sur les boutons < ou > pour définir l'heure à laquelle l'alarme doit retentir et sur les boutons < ou > pour régler les heures et les minutes. Confirmez votre saisie en appuyant sur la touche Entrée.

Volume de l'alarme

Pour régler le volume de l'alarme de „0-15”, appuyez sur la touche < ou >.

Source de l'alarme

- Pour sélectionner l'une des sources Alarm / DAB / FM, appuyez sur les touches < ou >.
- Confirmez votre sélection en appuyant sur la touche Entrée.

Répétition de l'alarme

Appuyez sur le bouton < ou > pour sélectionner „Once / Weekend / Weekdays / Daily” et confirmez votre sélection en appuyant sur le bouton Enter.

Arrêt automatique

Appuyez sur les touches < ou > pour sélectionner „Off / min 120 / 90 / 60 / 45 / 30 / 15 / 5“, et confirmez votre sélection en appuyant sur la touche Entrée.

Réinitialisation aux paramètres d'usine

Pour sélectionner „oui“ ou „non“, appuyez sur les touches < ou > et confirmez votre sélection en appuyant sur la touche Entrée.

Version du système

Pour confirmer le numéro de version, appuyez sur la touche Entrée.

Recherche FM

- Pour sélectionner „une seule“ ou „toutes“, appuyez sur les boutons < ou > et appuyez sur le bouton Enter pour confirmer.

Remarque : En appuyant sur le bouton Menu, vous pouvez revenir plus rapidement aux paramètres du menu.

- Pour passer en mode FM, appuyez sur le bouton Mode. Lorsque vous le faites pour la première fois, la fréquence FM 87.5 s'affiche à l'écran.
- Déployez l'antenne complètement.

Recherche manuelle de stations

Pour la recherche manuelle de stations, appuyez sur les touches < ou >.

Recherche automatique de stations

Pour rechercher automatiquement une station, appuyez sur les boutons < ou > pendant quelques secondes, puis relâchez-les. L'appareil recherche automatiquement les stations et jouera celle qui a le meilleur signal

Informations de la station

Lorsque vous écoutez une station de radio donnée, vous pouvez afficher les différentes informations la concernant en appuyant plusieurs fois sur le bouton Menu :

- Texte radio : affiche les informations fournies par la station en texte déroulant.
- Genre de programme : affiche une description du programme fourni par la station.
- Force du signal : affiche la force du signal de la station actuelle dans une barre.
- Date et heure : affiche l'heure et la date.
- Fréquence : indique la fréquence de transmission de la station.
- Qualité audio : affiche le type audio de la station que vous écoutez. Il s'agit de mono ou stéréo.

Mémorisation d'une station FM

Vous pouvez mémoriser jusqu'à 10 stations de radio FM. Pour mémoriser une station en cours de lecture, procédez comme suit:

- Appuyez sur une touche de présélection (1-5 +) et maintenez-la, puis appuyez sur les touches < ou > pour modifier le numéro sous lequel vous souhaitez mémoriser la station.
- Appuyez sur Entrée pour confirmer.
- L'écran affichera „Station x mémorisée“.

Remarque : Si une station a déjà été mémorisée sous le numéro que vous avez sélectionné, elle sera écrasée par la sauvegarde de la nouvelle station.

- Pour rappeler une station pré-réglée, appuyez sur une touche de présélection quelconque (1-5 +) et utilisez les touches < ou > ou pour sélectionner un numéro. Appuyez sur Entrée pour confirmer votre sélection.

UTILISATION DAB

Date/heure

- En appuyant sur les touches < ou >, vous pouvez d'abord régler les heures. Confirmez ceci en appuyant sur Entrée.
- De la même manière, réglez les minutes, l'année, le mois et la date

Choix de l'alarme

- Appuyez sur les boutons < ou > pour sélectionner „Alarme 1“ ou „Alarme 2“. Appuyez sur Entrée pour confirmer votre sélection.

Activer / désactiver l'alarme

- Pour sélectionner „Alarm 1 on / off“ ou „Alarm 2 on / off“, appuyez sur les boutons < ou > et appuyez sur le bouton Enter pour confirmer votre sélection.
- Lorsque l'alarme retentit, appuyez sur le bouton marche / arrêt pour désactiver l'alarme.
- Snooze : lorsque l'alarme retentit et que vous appuyez sur Enter, l'alarme est différée de neuf minutes et la radio passe en mode veille.

Réglage de l'alarme

Appuyez sur les boutons < ou > pour définir l'heure à laquelle l'alarme doit retentir et sur les boutons < ou > pour régler les heures et les minutes. Confirmez votre saisie en appuyant sur la touche Entrée.

Volume de l'alarme

Pour régler le volume de l'alarme de „0-15“, appuyez sur la touche < ou >.

Source de l'alarme

- Pour sélectionner l'une des sources Alarm / DAB / FM, appuyez sur les touches < ou >.
- Confirmez votre sélection en appuyant sur la touche Entrée.

Répétition l'alarme

Appuyez sur le bouton < ou > pour sélectionner „Once / Weekend / Weekdays / Daily” et confirmez votre sélection en appuyant sur le bouton Enter.

Arrêt automatique

Appuyez sur les touches < ou > pour sélectionner „Off / min 120 / 90 / 60 / 45 / 30 / 15 / 5”, et confirmez votre sélection en appuyant sur la touche Entrée.

Réinitialisation aux paramètres d'usine

Pour sélectionner „oui” ou „non”, appuyez sur les touches < ou > et confirmez votre sélection en appuyant sur la touche Entrée.

Version du système

Pour confirmer le numéro de version, appuyez sur la touche Entrée.

Recherche DAB

Appuyez sur Enter pour lancer la recherche automatique de stations, les stations avec une bonne réception de signal seront mémorisées.

Remarque : appuyez sur le bouton Menu pour revenir plus rapidement aux paramètres du menu.

Informations de la station DAB

Si vous appuyez plusieurs fois sur le bouton Menu pendant la lecture d'une station DAB, vous pouvez afficher les différentes informations du programme:

- Heure et date : affiche l'heure et la date fournies par la station.
- Débit de transmission : affiche le débit de données auquel le signal est transmis.
- Texte déroulant (DLS): affiche les informations fournies par la station.
- Force du signal : affiche une barre indiquant la force du signal de la station en cours.
- Erreur de transmission : affiche les détails relatifs aux erreurs de transmission.
- Station et fréquence : affiche le numéro du canal de transmission et la fréquence de la station.
- PTY (type de programme) : affiche le type et la description du programme fourni par la station DAB.

Mémorisation d'une station DAB

Vous pouvez enregistrer jusqu'à 10 stations de radio DAB. Pour enregistrer une station en cours de lecture, procédez comme suit:

- Appuyez sur un bouton de la mémoire (1-5 +) et maintenez-le, puis appuyez sur les boutons < ou > pour modifier le numéro sous lequel vous souhaitez enregistrer la station.
- Appuyez sur Entrée pour confirmer.
- L'écran affichera „Station X mémorisée“.

Remarque : Si une station DAB a déjà été mémorisée sous le numéro que vous avez sélectionné, elle sera écrasée par la sauvegarde de la nouvelle station.

- Pour rappeler une station préréglée, appuyez sur n'importe quelle touche de présélection (1-5 +) et utilisez les touches < ou > pour sélectionner un numéro. Appuyez sur Entrée pour confirmer votre sélection

UTILISATION DU BT

- En mode de fonctionnement, appuyez plusieurs fois sur le bouton Mode pour basculer en BT.
- L'écran affichera „BT Pairing“.
- Recherchez „Intelligence DAB“ sur votre appareil et associez-le à la radio.
- Si l'appariement est réussi, vous entendrez un signal sonore indiquant que l'appareil a été apparié et que l'écran affichera „BT Paired“.
- Vous pouvez maintenant écouter des chansons depuis votre appareil sur la radio.

Remarque : vous pouvez régler le volume à la fois sur la radio et sur votre appareil.

RECONNAISSANCE VOCALE WIFI

- En mode de fonctionnement, appuyez plusieurs fois sur le bouton Mode pour passer en mode WiFi.
- Si les voyants clignotent en blanc, cela signifie que la radio n'a pas été connectée au réseau sans fil et que l'écran affichera „Connexion WiFi en cours“. Si un son de cloche se fait entendre, la connexion au WiFi a été établie avec succès



Auna App

UTILISATION AVEC L'APPLICATION

Téléchargement et installation de l'appli Auna App

- Téléchargez l'application Auna Intelligence pour les appareils iOS depuis l'Apple Store et pour les appareils Android à partir du Google Play Store.
- L'icône de l'application (voir à gauche) sera affichée après une installation réussie.

Les notes suivantes concernent le système iOS. Le fonctionnement sur les appareils Android est similaire.

Etablissement de la connexion

- 1 Appuyez sur le bouton POWER lorsque l'appareil est sous tension. Appuyez plusieurs fois sur MODE pour passer en mode WLAN. La LED clignote en blanc.
- 2 Activez le WiFi sur votre smartphone et connectez-le au réseau WiFi souhaité.
- 3 Appuyez sur l'icône de l'application, l'écran suivant apparaît. Lisez les instructions et cliquez sur „Ajouter un périphérique“ pour continuer.

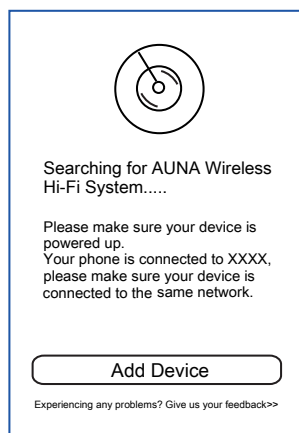
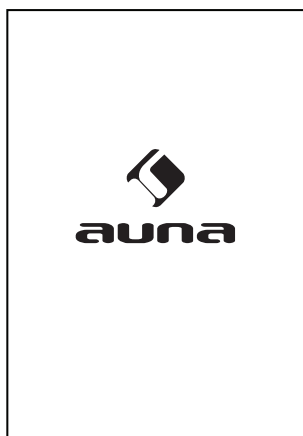

- 4 Lisez les instructions et la note et appuyez sur „Paramètres” pour continuer.
- Remarque : „Intelligence: _XXXX n’a pas été trouvé ? Appuyez sur „Suivant” en maintenant la touche ►► -pour entrer dans les paramètres Wifi.

SETUP

■ Go to your Phone's Wi-Fi settings and select the Wi-Fi starting with Intelligence_XXXX to connect.

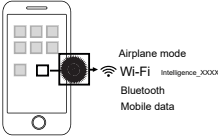

Airplane mode
Wi-Fi Intelligence_XXXX
Bluetooth
Mobile data

■ Then, come back to this App.

Could not find Intelligence_XXXX?

Settings

SETUP

1.If you could not find Intelligence_XXXX, please press and hold the ►► button on your device as shown below to enter into setup mode. And wait for 45 seconds until you hear a failed voice prompt, then click Continue.

2.If you forget the Intelligence_XXXX password, please restore factory settings and try again.

Continue

- 5 Vous arrivez aux paramètres du téléphone. Sélectionnez „Auna Intelligence_XXXX” pour vous connecter.

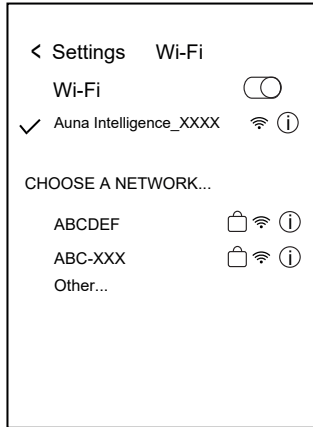

- 6 Revenez ensuite à l'application. L'image suivante apparaît. Sélectionnez le réseau WiFi souhaité et entrez le mot de passe. Pour continuer, appuyez sur „suivant”.

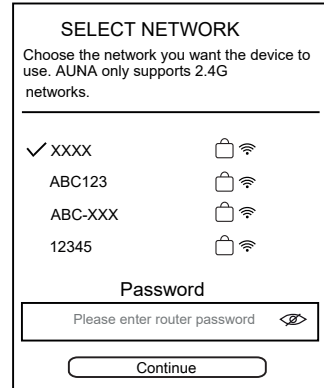

- 7 Lorsque vous êtes connecté, cette image apparaît. Appuyez sur „Suivant” pour continuer.

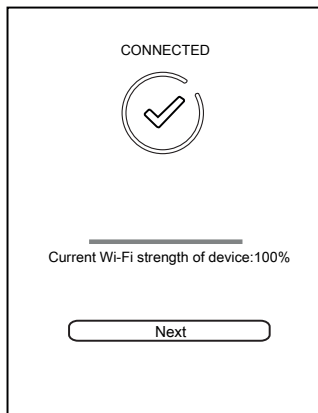

- 8 Après une connexion réussie, ce menu apparaît. Appuyez sur „Custom ...” pour sélectionner un nouveau nom de pièce ou sélectionnez un nom dans la liste.

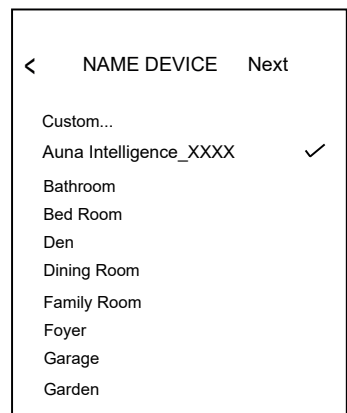

- 9 Le menu suivant apparaît. Si vous avez déjà un compte Amazon, appuyez sur „Se connecter avec Amazon“.
- 10 La page suivante apparaît. Saisissez le nom du compte et le mot de passe.

amazon alexa

Your device includes access to Alexa. Connect your Amazon account to access personalized features.

Alexa allows you to use your voice to play music and get news, sports scores, weather and more—all hands-free.
All you have to do is ask Alexa.

Sign in with Amazon

Cancel

< AMAZON LOGIN

Sign in to Auna Intelligence using your Amazon account

Sign in Forgot password?

Email (phone for mobile accounts)

Amazon password

Show password
 Keep me signed in. Details

Sign in

New to Amazon?
Create a new Amazon account

- 11 La page suivante apparaît. Si vous possédez déjà un compte Amazon, cliquez sur „Se connecter avec Amazon“ sur l'écran suivant.
- 12 La page suivante apparaît. Entrez le compte et le mot de passe et cliquez sur „Connexion“ pour vous connecter à votre compte.

< AMAZON LOGIN

Create Account

Name

Your email address

Create a password

Show password

Create your Amazon account

By create an account, you agree to Amazon's Conditions of Use and Privacy Notice.

Already have an account?
Sign in now

< AMAZON LOGIN

Auna Intelligence would like access to:

Alexa Voice Service
Alexa processes and retains audio and other information in the cloud to provide and improve our services.
Alexa allows purchasing by voice using your default payment and shipping settings. You can require a speakable confirmation code, turn off purchaing, and see product and order details in your Alexa App or on alexa.amazon.com.
[Learn more.](#)

By tapping "Allow", you agree to Amazon's Conditions of Use and All terms found here.

Allow

Cancel

You can remove access at any time by visiting Your Account at Amazon.
Amazon Terms&Privacy

© 1996-2018, Amazon.com, Inc. or its affiliates

13 Saisissez ici votre pays et appuyez sur „Suivant” pour continuer.

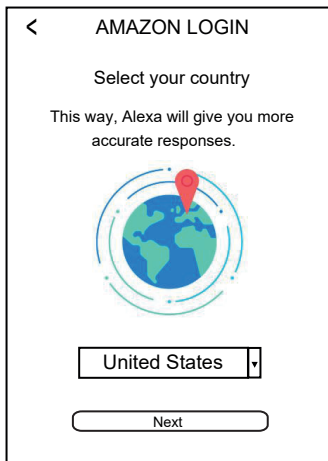

14 Choisissez maintenant votre langue.

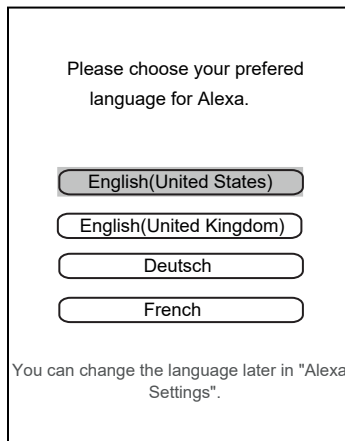

15 Lorsque la page suivante apparaît, cliquez sur „suivant”.

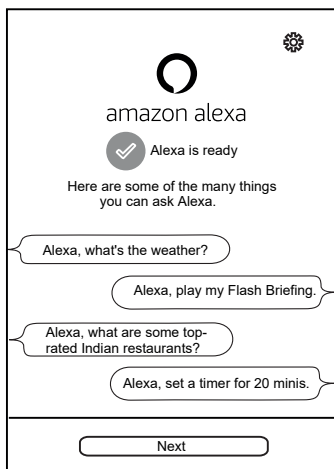

16 La page suivante apparaîtra. Vous pouvez couper le micro comme indiqué sur l'écran.

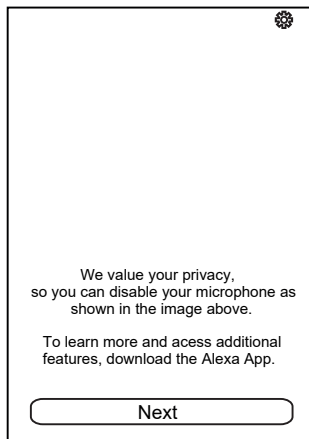

17 Appuyez sur „I got it!“, puis la liste des appareils apparaît.

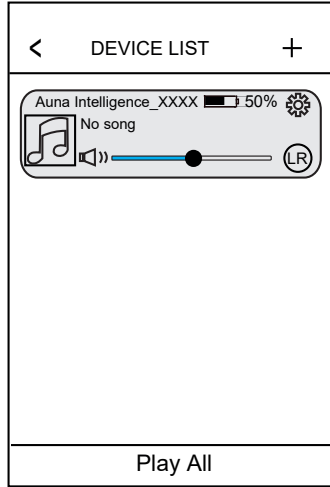
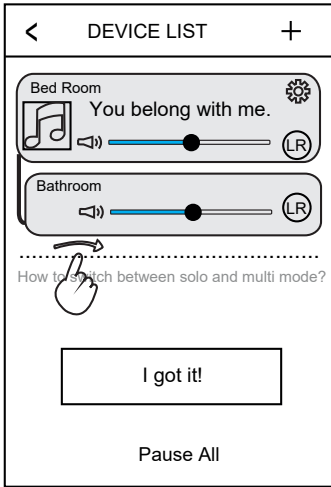

INFORMATIONS SUR LE RECYCLAGE



Vous trouverez sur le produit l'image ci-contre (une poubelle sur roues, barrée d'une croix), ce qui indique que le produit se trouve soumis à la directive européenne 2012/19/UE. Renseignez-vous sur les dispositions en vigueur dans votre région concernant la collecte séparée des appareils électriques et électroniques. Respectez-les et ne jetez pas les appareils usagés avec les ordures ménagères. La mise en rebut correcte du produit usagé permet de préserver l'environnement et la santé. Le recyclage des matériaux contribue à la préservation des ressources naturelles.

FICHE TECHNIQUE

Numéro d'article	10033001, 10033002
Alimentation	220-240 V ~ 50/60 Hz
DAB	BAND III 5A – 13 F
Fréquence FM	87,5 MHz – 108 MHz

Estimado cliente:

Le felicitamos por la adquisición de este producto. Lea atentamente el siguiente manual y siga cuidadosamente las instrucciones de uso con el fin de evitar posibles daños. La empresa no se responsabiliza de los daños ocasionados por un uso indebido del producto o por haber desatendido las indicaciones de seguridad. Escanee el código QR para obtener acceso al manual de usuario más reciente y otra información sobre el producto:

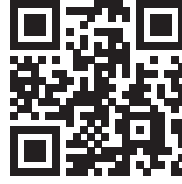

ÍNDICE

Indicaciones de seguridad 58
Vista general del aparato 59
Puesta en funcionamiento 60
Modo FM 61
Modo DAB 65
Modo BT 67
Reconocimiento de voz Wifi 67
Control mediante aplicación 68
Retirada del aparato 74
Datos técnicos 74

DECLARACIÓN DE CONFORMIDAD

**Fabricante:**

Chal-Tec GmbH, Wallstraße 16, 10179 Berlín,
Alemania.

Este producto cumple con las siguientes directivas europeas:

2014/35/UE (baja tensión)
2011/65/UE (refundición RoHS)
2014/53/UE (RED)

Puede descargar la declaración de conformidad completa del fabricante en el siguiente enlace:
<https://use.berlin/10033001>

INDICACIONES DE SEGURIDAD

- Siga todas las indicaciones descritas en este manual de instrucciones.
- No utilice el aparato cerca del agua o en entornos húmedos.
- Asegúrese de que no se vierta ningún líquido encima o en el interior del aparato.
- Mueva el aparato con cuidado para evitar dañarlo.
- No obstruya las salidas del aparato.
- No coloque el aparato cerca de fuentes de calor, como radiadores. No exponga este aparato a la luz directa del sol.
- Conecte el enchufe a una toma de corriente.
- El aparato dispone de un sistema de protección contra sobrecalentamiento. Si necesita reemplazarlo, contacte con el servicio de atención al cliente o una persona igualmente cualificada.
- Si no va a utilizar el aparato durante un periodo de tiempo prolongado, desconecte el enchufe de la toma de corriente.
- No intente realizar obras de mantenimiento o reparación usted mismo. De lo contrario, la garantía quedará anulada.
- El enchufe sirve para desconectar el aparato de la corriente una vez apagado. Asegúrese de que el enchufe es fácilmente accesible.
- No exponga el aparato a salpicaduras de agua ni coloque encima recipientes llenos de líquido, como jarrones.
- No exponga las pilas a fuentes de calor extremo, como sol o fuego.
- No obstruya la ventilación del aparato bloqueando las ranuras de ventilación con objetos como revistas, manteles, cortinas, etc.
- Asegúrese de que el aparato está a una distancia mínima de 5 mm de todas las superficies y objetos circundantes.
- No coloque objetos con llama abierta, como velas, sobre el aparato.
- Deseche correctamente las pilas antiguas.
- Utilice el aparato en climas templados, no en climas tropicales.



ADVERTENCIA

¡Riesgo de lesiones! Para reducir el riesgo de descarga eléctrica, no abra la cubierta del aparato ni la parte posterior del mismo. Este aparato no contiene piezas que el usuario pueda reparar. En caso de requerir mantenimiento o reparación, póngase en contacto con el fabricante o una persona igualmente cualificada.

VISTA GENERAL DEL APARATO

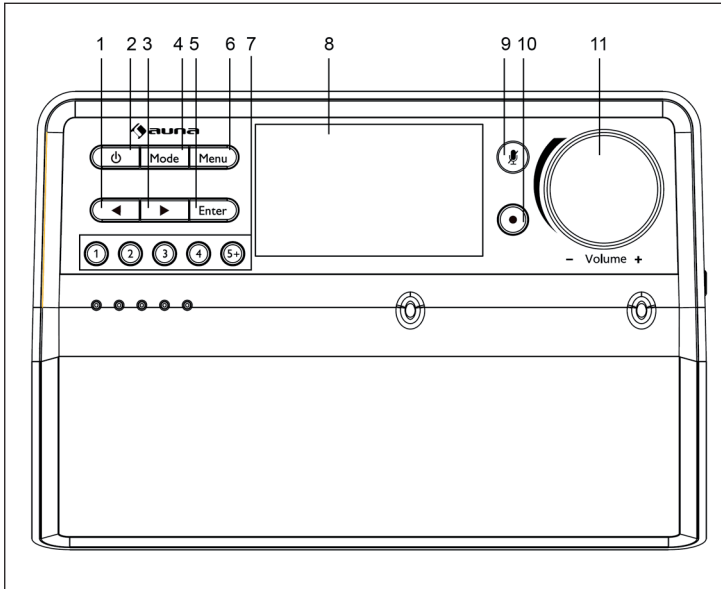

1. Pista/Emisora anterior
2. Botón ON/OFF
3. Siguiete pista/emisora
4. Mode - botón de modos
5. Enter - botón de entrada
6. Menu - botón de menú
7. Memoria de emisoras/ Acceso a emisoras
8. Display
9. Función Silencio
10. Botón de reconocimiento de voz
11. Regulador de volumen

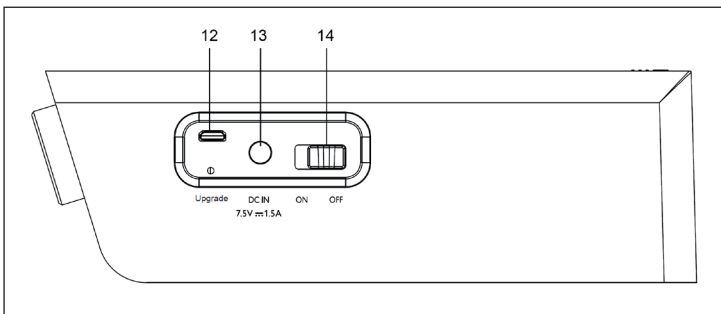

12. Puerto USB
13. Entrada DC
14. Interruptor ON/OFF

PUESTA EN FUNCIONAMIENTO

Encender

- Conecte un extremo del adaptador a la entrada DC y el enchufe, a una toma de corriente de pared.
- Asegúrese de que la antena está completamente extendida. De este modo, garantizará la mejor recepción de señal posible.
- Mueva el interruptor en la parte posterior hasta la posición «On». El display se enciende, muestra «Welcome to Digital Radio» y cambia al modo Standby.

Modo Standby y Modo operativo

- Si pulsa el botón ON/OFF cuando la radio está en modo Standby, encenderá el aparato.
- Si pulsa el botón ON/OFF cuando la radio está encendida, el aparato entrará en modo Standby.

Elegir los modos

Una vez encendido el aparato, pulse varias veces el botón Mode para elegir uno de los siguientes modos: DAB/FM/BT/Reconocimiento de voz WIFI.

Ajustar el volumen

- Gire el regulador a la derecha para aumentar el volumen.
- Gire el regulador a la izquierda para disminuir el volumen.

Desactivar el micrófono

- Cuando está en modo Reconocimiento de voz WLAN, pulse el botón Mute para dejar de recibir la señal del micrófono. El indicador led se vuelve rojo. No importa si la radio está en modo Standby u operativo, en este estado, ni se reconocerá su voz, ni se contestarán sus preguntas.
- Pulse de nuevo el botón Mute para volver a recibir la señal del micrófono. El led rojo desaparecerá y se volverá a activar el reconocimiento de voz.

Reconocimiento de voz área cercana

En modo Reconocimiento de voz WLAN, puede pulsar el botón  para cambiar al modo Reconocimiento de voz área cercana. En este modo, podrá realizar preguntas directamente sin la necesidad de decir «Alexa».

Atención: Esta función sólo está disponible si la radio está conectada a internet y a su cuenta de Amazon mediante la aplicación (véase apartado «Conexión mediante aplicación»).

Reconocimiento de voz área lejana

Diga «Alexa» para «despertar» la radio. Puede realizar su pregunta cuando el display muestre «ALEXA».

Atención: La distancia máxima de reconocimiento de voz es de 3 metros.

Desconectar la radio de la red WLAN/BT

- En modo WLAN, mantenga pulsado el botón , para desconectar la conexión a la red WLAN.
- En modo BT, mantenga pulsado el botón Enter para desconectar la conexión Bluetooth.

MODO FM

Configuración de menú – Pulse el botón Mode para entrar en modo FM. Mantenga pulsado el botón Menu para acceder a Ajustes.

Hora/Fecha

- Pulse el botón Enter para configurar la hora/fecha.
- Configure la hora con los botones < o >. Pulse el botón Enter para confirmar.
- Configure del mismo modo los minutos y la fecha.

Configuración del despertador

Pulse los botones < o > para elegir entre «Alarm 1» o «Alarm 2».
Pulse el botón Enter para confirmar su selección.

Encender/Apagar el despertador

- Pulse los botones < o > para elegir «Alarm 1 ON/OFF» o «Alarm 2 ON/OFF». A continuación, pulse el botón Enter para confirmar su selección.
- Cuando suene el despertador, pulse el botón ON/OFF para desactivarlo.
- Función Snooze (Repetición): Cuando suena el despertar y pulsa el botón Enter, el despertador volverá a sonar después de 9 minutos y la radio cambia hasta entonces al modo Standby.

Configurar el despertador

Pulse los botones < o > para elegir la hora y los minutos cuando tiene que sonar el despertador. Pulse el botón Enter para confirmar su elección.

Volumen del despertador

Pulse los botones < o > para ajustar el volumen del despertar entre 0 y 15.

Fuente del despertador

- Pulse los botones < o > para elegir una de las fuentes: Alarm/DAB/FM.
- Pulse el botón Enter para confirmar su elección.

Repetición del despertador

Pulse los botones < o > para elegir «Puntual/Fines de semana/Entre semana/Diario». Pulse el botón Enter para confirmar su elección.

Apagado automático

Pulse los botones < o > para elegir entre «OFF/Min120/90/60/45/30/15/5». Pulse el botón Enter para confirmar su elección.

Restablecer las configuraciones por defecto

Pulse los botones < o > para elegir entre «Sí» o «No». Pulse el botón Enter para confirmar su elección.

Versión del sistema

Pulse el botón Enter para revisar la versión.

Búsqueda de emisoras FM

- Pulse los botones < o > para elegir «Individual» o «Todas». A continuación, pulse el botón Enter para confirmar su selección

Atención: Si pulsa el botón Menu, puede acceder rápidamente a los ajustes de menú.

- Pulse el botón Mode para elegir el modo FM. Si es la primera vez que lo hace, el display mostrará la frecuencia FM 87,5.
- Desenrolle la antena completamente.

Búsqueda manual de emisoras

Pulse varias veces los botones < o > para buscar las emisoras manualmente

Búsqueda automática de emisoras

Mantenga pulsados durante unos segundos los botones < o > para iniciar una búsqueda automática de emisoras. La radio buscará automáticamente las emisoras y reproducirá la emisora con la mejor señal.

Información de emisoras FM

Cuando está escuchando en la radio una emisora determinada, puede obtener más información acerca de ella si pulsa varias veces el botón Menu:

- Radio texto: Muestra la información que proporciona la emisora en forma de texto deslizante.
- Tipo de programa: Muestra una descripción del programa que proporciona la emisora.
- Intensidad de la señal: Muestra mediante barras la intensidad de la señal de la emisora actual.
- Hora y fecha: Muestra la hora y la fecha.
- Frecuencia: Muestra la frecuencia de la emisora.
- Tipo de audio: Muestra el tipo de audio de la emisora escuchada. Puede ser mono o estéreo.

Guardar una emisora FM

Puede guardar hasta 10 emisoras de radio FM. Para almacenar una emisora que está escuchando en este instante, siga los siguientes pasos:

- Mantenga pulsado cualquier botón de memoria de emisoras (1-5+). A continuación, pulse los botones < o > para ir al número en el que desea almacenar la emisora.
- Pulse el botón Enter para confirmar.
- El display muestra «Emisora x almacenada».

Atención: Si desea guardar una emisora en una posición donde ya hay una emisora almacenada, la sobrescribirá.

- Para acceder a una emisora almacenada, pulse cualquier botón de memoria de emisoras (1-5+) y elija el número con el botón < o >. Pulse el botón Enter para confirmar su selección.

MODO DAB

Hora/Fecha

- Configure la hora con los botones < o >. Pulse el botón Enter para confirmar.
- Configure del mismo modo los minutos y la fecha

Configuración del despertador

- Pulse los botones < o > para elegir entre «Alarm 1» o «Alarm 2». Pulse el botón Enter para confirmar su selección.

Encender/Apagar el despertador

- Pulse los botones < o > para elegir «Alarm 1 ON/OFF» o «Alarm 2 ON/OFF». A continuación, pulse el botón Enter para confirmar su selección.
- Cuando suene el despertador, pulse el botón ON/OFF para desactivarlo.
- Función Snooze (Repetición): Cuando suena el despertar y pulsa el botón Enter, el despertador volverá a sonar después de 9 minutos y la radio cambia hasta entonces al modo Standby.

Configurar el despertador

Pulse los botones < o > para elegir la hora y los minutos cuando tiene que sonar el despertador. Pulse el botón Enter para confirmar su elección.

Volumen del despertador

Pulse los botones < o > para ajustar el volumen del despertar entre 0 y 15.

Fuente del despertador

- Pulse los botones < o > para elegir una de las fuentes: Alarm/DAB/FM.
- Pulse el botón Enter para confirmar su elección.

Repetición del despertador

Pulse los botones < o > para elegir «Puntual/Fines de semana/Entre semana/Diario». Pulse el botón Enter para confirmar su elección.

Apagado automático

Pulse los botones < o > para elegir entre «OFF/Min120/90/60/45/30/15/5». Pulse el botón Enter para confirmar su elección.

Restablecer las configuraciones por defecto

Pulse los botones < o > para elegir entre «Sí» o «No». Pulse el botón Enter para confirmar su elección.

Versión del sistema

Pulse el botón Enter para revisar la versión.

Búsqueda de emisoras DAB

Pulse el botón Enter para iniciar una búsqueda automática de emisoras. Se almacenarán las emisoras con la señal más fuerte.

Atención: Si pulsa el botón Menu, puede acceder rápidamente a los ajustes de menú.

Información de emisoras DAB

Cuando está escuchando una emisora DAB, puede obtener más información acerca de ella si pulsa varias veces el botón Menu:

- Hora y fecha: Muestra la hora y la fecha que proporciona la emisora.
- Velocidad de transmisión: Muestra la velocidad de datos con la que se transmite la señal.
- Texto deslizante (DLS): Muestra la información que proporciona la emisora.
- Intensidad de la señal: Muestra mediante barras la intensidad de la señal de la emisora actual.
- Error de transmisión: Muestra detalles de un error de transmisión.
- Emisora y frecuencia: Muestra el número del canal de transmisión y la frecuencia de la emisora.
- PTY (tipo de programa): Muestra el tipo y la descripción del programa que proporciona la emisora DAB

Guardar una emisora DAB

Puede guardar hasta 10 emisoras de radio DAB. Para almacenar una emisora que está escuchando en este instante, siga los siguientes pasos:

- Mantenga pulsado cualquier botón de memoria de emisoras (1-5+). A continuación, pulse los botones < o > para cambiar el número en el que desea almacenar la emisora.
- Pulse el botón Enter para confirmar.
- El display muestra «Emisora x almacenada».

Atención: Si desea guardar una emisora DAB en una posición donde ya hay una emisora almacenada, la sobrescribirá.

- Para acceder a una emisora almacenada, pulse cualquier botón de memoria de emisoras (1-5+) y elija el número con el botón < o >. Pulse el botón Enter para confirmar su selección.

MODO BT

- En modo operativo, pulse el botón Mode para cambiar al modo BT.
- El display muestra «BT-Pairing».
- Busque «Intelligence DAB» en su dispositivo y establezca una conexión con la radio.
- Cuando la conexión se haya establecido con éxito, escuchará un pitido y el display mostrará «BT Paired».
- Ahora puede reproducir las canciones de su dispositivo a través de la radio.

Atención: Puede regular el volumen tanto a través de la radio como a través del dispositivo.

RECONOCIMIENTO DE VOZ WIFI

- En modo operativo, pulse varias veces el botón Mode para elegir el modo WiFi.
- Cuando los indicadores parpadean en color blanco significa que la radio no está conectada a la red WiFi y el display muestra «WiFi Connecting». Cuando escuche un sonido parecido al de una campana, significa que la conexión a la red WiFi se ha realizado con éxito.



Auna App

CONTROL MEDIANTE APLICACIÓN

Descargar e instalar la aplicación

- Descargue la aplicación Auna Intelligence para dispositivos iOS desde la Apple Store y para los dispositivos Android desde la Google Play Store.
- Después de descargar correctamente la aplicación, aparecerá en su dispositivo el icono de la aplicación (izquierda).

Las siguientes indicaciones fueron tomadas del sistema iOS. El manejo en los dispositivos Android es similar.

Establecer la conexión

- 1 Pulse el botón POWER cuando el aparato está encendido. Pulse MODE repetidamente para cambiar al modo WLAN. El LED parpadea en blanco.
- 2 Active el Wi-Fi en su smartphone y conecte su teléfono a la red Wi-Fi deseada.
- 3 Pulse el icono de la aplicación. Aparecerá la siguiente imagen. Lea las indicaciones y haga clic en «Add device».

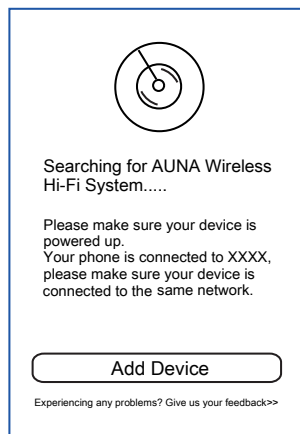
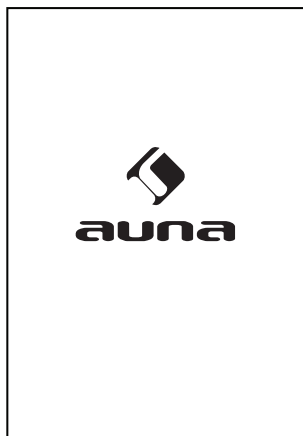

- 4 Lea las instrucciones y pulse «Settings» para continuar.

Nota. «No ha encontrado Intelligence: XXXX?» Pulse «Continue» para ir a configuraciones de Wi-Fi y mantenga pulsado el mismo tiempo el botón ►II.

SETUP

■ Go to your Phone's Wi-Fi settings and select the Wi-Fi starting with Intelligence_XXXX to connect.

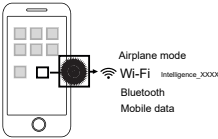

Airplane mode
Wi-Fi Intelligence_XXXX
Bluetooth
Mobile data

■ Then, come back to this App.

Could not find Intelligence_XXXX?

Settings

SETUP

1.If you could not find Intelligence_XXXX, please press and hold the ► button on your device as shown below to enter into setup mode. And wait for 45 seconds until you hear a failed voice prompt, then click Continue.

2.If you forget the Intelligence_XXXX password, please restore factory settings and try again.

Continue

- 5 Accederá a los ajustes del teléfono. Elija «Auna Intelligence_XXXX» para conectarse.

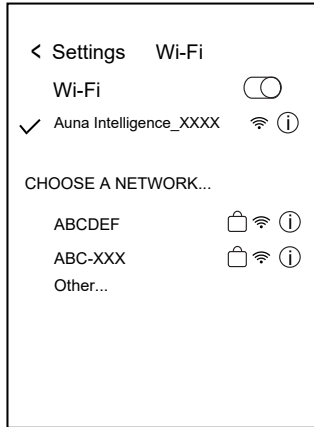

- 6 Regrese a la aplicación. Aparecerá la siguiente imagen. Elija la red WLAN deseada e introduzca una contraseña. Pulse «Continue» para continuar.

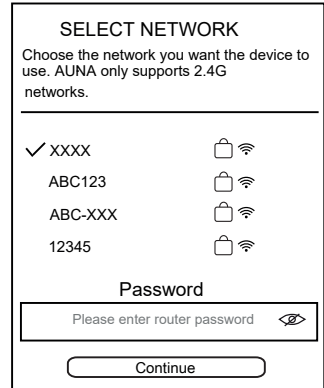

- 7 Después de conectarse con éxito, aparece esta imagen. Pulse «Next» para continuar.

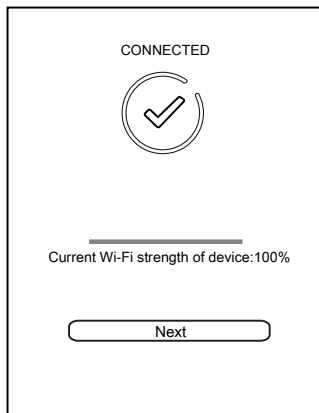

- 8 Cuando la conexión se haya realizado con éxito, aparece este menú. Pulse «Custom...» para elegir una nueva ubicación o seleccione un nombre de la lista.

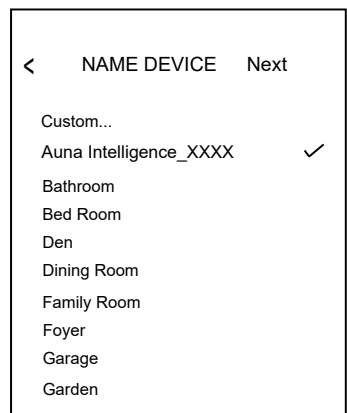

- 9 Aparece el siguiente menú. Si ya dispone de una cuenta Amazon, pulse «Sign in with Amazon».
- 10 Aparecerá la siguiente página. Introduzca el nombre de usuario y la contraseña.

The screenshot shows the Amazon Alexa sign-in menu. At the top is the Alexa logo and the text "amazon alexa". Below that, it says "Your device includes access to Alexa. Connect your Amazon account to access personalized features." There is a paragraph explaining that Alexa allows voice control for music, news, sports scores, weather, and more, all hands-free. At the bottom, there are two buttons: "Sign in with Amazon" and "Cancel".

The screenshot shows the Amazon Login sign-in page. It has a back arrow and the title "AMAZON LOGIN". The text says "Sign in to Auna Intelligence using your Amazon account". There are two main options: "Sign in" and "Forgot password?". Below "Sign in" are two input fields: "Email (phone for mobile accounts)" and "Amazon password". There are two checkboxes: "Show password" (checked) and "Keep me signed in. Details" (unchecked). At the bottom, there are two buttons: "Sign in" and "New to Amazon? Create a new Amazon account".

- 11 Si no dispone de una cuenta Amazon, pulse «Create a new Amazon account» para registrarse y crear una cuenta Amazon nueva, como se indica en las instrucciones.
- 12 Aparecerá la siguiente página. Pulse «Allow» para iniciar sesión con su cuenta.

The screenshot shows the Amazon Login "Create Account" page. It has a back arrow and the title "AMAZON LOGIN". The text says "Create Account". There are three input fields: "Name", "Your email address", and "Create a password". There is a checkbox "Show password" which is checked. Below that is a button "Create your Amazon account". At the bottom, there is a paragraph: "By create an account, you agree to Amazon's Conditions of Use and Privacy Notice." and a link "Learn more." Below that is a button "Sign in now" and a link "Already have an account?".

The screenshot shows the Amazon Login "Auna Intelligence would like access to:" page. It has a back arrow and the title "AMAZON LOGIN". The text says "Auna Intelligence would like access to:". Below that is the section "Alexa Voice Service" with a paragraph explaining that Alexa processes and retains audio and other information in the cloud to provide and improve services. There is another paragraph explaining that Alexa allows purchasing by voice using default payment and shipping settings, and that users can require a speakable confirmation code, turn off purchasing, and see product and order details in their Alexa App or on alexa.amazon.com. There is a link "Learn more." Below that is a paragraph: "By tapping 'Allow', you agree to Amazon's Conditions of Use and All terms found here." At the bottom, there are two buttons: "Allow" and "Cancel". Below that is a paragraph: "You can remove access at any time by visiting Your Account at Amazon." and a link "Amazon Terms&Privacy". At the very bottom, there is a copyright notice: "© 1996-2018, Amazon.com, Inc. or its affiliates".

13 Introduzca su país y pulse «Next» para continuar.

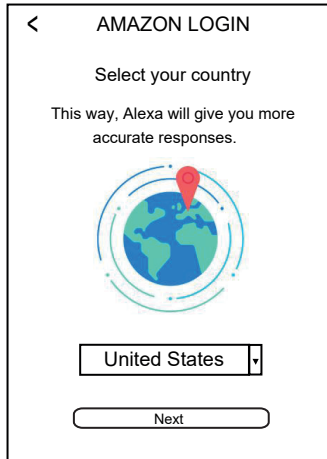

14 Seleccione el idioma deseado.

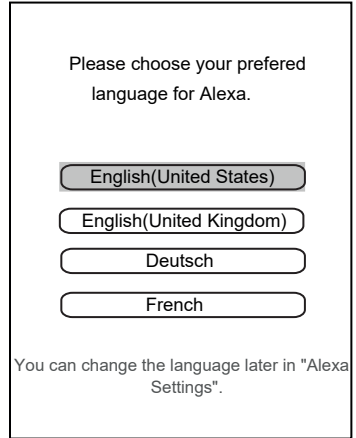

15 Cuando aparezca la siguiente página, pulse «Next».

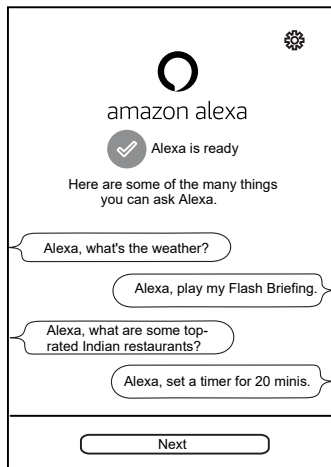

16 Aparecerá la siguiente página. Puede silenciar el micrófono siguiendo las indicaciones de la imagen.

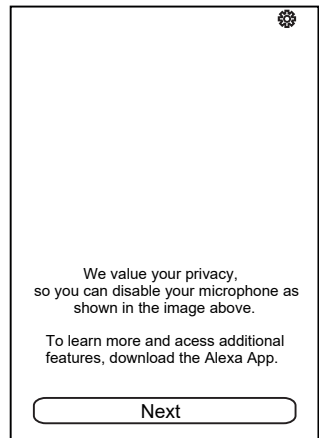

17 Pulse «I got it!». Aparecerá la lista de dispositivos.

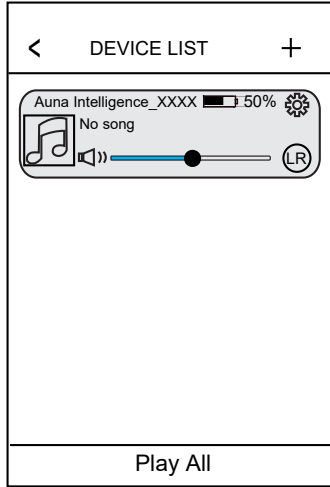
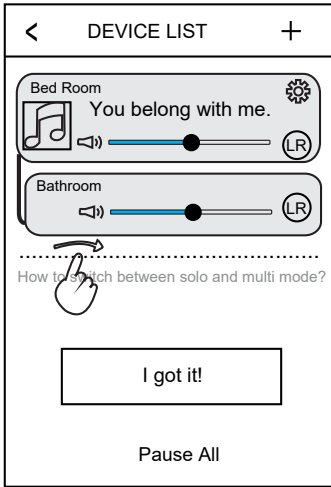

RETIRADA DEL APARATO



Si el aparato lleva adherida la ilustración de la izquierda (el contenedor de basura tachado), entonces rige la directiva europea 2012/19/UE. Este producto no debe arrojarse a un contenedor de basura común. Infórmese sobre las leyes territoriales que regulan la recogida separada de aparatos eléctricos y electrónicos. Respete las leyes territoriales y no arroje aparatos viejos al cubo de la basura doméstica. Una retirada de aparatos conforme a las leyes contribuye a proteger el medio ambiente y a las personas a su alrededor frente a posibles consecuencias perjudiciales para la salud. El reciclaje ayuda a reducir el consumo de materias primas.

DATOS TÉCNICOS

Número de artículo	10033001, 10033002
Fuente de alimentación	220-240 V ~ 50/60 Hz
DAB	BAND III 5A – 13 F
Frecuencia FM	87,5 MHz – 108 MHz

Gentile Cliente,

La ringraziamo per aver acquistato il dispositivo. La preghiamo di leggere attentamente le seguenti istruzioni per l'uso e di seguirle per evitare possibili danni tecnici. Non ci assumiamo alcuna responsabilità per danni scaturiti da una mancata osservazione delle avvertenze di sicurezza e da un uso improprio del dispositivo. Scansionare il codice QR seguente, per accedere al manuale d'uso più attuale e per ricevere informazioni sul prodotto.

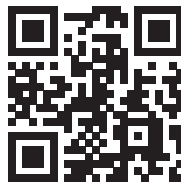

INDICE

Avvertenze di sicurezza 76
Descrizione del dispositivo 77
Messa in funzione e utilizzo 78
Modalità FM 79
Modalità DAB 83
Modalità BT 85
Riconoscimento vocale Wifi 85
Utilizzo tramite app 86
Smaltimento 92
Dati tecnici 92

DICHIARAZIONE DI CONFORMITÀ



Produttore:

Chal-Tec GmbH, Wallstraße 16, 10179 Berlino,
Germania.

**Questo prodotto è conforme alle seguenti
direttive europee:**

2014/35/UE (LVD)
2011/65/UE (RoHS)
2014/53/UE (RED)

La completa dichiarazione di conformità del
produttore si trova al link seguente. Scansionare il
seguente codice QR o inserire l'URL.

<https://use.berlin/10033001>

AVVERTENZE DI SICUREZZA

- Rispettare tutte le avvertenze contenute nel manuale d'uso.
- Il dispositivo non deve essere posizionato nelle vicinanze di acqua o in ambienti umidi.
- Assicurarci di non versare acqua sopra al dispositivo e alle sue aperture.
- Spostare il dispositivo facendo attenzione, in modo da non danneggiarlo.
- Non bloccare le uscite del dispositivo.
- Non posizionare il dispositivo vicino a fonti di calore (ad es. caloriferi). Non esporre il dispositivo a luce solare diretta.
- Collegare la spina alla presa elettrica in modo adeguato.
- Il dispositivo è dotato di protezione da sovraccarico. Se dovesse essere sostituita, rivolgersi al servizio di assistenza ai clienti o a una persona con qualifica equivalente.
- Staccare la spina in caso di lunghi periodo di non utilizzo.
- Non cercare di effettuare riparazioni e manutenzione in modo autonomo, altrimenti la garanzia perde validità.
- La spina serve a scollegare il dispositivo dall'alimentazione dopo lo spegnimento. Assicurarci che la spina sia sempre facilmente accessibile.
- Non esporre il dispositivo a spruzzi d'acqua e no poggiarvi sopra oggetti pieni d'acqua, come ad es. vasi.
- Non esporre le batterie a calore estremo, come luce solare o fiamme.
- Non impedire la ventilazione bloccando le apposite aperture con oggetti come giornali, tovaglie, tende, ecc.
- Assicurarci di mantenere almeno 5 mm di distanza su tutti i lati del dispositivo.
- Non posizionare oggetti con fiamma libere sul dispositivo, come ad es. candele.
- Smaltire le batterie vecchie nel rispetto dell'ambiente.
- Utilizzare il dispositivo solo in climi adeguati, non in climi tropicali



AVVERTENZA

Pericolo di lesioni! Non aprire la copertura o il retro del dispositivo per ridurre il rischio di folgorazione. Il dispositivo non contiene componenti che necessitano la manutenzione da parte del cliente. Per riparazioni e manutenzione, rivolgersi al servizio di assistenza ai clienti o a una persona con qualifica equivalente:

DESCRIZIONE DEL DISPOSITIVO

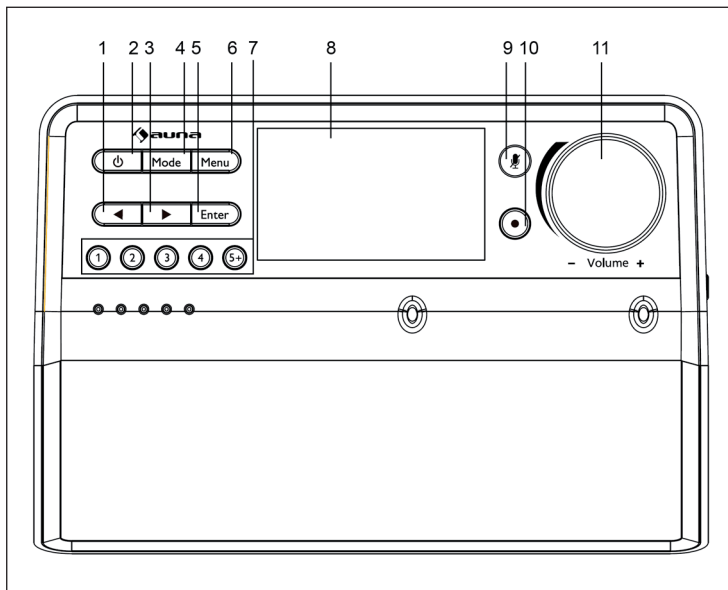

1. Titolo/emittente precedenti
2. On/Off
3. Titolo/emittente successivi
4. Mode – tasto modalità
5. Enter – tasto d'immissione
6. Menu – tasto menu
7. Salvare/aprire emittenti
8. Schermo
9. Muto
10. Tasto riconoscimento vocale
11. Volume

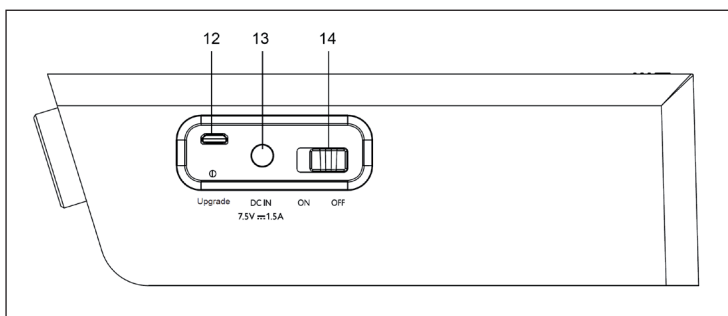

12. Connessione USB
13. Connessione DC-IN
14. On/Off

MESSA IN FUNZIONE E UTILIZZO

Accensione

- Inserire un'estremità dell'adattatore nella connessione DC-IN e la spina in una presa elettrica a muro.
- Assicurarsi di estrarre completamente l'antenna, in modo da garantire la migliore ricezione possibile.
- Mettere l'interruttore sul retro in posizione On, in modo che il dispositivo mostri sullo schermo "Welcome to Digital Radio" e passi in modalità standby.

Modalità standby e di funzionamento

- Premendo On/Off in standby, il dispositivo passa in modalità di funzionamento.
- Premendo On/Off in modalità di funzionamento, il dispositivo passa in standby.

Selezione della modalità

Premere più volte Mode dopo aver acceso il dispositivo per selezionare tra DAB/FM/BT/WLAN Riconoscimento vocale.

Regolazione del volume

- Girare la manopola in senso orario per alzare il volume.
- Girare la manopola in senso antiorario per abbassare il volume

Disattivare il microfono

- Premere Mute in modalità WLAN-Riconoscimento vocale per proibire al microfono di "Ascoltare". Le luci LED diventano rosse. Indipendentemente dal fatto che il dispositivo sia in standby o in modalità di funzionamento, non rileverà la voce e non risponderà alle domande.
- Premendo di nuovo Mute, il microfono viene riattivato. Le luci LED rosse scompaiono e il riconoscimento vocale è di nuovo attivo.

Near-field voice recognition

In modalità WLAN-Riconoscimento vocale è possibile premere il tasto  per passare alla modalità di riconoscimento vocale ravvicinato. In questa modalità è possibile porre domande direttamente, senza dover dire prima "Alexa".

Nota: questa funzione è disponibile solo se il dispositivo è connesso a Internet tramite app e il conto Amazon del cliente è collegato (v. capitolo "Utilizzo tramite app").

Far-field voice recognition

Dire "Alexa" per far uscire il dispositivo dallo standby. Lo schermo mostra "ALEXA" ed è quindi possibile porre domande.

Nota: la distanza massima di rilevamento è di 3 metri.

Interrompere connessione a WLAN/BT

- Tenere premuto , in modalità WAN per interrompere la connessione WLAN.
- Tenere premuto Enter in modalità BT per interrompere la connessione BT.

MODALITÀ FM

Impostazioni menu – Premere Mode per passare in modalità FM e premere Menu per raggiungere le impostazioni.

Ora/Data

- Premere Enter per impostare ora/data.
- Premendo < o > è possibile modificare l'ora. Confermare con Enter.
- Allo stesso modo, impostare minuti, anno, mese e giorno.

Impostazione sveglia

Premere < o > per selezionare "Alarm 1" o "Alarm 2". Premere Enter per confermare la selezione

Accendere/spegnere sveglia

- Premere < o > per selezionare "Alarm 1 on/off" o "Alarm 2 on/off" e premere Enter per confermare la selezione.
- Premere On/Off quando suona la sveglia per spegnerla.
- Snooze: quando la sveglia suona, premere Enter e la sveglia viene rimandata di nove minuti, dopodiché il dispositivo passa in standby.

Impostare la sveglia

Premere < o > per scegliere l'ora a cui deve suonare la sveglia e impostare ore e minuti. Confermare con Enter.

Volume sveglia

Premere < o > per regolare il volume della sveglia tra "0-15".

Fonte della sveglia

- Premere < o > per selezionare come fonte della sveglia Alarm/DAB/FM.
- Confermare con Enter.

Frequenza sveglia

Premere < o > per selezionare "singola/fine settimana/giorni settimanali/quotidiana" e confermare la selezione con Enter.

Spegnimento automatico

Premere < o > per selezionare „off/Min120/90/60/45/30/15/5“ e confermare con Enter.

Tornare alle impostazioni di fabbrica

Premere < o > per selezionare “sì” o “no” e confermare con Enter.

Versione di sistema

Premere Enter per controllare il numero della versione.

Ricerca FM

- Premere < o > per selezionare “singoli” o “tutti” e confermare con Enter.

Attenzione: premendo Menu è possibile tornare rapidamente alle impostazioni menu.

- Premere Mode per passare in modalità FM e sullo schermo compare la frequenza FM 87,5.
- Estrarre completamente l'antenna.

Ricerca manuale delle emittenti

Premere più volte < o > per cercare manualmente le emittenti.

Ricerca automatica delle emittenti

Tenere premuto per qualche secondo < o > e lasciarlo andare per iniziare la ricerca automatica. Il dispositivo cerca automaticamente le emittenti e riproduce quella con il segnale migliore.

Informazioni sulle emittenti

Quando si ascoltano determinate emittenti in radio, premere più volte Menu per visualizzare diverse informazioni:

- Radio Text: mostra in scorrimento informazioni messe a disposizione dall'emittente.
- Tipo di programma: mostra una descrizione del programma messo a disposizione dall'emittente.
- Intensità del segnale: mostra con delle tacche l'intensità del segnale dell'emittente attuale.
- Ora e data: mostra ora e data.
- Frequenza: mostra la frequenza dell'emittente.
- Tipo di audio: mostra il tipo di audio dell'emittente in ascolto. Può essere Mono o Stereo.

Salvataggio di emittenti FM

Possono essere salvate fino a 10 emittenti FM. Procedere come segue per salvare un'emittente in ascolto:

- Tenere premuto un tasto di salvataggio a piacere (1-5+) e premere < o > per modificare il numero a cui si desidera salvare l'emittente.
- Premere Enter per confermare.
- Lo schermo mostra "Emittente x salvata".

Nota: se era già stata salvata un'emittente al numero selezionato, questa viene sovrascritta con la nuova emittente.

- Premere un tasto di salvataggio (1-5+) a piacere per aprire un'emittente salvata e scegliere un numero con < o >. Premere Enter per confermare.

MODALITÀ DAB

Ora/Data

- Premendo < o > è possibile impostare l'ora. Confermare con Enter.
- Allo stesso modo, impostare minuti, anno, mese e giorno.

Impostazione sveglia

- Premere < o > per selezionare "Alarm 1" o "Alarm 2". Premere Enter per confermare la selezione.

Accendere/spegnere sveglia

- Premere < o > per selezionare "Alarm 1 on/off" o "Alarm 2 on/off" e premere Enter per confermare la selezione.
- Premere On/Off quando suona la sveglia per spegnerla.
- Snooze: quando la sveglia suona, premere Enter e la sveglia viene rimandata di nove minuti, dopodiché il dispositivo passa in standby

Impostare la sveglia

Premere < o > per scegliere l'ora a cui deve suonare la sveglia e impostare ore e minuti. Confermare con Enter.

Volume sveglia

Premere < o > per regolare il volume della sveglia tra "0-15".

Fonte della sveglia

- Premere < o > per selezionare come fonte della sveglia Alarm/DAB/FM.
- Confermare con Enter.

Frequenza sveglia

Premere < o > per selezionare "singola/fine settimana/giorni settimanali/quotidiana" e confermare la selezione con Enter.

Spegnimento automatico

Premere < o > per selezionare „off/Min120/90/60/45/30/15/5" e confermare con Enter.

Tornare alle impostazioni di fabbrica

Premere < o > per selezionare "sì" o "no" e confermare con Enter.

Versione di sistema

Premere Enter per controllare in numero della versione.

Ricerca DAB

Premendo Enter si inizia la ricerca automatica delle emittenti e le emittenti con un segnale buono vengono salvate.

Nota: premendo Menu è possibile tornare rapidamente alle impostazioni menu

Informazioni sulle emittenti

Quando si ascolta un'emittente DAB, premere più volte Menu per visualizzare diverse informazioni:

- Ora e data: mostra ora e data messe a disposizione dall'emittente.
- Livello di trasmissione: mostra il livello di dati con cui viene trasmesso il segnale.
- Rolltext (DLS): mostra le informazioni messe a disposizione dall'emittente.
- Intensità del segnale: mostra con delle tacche l'intensità del segnale dell'emittente attuale.
- Errore di trasmissione: mostra dettagli su errori di trasmissione.
- Emittente e frequenza: mostra il numero del canale e la frequenza dell'emittente.
- PTY (tipo di programma): mostra la tipologia e la descrizione del programma messe a disposizione dall'emittente DAB.

Salvataggio di emittenti DAB

Possono essere salvate fino a 10 emittenti DAB. Procedere come segue per salvare un'emittente in ascolto

- Tenere premuto un tasto di salvataggio a piacere (1-5+) e premere < o > per modificare il numero a cui si desidera salvare l'emittente.
- Premere Enter per confermare.
- Lo schermo mostra "Emittente x salvata".

Nota: se era già salvata un'emittente DAB al numero selezionato, questa viene sovrascritta con la nuova emittente

- Premere un tasto di salvataggio (1-5+) a piacere per aprire un'emittente salvata e scegliere un numero con < o >. Premere Enter per confermare.

MODALITÀ BT

- Premere più volte Mode in modalità di funzionamento per passare a BT.
- Lo schermo mostra "BT-Pairing".
- Cercare "Intelligence DAB" sul dispositivo esterno e accoppiarlo alla radio.
- Ad accoppiamento avvenuto, viene emesso un segnale acustico di avvertimento che indica che la connessione è riuscita e lo schermo mostra "BT Paired".
- Ora è possibile ascoltare i brani sul vostro dispositivo attraverso la radio.

Nota: il volume può essere regolato sia sul dispositivo che sulla radio.

RICONOSCIMENTO VOCALE WIFI

- Premere più volte Mode in modalità di funzionamento per passare alla modalità WLAN.
- Quando le luci lampeggiano in bianco, significa che la radio non è stata connessa con la WLAN e lo schermo mostra "WiFi Connecting". Quando si sente un suono simile a dei campanelli, la connessione è stata stabilita con successo.



Auna App

UTILIZZO TRAMITE APP

Scaricare e installare la app Auna

- Scaricare la app Auna Intelligence da Apple Store per dispositivi iOS o da Google Play Store per dispositivi Android.
- Il simbolo della app (v. a sinistra) viene mostrato dopo l'installazione.

Las siguientes indicaciones fueron tomadas del sistema iOS. El manejo en los dispositivos Android es similar.

Realizzare la connessione

- 1 Premere il tasto POWER quando il dispositivo è acceso. Premere MODE ripetutamente per passare alla modalità WiFi. Il LED lampeggia in bianco.
- 2 Attivare il WiFi sullo smartphone e collegarlo con la rete WiFi desiderata.
- 3 Premere sul simbolo della app e comparirà l'immagine seguente. Leggere le istruzioni e cliccare su "App Device" per proseguire.

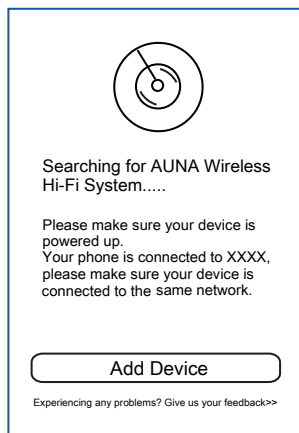
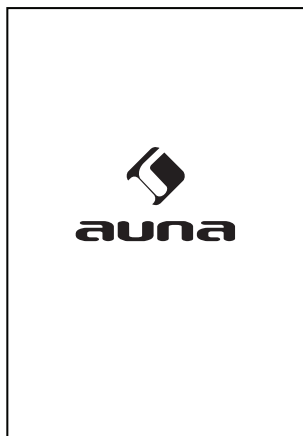

- 4 Leggere le indicazioni e premere "Settings" per proseguire
- Nota: "Intelligence_XXXX non è stato trovato?". Premere "Continue" per raggiungere le impostazioni WiFi e tenere premuto contemporaneamente **II**.

SETUP

■ Go to your Phone's Wi-Fi settings and select the Wi-Fi starting with Intelligence_XXXX to connect.

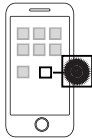

Airplane mode
Wi-Fi Intelligence_XXXX
Bluetooth
Mobile data

■ Then, come back to this App.

Could not find Intelligence_XXXX?

Settings

SETUP

1.If you could not find Intelligence_XXXX, please press and hold the **II** button on your device as shown below to enter into setup mode. And wait for 45 seconds until you hear a failed voice prompt, then click Continue.

2.If you forget the Intelligence_XXXX password, please restore factory settings and try again.

Continue

- 5 Si passa alle impostazioni del telefono. Per connettere, selezionare "Auna Intelligence_XXXX".
- 6 Tornare poi alla app. Comparare la schermata seguente. Selezionare la rete WLAN desiderata e inserire la password. Premere "Continue" per procedere.

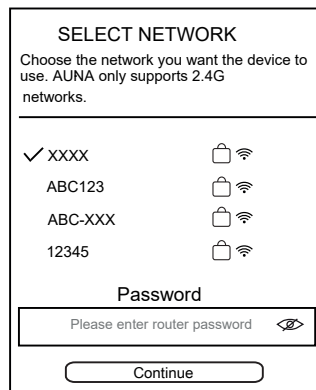
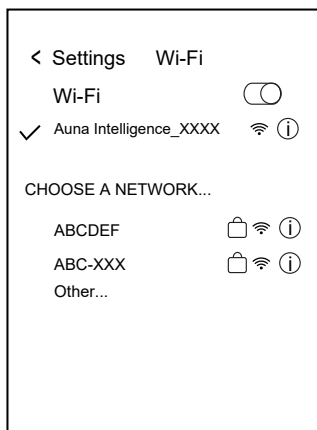

- 7 Quando è connesso, compare questa schermata. Premere "Next" per proseguire.
- 8 Dopo aver effettuato la connessione, compare questo menu. Premere "Custom..." per selezionare il nome di una stanza o per scegliere un nome dall'elenco.

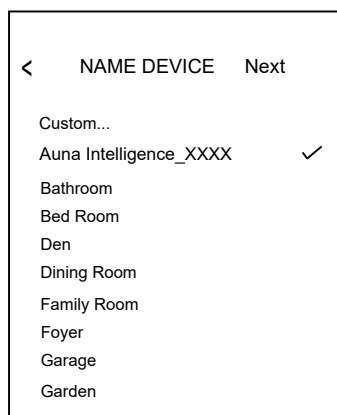
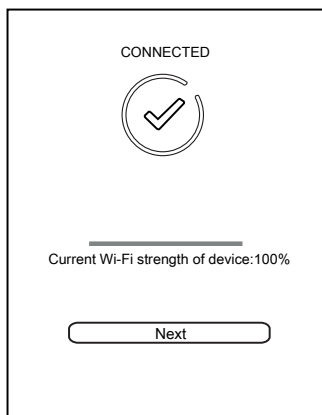

- 9 Compare il seguente menu. Se si è già in possesso di un conto Amazon, premere su "Sign in with Amazon".
- 10 Compare la seguente schermata. Inserire nome del conto e password.

The screenshot shows the Amazon Alexa interface. At the top is the Alexa logo and the text "amazon alexa". Below this, it states: "Your device includes access to Alexa. Connect your Amazon account to access personalized features." A paragraph explains: "Alexa allows you to use your voice to play music and get news, sports scores, weather and more—all hands-free. All you have to do is ask Alexa." At the bottom, there are two buttons: "Sign in with Amazon" and "Cancel".

The screenshot shows the "AMAZON LOGIN" screen. It prompts the user to "Sign in to Auna Intelligence using your Amazon account". There are two main options: "Sign in" and "Forgot password?". Below "Sign in" are two input fields: "Email (phone for mobile accounts)" and "Amazon password". There are two checkboxes: "Show password" (checked) and "Keep me signed in. Details" (unchecked). At the bottom, there are three buttons: "Sign in", "New to Amazon?", and "Create a new Amazon account".

- 11 Compare la seguente schermata. Se si è già in possesso di un conto Amazon, premere su "Registrarsi con Amazon".
- 12 Compare la seguente schermata. Inserire conto e password e cliccare su "Login" per effettuare l'accesso.

The screenshot shows the "AMAZON LOGIN" screen with the "Create Account" option selected. It has three input fields: "Name", "Your email address", and "Create a password". There is a checked checkbox for "Show password" and a "Create your Amazon account" button. Below this, it says: "By create an account, you agree to Amazon's Conditions of Use and Privacy Notice." There is a link "Learn more." and a question "Already have an account?" with a "Sign in now" button.

The screenshot shows the "AMAZON LOGIN" screen with a permission request. It says: "Auna Intelligence would like access to:" followed by "Alexa Voice Service". A paragraph explains: "Alexa processes and retains audio and other information in the cloud to provide and improve our services." Another paragraph says: "Alexa allows purchasing by voice using your default payment and shipping settings. You can require a speakable confirmation code, turn off purchaing, and see product and order details in your Alexa App or on alexa.amazon.com. Learn more." There is a link "Learn more." and text: "By tapping 'Allow', you agree to Amazon's Conditions of Use and All terms found here." At the bottom, there are two buttons: "Allow" and "Cancel". Below "Cancel" is text: "You can remove access at any time by visiting Your Account at Amazon." and a link "Amazon Terms&Privacy". At the very bottom is a copyright notice: "© 1996-2018, Amazon.com,Inc. or its affiliates".

- 13 Inserire il paese e premere "Next".

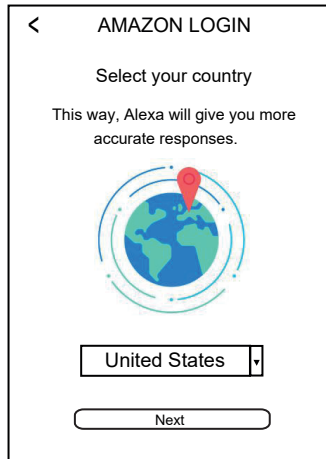

- 14 Selezionare la lingua desiderata.

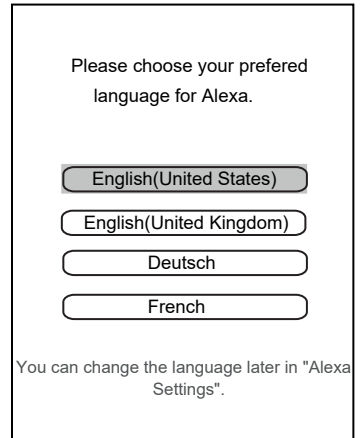

- 15 Quando compare la seguente schermata, premere "Next".

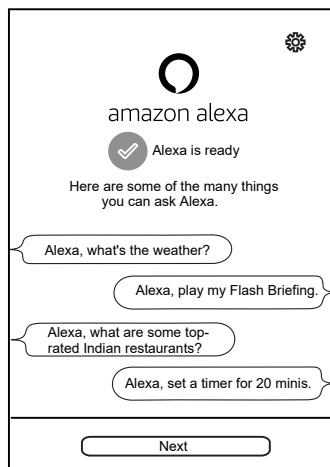

- 16 Compare la seguente schermata. Seguendo le indicazioni sullo schermo è possibile mettere in muto il microfono.

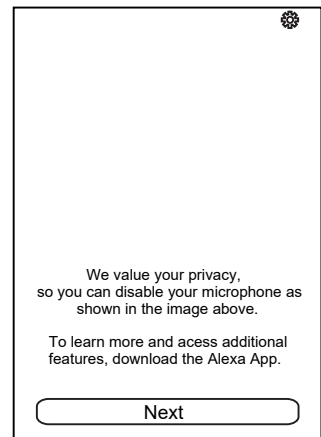

17 Premere "I got it!". A questo punto compare l'elenco dei dispositivi.

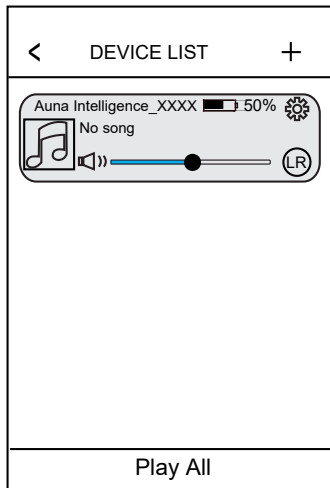
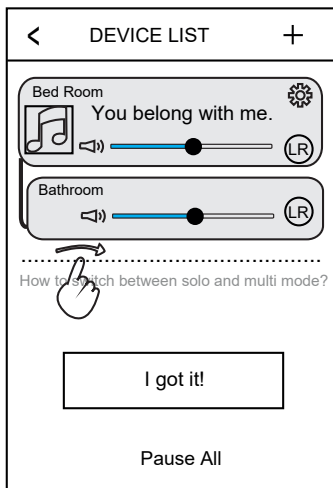

SMALTIMENTO



Se sul prodotto è presente la figura a sinistra (il bidone dei rifiuti con le ruote), si applica la direttiva europea 2012/19/UE. Questi prodotti non possono essere smaltiti con i rifiuti normali. Informarsi sulle disposizioni vigenti per la raccolta di dispositivi elettrici ed elettronici. Attenersi alle disposizioni vigenti e non smaltire i vecchi dispositivi con i rifiuti domestici. Grazie al corretto smaltimento dei vecchi dispositivi si tutela il pianeta e la salute delle persone da possibili conseguenze negative. Il riciclo di materiali aiuta a diminuire il consumo di materie prime.

DATI TECNICI

Numero articolo	10033001, 10033002
Alimentazione	220-240 V ~ 50/60 Hz
DAB	BAND III 5A – 13 F
Frequenza FM	87,5 MHz – 108 MHz

