

# BELLAVITA ESPRESSO

Espressomaschine  
Espresso Maker  
Cafetera espresso  
Cafetière expresso  
Macchina per espresso

10033137



COOKINGCO  
OOKINGCOO  
KINGCOOKIN  
INGCOOKING  
COOKINGCO  
OOKINGCOO  
KINGCOOKIN  
INGCOOKING

## KLARSTEIN

[www.klarstein.com](http://www.klarstein.com)



**Sehr geehrter Kunde,**

wir gratulieren Ihnen zum Erwerb Ihres Gerätes. Lesen Sie die folgenden Hinweise sorgfältig durch und befolgen Sie diese, um möglichen Schäden vorzubeugen. Für Schäden, die durch Missachtung der Hinweise und unsachgemäßen Gebrauch entstehen, übernehmen wir keine Haftung. Scannen Sie den folgenden QR-Code, um Zugriff auf die aktuellste Bedienungsanleitung und weitere Informationen rund um das Produkt zu erhalten.

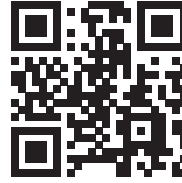

---

## INHALTSVERZEICHNIS

---

Technische Daten	3
Konformitätserklärung	3
Produktausstattung	4
Geräteübersicht	6
Bedienung	7
Entkalkung und Reinigung	10
Fehlersuche und Fehlerbehebung	11
Hinweise zur Entsorgung	11

English	13
Français	23
Español	33
Italiano	43

---

## TECHNISCHE DATEN

---

Artikelnummer	10033137
Stromversorgung	220-240 V ~ 50/60 Hz
Leistung (Watt)	1372-1633 W
Wassertankkapazität	900 ml

---

## HERSTELLER & IMPORTEUR (UK)

---

**Hersteller:**

Chal-Tec GmbH, Wallstraße 16, 10179 Berlin, Deutschland.

**Importeur für Großbritannien:**

Chal-Tec UK limited  
 Unit 6 Riverside Business Centre  
 Brighton Road  
 Shoreham-by-Sea  
 BN43 6RE  
 United Kingdom

---

## PRODUKTAUSSTATTUNG

---

- Manuelle Auswahl für Kaffee- und Dampffunktionen
- 20 bar Magnetpumpe
- Mit Überhitzungsschutz und NTC-Temperaturregler
- Mit manueller Sicherheitsdruckentlastung
- Thermo-Blockheizkörper mit Edelstahl-Wasserrohr
- Mit automatischer Durchfluss-Stopp-Funktion zur Abgabe der eingestellten Espresso-Menge
- Mit einstellbarer Kaffeemenge
- Mit Tassenwärmerfunktion auf der Oberseite der Maschine
- Mit abnehmbarer Tropfschale, Dampfdüse, Filter- & Halterbaugruppe und Wassertank zur leichteren Reinigung.

## SICHERHEITSHINWEISE

- Lesen Sie sich alle Hinweise durch und bewahren Sie die Anleitung zum Nachschlagen gut auf.
- Das Gerät ist nicht für den kommerziellen Gebrauch, sondern nur für Gebrauch im Haushalt und in ähnlichen Umgebungen vorgesehen.
- Benutzen Sie das Gerät nur in Innenräumen und halten Sie es fern von Wärmequellen, direktem Sonnenlicht, Feuchtigkeit und scharfen Kanten.
- Benutzen Sie das Gerät nicht mit feuchten Händen. Falls das Gerät feucht oder nass wurde, ziehen Sie umgehend den Stecker.
- Schalten Sie das Gerät aus und ziehen Sie den Stecker aus der Steckdose, bevor Sie das Gerät reinigen, verstauen oder länger nicht benutzen.
- Benutzen Sie das Gerät nur unter Aufsicht. Falls Sie den Raum verlassen, schalten Sie das Gerät aus und ziehen Sie den Stecker.
- Untersuchen Sie das Gerät und den Netzstecker regelmäßig auf Schäden und benutzen Sie das Gerät nicht wenn es beschädigt ist.
- Versuchen Sie nicht das Gerät selbst zu reparieren. Reparaturen dürfen nur von ausgebildeten Fachkräften durchgeführt werden. Falls das Netzkabel beschädigt ist, muss es vom Hersteller, einem autorisierten Fachbetrieb oder einer ähnlich qualifizierten Person ersetzt werden.
- Entsorgen Sie das Verpackungsmaterial umgehend, damit Kinder nicht damit spielen und sich daran verletzen können.
- Kinder, physisch und körperlich eingeschränkte Menschen sollten das Gerät nur benutzen, wenn sie vorher von einer Aufsichtsperson ausführlich mit den Funktionen und den Sicherheitsvorkehrungen vertraut gemacht wurden.
- Achten Sie darauf, dass Kinder nicht mit dem Gerät spielen.
- Stellen Sie das Gerät auf eine feste, ebene Oberfläche, von der es nicht herunterfallen kann.
- Stellen Sie das Gerät nicht in die Nähe von Gas- oder Elektroherden oder anderen Wärmequellen.
- Befüllen Sie den Wassertank nur mit kaltem Wasser.
- Bewegen Sie das Gerät nicht während des Betriebs.
- Das Gerät dient zur Zubereitung von Kaffee aus gemahlene Kaffeebohnen.
- Benutzen Sie das Gerät nur wie in der Bedienungsanleitung beschrieben. Für Schäden, die durch Missachtung der Sicherheitshinweise und unsachgemäßen Gebrauch entstehen, übernehmen wir keine Haftung.
- Kinder, physisch und körperlich eingeschränkte Menschen sollten das Gerät nur benutzen, wenn sie vorher von einer Aufsichtsperson ausführlich mit den Funktionen und den Sicherheitsvorkehrungen vertraut gemacht wurden. Achten Sie darauf, dass Kinder nicht mit dem Gerät spielen.



### VORSICHT:

Verbrennungsgefahr! Berühren Sie die Oberflächen während des Betriebs nicht, um Verbrennungen zu vermeiden. Besonders die Warmhalteplatte kann während des Betriebs und auch nach dem Abschalten noch lange sehr heiß sein.

## GERÄTEÜBERSICHT

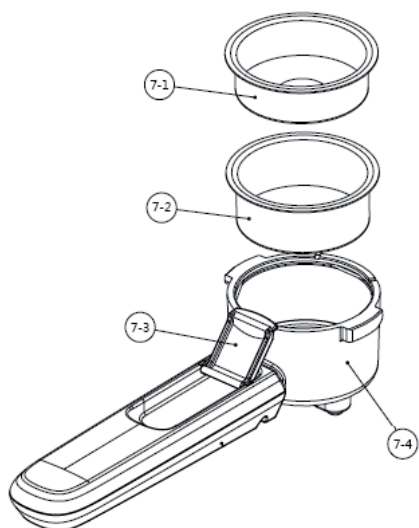
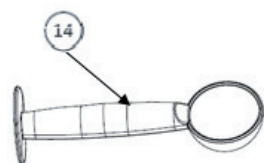
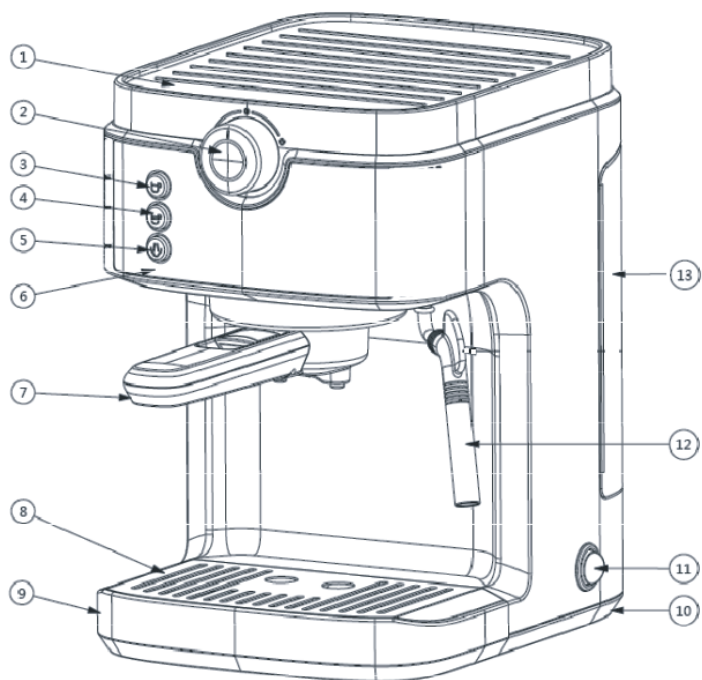

- |   |                                 |    |                  |
|---|---------------------------------|----|------------------|
| 1 | Obere Abdeckung                 | 8  | Tassenablage     |
| 2 | Drehknopf                       | 9  | Tropfschale      |
| 3 | Espresso-Knopf (einzelne Tasse) | 10 | Untere Abdeckung |
| 4 | Espressotaste (doppelte Tasse)  | 11 | Ein/Aus-Schalter |
| 5 | Dampftaste                      | 12 | Dampfrohr & Düse |
| 6 | Frontverkleidung                | 13 | Wassertank       |
| 7 | Porta-Filter:                   | 14 | Messlöffel       |
|   | 7-1. Einzeltassenfilter         |    |                  |
|   | 7-2. Doppeltassenfilter         |    |                  |
|   | 7-3. Halteklammer               |    |                  |
|   | 7-4. Filterhalter               |    |                  |

---

## BEDIENUNG

---

### Vor dem ersten Gebrauch

- 1 Vergewissern Sie sich, dass der Wassertank mit Wasser gefüllt ist.
- 2 Stellen Sie eine Tasse direkt auf die Tassenablage.
- 3 Schließen Sie das Gerät an und schalten Sie es ein.  
Die Tasten auf dem Bedienfeld blinken abwechselnd rot und blau.
- 4 Drücken Sie eine beliebige Taste, das Gerät beginnt eine kleine Menge Wasser zu pumpen. Warten Sie, bis das Wasser fertig ist, dann geht das Gerät in den Vorheizmodus über.

### Espresso zubereiten

- 1 Schließen Sie das Gerät an. Schalten Sie das Gerät ein.
- 2 Drehen Sie den Knopf auf die Position „0“, um das Vorheizen zu starten. Die Kaffee- und Dampftaste blinkt während des Vorheizens weiter. Die Lampen hören auf zu blinken und bleiben während des Vorheizens konstant an.

**Hinweis:** Das Gerät gibt eine kleine Menge Wasser in die Tropfschale ab, wenn die Maschine fertig ist und der Knopf in die mittlere Position gedreht wird. Das ist normal.

- 3 Füllen Sie Wasser in den Wassertank bis zur Max-Markierung. **Überschreiten Sie Niemals die Max-Marke!**
- 4 Wählen Sie den gewünschten Filter aus und setzen Sie ihn in den Porta-Filter ein.
- 5 Verwenden Sie den Messlöffel, um die Menge des fein gemahlene Kaffeepulvers in dem von Ihnen gewünschten Filter zu dosieren. Drücken Sie das Kaffeepulver mit dem flachen Ende der Messlöffel gleichmäßig in den Filter.
- 6 Setzen Sie den Porta-Filter mit dem Griff nach links in die Maschine ein. Drehen Sie den Griff nach rechts, bis er mit dem Duschkopf gut verriegelt ist.
- 7 Stellen Sie die Tasse auf die Tropfschale und direkt unter den Kaffeeauslauf.
- 8 Drehen Sie den Knopf in die Kaffeeposition. Drücken Sie die Kaffeetaste (einfache oder doppelte Tasse). Die Taste beginnt zu blinken. Das Gerät startet das Vorbrühen für 3 Sekunden und dann das Brühen des Kaffees.
- 9 Das Gerät stoppt automatisch, wenn die Kaffe Zubereitung beendet ist. Die Kaffeetaste leuchtet auf.
- 10 Während der Kaffe Zubereitung können Sie die Kaffeetaste erneut drücken, um den Vorgang abbrechen.
- 11 Drehen Sie den Drehregler erneut in die Position „0“, um in den Standby-Modus überzugehen.
- 12 Entfernen Sie den Porta-Filter im Uhrzeigersinn, um ihn herauszunehmen.
- 13 Reinigen Sie den Porta-Filter und trocknen Sie ihn nach Gebrauch.
- 14 Jetzt können Sie Ihren leckeren Kaffee genießen!

---

HINWEIS: Drehen Sie den Knopf nach dem Brühen des Kaffees in die Position „0“, um den Porta-Filter leicht zu entfernen.

---

### Milchaufschäumen

**Hinweis:** Das Gerät gibt eine kleine Menge Wasser in die Tropfschale ab, wenn sich das Gerät im Standby- oder Vorheizmodus für die Dampffunktion befindet und der Knopf in die Position „0“ gedreht wird. Das ist normal.

- 1 Drehen Sie den Knopf in die Position „0“. Drücken Sie die Dampftaste zum Vorheizen. Die Taste blinkt während des Vorheizens. Das Licht hört auf zu blinken und bleibt während des Vorheizens konstant an.
- 2 Geben Sie die gewünschte Menge Milch in das Milchkännchen. Stellen Sie die Milchkanne unter den Milchaufschäumer und die Düse.

---

HINWEIS: Die Milch muss eine Kühlschranktemperatur haben (nicht heiß!).

---

- 3 Tauchen Sie die Dampfdüse in die Milch. Drehen Sie den Knopf in die Dampfposition. Die Dampftaste leuchtet auf. Das Gerät beginnt mit der Dampferzeugung aus dem Dampfrohr und der Düse.



- 4 Drehen Sie das Milchkännchen mit langsamen Bewegungen von unten nach oben, Bis die gewünschte Schaumbildung erreicht ist, drehen Sie den Knopf wieder in die Stellung „0“ und Ihr Milchschaum ist bei ausgeschalteter Dampfstaste fertig, zwei Kaffeetasten leuchten auf.
- 5 Nehmen Sie das Milchkännchen heraus. Verwenden Sie ein feuchtes Tuch, um die Milchreste auf dem Dampfschlauch zu entfernen.



**VORSICHT:**

Reinigen Sie das Dampfrohr und die Düse nach jedem Gebrauch, um die Milchreste zu entfernen. Das Dampfrohr und die Düse können heiß sein. Gehen Sie beim Entfernen und Reinigen vorsichtig vor.

### Heißes Wasser

- 1 Drehen Sie den Knopf auf Dampf, wenn sich das Gerät im Standby-Modus befindet.
- 2 Stellen Sie eine Tasse direkt unter das Dampfrohr und die Düse.
- 3 Drücken Sie die Taste mit der kleinen Tasse Kaffee. Diese Taste wird blinken.
- 4 Das Gerät beginnt mit der Warmwasseraufbereitung aus dem Dampfrohr und der Düse. Wenn die gewünschte Wassermenge erreicht ist, drehen Sie den Knopf zurück auf die Position „0“, um die Heißwassererzeugung zu stoppen.
- 5 Das Gerät kehrt in den Standby-Modus zurück, wenn die Kaffeetaste leuchtet.

---

## TIPPS FÜR DIE ESPRESSO-ZUBEREITUNG

---

- Wärmen Sie die Espresso-Tassen vor! Eine kalte Tasse reduziert die Temperatur des Espresso um 20 °C.
- Verwenden Sie Keramiktassen. Benutzen Sie keine Tonware oder Glas.
- Erwärmen Sie den Filterbecher und die Kaffeemaschine, indem Sie einen Durchlauf nur mit Wasser und ohne gemahlene Kaffee im Filter starten.
- Für die Zubereitung eines „Long Black“ fügen Sie zu einem Espresso heißes Wasser hinzu.

---

## ENTKALKUNG UND REINIGUNG

---

### Entkalkung

- 1 Füllen Sie den Wassertank mit Reinigungsmittel bis zur Max.-Markierung. Wählen Sie einen beliebigen Filter aus, der in den Porta-Filter eingesetzt werden soll. Positionieren Sie den Porta-Filter am Gerät. Stellen Sie einen Behälter direkt unter den Brühauslass und die Dampfdüse .
- 2 Drehen Sie den Knopf auf die Kaffeeposition. Drücken Sie die Dampfaste länger als 5 Sekunden. Das Gerät startet die Entkalkung des Kaffe Zubereitungssystems für 5 Minuten. Während der Entkalkung blinkt die Tastenbeleuchtung von den Tasten Einzeltasse, Doppeltasse und Dampf nacheinander. Wenn der Zyklus beendet ist, blinken die Tasten von Einzelbecher, Doppelbecher und Dampf gleichzeitig.
- 3 Drehen Sie den Drehregler zurück auf die Dampfposition, um die Entkalkung des Dampfsystems zu starten. Während der Entkalkung blinkt die Tastenbeleuchtung von den Tasten Einzeltasse, Doppeltasse und Dampf nacheinander. Der Zyklus dauert 5 Minuten und wenn er beendet ist, blinken die Lichter der Einzel- und Doppelbecher-Taste nacheinander, und die Dampfaste leuchtet auf. Damit ist die Entkalkung abgeschlossen.

### Reinigung

- 4 Gießen Sie das Reinigungsmittelgemisch aus dem Wassertank. Geben Sie frisches Wasser in den Wassertank bis zur Maximalmarkierung, und stellen Sie den Wassertank wieder in das Gerät.
- 5 Drehen Sie den Knopf wieder auf die Dampfposition, drücken Sie die Dampfaste (5), um die Reinigung der Dampfanlage zu starten. Die Tastenbeleuchtung von Einzelbecher, Doppelbecher und Dampf blinkt zweimal nacheinander. Der Zyklus dauert 1 Minute. Wenn er beendet ist, leuchtet die Taste von Einzelbecher, Doppelbecher und Dampf gleichzeitig auf.
- 6 Drehen Sie den Knopf auf die Kaffeefunktion, um die Reinigung des Kaffe Zubereitungssystems wieder zu starten. Die Tastenbeleuchtung von Einzelbecher, Doppelbecher und Dampf blinkt zweimal nacheinander. Der Zyklus dauert 1 Minute. Wenn das Gerät fertig ist, wechselt es in den Vorheizmodus.

### Füllmenge einstellen

- 1 Wählen Sie einen beliebigen Filter aus, der in den Porta-Filter eingesetzt werden soll.
- 2 Positionieren Sie den Porta-Filter im Gerät.
- 3 Drücken Sie eine beliebige Kaffeetaste und halten Sie sie gedrückt, bis die gewünschte Kaffeemenge erreicht ist. Lassen Sie die gewählte Taste los, die gewünschte Menge ist dann erreicht.

---

HINWEIS: Min. Fassungsvermögen für Einzel- und Doppelbecher: 25 g  
Max. Füllmenge für Einzelbecher: 100 g  
Max. Füllmenge für Doppelbecher: 200 g

---

## Auf Werkseinstellung zurücksetzen

- 1 Schließen Sie das Gerät an.
- 2 Schalten Sie das Gerät aus.
- 3 Drücken Sie die Taste für eine Tasse Kaffee und die Dampfstufe gleichzeitig.
- 4 Schalten Sie das Gerät gleichzeitig ein.
- 5 Die drei Funktionstasten blinken fünfmal.
- 6 Das Gerät wird nun auf die Werkseinstellung zurückgesetzt.

## FEHLERSUCHE UND FEHLERBEHEBUNG

Problem	Mögliche Ursache
Kaffee läuft über.	Es ist zu viel Kaffee im Filter.
	Die Kaffeemühle ist zu fein. (Bitte nur grobe Körnung verwenden!)
	Der Kaffee wurde zu fest gestopft.
	Der Filter ist mit Kaffeepulver verstopft.

## HINWEISE ZUR ENTSORGUNG



Wenn es in Ihrem Land eine gesetzliche Regelung zur Entsorgung von elektrischen und elektronischen Geräten gibt, weist dieses Symbol auf dem Produkt oder auf der Verpackung darauf hin, dass dieses Produkt nicht im Hausmüll entsorgt werden darf. Stattdessen muss es zu einer Sammelstelle für das Recycling von elektrischen und elektronischen Geräten gebracht werden. Durch regelkonforme Entsorgung schützen Sie die Umwelt und die Gesundheit Ihrer Mitmenschen vor negativen Konsequenzen. Informationen zum Recycling und zur Entsorgung dieses Produkts, erhalten Sie von Ihrer örtlichen Verwaltung oder Ihrem Hausmüllentsorgungsdienst.



**Dear Customer,**

Congratulations on purchasing this device. Please read the following instructions carefully and follow them to prevent possible damages. We assume no liability for damage caused by disregard of the instructions and improper use. Scan the QR code to get access to the latest user manual and more product information.



---

## CONTENT

---

Technical Data	13
Declaration of Conformity	13
Product Features	14
Device Overview	16
Operation	17
Descaling and Cleaning	20
Troubleshooting	21
Hints on Disposal	21

---

## TECHNICAL DATA

---

Item number	10033137
Power supply	220-240 V ~ 50/60 Hz
Rating (Watt)	1372-1633 W
Water tank capacity	900 ml

---

## MANUFACTURER & IMPORTER (UK)

---

**Manufacturer:**

Chal-Tec GmbH, Wallstrasse 16, 10179 Berlin, Germany.

**Importer for Great Britain:**

Chal-Tec UK limited  
 Unit 6 Riverside Business Centre  
 Brighton Road  
 Shoreham-by-Sea  
 BN43 6RE  
 United Kingdom

---

## PRODUCT FEATURES

---

- Manually selection for Coffee and Steam functions
- 20 bar solenoid pump
- With over heating protection function and NTC temperature controller
- With manually safety pressure releasing function
- Thermo block heating element with S/S water tube
- With automatic flow stop feature to dispense programmed amount of espresso
- With adjustable coffee amount function
- With cup warmer function onto top cover
- With detachable drip tray, steam nozzle, filter & holder assembly and water tank for easier cleaning.

---

## SAFETY INSTRUCTIONS

---

- Read all the safety and operating instructions and retain them for future reference.
- The appliance is designed exclusively for private use and for the envisaged purpose. This appliance is not fit for commercial use.
- Don't use it outdoors. Keep it away from sources of heat, direct sunlight, humidity (never dip it into any liquid) and sharp edges. Do not use the appliance with wet hands. If the appliance is humid or wet, unplug it immediately.
- When cleaning or putting it away, switch off the appliance and always pull out the plug from the socket (pull the plug itself, not the lead) if the appliance is not being used and remove the attached accessories.
- Do not operate the machine without supervision. Never leave the operating machine unattended. If you leave the room you should always turn the device off. Remove the plug from the socket.
- The device and the mains lead have to be checked regularly for signs of damage. If damage is found the device must not be used.
- Do not try to repair the appliance on your own. Always contact an authorized technician. To avoid the exposure to danger, always have faulty cable be replaced only by the manufacturer, by our customer service or by qualified person and with a cable for the same type.
- In order to ensure your children's safety, please keep all packaging (plastic bags, boxes, polystyrene etc.) out of their reach.
- This device is not intended to be used by individuals (including children) who have restricted physical, sensory or mental abilities and/or insufficient knowledge and/or experience, unless they are supervised by an individual who is responsible for their safety or and have received instructions on how to use the device. Children should be supervised at all times in order to ensure that they do not play with device.
- Place the coffee machine on a firm and flat surface. Position it so that it cannot tip over.
- Never apply accessory attachments which are not specified for this appliance.
- Do not touch hot parts of appliance.
- Do not place the device directly next to a gas or electric cooker or any other source of heat.
- The water tank must only be filled with cold water! Never open the filter cover during the boiling process, as otherwise this may cause burns.
- The appliance is only to be used as described in this user manual.
- Do not use the appliance for any commercial purposes.
- Any other use is not intended and can result in damages or personal injuries.
- The manufacturer assumes no liability for damages caused by improper use.
- This appliance is not intended for use by persons (including children) with reduced physical, sensory or mental capabilities, or lack of experience and knowledge, unless they have been given supervision or instruction concerning use of the appliance by a person responsible for their safety. Children should be supervised to ensure that they do not play with the appliance.

**CAUTION:**

Danger of burns! To avoid burns, do not touch the surfaces during operation. The hot plate in particular can remain very hot for a long time during operation and even after switching off.

## DEVICE OVERVIEW

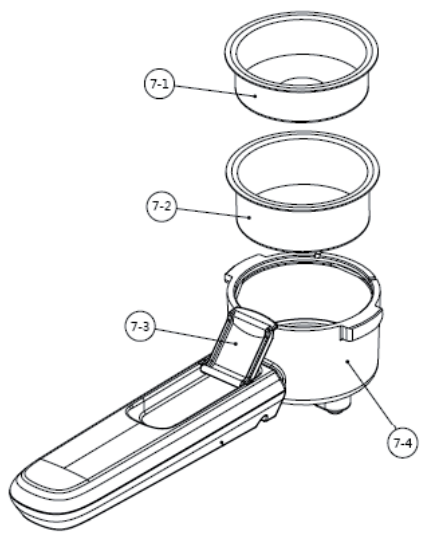
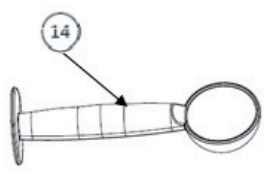
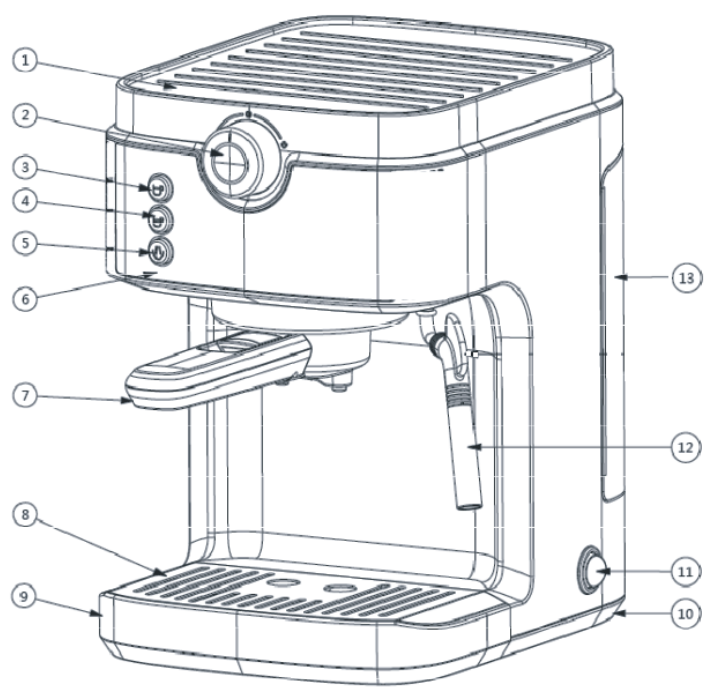



- |   |                              |    |                     |
|---|------------------------------|----|---------------------|
| 1 | Top cover                    | 8  | Cup tray            |
| 2 | Rotating knob                | 9  | Drip tray           |
| 3 | Espresso button (single cup) | 10 | Bottom cover        |
| 4 | Espresso button (double cup) | 11 | On/off switch       |
| 5 | Steam button                 | 12 | Steam tube & nozzle |
| 6 | Front panel                  | 13 | Water tank          |
| 7 | Porta-filter:                | 14 | Measure scoop       |
|   | 7-1. Single cup filter       |    |                     |
|   | 7-2. Double cup filter       |    |                     |
|   | 7-3. Retention clip          |    |                     |
|   | 7-4. Filter holder           |    |                     |

---

## OPERATION

---

### Before first use

- 1 Make sure that the water tank is filled with water till max mark.
- 2 Place a cup right onto cup tray.
- 3 Plug on and turn on the machine. The buttons on the control panel will flash red and blue by turns.
- 4 Press any button, the unit will start pumping a small amount of water. Wait till the water finishes, then the unit will enter to pre-heating mode.

### Espresso

- 1 Plug the unit in. Switch on the unit.
- 2 Rotate the knob to the "0" position to start the preheating. The coffee and steam button will keep flashing during preheating. Lights will stop flashing and remain on steadily while finishing preheating.

**Note:** The unit will dispense a small amount of water to the drip tray, when the machine is finished the coffee brewing or steam making and the knob is rotated to middle position. This is normal.

- 3 Fill water into the water tank till Max mark. **Never overfill the Max mark!**  
Select the desired filter and insert it to the porta-filter.
- 4 Use the measure scoop to measure the quantity of fine ground coffee powder to your desired filter. Evenly press down the coffee powder into the filter with the flat end of the measure scoop.
- 5 Insert the porta-filter in the machine with the handle pointing to the left. Turn the handle to the right until it locks well with the shower head.
- 6 Place the cup onto the drip tray, and right under the coffee outlet.
- 7 Rotate the knob to coffee position. Press down coffee button (single or double cup). The button will start to flash. The unit will start the pre-brewing for 3 seconds, and then coffee brewing.
- 8 The unit will stop automatically when coffee brewing finished. Coffee button will illuminate.
- 9 During coffee brewing, you can press the coffee button again to stop the operation if you like.
- 10 Rotate again the knob to the "0" position to enter Standby mode.
- 11 Remove the porta-filter clockwise to detach.
- 12 Clean the porta-filter and dry it after use.
- 13 Now you can enjoy your delicious coffee!

---

NOTE: Rotate the knob to the "0" position after coffee brewing, will help to remove the porta-filter easily.

---

### Milk Frothing

**Note:** The unit will dispense a small amount water to the drip tray, when the machine is in Standby mode or preheating mode for steam function, and the knob is rotated to the "0" position. This is normal.

- 1 Rotate the knob to the "0" position. Press down the steam button for pre-heating. The button will flash during preheating. The light will stop flashing and remain on steadily while finishing preheating.
- 2 Pour desired amount of milk into the milk jug. Place the milk jug under the steam tube & nozzle.

---

NOTE: The milk must be at refrigerator temperature (not hot!).

---

- 3 Dip the steam nozzle into the milk. Rotate the knob to the steam position. The steam button will illuminate. The unit will start making steam out of the steam tube & nozzle.
- 4 Rotate the milk jug with slow movements from the bottom upwards. Until your desired foaming is reached, rotate the knob back to the "0" position and your milk froth is ready with steam button light off, two coffee buttons light on.
- 5 Remove the milk jug away. Use a damp cloth to remove the milk residue on the steam tube & nozzle.

**CAUTION:**

Always clean the steam tube & nozzle after each use to remove the milk residue. The steam tube & nozzle can be hot. Take it with care when remove and clean.

**Hot Water**

- 1 Rotate the knob to steam position when unit is on Standby mode.
- 2 Place a cup right under the steam tube & nozzle.
- 3 Press the small cup coffee button. The small cup coffee button will flash.
- 4 The unit will start making hot water from the steam tube & nozzle. When the desired water volume is reached, rotate the knob back to the "0" position to stop hot water making.
- 5 The unit will go back to standby mode with coffee button light on.

---

**TIPS FOR ESPRESSO PREPARATION**

---

- Preheat the espresso cups! A cold cup reduces the temperature of the espresso by 20 °C.
- Use ceramic cups. Do not use pottery or glass.
- Heat the filter cup and the coffee machine by starting a cycle with water only and without ground coffee in the filter.
- To make a Long Black, add hot water to an espresso.

---

## DESCALING AND CLEANING

---

### Descaling

- 1 Fill in the water tank with detergent till Max mark.  
Select any filter to put into the porta-filter. Position the porta-filter to the unit.  
Place a container right under the brewing outlet and the steam tube & nozzle.
- 2 Rotate the knob to coffee position. Press the steam button for more than 5 seconds.  
The unit will start the descaling of coffee brewing system for 5 minutes. During the descaling, the button lights of single cup, double cup and steam will flash once one by one. When the cycle is finished, the buttons of single cup, double cup and steam will flash simultaneously.
- 3 Rotate the knob back to steam position to start the descaling of steam system.  
During the descaling, the button lights of single cup, double cup and steam will flash once one by one. The cycle will takes 5 min and when it finishes, lights of single cup button and double cup button will flash one by one, and steam button light will be on. This means the descaling completes.

### Cleaning

- 1 Pour out the mixture of detergent from the water tank. Add fresh water into the water tank to Max mark, and put the water tank back to the unit.
- 2 Rotate the knob back to steam position, press the steam button to start the steam system cleaning. The button lights of single cup, double cup and steam will flash twice one by one. The cycle will take 1 min. When it finishes, the button lights of single cup, double cup and steam flash simultaneously.
- 3 Rotate the knob back to coffee function to start again the cleaning of coffee brewing system. The button lights of single cup, double cup and steam will flash twice one by one. The cycle will take 1 min. When it finishes, the unit will enter pre-heating mode.

### Volume Adjusting

- 1 Select any filter to put into the porta-filter.
- 2 Position the porta-filter to the unit.
- 3 Press any coffee button and keep pressing it down until desired volume is reached. Then release the selected button, the desired volume will be reached.

---

NOTE: Min. volume for single cup and double cup is 25 g  
Max. volume for single cup: 100 g  
Max. volume for double cup: 200 g

---

## Reset to Default Setting

- 1 Plug the unit in.
- 2 Switch off the unit.
- 3 Press down both single cup coffee button and steam button simultaneously.
- 4 Switch on the unit at the same time.
- 5 The three function buttons will flash for five times.
- 6 The unit is now reset to the default setting.

## TROUBLESHOOTING

Problem	Possible Cause
Coffee is leaking.	Too much coffee in the filter.
	Coffee grind is too fine. (Please use coarsed ground only!)
	Coffee has been tamped too tightly.
	The filter is clogged with coffee ground.

## HINTS ON DISPOSAL



If there is a legal regulation for the disposal of electrical and electronic devices in your country, this symbol on the product or on the packaging indicates that this product must not be disposed of with household waste. Instead, it must be taken to a collection point for the recycling of electrical and electronic equipment. By disposing of it in accordance with the rules, you are protecting the environment and the health of your fellow human beings from negative consequences. For information about the recycling and disposal of this product, please contact your local authority or your household waste disposal service.



**Chère cliente, cher client,**

Toutes nos félicitations pour l'acquisition de ce nouvel appareil. Veuillez lire attentivement et respecter les instructions de ce mode d'emploi afin d'éviter d'éventuels dommages. Nous ne saurions être tenus pour responsables des dommages dus au non-respect des consignes et à la mauvaise utilisation de l'appareil. Scannez le QR-Code pour obtenir la dernière version du mode d'emploi et des informations supplémentaires concernant le produit.



---

## SOMMAIRE

---

Fiche technique 23  
 Déclaration de conformité 23  
 Caractéristiques du produit 24  
 Aperçu de l'appareil 26  
 Utilisation 27  
 Détartrage et nettoyage 30  
 Résolution des problèmes 31  
 Informations sur le recyclage 31

---

## FICHE TECHNIQUE

---

Numéro d'article	10033137
Alimentation	220-240 V ~ 50/60 Hz
Puissance (Watt)	1372-1633 W
Capacité du réservoir d'eau	900 ml

---

## FABRICANT ET IMPORTATEUR (UK)

---

### Fabricant :

Chal-Tec GmbH, Wallstraße 16, 10179 Berlin, Allemagne.

### Importateur pour la Grande Bretagne :

Chal-Tec UK limited  
 Unit 6 Riverside Business Centre  
 Brighton Road  
 Shoreham-by-Sea  
 BN43 6RE  
 United Kingdom

---

## CARACTÉRISTIQUES DU PRODUIT

---

- Sélection manuelle pour les fonctions café et vapeur
- Pompe magnétique 20 bars
- Protection contre la surchauffe et régulateur de température NTC
- Décompression manuelle
- Radiateur thermique avec tuyau d'eau en inox
- Fonction d'arrêt automatique du débit pour distribuer la quantité définie d'expresso
- Réglage de la quantité de café
- Fonction chauffe-tasses sur la machine
- Bac d'égouttage amovible, buse à vapeur, ensemble filtre et support et réservoir d'eau pour un nettoyage plus facile.



## CONSIGNES DE SÉCURITÉ

- Lisez toutes les instructions et conservez-les pour référence ultérieure.
- L'appareil n'est pas destiné à un usage commercial, mais uniquement pour un usage domestique et dans des environnements similaires.
- Utilisez l'appareil à l'intérieur uniquement et tenez-le à l'écart des sources de chaleur, de la lumière directe du soleil, de l'humidité et des arêtes vives.
- N'utilisez pas l'appareil avec les mains mouillées. Si l'appareil a été mouillé ou a reçu de l'humidité, débranchez immédiatement la fiche.
- Mettez l'appareil hors tension et débranchez le cordon d'alimentation avant de nettoyer ou de ranger l'appareil ou bien lorsque vous ne l'utilisez pas pendant une période prolongée.
- Utilisez uniquement l'appareil sous surveillance. Si vous quittez la pièce, éteignez l'appareil et débranchez-le.
- Inspectez périodiquement l'appareil et la prise d'alimentation pour vous assurer qu'ils ne sont pas endommagés et ne les utilisez pas si tel est le cas.
- N'essayez pas de réparer l'appareil vous-même. Les réparations ne doivent être effectuées que par des spécialistes qualifiés. Si le cordon d'alimentation est endommagé, il doit être remplacé par le fabricant, un spécialiste agréé ou une personne de qualification similaire.
- Jetez les matériaux d'emballage immédiatement afin que les enfants ne puissent pas jouer avec et se blesser.
- Les enfants, les personnes physiquement et psychiquement handicapées ne doivent utiliser l'appareil que s'ils ont été préalablement familiarisés avec les fonctions et les mesures de sécurité avec une personne responsable.
- Assurez-vous que les enfants ne jouent pas avec l'appareil.
- Placez l'appareil sur une surface ferme et plane d'où il ne peut pas tomber.
- Ne placez pas l'appareil à proximité de cuisinières à gaz, électriques, ou d'autres sources de chaleur.
- Remplissez le réservoir uniquement avec de l'eau froide.
- Ne déplacez pas l'appareil en cours de fonctionnement.
- L'appareil est utilisé pour fabriquer du café à partir de grains de café moulus.
- Utilisez uniquement l'appareil comme décrit dans le mode d'emploi. Nous déclinons toute responsabilité pour les dommages causés par le non-respect des consignes de sécurité et par une utilisation inappropriée.
- Les enfants, les personnes physiquement et psychiquement handicapées ne doivent utiliser l'appareil que s'ils ont été préalablement familiarisés avec les fonctions et les mesures de sécurité avec une personne responsable. Assurez-vous que les enfants ne jouent pas avec l'appareil.



### ATTENTION

Risque de brûlure ! Ne touchez pas les surfaces pendant le fonctionnement pour éviter les brûlures. La plaque chauffante surtout peut être très chaude pendant le fonctionnement et même après un arrêt prolongé

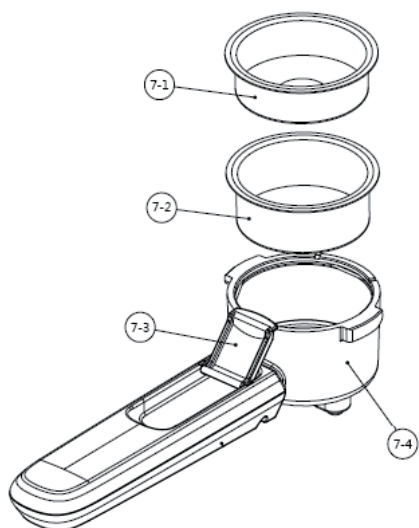
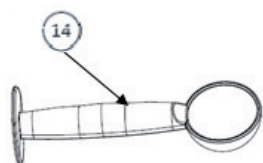
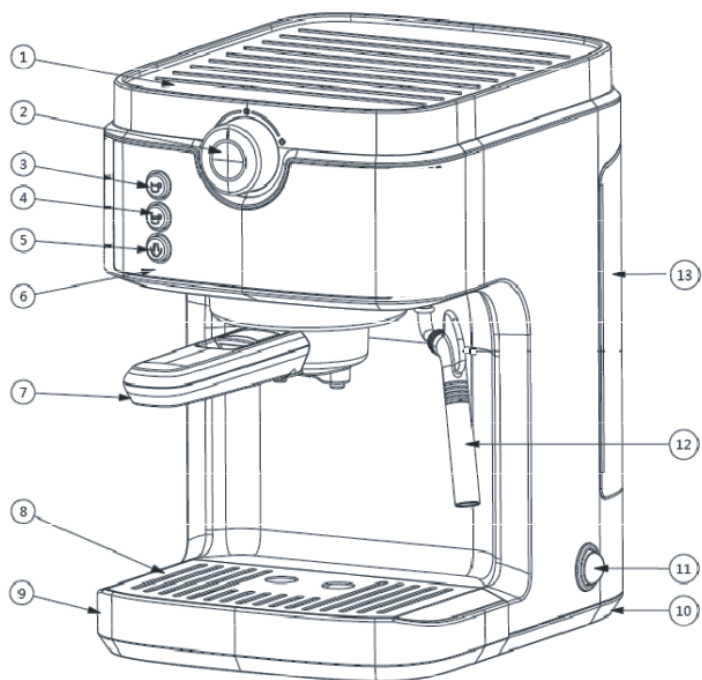
**APERÇU DE L'APPAREIL**

- |   |                                |    |                              |
|---|--------------------------------|----|------------------------------|
| 1 | Cache supérieur                | 8  | Plateau à tasses             |
| 2 | Bouton rotatif                 | 9  | Bac d'égouttement            |
| 3 | Bouton expresso (tasse simple) | 10 | Cache inférieur              |
| 4 | Bouton expresso (double tasse) | 11 | Interrupteur de marche/arrêt |
| 5 | Bouton vapeur                  | 12 | Tube & buse vapeur           |
| 6 | Habillage frontal              | 13 | Réservoir d'eau              |
| 7 | Filtre Porta :                 | 14 | Cuillère doseuse             |
- 7-1. Filtre tasse unique
  - 7-2. Filtre pour deux tasses
  - 7-3. Languette de retenue
  - 7-4. Support de filtre

---

## UTILISATION

---

### Avant la première utilisation

- 1 Assurez-vous que le réservoir d'eau est rempli d'eau.
- 2 Placez une tasse directement sur le plateau à tasses.
- 3 Branchez l'appareil et allumez-le. Les boutons du panneau de commande clignotent alternativement en rouge et en bleu.
- 4 Appuyez sur n'importe quelle touche, l'appareil commence à pomper une petite quantité d'eau. Attendez que l'eau soit prête, puis l'appareil entre en mode de préchauffage.

### Expresso

- 1 Branchez l'appareil. Allumez-le.
- 2 Tournez le bouton sur la position „0” pour commencer le préchauffage. Le bouton café et vapeur continue de clignoter pendant le préchauffage. Les lumières cessent de clignoter et restent stables pendant le préchauffage.

**Remarque :** La machine verse une petite quantité d'eau dans le bac d'égouttage lorsqu'elle est prête et que le bouton est tourné vers le milieu. Cela est normal.

- 3 Remplissez d'eau le réservoir jusqu'à la marque maximale. **Ne dépassez jamais la marque Max !**
- 4 Sélectionnez le filtre souhaité et insérez-le dans le filtre Porta.
- 5 Utilisez la cuillère à mesurer pour doser la quantité de café en poudre finement broyée dans le filtre de votre choix. Pressez la poudre de café uniformément dans le filtre avec l'extrémité plate de la cuillère à mesurer.
- 6 Insérez le filtre Porta dans la machine avec la poignée vers la gauche. Tournez la poignée vers la droite jusqu'à ce qu'elle se verrouille bien avec la tête d'écoulement.
- 7 Placez la tasse sur le plateau d'égouttage et directement sous le bec verseur.
- 8 Tournez le bouton en position café. Appuyez sur la touche café (tasse simple ou double). Le bouton commence à clignoter. L'appareil commence à pré-infuser pendant 3 secondes, puis à préparer le café.
- 9 L'appareil s'arrête automatiquement lorsque la préparation du café est terminée. La touche café s'allume.
- 10 Pendant la préparation du café, vous pouvez appuyer à nouveau sur la touche café pour arrêter la cafetière.
- 11 Tournez à nouveau la molette sur la position „0” pour passer en mode veille.
- 12 Tournez le filtre Porta dans le sens des aiguilles d'une montre pour le retirer.
- 13 Nettoyez le filtre Porta et séchez-le après utilisation.
- 14 Vous pouvez maintenant déguster votre délicieux café !

---

REMARQUE : La préparation du café terminée, tournez le bouton à la position „0” pour retirer facilement le filtre Porta

---

### Mousse de lait

**Remarque :** L'appareil verse une petite quantité d'eau dans le bac de récupération quand il est en mode de veille ou de préchauffage pour la fonction de vapeur, et que le bouton est tourné sur la position „0”. Cela est normal.

- 1 Tournez le bouton en position „0”. Appuyez sur le bouton vapeur pour préchauffer. Le bouton clignote pendant le préchauffage. Le voyant cesse de clignoter et reste allumé en permanence pendant le préchauffage.
- 2 Ajouter la quantité de lait désirée dans le pot à lait. Placez le pot à lait sous le mousseur à lait et la buse.

---

REMARQUE : Le lait doit être à température de réfrigérateur (et non chaud !).

---

- 3 Trempez la buse à vapeur dans le lait. Tournez le bouton en position vapeur. Le bouton vapeur s'allume. L'appareil démarre la production de vapeur à partir du tuyau de vapeur et de la buse.
- 4 Déplacez lentement le pot à lait de bas en haut jusqu'à ce que le moussage désiré soit atteint, remettez le bouton en position „0”. Votre mousse de lait est prête lorsque le bouton vapeur est éteint et que deux touches à café s'allument.

- 5 Récupérez le pot à lait. Utilisez un chiffon humide pour enlever les résidus de lait sur le tuyau à vapeur

**ATTENTION :**

Nettoyez le tuyau de vapeur et la buse après chaque utilisation pour éliminer les résidus de lait. Le tuyau de vapeur et la buse peuvent être chauds. Soyez prudent lorsque vous les retirez pour les nettoyer.

**Eau chaude**

- 1 Tournez le bouton sur vapeur lorsque l'appareil est en mode veille.
- 2 Placez une tasse directement sous le tube à vapeur et la buse.
- 3 Appuyez sur le bouton avec la petite tasse de café. Ce bouton se met à clignoter.
- 4 L'appareil commence par la préparation d'eau chaude du tuyau de vapeur et de la buse. Lorsque la quantité d'eau désirée est atteinte, tournez le bouton à la position „0” pour arrêter la production d'eau chaude.
- 5 L'appareil repasse en mode veille lorsque la touche café est allumée.

---

**CONSEILS POUR LA PRÉPARATION D'UN EXPRESSO**

---

- Préchauffez les tasses à expresso ! Une tasse froide fait baisser la température de l'expresso de 20 °C.
- Utilisez des tasses en céramique. N'utilisez pas de vaisselle en terre cuite ou en verre.
- Réchauffez le porte-filtre et la cafetière en la faisant fonctionner avec uniquement de l'eau et sans café moulu dans le filtre.
- Pour faire un "long black", ajoutez de l'eau chaude à un expresso.

---

## DÉTARTRAGE ET NETTOYAGE

---

### Détartrage

- 1 Remplissez le réservoir d'eau avec du détergent jusqu'au maximum. Sélectionnez n'importe quel filtre à utiliser dans le filtre Porta. Positionnez le filtre Porta sur l'appareil. Placez un récipient directement sous la sortie de l'infusion et la buse à vapeur.
- 2 Tournez le bouton en position café. Appuyez sur le bouton vapeur pendant plus de 5 secondes. L'appareil commence à détartrer la cafetière pendant 5 minutes. Pendant le détartrage, l'éclairage des boutons tasse simple, double tasse et vapeur clignote. Lorsque le cycle est terminé, les boutons de la tasse simple, de la tasse double et de la vapeur clignent simultanément.
- 3 Remettez le bouton en position vapeur pour commencer à détartrer le système vapeur. Pendant le détartrage, l'éclairage des boutons tasse simple, double tasse et vapeur clignote. Le cycle dure 5 minutes et quand il est terminé, les voyants des boutons simples et doubles clignent les uns après les autres et le bouton vapeur s'allume. Ceci termine le processus de détartrage.

### Nettoyage

- 4 Jetez le mélange de détergent du réservoir d'eau. Mettez de l'eau fraîche dans le réservoir d'eau jusqu'au repère maximum et remettez le réservoir d'eau dans l'appareil.
- 5 Tournez le bouton en position vapeur, appuyez sur le bouton vapeur (5) pour commencer à nettoyer le système de vapeur. L'éclairage des boutons tasse simple, double tasse et vapeur clignote deux fois de suite. Le cycle dure 1 minute. Lorsque vous avez terminé, les boutons simple tasse, double tasse et vapeur s'allument simultanément.
- 6 Tournez le bouton de la fonction café pour redémarrer le processus de nettoyage de la cafetière. L'éclairage des boutons simple tasse, double tasse et vapeur clignote deux fois de suite. Le cycle dure 1 minute. Lorsque l'appareil est prêt, il passe en mode de préchauffage.

### Réglage de la quantité

- 1 Sélectionnez n'importe quel filtre à utiliser dans le filtre Porta.
- 2 Placez le filtre Porta dans l'appareil.
- 3 Appuyez sur une touche du café et maintenez-la jusqu'à ce que la quantité de café souhaitée soit atteinte. Relâchez la touche sélectionnée et vous obtiendrez la quantité désirée.

---

REMARQUE : Capacité minimale pour les tasses simples et doubles : 25 g  
Quantité max de remplissage pour une tasse : 100 g  
Quantité max de remplissage pour une tasse double : 200 g

---

## Réinitialiser aux paramètres d'usine

- 1 Branchez l'appareil.
- 2 Éteignez l'appareil.
- 3 Appuyez en même temps sur le bouton pour obtenir une tasse de café et le bouton vapeur.
- 4 Allumez l'appareil en même temps.
- 5 Les trois boutons de fonction clignotent cinq fois.
- 6 L'appareil va maintenant être réinitialisé aux paramètres d'usine.

## RÉSOLUTION DES PROBLÈMES

Problème	Cause possible
Le café déborde.	Il y a trop de café dans le filtre.
	La mouture de café est trop fine. (Utilisez des gros grains uniquement !)
	Le café est trop tassé.
	Le filtre est bouché par du café en poudre.

## INFORMATIONS SUR LE RECYCLAGE



S'il existe une réglementation pour l'élimination ou le recyclage des appareils électriques et électroniques dans votre pays, ce symbole sur le produit ou sur l'emballage indique que cet appareil ne doit pas être jeté avec les ordures ménagères. Vous devez le déposer dans un point de collecte pour le recyclage des équipements électriques et électroniques. La mise au rebut conforme aux règles protège l'environnement et la santé de vos semblables des conséquences négatives. Pour plus d'informations sur le recyclage et l'élimination de ce produit, veuillez contacter votre autorité locale ou votre service de recyclage des déchets ménagers.





**Estimado cliente,**

Le felicitamos por la adquisición de este producto. Lea atentamente las siguientes instrucciones y sígalas para evitar posibles daños. No asumimos ninguna responsabilidad por los daños causados por el incumplimiento de las instrucciones y el uso inadecuado. Escanee el siguiente código QR para obtener acceso a la última guía del usuario y más información sobre el producto.



---

## ÍNDICE

---

Datos técnicos	33
Declaración de conformidad	33
Equipación del producto	34
Visión general del aparato	36
Utilización	37
Descalcificación y limpieza	40
Detección y resolución de problemas	41
Retirada del aparato	41

---

## DATOS TÉCNICOS

---

Número de artículo	10033137
Suministro eléctrico	220-240 V ~ 50/60 Hz
Potencia (vatios)	1372-1633 W
Capacidad del depósito de agua	900 ml

---

## FABRICANTE E IMPORTADOR (REINO UNIDO)

---

**Fabricante:**

Chal-Tec GmbH, Wallstraße 16, 10179 Berlín, Alemania.

**Importador para Gran Bretaña:**

Chal-Tec UK limited  
 Unit 6 Riverside Business Centre  
 Brighton Road  
 Shoreham-by-Sea  
 BN43 6RE  
 United Kingdom

---

## EQUIPACIÓN DEL PRODUCTO

---

- Selección manual para la función de café y vapor
- Bomba magnética de 20 bares
- Con protección contra el sobrecalentamiento y regulador de temperatura NTC
- Con descarga de presión de seguridad
- Resistencia térmica con tubo de acero inoxidable para el agua
- Con función de detención de flujo automático para servir la cantidad de expreso seleccionada
- Con cantidad de café regulable
- Con función de calentamiento de taza en la parte superior de la máquina
- Con bandeja antigoteo extraíble, boquilla para vapor, filtro y soporte y depósito de agua para una limpieza más sencilla.

## INDICACIONES DE SEGURIDAD

- Lea atentamente todas las indicaciones y conserve este manual para consultas posteriores.
- Este aparato no ha sido concebido para un uso comercial, sino doméstico o para entornos similares.
- No utilice el aparato al aire libre y manténgalo alejado de fuentes de calor, la luz directa del sol, humedad y cantos afilados.
- No utilice el aparato con las manos mojadas. Si el aparato está húmedo o mojado, desconecte el enchufe inmediatamente.
- Antes de limpiar el aparato, de guardarlo o cuando no lo utilice, apáguelo y desconecte el enchufe de la toma de corriente.
- Utilice el aparato solo bajo supervisión. Apague el aparato y desconecte el enchufe de la toma de corriente cuando abandone la estancia en donde se encuentra instalado.
- Examine el aparato y su cable para detectar posibles daños y no lo utilice si está dañado.
- No intente reparar el aparato usted mismo. Las reparaciones solamente podrán realizarse por parte de un servicio técnico cualificado. Si el cable de alimentación está dañado, deberá ser sustituido por el fabricante, un servicio técnico autorizado o una persona igualmente cualificada.
- Deseche los embalajes de plástico inmediatamente para que los niños no jueguen con él y no se lesionen.
- Los niños y las personas con discapacidades físicas o psíquicas solamente podrán utilizar el aparato si han sido previamente instruidas sobre su uso y conocen las indicaciones de seguridad.
- Asegúrese de que los niños no jueguen con el aparato.
- Coloque el aparato en una superficie plana donde no pueda caerse.
- No coloque el aparato cerca de hornos eléctricos o de gas ni de otras fuentes de calor.
- Llene el depósito solamente con agua fría.
- No mueva el aparato durante su funcionamiento.
- El aparato se emplea para preparar café a partir de granos de café molidos.
- Utilice el aparato solamente según se describe en estas instrucciones. La empresa no se responsabiliza de los daños ocasionados por un uso indebido del producto o por haber desatendido las indicaciones de seguridad.
- Los niños y las personas con discapacidades físicas o psíquicas solamente podrán utilizar el aparato si han sido previamente instruidas sobre su uso y conocen las indicaciones de seguridad. Asegúrese de que los niños no jueguen con el aparato.



### ATENCIÓN

Existe riesgo de quemaduras. No toque las superficies durante el funcionamiento para evitar quemaduras. La placa calefactora puede alcanzar temperaturas muy elevadas durante el funcionamiento y una vez el aparato esté apagado.

# VISIÓN GENERAL DEL APARATO

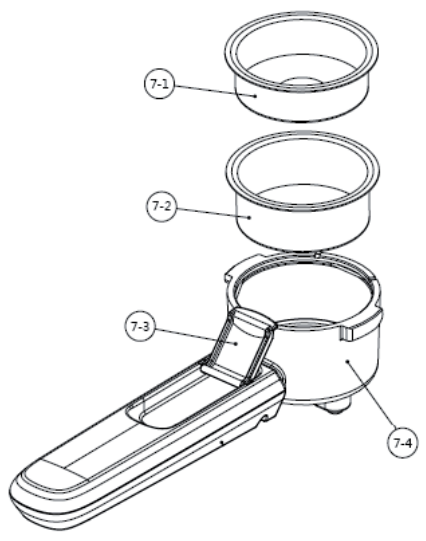
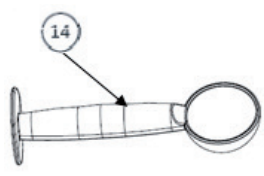
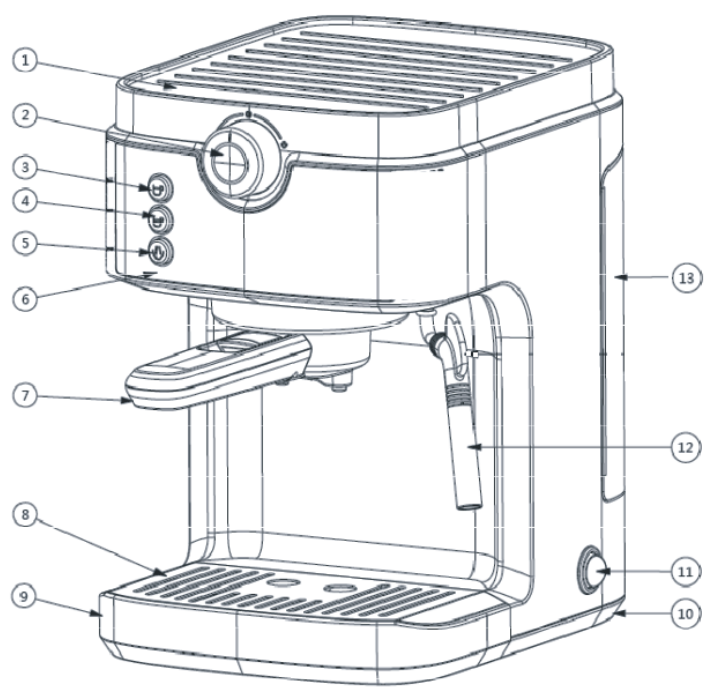

- |   |                                |    |                          |
|---|--------------------------------|----|--------------------------|
| 1 | Cubierta superior              | 8  | Soporte para la taza     |
| 2 | Bouton rotatif                 | 9  | Bandeja antigoteo        |
| 3 | Botón de expreso (taza simple) | 10 | Cubierta inferior        |
| 4 | Taza de expreso (taza doble)   | 11 | Interruptor on/off       |
| 5 | Botón para el vapor            | 12 | Tubo de vapor y boquilla |
| 6 | Recubrimiento delantero        | 13 | Depósito de agua         |
| 7 | Portafiltro:                   | 14 | Cuchara medidora         |
|   | 7-1. Filtro para taza simple   |    |                          |
|   | 7-2. Filtro para taza doble    |    |                          |
|   | 7-3. Sujeción                  |    |                          |
|   | 7-4. Portafiltro               |    |                          |

---

## UTILIZACIÓN

---

### Antes del primer uso

- 1 Asegúrese de que el depósito de agua esté lleno.
- 2 Coloque una taza sobre el soporte.
- 3 Conecte el aparato y enciéndalo. Los botones del panel de control parpadean alternadamente en rojo y azul.
- 4 Pulse cualquier botón, el aparato empieza a bombear una pequeña cantidad de agua. Espere a que el agua esté lista y luego el aparato entrará en modo precalentamiento

### Espresso

- 1 Conecte el aparato. Encienda el aparato.
- 2 Gire el regulador a la posición „0” para comenzar con el precalentamiento. El botón de café y vapor parpadea durante el precalentamiento. Las luces dejan de parpadear y se mantienen encendidas durante el proceso.

**Nota:** El aparato expulsa una pequeña cantidad de agua a la bandeja antigoteo cuando la máquina hasta finalizar el proceso y el regulador se gire a la posición central. Se trata de un fenómeno normal.

- 3 Llene de agua el depósito de agua hasta la marca Máx. **Nunca sobrepase dicha marca.**
- 4 Seleccione el filtro deseado y colóquelo en su portafiltro.
- 5 Utilice la cuchara medidora para dosificar la cantidad del café molido en el filtro que ha seleccionado. Presione el café molido con el extremo plano de la cuchara medidora contra el filtro.
- 6 Coloque el portafiltro con el asa hacia la izquierda dentro de la máquina. Gire el asa a la derecha hasta que esté encajada en el cabezal.
- 7 Coloque la taza en la bandeja antigoteo justo bajo la boquilla para el café.
- 8 Gire el regulador a la posición del café. Presione el botón del café (taza simple o doble). El botón comienza a parpadear. El aparato empieza a realizar la elaboración previa durante 3 segundos y a continuación a preparar el café.
- 9 El aparato se detiene automáticamente cuando la elaboración del café haya finalizado. La taza de café se ilumina.
- 10 Durante la preparación del café puede pulsar de nuevo el botón del café para interrumpir el proceso.
- 11 Gire el regulador de nuevo a la posición „0” para pasar al modo standby.
- 12 Retire el portafiltro en sentido horario para extraerlo.
- 13 Limpie el portafiltro y séquelo después de su uso.
- 14 Ahora puede disfrutar de su delicioso café.

---

NOTA: Gire el botón tras preparar el café a la posición „0” para retirar ligeramente el soporte del filtro.

---

### Espumar leche

**Nota:** El aparato expulsa una pequeña cantidad de agua a la bandeja antigoteo cuando el aparato se encuentre en modo standby o precalentamiento para la función de vapor y el regulador se gire al a posición „0”. Se trata de un fenómeno normal.

- 1 Gire el regulador a la posición „0”. Pulse el botón del vapor para precalentar. El botón parpadea durante el precalentamiento. La luz deja de parpadear y se mantiene encendida durante el proceso.
- 2 Introduzca la cantidad de café deseada en el bote para la leche. Coloque el bote para la leche bajo el espumador y la boquilla.

---

NOTA: La leche debe tener una temperatura fresca (no caliente)

---

- 3 Sumerja la boquilla de vapor en la leche. Gire el regulador a la posición de vapor. El botón del vapor se ilumina. El aparato comienza con la generación de vapor procedente del tubo para el vapor y la boquilla.

- 4 Gire el recipiente para la leche con movimientos lentos de abajo arriba hasta que se haya alcanzado la formación de espuma deseada, gire el regulador a la posición „0” y su espuma de leche estará lista cuando el botón de vapor esté apagado, dos botones para el café se iluminan.
- 5 Retire el recipiente para la leche. Utilice un paño húmedo para eliminar los restos de leche del tubo de vapor.



**ATENCIÓN:**

Limpe el tubo del vapor y la boquilla después de cada uso para retirar los restos de leche. El tubo del vapor y la boquilla pueden alcanzar temperaturas elevadas. Proceda con cuidado al desmontarlos y limpiarlos.

**Agua caliente**

- 1 Gire el regulador a la posición del vapor con el aparato en modo standby.
- 2 Coloque una taza debajo del tubo de vapor y de la boquilla.
- 3 Pulse el botón con la taza pequeña de café. El botón parpadeará.
- 4 El aparato comienza con la preparación de agua caliente a partir del tubo para el vapor y la boquilla. Cuando se haya alcanzado la cantidad de agua deseada, gire el regulador a la posición „0” para comenzar con el calentamiento de agua.
- 5 El aparato regresa al modo standby cuando el botón para el café se ilumina.

---

**CONSEJOS PARA PREPARAR EXPRESO**

---

- Caliente las tazas de expreso previamente. Una taza fría reduce la temperatura del expreso en 20 °C.
- Utilice tazas de cerámica, nunca de loza ni de cristal.
- Caliente el recipiente del filtro y la cafetera iniciando un ciclo solo con agua y sin café molido.
- Para preparar un “café solo largo”, añada a un expreso agua caliente.

---

## DESCALCIFICACIÓN Y LIMPIEZA

---

### Descalcificar

- 1 Llene el depósito de limpiador hasta la marca máx. Seleccione el filtro deseado que debe estar colocado en su portafiltro. Coloque el portafiltro dentro del aparato. Coloque un recipiente debajo de la boquilla de café y la de vapor.
- 2 Gire el regulador a la posición del café. Pulse el botón del vapor durante más de 5 segundos. El aparato inicia la descalcificación del sistema de preparación de café durante 5 minutos. Durante la descalcificación parpadea la iluminación de los botones de taza simple, taza doble y vapor de manera alterna. Cuando finalice el ciclo, los botones para la taza simple, taza doble y vapor parpadean simultáneamente.
- 3 Gire el regulador a la posición del vapor para iniciar la descalcificación del sistema de vapor. Durante la descalcificación parpadea la iluminación de los botones de taza simple, taza doble y vapor de manera alterna. El ciclo dura 5 minutos y cuando haya terminado, las luces para la taza doble y simple parpadean alternamente y el botón para el vapor se ilumina. Ha concluido la descalcificación.

### Limpieza

- 4 Deseche la mezcla de limpiador del depósito de agua. Llene de agua fresca el depósito hasta la marca máxima y coloque el depósito de agua en el aparato.
- 5 Gire el regulador a la función de vapor, pulse el botón de vapor (5) para iniciar la limpieza del mecanismo de vapor. La iluminación de los botones para taza doble, simple y vapor parpadea dos veces consecutivas. El ciclo dura 1 minuto. Cuando finalice, los botones para la taza simple, taza doble y vapor se iluminan simultáneamente.
- 6 Gire el regulador a la función de café para iniciar la limpieza del sistema de preparación de café. La iluminación de los botones para taza doble, simple y vapor parpadea dos veces consecutivas. El ciclo dura 1 minuto. Cuando el aparato esté listo, cambia al modo precalentamiento.

### Regular cantidad de llenado

- 1 Seleccione el filtro deseado que debe estar colocado en su portafiltro.
- 2 Coloque el portafiltro dentro del aparato.
- 3 Pulse un botón para el café y manténgalo pulsado hasta que se haya alcanzado la cantidad de café deseada. Suelte el botón seleccionado y se habrá alcanzado la cantidad de café deseada.

---

NOTA: Capacité minimale pour les tasses simples et doubles : 25 g

Capacidad máxima para tazas simples: 100 g

Capacidad máxima para tazas dobles: 200 g

---



### Restablecer a los valores de fábrica

- 1 Conecte el aparato.
- 2 Apague el aparato.
- 3 Pulse el botón para una taza de café y el vapor simultáneamente.
- 4 Encienda el aparato al mismo tiempo.
- 5 Los tres botones de función parpadean cinco veces.
- 6 El aparato se ha restablecido a los valores de fábrica.

## DETECCIÓN Y RESOLUCIÓN DE PROBLEMAS

Problema	Posible causa
El café rebosa.	Hay demasiado café en el filtro.
	El grado de molienda del café es demasiado fino (utilice solamente grano grueso).
	El café se ha prensado demasiado.
	El filtro está obstruido con café en polvo.

## RETIRADA DEL APARATO



Si en su país existe una disposición legal relativa a la eliminación de aparatos eléctricos y electrónicos, este símbolo estampado en el producto o en el embalaje advierte que no debe eliminarse como residuo doméstico. En lugar de ello, debe depositarse en un punto de recogida de reciclaje de aparatos eléctricos y electrónicos. Una gestión adecuada de estos residuos previene consecuencias potencialmente negativas para el medio ambiente y la salud de las personas. Puede consultar más información sobre el reciclaje y la eliminación de este producto contactando con su administración local o con su servicio de recogida de residuos.



**Gentile cliente,**

La ringraziamo per aver acquistato il dispositivo. La preghiamo di leggere attentamente le seguenti istruzioni per l'uso e di seguirle per evitare possibili danni. Non ci assumiamo alcuna responsabilità per danni scaturiti da una mancata osservazione delle avvertenze di sicurezza e da un uso improprio del dispositivo. Scansionare il codice QR seguente, per accedere al manuale d'uso più attuale e per ricevere informazioni sul prodotto.



---

**INDICE**

---

Dati tecnici	43
Dichiarazione di conformità	43
Caratteristiche del dispositivo	44
Descrizione del dispositivo	46
Utilizzo	47
Decalcificazione e pulizia	50
Risoluzione dei problemi	51
Smaltimento	51

---

**DATI TECNICI**

---

Numero articolo	10033137
Alimentazione	220-240 V ~ 50/60 Hz
Potenza (Watt)	1372-1633 W
Capacità serbatoio dell'acqua	900 ml

---

**PRODUTTORE E IMPORTATORE (UK)**

---

**Produttore:**

Chal-Tec GmbH, Wallstraße 16, 10179 Berlino, Germania.

**Importatore per la Gran Bretagna:**

Chal-Tec UK limited  
 Unit 6 Riverside Business Centre  
 Brighton Road  
 Shoreham-by-Sea  
 BN43 6RE  
 United Kingdom

---

## CARATTERISTICHE DEL DISPOSITIVO

---

- Selezione manuale per funzione Caffè e Vapore
- Pompa magnetica da 20 bar
- Con protezione da surriscaldamento e regolazione della temperatura NTC
- Con rilascio di sicurezza della pressione manuale
- Elemento riscaldante a blocco termico con tubo dell'acqua in acciaio inox
- Con funzione automatica di arresto del flusso per versare la quantità di espresso impostata
- Quantità di caffè regolabile
- Con funzione per riscaldare la tazza sul lato superiore della macchina
- Con vaschetta raccogli gocce, ugello per il vapore, gruppo di montaggio per filtro e supporto e serbatoio dell'acqua rimovibili per facilitare la pulizia

## AVVERTENZE DI SICUREZZA

- Leggere tutte le avvertenze e conservare il manuale per future consultazioni.
- Il dispositivo non è adatto a usi commerciali, ma solo casalinghi e in ambienti simili.
- Utilizzare il dispositivo solo in ambienti chiusi e tenerlo lontano da fonti di calore, luce solare diretta, umidità e bordi taglienti.
- Non utilizzare il dispositivo con le mani bagnate. Se il dispositivo è diventato umido o bagnato, staccare subito la spina.
- Spegnerlo il dispositivo e staccare la spina prima di pulirlo e se non viene utilizzato per tempi prolungati.
- Tenere sotto controllo il dispositivo quando è in funzione. Se si lascia la stanza, spegnere il dispositivo e staccare la spina.
- Controllare regolarmente se il dispositivo e la spina sono danneggiati e non utilizzare il dispositivo se presenta danni.
- Non cercare di riparare autonomamente il dispositivo. Eventuali riparazioni devono essere realizzate da tecnici specializzati. Se la spina è danneggiata, deve essere sostituita dal produttore, da un'azienda tecnica autorizzata o da una persona con qualifica equivalente.
- Smaltire immediatamente il materiale d'imballaggio, in modo che i bambini non ci giochino, rischiando di ferirsi.
- Bambini e persone con limitate capacità fisiche e psichiche possono utilizzare il dispositivo, solo dopo essere stati istruiti in modo esaustivo da una persona responsabile del loro controllo sulle funzioni e sulle procedure di sicurezza.
- Assicurarsi che i bambini non giochino con il dispositivo.
- Posizionare il dispositivo su una superficie piana e stabile, da cui non possa cadere.
- Non posizionare il dispositivo vicino a fornelli elettrici, a gas o ad altre fonti di calore.
- Riempire il serbatoio dell'acqua solo con acqua fredda.
- Non spostare il dispositivo durante il funzionamento.
- Il dispositivo è progettato per la preparazione di caffè utilizzando chicchi macinati.
- Utilizzare il dispositivo solo secondo le modalità descritte nel manuale. Non ci assumiamo responsabilità per danni scaturiti dal mancato rispetto delle avvertenze di sicurezza e da utilizzi impropri.
- Bambini e persone con limitate capacità fisiche e psichiche possono utilizzare il dispositivo, solo dopo essere stati istruiti in modo esaustivo da una persona responsabile del loro controllo sulle funzioni e sulle procedure di sicurezza. Assicurarsi che i bambini non giochino con il dispositivo.



### ATTENZIONE

Pericolo di ustione! Non toccare le superfici del dispositivo durante il funzionamento per evitare di scottarsi. In particolare la piastra di mantenimento calore può diventare estremamente calda durante l'utilizzo e rimanere calda a lungo anche dopo lo spegnimento.

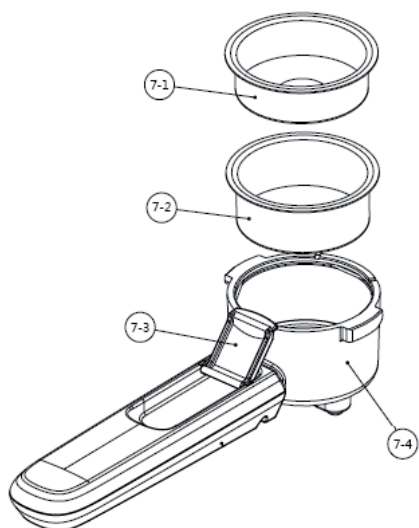
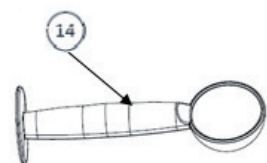
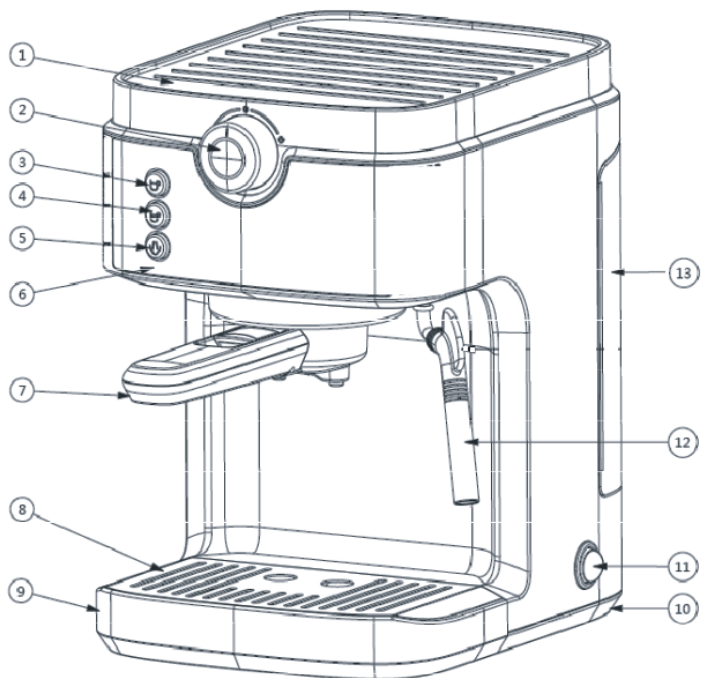
**DESCRIZIONE DEL DISPOSITIVO**

- |   |                                |    |                          |
|---|--------------------------------|----|--------------------------|
| 1 | Coperchio superiore            | 8  | Supporto per la tazza    |
| 2 | Manopola                       | 9  | Vaschetta raccogliocce   |
| 3 | Tasto espresso (tazza singola) | 10 | Coperchio inferiore      |
| 4 | Tasto espresso (tazza doppia)  | 11 | Interruttore on/off      |
| 5 | Tasto vapore                   | 12 | Tube e ugello del vapore |
| 6 | Rivestimento frontale          | 13 | Serbatoio acqua          |
| 7 | Portafiltro:                   | 14 | Misurino                 |
|   | 7-1. Filtro tazza singola      |    |                          |
|   | 7-2. Filtro tazza doppia       |    |                          |
|   | 7-3. Morsetto                  |    |                          |
|   | 7-4. Supporto filtro           |    |                          |

---

## UTILIZZO

---

### Prima del primo utilizzo

- 1 Assicurarsi che ci sia acqua nel serbatoio.
- 2 Mettere una tazza sull'apposito appoggio.
- 3 Collegare il dispositivo e accenderlo.
- 4 I tasti sul pannello di controllo lampeggiano alternativamente in rosso e blu.
- 5 Premere un tasto a piacere, il dispositivo inizia a pompare una piccola quantità d'acqua. Attendere fino a quando l'acqua è pronta, poi il dispositivo passa alla modalità di preriscaldamento.

### Espresso

- 1 Collegare il dispositivo e accenderlo.
- 2 Mettere la manopola in posizione "0" per iniziare il preriscaldamento. I tasti per Caffè e Vapore continuano a lampeggiare durante il preriscaldamento. Le spie smettono di lampeggiare e restano costantemente accese durante il preriscaldamento.

**Nota:** il dispositivo scarica una piccola quantità d'acqua nella vaschetta raccogliocce quando è pronta e la manopola viene ruotata in posizione centrale. Questo è del tutto normale.

- 3 Riempire il serbatoio d'acqua fino al segno Max. **Non superare mai il segno Max!**
- 4 Selezionare il filtro desiderato e metterlo nel portafiltro.
- 5 Utilizzare il misurino per dosare la quantità di caffè macinato adatta al filtro selezionato. Premere il caffè in polvere nel filtro con l'estremità piatta del misurino.
- 6 Inserire il portafiltro nella macchina con l'impugnatura verso sinistra. Ruotare l'impugnatura verso destra, fino a quando è bloccato saldamente.
- 7 Mettere una tazza sulla vaschetta raccogliocce, direttamente sotto al punto di uscita del caffè.
- 8 Ruotare la manopola in posizione Caffè. Premere il tasto per il caffè (tazza singola o doppia). Il tasto inizia a lampeggiare. Il dispositivo inizia la preparazione previa per 3 secondi e poi prepara il caffè.
- 9 Il dispositivo si arresta automaticamente una volta finita la preparazione. Il tasto del caffè si illumina.
- 10 Premendo il tasto del caffè durante la preparazione è possibile interromperla.
- 11 Ruotare la manopola di nuovo in posizione "0" per passare in modalità standby.
- 12 Togliere il portafiltro, ruotandolo in senso orario.
- 13 Pulire e asciugare il portafiltro dopo l'utilizzo.
- 14 Ora potete godervi un caffè delizioso!

---

NOTA: dopo l'erogazione del caffè, ruotare la manopola sulla posizione „0” per rimuovere facilmente il portafiltro.

---

### Montare il latte

**Nota:** Il dispositivo scarica una piccola quantità d'acqua nella vaschetta raccogliocce quando il dispositivo si trova in modalità standby o di preriscaldamento per la funzione Vapore e la posizione viene ruotata in posizione "0". Si tratta di un fenomeno normale.

- 1 Ruotare la manopola in posizione "0". Premere il tasto per il vapore per preriscaldare. Il tasto lampeggia durante il preriscaldamento. La luce smette di lampeggiare e rimane costantemente accesa durante il preriscaldamento.
- 2 Mettere nel bricco la quantità di latte desiderata. Mettere il bricco sotto al montalatte e all'ugello.

---

NOTA: Il latte deve essere a temperatura di frigorifero (non bollente!).

---

- 3 Immergere l'ugello nel latte. Ruotare la manopola in posizione Vapore. Il tasto del vapore si illumina. Il dispositivo inizia a emettere vapore dal tubo e dall'ugello.
- 4 Ruotare lentamente il bricco da basso verso l'alto, fino ad aver ottenuto una schiuma soddisfacente. Ruotare poi la manopola di nuovo in posizione "0" e la schiuma è pronta quando il tasto del vapore si spegne. Si accendono i due tasti per il caffè.



- 5 Togliere la schiuma dal bricco. Utilizzare un panno umido per rimuovere resti di latte dal tubo flessibile del vapore.

**ATTENZIONE:**

Pulire il tubo e l'ugello del vapore dopo ogni utilizzo per rimuovere residui di latte. Il tubo e l'ugello possono essere molto caldi. Fare attenzione quando li si rimuove e pulisce.

**Acqua calda**

- 1 Ruotare la manopola su Vapore quando il dispositivo si trova in standby.
- 2 Mettere una tazza direttamente sotto al tubo e all'ugello del vapore.
- 3 Premere il tasto con la piccola tazza di caffè. Il tasto lampeggerà.
- 4 Il dispositivo inizia a preparare ed emettere acqua dal tubo e dall'ugello del vapore. Quando viene raggiunta la quantità d'acqua desiderata, ruotare di nuovo la manopola in posizione "0", per arrestare la fuoriuscita di acqua.
- 5 Quando il tasto Caffè si accende, il dispositivo torna in standby.

---

**CONSIGLI PER PREPARARE ESPRESSO**

---

- Scaldare una tazzina in anticipo! Una tazzina fredda riduce la temperatura dell'espresso di 20 °C.
- Utilizzare tazzine di ceramica. Non utilizzare tazzine di terracotta o vetro.
- Scaldare il filtro e la macchina facendo un giro con sola acqua calda, senza caffè in polvere.
- Per preparare un "Long Black" (americano), aggiungere acqua bollente a un espresso.

---

## DECALCIFICAZIONE E PULIZIA

---

### Decalcificazione

- 1 Riempire di detergente il serbatoio fino al segno Max. Scegliere un filtro da inserire nel portafiltro. Posizionare il portafiltro nel dispositivo. Mettere un contenitore direttamente sotto al punto di fuoriuscita del caffè e dell'ugello del vapore.
- 2 Ruotare la manopola in posizione Caffè. Premere il tasto per il vapore per più di 5 secondi. Il dispositivo inizia a decalcificare il sistema di preparazione del caffè per 5 minuti. Durante la decalcificazione si illuminano i tasti Tazza singola, Tazza doppia e Vapore in successione. A ciclo concluso, lampeggiano contemporaneamente i tasti Tazza singola, Tazza doppia e Vapore.
- 3 Ruotare la manopola di nuovo in posizione Vapore, per iniziare a decalcificare il sistema del vapore. Durante la decalcificazione si illuminano i tasti Tazza singola, Tazza doppia e Vapore in successione. Il ciclo dura 5 minuti e quando è concluso lampeggiano in successione i tasti Tazza singola, Tazza doppia e il tasto Vapore si illumina. La decalcificazione è conclusa.

### Pulizia

- 4 Versare nel serbatoio la miscela detergente. Aggiungere acqua nel serbatoio fino al segno Max e rimettere il serbatoio nel dispositivo.
- 5 Ruotare di nuovo la manopola in posizione Vapore, premere il tasto del vapore (5) per iniziare la pulizia dell'impianto del vapore. La luce dei tasti Tazza singola, Tazza doppia e Vapore lampeggia due volte in successione. Il ciclo dura 1 minuto. Quando è concluso il ciclo, il dispositivo passa in modalità di preriscaldamento.

### Impostare la quantità di riempimento

- 1 Selezionare un filtro da inserire nel portafiltro.
- 2 Posizionare il portafiltro nel dispositivo.
- 3 Premere un tasto per il caffè a piacere e tenerlo premuto, fino ad aver raggiunto la quantità desiderata. Lasciare andare il tasto selezionato e la quantità desiderata è stata raggiunta.

---

NOTA : Quantità minima per tazza singola e doppia: 25 g  
Quantità massima per tazza singola: 100 g  
Quantità massima per tazza doppia: 200 g

---

## Ripristinare le impostazioni di fabbrica

- 1 Collegare il dispositivo.
- 2 Spegnerlo il dispositivo.
- 3 Premere contemporaneamente il tasto per una tazza di caffè e per il vapore.
- 4 Accendere contemporaneamente il dispositivo.
- 5 I tre tasti funzione lampeggiano cinque volte.
- 6 Il dispositivo è tornato alle impostazioni di fabbrica.

## RISOLUZIONE DEI PROBLEMI

Problema	Possibile causa
Il caffè trabocca.	Troppo caffè nel filtro.
	La macina è troppo fine (utilizzare solo macina grossolana).
	Il caffè è stato premuto eccessivamente.
	Il filtro è otturato con caffè in polvere.

## SMALTIMENTO



Se nel proprio paese si applicano le regolamentazioni inerenti lo smaltimento di dispositivi elettrici ed elettronici, questo simbolo sul prodotto o sulla confezione segnala che questi prodotti non possono essere smaltiti con i rifiuti normali e devono essere portati a un punto di raccolta di dispositivi elettrici ed elettronici. Grazie al corretto smaltimento dei vecchi dispositivi si tutela il pianeta e la salute delle persone da possibili conseguenze negative. Informazioni riguardanti il riciclo e lo smaltimento di questi prodotti si ottengono presso l'amministrazione locale oppure il servizio di gestione dei rifiuti domestici.







**KLARSTEIN**