



blumfeldt

Lombardia

Feuerschale

Fire Pit

Cuenco de fuego

Bol de feu

Braciere

10033142



Sehr geehrter Kunde,

wir gratulieren Ihnen zum Erwerb Ihres Gerätes. Lesen Sie die folgenden Hinweise sorgfältig durch und befolgen Sie diese, um möglichen Schäden vorzubeugen. Für Schäden, die durch Missachtung der Hinweise und unsachgemäßen Gebrauch entstehen, übernehmen wir keine Haftung. Scannen Sie den folgenden QR-Code, um Zugriff auf die aktuellste Bedienungsanleitung und weitere Informationen rund um das Produkt zu erhalten:

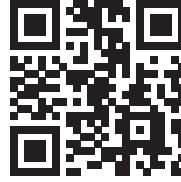

INHALTVERZEICHNIS

Zusammenbau 5
 Benutzung 6
 Reinigung und Pflege 7
 Hersteller 7

SICHERHEITSHINWEISE

**WARNUNG**

Erstickungsgefahr! Die Feuerstelle ist nur zur Nutzung im Freien bestimmt. Sie darf nicht in Gebäuden, Garagen oder anderen geschlossenen Bereichen verwendet werden. Es können sich giftige Dämpfe bilden, die zum Erstickten führen.

- Die Feuerstelle ist nicht für gewerbliche Zwecke geeignet.
- Die Feuerstelle darf nur von Erwachsenen verwendet werden. Kinder und Haustiere müssen einen sicheren Abstand einhalten.
- Verwenden Sie zum Anzünden kein Benzin, Brennspritus, Feuerzeugbenzin oder Alkohol.
- Benutzen Sie die Feuerstelle nicht, bevor sie nicht vollständig zusammengebaut wurde und alle Teile fest sitzen.
- Verwenden Sie die Feuerstelle nicht auf Untergründen aus Holz oder anderen brennbaren Materialien.
- Leeren Sie die Feuerstelle nach jeder Verwendung. Lassen Sie eine dünne Ascheschicht darin, um den Boden zu schützen. Nehmen Sie die Asche erst heraus, wenn die Kohle komplett abgebrannt und die Asche abgekühlt ist.
- Fassen Sie die Feuerstelle erst an, wenn sie komplett abgekühlt ist; Tragen Sie während dem Betrieb hitzebeständige Handschuhe.
- Verstauen Sie die Feuerstelle erst wenn sie komplett abgekühlt ist und die Asche entsorgt wurde.

- Verwenden Sie immer Werkzeuge und hitzebeständige Handschuhe, wenn Sie Brennmaterial hinzufügen oder die Feuerstelle bewegen.
- Lassen Sie die Feuerstelle während der Benutzung nicht unbeaufsichtigt.
- Während der Benutzung kann heiße Glut aus der Feuerstelle fallen.
- Überladen Sie die Feuerstelle nicht mit Brennmaterial. Fügen Sie erst dann neues Brennmaterial hinzu, wenn das Feuer heruntergebrannt ist. Wenn ein Teil der Feuerstelle rot glüht, ist sie überladen.
- Halten Sie den Brennstoff von Wand der Feuerstelle fern, da die Wand von hohen Temperaturen beschädigt werden kann.
- Atmen Sie den Rauch nicht ein und lassen Sie ihn nicht in Ihre Augen kommen.
- Untersuchen Sie die Feuerstelle vor der Benutzung auf Beschädigungen.
- Durch die Benutzung kann sich die Metalloberfläche leicht verfärben.



ZUSAMMENBAU

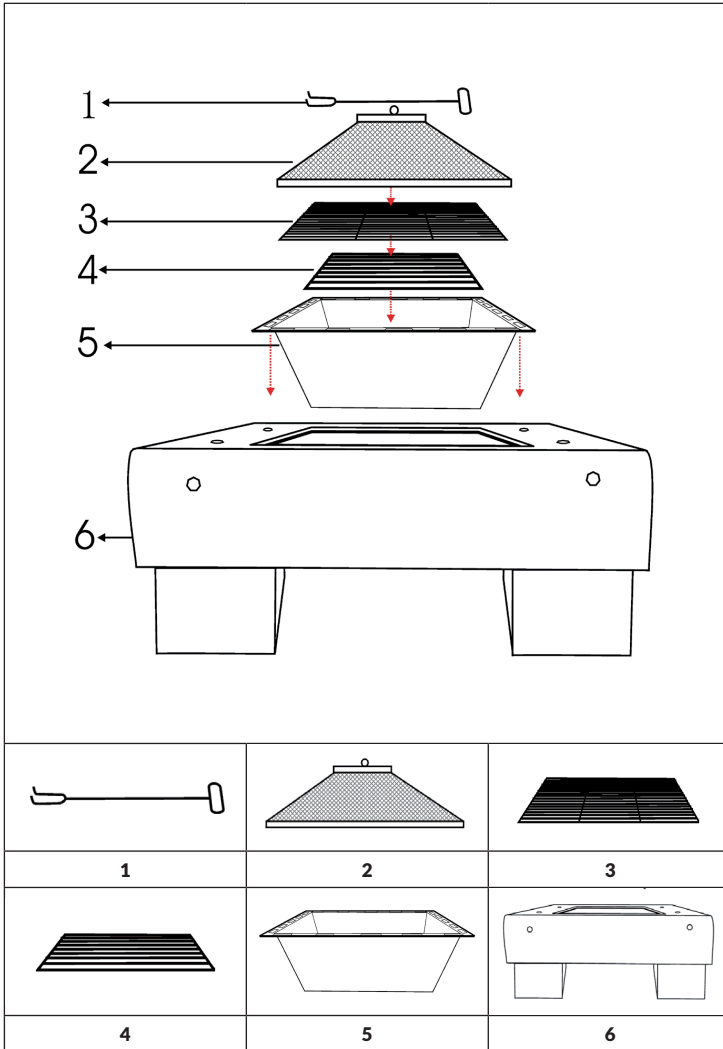

1. Stellen Sie die Basis (6) auf eine ebene, hitzebeständige, nicht entflammbare Oberfläche, weit entfernt von brennbaren Gegenständen.
2. Setzen Sie die Feuerschale (5) auf die Basis (6).
3. Legen Sie den Stamm/Kohlerost (4) in die Feuerschale (5).
4. Legen Sie den Grillrost (3) auf die Feuerschale (5).
5. Legen Sie die Netzabdeckung (2) auf die Feuerschale (5).

BENUTZUNG

Feuer entzünden

- Stellen Sie sicher, dass die Feuerstelle auf einem festen, flachen, ebenen und hitzebeständigen Untergrund, entfernt von brennbaren Gegenständen, aufgestellt ist.
- Legen Sie Papier oder trockenes Brennholz in die Mitte des Feuerschalenbodens.

Hinweis: Legen Sie Brennmaterial nicht direkt in die Feuerschale sondern immer auf das Papier bzw. das Brennholz.

- Zünden Sie das Papier oder Brennholz an.

Hinweis: Entfachen Sie erst ein kleines Feuer und lassen Sie es dann langsam größer werden. Wenn sich die Hitze zu schnell und zu stark entwickelt, kann es zu Rissen in der Konstruktion kommen.

Das Feuer schüren

- Geben Sie weiteres Brennmaterial hinzu, um die Hitze langsam zu steigern. Überladen Sie die Feuerstelle nicht mit Brennmaterial. Drei kleine Scheite sind ausreichend.
- Verwenden Sie beim Umschichten der Scheite das Schürwerkzeug.

Löschen

Um die Feuerstelle zu löschen, geben Sie kein Brennmaterial mehr hinzu oder ersticken Sie das Feuer mit Sand. Löschen Sie das Feuer auf keinen Fall mit Wasser!

Verwendung als Grill

- Der Grill und die Gerätschaften müssen vor dem Grillen sauber und frei von Rückständen sein.
- Geben Sie ca. 0,5 kg Kohle auf den Kohlerost und entzünden Sie die Kohle nach den Anleitungen oben.
- Legen Sie den Grill auf die Feuerschale. Achten Sie darauf, dass der Rost fest aufliegt.
- Fangen Sie erste an zu grillen, wenn das Brennmaterial eine Ascheschicht hat.
- Das Grillgut muss vor dem Verzehr vollständig durchgegart sein.
- Entfernen Sie den Rost erst, wenn der Grill völlig abgekühlt ist.
- Reinigen Sie nach dem Grillen stets den Grillrost und das Grillbesteck.

REINIGUNG UND PFLEGE

**VORSICHT**

Verbrennungsgefahr! Lassen Sie die Feuerstelle vollständig abkühlen, bevor Sie sie auf Schäden untersuchen oder reinigen.

Die Feuerstelle auf Schäden untersuchen

Überprüfen Sie die Feuerstelle regelmäßig auf Schäden, um die Produktsicherheit und eine längere Lebensdauer zu gewährleisten.

1. Überprüfen Sie alle Teile, um sicherzustellen, dass sie fest sitzen.
2. Prüfen Sie die Komponenten auf Beschädigungen.
3. Wenn Sie Schäden an einer Komponente feststellen, lassen Sie die Feuerstelle reparieren, bevor Sie sie weiter benutzen.

Reinigung

- Versichern Sie sich, dass das Feuer vollständig gelöscht ist, wenn Sie die Feuerstelle nicht mehr verwenden.
- Stellen Sie sicher, dass das Feuer vollständig gelöscht ist und die Feuerstelle abgekühlt ist, bevor Sie die Asche entfernen
- Verwenden Sie ein feuchtes Baumwolltuch, um Ruß zu entfernen. Reinigen Sie die Feuerstelle regelmäßig, um eine lange Lebensdauer zu gewährleisten.

Hinweis: Nach mehrmaligem Gebrauch kann sich die Oberfläche verfärben.

- Verwenden Sie keinen Ofenreiniger oder Scheuermittel, da diese das Produkt beschädigen können.
- Reinigen Sie die Außenseite mit Wasser und einem milden Geschirrspülmittel.
- Verwenden Sie bei hartnäckigen Flecken Sie einen Reiniger auf Zitrusbasis und eine Nylon-Bürste.

HERSTELLER

Chal-Tec GmbH, Wallstraße 16, 10179 Berlin, Deutschland

Dear Customer,

Congratulations on purchasing this equipment. Please read this manual carefully and take care of the following hints to avoid damages. Any failure caused by ignoring the items and cautions mentioned in the instruction manual is not covered by our warranty and any liability. Scan the QR code to get access to the latest user manual and other information about the product:

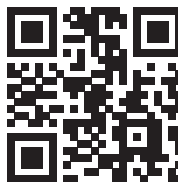

CONTENTS

Safety Instructions 9
Assembly 11
Operation 12
Cleaning and Care 13
Producer 13

SAFETY INSTRUCTIONS



WARNING

Risk of suffocation! This fire pit is for outdoor use only and shall not be used in a building, garage or any other enclosed area. Toxic carbon monoxide fumes can accumulate and cause asphyxiation.

- This fire pit is not for commercial use.
- This fire pit should only be used by adults and all children and pets should be kept at a safe distance.
- Do not use petrol, white spirit, lighter fluid, alcohol or other similar chemicals to light a fire as a rapid increase in temperature could damage the fire pit. This fire pit is only suitable for use with charcoal, untreated wood or dry logs. Do not use coal.
- Do not use this fire pit until it is completely assembled and all parts are securely fastened and tightened.
- Do not use the fire pit on decking or any other flammable surfaces such as dry grass, wood chips, leaves.
- Always empty this fire pit after use. Leave a thin layer of ash to protect the bottom. Do not remove ashes or charcoal until they are completely and fully extinguished.
- Do not touch the fire pit until it is completely cooled unless you are wearing heat resistant gloves as it is hot when in use.
- Do not handle or move the fire pit when in use as it is hot.

- Do not attempt to store the fire pit until all ashes and charcoals are completely extinguished.
- Always use a safety tool and heat resistant gloves when adding or moving fuel.
- Do not leave a burning fire unattended.
- Fire hazard-Hot embers may emit while in use.
- Do not overload the fire pit with fuel. Do not add additional fuel until the fire burns down. If an portion of the fire bowl is growing red, it is overloaded.
- Do not burn fuel directly on the fire bowl base.
- Do keep the fuel away from the wall of the fire pit as the high temperature may damage it.
- Avoid breathing smoke from the fire and avoid getting it into your eyes.
- Always thoroughly inspect the fire pit before use.
- A slight discolouration of finish may occur after use.

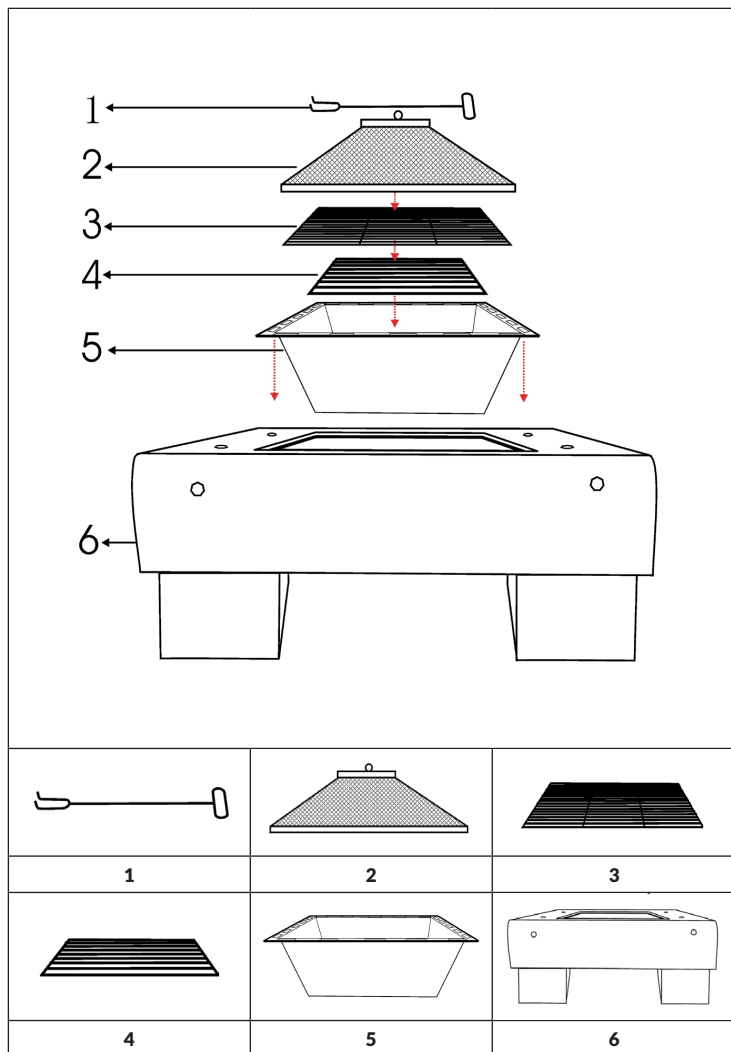

ASSEMBLY

1. Place the body (6) on a permanent flat, level, heat resistant, non flammable surface away from flammable items.
2. Place the firebowl (5) on the body (6).
3. Place the log grate (4) inside the firebowl (5).
4. Place the grill (3) on the firebowl (5).
5. Place the mesh cover (2) on the firebowl (5).

OPERATION

Ignite Fire

- Make sure that the fireplace is placed on a firm, flat, level and heat-resistant surface away from flammable objects.
- Place paper or dry firewood in the middle of the fire tray base.

Note: Do not place fuel directly in the fire bowl but always on the paper or the firewood.

- Light the paper or firewood.

Note: Light a small fire first and then let it slowly grow. If the heat develops too quickly and too strongly, cracks may occur in the construction.

Stoke the Fire

- Add more fuel to slowly increase the heat. Do not overload the fireplace with fuel. Three small logs are sufficient.
- Use the scraping tool when rearranging the logs.

Extinguish Fire

To extinguish the fireplace, do not add fuel or suffocate the fire with sand. Do not extinguish the fire with water!

Use as a grill

- The grill and the equipment must be clean and free of residues before grilling.
- Put approx. 0.5 kg of coal on the coal grid and ignite the coal according to the instructions above.
- Place the grill on the fire bowl. Make sure that the grille is firmly in place.
- Start grilling when the fuel has an ash layer.
- The food must be completely cooked before consumption.
- Do not remove the grate until the grill has completely cooled down.
- Always clean the grill rack and cutlery after grilling.

CLEANING AND CARE

**CAUTION**

Danger of burns! Allow the fireplace to cool completely before inspecting or cleaning it for damage.

Inspect the fireplace for damage

Check the fireplace regularly for damage to ensure product safety and a longer service life.

1. Check all parts to make sure they are tight.
2. Check the components for damage.
3. If you find damage to a component, have the fireplace repaired before continuing to use it.

Cleaning

- Make sure that the fire is completely extinguished when you no longer use the fireplace.
- Make sure the fire is completely extinguished and the fireplace has cooled down before removing the ashes.
- Use a damp cotton cloth to remove soot. Clean the fireplace regularly to ensure a long service life.

Note: The surface may discolour after repeated use.

- Do not use oven cleaner or scouring agents, as these can damage the product.
- Clean the outside with water and a mild dishwashing liquid.
- For stubborn stains, use a citrus-based cleaner and a nylon brush.

PRODUCER

Chal-Tec GmbH, Wallstraße 16, 10179 Berlin, Germany

Chère cliente, cher client,

Toutes nos félicitations pour l'acquisition de ce nouvel appareil. Veuillez lire attentivement et respecter les instructions de ce mode d'emploi afin d'éviter d'éventuels dommages. Nous ne saurions être tenus pour responsables des dommages dus au non-respect des consignes et à la mauvaise utilisation de l'appareil. Scannez le QR-Code pour obtenir la dernière version du mode d'emploi et à d'autres informations concernant le produit :

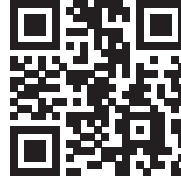

SOMMAIRE

Assemblage 19
Utilisation 20
Nettoyage et entretien 21
Fabricant 21

CONSIGNES DE SÉCURITÉ



MISE EN GARDE

Risque d'étouffement ! La cheminée est destinée à un usage extérieur uniquement. Elle ne doit pas être utilisée dans les bâtiments, garages ou autres espaces clos. Il peut se former des fumées toxiques qui provoquent la suffocation.

- Le braséro ne convient pas à un usage commercial.
- Le braséro ne doit être utilisé que par des adultes. Les enfants et les animaux de compagnie doivent garder une distance de sécurité.
- N'utilisez pas d'essence, d'alcool à brûler, de liquide léger ou d'alcool pour l'allumage.
- N'utilisez pas le braséro tant qu'il n'est pas complètement assemblé avec toutes les pièces bien serrées.
- N'utilisez pas le braséro sur du bois ou d'autres matériaux combustibles.
- Videz le braséro après chaque utilisation. Laissez une fine couche de cendres pour protéger le fond. Ne retirez les cendres que lorsque le charbon a complètement brûlé et que les cendres se sont refroidies.
- Ne touchez pas le braséro avant qu'il ne soit complètement refroidi ; portez des gants résistants à la chaleur pendant le fonctionnement.
- Ne rangez le foyer que lorsqu'il est complètement refroidi et que les cendres ont été retirées.

- Utilisez toujours des outils et des gants résistants à la chaleur pour ajouter du combustible ou déplacer le braséro.
- Ne laissez pas le braséro sans surveillance pendant l'utilisation.
- Pendant l'utilisation, des braises chaudes peuvent tomber du braséro.
- Ne surchargez pas le braséro de combustible. Ajoutez du combustible seulement lorsque le feu a brûlé. Si une partie du braséro est rouge, cela est signe de surcharge.
- Gardez le combustible loin des parois du braséro, car la paroi pourrait être endommagée par les températures élevées.
- N'inhalez pas la fumée et ne la laissez pas entrer dans vos yeux.
- Inspectez le foyer pour vous assurer qu'il n'est pas endommagé avant de l'utiliser.
- La surface métallique peut légèrement se décolorer au fur et à mesure de l'utilisation.



ASSEMBLAGE

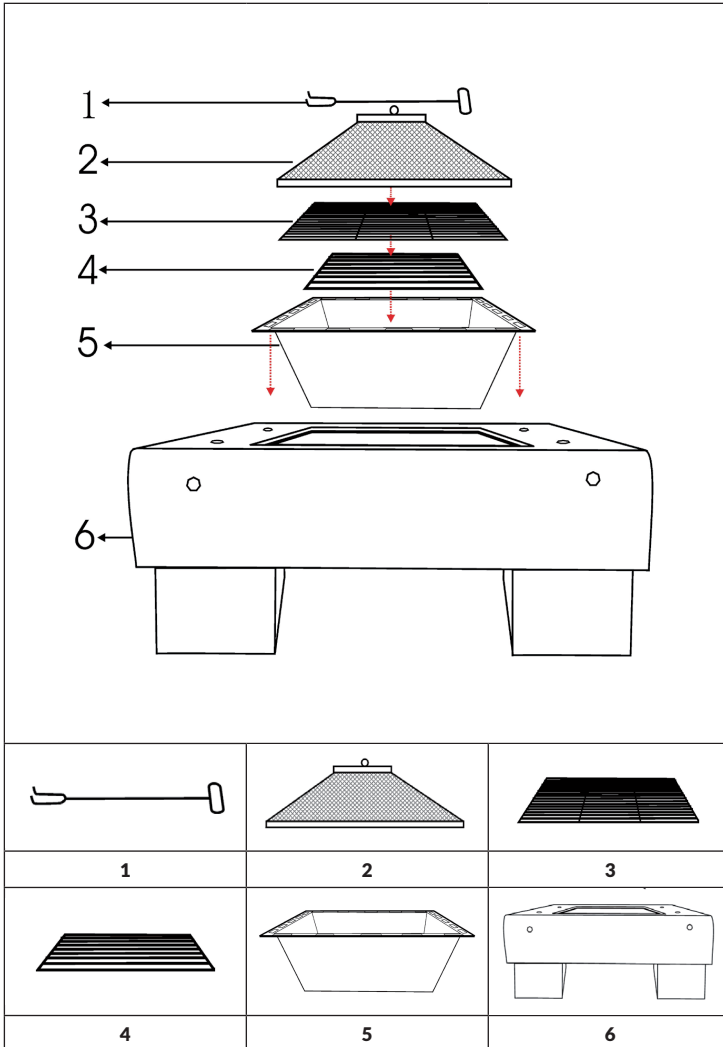

1. Placez la base (6) sur une surface plane, résistante à la chaleur et ininflammable, à l'écart des objets inflammables.
2. Placez le braséro (5) sur la base (6).
3. Placez la grille à charbon de bois (4) dans le braséro (5).
4. Placez la grille de cuisson (3) sur le braséro (5).
5. Placez le couvercle grillagé (2) sur le braséro (5).

UTILISATION

Allumage du feu

- Assurez-vous que le foyer est installé sur une surface ferme, plane et résistante à la chaleur, à l'écart des objets inflammables.
- Placez le papier ou le bois de chauffage sec au centre du braséro.

Remarque : Ne mettez pas le combustible directement dans le braséro mais toujours sur le papier ou le bois de chauffage.

- Allumez le papier ou le bois de chauffage.

Remarque : Allumez d'abord un petit feu et laissez-le prendre lentement. Si la chaleur se développe trop vite et trop fort, des fissures peuvent se produire sur le braséro.

Pour entretenir le feu

- Ajouter plus de combustible pour augmenter lentement la chaleur. Ne surchargez pas le foyer de combustible. Trois petites bûches suffisent.
- Pour répartir les bûches, utilisez le tisonnier.

Pour éteindre le feu

Pour éteindre le feu, n'ajoutez plus de combustible ou bien étouffez le feu avec du sable. N'éteignez jamais le feu avec de l'eau !

Utilisation comme grill

- Le grill et les ustensiles doivent être propres et exempts de résidus avant la cuisson.
- Mettez environ 0,5 kg de charbon sur la grille à charbon et allumez-le conformément aux instructions ci-dessus.
- Placez le grill sur le braséro. Assurez-vous que la grille est bien en place.
- Commencez à faire vos grillades lorsque le combustible est recouvert d'une couche de cendre.
- Les aliments à griller doivent être bien cuits avant d'être consommés.
- Ne retirez la grille de cuisson que lorsque le grill est complètement refroidi.
- Nettoyez toujours le grill et les couverts en fin de cuisson

NETTOYAGE ET ENTRETIEN

**ATTENTION**

Risque de brûlures ! Laissez le foyer refroidir complètement avant de l'inspecter ou de le nettoyer.

Inspection du foyer

Vérifiez régulièrement si le foyer n'est pas endommagé pour assurer la sécurité du produit et prolonger sa durée de vie.

1. Vérifiez toutes les pièces pour vous assurer qu'elles sont bien serrées.
2. Vérifiez que les composants ne sont pas endommagés.
3. Si vous remarquez des dommages sur un composant, faites réparer le foyer avant de continuer à l'utiliser.

Nettoyage

- Assurez-vous que le feu est complètement éteint lorsque vous arrêtez d'utiliser le foyer.
- Assurez-vous que le feu est complètement éteint et que le foyer est refroidi avant de retirer les cendres
- Utilisez un chiffon de coton humide pour enlever la suie. Nettoyez le foyer régulièrement pour lui assurer une longue vie.

Remarque : Il peut y avoir une décoloration de la surface au bout de nombreuses utilisations.

- N'utilisez pas de nettoyeurs pour four ou d'abrasifs car ils pourraient endommager le produit.
- Nettoyez l'extérieur à l'eau avec du liquide vaisselle doux.
- Pour les taches tenaces, utilisez un nettoyeur à base d'agrumes et une brosse en nylon.

FABRICANT

Chal-Tec GmbH, Wallstraße 16, 10179 Berlin, Allemagne

Estimado cliente,

Le felicitamos por la adquisición de este producto. Lea atentamente el siguiente manual y siga cuidadosamente las instrucciones de uso con el fin de evitar posibles daños. La empresa no se responsabiliza de los daños ocasionados por un uso indebido del producto o por haber desatendido las indicaciones de seguridad. Escanee el siguiente código QR para tener acceso al manual de instrucciones más actualizado y a información adicional sobre el producto.

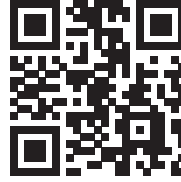

ÍNDICE

Montaje 25
Utilización 26
Limpieza y cuidado 27
Fabricante 27

INDICACIONES DE SEGURIDAD



ADVERTENCIA

Riesgo de asfixia. El fogón solo está indicado para su uso al aire libre. No debe emplearse en edificios, garajes u otras estancias cerradas. Pueden formarse gases nocivos que provocarían la asfixia.

- El fogón no debe emplearse para fines comerciales.
- El fogón podrá ser utilizado solamente por adultos. Los niños y las mascotas deberán mantenerse a una distancia segura.
- No utilice gasolina, alcoholes ni líquido encendedor para encender el fuego.
- No utilice el fogón antes de haberlo montado completamente y que todas sus piezas se hayan colocado.
- No utilice el fogón en bases de madera u otros materiales inflamables.
- Vacíe el fogón después de cada uso. Deje una fina capa de cenizas para proteger la base. Extraiga las cenizas cuando el carbón haya ardido por completo y se haya enfriado.
- Toque el fogón cuando se haya enfriado completamente; utilice guantes resistentes al calor durante su uso.

- Guarde el fogón cuando se haya enfriado y haya quitado las cenizas.
- Utilice siempre herramientas y guantes resistentes al calor cuando mueva el fogón o añada combustible.
- No deje el fogón sin supervisión durante su uso.
- Durante el uso, pueden caer brasas calientes al fogón.
- No llene en exceso el fogón con material de combustión. Añada el nuevo material de combustión solo cuando el fuego haya prendido. Si una parte del fogón se vuelve de color rojo, indicará que se ha sobrecargado.
- Mantenga alejado el combustible de la pared del fogón, pues esta puede verse dañada debido a las altas temperaturas.
- No respire el humo y no deje que entre en contacto con los ojos.
- Examine el aparato después de su uso para detectar posibles daños.
- Las superficies metálicas pueden decolorarse con el uso.

ATTENTION !
NUNCA USE GASOLINA O ALCOHOL PARA
ENCENDER O VOLVER A ENCENDER EL
FUEGO

MONTAJE

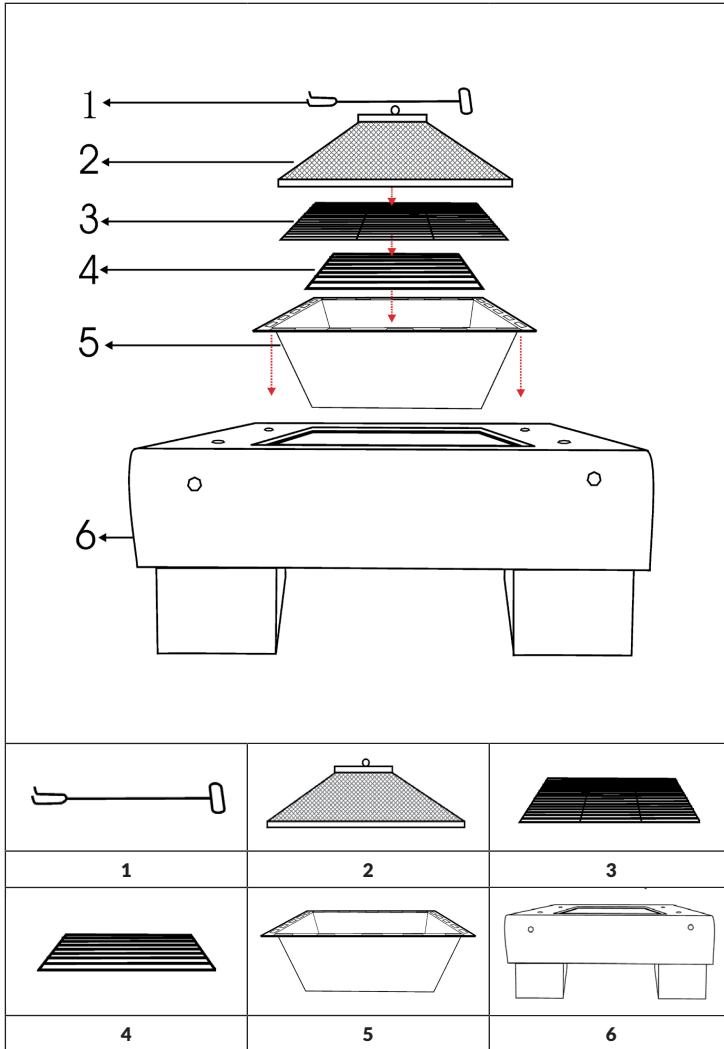

- 1 Coloque la base (6) sobre una superficie plana, resistente al calor y no inflamable, alejada de otros objetos inflamables.
- 2 Coloque el cuenco de fuego (5) sobre su base (6).
- 3 Coloque la parrilla para el carbón (4) en el cuenco de fuego (5).
- 4 Coloque la parrilla para asar (3) sobre el cuenco de fuego (5).
- 5 Coloque la cubierta de la red (2) sobre el cuenco de fuego (5).

UTILIZACIÓN

Encender el fuego

- Asegúrese de que el fogón está colocado en una superficie plana, sólida y resistente al calor, alejada de objetos inflamables.
- Coloque papel o madera seca para quemar en el centro de la base del cuenco.

Nota: No coloque el material de combustión directamente en el cuenco, sino siempre sobre papel o madera.

- Encienda el papel o la madera.

Nota: Avive primero un pequeño fuego y deje que crezca poco a poco. Si el calor se genera muy rápida e intensamente, puede provocar roturas en la construcción.

Avivar el fuego

- Añada un poco de material de combustión para aumentar el calor poco a poco. No llene en exceso el fogón con material de combustión. Será suficiente con unos troncos pequeños.
- Para reagrupar los troncos, utilice el atizador

Extinguir el fuego

Para extinguir la hoguera, no añada más material de combustión o extinga el fuego con arena. En ningún caso intente apagar el fuego con agua.

Uso como parrilla de barbacoa

- La parrilla y la estructura deben estar limpias y libres de restos antes de comenzar a cocinar.
- Añada aprox. 0,5 kg de carbón a la parrilla y encienda el carbón siguiendo las instrucciones anteriores.
- Coloque la parrilla sobre el cuenco de fuego. Asegúrese de que la parrilla esté correctamente colocada.
- Comienza con la barbacoa cuando el material de combustión tenga una capa de ceniza.
- El alimento debe estar completamente hecho antes de ser consumido.
- Retire la parrilla cuando se haya enfriado.
- Tras la barbacoa, limpie la parrilla y los utensilios utilizados.

LIMPIEZA Y CUIDADO

**ATENCIÓN**

Existe riesgo de quemaduras. Deje que el cuenco se enfríe por completo antes de comprobar si presenta daños o de limpiarlo.

Comprobación de daños en el fogón

Compruebe el fogón regularmente para garantizar la seguridad del producto y una vida útil prolongada.

1. Compruebe todas las piezas para asegurarse de que encajen bien.
2. Compruebe los componentes para detectar daños.
3. Si detecta daños en alguno, repare el cuenco antes de volver a utilizarlo.

Limpieza

- Asegúrese de que el fuego se extinga completamente si no utiliza más el fogón.
- Asegúrese de que el fuego se haya extinguido completamente y el fogón se haya enfriado antes de retirar las cenizas.
- Utilice un paño húmedo para retirar el hollín. Limpie el fogón regularmente para garantizar una vida útil prolongada.

Nota: Después de varios usos, la superficie puede decolorarse.

- No utilice productos para limpiar hornos ni otros productos de limpieza, pues podrían dañar el producto.
- Limpie el exterior del aparato con agua y un lavavajillas neutro.
- Utilice limpiador con base de limón y un cepillo de nailon para eliminar la suciedad incrustada.

FABRICANTE

Chal-Tec GmbH, Wallstraße 16, 10179 Berlín, Alemania.

Gentile Cliente,

La ringraziamo per aver acquistato il dispositivo. La preghiamo di leggere attentamente le seguenti istruzioni per l'uso e di seguirle per evitare possibili danni tecnici. Non ci assumiamo alcuna responsabilità per danni scaturiti da una mancata osservazione delle avvertenze di sicurezza e da un uso improprio del dispositivo. Scansionare il codice QR seguente, per accedere al manuale d'uso più attuale e per ricevere informazioni sul prodotto.



INDICE

Montaggio 31
Utilizzo 32
Pulizia e manutenzione 33
Produttore 33

AVVERTENZE DI SICUREZZA



ATTENZIONE

Pericolo di soffocamento! Il braciere da giardino è progettato per il solo uso all'aperto. Non può essere utilizzato in edifici, garage o altri ambienti chiusi. Possono formarsi vapori tossici, che provocano il soffocamento.

- Il braciere non è adatto a utilizzi commerciali.
- Il braciere può essere utilizzato solo da persone adulte. Tenere bambini e animali domestici a distanza di sicurezza.
- Non utilizzare benzina, spirito, liquido per accendini o alcool per accenderlo.
- Non utilizzare il braciere prima del completo montaggio e prima che tutti i componenti siano saldamente assemblati.
- Non utilizzare il braciere su fondi in legno o in altri materiali infiammabili.
- Svuotare il braciere dopo ogni utilizzo. Lasciare un sottile strato di cenere all'interno per proteggere il fondo. Togliere la cenere solo quando il carbone è completamente bruciato e la cenere si è raffreddata.
- Toccare il braciere solo quando si è completamente raffreddato. Durante l'utilizzo, indossare guanti termoresistenti.

- Riporre il braciere solo quando si è completamente raffreddato ed è stata rimossa la cenere.
- Quando si aggiunge materiale combustibile o si sposta il braciere, utilizzare sempre utensili e guanti termoresistenti.
- Non lasciare il braciere privo di controllo durante il funzionamento.
- Durante il funzionamento, possono cadere braci fuori dal braciere.
- Non sovraccaricare il braciere con materiale combustibile. Aggiungere combustibile solo quando il fuoco è debole. Se alcune parti del braciere diventano rosse a causa dell'eccessivo calore, è stato inserito troppo materiale combustibile.
- Tenere il combustibile lontano dalla parete del braciere, in quanto temperature elevate potrebbero danneggiarla.
- Non inspirare il fumo e non farlo arrivare negli occhi.
- Controllare il braciere prima dell'utilizzo per eventuali danneggiamenti.
- L'utilizzo può causare un cambiamento di colore delle superfici metalliche.



MONTAGGIO

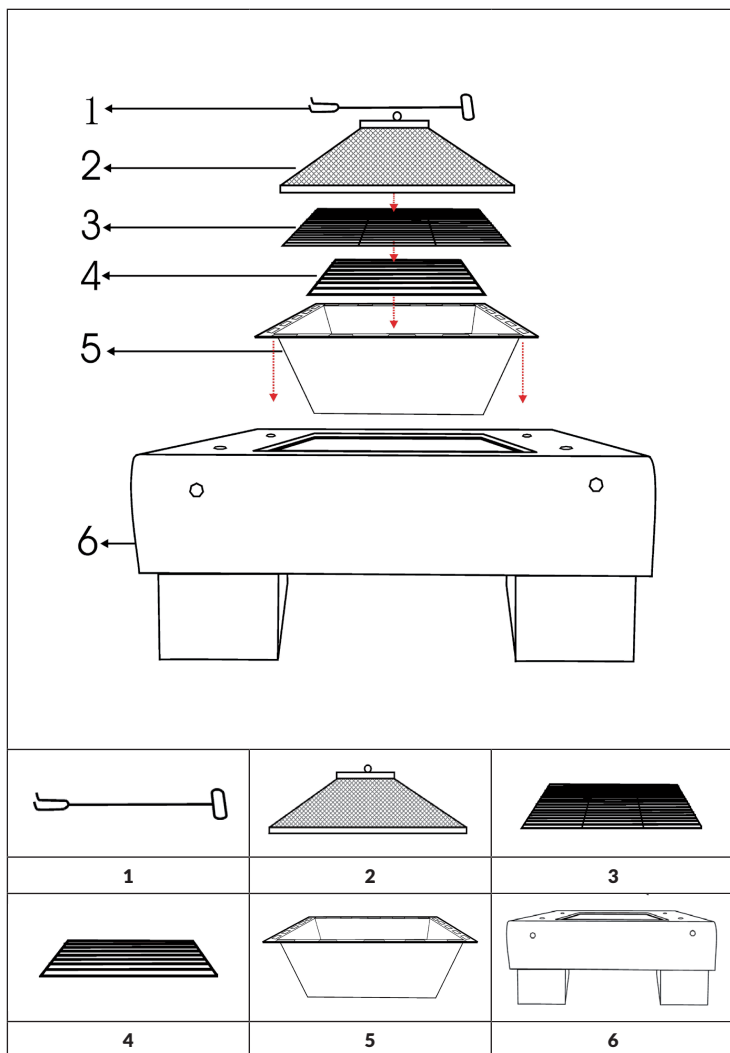

- 1 Posizionare il basamento (6) su un fondo piano, termoresistente, non infiammabile e lontano da oggetti infiammabili.
- 2 Posizionare il braciere (5) sul basamento (6).
- 3 Posizionare la griglia per legna/ carbonella nel braciere (5).
- 4 Posizionare la griglia (3) sul braciere (5).
- 5 Posizionare la copertura a rete (2) sul braciere (5).

UTILIZZO

Accendere il fuoco

- Assicurarsi che il braciere sia posizionato su un fondo piano e termoresistente, lontano da materiali infiammabili.
- Mettere carta o legna secca da ardere al centro del fondo del braciere.

Avvertenza: non posizionare il materiale combustibile direttamente nel braciere, ma sempre sulla carta o sulla legna da ardere.

- Accendere la carta o la legna da ardere.

Avvertenza: cominciare da un fuoco piccolo e lasciarlo crescere lentamente. Se il calore si sviluppa in modo troppo rapido e intenso, possono comparire crepe sulla struttura.

Ravvivare il fuoco

- Aggiungere materiale combustibile per aumentare lentamente il calore. Non sovraccaricare il braciere con materiale combustibile. Sono sufficienti tre piccoli ceppi.
- Utilizzare un attizzatoio per riposizionare i ceppi.

Estinguere il fuoco

Per estinguere il fuoco, smettere di aggiungere materiale combustibile o spegnere il fuoco con della sabbia. Non utilizzare mai acqua per spegnere il fuoco!

Utilizzare il braciere come griglia

- La griglia e gli attrezzi devono essere puliti e privi di resti prima di grigliare.
- Mettere circa 0,5 kg di carbonella sulla griglia per la carbonella e accenderla seguendo le istruzioni fornite in precedenza.
- Mettere la griglia sul braciere, assicurandosi che sia posizionata stabilmente.
- Cominciare a grigliare solo quando la carbonella presenta uno strato di cenere.
- Le pietanze devono essere completamente cotte prima di essere mangiate.
- Rimuovere la griglia solo quando si è completamente raffreddata.
- Dopo aver grigliato, pulire sempre la griglia e gli attrezzi per grigliare.

PULIZIA E MANUTENZIONE

**ATTENZIONE**

Pericolo di ustione! Far raffreddare completamente il braciere, prima di controllarlo per eventuali danni o di pulirlo.

Controllare il braciere per eventuali danni

Controllare regolarmente se il braciere è danneggiato, in modo da garantire sicurezza e una lunga vita utile.

1. Controllare che tutti i componenti siano fissati saldamente.
2. Controllare se i componenti sono danneggiati.
3. Se si nota un componente danneggiato, far riparare il braciere prima di utilizzarlo.

Pulizia

- Assicurarsi che il fuoco sia completamente spento, quando non si utilizza più il braciere.
- Assicurarsi che il fuoco sia completamente spento e che il braciere si sia raffreddato, prima di rimuovere la cenere.
- Utilizzare un panno in cotone umido per rimuovere la fuliggine. Pulire regolarmente il braciere per garantire una lunga vita utile.

Avvertenza: dopo diversi utilizzi, la superficie può cambiare colore.

- Non utilizzare detersivi per forno o prodotti abrasivi, in quanto potrebbero danneggiare il prodotto.
- Pulire la superficie esterna con acqua e un detersivo per piatti delicato.
- In caso di macchie ostinate, utilizzare una spazzola di nylon e un detersivo a base di agrumi.

PRODUTTORE

Chal-Tec GmbH, Wallstraße 16, 10179 Berlino, Germania

