



Karaboom 100

Tummlautsprecher

Tower Speaker

Enceinte tour

Torre de sonido

Altoparlante a torre

10033148 10033149

auna

www.auna-multimedia.com

Sehr geehrter Kunde,

wir gratulieren Ihnen zum Erwerb Ihres Geräts. Lesen Sie die folgenden Hinweise sorgfältig durch und befolgen Sie diese, um möglichen Schäden vorzubeugen. Für Schäden, die durch Missachtung der Hinweise und unsachgemäßen Gebrauch entstehen, übernehmen wir keine Haftung. Scannen Sie den QR-Code, um Zugriff auf die aktuellste Bedienungsanleitung und weitere Informationen rund um das Produkt zu erhalten.

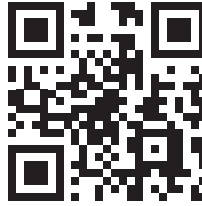

TECHNISCHE DATEN

Artikelnummer	10033148 10033149
Stromversorgung	230 V~ 50 Hz
Gesamtleistung	65 W
RMS-Leistung	60 W
Lautsprecherimpedanz	8 Ohm
Signal-Rausch-Abstand	75 dB

INHALT

Technische Daten	3
Sicherheitshinweise	4
Lieferumfang	4
Geräteübersicht	5
Inbetriebnahme	8
Musik abspielen	9
AUX-Eingang	10
USB/SD-Eingang	10
BT-Betrieb	10
Spezielle Entsorgungshinweise für Verbraucher in Deutschland	12
Hinweise zur Entsorgung	14
Konformitätserklärung	14

SICHERHEITSHINWEISE

- Lesen diese Hinweise. Bewahren Sie die Bedienungsanleitung auf. Beachten Sie alle Warnhinweise. Befolgen Sie die Anleitung.
- Verwenden Sie das Gerät nicht in der Nähe von Wasser. Nur mit einem trockenen Tuch reinigen.
- Nicht die Lüftungsöffnungen blockieren.
- Nicht in der Nähe von Wärmequellen wie Radiatoren, Heizkörpern, Öfen und anderen Geräten (inkl. Verstärkern), die Wärme produzieren.
- Schützen Sie das Netzkabel davor, dass darauf getreten wird oder dass es geknickt wird, insbesondere am Netzstecker und an der Stelle, wo das Netzkabel aus dem Gerät tritt.
- Verwenden Sie nur vom Hersteller angegebene Zubehör.
- Nur mit dem Wagen, Ständern, Regalen oder Auflagen benutzen, die vom Hersteller angegeben sind. Beim Bewegen des Gerätes vorsichtig sein, um ein Umfallen zu vermeiden.
- Ziehen Sie während eines Gewitters den Netzstecker, auch wenn Sie das Gerät für längere Zeit nicht nutzen.
- Wenden Sie sich bei Reparaturen an qualifizierte Fachleute. Reparaturen werden erforderlich, wenn das Gerät irgendwie beschädigt wurde, das Netzkabel oder der Netzstecker beschädigt wurden, Flüssigkeit auf dem Gerät vergossen wurden, Gegenstände hineingefallen sind, das Gerät Regen oder Feuchtigkeit ausgesetzt wurde, nicht normal funktioniert oder fallen gelassen wurde.
- Das Gerät darf Wassertropfen und -spritzern nicht ausgesetzt werden.
- Behältnisse mit Flüssigkeiten wie Vasen dürfen nicht auf das Gerät gestellt werden.
- Die Batterie darf nicht großer Hitze durch Sonneneinstrahlung, Feuer usw. ausgesetzt werden.
- Das Gerät wird durch den Netzstecker vom Stromnetz getrennt.
- Während des Stromnetzanschlusses bleibt das Gerät betriebsbereit.

LIEFERUMFANG

- Turmlautsprecher
- Fernbedienung
- Bedienungsanleitung
- Cinch-Kabel
- 4 Schrauben

GERÄTEÜBERSICHT

Von oben

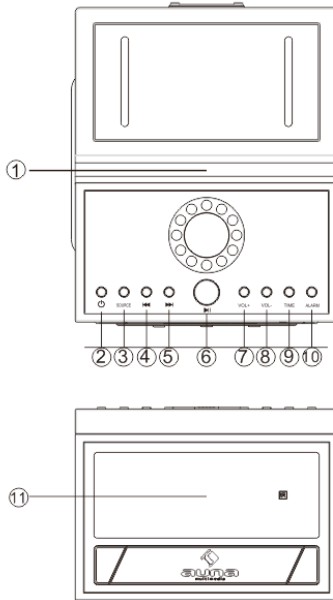

- | | |
|---|---|
| <p>1 Tablethalterung</p> <p>2 Ein/Aus-Schalter
Gerät einschalten und ausschalten.</p> <p>3 Quelle
Quelle wählen: BT; USB, Audio ein</p> <p>4 ⏮
Titel vor
Gedrückt halten, um im BT- und USB-Modus rückwärts zu suchen</p> <p>5 ⏭
Titel vor
gedrückt halten, um im BT- und USB-Modus vorwärts zu suchen</p> | <p>6 <input type="checkbox"/>
Wiedergabe/Pause im USB/B-Modus</p> <p>7 VOL+ : Lautstärke +</p> <p>8 VOL - : Lautstärke -</p> <p>9 Uhrzeit
Einstellung der Uhrzeit (im Standby-Modus)</p> <p>10 Wecker
Einstellung eines Weckalarms (im Standby-Modus)</p> <p>11 LED-Anzeige</p> |
|---|---|

Rückseite

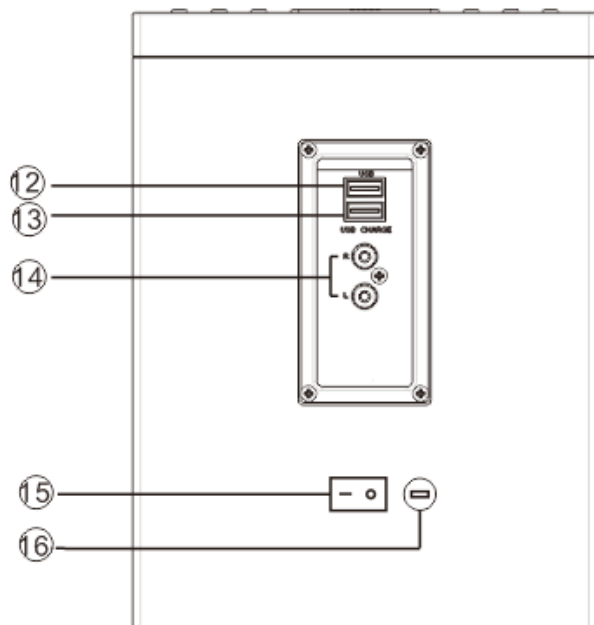

- 12 USB-Eingang
- 13 USB Ladeanschluss
- 14 Cinchbuchse: Anschluss an ein externs Gerät
- 15 Ein-/Ausschalter
- 16 Stromanschluss

Übersicht über die Fernbedienung

1 EIN/AUS

Drücken, um das Gerät ein- oder auszuschalten

2 Schlaf

Wiederholt drücken, um den Schlaftimer (Abschaltautomatik) einzustellen.

3 Uhrzeit

Einstellen der Uhrzeit

4 WECKER

Einstellen der Weckzeit

5 FOLDER -/+

Durch die Ordner navigieren.

6 LAUTSTÄRKE -

Die Lautstärke verringern

LAUTSTÄRKE +

Die Lautstärke erhöhen

7 STUMM

Zum Stummschalten drücken:
Erneut drücken, um Ton wieder herzustellen.

8 Quelle (SOURCE)

Wahl einer Quelle (BT, USB, FM or AUDIO IN)

9 PAIRING (BT Kopplung)

10 ►►

Wiedergabe/Pause

11 ►► Titel vor

◄◄ Titel zurück

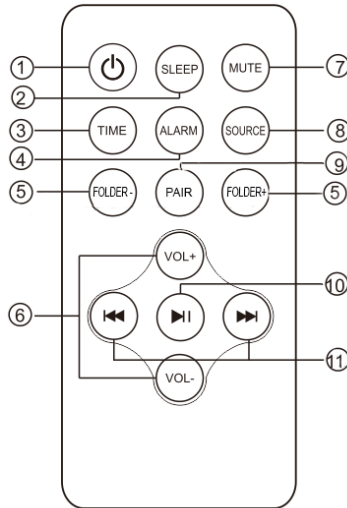

Gebrauch: Die Fernbedienung wird mit einer Knopfzellenbatterie (CR 2025) betrieben (im Lieferumfang enthalten). Um die Fernbedienung in Betrieb zu nehmen, ziehen Sie die Isolationslasche auf der Rückseite heraus.

INBETRIEBNAHME



Vorsicht: Gefahr eines Stromschlags.

Wenn Sie das Netzkabel von der Stromversorgung trennen, fassen Sie immer am Netzstecker an. Ziehen Sie nie am Netzkabel.

Stellen Sie das Gerät in die gewünschte Position.

Auto-Standby

Wenn Sie Medien von einem verbundenen Gerät abspielen, geht die Anlage automatisch in den Standby-Betrieb, wenn 10 Minuten lang keine Taste gedrückt wurde oder von dem verbundenem Gerät 10 Minuten keine Wiedergabe erfolgt ist.

Einstellen der Uhr

Nachdem der Karaoke-Turm an die Stromversorgung angeschlossen wurde und nach einem Stromausfall zeigt das Display "0:00" an. Zum Einstellen der aktuellen Uhrzeit muss das Gerät im Standby sein.

1. Drücken Sie TIME/ALARM. Die Ziffern im Display blinken.
2. Drücken Sie **⏪ ⏩**, bis die richtige Stunde eingestellt ist. Die Taste TIME/ALARM drücken.
3. Die Ziffern der Minuten im Display blinken.
4. Drücken Sie die Tasten **⏪ ⏩** wiederholt, bis die richtigen Minuten eingestellt wurde.

Einstellen des Weckers

Das Gerät kann als Wecker verwendet werden. Die Quelle USB wird zur voreinstellenden Weckzeit aktiviert.

1. Die EIN/AUS-Taste drücken, um das Gerät in den Standby-Betrieb zu setzen.
2. Überprüfen, ob die Uhr richtig eingestellt wurde.
3. Die Taste TIME/ALARM gedrückt halten. Im Display blinkt ON. Nun können Sie die Weckzeit einstellen.
4. Die Taste TIME/ALARM drücken. Das Display blinkt.
5. Die Tasten FOLDER +/- drücken, um durch die Dateierdner zu navigieren.
6. Wiederholt die Tasten **⏪ ⏩** drücken, um die Stunde einzustellen. Mit TIME/ALARM bestätigen.
7. Mit **⏪ ⏩** die Minute einstellen.
8. Zur Bestätigung ALARM drücken und dann über die Tasten **⏪ ⏩**, USB wählen.

9. Die Lautstärke auf eine Stufe von 0 bis 20 einstellen.
10. Die Taste TIME/ALARM drücken in ausgeschaltetem Zustand drücken. Im Display blinkt zum Einstellen des Weckers ON.
11. Wecker deaktivieren: Wählen Sie mit den Tasten ◀▶ "OFF". deaktivieren.

Schlafmodus

Drücken und halten Sie die SLEEP-Taste gedrückt. Das Display blinkt. Die Taste wiederholt drücken, bis das Display die Mintute anzeigt. Sie können 10 bis 90 Minuten einstellen.

Bei der Bestätigung blinkt es dreimal und kehrt dann zur vorigen Anzeige zurück. Wenn Sie den Schlafmodus beenden wollen, drücken Sie OFF.

Nach dreimaliger Leereingabe wird der Schlafmodus beendet.

MUSIK ABSPIELEN

Wiedergabe anhalten/fortfahren

1. Während der Wiedergabe ▶|| drücken, um anzuhalten oder fortzufahren.
2. Während der Wiedergabe ◀▶ gedrückt halten, um vor- oder zurückzuspulen.

Einen Titel überspringen

MP3-Disk, USB/SD-Datenträger

1. ◀▶ drücken, um einen anderen Titel zu wählen.
2. VOL-/VOL+ drücken, um die Lautstärke zu regeln.

Innerhalb eines Titels suchen

1. Halten Sie während der Wiedergabe ◀ oder ▶gedrückt.
2. Loslassen, um zur normaler Wiedergabe zurückzukehren.

AUX-EINGANG

(erfordert ein Cinch-Kabel)

Schließen Sie das Cinch-Kabel nicht an den AUX-Eingang an. Verbinden Sie das andere Ende des Cinch-Kabels mit dem Audioausgang eines DVD-Players, Stereoanlage, Spielkonsole oder Fernseher.

1. Gerät einschalten: den Ein/Aus-Schalter drücken.
2. Nach Aux wechseln: die SOURCE-Taste drücken.
3. Verwenden Sie das Bedienfeld am angeschlossenen Gerät, um mit der Videowiedergabe zu beginnen.

USB/SD-EINGANG

1. Schließen Sie das USB-Speichermedium oder die SD-Karte an den entsprechenden Anschluss an.
2. Drücken Sie die SOURCE-Taste, um den USB- bzw. SD-Betrieb zu wählen. Das Gerät gibt die Titel automatisch wieder; falls nicht, die Taste ►|| drücken.
3. Mit den Tasten ◀◀ ▶▶ den Titel wählen.
4. Mit den Tasten **VOL+** und **VOL-**

Hinweis: Der USB-Anschluss und der SD-Steckplatz sind empfindliche Anschlüsse, die zur Instabilität des Geräts führen können.

Aufladen von Geräten am USB-Anschluss

Oben am Gerät befindet sich ein USB-Ladeanschluss.

BT-BETRIEB

1. Die SOURCE-Taste und den BT-Modus wählen.
2. Drücken Sie dann die Taste PAIR auf der Fernbedienung.
3. Schalten Sie die BT-Funktion auf Ihrem Mediengerät ein, die sich normalerweise in den Einstellungen befindet.
4. Aktivieren Sie den BT-Empfang und machen Sie Ihr Gerät "sichtbar". Wählen Sie in den Einstellungen Ihres BT-Geräts "Neues Gerät hinzufügen" oder "BT-Gerät einrichten". Nun wird eine Suche angestoßen. Mit "Karaboom 100" verbinden, sobald es angezeigt wird. Wenn nach einem Passwort verlangt wird, geben Sie "0000" (vier Nullen) ein. Wenn der Kopplungsversuch fehlschlägt oder die Zeit abgelaufen ist, wiederholen Sie die Schritte.

5. Nachdem das Gerät und der Karaokeurm miteinander gekoppelt wurden, ist ein Signalton zu vernehmen.
6. Überprüfen, ob die BT-Verbindung tatsächlich hergestellt wurde.
7. Drücken Sie PLAY/PAUSE, um die Wiedergabe anzuhalten und erneut, um mit der Wiedergabe fortzufahren und ⏮, um einen Titel vorzuspringen und ⏭, um einen Titel zurückzuspringen.

SPEZIELLE ENTSORGUNGSHINWEISE FÜR VERBRAUCHER IN DEUTSCHLAND

Entsorgen Sie Ihre Altgeräte fachgerecht. Dadurch wird gewährleistet, dass die Altgeräte umweltgerecht verwertet und negative Auswirkungen auf die Umwelt und menschliche Gesundheit vermieden werden. Bei der Entsorgung sind folgende Regeln zu beachten:

- Jeder Verbraucher ist gesetzlich verpflichtet, Elektro- und Elektronikaltgeräte (Altgeräte) sowie Batterien und Akkus getrennt vom Hausmüll zu entsorgen. Sie erkennen die entsprechenden Altgeräte durch folgendes Symbol der durchgestrichene Mülltonne (WEEE-Symbol). 
- Sie haben Altbatterien und Altkumulatoren, die nicht vom Altgerät umschlossen sind, sowie Lampen, die zerstörungsfrei aus dem Altgerät entnommen werden können, vor der Abgabe an einer Entsorgungsstelle vom Altgerät zerstörungsfrei zu trennen.
- Bestimmte Lampen und Leuchtmittel fallen ebenso unter das Elektro- und Elektronikgesetz und sind dementsprechend wie Altgeräte zu behandeln. Ausgenommen sind Glühlampen und Halogenlampen. Entsorgen Sie Glühlampen und Halogenlampen bitte über den Hausmüll, sofern sie nicht das WEEE-Symbol tragen.
- Jeder Verbraucher ist für das Löschen von personenbezogenen Daten auf dem Elektro- bzw. Elektronikgerät selbst verantwortlich.

Rücknahmepflicht der Verreiber

Vertreiber mit einer Verkaufsfläche für Elektro- und Elektronikgeräte von mindestens 400 Quadratmetern sowie Verreiber von Lebensmitteln mit einer Gesamtverkaufsfläche von mindestens 800 Quadratmetern, die mehrmals im Kalenderjahr oder dauerhaft Elektro- und Elektronikgeräte anbieten und auf dem Markt bereitstellen, sind verpflichtet,

1. bei der Abgabe eines neuen Elektro- oder Elektronikgerätes an einen Endnutzer ein Altgerät des Endnutzers der gleichen Geräteart, das im Wesentlichen die gleichen Funktionen wie das neue Gerät erfüllt, am Ort der Abgabe oder in unmittelbarer Nähe hierzu unentgeltlich zurückzunehmen und
2. auf Verlangen des Endnutzers Altgeräte, die in keiner äußeren Abmessung größer als 25 Zentimeter sind, im Einzelhandelsgeschäft oder in unmittelbarer Nähe hierzu unentgeltlich zurückzunehmen; die Rücknahme darf nicht an den Kauf eines Elektro- oder Elektronikgerätes geknüpft werden und ist auf drei Altgeräte pro Geräteart beschränkt.

- Bei einem Vertrieb unter Verwendung von Fernkommunikationsmitteln ist die unentgeltliche Abholung am Ort der Abgabe auf Elektro- und Elektronikgeräte der Kategorien 1, 2 und 4 gemäß § 2 Abs. 1 ElektroG, nämlich „Wärmeüberträger“, „Bildschirmgeräte“ (Oberfläche von mehr als 100 cm²) oder „Großgeräte“ (letztere mit mindestens einer äußeren Abmessung über 50 Zentimeter) beschränkt. Für andere Elektro- und Elektronikgeräte (Kategorien 3, 5, 6) ist eine Rückgabemöglichkeit in zumutbarer Entfernung zum jeweiligen Endnutzer zu gewährleisten.
- Altgeräte dürfen kostenlos auf dem lokalen Wertstoffhof oder in folgenden Sammelstellen in Ihrer Nähe abgegeben werden: www.take-e-back.de
- Für Elektro- und Elektronikgeräte der Kategorien 1, 2 und 4 bieten wir auch die Möglichkeit einer unentgeltlichen Abholung am Ort der Abgabe. Beim Kauf eines Neugeräts haben Sie die Möglichkeit, eine Altgerätabholung über die Webseite auszuwählen.
- Batterien können überall dort kostenfrei zurückgegeben werden, wo sie verkauft werden (z. B. Super-, Bau-, Drogeriemarkt). Auch Wertstoff- und Recyclinghöfe nehmen Batterien zurück. Sie können Batterien auch per Post an uns zurücksenden. Altbatterien in haushaltsüblichen Mengen können Sie direkt bei uns von Montag bis Freitag zwischen 08:00 und 16:00 Uhr unter der folgenden Adresse unentgeltlich zurückgeben:

Chal-Tec Fulfillment GmbH
Norddeutschlandstr. 3
47475 Kamp-Lintfort

- Wichtig zu beachten ist, dass Lithiumbatterien aus Sicherheitsgründen vor der Rückgabe gegen Kurzschluss gesichert werden müssen (z. B. durch Abkleben der Pole).
- Finden sich unter der durchgestrichenen Mülltonne auf der Batterie zusätzlich die Zeichen Cd, Hg oder Pb ist das ein Hinweis darauf, dass die Batterie gefährliche Schadstoffe enthält. (»Cd« steht für Cadmium, »Pb« für Blei und »Hg« für Quecksilber).

Hinweis zur Abfallvermeidung

Indem Sie die Lebensdauer Ihrer Altgeräte verlängern, tragen Sie dazu bei, Ressourcen effizient zu nutzen und zusätzlichen Müll zu vermeiden. Die Lebensdauer Ihrer Altgeräte können Sie verlängern, indem Sie defekte Altgeräte reparieren lassen. Wenn sich Ihr Altgerät in gutem Zustand befindet, könnten Sie es spenden, verschenken oder verkaufen.

HINWEISE ZUR ENTSORGUNG



Wenn es in Ihrem Land eine gesetzliche Regelung zur Entsorgung von elektrischen und elektronischen Geräten gibt, weist dieses Symbol auf dem Produkt oder auf der Verpackung darauf hin, dass dieses Produkt nicht im Hausmüll entsorgt werden darf. Stattdessen muss es zu einer Sammelstelle für das Recycling von elektrischen und elektronischen Geräten gebracht werden. Durch regelkonforme Entsorgung schützen Sie die Umwelt und die Gesundheit Ihrer Mitmenschen vor negativen Konsequenzen. Informationen zum Recycling und zur Entsorgung dieses Produkts, erhalten Sie von Ihrer örtlichen Verwaltung oder Ihrem Hausmüllentsorgungsdienst.

Dieses Produkt enthält Batterien. Wenn es in Ihrem Land eine gesetzliche Regelung zur Entsorgung von Batterien gibt, dürfen die Batterien nicht im Hausmüll entsorgt werden. Informieren Sie sich über die örtlichen Bestimmungen zur Entsorgung von Batterien. Durch regelkonforme Entsorgung schützen Sie die Umwelt und die Gesundheit Ihrer Mitmenschen vor negativen Konsequenzen.

KONFORMITÄTSERKLÄRUNG

**Hersteller:**

Chal-Tec GmbH, Wallstraße 16, 10179 Berlin, Deutschland.

Importeur für Großbritannien:

Berlin Brands Group UK Limited
PO Box 42
272 Kensington High Street
London, W8 6ND
United Kingdom

Hiermit erklärt Chal-Tec GmbH, dass der Funkanlagentyp Karaboom 100 der Richtlinie 2014/53/EU entspricht. Der vollständige Text der EU-Konformitätserklärung ist unter der folgenden Internetadresse verfügbar: use.berlin/10033148

Dear Customer,

Congratulations on purchasing this equipment. Please read this manual carefully and take care of the following hints on installation and use to avoid technical damages. Any failure caused by ignoring the items and cautions mentioned in the operation and installation instructions are not covered by our warranty and any liability. Scan the QR code to get access to the latest user manual and other information about the product.



CONTENTS

Technical Data	15
Safety Instructions	16
Scope of Supply	16
Product Overview	17
Getting Started	20
Play	21
Play from external Audio	21
Using the USB/SD Input	23
BT Mode	23
Disposal Considerations	24
Declaration of Conformity	24

TECHNICAL DATA

Item number	10033148 10033159
Power supply	230 V~ 50 Hz
Total consumption	65 W
RMS power	60 W
Speakers impedance	8 Ω
S/N (A)	75 dB

SAFETY INSTRUCTIONS

- Read these instructions. Keep these instructions. Heed all warnings. Follow all instructions.
- Do not use this apparatus near water.
- Clean only with dry cloth.
- Do not block any ventilation openings. Install in accordance with the manufacturer's instructions.
- Do not install near any heat sources such as radiators, heat registers, stoves, or other apparatus (including amplifiers) that produce heat.
- Protect the power cord from being walked on or pinched, particularly at plugs, convenience receptacles, and the Point where they exit from the apparatus.
- Only use attachments/accessories specified by the manufacturer.
- Use only with the cart, stand, tripod, bracket, or table specified by the manufacturer or sold with the apparatus. When a cart is used, use caution when moving the cart/apparatus combination to avoid injury from tip-over.
- Unplug this apparatus during lightning storms or when unused for long periods of time.
- Refer all servicing to qualified service personnel. Servicing is required when the apparatus has been damaged in anyway, such as power-supply cord or plug is damaged, liquid has been spilled or objects have fallen into the apparatus, the apparatus has been exposed to rain or moisture, does not operate normally, or has been dropped.
- Apparatus shall not be exposed to dripping or splashing.
- Do not place any sources of danger on the apparatus (e.g. liquid filled objects, lighted candles).
- Batteries (battery pack or batteries installed) shall not be exposed to excessive heat such as sunshine, fire or the like.
- Do not use this unit in wet or damp conditions.
- Always disconnect the unit from the mains power supply before cleaning. Clean the appliance with a soft, damp, lint free cloth. Do not use abrasives or harsh cleaners.

SCOPE OF SUPPLY

- 1x main unit
- 1x RCA cable
- 1x remote control
- 4x screws
- 1x user manual

PRODUCT OVERVIEW

Top and front

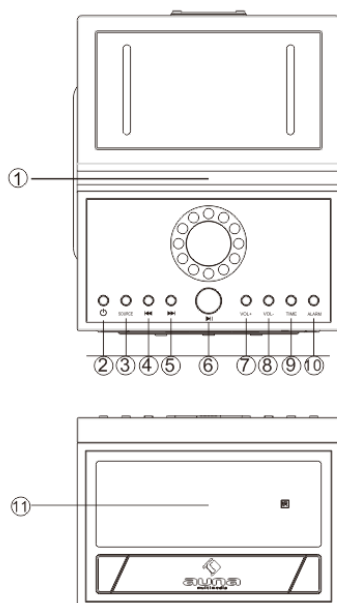

1 Tablet groove

2 Standby

Turn on the unit, switch to Standby mode.

3 Source

Select a source: Bluetooth, USB or AUDIO IN

4 ⏮

Skip to the previous track
Press and hold the key to search within BT / USB

5 ⏭

Skip to the next track
Press and hold the key to search within BT / USB

6 ▶||

Play/pause in USB/BT

7 VOL+ : Adjust the volume +

8 VOL -: Adjust the volume -

9 TIME

Setting the time in standby

10 ALARM

Setting the alarm in standby

11 LED display

Rear

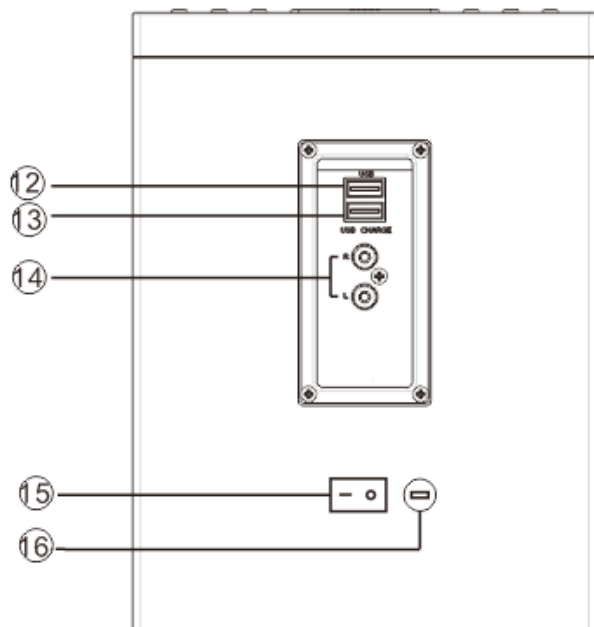

- 12 USB port
- 13 USB charge
- 14 RCA jack: Connect an external audio device
- 15 Power switch
- 16 Power mains

Overview of remote control

1 POWER

Press to power the tower off and on

2 SLEEP

Press repeatedly to set a sleep timer to turn the tower off after a set amount of time has passed.

3 TIME

Press to set time on standby mode

4 ALARM

Press to set alarm on standby mode

5 FOLDER +/-

6 VOLUME +/-

Press to adjust the volume

7 MUTE

Press to mute or restore volume.

8 SOURCE

Select a source: BT, USB or AUDIO IN

9 PAIR (BT pairing)

10 ▶||

Start or pause play

11 ▶▶ Skip to the previous track

◀◀ Skip to the next track

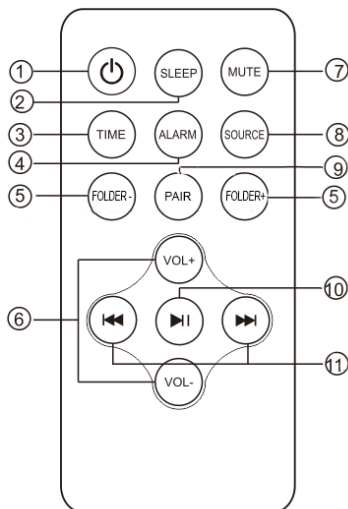

Use: The remote control operates on 1 pc CR2025 lithium battery (included).to power up the remote control; remove the insulation tab from the back unit.

GETTING STARTED

**Caution: Danger of electric shock.**

When you unplug the AC power cord always pull the plug from the socket. Never pull the cord. Before connecting the AC power cord, ensure you have completed all other connections.

Place the unit in the desired position and unravel the mains cable. Insert the cable into the supply socket and switch on if applicable.

Auto-Standby

When playing media from a connected device, the Tower automatically switches to standby if

- No button is pressed for 10 minutes,
- No audio from a connected device for 10 minutes.

Setting Clock

After the unit is plugged into a mains supply or mains power failure, the display will show the "0:00" on the LED display. The unit should be in standby mode to set the current clock.

1. Press TIME/ALARM button, the digits for the display will blink.
2. Press the ◀▶, button repeatedly until correct hour is set. Press the TIME/ALARM to confirm the hour setting.
3. The minute digits on the display will blink.
4. Press the ◀▶ button repeatedly until correct minute is set. Press the TIME/ALARM to confirm the minute setting.

Setting Alarm

This unit can be used as an alarm clock, USB is activated to play at a preset time.

1. Press the Standby switch to switch the unit to standby mode.
2. Make sure that you have set the clock correctly.
3. Press and hold TIME/ALARM button in shutdown state, the display will flash ON to select setting alarm and the display will blink.
4. Press the TIME/ALARM confirm, the time display will blink.
5. Press ◀▶ buttons repeatedly to set hour. Press TIME/ALARM to confirm.
6. Press ◀▶ to set minute.
7. Press ALARM to confirm, and then press ◀▶, to select USB status. Press TIME/ALARM to confirm.

8. The volume would turn up from 0 to 20 gradually.
9. Press TIME/ALARM button in shutdown state, the display will flash ON to select setting alarm, and the display will blink.
10. Press the **⏪** **⏩** to select "OFF" to cancel alarm.

Sleep Mode

Press and hold the SLEEP button, the display will blink. Press the button repeatedly until the display shows the minute you want to set. You can set 10 to 90 minutes.

It blinks three times to confirm, and then return to the interface before. If you want to cancel the sleep mode, press to OFF, after blanking three times, the sleep mode will cancel.

PLAY

Pause / resume play

1. During play, press **▶||** to pause/resume play
2. During play, long press **⏪** **⏩** button to fast forward/fast rewind

Skip to a track

For MP3 disc and USB/SD

1. Press **/** to select a track or a file.
2. Press the VOL+/VOL- to adjust the volume.

Search within a track

1. During play, press and hold **⏪** or **⏩**.
2. Release to resume normal play

PLAY FROM EXTERNAL AUDIO

You can play from an external audio device such as MP3 player through this unit.

Line in Jack (Requires a 3.5mm cable)

1. Connect a 3.5mm cable to the Line jack on top panel. Connect the other end of the 3.5mm cable to an Mp3 player or other audio device.
2. Press the **⏻** button to turn the unit on.

3. Press the SOURCE button to switch to Line In mode.
4. Use the controls on the connected device to begin playing audio routed through the unit.

Auxiliary Input RCA (Requires an RCA cable)

1. Connect an RCA cable to the Auxiliary Input. Connect the other end of the RCA cable to the audio output on your DVD player, stereo system, gaming system or television.
2. Press the power button to turn the unit on.
3. Press the SOURCE button to switch to Aux In mode.
4. Use the controls on the connected device to begin playing audio routed through the unit.

USING THE USB/SD INPUT

1. Plug your USB flash drive or SD card to the USB socket or SD slot
2. Press SOURCE button to select USB or SD mode, the unit can play automatically. If not, press
3. Press the / to select track
4. Press the VOL+/VOL – to adjust the volume

Remarks: USB/SD port is easy to sensitive equipment, will cause the equipment work is not stable

USB charging

There is a USB charger on the top of the unit to charge small devices such as smartphones that can be charged via USB

Output power: 5V/2.1A max

BT MODE

1. Press the SOURCE button on the device or PAIR on the remote control to select BT mode.
2. Then press the PAIR button on the remote control.
3. Turn on BT functionality on your BT device. Typically, BT controls are found on the device's tools or setting menu (see your user manual).
4. Turn on BT connectivity and make your device 'discoverable'. Choose 'add a new BT device' or 'setup BT device' on your device. It will start to search. Once "Karaboom 100" shows on your device, select it. If your device prompts you for a pass code, please enter 0000. If the pairing attempt fails or times out, please start pairing procedure again (see steps above).
5. After your device and the tower speaker have connected each other, a sound can be heard.
6. Make sure the BT connection between the unit and the device is active.
7. Press the Play/Pause button to pause playback, press again to resume playback and press button to skip forward to next track and to skip backward to previous track.

DISPOSAL CONSIDERATIONS



If there is a legal regulation for the disposal of electrical and electronic devices in your country, this symbol on the product or on the packaging indicates that this product must not be disposed of with household waste. Instead, it must be taken to a collection point for the recycling of electrical and electronic equipment. By disposing of it in accordance with the rules, you are protecting the environment and the health of your fellow human beings from negative consequences. For information about the recycling and disposal of this product, please contact your local authority or your household waste disposal service.

This product contains batteries. If there is a legal regulation for the disposal of batteries in your country, the batteries must not be disposed of with household waste. Find out about local regulations for disposing of batteries. By disposing of them in accordance with the rules, you are protecting the environment and the health of your fellow human beings from negative consequences.

DECLARATION OF CONFORMITY

**Manufacturer:**

Chal-Tec GmbH, Wallstrasse 16, 10179 Berlin, Germany.

Importer for Great Britain:

Berlin Brands Group UK Limited
PO Box 42
272 Kensington High Street
London, W8 6ND
United Kingdom

Hereby, Chal-Tec GmbH declares that the radio equipment type Karaboom 100 is in compliance with Directive 2014/53/EU. The full text of the EU declaration of conformity is available at the following internet address: use.berlin/10033148

For Great Britain: Hereby, Chal-Tec GmbH declares that the radio equipment type Karaboom 100 is in compliance with the relevant statutory requirements. The full text of the declaration of conformity is available at the following internet address: use.berlin/10033148

Chère cliente, cher client,

Toutes nos félicitations pour l'acquisition de ce nouvel appareil. Veuillez lire attentivement et respecter les instructions de ce mode d'emploi afin d'éviter d'éventuels dommages. Nous ne saurions être tenus pour responsables des dommages dus au non-respect des consignes et à la mauvaise utilisation de l'appareil. Scannez le QR-Code pour obtenir la dernière version du mode d'emploi et à d'autres informations concernant le produit.

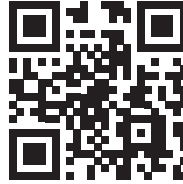

FICHE TECHNIQUE

Numéro d'article	10033148 10033149
Alimentation	230 V~ 50 Hz
Puissance totale	65 W
Puissance RMS	60 W
Impédance de l'enceinte	8 Ohm
Rapport signal bruit	75 dB

SOMMAIRE

Fiche technique	25
Consignes de sécurité	26
Contenu de l'emballage	26
Aperçu de l'appareil	27
Mise en marche	30
Lecture de musique	31
Entrée AUX	32
Entrée USB/SD	32
Utilisation en BT	32
Conseils pour le recyclage	34
Déclaration de conformité	34

CONSIGNES DE SÉCURITÉ

- Lisez ces conseils. Conservez le mode d'emploi. Tenez compte de tous les avertissements. Suivez les instructions.
- N'utilisez pas l'appareil près de l'eau. Nettoyez uniquement avec un chiffon sec.
- Ne bloquez pas les ouvertures de ventilation.
- Tenez l'appareil à l'écart des sources de chaleur telles que les radiateurs, les poêles, les fours et autres équipements (y compris les amplificateurs) produisant de la chaleur.
- Protégez le cordon d'alimentation pour que personne ne marche dessus ou qu'il ne soit pas plié, en particulier au niveau de la fiche d'alimentation et de la sortie de l'appareil.
- N'utilisez que des accessoires spécifiés par le fabricant.
- Utilisez uniquement avec le chariot, les supports, les étagères ou les tampons indiqués par le fabricant. Soyez prudent lorsque vous déplacez l'appareil pour éviter une chute.
- Débranchez le cordon d'alimentation pendant un orage, de même que si vous n'utilisez pas l'appareil pendant une longue période.
- Pour les réparations, contactez des spécialistes qualifiés. Les réparations sont nécessaires si l'appareil a été endommagé de quelque façon que ce soit, si le cordon d'alimentation ou la prise a été endommagé, si du liquide a été renversé sur l'appareil ou si des objets sont tombés à l'intérieur, s'il a été exposé à la pluie ou à l'humidité ou s'il a fait une chute ou ne fonctionne pas normalement.
- L'appareil ne doit pas être exposé à des gouttes d'eau ni aux éclaboussures.
- Les récipients contenant des liquides tels que des vases ne doivent pas être placés sur l'appareil.
- La batterie ne doit pas être exposée à la chaleur excessive du soleil, du feu, etc.
- L'appareil se déconnecte du secteur en débranchant la fiche.
- Tant qu'il est connecté au secteur, l'appareil reste prêt à être utilisé.

CONTENU DE L'EMBALLAGE

- Enceinte tour
- Télécommande
- Mode d'emploi
- Câble RCA
- 4 vis

APERÇU DE L'APPAREIL

Vue de haut

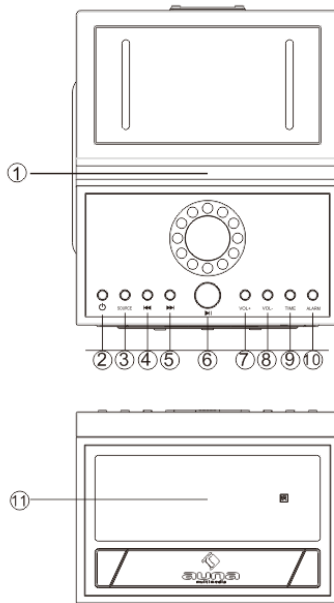

- | | |
|--|---|
| <p>1 Support de tablette</p> <p>2 Interrupteur de marche/arrêt
Pour allumer et éteindre l'appareil.</p> <p>3 Source
Choix de la source : BT, USB, Entrée Audio</p> <p>4 ⏮
Titre précédent
Maintenez pour rechercher vers l'arrière en mode BT et USB</p> <p>5 ⏭
Titre suivant
Maintenez la touche appuyée pour faire avancer la recherche en mode BT et USB</p> | <p>6 <input type="checkbox"/>
Lecture /Pause en mode USB/ BT</p> <p>7 VOL+ : volume +</p> <p>8 VOL - : volume -</p> <p>9 Heure
Réglage de l'heure (en mode veille)</p> <p>10 Alarme
Réglage d'une alarme (en mode veille)</p> <p>11 Ecran LED</p> |
|--|---|

Vue de dos

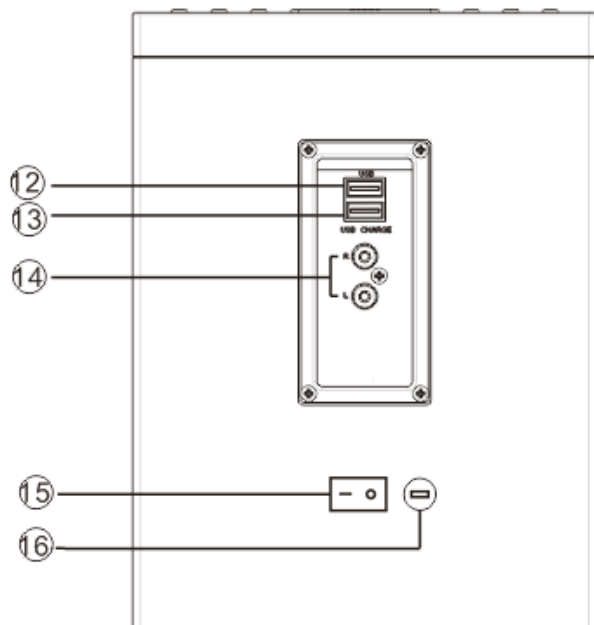

- 12 Port USB
- 13 Port de charge USB
- 14 Prise RCA : pour brancher un appareil externe
- 15 Bouton de marche/arrêt
- 16 Prise d'alimentation

Aperçu de la télécommande

1 MARCHÉ/ARRÊT

Appuyez sur pour allumer ou éteindre l'appareil

2 Arrêt automatique

Appuyez plusieurs fois pour régler la minuterie de mise en veille (arrêt automatique).

3 Heure

Réglage de l'heure

4 ALARME

Réglage de l'alarme

5 FOLDER +/-

Changer le dossier

6 VOLUME - - VOLUME +

7 FONCTION MUET

Pour couper le son : appuyez à nouveau pour restaurer le son.

8 Source (SOURCE)

Choix d'une source (BT, USB ou AUDIO IN)

9 PAIR

10 ▶||

Lecture /Pause

11 ▶▶ Titre suivant

◀◀ Titre précédent

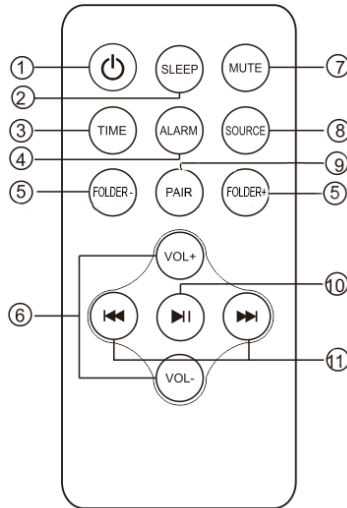

Utilisation: La télécommande est alimentée par une pile bouton (CR 2025, incluse). Pour utiliser la télécommande, retirez la languette d'isolation à l'arrière.

MISE EN MARCHÉ



Attention : risque de choc électrique.

Lorsque vous débranchez le cordon d'alimentation du secteur, touchez toujours la fiche d'alimentation. Ne tirez jamais sur le cordon d'alimentation.

Placez l'appareil dans la position souhaitée.

Veille auto

Lorsque vous lisez du contenu multimédia à partir d'un appareil connecté, le système passe automatiquement en veille si aucune touche n'a été pressée pendant 10 minutes ou si aucune lecture n'est intervenue depuis l'appareil connecté pendant 10 minutes.

Réglage de l'heure

Après la connexion de la tour de karaoké à l'alimentation et après une coupure de courant, l'affichage indique "0:00". Pour définir l'heure actuelle, l'appareil doit être en mode veille.

1. Appuyez sur TIME / ALARM. Les chiffres de l'écran clignotent.
2. Appuyez sur ◀▶, jusqu'à ce que l'heure juste soit affichée. Appuyez sur la touche TIME/ ALARM.
3. Les chiffres des minutes clignotent à l'écran.
4. Appuyez plusieurs fois sur les touches ◀▶ jusqu'à ce que les minutes soient bien réglées.

Réglage de l'alarme

L'appareil peut être utilisé comme réveil. Les sources USB sont activées à l'heure programmée.

1. Appuyez sur la touche ON/OFF pour mettre l'appareil en mode veille.
2. Vérifiez que l'horloge a été réglée correctement.
3. Appuyez sur le bouton TIME/ALARM et maintenez-le. ON clignote à l'écran. Vous pouvez maintenant définir l'heure de l'alarme.
4. Appuyez sur le bouton TIME/ALARM. L'affichage clignote.
5. Appuyez plusieurs fois sur les touches ◀▶ pour régler les heures. Confirmez avec TIME/ALARM.
6. Réglez les minutes avec ◀▶.
7. Confirmez avec ALARM puis utilisez les touches ◀▶, pour choisir USB.
8. Ajustez le volume à un niveau compris entre 0 et 20.
9. Appuyez sur le bouton TIME / ALARM avec l'appareil éteint. L'affichage

clignote pour activer l'alarme.

10. Désactiver l'alarme : utilisez les touches ◀▶ pour choisir "OFF".

Arrêt automatique

Appuyez sur la touche SLEEP et maintenez-la. L'affichage clignote. Appuyez plusieurs fois sur la touche jusqu'à ce que l'écran affiche les minutes. Vous pouvez définir un délai de 10 à 90 minutes.

Après confirmation, l'écran clignote trois fois puis revient à l'affichage précédent. Si vous souhaitez quitter le mode veille, appuyez sur OFF. Après trois entrées vides, l'appareil quitte le mode veille.

LECTURE DE MUSIQUE

Mettre en pause / poursuivre la lecture

1. Pendant la lecture, appuyez sur ▶||, pour mettre en pause ou reprendre
2. Pendant la lecture, maintenez ◀▶ pour parcourir vers l'arrière ou l'avant.

Saut d'un titre

Disque MP3, support de données USB/SD.

1. Appuyez sur ◀▶, pour choisir un autre titre.
2. Appuyez sur VOL-/VOL+ pour régler le volume.

Parcourir un titre

1. Pendant la lecture, maintenez ◀ ou ▶.
2. Relâchez la touche pour retourner en mode de lecture normale.

ENTRÉE AUX

(nécessite un câble RCA)

Ne branchez pas le câble RCA à l'entrée AUX. Connectez l'autre extrémité du câble RCA à la sortie audio d'un lecteur DVD, d'une chaîne stéréo, d'une console de jeu ou d'un téléviseur.

1. Allumez l'appareil: appuyez sur l'interrupteur marche / arrêt.
2. Passer à Aux: appuyez sur le bouton SOURCE.
3. Utilisez le panneau de commande sur le périphérique connecté pour lancer la lecture de la vidéo.

ENTRÉE USB/SD

1. Connectez le périphérique de stockage USB ou la carte SD au port approprié.
2. Appuyez sur le bouton SOURCE pour sélectionner le mode USB ou SD. L'appareil lit les pistes automatiquement ; sinon, appuyez sur la touche ►||.
3. Choisissez un titre avec les touches ◀◀ ▶▶.
4. Réglez le volume avec les touches **VOL+** et **VOL-**.

Remarque : Le port USB et le lecteur SD sont des connecteurs délicats qui peuvent provoquer une instabilité de l'appareil.

Recharge d'appareils sur le port USB

En haut de l'appareil se trouve un port de chargement USB.

UTILISATION EN BT

1. Appuyez sur le bouton SOURCE pour sélectionner le mode BT.
2. Appuyez ensuite sur le bouton PAIR de la télécommande. L'indicateur LED s'allume en bleu.
3. Activez la fonctionnalité BT sur votre périphérique multimédia, généralement dans les paramètres.
4. Activez la réception BT et rendez votre appareil "visible". Dans les paramètres de votre appareil BT, sélectionnez "Ajouter un nouveau périphérique" ou "Configurer un périphérique BT". Une recherche est

lancée. Connectez-vous avec "Karaboom 100" dès qu'il est affiché. Si vous êtes invité à entrer un mot de passe, entrez "0000" (quatre zéros). Si la tentative d'association échoue ou que le délai a expiré, répétez les étapes.

5. Une fois que l'appareil et la tour de karaoké ont été couplées, un bip retentit.
6. Vérifiez que la connexion BT a bien été établie.
7. Appuyez sur PLAY/PAUSE pour interrompre la lecture et appuyez à nouveau pour reprendre la lecture et sur ⏪, pour revenir un titre en arrière ou sur ⏩, pour passer au titre suivant.

CONSEILS POUR LE RECYCLAGE



S'il existe une réglementation pour l'élimination ou le recyclage des appareils électriques et électroniques dans votre pays, ce symbole sur le produit ou sur l'emballage indique que cet appareil ne doit pas être jeté avec les ordures ménagères. Vous devez le déposer dans un point de collecte pour le recyclage des équipements électriques et électroniques.

La mise au rebut conforme aux règles protège l'environnement et la santé de vos semblables des conséquences négatives. Pour plus d'informations sur le recyclage et l'élimination de ce produit, veuillez contacter votre autorité locale ou votre service de recyclage des déchets ménagers.

Ce produit contient des piles. S'il existe une réglementation pour l'élimination ou le recyclage des piles dans votre pays, vous ne devez pas les jeter avec les ordures ménagères. Renseignez-vous sur les dispositions locales relatives à la collecte des piles usagées. La mise au rebut conforme aux règles protège l'environnement et la santé de vos semblables des conséquences négatives.

DÉCLARATION DE CONFORMITÉ



Fabricant :

Chal-Tec GmbH, Wallstraße 16, 10179 Berlin, Allemagne.

Importateur pour la Grande Bretagne :

Berlin Brands Group UK Limited
PO Box 42
272 Kensington High Street
London, W8 6ND
United Kingdom

Le soussigné, Chal-Tec GmbH, déclare que l'équipement radioélectrique du type Karaboom 100 est conforme à la directive 2014/53/UE. Le texte complet de la déclaration UE de conformité est disponible à l'adresse internet suivante : use.berlin/10033148

Estimado cliente:

Le felicitamos por la adquisición de este producto. Lea atentamente el siguiente manual y siga cuidadosamente las instrucciones de uso con el fin de evitar posibles daños. La empresa no se responsabiliza de los daños ocasionados por un uso indebido del producto o por haber desatendido las indicaciones de seguridad. Escanee el código QR para obtener acceso al manual de usuario más reciente y otra información sobre el producto:



DATOS TÉCNICOS

Número de artículo	10033148 10033149
Fuente de alimentación	230 V~ 50 Hz
Potencia total	65 W
Potencia RMS	60 W
Impedancia del altavoz	8 Ohm
Relación señal/ruido	75 dB

ÍNDICE

Datos técnicos	35
Indicaciones de seguridad	36
Envío	36
Vista general del aparato	37
Puesta en funcionamiento	40
Reproducir música	41
Entrada AUX	42
Entrada USB/SD	42
Modo BT	42
Retirada del aparato	44
Declaración de conformidad	44

INDICACIONES DE SEGURIDAD

- Lea las siguientes indicaciones. Guarde este manual de instrucciones. Preste atención a todas las advertencias. Siga todas las instrucciones.
- No utilice el aparato cerca del agua. Limpie el aparato únicamente con un paño seco.
- No bloquee las ranuras de ventilación.
- No instale el aparato cerca de fuentes de calor tales como radiadores, unidades de registro de calor, estufas u otros aparatos (incl. amplificadores) que produzcan calor.
- Evite que el cable sea pisado o que se doble, sobre todo, en la parte de la toma de corriente y en el punto donde sale del aparato.
- Utilice exclusivamente los accesorios recomendados por el fabricante.
- Utilice el aparato únicamente con mesas, carritos, soportes o estantes recomendados por el fabricante. Al mover el aparato, tenga mucho cuidado para evitar que se caiga.
- Desenchufe el aparato durante tormentas eléctricas o si no lo va a utilizar durante periodos largos de tiempo.
- Únicamente el personal cualificado debe llevar a cabo las reparaciones. Es necesario llevar el aparato a reparación cuando ha sufrido cualquier tipo de daño, se ha derramado líquido encima de él, se ha caído un objeto encima de él, el aparato ha sido expuesto a la lluvia o humedad, no funciona correctamente o se ha caído.
- No exponga el aparato a goteos ni salpicaduras de agua.
- No coloque encima del aparato recipientes con agua, como jarrones.
- No exponga la batería al calor extremo, como rayos de sol, fuego, etc.
- Apague el aparato desenchufando el cable de alimentación de la toma de corriente.
- El aparato permanece operativo si está enchufado a la toma de corriente.

ENVÍO

- Torre de sonido
- Mando a distancia
- Manual de instrucciones
- Cable RCA
- 4 tornillos

VISTA GENERAL DEL APARATO

Desde arriba

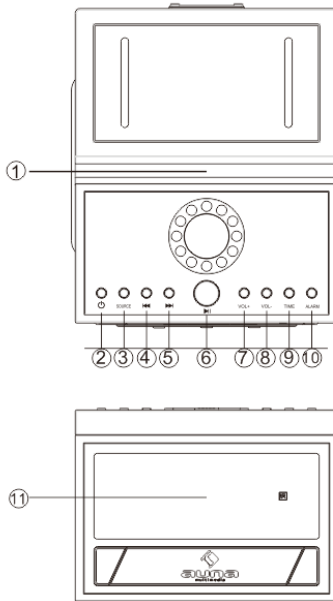

- | | |
|--|--|
| <p>1 Soporte de tableta</p> <p>2 Botón de encendido/apagado
Enciende/Apaga el aparato.</p> <p>3 Fuente
Elegir la fuente: BT, USB, FM, Audio ON</p> <p>4 ⏮
Siguiete pista
Mantener pulsado en modos BT y USB para buscar hacia atrás</p> <p>5 ⏭
Siguiete pista
Mantener pulsado en modos BT y USB para buscar hacia delante</p> <p>6 □
Reproducción/Pausa en modos USB y BT</p> | <p>7 VOL+ : volumen +</p> <p>8 VOL - : volumen -</p> <p>9 Hora
Configurar la hora (en modo Standby)</p> <p>10 Despertador
Configurar el despertador (en modo Standby)</p> <p>11 Display LED</p> |
|--|--|

Parte posterior

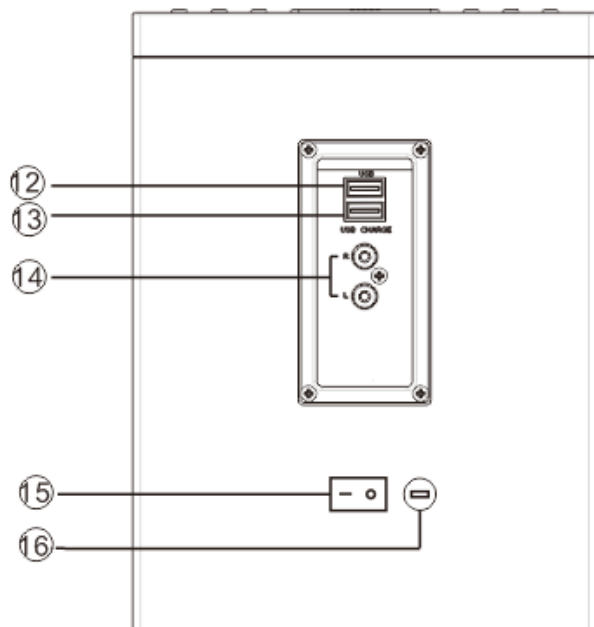

- 12 Entrada USB
- 13 Puerto USB con función de carga
- 14 Conexión RCA Conexión a un dispositivo externo
- 15 Interruptor de encendido/apagado
- 16 Toma de corriente

Vista general del mando a distancia

1 ENCENDIDO/APAGADO

Pulsar para encender/apagar el aparato

2 SLEEP

Pulsar varias veces para configurar el temporizar de apagado (apagado automático).

3 Hora

Configurar la hora

4 DESPERTADOR

Configurar el despertador

5 FOLDER +/-

6 VOLUMEN -

Disminuir el volumen

VOLUME +

Aumentar el volumen

7 MUTE

Pulsar una vez para silenciar el sonido. Pulsar otra vez para reactivar el sonido.

8 SOURCE (Fuente)

Elegir una fuente (BT, USB, FM o AUDIO IN)

9 PAIR

10 ►||

Reproducción/Pausa

11 ►► Siguiente pista

◄◄ Pista anterior

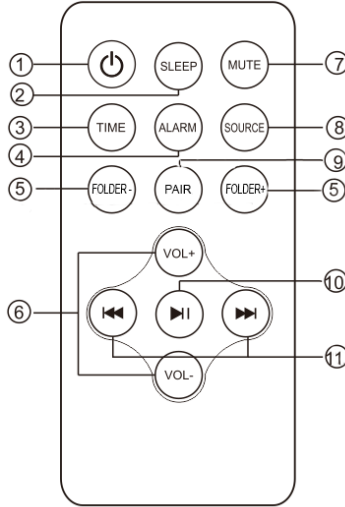

Uso: El mando a distancia funciona con una pila de botón (CR 2025, incluida en el envío). Para poder usar el mando a distancia, retire la lengüeta de plástico ubicada en la parte posterior.

PUESTA EN FUNCIONAMIENTO



Atención: Riesgo de descarga eléctrica.

Para desconectar el aparato de la toma de corriente, tire del cuerpo del enchufe. Nunca tire del cable. Coloque el aparato en el lugar deseado.

Coloque el aparato en el lugar deseado.

Modo de espera automático

Durante la reproducción de archivos del dispositivo conectado, el equipo se pone automáticamente en modo Standby si durante 10 minutos no se ha pulsado ningún botón o no se ha reproducido ningún archivo del dispositivo conectado.

Configuración de la hora

Tras conectar la torre de karaoke a una toma de corriente o tras un corte eléctrico, la pantalla muestra «0:00». Para configurar la hora, el aparato debe encontrarse en modo Standby.

1. Pulse el botón TIME/ALARM. Los dígitos de la hora empezarán a parpadear en la pantalla.
2. Pulse varias veces ◀▶, hasta configurar la hora deseada. Pulse el botón TIME/ALARM.
3. Los dígitos de los minutos empezarán a parpadear en la pantalla.
4. Pulse varias veces el botón ◀▶ jusqu'à ce que les minutes soient bien réglées.

Configuración del despertador

Se puede usar el aparato como un despertador. Las fuentes USB y FM se activarán a la hora fijada del despertador.

1. Pulse el botón ON/OFF para cambiar el aparato al modo Standby.
2. Compruebe que la hora sea la correcta.
3. Mantenga pulsado el botón TIME/ALARM. En la pantalla aparecerá parpadeando «ON». Ahora, puede configurar el despertador.
4. Pulse el botón TIME/ALARM. La pantalla parpadeará.
5. Pulse varias veces los botones ◀▶ para elegir la hora. Confirme pulsando el botón TIME/ALARM.
6. Pulse los botones ◀▶ para elegir los minutos.
7. Para confirmar, pulse el botón ALARM y, a continuación, elija con los botones ◀▶ USB.
8. Ajuste el volumen a un nivel de 0 a 20.

9. Pulse el botón TIME/ALARM en estado apagado. En la pantalla aparecerá parpadeando «ON» para activar el despertador.
10. Desactivar el despertador: elija con los botones ◀◀ ▶▶ «OFF» para desactivar el despertador.

Temporizador de apagado

Mantenga pulsado el botón SLEEP. La pantalla parpadeará. Pulse varias veces el botón hasta que en la pantalla aparezcan los minutos. Puede elegir entre 10 y 90 minutos. Al confirmar, los minutos parpadean parpadea 3 veces y, a continuación, vuelve a la interfaz anterior. Si desea desactivar el apagado automático, pulse el botón OFF. Tras parpadear 3 veces, el temporizador de apagado se desactivará.

REPRODUCIR MÚSICA

Detener/Restablecer la reproducción

1. Durante la reproducción, pulse el botón ▶||, para detener o restablecer la reproducción.
2. Mantenga pulsado durante la reproducción el botón ◀◀ ▶▶ para avanzar/rebobinar una pista.

Ir a la siguiente pista

Para discos MP3 y lápices USB/SD.

1. Pulse ◀◀ ▶▶, para elegir otra pista.
2. Pulse VOL-/VOL+ para regular el volumen.

Buscar dentro de una pista

1. Durante la reproducción, mantenga pulsado el botón ◀◀ o ▶▶.
2. Suéltelo para volver a la reproducción habitual.

ENTRADA AUX

(Requiere cable RCA)

Conecte el cable RCA a la entrada AUX. Conecte la otra punta del cable RCA a la salida de audio de un reproductor de DVD, equipo estéreo, consola o televisor.

3. Encienda el equipo pulsando el botón ON/OFF.
4. Pulse varias veces el botón SOURCE para cambiar al modo AUX.
5. Utilice los controles del dispositivo conectado para iniciar una reproducción de audio.

ENTRADA USB/SD

1. Introduzca el lápiz USB o la tarjeta de memoria SD en la ranura correspondiente.
2. Pulse varias veces el botón SOURCE para elegir el modo USB o SD. El equipo reproducirá automáticamente las pistas. De lo contrario, pulse el botón ►||.
3. Elija una pista pulsando ◀◀ ▶▶.
4. Regule el volumen con los botones **VOL+** y **VOL-**

Atención: el puerto USB y la ranura SD son sensibles. Las conexiones pueden provocar inestabilidad del dispositivo.

Cargar dispositivos vía puerto USB

El equipo dispone en la parte superior de un puerto USB con función de carga.

MODO BT

1. Pulse el botón SOURCE para elegir el modo BT.
2. Luego presione el botón PAIR del control remoto.
3. Active la función Bluetooth en su dispositivo. Normalmente esta función se encuentra en el panel de control.
4. Active la conexión BT y la visibilidad de su dispositivo. En el panel de control de su dispositivo BT, elija «Añadir nuevo dispositivo» o «Configurar dispositivo BT». A continuación, se iniciará la búsqueda. Seleccione «Karaboom 100» cuando aparezca en la pantalla. Si su dispositivo requiere una contraseña, teclee «0000» (cuatro ceros). Si la conexión no se realiza con éxito o el tiempo de espera se agota, vuelva a repetir los pasos anteriores.

5. Tras acoplar el dispositivo con la torre de karaoke, se emitirá un pitido.
6. Compruebe que la conexión BT esté activa.
7. Pulse PLAY/PAUSE para reproducir o pausar la reproducción. Pulse ⏪, para ir a la siguiente pista o ⏩, para regresar a la pista anterior.

RETIRADA DEL APARATO



Si en su país existe una disposición legal relativa a la eliminación de aparatos eléctricos y electrónicos, este símbolo estampado en el producto o en el embalaje advierte que no debe eliminarse como residuo doméstico. En lugar de ello, debe depositarse en un punto de recogida de reciclaje de aparatos eléctricos y electrónicos. Una gestión adecuada de estos residuos previene consecuencias potencialmente negativas para el medio ambiente y la salud de las personas. Puede consultar más información sobre el reciclaje y la eliminación de este producto contactando con su administración local o con su servicio de recogida de residuos.

Este producto contiene baterías. Si en su país existe una disposición legal relativa a la eliminación de baterías, estas no deben eliminarse como residuo doméstico. Infórmese sobre la normativa vigente relacionada con la eliminación de baterías. Una gestión adecuada de estos residuos previene consecuencias potencialmente negativas para el medio ambiente y la salud de las personas.

DECLARACIÓN DE CONFORMIDAD

**Fabricante:**

Chal-Tec GmbH, Wallstraße 16, 10179 Berlín, Alemania.

Importador para Gran Bretaña:

Berlin Brands Group UK Limited
PO Box 42
272 Kensington High Street
London, W8 6ND
United Kingdom

Por la presente, Chal-Tec GmbH declara que el tipo de equipo radioeléctrico Karaboom 100 es conforme con la Directiva 2014/53/UE. El texto completo de la declaración UE de conformidad está disponible en la dirección Internet siguiente: use.berlin/10033148

Gentile Cliente,

La ringraziamo per aver acquistato il dispositivo. La preghiamo di leggere attentamente le seguenti istruzioni per l'uso e di seguirle per evitare possibili danni tecnici. Non ci assumiamo alcuna responsabilità per danni scaturiti da una mancata osservazione delle avvertenze di sicurezza e da un uso improprio del dispositivo. Scansionare il codice QR seguente, per accedere al manuale d'uso più attuale e per ricevere informazioni sul prodotto.



DATI TECNICI

Numero articolo	10033148 10033149
Alimentazione	230 V~ 50 Hz
Potenza totale	65 W
Potenza RMS	60 W
Impedenza altoparlante	8 Ohm
Rapporto segnale-rumore	75 dB

INDICE

Dati tecnici	45
Avvertenze di sicurezza	46
Volume di consegna	46
Descrizione del dispositivo	47
Messa in funzione	50
Modalità CD	51
Modalità AUX	52
Ingresso USB/SD	52
Modalità BT	52
Smaltimento	54
Dichiarazione di conformità	54

AVVERTENZE DI SICUREZZA

- Leggere il presente manuale e conservarlo con cura. Rispettare le avvertenze e le indicazioni di questo manuale.
- Non utilizzare il dispositivo nelle vicinanze di acqua. Pulirlo solo con un panno asciutto.
- Non bloccare le aperture di ventilazione.
- Non utilizzare nelle vicinanze di fonti di calore come radiatori, termosifoni, forni e altri dispositivi (inclusi amplificatori) che producono calore.
- Proteggere il cavo di alimentazione, in modo che non venga calpestato, piegato, in particolare in corrispondenza della spina o del punto in cui fuoriesce dal dispositivo.
- Utilizzare solo accessori indicati dal produttore.
- Utilizzare solo carrelli, supporti, mensole o appoggi indicati dal produttore. Quando si sposta il dispositivo, prestare attenzione, in modo da evitare che cada.
- Staccare la spina durante temporali e se non si utilizza il dispositivo per tempi prolungati.
- Rivolgersi a personale tecnico qualificato per eventuali riparazioni. Le riparazioni sono necessarie se il dispositivo è stato danneggiato in qualche modo, se spina o cavo sono danneggiati, se sono stati versati liquidi sul dispositivo, se sono caduti oggetti all'interno del dispositivo, se il dispositivo è stato esposto a pioggia o umidità, se non funziona correttamente o se è stato fatto cadere.
- Non esporre il dispositivo a spruzzi o gocce d'acqua.
- Non poggiare contenitori pieni d'acqua, come vasi, sopra al dispositivo.
- La batteria non deve essere esposta a calore eccessivo dovuto alla luce solare diretta, a fuoco, ecc.
- Il dispositivo viene scollegato dalla rete elettrica staccando la spina.
- Il dispositivo resta pronto all'uso durante il collegamento alla rete elettrica.

VOLUME DI CONSEGNA

- Altoparlante a torre
- Telecomando
- Manuale d'uso
- Cavo RCA
- 4 viti

DESCRIZIONE DEL DISPOSITIVO

Dall'alto

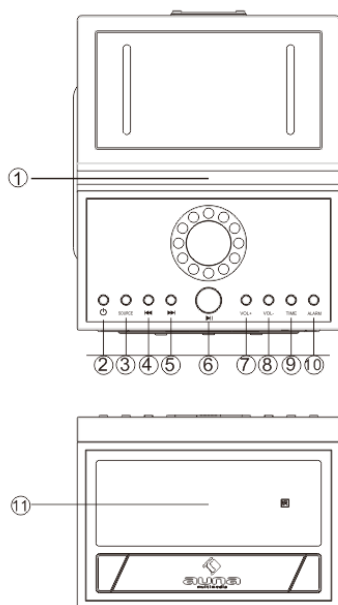

- | | |
|--|---|
| <p>1 Supporto tablet</p> | <p>6 <input type="checkbox"/></p> <p>Play/Pausa in modalità USB/BT</p> |
| <p>2 Interruttore On/Off
Accendere e spegnere il dispositivo.</p> | <p>7 VOL+ : volume +</p> |
| <p>3 Fonte
Selezionare la fonte: BT; USB; FM; audio on</p> | <p>8 VOL - : volume -</p> |
| <p>4 ⏮
Titolo precedente
Tenere premuto per cercare all'indietro in modalità BT e USB</p> | <p>9 Ora
Impostare l'ora (in modalità standby)</p> |
| <p>5 ⏭
Titolo successivo
Tenere premuto per cercare in avanti in modalità BT e USB</p> | <p>10 Sveglia
Impostare una sveglia (in modalità standby)</p> |
| | <p>11 Spia LED</p> |

Retro

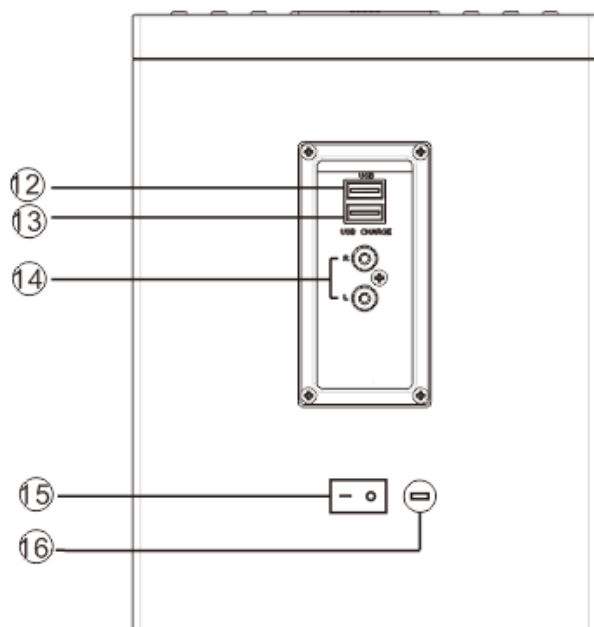

- 12 Ingresso USB
- 13 Connessione di carica USB
- 14 Ingresso RCA: collegamento a un dispositivo esterno
- 15 Interruttore On/Off
- 16 Connessione di alimentazione

Descrizione del telecomando

- 1 **ON/OFF**
Per accendere o spegnere il dispositivo.
- 2 **SLEEP**
Premere ripetutamente per impostare il timer di spegnimento automatico.
- 3 **ORA**
Impostare l'ora.
- 4 **SVEGLIA**
Impostare l'ora della sveglia.
- 5 **FOLDER +/-**
- 6 **VOLUME - -**
Abbassare il volume
VOLUME + +
Alzare il volume
- 7 **MUTE**
Premere per attivare la funzione muta; premere di nuovo per riattivare l'audio.
- 8 **FONTE (Fuente)**
Selezionare una fonte (**BT, USB o AUDIO IN**).
- 9 **PAIR**
- 10 **▶||**
Play/Pausa
- 11 **▶▶** Titolo successivo
◀◀ Titolo precedente

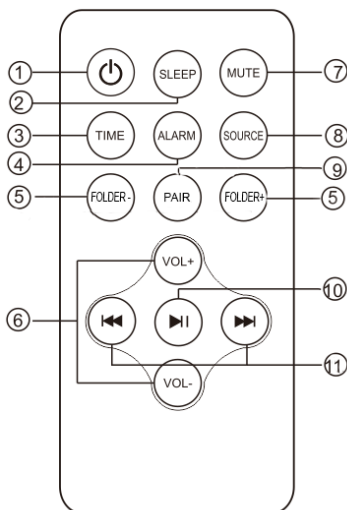

Utilizzo: il telecomando funziona con una pila a bottone (CR 2025) (inclusa in consegna). Per utilizzare il dispositivo, rimuovere la fascetta isolante sul retro.

MESSA IN FUNZIONE



Attenzione: pericolo di scosse elettriche.

Quando si stacca il cavo dalla rete elettrica, impugnare sempre la spina e non tirare il cavo. Posizionare il dispositivo nel luogo desiderato.

Standby automatico

Veille auto

Se vengono riprodotti file da un dispositivo connesso, il dispositivo passa automaticamente in standby se non vengono premuti tasti per più di 10 minuti o se non viene riprodotto alcun titolo dal dispositivo collegato per più di 10 minuti.

Impostare l'orologio

Dopo aver collegato la spina alla presa elettrica e dopo un blackout, il display mostra "0:00". Per impostare l'ora il dispositivo deve essere in standby.

1. Premere TIME/ALARM. Le cifre lampeggiano sul display.
2. Utilizzare ◀▶ per impostare l'ora. Premere TIME/ALARM.
3. Lampeggiano le cifre dei minuti.
4. Utilizzare AVANTI/INDIETRO ◀▶ fino a impostare i minuti corretti

Impostare la sveglia

Questo dispositivo può essere utilizzato come sveglia. Come sveglia può essere attivata a connessione USB, che si avvia all'ora impostata.

1. Premere ON/OFF per passare in modalità standby.
2. Assicurarsi che l'ora impostata sia corretta.
3. Premere TIME/ALARM. Sul display lampeggia ON. Ora è possibile impostare l'ora della sveglia.
4. Premere TIME/ALARM. L'indicazione lampeggia.
5. Premere ripetutamente ◀▶ per impostare l'ora. Premere TIME/ALARM per confermare.
6. Utilizzare ◀▶ per impostare i minuti.
7. Premere TIME/ALARM per confermare e poi AVANTI/INDIETRO ◀▶, per selezionare USB come sveglia.
8. Impostare il volume da 0 a 20.
9. Premere TIME/ALARM a dispositivo spento. Sul display lampeggia ON per impostare la sveglia.
10. Disattivare la sveglia: selezionare "OFF" con AVANTI/INDIETRO ◀▶.

Impostare il timer di autospegnimento

Tenere premuto SLEEP. Il display lampeggia. Premere SLEEP fino a quando sul display compare il minuto. Possono essere impostati 10-90 minuti. Il valore impostato lampeggia tre volte per la conferma, poi il display torna all'indicazione normale. Se si desidera interrompere il timer di autospegnimento, premere OFF. Dopo tre immissioni vuote, la modalità di autospegnimento viene terminata.

MODALITÀ CD

Mettere in pausa/riprodurre un CD

1. Premere PLAY/PAUSA ►||, per riprodurre o mettere in pausa.
2. Premere AVANTI/INDIETRO ◀◀ ▶▶ durante la riproduzione per andare avanti o indietro.

Saltare un titolo

Disco MP3, supporto USB/SD:

1. Premere AVANTI/INDIETRO ◀◀ ▶▶, per selezionare un altro titolo.
2. Premere VOL+/VOL- per regolare il volume.

Ricerca all'interno di un titolo

1. Tenere premuto AVANTI/INDIETRO ◀◀ ou ▶▶ durante la riproduzione.
2. Lasciare andare il tasto per procedere con la riproduzione.

MODALITÀ AUX

(necessario cavo RCA)

Non collegare il cavo RCA all'ingresso AUX. Collegare l'altra estremità del cavo RCA con l'uscita audio di un lettore DVD, impianto stereo, console per videogiochi o televisore.

1. Accendere il dispositivo: premere On/off.
2. Passare in modalità AUX: premere SOURCE.
3. Utilizzare gli elementi di controllo del dispositivo connesso per iniziare la riproduzione video.

INGRESSO USB/SD

1. Inserire la chiavetta USB o la scheda SD nell'apposito ingresso.
2. Premere SOURCE e selezionare USB o SD. Il primo titolo si avvia automaticamente. In caso contrario, premere PLAY/PAUSA ►||.
3. Premere AVANTI/INDIETRO ◀◀ ▶▶ per scegliere un determinato titolo
4. Premere VOL+/- per regolare il volume.

Nota : le connessioni USB e SD sono sensibili e comportano instabilità nel dispositivo.

Carica tramite USB

Sul lato superiore del dispositivo si trova una connessione di carica USB.

MODALITÀ BT

1. Premere SOURCE la modalità BT.
2. Poi premere il tasto PAIR sul telecomando.
3. Attivare il BT sul dispositivo esterno, che si trova di norma nelle impostazioni.
4. Accendere il BT e assicurarsi che il dispositivo sia "visibile". Selezionare nelle impostazioni del dispositivo BT "Aggiungere nuovo dispositivo BT" o "Preparare dispositivo BT". Inizia la ricerca. Collegare con "Karaboom 100" non appena compare. Se viene richiesta una password, inserire "0000" (quattro zeri). Se l'accoppiamento non riesce o il tempo è scaduto, iniziare di nuovo il procedimento di accoppiamento.
5. Quando il dispositivo è collegato alla torre, si sente un suono.

6. Assicurarsi che il collegamento BT tra altoparlante e dispositivo sia stabilito.
7. Premere PLAY/PAUSA per interrompere la riproduzione e premerlo nuovamente per riprenderla. Premere INDIETRO ⏮, per passare al titolo precedente e AVANTI ⏭, per passare a quello successivo.

SMALTIMENTO



Se nel proprio paese si applicano le regolamentazioni inerenti lo smaltimento di dispositivi elettrici ed elettronici, questo simbolo sul prodotto o sulla confezione segnala che questi prodotti non possono essere smaltiti con i rifiuti normali e devono essere portati a un punto di raccolta di dispositivi elettrici ed elettronici. Grazie al corretto smaltimento dei vecchi dispositivi si tutela il pianeta e la salute delle persone da possibili conseguenze negative. Informazioni riguardanti il riciclo e lo smaltimento di questi prodotti si ottengono presso l'amministrazione locale oppure il servizio di gestione dei rifiuti domestici.

Il prodotto contiene batterie. Se nel proprio paese si applicano le regolamentazioni inerenti lo smaltimento di batterie, non possono essere smaltite con i normali rifiuti domestici. Preghiamo di informarvi sulle regolamentazioni vigenti sullo smaltimento delle batterie. Grazie al corretto smaltimento dei vecchi dispositivi si tutela l'ambiente e la salute delle persone da conseguenze negative.

DICHIARAZIONE DI CONFORMITÀ

**Produttore:**

Chal-Tec GmbH, Wallstraße 16, 10179 Berlino, Germania.

Importatore per la Gran Bretagna:

Berlin Brands Group UK Limited
PO Box 42
272 Kensington High Street
London, W8 6ND
United Kingdom

Il fabbricante, Chal-Tec GmbH, dichiara che il tipo di apparecchiatura radio Karaboom 100 è conforme alla direttiva 2014/53/UE. Il testo completo della dichiarazione di conformità UE è disponibile al seguente indirizzo Internet: use.berlin/10033148

