

KLARSTEIN NIEI
KLARSTEIN NIEI
KLARSTEIN NIEI
KLARSTEIN NIEI
KLARSTEIN NIEI
KLARSTEIN NIEI
KLARSTEIN NIEI

KLARSTEIN

Total Motion

Zyklonstaubsauger

Cyclone Vacuum Cleaner

Aspirateur cyclonique

Aspiradora Cyclonic

Aspirapolvere ciclonico

Sehr geehrter Kunde,

wir gratulieren Ihnen zum Erwerb Ihres Gerätes. Lesen Sie die folgenden Hinweise sorgfältig durch und befolgen Sie diese, um möglichen Schäden vorzubeugen. Für Schäden, die durch Missachtung der Hinweise und unsachgemäßen Gebrauch entstehen, übernehmen wir keine Haftung.



INHALT

Technische Daten	3
Sicherheitshinweise	4
Geräteübersicht	6
Inbetriebnahme	8
Filterreinigung und Wartung	12
Hinweise zur Entsorgung	16

TECHNISCHE DATEN

Artikelnummer	10033287
Stromversorgung	220-240 V~
Leistungsaufnahme	750 W

SICHERHEITSHINWEISE

Dieser Staubsauger ist nur für den Hausgebrauch und nicht für den gewerblichen oder industriellen Gebrauch bestimmt.

Bitte bewahren Sie die Gebrauchsanweisung für die weitere Verwendung auf.

- Verwenden Sie den Staubsauger nur im Innenbereich auf trockenen Oberflächen.
- Schalten Sie den Ein-/Aus-Schalter aus, bevor Sie das Gerät von der Stromversorgung trennen oder anschließen.
- Vor der Reinigung oder Wartung des Gerätes muss der Stecker aus der Steckdose gezogen werden.
- Kinder sollten beaufsichtigt werden, um sicherzustellen, dass sie nicht mit dem Gerät spielen.
- Dieses Gerät ist nicht für den Gebrauch durch Kinder unter acht Jahren und Personen mit eingeschränkter Mobilität, körperlichen, sensorischen oder geistigen Fähigkeiten oder mangelnder Erfahrung und Kenntnissen geeignet, es sei denn, sie verfügen über eine Aufsicht oder haben eine Einweisung über den sicheren Umgang mit dem Gerät erhalten und verstehen die damit verbundenen Gefahren.
- Die Reinigung und Wartung darf nicht von Kindern ohne Aufsicht durchgeführt werden.
- Das Gerät darf nur wie in der Kurzanleitung oder in der vollständigen Online-Bedienungsanleitung beschrieben verwendet werden.
- Nur vom Hersteller empfohlene Zubehörteile dürfen mit diesem Gerät verwendet werden.
- Verwenden Sie diesen Staubsauger nicht, wenn er heruntergefallen oder beschädigt ist, im Freien stehen gelassen wurde oder ins Wasser gefallen ist.
- Ziehen oder tragen Sie dieses Gerät nicht am Kabel. Verwenden Sie die Schnur nicht als Griff. Schließen Sie eine Tür nicht an der Schnur. Ziehen Sie die Schnur nicht um scharfe Kanten oder Ecken. Führen Sie den Staubsauger nicht über das Kabel. Halten Sie das Kabel von erwärmten Oberflächen entfernt.
- Fassen Sie den Stecker oder den Staubsauger nicht mit nassen Händen an.
- Halten Sie Haare, lose Kleidung, Finger und alle Körperteile von Öffnungen und beweglichen Teilen fern.
- Saugen Sie keine heißen Kohlen, Zigarettenstummel, Streichhölzer oder heiße, rauchende oder brennende Gegenstände auf.
- Nehmen Sie keine brennbaren oder brennbaren Materialien (Flüssiggas, Benzin, Kerosin usw.) auf und verwenden Sie sie nicht in der Nähe von explosiven Flüssigkeiten oder Dämpfen.
- Keine schädlichen oder giftigen Stoffe (Chlor, Bleichmittel, Ammoniak, Abflussreiniger usw.) absaugen.
- Saugen Sie keine harten oder scharfen Gegenstände auf, wie z. B. Glas, Nägel, Schrauben, Münzen usw.
- Lagern Sie den Staubsauger an einem kühlen, trockenen Ort.
- Verwenden Sie nur CE-konforme 13-Ampere-Verlängerungskabel. Nicht zugelassene Kabel können sich überhitzen. Darauf achten, das Kabel so zu legen, dass niemand über das Kabel stolpern kann.

- Stecken Sie keine Gegenstände in die Öffnungen. Verwenden Sie das Gerät nicht mit blockierten Öffnungen und beschränken Sie den Luftstrom nicht. Halten Sie alle Öffnungen frei von Staub, Flusen, Haaren oder allem, was den Luftstrom beeinträchtigen könnte.
- Verwenden Sie das Gerät nicht, wenn nicht alle Filter eingesetzt sind.
- Seien Sie besonders vorsichtig bei der Positionierung des Staubsaugers auf der Treppe.
- Bitte stellen Sie sicher, dass die Bürstenleiste ausgeschaltet ist, wenn Sie auf der Treppe saugen.
- Der Saugbereich muss gut ausgeleuchtet sein.

GERÄTEÜBERSICHT

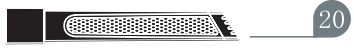
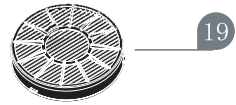

- 1 Handgriff
- 2 Höheneinstellung für den Handgriff
- 3 Griffentriegelungstaste
- 4 Entriegelungstaste für Staubbehälter
- 5 Tragegriff
- 6 Ein-/Ausschaltknopf
- 7 Ein/Aus-Taste der Bürstenleiste
- 8 Innere Saugkammer
- 9 Staubbehälter
- 10 Filter Luftauslass
- 11 Rotierende Bürstenleiste
- 12 Kabelaufwicklung
- 13 Kabel
- 14 Räder
- 15 Teleskop-Verlängerungsrohr
- 16 2-in-1 Fugenwerkdüse und Staubbürste
- 17 Polsterdüse
- 18 Motorschutzfilter
- 19 HEPA-Filter
- 20 Flexi-Fugendüse

INBETRIEBNAHME

Zusammenbau

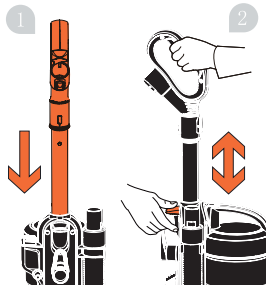

1. Stecken Sie den Griff mit dem Rohr auf den Gerätekörper.
2. Stellen Sie den Griff auf die gewünschte Höhe.

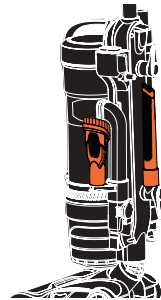

Befestigen Sie das 2-in-1- und Polsterwerkzeug an folgenden Stellen ihren Aufbewahrungsbereich an Bord.

Benutzung

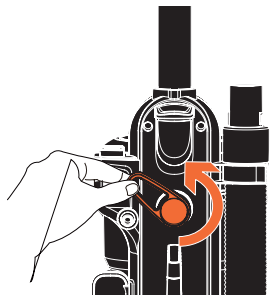

Drehen Sie die Kabelhalterung, um das Kabel zu lösen.

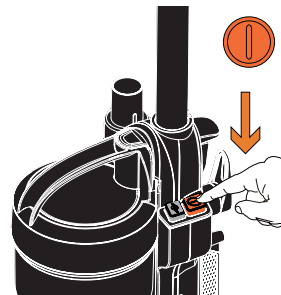

Schließen Sie das Gerät an die Stromversorgung an und schalten Sie das Gerät ein.

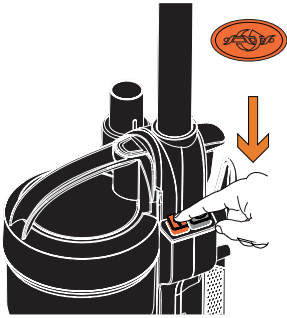

Für die Position der Bürstenleiste drücken Sie die Taste die Ein/Aus-Taste der Bürstenleiste auf der Oberseite des Gerätes.

Bürstenleiste ein – Teppiche

Bürstenleiste aus – Hartböden

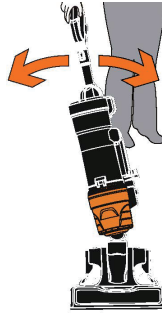

Neigen Sie das Gerät und drehen Sie den Griff, um das Gerät unter Möbeln darum herum zu manövrieren.

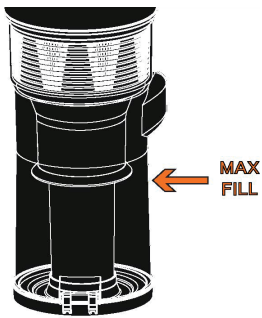

Überfüllen Sie den Behälter nicht, um das Verstopfen der Filter zu vermeiden.

Verwendung von Zubehör

Hinweise

- Die 2-in-1-Düse, die Turbodüse und anderes Zubehör kann an der Teleskopstange befestigt werden.
- Schalten Sie die Bürstenleiste aus, bevor Sie anderes Zubehör verwenden.

Saugschlauch

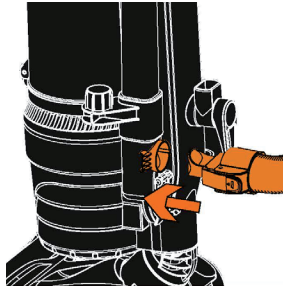

Schlauch abnehmen.

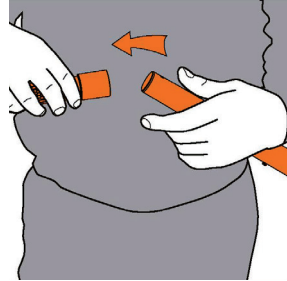

Zubehör am Schlauch anbringen.

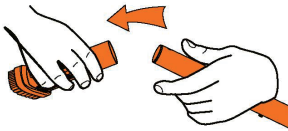

Zubehör am Rohr anbringen.

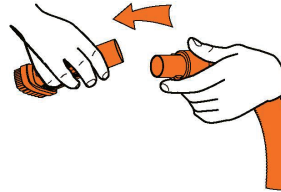

Zubehör am Schlauch anbringen.

Teleskopstange

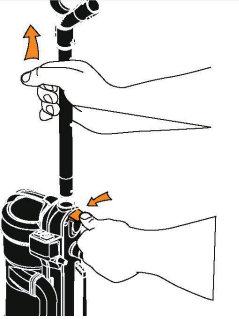

Abnehmen der
Teleskopstange

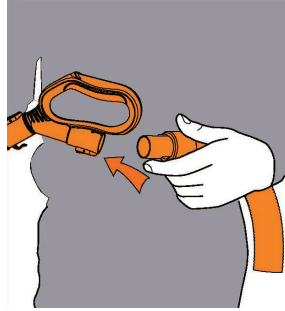

Anbringen der
Teleskopstange am
Verlängerungsrohr.



Zubehör an der Teleskopstange
anbringen.



Wichtig: Halten Sie das Gerät bei der
Verwendung des Schlauchs und des
Teleskoprohrs in der Höhe fest.

Saugen von Treppenstufen

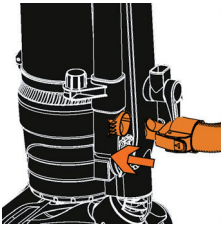

Den Dehnschlauch am
Gerät anschließen.

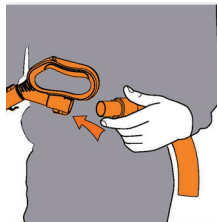

Den Dehnschlauch am
Teleskoprohr anschließen.

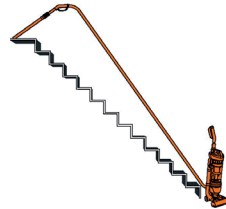

Nun können Sie mit
Leichtigkeit die ganze
Treppenhöhe saugen.

FILTERREINIGUNG UND WARTUNG

Reinigung des Filters



WARNUNG: Gefahr eines Stromschlags

Schalten Sie das Gerät immer aus und ziehen Sie den Stecker vor der Reinigung aus der Steckdose.

- Hinweis: Waschen Sie die Filter mit warmem m Wasser mindestens alle 3 Monate auf max. 40 °C, um ihn optimal zu reinigen. Verwenden Sie nicht den Staubsauger ohne alle eingesetzten Filter.
- Wichtig. Der Motor ist mit einem Thermostalter ausgestattet. Sollte das Gerät aus irgendeinem Grund überhitzen, schaltet der Themosschalter das Gerät automatisch aus.

Den Staubbehälter leeren und reinigen

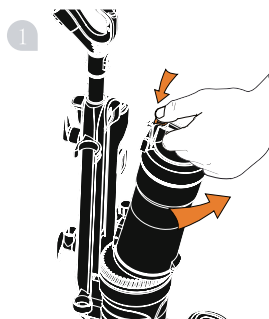

Drücken Sie die Entriegelungstaste, um den Staubbehälter zu entfernen.



Halten Sie den Staubbehälter über einen Behälter und drücken Sie die Schmutzfangtaste zum Öffnen, damit Schmutz herausfällt.

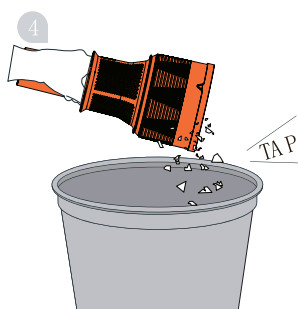
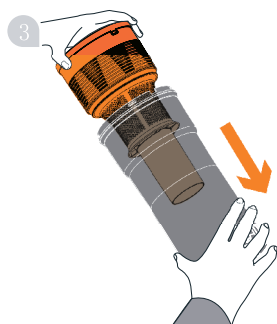

Reinigung des Motorfilters

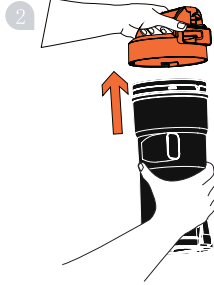
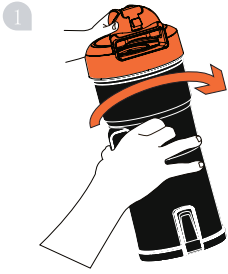

Den Schmutzbehälter entgegen dem Uhrzeigersinn drehen, um ihn abzunehmen.

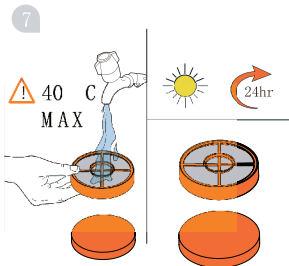
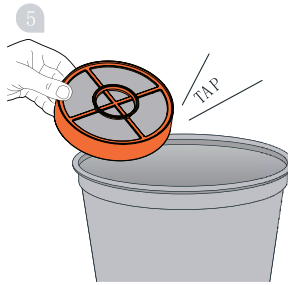

Reinigung des HEPA-Filters

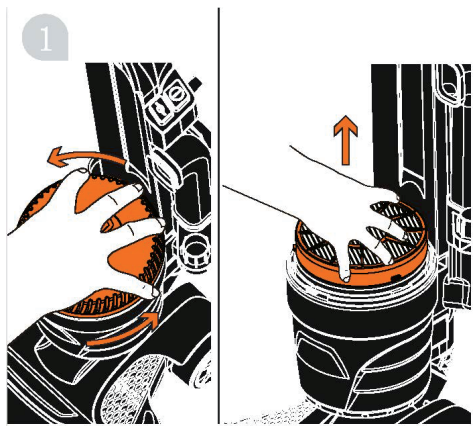

Den HEPA-Filter vom Gerätekörper abnehmen.

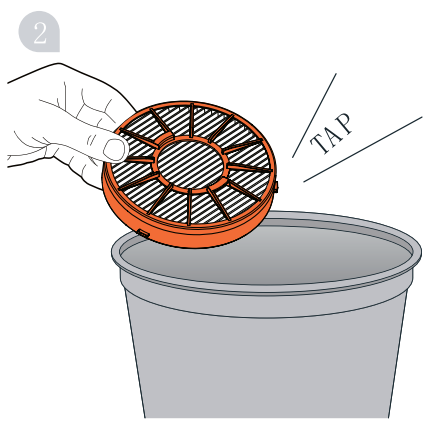

Entfernen von Verstopfungen

WICHTIG: Wenn der Lufteinlass, der Schlauch oder das Teleskoprohr blockiert ist, schalten Sie den Staubsauger aus und entfernen Sie die Verstopfung vor der Wiederinbetriebnahme des Staubsaugers.

Schmutz von der Bürstenleiste entfernen

HINWEIS: Bürstenleiste und Gurt sind nicht abnehmbar.

Wenn die Lampe nach dem Zurücksetzen weiterhin rot blinkt, ist die Bürstenleiste möglicherweise noch blockiert. Schneiden Sie mit einer Schere durch jede beliebige Stelle. Fäden oder Haare, die sich um die Bürstenleiste verfangen haben, mit einer Schere durchschneiden.

Zugang zur Bürstenleiste

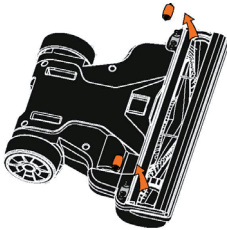

Drehen Sie den Staubsauger auf den Kopf.

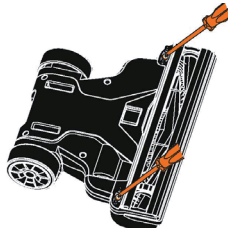

Die Schraube auf der Rückseite der Bürstenleistenabdeckung abdrehen.

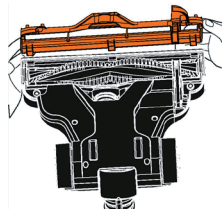

Die Bürstenleistenabdeckung abnehmen. Entfernen Sie die Ablagerungen, Haare und Schmutz von der Bürstenleiste und dem Gurt.

HINWEISE ZUR ENTSORGUNG



Befindet sich die linke Abbildung (durchgestrichene Mülltonne auf Rädern) auf dem Produkt, gilt die Europäische Richtlinie 2012/19/EU. Diese Produkte dürfen nicht mit dem normalen Hausmüll entsorgt werden. Informieren Sie sich über die örtlichen Regelungen zur getrennten Sammlung elektrischer und elektronischer Gerätschaften. Richten Sie sich nach den örtlichen Regelungen und entsorgen Sie Altgeräte nicht über den Hausmüll. Durch die regelkonforme Entsorgung der Altgeräte werden Umwelt und die Gesundheit Ihrer Mitmenschen vor möglichen negativen Konsequenzen geschützt. Materialrecycling hilft, den Verbrauch von Rohstoffen zu verringern.

Konformitätserklärung



Hersteller: Chal-Tec GmbH, Wallstraße 16, 10179 Berlin, Deutschland

Dieses Produkt entspricht den folgenden Europäischen Richtlinien:

2009/125/EG (ErP)
2011/65/EU (RoHS)
2014/30/EU (EMV)
2014/35/EU (LVD)

Dear Customer,

Congratulations on purchasing this equipment. Please read this manual carefully and take care of the following hints to avoid damages. Any failure caused by ignoring the items and cautions mentioned in the instruction manual are not covered by our warranty and any liability. Scan the QR code to get access to the latest user manual and other information about the product.



CONTENTS

Technical Data	17
Safety Instructions	18
Device Description	20
Getting Started	22
Filter Cleaning and Maintenance	26
Disposal Considerations	30

TECHNICAL DATA

Item number	10033287
Power supply	220-240 V~
Power rating	750 W

SAFETY INSTRUCTIONS

This vacuum cleaner is intended for household use only and NOT for commercial or industrial use.

Please keep instructions for further use.

- Only use the vacuum cleaner indoors on dry surfaces.
- Turn off the on/off switch on the vacuum cleaner controls before disconnecting or connecting from the mains supply.
- The plug must be removed from the socket-outlet before cleaning or maintaining the appliance.
- Children should be supervised to ensure that they do not play with the appliance.
- This appliance is not intended for use by children under eight years of age and persons with reduced physical, sensory or mental capabilities or lack of experience and knowledge, unless they have been given supervision or instruction concerning use of the appliance in a safe way and understands the hazards involved.
- Cleaning and maintenance shall not be made by children without supervision.
- The appliance should only be used as described in the quick start guide or in the full online user guide.
- Only Vax recommended attachments should be used with this appliance.
- Do not use this vacuum cleaner if it has been dropped, damaged, left outdoors or dropped into water.
- Do not pull or carry this appliance by the cord. Do not use the cord as a handle, close a door on the cord or pull the cord around sharp edges or corners. Do not run the vacuum cleaner over the cord. Keep the cord away from heated surfaces.
- Do not handle the plug or the vacuum cleaner with wet hands.
- Keep hair, loose clothing, fingers and all parts of the body away from openings and moving parts.
- Do not pick up any hot coals, cigarette butts, matches or any hot, smoking or burning objects.
- Do not pick up any flammable or combustible materials (lighter fluid, petrol, kerosene etc.) or use in the presence of explosive liquids or vapours.
- Do not vacuum up harmful or toxic material (chlorine, bleach, ammonia, drain cleaner etc.).
- Do not vacuum up hard or sharp objects such as glass, nails, screws, coins etc.
- Store the vacuum cleaner in a cool, dry area.
- Use only CE approved 13 amp extension cords. Non-approved cords may overheat. Care should be taken to arrange the cord so that the cord cannot be tripped over.
- Do not put any objects into openings. Do not use with any openings blocked and do not restrict airflow. Keep all openings free of dust, lint, hair or anything that might reduce airflow.
- Do not use without all of the filters in place.
- Take extra care when positioning the vacuum cleaner on the stairs.
- Please ensure that the brush bar is turned off when you are vacuuming on the stairs.
- Keep vacuuming area well lit.

DEVICE DESCRIPTION

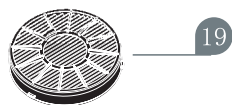

- 1 Handle
- 2 Handle height adjuster
- 3 Handle release button
- 4 Dirt container release button
- 5 Carry handle
- 6 Power on/off button
- 7 Brush bar on/off button
- 8 Inner cyclones
- 9 Dirt container
- 10 Post-motor filter cover
- 11 Rotating brush bar
- 12 Quick release cord wrap
- 13 Cord
- 14 Wheels
- 15 Telescopic extension tube
- 16 2-in-1 crevice tool and dusting brush
- 17 Upholstery tool
- 18 Pre-motor filter
- 19 Post-motor filter
- 20 Flexi crevice tool

GETTING STARTED

Assembly

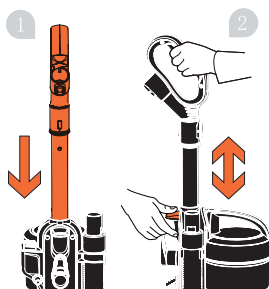

1. Insert the handle
2. Adjust handle up/down to the desired height.

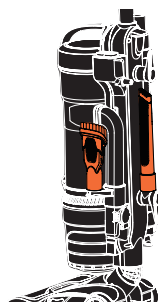

Attach the 2-in-1 and upholstery tool to their on board storage area.

How to use

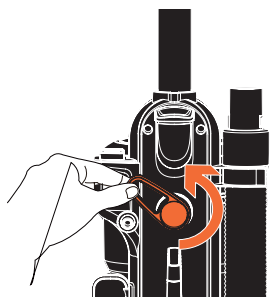

Twist the cord holder to release the cord.

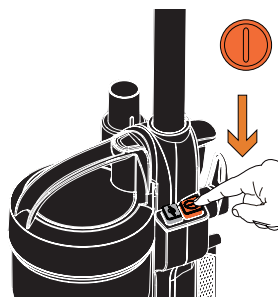

Plug in your machine and turn it on.

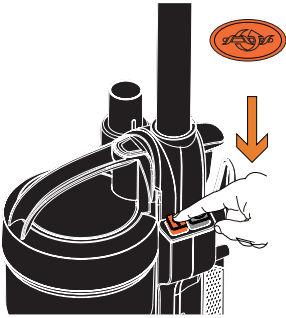

For brush bar position, press the brush bar on/off button at the top of the unit.
 Brush bar on - carpets.
 Brush bar off -hard floors.

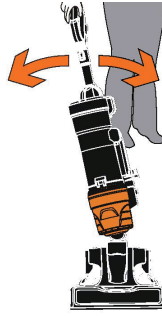

Recline the unit and twist the handle to manoeuvre under and around furniture.

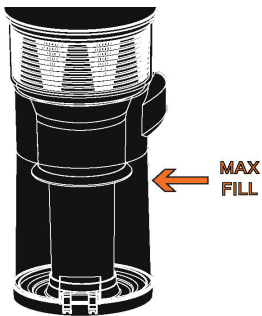

Do not overfill the container to avoid clogging your filters. Recline the unit and twist the handle to manoeuvre under and around furniture.

Using accessories

Notes

- The 2-in-1 tool, TurboTool and other tools can be attached to the telescopic tube or directly to the hose.
- Switch off the brush bar before using any accessories (hose, .

Hose

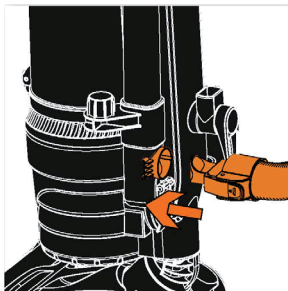

Remove hose.

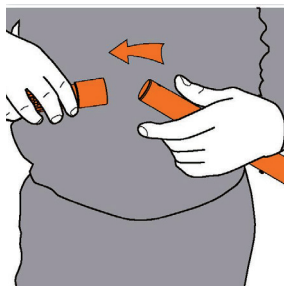

Attach accessory to hose.

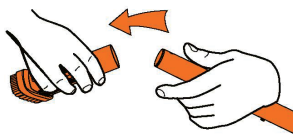

Attach accessory to hose.

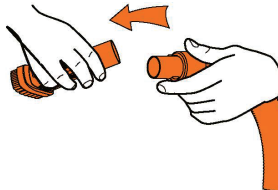

Attach accessory to hose.

Telescopic extension tube

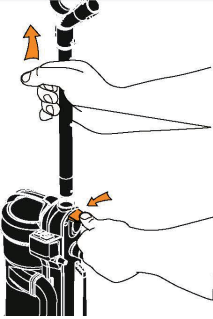

Remove telescopic extension tube

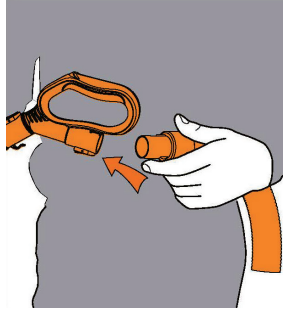

Attach hose to telescopic extension tube.



Attach accessory to telescopic extension tube.



IMPORTANT Hold unit when using hose or telescopic extension tube for above floor cleaning.

Stair cleaning

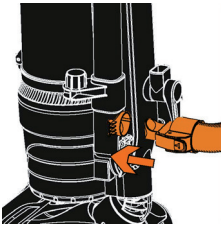

Remove stretch hose.

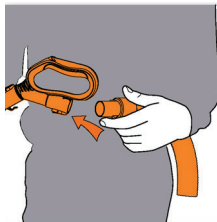

Attach stretch hose to telescopic extension tube.

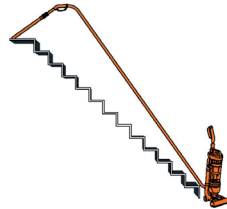

Now you can easily clean the full height of your stairs.

FILTER CLEANING AND MAINTENANCE

Cleaning the filter



WARNING: Danger of electric shock

Always switch off and the plug must be removed from the socket-outlet before cleaning or maintaining the appliance.

- Note: Wash filters with warm water (40°C max) at least every 3 months for best cleaning results. Do not use your vacuum cleaner without all of the filters in place.
- Important: The motor is equipped with a thermal cut-out. If for any reason the unit should overheat, the thermostat automatically turn the unit off.

Emptying and cleaning the dirt container

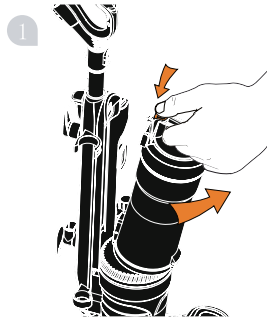

Press dirt container release button to remove the dirt container.

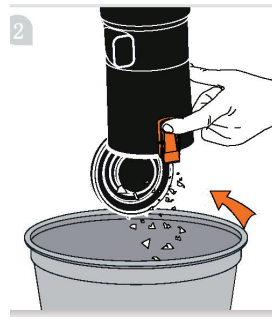

Hold dirt container over a bin and press dirt release button to open, allowing dirt to fall out.

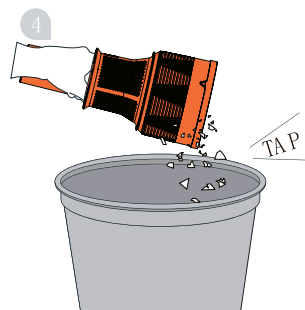
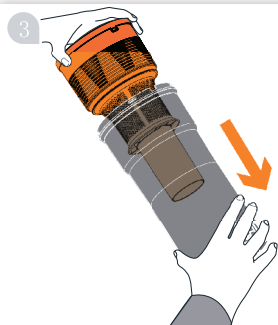

Cleaning the pre-motor filter

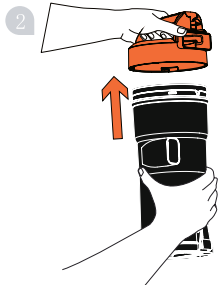
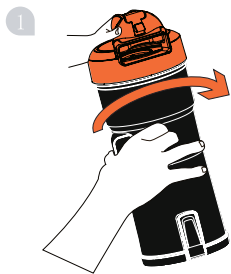

Turn the dirt container lid anti-clockwise to remove.

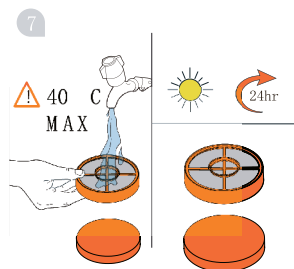
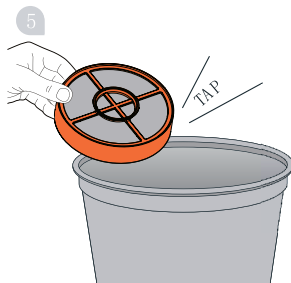

Cleaning the HEPA post-motor filter

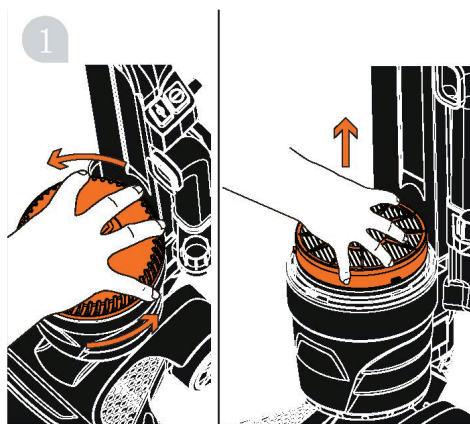

Remove the post-motor filter from the body of the vacuum cleaner.



Removing blockages

IMPORTANT: If the air inlet, hose or telescopic tube is blocked, switch off the vacuum cleaner and remove the blockage (s) before re-starting the vacuum cleaner.

Removing debris from the brush bar

NOTE: Brush bar and belt are not removable.

If the light continues to flash red after resetting, the brush bar may still be blocked. Using a pair of scissors, cut through any threads or hairs caught around the brush bar. To access brush bar: Place the vacuum cleaner on the floor upside down.

Zugang zur Bürstenleiste

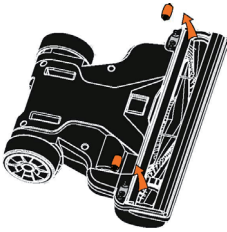

Place the vacuum cleaner on the floor upside down.

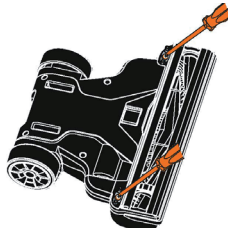

Remove the screw on the back of the brush bar cover.

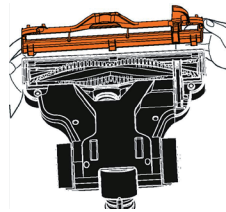

Remove the brush bar cover and remove debris, hair and dirt from the brush bar and belt.

DISPOSAL CONSIDERATIONS



According to the European waste regulation 2012/19/EU this symbol on the product or on its packaging indicates that this product may not be treated as household waste. Instead it should be taken to the appropriate collection point for the recycling of electrical and electronic equipment. By ensuring this product is disposed of correctly, you will help prevent potential negative consequences for the environment and human health, which could otherwise be caused by inappropriate waste handling of this product. For more detailed information about recycling of this product, please contact your local council or your household waste disposal service.

Declaration of Conformity



Produzierer: Chal-Tec GmbH, Wallstraße 16, 10179 Berlin, Germany

This product is conform to the following European Directives:

2009/125/EC (ErP)
2011/65/EU (RoHS)
2014/30/EU (EMC)
2014/35/EU (LVD)

Chère cliente, cher client,

Toutes nos félicitations pour l'acquisition de ce nouvel appareil. Veuillez lire attentivement et respecter les instructions de ce mode d'emploi afin d'éviter d'éventuels dommages. Nous ne saurions être tenus pour responsables des dommages dus au non-respect des consignes et à la mauvaise utilisation de l'appareil.



SOMMAIRE

Fiche technique	31
Consignes de sécurité	32
Aperçu de l'appareil	34
Mise en marche	36
Nettoyage du filtre et maintenance	40
Informations sur le recyclage	44

FICHE TECHNIQUE

Numéro d'article	10033287
Alimentation	220-240 V~
Puissance	750 W

CONSIGNES DE SÉCURITÉ

Cet aspirateur est destiné à un usage domestique uniquement et non à un usage commercial ou industriel.

Veillez conserver les instructions pour une utilisation ultérieure.

- Utilisez l'aspirateur à l'intérieur uniquement sur des surfaces sèches.
- Eteignez l'interrupteur marche / arrêt avant de débrancher ou de brancher l'appareil.
- Avant de nettoyer ou d'entretenir l'appareil, vous devez débrancher la fiche de la prise.
- Les enfants doivent être surveillés pour s'assurer qu'ils ne jouent pas avec l'appareil.
- Cet appareil ne convient pas aux enfants de moins de huit ans et aux personnes à mobilité réduite, ayant des capacités physiques, sensorielles ou mentales réduites, ou qui manquent d'expérience et de connaissances, à moins qu'elles ne soient surveillées ou formées à l'utilisation sans danger de l'appareil, et qu'elles aient compris les dangers encourus.
- Le nettoyage et l'entretien ne doivent pas être effectués par des enfants sans surveillance.
- L'appareil doit uniquement être utilisé comme décrit dans le guide de démarrage rapide ou dans le mode d'emploi complet en ligne.
- Seuls les accessoires recommandés par le fabricant peuvent être utilisés avec cet appareil.
- N'utilisez pas cet aspirateur s'il a fait une chute ou a été endommagé, s'il a été laissé à l'extérieur ou s'il est tombé dans l'eau.
- Ne tirez pas et ne transportez pas cet appareil par le câble. N'utilisez pas le cordon comme une poignée. Ne fermez pas une porte sur le cordon. Ne tirez pas le cordon sur des arêtes ou des coins tranchants. Ne faites pas passer l'aspirateur sur le câble. Gardez le câble à l'écart des surfaces chaudes.
- Ne touchez pas la fiche ni l'aspirateur avec les mains mouillées.
- Gardez les cheveux, les vêtements amples, les doigts et toutes les parties du corps à l'écart des ouvertures et des pièces en mouvement.
- N'aspirez pas de braises, de mégots de cigarettes, d'allumettes ou d'objets chauds, fumants ou en feu.
- Ne collectez pas de matières inflammables ou combustibles (GPL, essence, kérosène, etc.) et ne les utilisez pas à proximité de liquides ou de vapeurs explosifs.
- N'aspirez pas de substances nocives ou toxiques (chlore, javellisant, ammoniac, nettoyant de drains, etc.).
- N'aspirez pas d'objets durs ou coupants, tels que le verre, des clous, des vis, des pièces de monnaie, etc.
- Rangez l'aspirateur dans un endroit frais et sec.
- Utilisez uniquement des rallonges de 13 ampères conformes à la norme CE. Les câbles non autorisés peuvent surchauffer. Veillez à placer le câble de sorte que personne ne puisse trébucher dessus.

- N'insérez aucun objet dans les ouvertures. N'utilisez pas l'appareil avec des ouvertures bloquées et ne limitez pas le débit d'air. Gardez toutes les ouvertures exemptes de poussière, de peluches, de cheveux ou de tout ce qui pourrait affecter le flux d'air.
- N'utilisez pas l'appareil si tous les filtres ne sont pas installés.
- Faites particulièrement attention lorsque vous posez l'aspirateur dans les escaliers.
- Assurez-vous que la brosse droite est éteinte lorsque vous aspirez dans les escaliers.
- La zone d'aspiration doit être bien éclairée.

APERÇU DE L'APPAREIL

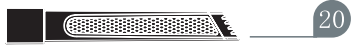
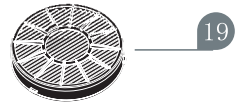

- 1 Poignée
- 2 Réglage de la hauteur de la poignée
- 3 Touche de déverrouillage de la poignée
- 4 Touche de déverrouillage du bac à poussière
- 5 Poignée de transport
- 6 Bouton de marche/arrêt
- 7 Touche de marche/arrêt de la brosse
- 8 Chambre d'aspiration intérieure
- 9 Bac à poussière
- 10 Sortie d'air du filtre
- 11 Brosse rotative
- 12 Enroulement de câble
- 13 Câble
- 14 Roues
- 15 Tube rallonge télescopique
- 16 Suceur plat et brosse à poussière 2-en-1
- 17 Buse à canapé
- 18 Filtre de protection du moteur
- 19 Filtre HEPA
- 20 Suceur flexible

MISE EN MARCHÉ

Assemblage

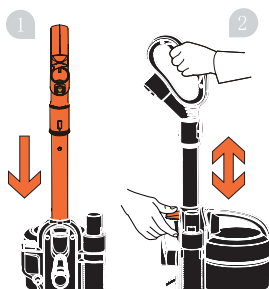

1. Placez la poignée avec le tube sur le corps de l'appareil.
2. Réglez la poignée à la hauteur souhaitée.

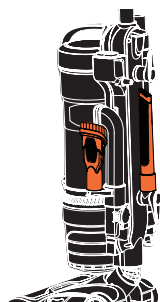

Fixez l'outil 2 en 1 et l'accessoire pour fauteuils aux emplacements suivants dans leur emplacement de stockage embarqué.

Utilisation

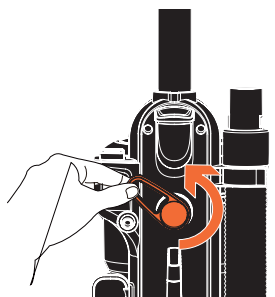

Tournez le support de câble pour libérer le câble.

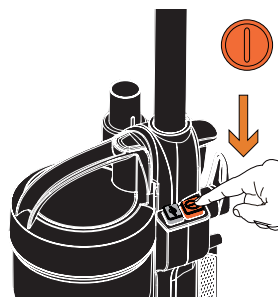

Connectez l'appareil à l'alimentation et allumez-le.

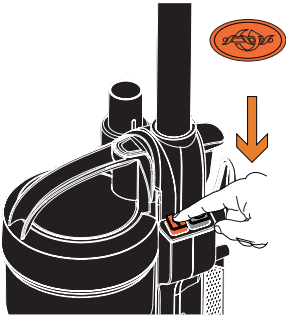

Pour la position de la brosse droite, appuyez sur le bouton du bouton d'activation / désactivation de la bande de brosse en haut de l'appareil. Brosse droite en marche - Brosse à tapis arrêtée - Sols durs

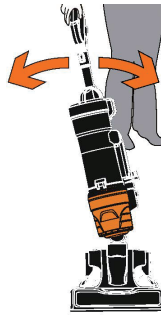

Inclinez l'appareil et tournez la poignée pour manœuvrer l'appareil sous les meubles et tout autour.

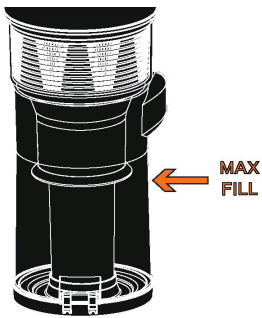

Ne remplissez pas trop le récipient pour ne pas obstruer les filtres.

Utilisation des accessoires

Remarque

- La buse 2 en 1, la buse turbo et d'autres accessoires peuvent être fixés à la tige télescopique.
- Éteignez la brosse droite avant d'utiliser d'autres accessoires.

Tuyau d'aspiration

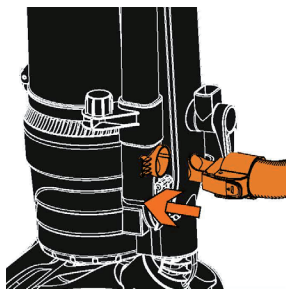

Retirez le tuyau.

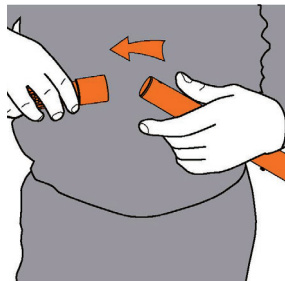

Installez l'accessoire sur le tuyau.

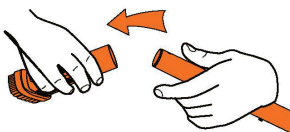

Montez l'accessoire sur le tuyau.

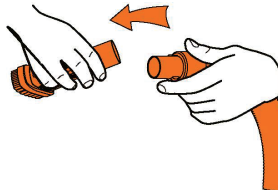

Fixez l'accessoire sur le tuyau.

Tige télescopique

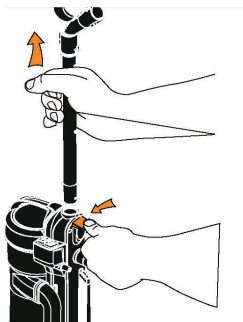

Retirer la tige télescopique

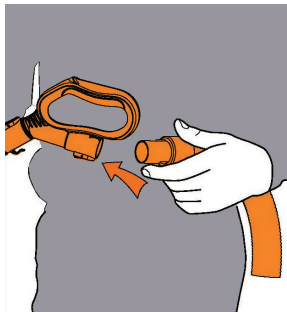

Fixation de la tige télescopique au tube rallonge.



Fixation d'accessoire à la tige télescopique.



Important : lorsque vous utilisez le flexible et la tige télescopique, tenez l'appareil fermement en hauteur.

Aspiration des marches d'escalier

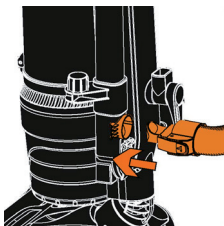

Connectez le tuyau d'expansion à l'appareil.

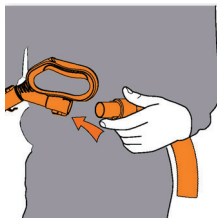

Branchez le tube d'expansion sur le tube télescopique.



Maintenant, vous pouvez facilement aspirer tout l'escalier.

NETTOYAGE DU FILTRE ET MAINTENANCE

Nettoyage du filtre



MISE EN GARDE : risque d'électrocution

Eteignez toujours l'appareil et débranchez-le avant de le nettoyer.

- Remarque : lavez les filtres à l'eau tiède au moins tous les 3 mois à 40 °C maximum pour un nettoyage optimal. N'utilisez pas l'aspirateur sans tous ses filtres.
- Important : le moteur est équipé d'un interrupteur thermique. En cas de surchauffe de l'appareil pour quelque raison que ce soit, le thermo contact l'éteint automatiquement.

Vider et nettoyer le bac à poussière

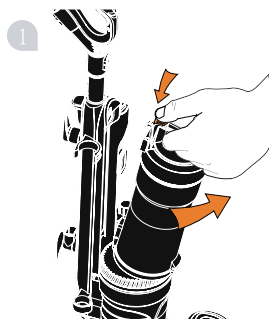

Appuyez sur le bouton de déverrouillage pour retirer le bac à poussière.



Maintenez le bac à poussière au-dessus d'un récipient et appuyez sur le bouton du filtre à poussière pour l'ouvrir afin de faire sortir la poussière.

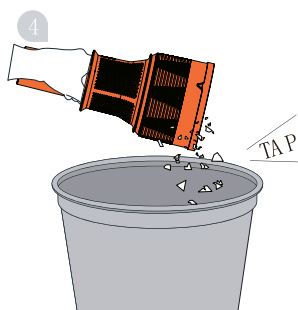
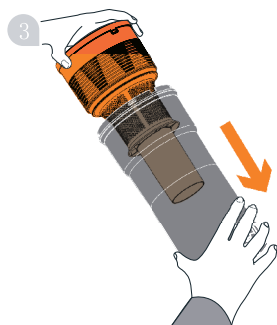

Nettoyage du filtre du moteur

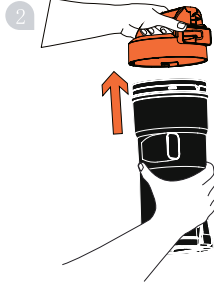

Tournez le bac à poussière dans le sens antihoraire pour le retirer.

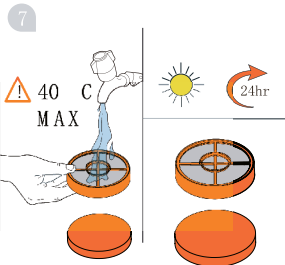
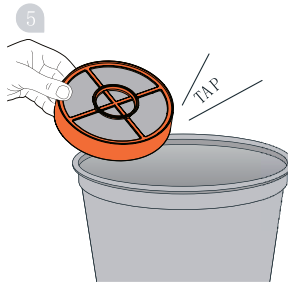

Nettoyage du filtre HEPA

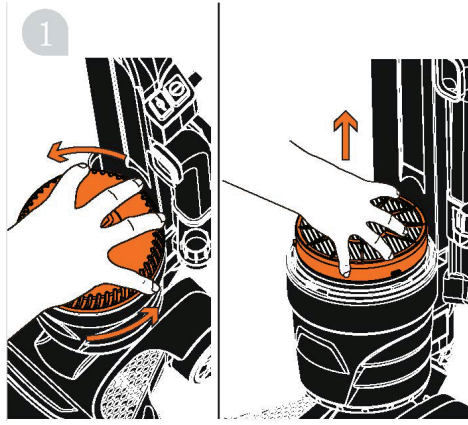

Retirez le filtre HEPA du corps de l'appareil.

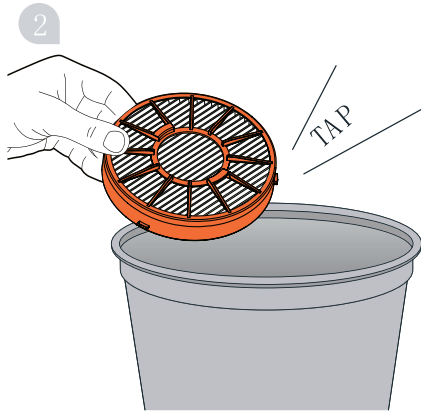

Éliminer les blocages

IMPORTANT : Si l'entrée d'air, le tuyau flexible ou le tube télescopique sont bouchés, éteignez l'aspirateur et retirez les blocages avant de le remettre en marche.

Retirer la poussière e la brosse droite

REMARQUE : la brosse droite et la sangle ne sont pas amovibles.

Si la lampe continue de clignoter en rouge après la réinitialisation, la brosse droite est peut-être toujours bloquée. Coupez aux ciseaux à travers n'importe quel endroit. Utilisez une paire de ciseaux pour couper les fils ou les cheveux qui se sont coincés dans la bande de brosse.

Accès à la brosse droite

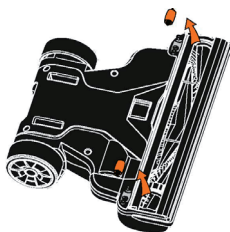

Retournez l'aspirateur.

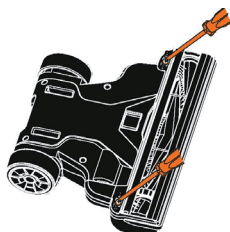

Dévissez la vis au dos du couvercle de la brosse droite.

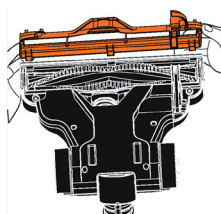

Retirez le couvercle de la bande de brosse. Enlevez les débris, les cheveux et la saleté de la bande de brosse et de la sangle.

INFORMATIONS SUR LE RECYCLAGE



Vous trouverez sur le produit l'image ci-contre (une poubelle sur roues, barrée d'une croix), ce qui indique que le produit se trouve soumis à la directive européenne 2012/19/UE. Renseignez-vous sur les dispositions en vigueur dans votre région concernant la collecte séparée des appareils électriques et électroniques. Respectez-les et ne jetez pas les appareils usagés avec les ordures ménagères. La mise en rebut correcte du produit usagé permet de préserver l'environnement et la santé. Le recyclage des matériaux contribue à la préservation des ressources naturelles.

Déclaration de conformité



Fabricant : Chal-Tec GmbH, Wallstraße 16, 10179 Berlin, Allemagne

Ce produit est conforme aux directives européennes suivantes :
2009/125/CE (ErP)
2011/65/UE (RoHS)
2014/30/UE (CEM)
2014/35/UE (LVD)

Estimado cliente,

Le felicitamos por la adquisición de este producto. Lea atentamente el siguiente manual y siga cuidadosamente las instrucciones de uso con el fin de evitar posibles daños. La empresa no se responsabiliza de los daños ocasionados por un uso indebido del producto o por haber desatendido las indicaciones de seguridad



ÍNDICE

Datos técnicos	45
Instrucciones de seguridad	46
Vista general del aparato	48
Puesta en marcha	50
Limpieza del filtro y mantenimiento	54
Retirada del aparato	58

DATOS TÉCNICOS

Número de artículo	10033287
Suministro eléctrico	220-240 V~
Consumo de potencia	750 W

INSTRUCCIONES DE SEGURIDAD

Este aspirador está destinado para uso doméstico solamente y no para uso comercial o industrial.

Por favor, conserve las instrucciones de uso para su uso posterior.

- Utilice la aspiradora sólo en interiores y sobre superficies secas.
- Apague el interruptor de alimentación antes de desenchufar o conectar la unidad.
- Antes de limpiar o dar servicio al aparato se debe desenchufar el enchufe de la toma de corriente.
- Los niños deben ser supervisados para asegurarse de que no juegan con el dispositivo.
- Este equipo no está destinado a ser utilizado por niños menores de ocho años y personas con movilidad reducida, capacidades físicas, sensoriales o mentales, o falta de experiencia o conocimientos, a menos que estén supervisados o hayan sido instruidos en el uso seguro del equipo y comprendan los peligros que puede implicar.
- Los niños no deben realizar la limpieza y el mantenimiento sin supervisión.
- El aparato sólo debe ser utilizado como se describe en las instrucciones breves o en el manual de instrucciones completo en línea.
- Sólo los accesorios recomendados por el fabricante pueden ser utilizados con este dispositivo.
- No utilice esta aspiradora si se ha caído o dañado, se ha dejado al aire libre o ha caído en el agua.
- No tire y transporte el dispositivo por el cable. No cierre las puertas por las que pasa el cable ni lo pase por bordes afilados. No pase la aspiradora por el cable. Mantenga el cable alejado de superficies calientes.
- No toque el dispositivo y el enchufe con las manos mojadas.
- Mantenga el cabello, la ropa, los dedos y otras partes del cuerpo alejados del dispositivo mientras esté en uso.
- No aspire carbón caliente, colillas de cigarrillos, fósforos u objetos calientes, humeantes o ardientes.
- No absorba ni utilice materiales inflamables o combustibles (GLP, gasolina, queroseno, etc.) cerca de líquidos o vapores explosivos.
- No aspire sustancias nocivas o tóxicas (cloro, blanqueadores, amoníaco, limpiadores de desagües, etc.).
- No remoje objetos duros o afilados como vidrio, clavos, tornillos, monedas, etc.
- Guarde la aspiradora en un lugar fresco y seco.
- Utilice únicamente cables de extensión de 13 amperios que cumplan con los requisitos de la CE. Los cables no aprobados pueden sobrecalentarse. Tenga cuidado de tender el cable para que nadie pueda tropezar sobre él.

- No introduzca ningún objeto en las aberturas de ventilación. No utilice la unidad si las aberturas de ventilación están bloqueadas. Mantenga las aberturas libres de suciedad, pelo o similares.
- No utilice el dispositivo si no están instalados todos los filtros.
- Tenga especial cuidado al colocar la aspiradora en las escaleras.
- Por favor, asegúrese de que la escobilla esté apagada cuando aspire en las escaleras.
- El área de aspiración debe estar bien iluminada.

VISTA GENERAL DEL APARATO

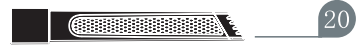
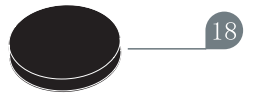
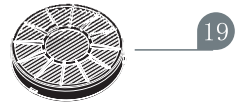

- 1 Mango
- 2 Regulación de la altura del mango
- 3 Botón de desbloqueo del mango
- 4 Botón de desbloqueo para el contenedor de polvo
- 5 Asa de transporte
- 6 Interruptor de encendido/apagado
- 7 Interruptor de encendido/apagado de la escobilla
- 8 Cámara de aspiración interior
- 9 Contenedor de polvo
- 10 Filtro Salida de aire
- 11 Escobilla giratoria
- 12 Enrollamiento de cable
- 13 Cable
- 14 Ruedas
- 15 Tubo de extensión telescópico
- 16 2 en 1 Boquilla universal y escobilla para polvo
- 17 Boquilla para tapizados
- 18 Filtro de protección del motor
- 19 Filtro HEPA
- 20 Boquilla universal flexible

PUESTA EN MARCHA

Ensamblaje

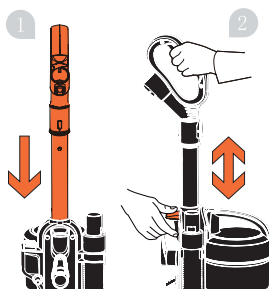

1. Coloque el mango con el tubo en el cuerpo de la unidad.
2. Ajuste el mango a la altura deseada.

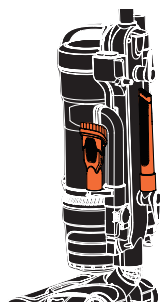

Coloque el 2 en 1 y la boquilla para tapizados en el área de almacenamiento a bordo en las siguientes ubicaciones.

Utilización

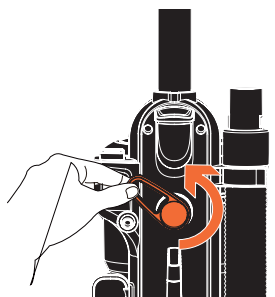

Gire el soporte del cable para soltarlo.

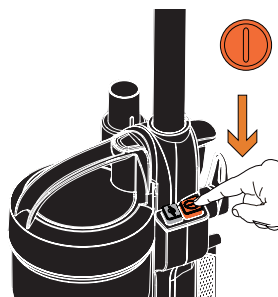

Conecte el aparato a la red eléctrica y encienda el aparato.

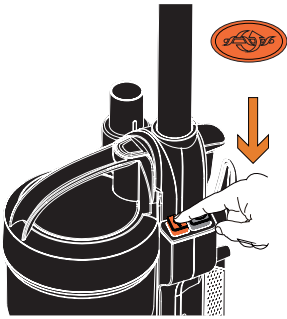

Para colocar la escobilla, pulse el botón de encendido/apagado de la barra de escobillas situada en la parte superior de la unidad.

Escobilla encendido - Alfombras
Escobilla apagado - suelos duros

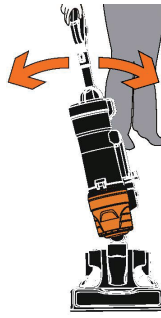

Incline el aparato y gire el mango para maniobrar el aparato debajo de los muebles a su alrededor.

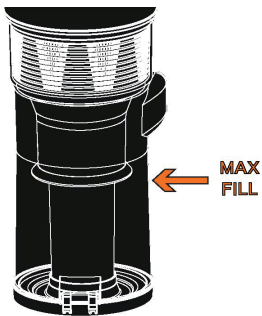

No sobrellene el recipiente para evitar que se obstruyan los filtros.

Uso de accesorios

Indicaciones

- La boquilla 2 en 1, la boquilla turbo y otros accesorios se pueden conectar a la barra telescópica.
- Desconecte la escobilla antes de utilizar otros accesorios.

Manguera de aspiración

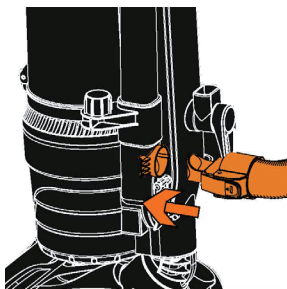

Retire la manguera.

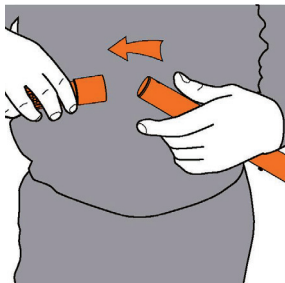

Conecte los accesorios a la manguera.

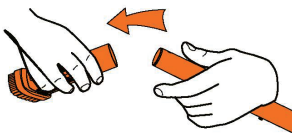

Conecte los accesorios al tubo.

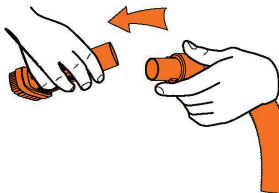

Conecte los accesorios a la manguera.

Tubo telescópico

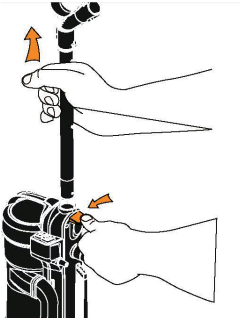

Desmontaje del tubo telescópico

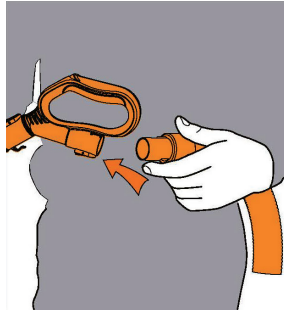

Fije el tubo telescópico al tubo de extensión.

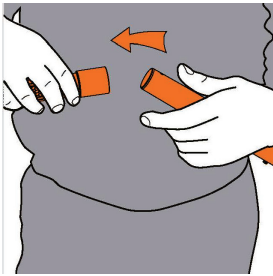

Conecte los accesorios al tubo telescópico.



Importante: Cuando utilice la manguera y el tubo telescópico, mantenga la unidad firmemente a una altura segura.

Aspirar los escalones

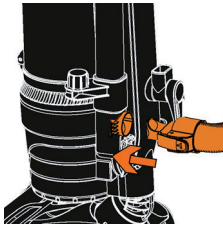

Conecte la manguera de expansión al dispositivo.

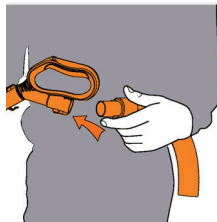

Conecte la manguera de expansión al tubo telescópico.

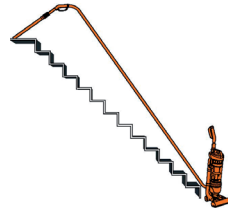

Ahora puede aspirar fácilmente toda la altura de la escalera.

LIMPIEZA DEL FILTRO Y MANTENIMIENTO

Limpieza de los filtros



ADVERTENCIA: Riesgo de descarga eléctrica

Apague siempre el aparato y desconecte el enchufe antes de limpiarlo.

- Nota: Lave los filtros con agua tibia por lo menos cada 3 meses a una temperatura máxima de 40 °C para poder limpiarlos de forma óptima. No utilice la aspiradora sin todos los filtros instalados.
- Importante. El motor está equipado con un interruptor térmico. Si el dispositivo se sobrecalienta por cualquier razón, el termostato lo apaga automáticamente.

Vacíe y limpie el contenedor de polvo

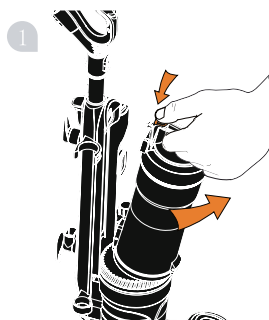

Presione el botón de desbloqueo del contenedor de polvo y sáquelo de la unidad por el asa.

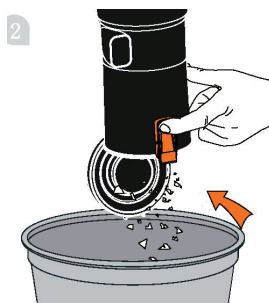

Coloque el contenedor de polvo sobre un basurero abierto. El contenedor de polvo debe estar lo más cerca posible del contenedor para que el polvo del contenedor sólo caiga en el recipiente y no se disperse a su alrededor.

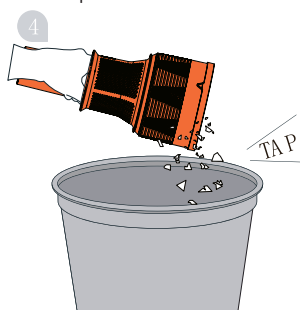
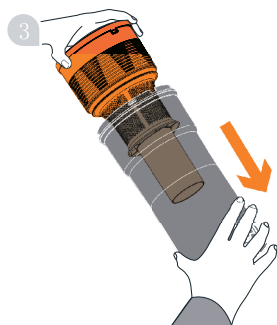

Limpieza del filtro del motor

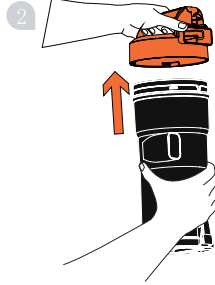
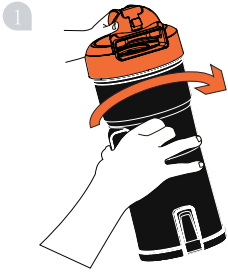

Gire el recipiente de suciedad en sentido contrario a las agujas del reloj para extraerlo

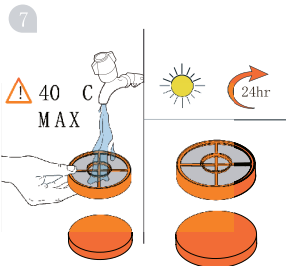
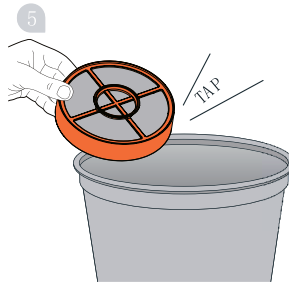

Limpeza del filtro HEPA

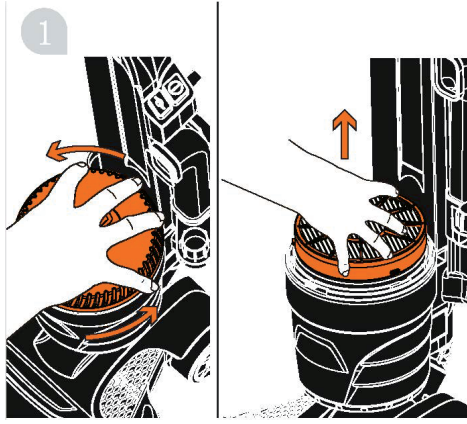

Retire el filtro HEPA del cuerpo del dispositivo.

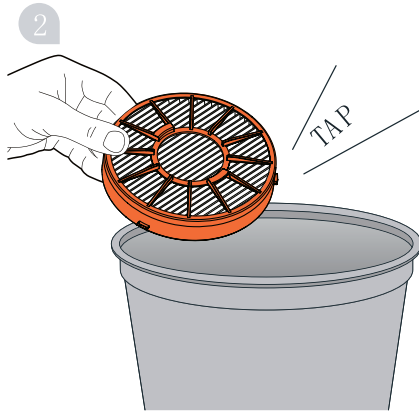

Eliminación de obstrucciones

IMPORTANTE: Si la entrada de aire, la manguera o el tubo telescópico están bloqueados, apague la aspiradora y elimine el bloqueo antes de volver a encender la aspiradora.

Elimine la suciedad de la escobilla

NOTA: La escobilla y la correa no son removibles.

Si la lámpara sigue parpadeando en rojo después del restablecimiento, es posible que la barra de cepillado siga estando bloqueada. Use tijeras para cortar cualquier punto. Utilice tijeras para cortar los hilos o pelos que se hayan enganchado alrededor de la escobilla.

Acceso a la escobilla

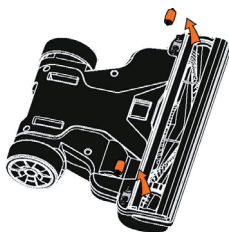

Ponga la aspiradora boca abajo.

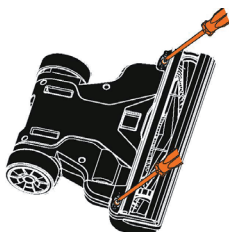

Desenrosque el tornillo de la parte posterior de la cubierta de la escobilla.

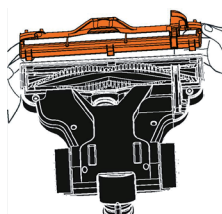

Retire la cubierta de la escobilla. Elimine los depósitos, el pelo y la suciedad de la escobilla y de la correa.

RETIRADA DEL APARATO



Si el aparato lleva adherida la ilustración de la izquierda (el contenedor de basura tachado) entonces rige la normativa europea, directiva 2012/19/UE. Este producto no debe arrojarse a un contenedor de basura común. Infórmese sobre las leyes territoriales que regulan la recogida separada de aparatos eléctricos y electrónicos. Respete las leyes territoriales y no arroje aparatos viejos al cubo de la basura doméstica. Una retirada de aparatos conforme a las leyes, contribuye a proteger el medio ambiente y a las personas a su alrededor frente a posibles consecuencias perjudiciales para la salud. El reciclaje ayuda a reducir el consumo de materias primas.

Declaración de conformidad

**Fabricante:**

Chal-Tec GmbH, Wallstraße 16, 10179 Berlín, Alemania.

Este producto cumple con las siguientes directivas europeas:

2009/125/CE (ErP)

2011/65/UE (refundición RoHS)

2014/30/UE (EMC)

2014/35/UE (LVD)

Gentile Cliente,

La ringraziamo per aver acquistato il dispositivo. La preghiamo di leggere attentamente le seguenti istruzioni per l'uso e di seguirle per evitare possibili danni tecnici. Non ci assumiamo alcuna responsabilità per danni scaturiti da una mancata osservazione delle avvertenze di sicurezza e da un uso improprio del dispositivo.



INDICE

Dati tecnici	59
Avvertenze di sicurezza	60
Descrizione del dispositivo	62
Messa in funzione	64
Pulizia del filtro e manutenzione	68
Smaltimento	72

DATI TECNICI

Numero articolo	10033287
Alimentazione	220-240 V~
Potenza assorbita	750 W

AVVERTENZE DI SICUREZZA

Questo aspirapolvere è adatto solo per uso casalingo e non industriale o commerciale.

Conservare il manuale d'uso per future consultazioni.

- Utilizzare l'aspirapolvere solo in ambienti chiusi e su superfici asciutte.
- Spegnerne l'interruttore On/Off prima di collegare o scollegare il dispositivo dalla rete elettrica.
- Staccare la spina prima di pulizia e manutenzione.
- Tenere sotto controllo i bambini per assicurarsi che non giochino con il dispositivo.
- Questo dispositivo non è adatto all'utilizzo da parte di bambini sotto a 8 anni, persone con limitate capacità mentali e fisiche e conoscenza ed esperienza insufficienti, a meno che siano tenuti sotto controllo o abbiano ricevuto istruzioni riguardanti l'utilizzo sicuro del dispositivo e ne comprendano i rischi associati.
- Pulizia e manutenzione non possono essere eseguite da bambini privi di controllo.
- Il dispositivo può essere utilizzato solo secondo le modalità descritte nel manuale breve o nell'intero manuale d'uso online.
- Con questo dispositivo possono essere utilizzati solo accessori consigliati dal produttore.
- Non utilizzare l'aspirapolvere se è caduto o è danneggiato, se è stato lasciato all'aperto o se è caduto in acqua.
- Non trascinare o trasportare il dispositivo dal cavo. Non utilizzare il cavo come maniglia. Non chiudere porte sopra al cavo. Non far passare il cavo da bordi o spigoli taglienti. Non far passare l'aspirapolvere sopra al cavo. Tenere il cavo lontano da superfici riscaldate.
- Non toccare spina o aspirapolvere con le mani bagnate.
- Tenere capelli, abiti ampi, dita e tutte le parti del corpo lontano da aperture e componenti mobili.
- Non aspirare carboni bollenti, mozziconi di sigaretta, fiammiferi o altri oggetti bollenti, in fiamme o che emettono fumo.
- Non aspirare materiali infiammabili (gas liquido, benzina, cherosene, ecc.) e non utilizzare il dispositivo vicino a liquidi o vapori esplosivi.
- Non aspirare sostanze tossiche o dannose (cloro, candeggina, ammoniaca, detersivi per tubi di scarico, ecc.).
- Non aspirare oggetti duri o affilati, come vetro, chiodi, viti, monete, ecc.
- Conservare l'aspirapolvere in un luogo fresco e asciutto.
- Utilizzare solo prolunghe da 13 A conformi ai regolamenti CE. Prolunghe non approvate possono surriscaldarsi. Assicurarsi di posizionare il cavo in modo che non ci si possa inciampare.

- Non inserire oggetti nelle aperture. Non utilizzare il dispositivo con le aperture bloccate e non limitare il flusso d'aria. Tenere tutte le aperture libere da possibili ostacoli, come polvere, peluzzi, capelli o tutto ciò che potrebbe ostruirle.
- Non utilizzare il dispositivo se non sono inseriti tutti i filtri.
- Prestare particolare attenzione al posizionamento dell'aspirapolvere sulle scale.
- Assicurarsi che la lama a spazzola sia spenta quando si aspira sulle scale.
- L'area in cui si aspira deve essere ben illuminata.

DESCRIZIONE DEL DISPOSITIVO

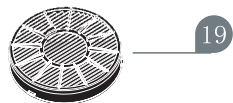

- 1 Impugnatura
- 2 Regolazione altezza per l'impugnatura
- 3 Tasto di sblocco impugnatura
- 4 Tasto di sblocco per il contenitore della polvere
- 5 Impugnatura di trasporto
- 6 On/Off
- 7 On/Off lama a spazzola
- 8 Vano di aspirazione interno
- 9 Contenitore della polvere
- 10 Fuoriuscita aria filtro
- 11 Lama a spazzola rotante
- 12 Avvolgicavo
- 13 Cavo
- 14 Ruote
- 15 Prolunga telescopica
- 16 Ugello per fughe 2 in 1 e spazzola per la polvere
- 17 Ugello per imbottiture
- 18 Filtro di protezione del motore
- 19 Filtro HEPA
- 20 Ugello per fughe flessibile

MESSA IN FUNZIONE

Assemblaggio

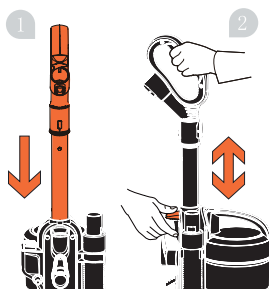

1. Collegare l'impugnatura con il tubo sul corpo del dispositivo.
2. Regolare l'impugnatura sull'altezza desiderata.

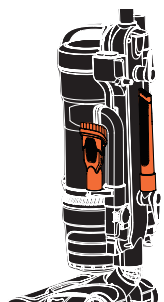

Fissare l'attrezzo 2 in 1 per imbottiture sui seguenti punti dell'area per riporre.

Utilizzo

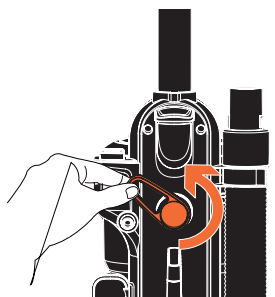

Ruotare il supporto del cavo per liberare il cavo.

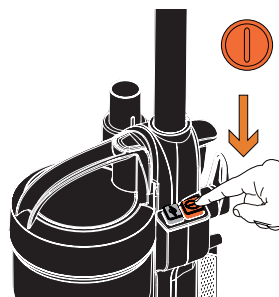

Collegare il dispositivo alla fonte di alimentazione e accenderlo.

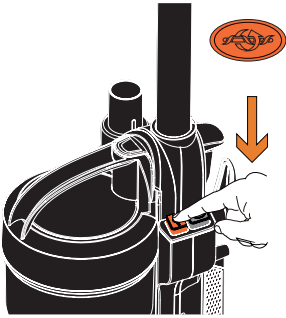

Per la posizione della lama a spazzola premere il tasto On/Off della lama a spazzola sul lato superiore del dispositivo.

Lama a spazzola On: tappeti

Lama a spazzola Off: pavimenti duri

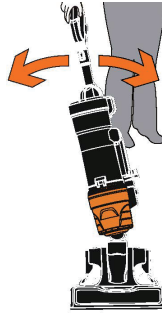

Inclinare il dispositivo è ruotare l'impugnatura per manovrare il dispositivo sotto e intorno ai mobili.

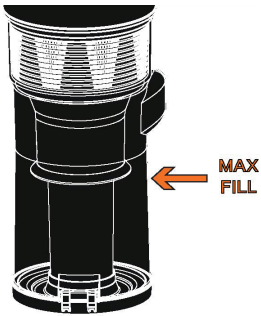

Non riempire eccessivamente il contenitore per evitare che il filtro si otturi.

Utilizzare gli accessori

Note

- L'ugello 2 in 1, l'ugello turbo e gli altri accessori possono essere fissati all'asta telescopica.
- Spegner la lama a spazzola prima di utilizzare altri accessori.

Tubo di aspirazione

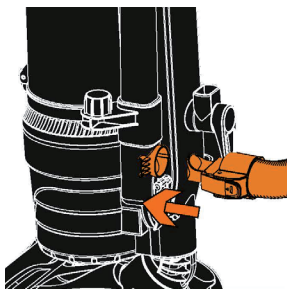

Togliere il tubo flessibile.

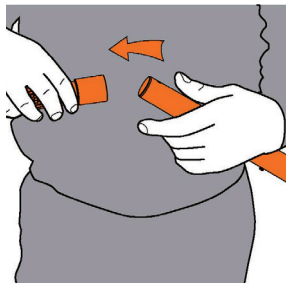

Montare gli accessori al tubo flessibile.

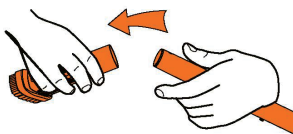

Montare gli accessori sul tubo.

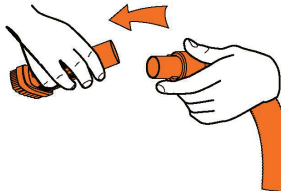

Montare gli accessori al tubo flessibile.

Asta telescopica

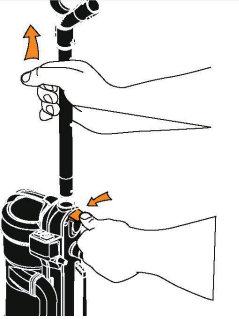

Togliere l'asta telescopica

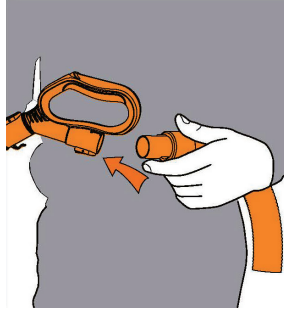

Montare l'asta telescopica sulla prolunga.



Montare gli accessori sull'asta telescopica.



Importante: quando si utilizzano tubo flessibile e telescopico in punti alti, tenere saldamente il dispositivo.

Aspirare scale

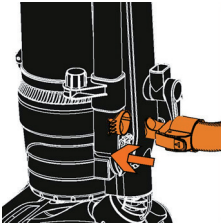

Collegare il tubo elastico al dispositivo.

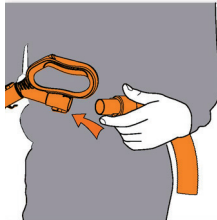

Collegare il tubo elastico al tubo telescopico.

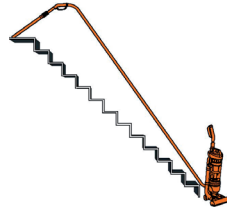

Ora è possibile aspirare le scale con facilità.

PULIZIA DEL FILTRO E MANUTENZIONE

Pulizia del filtro



AVVERTENZA: pericolo di folgorazione

Spegnere sempre il dispositivo e staccare la spina prima della pulizia.

- Avvertenza: lavare il filtro con acqua calda, massimo 40 °C, almeno ogni 3 mesi per pulirlo al meglio. Non utilizzare l'aspirapolvere senza filtro inserito.
- Importante: il motore è dotato di interruttore termico. Se per qualche motivo il dispositivo si surriscalda, l'interruttore termico spegne automaticamente il dispositivo.

Svuotare e pulire il contenitore della polvere

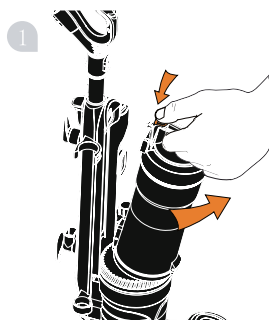

1
Premere il tasto di sblocco per rimuovere il contenitore della polvere.

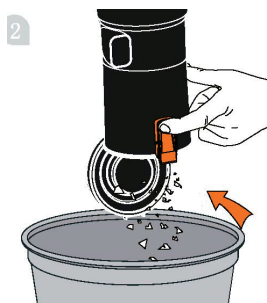

2
Tenere il contenitore della polvere sopra a un contenitore e premere il tasto di raccolta dello sporco per aprirlo, in modo che la sporcizia cada fuori.

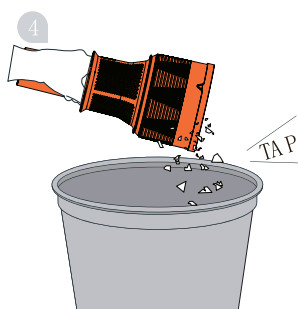
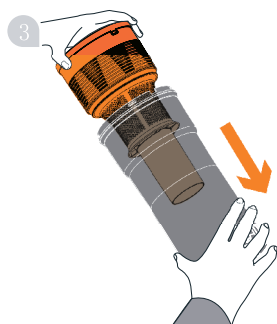

Pulizia del filtro del motore

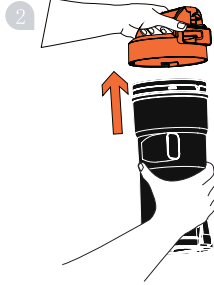

Ruotare in senso antiorario il contenitore dello sporco per rimuoverlo.

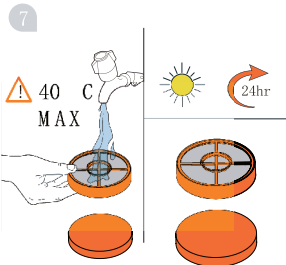
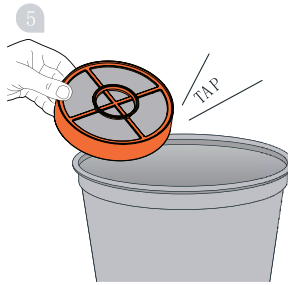

Pulizia del filtro HEPA

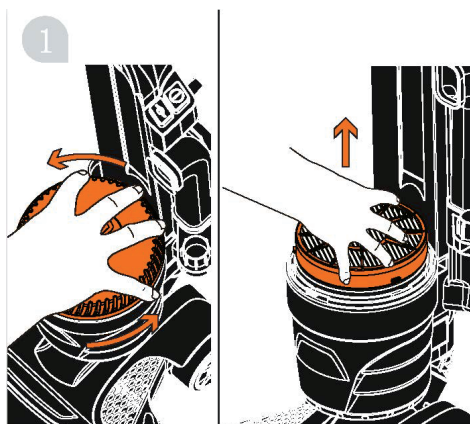

Togliere il filtro HEPA dal dispositivo.



Rimuovere eventuali blocchi

IMPORTANTE: se punto di ingresso dell'aria, tubo flessibile o telescopico sono bloccati, spegnere l'aspirapolvere e rimuovere il blocco prima di rimetterlo in funzione.

Rimuovere sporco dalla lama a spazzola

NOTA: lama a spazzola e cinghia non solo rimovibili.

Se la spia continua a lampeggiare in rosso anche dopo il reset, probabilmente la lama a spazzola è ancora bloccata. Tagliare con una forbice attraverso il punto desiderato. Tagliare fili o capelli che si sono incastrati nella spazzola con una forbice.

Accedere alla lama a spazzola

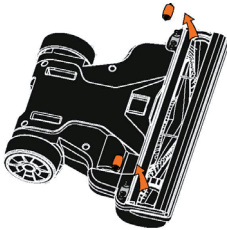

Mettere l'aspirapolvere sottosopra.

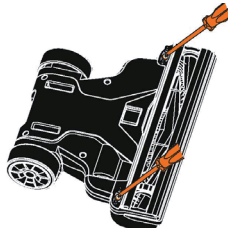

Svitare la vite sul retro della copertura della spazzola.

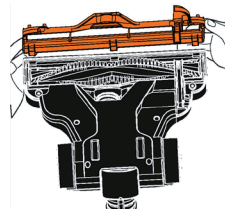

Togliere la copertura della spazzola. Rimuovere gli accumuli, i capelli e lo sporco dalla spazzola e dalla cinghia.

SMALTIMENTO



Se sul prodotto è presente la figura a sinistra (il bidone dei rifiuti con le ruote), si applica la direttiva europea 2012/19/UE. Questi prodotti non possono essere smaltiti con i rifiuti normali. Informarsi sulle disposizioni vigenti per la raccolta di dispositivi elettrici ed elettronici. Attenersi alle disposizioni vigenti e non smaltire i vecchi dispositivi con i rifiuti domestici. Grazie al corretto smaltimento dei vecchi dispositivi si tutela il pianeta e la salute delle persone da possibili conseguenze negative. Il riciclo di materiali aiuta a diminuire il consumo di materie prime.

Dichiarazione di conformità



Produttore: Chal-Tec GmbH, Wallstraße 16, 10179 Berlino, Germania.

Questo prodotto è conforme alle seguenti direttive europee:

2009/125/CE (ErP)
2011/65/UE (RoHS)
2014/30/UE (EMC)
2014/35/UE (LVD)

KLARSTEIN NIELSTRAK
TEIN NIELSTRAK KLAR
KLARSTEIN NIELSTRAK
TEIN NIELSTRAK KLAR
KLARSTEIN NIELSTRAK
TEIN NIELSTRAK KLAR
KLARSTEIN NIELSTRAK