

# FLINTSTONE STEEL

Räucherofen  
Electric Smoker  
Horno ahumador  
Four de fumage  
Affumicatore

10033372 10034702



COOKINGCO  
OKINGCOO  
KINGCOOKIN  
INGCOOKING  
COOKINGCO  
OOKINGCOO  
KINGCOOKIN  
INGCOOKING

## KLARSTEIN

[www.klarstein.com](http://www.klarstein.com)



**Sehr geehrter Kunde,**

wir gratulieren Ihnen zum Erwerb Ihres Gerätes. Lesen Sie die folgenden Hinweise sorgfältig durch und befolgen Sie diese, um möglichen Schäden vorzubeugen. Für Schäden, die durch Missachtung der Hinweise und unsachgemäßen Gebrauch entstehen, übernehmen wir keine Haftung. Scannen Sie den folgenden QR-Code, um Zugriff auf die aktuellste Bedienungsanleitung und weitere Informationen rund um das Produkt zu erhalten.

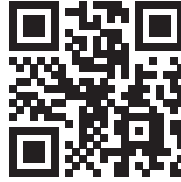

---

## INHALTSVERZEICHNIS

---

Sicherheitshinweise 4
Geräteübersicht 5
Aufbau 6
Allgemeine Nutzungshinweise 6
Bedienung 6
Nützliche Hinweise 7
Reinigung und Pflege 8
Hinweise zur Entsorgung 8
Spezielle Entsorgungshinweise für Verbraucher in Deutschland 9

English 11
Español 17
Français 23
Italiano 29

---

## TECHNISCHE DATEN

---

Artikelnummer	10033372, 10034702
Stromversorgung	230 V ~ 50 Hz
Leistung	1600 W

---

## HERSTELLER & IMPORTEUR (UK)

---

**Hersteller:**

Chal-Tec GmbH, Wallstraße 16, 10179 Berlin, Deutschland.

**Importeur für Großbritannien:**

Berlin Brands Group UK Limited  
 PO Box 42  
 272 Kensington High Street  
 London, W8 6ND  
 United Kingdom

---

## SICHERHEITSHINWEISE

---

- Nur für den Außenbereich - Nicht im Innenbereich verwenden.
- Lesen Sie alle Anweisungen, bevor Sie dieses Produkt verwenden.
- Schließen Sie das Gerät erst dann an, wenn es vollständig montiert und betriebsbereit ist.
- Setzen Sie dieses Gerät keinem Wasser oder Regen aus.
- Haben Sie einen Feuerlöscher jederzeit griffbereit, wenn Sie dieses Produkt verwenden.
- Brennstoffe, wie Holzkohlebriketts oder Holzpellets, dürfen in diesem Produkt nicht verwendet werden.
- Dieses Produkt ist heiß, wenn es benutzt wird. Um Verbrennungen zu vermeiden, darf keine unbedeckte Haut mit den heißen Oberflächen in Berührung kommen.
- Bewegen Sie das Gerät niemals wenn es in Betrieb ist. Lassen Sie das Gerät abkühlen, bevor Sie es transportieren oder lagern. Verwenden Sie immer den Griff auf der Oberseite, um dieses Produkt zu bewegen.
- Es sind erhitzte Bestandteile im Inneren des Gerätes. Verwenden Sie es nicht in Bereichen, in denen Benzin, Farbe oder brennbare Flüssigkeiten verwendet oder gelagert werden.
- Seien Sie vorsichtig beim Herausnehmen von Speisen aus dem Gerät. Alle Oberflächen sind heiß und können Verbrennungen verursachen. Benutzen Sie Schutzhandschuhe oder robuste Kochutensilien.
- Kochfelder nicht mit Metallfolie abdecken. Dadurch wird die Wärme abgefangen und das Gerät beschädigt.
- Die Tropfschale ist NUR auf der Bodenhalterung des Gerätes zu verwenden.
- Die Späne-Schüssel ist HEISS wenn in Gebrauch. Bei der Zugabe von Holzspänen ist daher Vorsicht geboten.
- Beseitigen Sie kalte Asche, indem Sie sie in Aluminiumfolie legen, sie in Wasser einweichen und in einem nicht brennbaren Behälter entsorgen.
- Lagern Sie dieses Gerät nicht mit heißer Asche im Inneren. Nur nach vollständiger Abkühlung der Oberflächen auf Umgebungstemperatur lagern.
- Dieses Produkt ist nicht für Personen mit eingeschränkter körperlicher, sensorischer oder geistiger Leistungsfähigkeit gedacht, oder fehlende Erfahrung und Kenntnisse, es sei denn, sie werden beaufsichtigt oder instruiert über die Verwendung des Produkts durch eine für ihre Sicherheit verantwortliche Person.
- Kinder müssen beaufsichtigt werden, um sicherzustellen, dass sie nicht mit diesem Produkt spielen.
- Ziehen Sie immer den Netzstecker, wenn Sie das Gerät nicht benutzen.
- Betreiben Sie das Gerät nicht mit beschädigtem Netzkabel oder Stecker oder nachdem das Gerät heruntergefallen oder beschädigt ist. Senden Sie das Gerät an eine autorisierte Kundendienststelle zur Überprüfung, zur elektrischen oder mechanischen Wartung oder Reparatur.
- Verwenden Sie dieses Gerät nicht in der unmittelbaren Umgebung einer Außendusche oder eines Swimmingpools. Stellen Sie das Gerät nie dort auf, wo es in einen Wasserbehälter fallen könnte.
- Nur an ordnungsgemäß geerdete Steckdosen anschließen.
- Lassen Sie das Gerät niemals mit dem Schalter gestellt auf „Ein“ mit unbeaufsichtigten Kindern in der Nähe.

- Sorgen Sie immer für mindestens 1 Meter Freiraum um das Gerät herum.
- Verwenden Sie niemals Aerosole oder ähnliche Produkte in der Nähe des Gerätes.
- Verwenden Sie den Räucherofen niemals, um Kleidung oder andere Materialien zu trocknen.
- Wenn das Netzkabel beschädigt ist, muss es durch den Hersteller oder anderes autorisiertes Personal ausgetauscht werden, um eine Gefährdung zu vermeiden.
- Es gibt Verlängerungskabel und diese können verwendet werden, wenn Sie sorgsam benutzt werden. Wenn ein Verlängerungskabel verwendet wird, muss es:
  - 1 ein geerdetes 3-adriges Kabel sein,
  - 2 dieselbe oder eine größere elektrische Leistung wie das des Gerätes haben,
  - 3 ein Verlängerungskabel für den Außenbereich & mit dem Suffix „W“ gekennzeichnet und der Angabe „geeignet für den Einsatz in Verbindung mit Geräten für den Außenbereich“ versehen sein.
- Verwenden Sie dieses Produkt nur wie in diesem Handbuch beschrieben. Jede anderweitige Verwendung als die vom Hersteller vorgegebene kann zu Bränden, Stromschlägen oder Verletzungen von Personen führen.

## GERÄTEÜBERSICHT

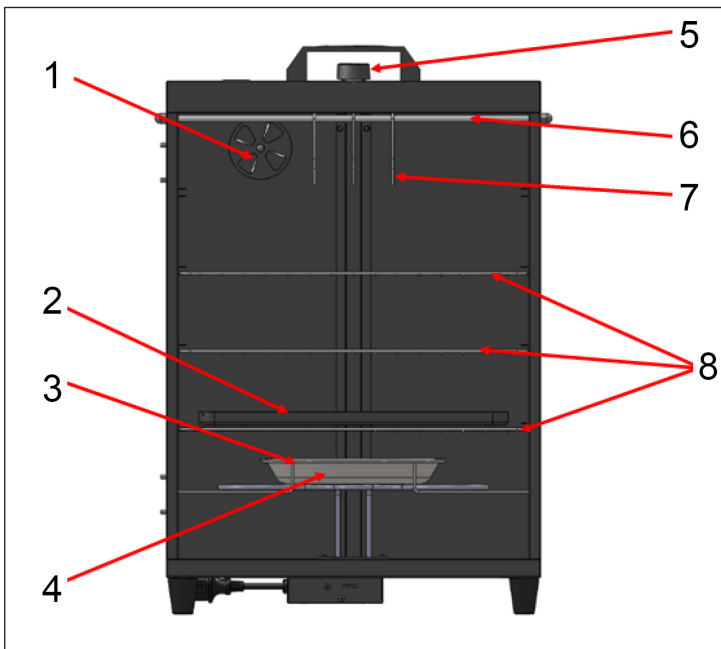

- |   |                   |
|---|-------------------|
| 1 | Auslassöffnung    |
| 2 | Auffangwanne      |
| 3 | Spänewannenhalter |
| 4 | Spänewanne        |
| 5 | Bedienknopf       |
| 6 | Hängestange       |
| 7 | Haken             |
| 8 | Ablagen           |

---

## AUFBAU

---

Dieses Produkt wird komplett montiert geliefert. Setzen Sie die Spänewanne, die Auffangwanne und die Ablagen wie abgebildet in den Smoker ein.

---

## ALLGEMEINE NUTZUNGSHINWEISE

---

- Stellen Sie den Räucherofen auf eine stabile, hitzebeständige Oberfläche im Freien, geschützt vor Regen, aber mit guter Luftzirkulation.
- Dies ist ein OUTDOOR-Räucherofen - genügend Zeit zum Räuchern einräumen.
- Heizen Sie den Räucherofen vor, für 20-30 Minuten vor dem Hineinlegen von Lebensmitteln.
- Überladen Sie das Gerät nicht mit Nahrungsmitteln. Große Mengen von Lebensmitteln können die Hitze erhöhen, die die Räucherzeit verlängert oder zu ungleichmäßigem Räuchern führen.
- Lassen Sie Abstand zwischen den Nahrungsmitteln auf den Ablagen und den Innenseiten des Räucherofens, um korrekte Wärmezirkulation sicherzustellen.
- Schließen Sie die Luftklappe auf der Oberseite des Gerätes, um Feuchtigkeit und Hitze zu bewahren. Wenn Sie Lebensmittel wie Fisch oder Dörrfleisch räuchern, öffnen Sie den Abzug, um die Feuchtigkeit freizugeben.
- Extrem kalte Temperaturen verlängern die Räucherzeit.

---

## BEDIENUNG

---



### WARNUNG

Kohlenmonoxid-Gefahr! Brennendes Holz gibt Kohlenstoff-Monoxid-Gas ab, das Krankheiten verursachen & zum Tod führen kann. Dieses Gerät DARF NICHT in Wohnungen, Fahrzeugen, Garagen oder in geschlossenen Räumen verwendet werden. Nur in gut belüfteten Außenbereichen verwenden.

### Wie man den elektrischen Räucherofen benutzt

- 1 Legen Sie die Nahrungsmittel auf die Ablagen und stellen Sie sicher, dass es Raum zwischen den jeweiligen Stücken gibt für gute Hitzeentwicklung.
- 2 Setzen Sie die Tropfschale in die untere Halterung ein.
- 3 Legen Sie die Holzspäne in die Späne-Schüssel und setzen Sie die Späne-Schüssel in die Halterung des Stativs ein.
- 4 Schließen Sie die Frontklappe, damit die Magnetverschlüsse die Tür geschlossen halten.

- 5 Den Entlüfter auf die gewünschte Position einstellen.
- 6 Schließen Sie das Netzkabel an und schalten Sie den Ein-/Ausschalter auf „Ein“. Der Schalter wird grün leuchten und zeigt so an, dass der Räucherofen jetzt heizt.
- 7 Je nach Menge und Art der verwendeten Holzspäne, beginnt der Räucherofen innerhalb von 10 - 20 Minuten mit dem Räuchern.
- 8 Wenn Sie mit dem Räuchern fertig sind, schalten Sie das Gerät aus und lassen es abkühlen, bevor Sie es in einem überdachten Bereich lagern.

### **Räucherzeit**

Die Räucherzeiten sind vom Hersteller schwer festzulegen. Das Gerät ist für die Nutzung im Außenbereich ausgelegt und Außentemperatur und Windbedingungen können die Räucherzeit eines Produktes stark beeinflussen. Niedrige Temperatur und starker Wind werden die Zeit verlängern.

Auch der Hausstrom, ob ein Verlängerungskabel verwendet wird oder nicht und die Menge der zu räuchernden Produkte haben eine Auswirkung auf die Zeitspanne, die erforderlich ist, um die Produkte zu räuchern.

---

## **NÜTZLICHE HINWEISE**

---

### **Tropfschale**

Dieser Elektrische Räucherofen ist kein Wasser-Räucherofen - Sie brauchen kein Wasser hinzuzufügen, wenn Sie Ihre Lebensmittel nicht dämpfen möchten.

Die Tropfschale fängt das Fett und die Brühe der geräucherten Nahrung auf.

### **Späne-Schüssel**

Dieses Gerät verwendet eine 1600 W Heizung für schnelles Aufheizen und konsistentes Räuchern. Die Späne-Schüssel sollte immer am Stativ montiert werden, nicht direkt am Heizelement, um sicherzustellen, dass das Gerät wie vorgesehen funktioniert.

### **Holzspäne**

Der Rauch der verwendeten Holzspäne fügt der Nahrung Geschmack zu. Jede Art von aromatischem Hartholz, wie Mesquite, Apfel, Heidelbeere, Pecan oder Hickory können verwendet werden. Holzspäne funktionieren viel besser als größere Stücke. Verwenden Sie nur eine Handvoll Späne - zu viel Rauch hinterlässt einen starken Nachgeschmack.

### Fettabsorbtion

Die Abtropfschale fängt NICHT alle Fett- und Speiseflüssigkeiten auf, die nicht von der Tropfschale gefangen werden auf der Bodenplatte. Zur leichteren Reinigung sollte eine dünne Schicht Fettabsorptionsmittel in den Boden von des Räuherofens. Verwenden Sie körniges ölabsorbierendes Material (das verwendet wird, um Öl auf einem Garagenboden aufzusaugen). Verwenden Sie KEINE duftenden oder chemisch behandelten Materialien. Das Fettabsorptionsmaterial sollte ersetzt werden nach der Verwendung des Räuherofens 5 oder 6 Mal.

---

## REINIGUNG UND PFLEGE

---

- Bauen Sie das Gerät immer vor der Reinigung auseinander.
- Reinigen Sie das Gerät mit wenig Wasser und milder Seife oder Backpulver mit einem Schwamm oder einem Handschrubber.
- Die Elektrobox und der Ein-/Ausschalter sind vor Spritzwasser geschützt, so dass eine geringe Menge an Tropf- oder Sprühwasser auf dessen Oberfläche das Gerät nicht beschädigen.
- Die Ablagen, die Späne-Schale, die Tropfschale und die Aufhängehaken können entfernt und in einer Spüle gewaschen werden.

---

## HINWEISE ZUR ENTSORGUNG

---

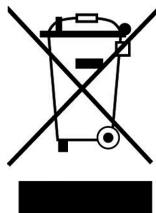

Wenn es in Ihrem Land eine gesetzliche Regelung zur Entsorgung von elektrischen und elektronischen Geräten gibt, weist dieses Symbol auf dem Produkt oder auf der Verpackung darauf hin, dass dieses Produkt nicht im Hausmüll entsorgt werden darf. Stattdessen muss es zu einer Sammelstelle für das Recycling von elektrischen und elektronischen Geräten gebracht werden. Durch regelkonforme Entsorgung schützen Sie die Umwelt und die Gesundheit Ihrer Mitmenschen vor negativen Konsequenzen. Informationen zum Recycling und zur Entsorgung dieses Produkts, erhalten Sie von Ihrer örtlichen Verwaltung oder Ihrem Hausmüllentsorgungsdienst.



## SPEZIELLE ENTSORGUNGSHINWEISE FÜR VERBRAUCHER IN DEUTSCHLAND

Entsorgen Sie Ihre Altgeräte fachgerecht. Dadurch wird gewährleistet, dass die Altgeräte umweltgerecht verwertet und negative Auswirkungen auf die Umwelt und menschliche Gesundheit vermieden werden. Bei der Entsorgung sind folgende Regeln zu beachten:

- Jeder Verbraucher ist gesetzlich verpflichtet, Elektro- und Elektronikaltgeräte (Altgeräte) sowie Batterien und Akkus getrennt vom Hausmüll zu entsorgen. Sie erkennen die entsprechenden Altgeräte durch folgendes Symbol der durchgestrichene Mülltonne (WEEE Symbol). 
- Sie haben Altbatterien und Altakkumulatoren, die nicht vom Altgerät umschlossen sind, sowie Lampen, die zerstörungsfrei aus dem Altgerät entnommen werden können, vor der Abgabe an einer Entsorgungsstelle vom Altgerät zerstörungsfrei zu trennen.
- Bestimmte Lampen und Leuchtmittel fallen ebenso unter das Elektro- und Elektronikgesetz und sind dementsprechend wie Altgeräte zu behandeln. Ausgenommen sind Glühbirnen und Halogenlampen. Entsorgen Sie Glühbirnen und Halogenlampen bitte über den Hausmüll, sofern Sie nicht das WEEE Symbol tragen.
- Jeder Verbraucher ist für das Löschen von personenbezogenen Daten auf dem Elektro- bzw. Elektronikgerät selbst verantwortlich.

### Rücknahmepflicht der Vertreiber

Vertreiber mit einer Verkaufsfläche für Elektro- und Elektronikgeräte von mindestens 400 Quadratmetern sowie Vertreiber von Lebensmitteln mit einer Gesamtverkauffläche von mindestens 800 Quadratmetern, die mehrmals im Kalenderjahr oder dauerhaft Elektro- und Elektronikgeräte anbieten und auf dem Markt bereitstellen, sind verpflichtet,

- 1 bei der Abgabe eines neuen Elektro- oder Elektronikgerätes an einen Endnutzer ein Altgerät des Endnutzers der gleichen Geräteart, das im Wesentlichen die gleichen Funktionen wie das neue Gerät erfüllt, am Ort der Abgabe oder in unmittelbarer Nähe hierzu unentgeltlich zurückzunehmen und
- 2 auf Verlangen des Endnutzers Altgeräte, die in keiner äußeren Abmessung größer als 25 Zentimeter sind, im Einzelhandelsgeschäft oder in unmittelbarer Nähe hierzu unentgeltlich zurückzunehmen; die Rücknahme darf nicht an den Kauf eines Elektro- oder Elektronikgerätes geknüpft werden und ist auf drei Altgeräte pro Geräteart beschränkt.

- Bei einem Vertrieb unter Verwendung von Fernkommunikationsmitteln ist die unentgeltliche Abholung am Ort der Abgabe auf Elektro- und Elektronikgeräte der Kategorien 1, 2 und 4 gemäß § 2 Abs. 1 ElektroG, nämlich „Wärmeüberträger“, „Bildschirmgeräte“ (Oberfläche von mehr als 100 cm<sup>2</sup>) oder „Großgeräte“ (letztere mit mindestens einer äußeren Abmessung über 50 Zentimeter) beschränkt. Für andere Elektro- und Elektronikgeräte (Kategorien 3, 5, 6) ist eine Rückgabemöglichkeit in zumutbarer Entfernung zum jeweiligen Endnutzer zu gewährleisten.
- Altgeräte dürfen kostenlos auf dem lokalen Wertstoffhof oder in folgenden Sammelstellen in Ihrer Nähe abgegeben werden: [www.take-e-back.de](http://www.take-e-back.de)
- Für Elektro- und Elektronikgeräte der Kategorien 1, 2 und 4 anbieten wir auch die Möglichkeit einer unentgeltlichen Abholung am Ort der Abgabe. Beim Kauf eines Neugeräts haben Sie die Möglichkeit eine Altgerät abholung über die Webseite auszuwählen.
- Batterien können überall dort kostenfrei zurückgegeben werden, wo sie verkauft werden (z. B. Super-, Bau-, Drogeriemarkt). Auch Wertstoff- und Recyclinghöfe nehmen Batterien zurück. Sie können Batterien auch per Post an uns zurücksenden. Altbatterien in haushaltsüblichen Mengen können Sie direkt bei uns von Montag bis Freitag zwischen 08:00 und 16:00 Uhr unter der folgenden Adresse unentgeltlich zurückgeben:

**Chal-Tec Fulfillment GmbH**  
**Norddeutschlandstr. 3**  
**47475 Kamp-Lintfort**

- Wichtig zu beachten ist, dass Lithiumbatterien aus Sicherheitsgründen vor der Rückgabe gegen Kurzschluss gesichert werden müssen (z. B. durch Abkleben der Pole).
- Finden sich unter der durchgestrichenen Mülltonne auf der Batterie zusätzlich die Zeichen Cd, Hg oder Pb ist das ein Hinweis darauf, dass die Batterie gefährliche Schadstoffe enthält. (»Cd« steht für Cadmium, »Pb« für Blei und »Hg« für Quecksilber).

### **Hinweis zur Abfallvermeidung**

Indem Sie die Lebensdauer Ihrer Altgeräte verlängern, tragen Sie dazu bei, Ressourcen effizient zu nutzen und zusätzlichen Müll zu vermeiden. Die Lebensdauer Ihrer Altgeräte können Sie verlängern indem Sie defekte Altgeräte reparieren lassen. Wenn sich Ihr Altgerät in gutem Zustand befindet, könnten Sie es spenden, verschenken oder verkaufen.

**Dear Customer,**

Congratulations on purchasing this device. Please read the following instructions carefully and follow them to prevent possible damages. We assume no liability for damage caused by disregard of the instructions and improper use. Scan the QR code to get access to the latest user manual and more product information.

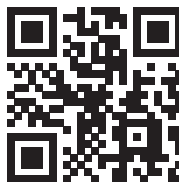

---

## CONTENT

---

Safety instructions 12  
 Product Description 13  
 Assembly 14  
 General Hints on Operation 14  
 Operation 14  
 Helpful Hints 15  
 Care and Cleaning 16  
 Hints on Disposal 16

---

## TECHNICAL DATA

---

Item number	10033372, 10034702
Power supply	230 V ~ 50 Hz
Power consumption	1600 W

---

## MANUFACTURER & IMPORTER (UK)

---

**Manufacturer:**

Chal-Tec GmbH, Wallstrasse 16, 10179 Berlin, Germany.

**Importer for Great Britain:**

Berlin Brands Group UK Limited  
 PO Box 42  
 272 Kensington High Street  
 London, W8 6ND  
 United Kingdom

---

## SAFETY INSTRUCTIONS

---

- For outdoor use only - Do not use indoors.
- Read all instructions before using this product.
- Do not plug in the unit until it is fully assembled and ready for use.
- Do not expose this unit to water or rain at any time.
- Keep a fire extinguisher available at all times when using this product.
- Fuels, such as charcoal briquettes or heat pellets, are not to be used in this product.
- This product is hot when in use. To avoid burns, do not let bare skin touch the hot surfaces.
- Never move this unit when in use. Allow the unit to cool before moving or storing it. Always use the top carry handle to move this product.
- This unit has hot parts inside. Do not use it in areas where gasoline, paint, or flammable liquids are used or stored.
- Be careful when removing food from inside the unit. All surfaces are hot and MAY cause burns. Use protective gloves or long sturdy cooking tools.
- Do not cover cooking racks with metal foil. This will trap heat and damage the unit.
- The drip tray is to be used ONLY on the bottom rack of the unit.
- The wood chip bowl is HOT when in use. Care must be taken when adding wood chips.
- Dispose of cold ashes by placing them in aluminum foil, soaking them with water, and discarding in a non-combustible container.
- Do not store this unit with hot ashes inside. Store only after all surfaces are cooled to near ambient temperatures.
- This product is not intended for use by persons with reduced physical, sensory or mental capabilities, or lack of experience and knowledge, unless they have been given supervision or instruction concerning the use of the product by a person responsible for their safety.
- Children must be supervised to ensure that they do not play with this product.
- Always unplug the unit when not in use.
- Do not operate the unit with a damaged power cord or plug, or after the unit has been dropped or damaged in any manner. Return the unit to an authorized service facility for examination, electrical or mechanical adjustment, or repair.
- Do not use this unit in the immediate surroundings of an outdoor shower or swimming pool. Never locate the unit where it may fall into a water container.
- To disconnect the unit, turn controls to off, then remove the power plug from the outlet.
- Connect to properly grounded outlets only.
- Never leave the unit switched in the "on" position with unsupervised children in the vicinity.

- Always allow at least 1 meter clearance around the unit.
- Never use aerosols or similar products around the unit.
- Never use the smoker to dry clothes or any other materials.
- If the supply cord is damaged, it must be replaced by the manufacturer or its service agent or a similarly qualified person in order to avoid a hazard.
- Longer extension cords are available and may be used if care is exercised in their use. If an extension cord is used, it must:
  - a) be a grounding type 3-wire cord,
  - b) be marked with a rating at least as great as the electrical rating of the unit,
  - c) be an "outdoor" extension cord & marked with the suffix "W" and the statement "suitable for use with outdoor appliances"
- Use this product only as described in this manual. Any other use not recommended by the manufacturer may cause fire, electric shock, or injury to persons.

## PRODUCT DESCRIPTION

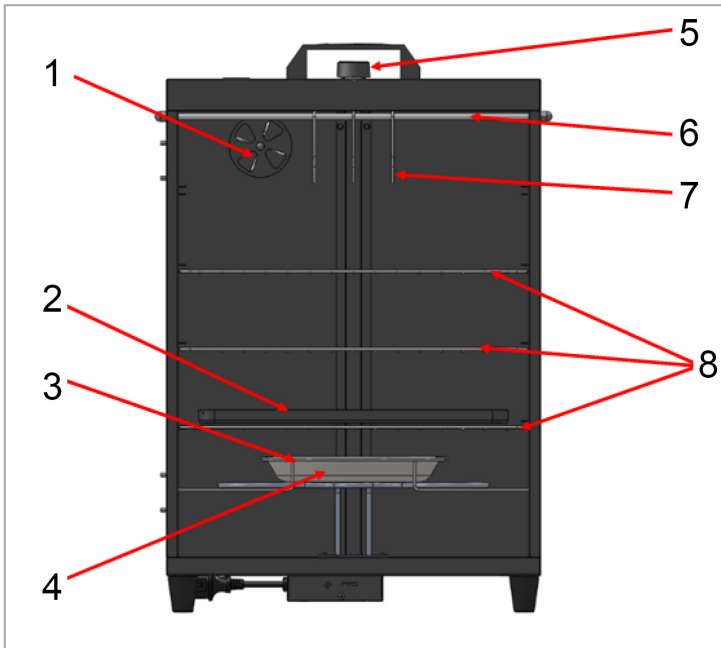

- |   |                  |
|---|------------------|
| 1 | Exhaust vent     |
| 2 | Drip tray        |
| 3 | Chip pan bracket |
| 4 | Chip pan         |
| 5 | Control knob     |
| 6 | Hanging bar      |
| 7 | Hook             |
| 8 | Rack             |

---

## ASSEMBLY

---

This product is provided completely assembled. Place the chip pan, drip tray, and racks into the smoker as shown before using.

---

## GENERAL HINTS ON OPERATION

---

- Place the smoker on a stable, heat resistant surface outdoors, protected from rain but with good air circulation
- This is an OUTDOOR use slow smoker – Allow sufficient time for smoking
- Preheat the smoker for 20-30 minutes before loading food.
- Do not overload the unit with food. Large amounts of food may trap heat extending the smoking time or causing uneven smoking.
- Leave space between the food on the racks and the smoker sides to ensure proper heat circulation.
- Close air damper on top rear side of unit to retain moisture and heat. If smoking foods such as fish or jerky, open the damper to release the moisture.
- Extreme cold temperatures will extend smoking times.

---

## OPERATION

---



### WARNING

Carbon monoxide hazard! Burning wood gives off carbon monoxide gas, which can cause sickness & death do not use this unit inside homes, vehicles, garages, or any enclosed areas. Use only in outdoor areas that are well ventilated.

### How to Use the Electric Smoker

- 1 Place the food material on the racks ensuring there is space between the pieces for good heat circulation.
- 2 Place the drip tray on the bottom rack.
- 3 Place wood chips in the Chip Bowl and place the chip bowl in the tripod bracket.
- 4 Close the front door, ensuring that the magnetic catches are holding the door closed.

- 5 Adjust the exhaust vent to the desired position.
- 6 Plug in the power cord and turn the on/off switch to the "on" position. The switch will turn green showing that the smoker is now heating.
- 7 Depending on the amount and type of wood chips used, the smoker will start smoking within from 10 – 20 minutes.
- 8 When you are finished smoking, turn the unit off and allow it to cool down before storing it in a covered area.

### **Smoking Time**

The smoking time is difficult to specify by the manufacturer. The unit is designed for outdoor use and outside temperature and wind conditions can greatly affect the time required to smoke a product. Low temperature and strong wind will increase the time required.

Also, the house current, whether or not an extension cord is being used, and the amount of product being smoked will have an effect on the length of time required to smoke the products.

---

## **HELPFUL HINTS**

---

### **Drip tray**

This electric smoker is not a water smoker – you do not need to add water unless you want to steam your food. The drip tray catches the grease and drippings from the food you are smoking.

### **Chip bowl**

This unit uses an 1600W heater for quicker heat-up and more consistent smoking. The chip bowl should always be placed in the tripod bracket, not directly on the heating element, to ensure the unit is operating as designed.

### **Wood chips**

The smoke from the wood chips adds flavor to the food. Any kind of aromatic hardwood, such as mesquite, apple, cheery, pecan, or hickory can be used. Wood chips work much better than the larger chunks. Use only a handful of chips – too much smoke leaves a strong aftertaste.

### Grease Absorbent

The drip tray will NOT catch all the grease and food drippings – that not caught by the drip tray will be collected on the bottom plate. For ease of clean-up, a thin layer of grease absorbent should be placed in the bottom of the smoker. Use granular oil absorbent material (like that used to soak up oil on a garage floor). Do NOT use a scented kitty litter or any other chemically treated material. The grease absorbent material should be replaced after using the smoker 5 or 6 times.

---

## CARE AND CLEANING

---

- Always disconnect the unit before cleaning.
- Clean the unit using a small amount of water and mild soap or baking soda with a sponge or scrub brush.
- The electrical box and on/off switch are watertight, so a small amount of water sprayed or wiped on these surfaces will not be detrimental to the unit.
- The racks, chip bowl, drip tray, and hanging hooks can be removed and washed in a sink.

---

## HINTS ON DISPOSAL

---



If there is a legal regulation for the disposal of electrical and electronic devices in your country, this symbol on the product or on the packaging indicates that this product must not be disposed of with household waste. Instead, it must be taken to a collection point for the recycling of electrical and electronic equipment. By disposing of it in accordance with the rules, you are protecting the environment and the health of your fellow human beings from negative consequences. For information about the recycling and disposal of this product, please contact your local authority or your household waste disposal service.



**Estimado cliente:**

Le felicitamos por la adquisición de este producto. Lea atentamente el siguiente manual y siga cuidadosamente las instrucciones de uso con el fin de evitar posibles daños. La empresa no se responsabiliza de los daños ocasionados por un uso indebido del producto o por haber desatendido las indicaciones de seguridad. Escanee el código QR para obtener acceso al manual de usuario más reciente y otra información sobre el producto.



---

## ÍNDICE DE CONTENIDOS

---

Indicaciones de seguridad	18
Visión general del aparato	19
Montaje	20
Indicaciones generales de uso	20
Manejo	20
Indicaciones útiles	21
Limpieza y cuidado	22
Retirada del aparato	22

---

## DATOS TÉCNICOS

---

Número de artículo	10033372, 10034702
Suministro eléctrico	230 V ~ 50 Hz
Potencia	1600 W

---

## FABRICANTE E IMPORTADOR (REINO UNIDO)

---

**Fabricante:**

Chal-Tec GmbH, Wallstraße 16, 10179 Berlín, Alemania.

**Importador para Gran Bretaña:**

Berlin Brands Group UK Limited  
 PO Box 42  
 272 Kensington High Street  
 London, W8 6ND  
 United Kingdom

---

## INDICACIONES DE SEGURIDAD

---

- Utilice el aparato solo en exteriores, nunca en interiores.
- Lea atentamente estas indicaciones antes de utilizar este producto.
- Conecte primero el aparato cuando lo haya montado completamente y esté listo para su funcionamiento.
- Proteja el aparato de la lluvia y del agua.
- Tenga siempre a mano un extintor de incendios si utiliza este producto.
- El combustible como briquetas o pellets de madera no debe utilizarse en este producto.
- Este producto alcanza temperaturas elevadas cuando lo utilice. Para evitar quemaduras, ninguna parte del cuerpo sin cubrir debe entrar en contacto con las superficies calientes.
- Nunca mueva el aparato mientras esté en funcionamiento. Deje que el aparato se enfríe por completo antes de transportarlo o guardarlo. Utilice siempre el asa situada en la parte superior para mover este producto.
- Existen componentes que alcanzan temperaturas elevadas en el interior del aparato. No lo utilice en zonas en donde se utilice o almacene gasolina, pinturas o líquidos inflamables.
- Tenga cuidado al extraer los alimentos del aparato. Todas las superficies pueden alcanzar temperaturas elevadas y provocar quemaduras. Utilice guantes de protección o utensilios de cocina robustos.
- No cubra las zonas de cocción con papel de aluminio. Así se atraparía el calor y el aparato se averiaría.
- La bandeja antigoteo SOLO debe emplearse en el soporte del suelo del aparato.
- El recipiente para las virutas está CALIENTE cuando lo utilice. Por tanto, se ruega precaución al añadir virutas de madera.
- Aparte las cenizas frías colocándolas en papel de aluminio, poniéndolas a remojo en agua y desechándolas en un recipiente no inflamable.
- No guarde este aparato con cenizas calientes en el interior. Guardar solo cuando las superficies se hayan enfriado por completo hasta temperatura ambiente.
- Este producto no está indicado para personas con discapacidades físicas, mentales o sensoriales o aquellas que carezcan de la experiencia y conocimientos necesarios excepto que se hallen bajo supervisión o hayan sido instruidas sobre el uso del producto por parte de una persona responsable de su seguridad.
- Los niños deberán estar bajo supervisión para garantizar que no juegan con el aparato.
- Desconecte el enchufe cuando no utilice el aparato.
- No ponga en marcha el aparato si el cable de alimentación está dañado o si el aparato se ha dejado caer o está averiado. Envíe el aparato a un punto autorizado de atención al cliente para su comprobación o para un mantenimiento o reparación eléctrico o mecánico.
- No utilice este aparato cerca de una ducha exterior de una piscina. Nunca coloque el aparato en lugares donde puedan caer recipientes que contengan agua.
- Conectar solo a tomas de corriente con toma de tierra.
- Nunca deje el aparato con el interruptor en la posición «on» con niños sin supervisión cerca del mismo.

- Garantice siempre al menos 1 metro de espacio libre alrededor del aparato.
- No utilice aerosoles ni productos similares cerca del aparato.
- Nunca utilice el ahumador para secar ropa u otros materiales.
- Si el cable de alimentación está dañado, deberá ser reparado por el fabricante, el distribuidor o por otro personal autorizado para evitar riesgos.
- Hay cables alargadores y pueden utilizarse siempre y cuando sea con precaución. Si utiliza un cable alargador, deberá:
  - 1 ser un cable de tres núcleos con toma de tierra
  - 2 la misma marca de potencia eléctrica o superior que el aparato.
  - 3 un cable alargador para el exterior y señalizado con el sufijo «W» y el texto «apto para el uso junto con aparatos para su uso en exteriores».
- Utilice este aparato solo como se indica en este libro de instrucciones. Cualquier otro uso diferente al del indicado por el fabricante puede provocar incendios, descargas eléctricas o lesiones.

## VISIÓN GENERAL DEL APARATO

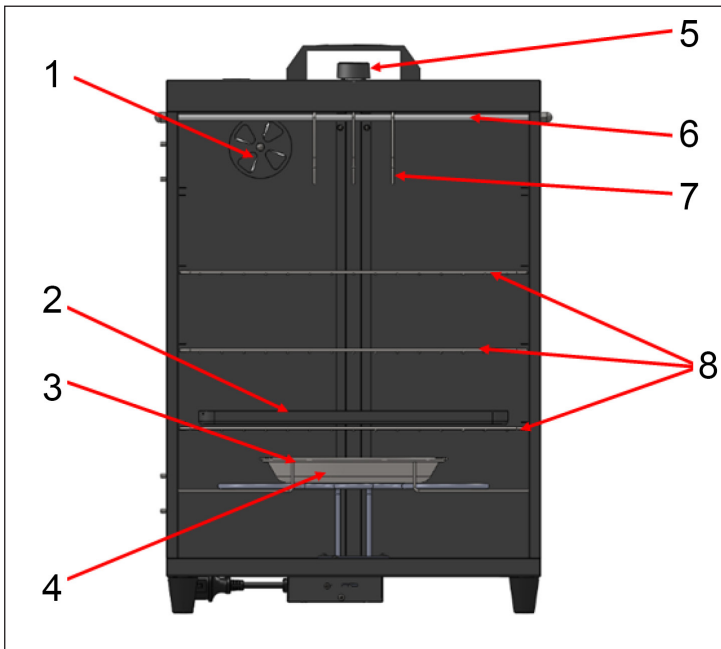

- |   |   |
|---|---|
| 1 | Desagüe                                 |
| 2 | Bandeja colectora                       |
| 3 | Soporte del recipiente para las virutas |
| 4 | Recipiente para las virutas             |
| 5 | Botón de control                        |
| 6 | Varillón de soporte                     |
| 7 | Gancho                                  |
| 8 | Bandejas                                |

---

## MONTAJE

---

Este producto se entrega completamente montado. Coloque el recipiente para las virutas, la bandeja colectora y las bandejas dentro del ahumador como se ilustra en las imágenes.

---

## INDICACIONES GENERALES DE USO

---

- Coloque el ahumador sobre una superficie estable y resistente al calor al aire libre, protegida de la lluvia pero con buena circulación de aire.
- Este ahumador es EXTERIOR, planee suficiente tiempo para el proceso de ahumado.
- Precaliente el ahumador durante 20-30 minutos antes de introducir los alimentos.
- No sobrecargue el aparato de alimentos. Las cantidades elevadas de alimentos pueden aumentar el calor que alargaría el tiempo de ahumado o provocaría unos resultados desiguales entre los alimentos.
- Deje distancia entre el alimento y las bandejas y las partes interiores del ahumador para garantizar una circulación correcta del calor.
- Cierre la válvula de aire situada en la parte superior del aparato para conservar la humedad y el calor. Si ahúma alimentos como pescado o carne desecada, abra el tiro para eliminar la humedad.
- Las temperaturas extremadamente frías aumentan el tiempo de ahumado.

---

## MANEJO

---



### ADVERTENCIA

Riesgo de monóxido de carbono. La madera ardiendo genera monóxido de carbono, que puede provocar enfermedades e incluso la muerte. Este aparato NO DEBE utilizarse en viviendas, vehículos, garajes ni en estancias cerradas. Utilizar solo en espacios exteriores bien ventilados.

### Cómo utilizar el ahumador eléctrico

- 1 Introduzca los alimentos en las bandejas y asegúrese de que hay suficiente espacio entre cada uno de los pedazos para una generación del calor.
- 2 Coloque la bandeja antigoteo en el soporte inferior.
- 3 Coloque las virutas de madera en su recipiente correspondiente y este en el soporte del trípode.
- 4 Cierre la tapa delantera para que los cierres magnéticos mantengan cerrada la puerta.

- 5 Ajuste el purgador en la posición correcta.
- 6 Conecte el cable de alimentación y coloque el interruptor on/off en la posición «on». El interruptor se ilumina en color verde para indicar que el ahumador está operativo.
- 7 Dependiendo de la cantidad y del tipo de las virutas utilizadas, el ahumador comienza con el ahumado a los 10-20 minutos.
- 8 Cuando haya terminado con el ahumado, apague el aparato y deje que se enfríe por completo antes de guardarlo en una zona techada.

### **Tiempo de ahumado:**

Los tiempos de ahumado son difíciles de estimar. El aparato se ha concebido para un uso en exteriores y la temperatura exterior y las condiciones del viento pueden influir notablemente en el tiempo de ahumado de un producto. Las temperaturas bajas y un viento fuerte aumentarán el tiempo.

También la corriente del hogar, el hecho de que se utilice o no un cable alargador y la cantidad de productos que desee ahumar tendrán su efecto en la franja de tiempo necesaria para ahumar los alimentos.

---

## **INDICACIONES ÚTILES**

---

### **Bandeja antigoteo**

Este ahumador eléctrico no funciona con agua, por lo que no necesita añadir agua si no desea preparar los alimentos al vapor. La bandeja antigoteo recoge la grasa y el líquido de los alimentos ahumados.

### **Recipiente para las virutas**

Este aparato utiliza un calefactor de 1600W para un calentamiento rápido y un ahumado constante. El recipiente para las virutas debe estar montado siempre en el trípode, no directamente en la resistencia para garantizar que el aparato funcione como debe.

### **Virutas**

El humo de las virutas utilizadas le da sabor a los alimentos. Puede utilizarse cualquier tipo de madera aromática, como mezquita, manzano, arándanos, pecana o hickory. Las virutas funcionan mucho mejor que los troncos grandes. Utilice solo un puñado de virutas; una cantidad excesiva de humo dejará demasiado olor posteriormente.

### Absorción de grasa

La bandeja de escurrido NO recoge toda la grasa ni líquidos procedentes de los alimentos que no se puedan recoger en la bandeja antigoteo. Para una mejor limpieza, debe colocar una capa de material que absorba la grasa en el suelo del ahumador. Utilice material que absorba el aceite (como el que se utiliza para proteger de aceite el suelo de un garaje). NO utilice arena para gatos ni cualquier otro material químico. El material que absorba la grasa debe reemplazarse tras el quinto o sexto uso del ahumador.

---

## LIMPIEZA Y CUIDADO

---

- Antes de la limpieza, desmonte el aparato.
- Limpie el aparato con un poco de agua y jabón neutro o bicarbonato junto con una esponja o un cepillo de mano.
- La caja eléctrica y el interruptor on/off son herméticos para que una cantidad reducida de agua o salpicaduras no dañen el aparato en su superficie.
- Las bandejas, la bandeja de las virutas, la bandeja antigoteo y los ganchos de suspensión pueden retirarse y lavarse en un fregadero.

---

## RETIRADA DEL APARATO

---

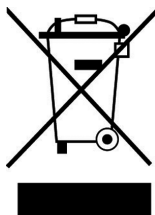

Si en su país existe una disposición legal relativa a la eliminación de aparatos eléctricos y electrónicos, este símbolo estampado en el producto o en el embalaje advierte que no debe eliminarse como residuo doméstico. En lugar de ello, debe depositarse en un punto de recogida de reciclaje de aparatos eléctricos y electrónicos. Una gestión adecuada de estos residuos previene consecuencias potencialmente negativas para el medio ambiente y la salud de las personas. Puede consultar más información sobre el reciclaje y la eliminación de este producto contactando con su administración local o con su servicio de recogida de residuos.

**Chère cliente, cher client,**

Toutes nos félicitations pour l'acquisition de ce nouvel appareil. Veuillez lire attentivement et respecter les instructions de ce mode d'emploi afin d'éviter d'éventuels dommages. Le fabricant ne saurait être tenu pour responsable des dommages dus au non-respect des consignes de sécurité et à la mauvaise utilisation de l'appareil. Scannez le QR-Code pour accéder à la dernière version du mode d'emploi et à d'autres informations concernant le produit.

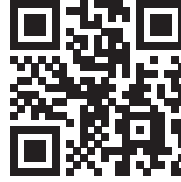

---

## SOMMAIRE

---

Consignes de sécurité	24
Aperçu de l'appareil	25
Assemblage	26
Consignes générales d'utilisation	26
Utilisation	26
Informations utiles	27
Nettoyage et entretien	28
Conseils pour le recyclage	28

---

## FICHE TECHNIQUE

---

Numéro d'article	10033372, 10034702
Alimentation	230 V ~ 50 Hz
Puissance	1600 W

---

## FABRICANT ET IMPORTATEUR (UK)

---

**Fabricant :**

Chal-Tec GmbH, Wallstraße 16, 10179 Berlin, Allemagne.

**Importateur pour la Grande Bretagne :**

Berlin Brands Group UK Limited  
 PO Box 42  
 272 Kensington High Street  
 London, W8 6ND  
 United Kingdom

---

## CONSIGNES DE SÉCURITÉ

---

- Pour usage extérieur seulement - Ne pas utiliser à l'intérieur.
- Lisez toutes les instructions avant d'utiliser ce produit.
- Ne connectez pas l'appareil avant qu'il ne soit complètement assemblé et prêt à l'emploi.
- N'exposez pas cet appareil à l'eau ou à la pluie.
- Ayez toujours un extincteur à portée de main lorsque vous utilisez ce produit.
- Les carburants, tels que les briquettes de charbon de bois ou les granulés chauffants, ne doivent pas être utilisés dans ce produit.
- Ce produit chauffe lorsqu'il est utilisé. Afin d'éviter les brûlures, ne touchez pas les surfaces chaudes avec la peau nue.
- Ne déplacez jamais l'appareil lorsqu'il est en fonctionnement. Laissez l'appareil refroidir avant de le transporter ou de le stocker. Utilisez toujours la poignée sur le dessus pour déplacer ce produit.
- L'appareil contient des éléments chauffés. Ne l'utilisez pas dans les endroits où de l'essence, de la peinture ou des liquides inflammables sont utilisés ou stockés.
- Soyez prudent lorsque vous retirez des aliments de l'appareil. Toutes les surfaces sont chaudes et peuvent causer des brûlures. Utilisez des gants de protection ou des ustensiles de cuisine robustes.
- Ne couvrez pas les plaques de cuisson avec une feuille de métal. Cela provoque une concentration de chaleur et peut endommager l'appareil.
- Le bac d'égouttage doit être utilisé SEULEMENT sur le support de sol de l'appareil.
- Le bol à copeaux est CHAUD lorsqu'il est utilisé. Soyez prudent lorsque vous ajoutez des copeaux de bois.
- Enlever les cendres froides en les plaçant dans une feuille d'aluminium, puis trempez-les dans l'eau et les jeter dans un contenant ininflammable.
- Ne rangez pas cet appareil s'il contient encore de la cendre chaude. Stockez-le seulement après le refroidissement complet des surfaces à la température ambiante.
- Ce produit n'est pas destiné aux personnes de capacité physique, sensorielle ou mentale réduite, ou manquant d'expérience et de connaissances, sauf à être supervisées ou informées de l'utilisation du produit par une personne responsable de leur sécurité.
- Surveillez les enfants, ne les laissez pas jouer avec l'appareil.
- Débranchez toujours la fiche d'alimentation lorsque l'appareil n'est pas utilisé.
- N'utilisez pas l'appareil avec un cordon d'alimentation ou une prise endommagée, ou après que l'appareil a fait une chute ou été endommagé. Envoyez l'appareil à un centre de service agréé pour inspection, maintenance ou réparation électrique ou mécanique.
- N'utilisez pas cet appareil à proximité immédiate d'une douche extérieure ou d'une piscine. Ne placez jamais l'appareil à un endroit où il pourrait tomber dans l'eau.
- Connecter uniquement aux prises électriques avec mise à la terre.
- Ne laissez jamais l'appareil sur „On“ avec des enfants non surveillés à proximité.
- Gardez toujours au moins 1 mètre d'espace libre tout autour de l'appareil.



- N'utilisez jamais d'aérosols ou de produits similaires à proximité de l'appareil.
- N'utilisez jamais le four à fumée pour sécher des vêtements ou d'autres matériaux.
- Si le câble secteur est endommagé, il doit être remplacé par le fabricant ou le distributeur ou tout autre personnel autorisé afin d'éviter tout danger.
- Les rallonges peuvent être utilisées si elles le sont avec précaution. Si vous utilisez une rallonge, elle doit:
  - 1 Comporter une fiche à 3 contacts avec mise à la terre,
  - 2 avoir une puissance supérieure ou égale à celle de l'appareil,
  - 3 une rallonge extérieure doit porter la marque du suffixe „W” ainsi que la mention „utilisable avec un équipement d'extérieur”.
- Utilisez ce produit uniquement de la façon décrite dans ce manuel. Toute utilisation autre que celle spécifiée par le fabricant peut entraîner un incendie, une électrocution ou des blessures corporelles.

## APERÇU DE L'APPAREIL

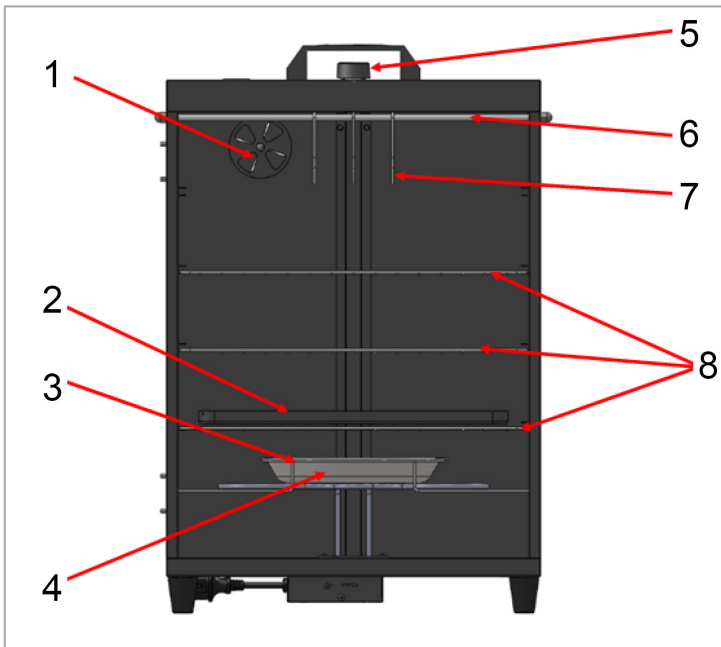

- 1 Évent d'échappement
- 2 Bac d'égouttage
- 3 Support de cuvette à copeaux
- 4 Cuvette à copeaux
- 5 Bouton de réglage
- 6 Barre d'accrochage
- 7 Crochet
- 8 Rack

---

## ASSEMBLAGE

---

Ce produit est fourni complètement assemblé. Placez le bac à copeaux, le bac d'égouttage et les grilles dans le fumoir comme indiqué avant de l'utiliser.

---

## CONSIGNES GÉNÉRALES D'UTILISATION

---

- Placez le four à fumée sur une surface stable et résistante à la chaleur à l'extérieur, à l'abri de la pluie mais avec une bonne circulation d'air.
- Ceci est un fumoir OUTDOOR – prévoyez suffisamment de temps pour le fumage.
- Préchauffez le fumoir pendant 20 à 30 minutes avant d'y placer des aliments.
- Ne surchargez pas l'appareil d'aliments. De grandes quantités d'aliments peuvent augmenter la chaleur, ce qui augmente le temps de fumage ou provoque un fumage inégal.
- Laissez de l'espace entre les aliments sur les grilles et à l'intérieur du four pour assurer une bonne circulation de la chaleur.
- Fermez le clapet d'admission d'air sur le dessus de l'appareil pour retenir l'humidité et la chaleur. Si vous fumez des aliments tels que du poisson ou du poisson séché, ouvrez l'évent pour libérer l'humidité.
- Les températures très froides rallongent la durée du fumage.

---

## UTILISATION

---



### AVERTISSEMENT

Danger, monoxyde de carbone ! Brûler du bois libère du monoxyde de carbone qui peut causer des maladies et entraîner la mort. Cet appareil NE DOIT PAS être utilisé dans les maisons, les véhicules, les garages ou les espaces confinés. Utilisez-le seulement dans des zones extérieures bien ventilées.

### Comment utiliser le fumoir électrique

- 1 Placez la nourriture sur les grilles et assurez-vous qu'il y a suffisamment de place entre les morceaux pour une bonne répartition de la chaleur.
- 2 Placez le bac d'égouttage sur le support inférieur.
- 3 Placez les copeaux de bois dans le bol de copeaux et insérez le bol de copeaux dans le support du trépied.
- 4 Fermez le clapet de devant de façon à ce que les aimants tiennent la porte fermée.

- 5 Réglez l'évent dans la position souhaitée.
- 6 Branchez le câble secteur et mettez l'interrupteur marche/arrêt sur „On”. L'interrupteur passe au vert, indiquant que le fumeur chauffe maintenant.
- 7 Selon la quantité et le type de copeaux de bois utilisés, le fumeur commencera à fumer dans les 10 à 20 minutes.
- 8 Lorsque vous avez fini le fumage, éteignez l'appareil et laissez-le refroidir avant de le ranger dans un endroit couvert.

### **Temps de fumage**

Les temps de fumage sont difficiles à déterminer pour le fabricant. L'appareil est conçu pour une utilisation à l'extérieur et la température extérieure et les conditions de vent peuvent grandement affecter le temps de fumage d'un produit. La basse température et le vent fort prolongeront la durée.

Le courant domestique, le fait d'utiliser ou non une rallonge, ainsi que la quantité de produits à fumer auront un effet sur le temps nécessaire pour fumer les produits.

---

## **INFORMATIONS UTILES**

---

### **Bac d'égouttage**

Ce fumeur électrique n'est pas un fumeur à eau - vous n'avez pas besoin d'ajouter de l'eau si vous ne voulez pas cuire votre nourriture à la vapeur. Le bac d'égouttage attrape la graisse et le bouillon de la nourriture fumée.

### **Bac à copeaux**

Cet appareil utilise une résistance de 1600 W pour un chauffage rapide et un fumage régulier. Le bol à copeaux doit toujours être monté sur le trépied, et non directement sur l'élément chauffant, pour s'assurer que l'appareil fonctionne comme prévu.

### **Copeaux de bois**

La fumée des copeaux de bois utilisés ajoute de la saveur à la nourriture. Tout type de bois franc aromatique tel que le mesquite, la pomme, la myrtille, la noix de pécan ou le hickory peut être utilisé. Les copeaux de bois fonctionnent beaucoup mieux que les gros morceaux. Utilisez seulement une poignée de copeaux - trop de fumée laissera un arrière-goût fort.

### Absorption des graisses

Le bac de récupération ne récupère PAS toutes les graisses et liquides alimentaires qui ne sont pas pris dans le bac d'égouttage de la plaque inférieure. Pour faciliter le nettoyage, placez une fine couche d'absorbant de graisse au fond du fumoir. Utilisez un matériau absorbant l'huile granulaire (comme celui utilisé pour retirer de l'huile sur un plancher de garage). NE PAS utiliser de jet de chaton odorant ou autre matériau traité chimiquement). N'utilisez PAS de litière pour chats parfumée, ni d'autres matériaux comprenant des composants chimiques. Le matériau d'absorption des graisses doit être remplacé après 5 ou 6 utilisations du fumoir.

---

## NETTOYAGE ET ENTRETIEN

---

- Démontez toujours l'appareil avant de le nettoyer.
- Nettoyez l'appareil avec un peu d'eau et du savon doux ou du bicarbonate de soude avec une éponge ou un tampon à récurer.
- Le boîtier électrique et l'interrupteur de marche/arrêt sont étanches, de sorte qu'une petite quantité d'eau ruisselante ou vaporisée sur sa surface n'endommagera pas l'appareil.
- Les grilles, le bol à copeaux, le bac d'égouttement et les crochets de suspension peuvent être retirés et lavés dans un évier

---

## CONSEILS POUR LE RECYCLAGE

---



S'il existe une réglementation pour l'élimination ou le recyclage des appareils électriques et électroniques dans votre pays, ce symbole sur le produit ou sur l'emballage indique que cet appareil ne doit pas être jeté avec les ordures ménagères. Vous devez le déposer dans un point de collecte pour le recyclage des équipements électriques et électroniques. La mise au rebut conforme aux règles protège l'environnement et la santé de vos semblables des conséquences négatives. Pour plus d'informations sur le recyclage et l'élimination de ce produit, veuillez contacter votre autorité locale ou votre service de recyclage des déchets ménagers.

**Gentile cliente,**

La ringraziamo per aver acquistato il dispositivo. La preghiamo di leggere attentamente le seguenti istruzioni per l'uso e di seguirle per evitare possibili danni tecnici. Non ci assumiamo alcuna responsabilità per danni scaturiti da una mancata osservazione delle avvertenze di sicurezza e da un uso improprio del dispositivo. Scansionare il codice QR seguente, per accedere al manuale d'uso più attuale e per ricevere informazioni sul prodotto.

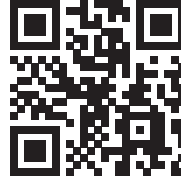

---

## INDICE

---

Avvertenze di sicurezza	30
Descrizione del dispositivo	31
Montaggio	32
Avvertenze generiche per l'utilizzo	32
Utilizzo	32
Avvertenze utili	33
Pulizia e manutenzione	34
Smaltimento	34

---

## DATI TECNICI

---

Numero articolo	10033372, 10034702
Alimentazione	230 V ~ 50 Hz
Potenza	1600 W

---

## PRODUTTORE E IMPORTATORE (UK)

---

**Produttore:**

Chal-Tec GmbH, Wallstraße 16, 10179 Berlino, Germania.

**Importatore per la Gran Bretagna:**

Berlin Brands Group UK Limited  
 PO Box 42  
 272 Kensington High Street  
 London, W8 6ND  
 United Kingdom

---

## AVVERTENZE DI SICUREZZA

---

- Solo per utilizzo all'aperto – Non utilizzarlo al chiuso.
- Leggere tutte le indicazioni prima di utilizzare il prodotto.
- Collegare il dispositivo solo dopo averlo montato completamente ed è pronto all'uso.
- Non esporre il dispositivo ad acqua o pioggia.
- Combustibili, come carbonella o pellet non possono essere utilizzati in questo prodotto.
- Questo prodotto è bollente durante il funzionamento. Per evitare ustioni, evitare il contatto diretto della pelle non coperta con superfici bollenti.
- Non spostare mai il dispositivo mentre è in funzione. Lasciar raffreddare il dispositivo prima di spostarlo o stoccarlo. Utilizzare sempre l'impugnatura sopra al dispositivo per spostarlo.
- All'interno del dispositivo ci sono componenti riscaldate. Non utilizzarlo o stoccarlo in aree in cui ci sono benzina, vernici, liquidi infiammabili.
- Fare attenzione quando si tolgono pietanze dal dispositivo. Tutte le superfici sono bollenti e possono causare ustioni. Utilizzare guanti protettivi o utensili da cucina robusti.
- Non coprire i fornelli con carta stagnola, altrimenti viene catturato il calore e il dispositivo viene danneggiato.
- La vaschetta di gocciolamento deve essere utilizzata SOLO sul supporto del fondo del dispositivo.
- La ciotola dei trucioli è BOLLENTE quando viene utilizzata. Prestare attenzione quando si aggiungono trucioli.
- Smaltire la cenere fredda mettendola in della carta stagnola, immergendola in acqua e mettendola infine in un contenitore ignifugo.
- Non stoccare il dispositivo con cenere bollente al suo interno. Stoccarlo solo quando le superfici sono tornate a temperatura ambiente.
- Questo prodotto non è progettato per persone con limitate capacità fisiche e sensoriali, con esperienza e conoscenze insufficienti, a meno che siano tenuti sotto controllo o istruiti sull'utilizzo del dispositivo da parte di una persona responsabile della loro sicurezza.
- Tenere sotto controllo i bambini per assicurarsi che non giochino con il dispositivo.
- Staccare sempre la spina quando non si utilizza il dispositivo.
- Non utilizzare il dispositivo se cavo o spina sono danneggiati, se il dispositivo è caduto o è stato danneggiato. Spedire il dispositivo a un centro di assistenza autorizzato per una verifica e per eventuali riparazioni o manutenzione elettrica o meccanica.
- Non utilizzare il dispositivo nelle immediate vicinanze di una doccia all'aperto o di una piscina. Non posizionare il dispositivo in luoghi dove potrebbe cadere in acqua.
- Collegare solo a prese elettrica con messa a terra.
- Non lasciare mai l'interruttore del dispositivo su "On" se ci sono bambini privi di controllo nelle vicinanze.

- Lasciare sempre 1 m di spazio intorno al dispositivo.
- Non utilizzare mai aerosol o prodotti simili vicino al dispositivo.
- Non utilizzare mai l'affumicatore per asciugare indumenti o altri materiali.
- Se il cavo di alimentazione è danneggiato, deve essere sostituito dal produttore o da personale autorizzato, in modo da evitare pericoli.
- Ci sono prolunghie e possono essere utilizzate, ma con estrema attenzione. Quando si utilizza una prolunga, deve:
  - 1 Essere un cavo tripolare con messa a terra.
  - 2 Avere un'indicazione di potenza equivalente o superiore a quella del dispositivo.
  - 3 Essere una prolunga per esterni, marchiata con il suffisso "W" e dotata dell'indicazione "adatta all'utilizzo con dispositivi per esterni".
- Utilizzare il dispositivo solo come descritto nel manuale. Ogni utilizzo diverso da quello indicato dal produttore può comportare incendi, folgorazioni o lesioni a persone.

## DESCRIZIONE DEL DISPOSITIVO

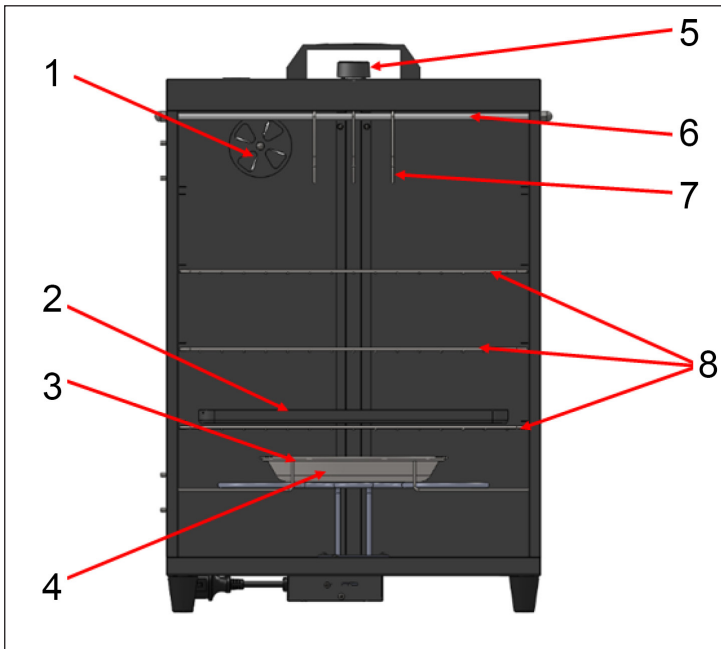

- |   |                                 |
|---|---------------------------------|
| 1 | Apertura di rilascio            |
| 2 | Vaschetta di raccolta           |
| 3 | Supporto vaschetta per trucioli |
| 4 | Vaschetta per trucioli          |
| 5 | Manopola di regolazione         |
| 6 | Asta per appendere              |
| 7 | Ganci                           |
| 8 | Ripiani                         |

---

## MONTAGGIO

---

Questo prodotto viene consegnato già completamente montato. Posizionare nell'affumicatore la vaschetta per i trucioli, la vaschetta di raccolta e i ripiani come indicato in immagine.

---

## AVVERTENZE GENERICHE PER L'UTILIZZO

---

- Posizionare l'affumicatore su una superficie stabile, termoresistente, all'aperto, al riparo dalla pioggia, ma con una buona circolazione dell'aria.
- Questo è un affumicatore da utilizzare all'aperto – calcolare un tempo sufficiente per l'affumicatura.
- Preriscaldare l'affumicatore per 20-30 minuti, prima di inserire le pietanze.
- Non sovraccaricare di alimenti il dispositivo. Grandi quantità di alimenti possono incrementare il calore, prolungare il tempo di affumicatura o causare un'affumicatura non omogenea.
- Lasciare spazio tra gli alimenti sui ripiani e i lati interni dell'affumicatore, in modo da garantire una corretta circolazione del calore.
- Chiudere la presa d'aria sul lato superiore del dispositivo, in modo da conservare calore e umidità. Se si affumicano alimenti come pesce o carne essiccata, aprire la presa d'aria per rilasciare umidità.
- Temperature estremamente fredde prolungano il tempo di affumicatura.

---

## UTILIZZO

---



### AVVERTIMENTO

Pericolo di monossido di carbonio! Quando il legno brucia viene emesso monossido di carbonio, che causa malattie e può comportare la morte. Questo dispositivo **NON DEVE** essere utilizzato in appartamenti, veicoli, garage o locali chiusi. Utilizzarlo solo in ambienti ben ventilati.

### Come utilizzare l'affumicatore elettrico

- 1 Posizionare gli alimenti sui ripiani e assicurarsi che ci sia spazio tra essi per garantire un buon sviluppo di calore.
- 2 Posizionare la vaschetta di gocciolamento sul supporto inferiore.
- 3 Mettere i trucioli nell'apposita vaschetta e mettere la vaschetta nel supporto dello stativo.
- 4 Chiudere lo sportello anteriore, in modo che le chiusure magnetiche lo tengano chiuso.



- 5 Regolare la ventilazione sulla posizione desiderata.
- 6 Collegare il cavo di alimentazione e mettere l'interruttore su "On". L'interruttore si illumina di verde e indica che l'affumicatore si scalda.
- 7 In base al tipo e alla quantità di trucioli utilizzati, l'affumicatura inizia entro 10-20 minuti.
- 8 Finita l'affumicatura, spegnere il dispositivo e lasciarlo raffreddare prima di conservarlo in un luogo coperto da un tetto.

### **Tempi di affumicatura**

Per il produttore è difficile definire i tempi di affumicatura. Il dispositivo è progettato per l'uso all'aperto e la temperatura esterna e le condizioni di vento possono influire fortemente sui tempi di affumicatura di un prodotto. Basse temperature e forti venti prolungano questi tempi.

Anche la tensione di casa, l'utilizzo di una prolunga o la quantità di prodotti da affumicare influiscono sulle tempistiche necessarie all'affumicatura.

---

## **AVVERTENZE UTILI**

---

### **Vaschetta di gocciolamento**

Questo affumicatore elettrico non è un affumicatore ad acqua – non è necessario aggiungere acqua se non si desidera cuocere al vapore gli alimenti. La vaschetta di gocciolamento raccoglie il grasso e i succhi delle pietanze affumicate.

### **Vaschetta per i trucioli**

Questo dispositivo sfrutta i suoi 1600 W per riscaldare rapidamente e affumicare in modo consistente. La vaschetta dei trucioli deve sempre essere montata sullo stativo e non direttamente sull'elemento riscaldante, per garantire il corretto funzionamento del dispositivo.

### **Trucioli di legno**

Il fumo dei trucioli utilizzati aggiunge sapore alle pietanze. Può essere utilizzato ogni tipo di legno aromatico come mesquite, melo, mirtillo, pecan o noce americano. I trucioli funzionano molto meglio di pezzi più grossi. Utilizzare solo una manciata di trucioli – un fumo eccessivo lascia un forte retrogusto.

### Assorbimento del grasso

La vaschetta di gocciolamento NON raccoglie tutto il grasso e i succhi delle pietanze. Quelli che non vengono catturati dalla vaschetta di gocciolamento finiscono sul fondo. Per una pulizia più semplice, posizionare un sottile strato di un prodotto per l'assorbimento del grasso sul fondo dell'affumicatore. Utilizzare un materiale granulare per assorbire olio (come quello che si usa sui pavimenti dei garage per assorbire olio). Non utilizzare sabbia da lettiera per gatti profumata o altri materiali trattati chimicamente. Il materiale di assorbimento del grasso deve essere sostituito dopo aver utilizzato l'affumicatore 5 o 6 volte.

---

## PULIZA E MANUTENZIONE

---

- Smontare sempre il dispositivo prima della pulizia.
- Pulire il dispositivo con un po' d'acqua e sapone delicato o bicarbonato, utilizzando una spugna o una spazzola.
- La scatola elettrica e l'interruttore sono impermeabili, quindi un po' di gocce o spruzzi d'acqua sulla loro superficie non danneggia il dispositivo.
- I ripiani, la vaschetta dei trucioli, la vaschetta di gocciolamento e i ganci possono essere tolti e lavati in un lavandino.

---

## SMALTIMENTO

---

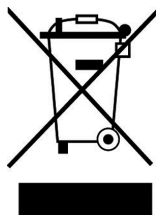

Se nel proprio paese si applicano le regolamentazioni inerenti lo smaltimento di dispositivi elettrici ed elettronici, questo simbolo sul prodotto o sulla confezione segnala che questi prodotti non possono essere smaltiti con i rifiuti normali e devono essere portati a un punto di raccolta di dispositivi elettrici ed elettronici. Grazie al corretto smaltimento dei vecchi dispositivi si tutela il pianeta e la salute delle persone da possibili conseguenze negative. Informazioni riguardanti il riciclo e lo smaltimento di questi prodotti si ottengono presso l'amministrazione locale oppure il servizio di gestione dei rifiuti domestici.





**KLARSTEIN**