

TAFELSPITZ

Elektro-Grill
Electric Grill
Parrilla eléctrica
Grill électrique
Griglia elettrica

10033448



COOKINGCO
OOKINGCOO
KINGCOOKIN
INGCOOKING
COOKINGCO
OOKINGCOO
KINGCOOKIN
INGCOOKING

KLARSTEIN

www.klarstein.com

Sehr geehrter Kunde,

wir gratulieren Ihnen zum Erwerb Ihres Gerätes. Lesen Sie die folgenden Hinweise sorgfältig durch und befolgen Sie diese, um möglichen Schäden vorzubeugen. Für Schäden, die durch Missachtung der Hinweise und unsachgemäßen Gebrauch entstehen, übernehmen wir keine Haftung. Scannen Sie den folgenden QR-Code, um Zugriff auf die aktuellste Bedienungsanleitung und weitere Informationen rund um das Produkt zu erhalten.



INHALTSVERZEICHNIS

Sicherheitshinweise 4
 Geräteübersicht 5
 Zusammenbau 6
 Inbetriebnahme und Bedienung 13
 Reinigung und Pflege 14
 Hinweise zur Entsorgung 14

English 15
 Español 27
 Français 39
 Italiano 51

TECHNISCHE DATEN

Artikelnummer	10033448
Stromversorgung	220-240 V ~ 50/60 Hz

HERSTELLER & IMPORTEUR (UK)

Hersteller:

Chal-Tec GmbH, Wallstraße 16, 10179 Berlin, Deutschland.

Importeur für Großbritannien:

Chal-Tec UK limited
 Unit 6 Riverside Business Centre
 Brighton Road
 Shoreham-by-Sea
 BN43 6RE
 United Kingdom

SICHERHEITSHINWEISE

- Schließen Sie das Gerät so an, dass der Netzstecker jederzeit leicht zugänglich ist.
- Untersuchen Sie das Netzkabel regelmäßig auf Beschädigungen. Falls das Netzkabel beschädigt ist, muss es vom Hersteller oder einem autorisierten Fachbetrieb oder einer ähnlich qualifizierten Person ersetzt werden.
- Reparaturen dürfen nur von Fachpersonal ausgeführt werden, versuchen Sie nicht das Gerät selbst zu reparieren.
- Schließen Sie das Gerät nicht an einen Timer oder eine ferngesteuerte Steckdose an.
- Tauchen Sie das Gerät, das Netzkabel und den Stecker niemals in Wasser oder andere Flüssigkeiten.
- Fassen Sie den Stecker nicht mit nassen Händen an.
- Ziehen Sie den Stecker nicht am Kabel aus der Steckdose, sondern halten Sie ihn beim Abziehen mit der Hand fest.
- Benutzen Sie das Kabel nicht als Handgriff.
- Verlegen Sie das Kabel so, dass keiner darüber stolpert.
- Lassen Sie das Kabel nicht über scharfe Kanten verlaufen.
- Benutzen Sie das Gerät nicht in nassen Räumen oder im Regen.
- Stellen Sie das Gerät so auf, dass es nicht in Wasser fallen kann. Sollte es doch in Wasser fallen, ziehen Sie sofort den Stecker aus der Steckdose und fassen Sie das Gerät erst dann an.
- Ziehen Sie den Stecker aus der Steckdose wenn Sie das Gerät nicht mehr benutzen.
- Halten Sie das Gerät fern von offenem Feuer und Wärmequellen.
- Kinder, physisch und körperlich eingeschränkte Menschen sollten das Gerät nur benutzen, wenn sie vorher von einer Aufsichtsperson ausführlich mit den Funktionen und den Sicherheitsvorkehrungen vertraut gemacht wurden.
- Halten Sie Kinder vom Grill fern und lassen Sie das Gerät während des Betriebs nicht unbeaufsichtigt.
- Stellen Sie das Gerät auf einen stabilen, ebenen Untergrund.
- Achten Sie darauf, dass sich um den Grill herum keine leicht entzündlichen Gegenstände und Materialien befinden.
- Halten Sie mindestens 30 cm Abstand zu Wänden.
- Fassen Sie während des Betriebs nicht den Grillrost oder andere heiße Oberflächen an.
- Bewegen Sie das Gerät erst wenn es komplett abgekühlt ist. Fassen Sie das Gerät nur an den dafür vorgesehenen Griffen an.
- Stellen Sie das Gerät nur auf hitzeunempfindliche Oberflächen. Stellen Sie das Gerät so auf, dass es nicht zu nah am Rand steht.
- Um einen Hitzestau zu vermeiden, stellen Sie das Gerät nicht direkt unter Küchenschränke oder regale.
- Stellen Sie das Gerät nicht auf oder in die Nähe eines Herdes.
- Setzen Sie das Gerät nicht allzu hohen Temperaturen und Wetterschwankungen aus.
- Befüllen Sie den Grill niemals mit Flüssigkeiten.
- Falls Teile beschädigt sind, benutzen Sie den Grill nicht weiter.

GERÄTEÜBERSICHT

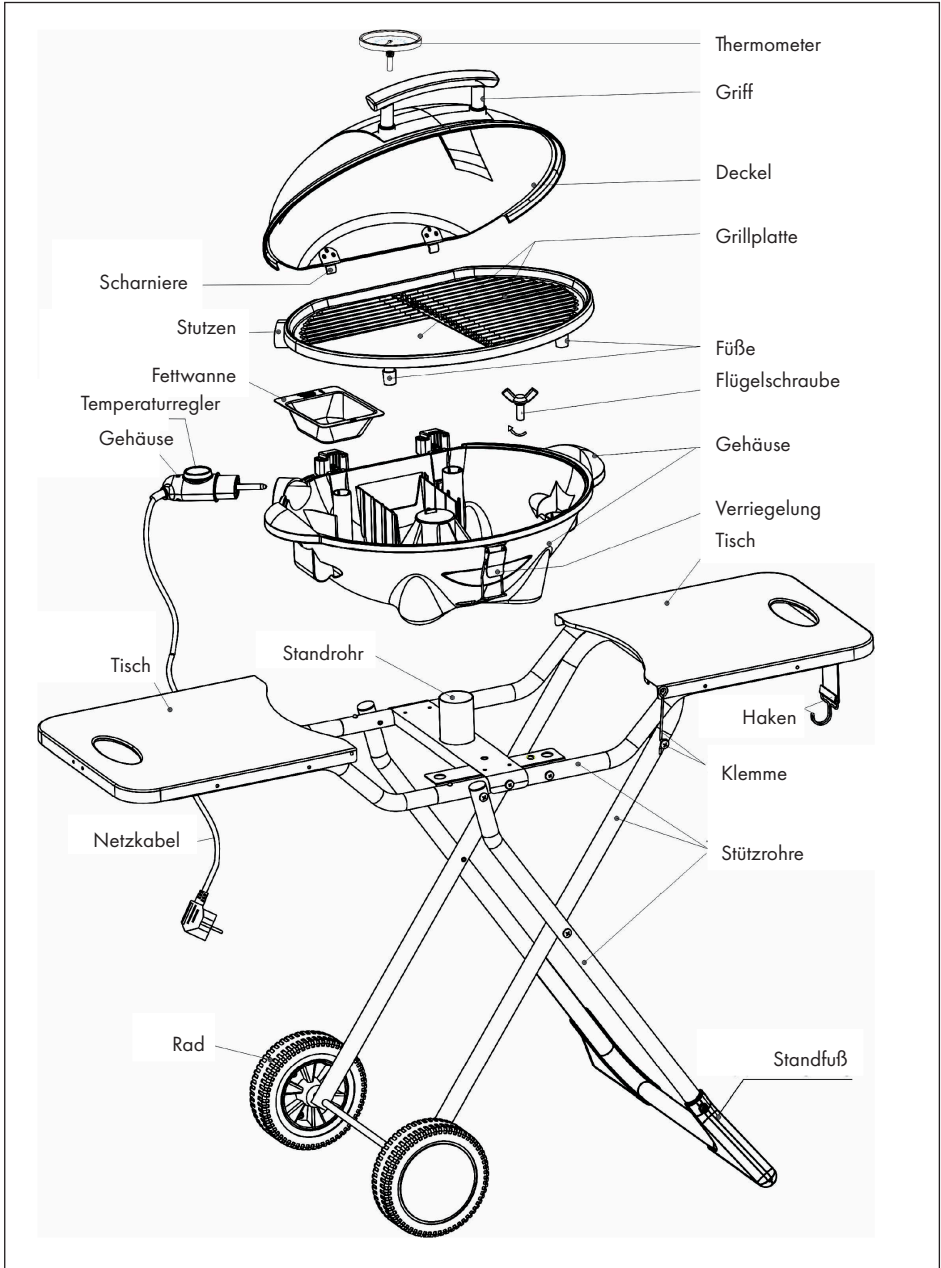

ZUSAMMENBAU

Kleinteile

(N1) Schraube (x4)	(N3) Schraube (x3)	(N3) Unterlegscheibe und Mutter (x3)
(N2) Unterlegscheibe, Mutter und Schraube (2 Sets)	(C) R-Stift (x2)	(S1) Flügelschraube (x1)

1	2
Nehmen Sie den Rahmen und das Zubehör aus der Verpackung. Setzen Sie die Rahmenhalter (Z1) auf das Bogenrohr und befestigen Sie sie mit zwei Schrauben (N1) am Rohr. Schieben Sie die Radachse (a) durch die zwei Löcher, die sich an den Enden der Rohre befinden.	Befestigen Sie die Räder (b) an beiden Seiten der Achse (a).

3

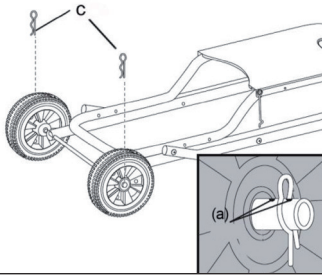

An jedem Ende der Achse (a) befinden sich zwei Löcher. Stecken Sie die R-förmige Klammer (c) durch die Löcher (a), um die Räder zu fixieren.

4

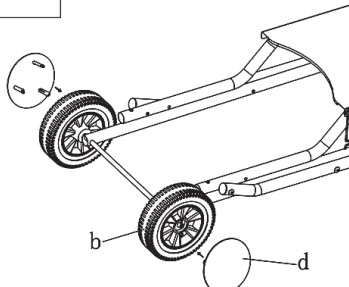

Richten Sie die drei Spitzen aus und drücken Sie die Abdeckungen (d) auf die Räder (b).

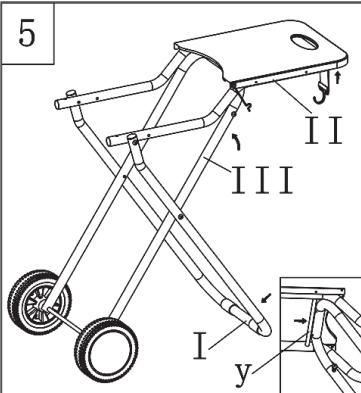
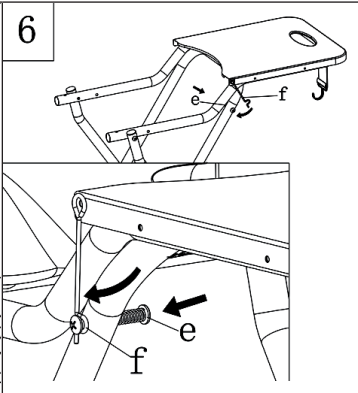
<p>5</p> 	<p>6</p> 
<p>Wagen aufklappen: Stellen Sie den rechten Fuß auf die Mitte des Stützrohrs (I). Heben Sie den Tisch (II) mit der rechten Hand an und ziehen Sie das Rohr (III) mit der linken Hand nach oben. Schieben Sie das Rohr (III) unter den Tisch.</p> <p>Wagen zuklappen: Stellen Sie den rechten Fuß auf die Mitte des Stützrohrs (I). Halten Sie den Tisch (II) mit der rechten Hand fest und senken Sie das Rohr (III) langsam nach unten ab. Passen Sie auf, dass Sie sich dabei nicht die Finger einklemmen!</p>	<p>Stellen Sie nach dem Aufklappen des Wagens umgehend die Sicherheitsverriegelung (f) ein. Der Wagen ist mit einer automatischen Verriegelung ausgestattet. Drücken Sie die Feder (e) und haken Sie den gebogenen Haken (f) am in die Verlängerung der Feder (e) ein. Lassen Sie die Feder wieder los. Sie fährt aus, und fixiert die Sicherheitsverriegelung.</p> <p>Hinweis: Vergewissern Sie sich, dass die Sicherheitsverriegelung beim Grillen oder Bewegen immer geschlossen ist. Versuchen Sie nicht, den Haken zu drehen oder zu ziehen, während Sie das Gerät benutzen.</p>

7

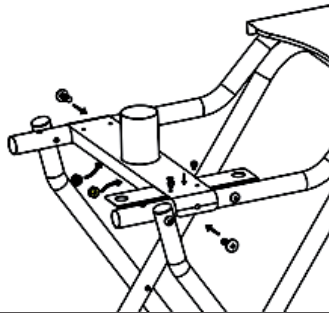
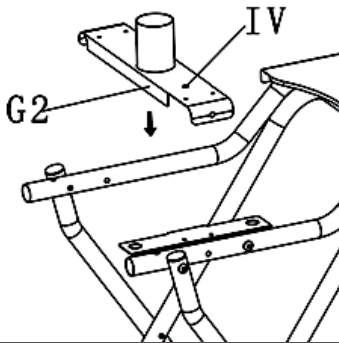
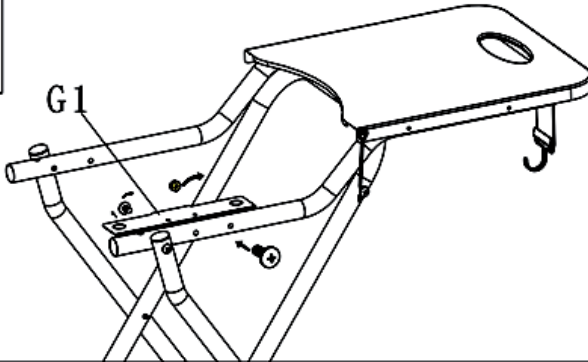

Entfernen Sie zuerst die Schraube vom Rohr. Montieren Sie die Halterung (G1) auf dem Rohr. Montieren Sie dann das Halterrohr (G2) auf das Rohr. Am Halterrohr (G2) befindet sich eine Positionierungsbohrung (IV), an der später das Gehäuse fixiert wird. Ziehen Sie die Halterung (G1) und das Halterrohr (G2) mit Schrauben und Müttern an.

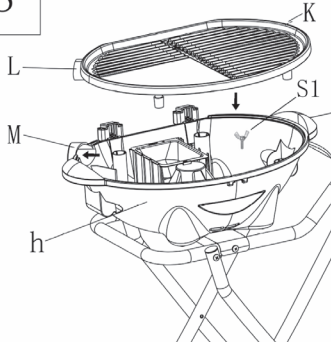
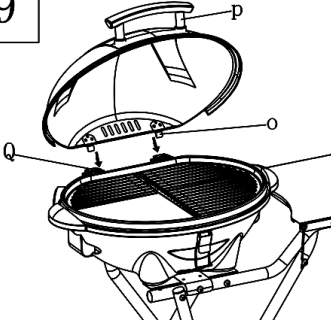
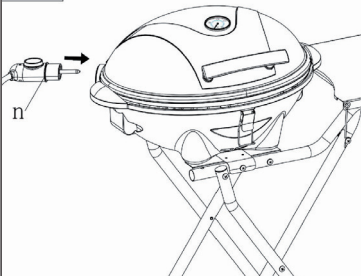
<p>8</p> 	<p>9</p> 
<p>Schieben Sie das Gehäuse (h) nach unten auf das Halterrohr (G2). Richten Sie den Positionierungsvorsprung am Gehäuse an der Positionierungsbohrung (IV) aus. Befestigen Sie das Gehäuse mit der Flügelschraube (S1) am Wagen. Richten Sie die Halterung (L) der Grillplatte (K) an der Aussparung (M) am Gehäuse aus und setzen Sie dann die Grillplatte (K) ins Gehäuse ein. Wenn Sie die Grillplatte später entfernen möchten, heben Sie rchts leicht an und ziehen Sie die Halterung (L) diagonal aus der Aussparung (M). Wenn Sie später das Gehäuse vom Halterrohr (g) entfernen, treten Sie leicht auf das Stützrohr (I), halten Sie die Griffe des Gehäuses fest und nehmen Sie es ab.</p>	<p>Montieren Sie die Abdeckung. Halten Sie dazu den Deckel am Griff (p) fest und schieben Sie die Scharniere (O) in die Bohrungen (Q) des Sockels. Wenn Sie später den Deckel entfernen, öffnen Sie die Abdeckung im 45° Winkel und lösen Sie die Scharniere (O) aus den Bohrungen (Q). Damit der Deckel entfernt werden kann, muss er im 45° Winkel geöffnet sein.</p>
<p>10</p> 	<p>Stecken Sie den Stift (n) des abnehmbaren Temperaturreglers in die Buchse. Sie können nun den Stecker in die Steckdose stecken. Wenn Sie den abnehmbaren Temperaturregler später entfernen, halten Sie ihn am Sockels fest, ziehen Sie nicht am Kabel.</p> <p>Hinweis: Verlegen Sie das Netzkabel so, dass niemand darüber stolpert und denken Sie daran, den Stecker nach dem Gebrauch zu entfernen.</p>

11

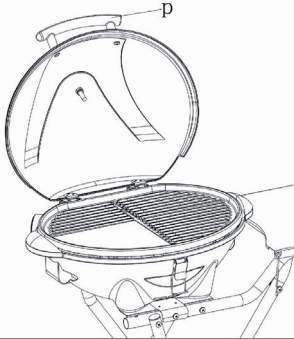

Durch den abnehmbaren Deckel lässt sich der Grill leichter benutzen und reinigen.

Hinweis: Wenn Sie die Abdeckung schließen oder öffnen möchte, halten Sie den Deckel NUR am Griff fest. Achten Sie darauf, dass Sie sich nicht verbrennen, da der Deckel beim Grillen heiß wird!

12

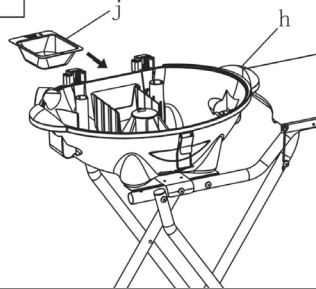

Setzen Sie die Fettwanne (j) in den mitgelieferten Halter auf der Rückseite des Gehäuses (h) ein. Um die Fettwanne sicher zu befestigen, richten Sie die Bohrung in der Fettwanne am Positionierungsvorsprung aus, der sich in der Mitte des Gehäuses befindet. Um die Reinigung zu erleichtern, kann die Fettwanne mit etwas Wasser gefüllt werden. Wenn Sie das Fett entfernen möchten, lösen Sie die Fettwanne vom Positionierungsvorsprung und entnehmen Sie sie.

Hinweis: Das Fassungsvermögen der Fettwanne beträgt 0,3 Liter. Entfernen Sie das Fett, sobald die Wanne voll ist. Die Oberfläche der Fettwanne wird sehr heiß. Verwenden Sie hitzebeständige Handschuhe, wenn Sie die Fettwanne entnehmen!

13

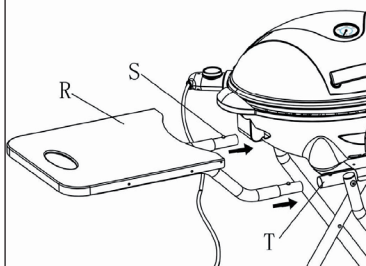

Montieren Sie den Tisch (R). Halten Sie den Tisch (R) fest und drücken Sie die beiden Stifte (S) mit den Daumen herunter. Setzen Sie dann in das Rohr (T) ein. Entfernen Sie später vor dem Zusammenklappen des Wagens zuerst den Tisch (R). Drücken Sie dazu die Stifte (S) herunter und ziehen Sie das Rohr (T) vorsichtig heraus.

14

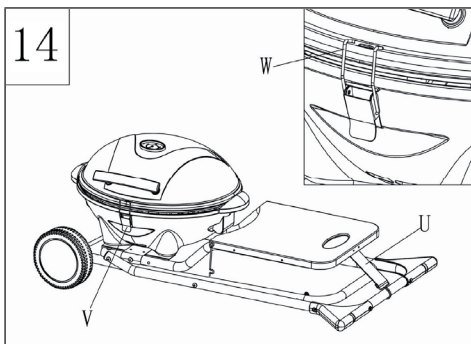

Wenn Sie den zusammengeklappten Wagen bewegen oder das Gerät nicht in Gebrauch ist, verriegeln Sie den Deckel mit der Schnalle (W), die sich am Gehäuse befindet. Vergewissern Sie sich, dass der Riegel (V) fest sitzt.

INBETRIEBNAHME UND BEDIENUNG

Vor dem ersten Betrieb

Entfernen Sie die Verpackung und reinigen Sie die Grillplatte, die Fettwanne und den Deckel vollständig.

Bedienung

- 1 Schließen Sie das Gerät an die Stromversorgung an.
- 2 Stellen Sie den Temperaturregler auf die gewünschte Temperatur ein. (Gewöhnlich braucht das Gerät 3 Minuten zum Aufheizen.)
- 3 Die Lampe für die Temperaturanzeige geht aus, sobald die gewünschte Temperatur erreicht ist.
- 4 Legen Sie das Grillgut auf die Grillplatte.

Garzeiten

Die Tabelle zeigt die empfohlenen Garzeiten. Die tatsächliche Garzeit variiert allerdings je nach Größe und Gewicht des Grillguts und hängt auch von ab, ob Sie mit oder ohne Deckel grillen.

Grillgut	Temperaturstufe	Garzeit
Steak/Rind	5	15-20 Minuten
Lamm	5	12-18 Minuten
Hähnchenkeule	5	25-30 Minuten
Kotelett	5	20-25 Minuten
Hähnchenflügel	5	15-20 Minuten
Schweinefilet	4-5	9-10 Minuten
Ganzer Fisch	5	12-15 Minuten
Kebab	3-4	10-12 Minuten
Wurstchen	3-4	12-15 Minuten

Grilltipps

- Ihr Fleisch wird zarter, wenn Sie es vor dem Grillen über Nacht marinieren. Marinade besteht immer aus Öl (um es saftig werden zu lassen), Essig (um es zart zu machen) und einer Mischung aus Gewürzen.
- Benutzen Sie immer Zangen oder eine Form von Spatel, um das Grillgut zu wenden. Wenn Sie eine Gabel zum Drehen verwenden, trocknet das Grillgut aus und die Antihafbeschichtung wird beschädigt.
- Grillen Sie Fleisch nicht zu lange. Selbst Schweinefleisch ist besser, wenn es noch etwas rosa und saftig ist, wenn es serviert wird.
- Wenn das Grillgut auf der Grillplatte klebt, reiben Sie die Platte hin und wieder mit einem in Öl getränkten Küchentuch ab.

REINIGUNG UND PFLEGE

- Trennen Sie das Gerät von der Stromversorgung.
- Lassen Sie den Grill vollständig abkühlen.
- Ziehen Sie den Temperaturregler aus der Buchse.
- Reinigen Sie die Grillplatte und die Fettauffangschale mit lauwarmen Spülwasser und einem feuchten Tuch. Verwenden Sie keine Schwämme aus Stahlwolle, Bürsten oder Scheuerlappen, um Schäden an der Beschichtung zu vermeiden.
- Trocknen Sie die Gerätebasis mit einem feuchten Tuch. Fettspritzer können durch ein mildes Reinigungsmittel entfernt werden.

Hinweis: Die Grillplatte hat eine Antihafbeschichtung. Zerkratzen Sie diese Beschichtung weder durch den Grill- noch den Reinigungsvorgang.

HINWEISE ZUR ENTSORGUNG



Wenn es in Ihrem Land eine gesetzliche Regelung zur Entsorgung von elektrischen und elektronischen Geräten gibt, weist dieses Symbol auf dem Produkt oder auf der Verpackung darauf hin, dass dieses Produkt nicht im Hausmüll entsorgt werden darf. Stattdessen muss es zu einer Sammelstelle für das Recycling von elektrischen und elektronischen Geräten gebracht werden. Durch regelkonforme Entsorgung schützen Sie die Umwelt und die Gesundheit Ihrer Mitmenschen vor negativen Konsequenzen. Informationen zum Recycling und zur Entsorgung dieses Produkts, erhalten Sie von Ihrer örtlichen Verwaltung oder Ihrem Hausmüllentsorgungsdienst.

Dear Customer,

Congratulations on purchasing this equipment. Please read this manual carefully and take care of the following hints to avoid damages. Any failure caused by ignoring the items and cautions mentioned in the instruction manual is not covered by our warranty and any liability. Scan the QR code to get access to the latest user manual and other information about the product.



CONTENT

Safety Instructions 16
 Product Overview 17
 Assembly 18
 Start-up and Operation 25
 Cleaning and Care 26
 Hints on Disposal 26

TECHNICAL DATA

Item number	10033448
Power supply	220-240 V ~ 50/60 Hz

MANUFACTURER & IMPORTER (UK)

Manufacturer:

Chal-Tec GmbH, Wallstrasse 16, 10179 Berlin, Germany.

Importer for Great Britain:

Chal-Tec UK limited
 Unit 6 Riverside Business Centre
 Brighton Road
 Shoreham-by-Sea
 BN43 6RE
 United Kingdom

SAFETY INSTRUCTIONS

- Connect the device so that the mains plug is easily accessible at all times.
- Inspect the power cord regularly for damage. If the power cord is damaged, it must be replaced by the manufacturer or an authorized service center or a similarly qualified person.
- Repairs may only be carried out by qualified personnel, do not attempt to repair the device yourself.
- Do not connect the unit to a timer or a remote control power outlet.
- Never immerse the appliance, power cord or plug in water or other liquids.
- Do not handle the plug with wet hands.
- Do not pull the plug out of the socket by the cable, but hold it firmly by hand when pulling it off.
- Do not use the cable as a handle.
- Lay the cable in such a way that no one will trip over it.
- Do not let the cable run over sharp edges.
- Do not use the unit in wet rooms or in the rain.
- Place the appliance in such a way that it cannot fall into water. If it does fall into water, immediately unplug the appliance from the wall outlet and only then touch the appliance.
- Unplug the appliance from the wall outlet when it is no longer in use.
- Keep the appliance away from open fire and heat sources.
- Children, physically and mentally handicapped persons should only use the appliance if they have been thoroughly familiarized with its functions and safety precautions by a supervisor.
- Keep children away from the grill and do not leave the appliance unattended during operation.
- Place the appliance on a stable, level surface.
- Make sure that there are no easily inflammable objects or materials around the grill.
- Keep at least 30 cm away from walls.
- Do not touch the grill grate or other hot surfaces during operation.
- Do not move the appliance until it has cooled down completely. Only touch the appliance by the handles provided for this purpose.
- Only place the appliance on surfaces that are insensitive to heat. Position the appliance so that it is not too close to the edge.
- To avoid heat build-up, do not place the appliance directly under kitchen cabinets or shelves.
- Do not place the appliance on or near a stove.
- Do not expose the appliance to excessive temperatures and weather variations.
- Never fill the grill with liquids.
- If parts are damaged, do not continue to use the grill.

PRODUCT OVERVIEW

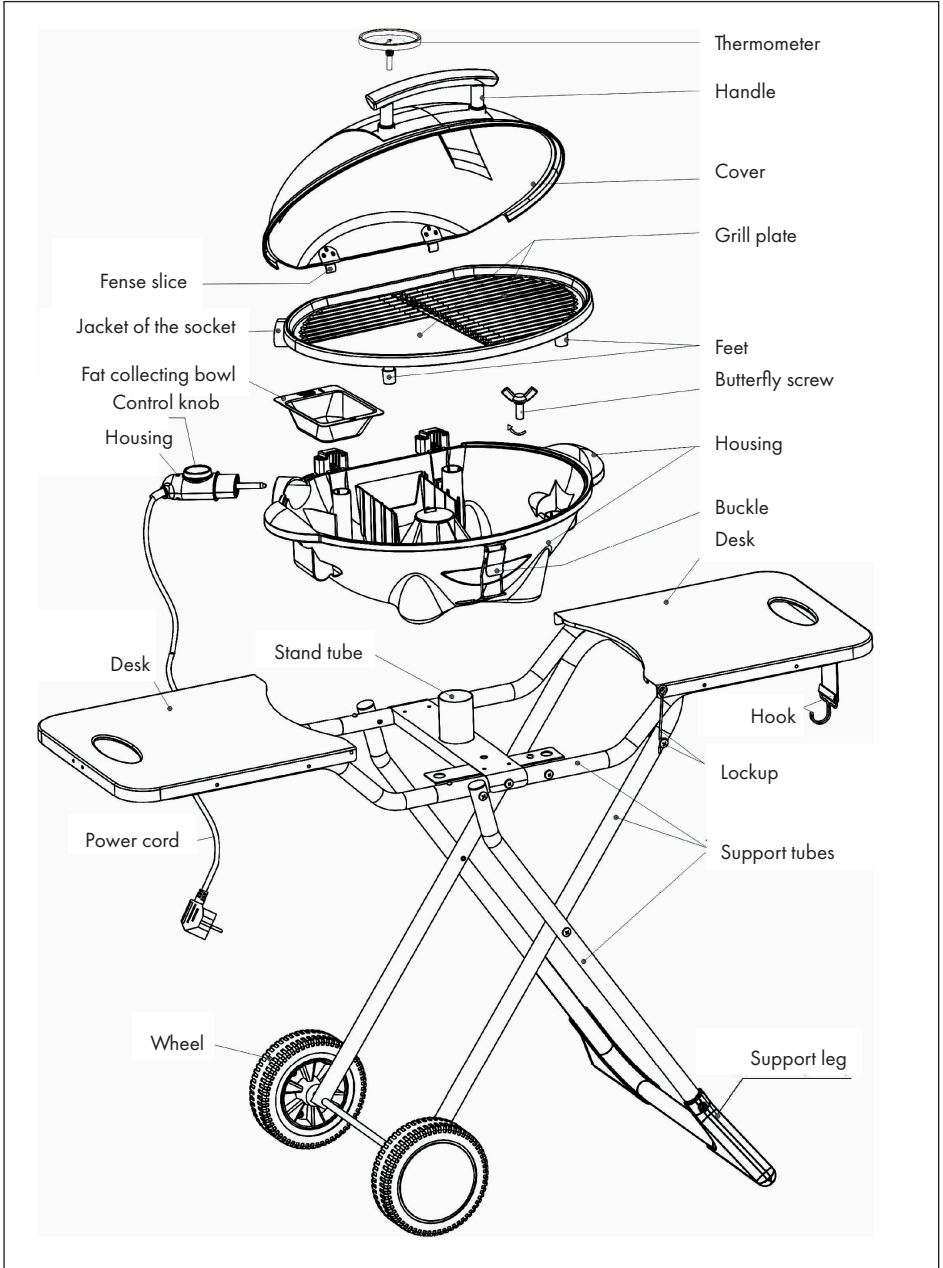

ASSEMBLY

Hardware

(N1) Screw (x4)	(N3) Screw (x3)	(N3) Washer and Nut (x3)
(N2) Washer, Nut and Screw (2 sets)	(C) R Pin (x2)	(S1) Butterfly Screw (x1)

<p>1</p>	<p>2</p>
<p>Remove the frame and accessories from their packaging. Place the frame holders (Z1) on the curved tube and fasten them to the tube with two screws (N1). Slide the wheel axle (a) through the two holes located at the ends of the tubes.</p>	<p>Attach the wheels (b) to both sides of the axle (a).</p>

3

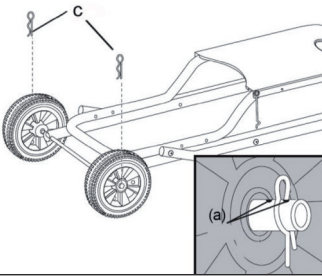

There are two holes at each end of the axis (a). Insert the R-shaped clamp (c) through the holes (a) to fix the wheels.

4

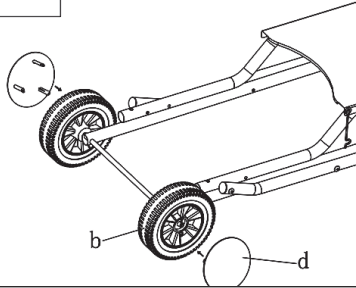

Align the three tips and press the covers (d) onto the wheels (b).

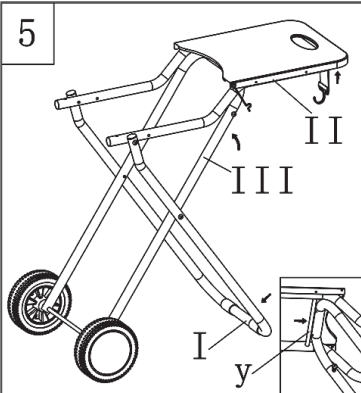
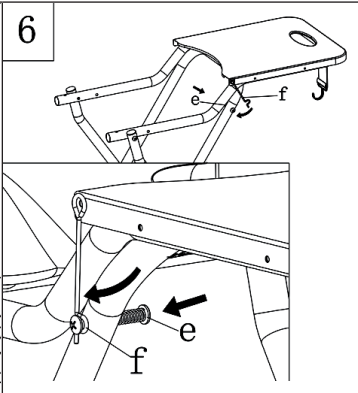
<p>5</p> 	<p>6</p> 
<p>Open the trolley: Place the right foot on the middle of the support tube (I). Raise the table (II) with your right hand and pull the tube (III) upwards with your left hand. Slide the tube (III) under the table.</p> <p>Close trolley: Place the right foot on the middle of the support tube (I). Hold the table (II) with your right hand and slowly lower the tube (III) downwards. Be careful not to pinch your fingers!</p>	<p>Immediately adjust the safety lock (f) after opening the wagon. The car is equipped with an automatic lock. Press the spring (e) and hook the bent hook (f) into the extension of the spring (e). Release the spring again. It extends and locks the safety lock.</p> <p>Note: Make sure that the safety lock is always closed when grilling or moving. Do not attempt to turn or pull the hook while using the appliance.</p>

7

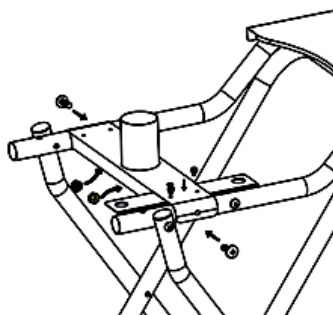
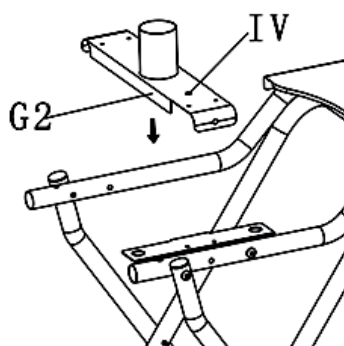
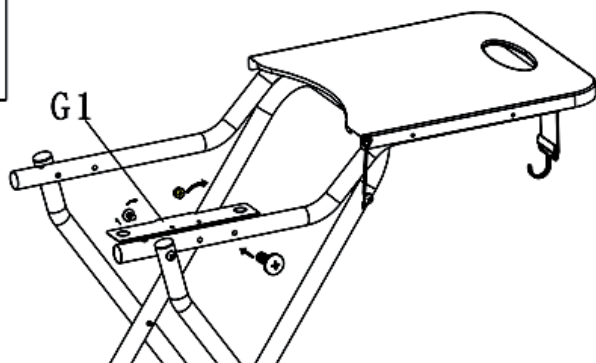

First remove the screw from the pipe. Mount the bracket (G1) on the pipe. Then mount the support tube (G2) on the tube. There is a positioning hole (IV) on the support tube (G2) where the housing is later fixed. Tighten the bracket (G1) and the support tube (G2) with screws and nuts.

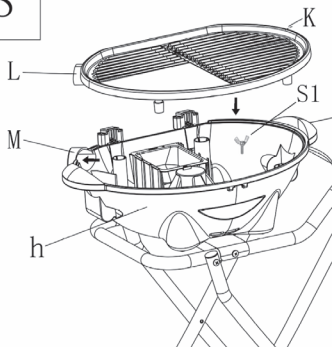
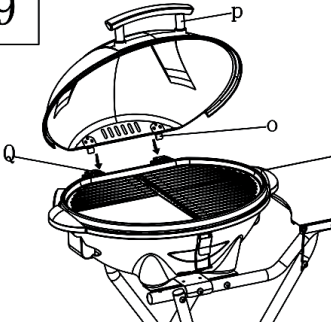
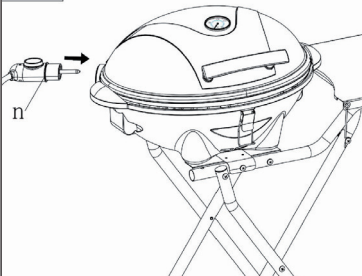
<p>8</p> 	<p>9</p> 
<p>Slide the housing (h) down onto the support tube (G2). Align the positioning protrusion on the housing with the positioning hole (IV). Fix the housing to the carriage with the thumbscrew (S1). Align the grill plate holder (L) with the recess (M) on the housing and then insert the grill plate (K) into the housing. If you want to remove the grill plate later, lift it slightly to the right and pull the holder (L) diagonally out of the recess (M). When you later remove the housing from the support tube (g), lightly step on the support tube (I), hold the handles of the housing and remove it.</p>	<p>Mount the cover. Hold the cover by the handle (p) and slide the hinges (O) into the holes (Q) of the base. When you later remove the cover, open the cover at a 45° angle and release the hinges (O) from the holes (Q). The cover must be open at a 45° angle for it to be removed.</p>
<p>10</p> 	<p>Insert the pin (n) of the removable temperature controller into the socket. You can now plug the plug into the socket. If you remove the removable temperature controller later, hold it by the base, do not pull on the cable.</p> <p>Note: Lay the power cord so that no one will trip over it and remember to remove the plug after use.</p>

11

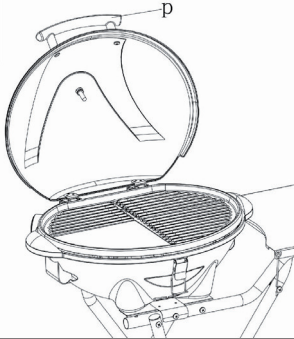

The removable lid makes the grill easier to use and clean.

Note: If you want to close or open the cover, hold the lid ONLY by the handle. Be careful not to burn yourself, as the lid gets hot when grilling!

12

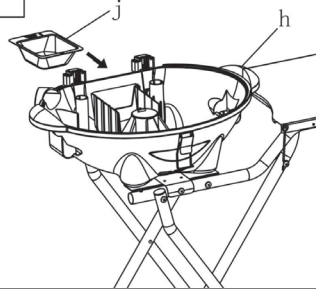

Insert the grease pan (j) into the supplied holder on the back of the housing (h). To securely secure the grease pan, align the hole in the grease pan with the positioning protrusion located in the center of the housing. To facilitate cleaning, the grease pan can be filled with a little water. When you remove the grease pan, remove the pan from the positioning protrusion and remove it.

Note: The capacity of the grease pan is 0.3 litres. Pour out the fat as soon as the tub is full. The surface of the fat pan becomes very hot. Use heat-resistant gloves if you have to remove them!

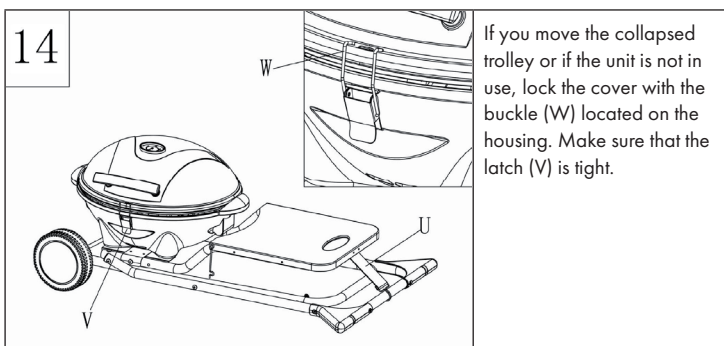
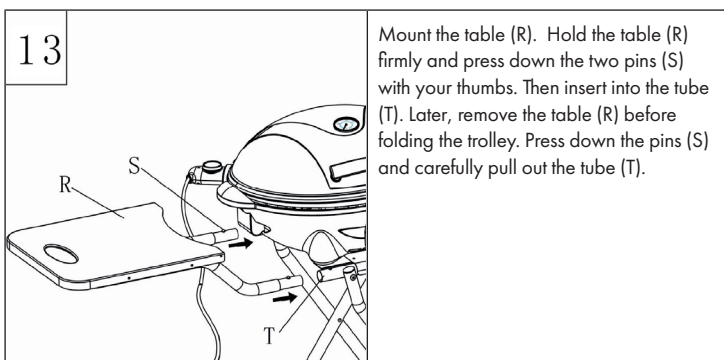

START-UP AND OPERATION

Before the first operation

Remove the packaging and clean the grill plate, the fat pan and the lid completely.

Operation

- 1 Connect the device to the power supply.
- 2 Set the temperature controller to the desired temperature. (The unit usually takes 3 minutes to heat up.)
- 3 The temperature indicator lamp will turn off when the desired temperature is reached.
- 4 Place the food on the grill plate.

Cooking times

The table shows the recommended cooking times. However, the actual cooking time varies depending on the size and weight of the food and also depends on whether you are grilling with or without a lid.

Food to be grilled	Temperature setting	Cooking time
Steak/beef	5	15-20 mins
Lamb	5	12-18 mins
Chicken drumsticks	5	25-30 mins
Chops	5	20-25 mins
Chicken wings	5	15-20 mins
Fillet of pork	4-5	9-10 mins
Whole fish	5	12-15 mins
Kebabs	3-4	10-12 mins
Various sausages	3-4	12-15 mins

Tips for grilling

- Your meat will be tendered if you marinate it overnight before cooking (the marinade is always made of oil (to and moistness), vinegar (to tenderize) and a mixture of seasonings).
- Always use tongs or some form of scoop to turn the grilled food (using a fork to turn the food will dry it out and damage the non-stick coating).
- Only turn meat and fish once during grilling. You do not need to turn it more than once and too much turning dries food out.
- Never cook meat for too long. Even pork is better if it is served when it is still somewhat pink and juicy.
- If cooked food sticks to the grill plate, rub the plate with a piece of kitchen paper soaked in oil from time to time.

CLEANING AND CARE

- Disconnect the appliance from the mains electricity supply.
- Allow the grill to cool completely.
- Take the detachable temperature regulator out of the appliance socket.
- Clean the grill plate and grease collecting bowl with warm washing-up water and damp cloth. Do not use steel wool pads, brush or abrasives to avoid any damages to the coating of grill.
- Wipe the base of the appliance with a damp cloth. Fat splashes can be removed with a mild cleaning agent.

Note: The grill plate has a non-stick coating. Do not scratch this coating during either the grilling or the cleaning stages.

HINTS ON DISPOSAL



If there is a legal regulation for the disposal of electrical and electronic devices in your country, this symbol on the product or on the packaging indicates that this product must not be disposed of with household waste. Instead, it must be taken to a collection point for the recycling of electrical and electronic equipment. By disposing of it in accordance with the rules, you are protecting the environment and the health of your fellow human beings from negative consequences. For information about the recycling and disposal of this product, please contact your local authority or your household waste disposal service.

Estimado cliente:

Le felicitamos por la adquisición de este producto. Lea atentamente el siguiente manual y siga cuidadosamente las instrucciones de uso con el fin de evitar posibles daños. La empresa no se responsabiliza de los daños ocasionados por un uso indebido del producto o por haber desatendido las indicaciones de seguridad. Escanee el código QR para obtener acceso al manual de usuario más reciente y otra información sobre el producto.



ÍNDICE DE CONTENIDOS

Indicaciones de seguridad 28
 Vista general del aparato 29
 Ensamblaje 30
 Puesta en marcha y funcionamiento 37
 Limpieza y cuidado 38
 Retirada del aparato 38

DATOS TÉCNICOS

Número de artículo	10033448
Suministro eléctrico	220-240 V ~ 50/60 Hz

FABRICANTE E IMPORTADOR (REINO UNIDO)

Fabricante:

Chal-Tec GmbH, Wallstraße 16, 10179 Berlín, Alemania.

Importador para Gran Bretaña:

Chal-Tec UK limited
 Unit 6 Riverside Business Centre
 Brighton Road
 Shoreham-by-Sea
 BN43 6RE
 United Kingdom

INDICACIONES DE SEGURIDAD

- Coloque el aparato de tal manera que el enchufe sea fácilmente accesible.
- Compruebe regularmente el cable de alimentación. Si el cable de alimentación está dañado, deberá ser sustituido por el fabricante, un servicio técnico autorizado o una personal igualmente cualificada.
- No intente reparar el aparato usted mismo. Contacte siempre con personal especializado.
- No conecte el aparato a tomas de corriente manejadas por control remoto ni con temporizador.
- No sumerja el aparato, el cable de alimentación ni el enchufe en agua ni en ningún otro líquido.
- No toque el enchufe con las manos mojadas.
- Para desconectar el aparato no tire del cable, sino del cuerpo del enchufe.
- No utilice el cable como un asidero.
- Coloque el cable de tal manera que nadie pueda pisarlo ni tropezar con él.
- No deje que el cable quede colgando sobre cantos afilados.
- No utilice el aparato en estancias húmedas o expuesto a la lluvia
- Coloque el aparato de tal manera que no exista riesgo de sumergirse en el agua. En caso de que esto sucediera, desconecte el enchufe inmediatamente y a continuación retire el aparato del agua.
- Desconecte el enchufe de la toma de corriente cuando no utilice el aparato.
- Mantenga el aparato lejos de fuentes de ignición y fuentes de calor.
- Los niños mayores de 8 años y las personas con discapacidades físicas o psíquicas solamente podrán utilizar el aparato si han sido previamente instruidas sobre su uso y conocen las indicaciones de seguridad.
- Mantenga a los niños alejados del aparato y no deje el aparato en marcha si no se encuentra bajo supervisión.
- Coloque el aparato en una superficie plana y estable.
- Asegúrese de que no existen objetos o materiales fácilmente inflamables alrededor de la parrilla.
- Mantenga una distancia de al menos 30 cm entre el aparato y las paredes.
- Durante el funcionamiento del aparato, no toque la rejilla ni otras superficies calientes.
- Mueva el aparato solo cuando se haya enfriado por completo. Agarre el aparato solamente por las asas previstas para tal fin.
- No coloque el aparato sobre superficies que no resistan el calor. Coloque el aparato de tal manera que no exista riesgo de que se caiga de la superficie de trabajo.
- Para evitar acumulación de calor, no coloque el aparato directamente bajo un mueble o estantería de cocina.
- No coloque el aparato cerca o encima de un horno.
- No exponga el aparato a altas temperaturas ni a fluctuaciones de temperatura.
- Nunca llene la parrilla de líquido.
- En caso de avería, no continúe utilizando la parrilla.

VISTA GENERAL DEL APARATO

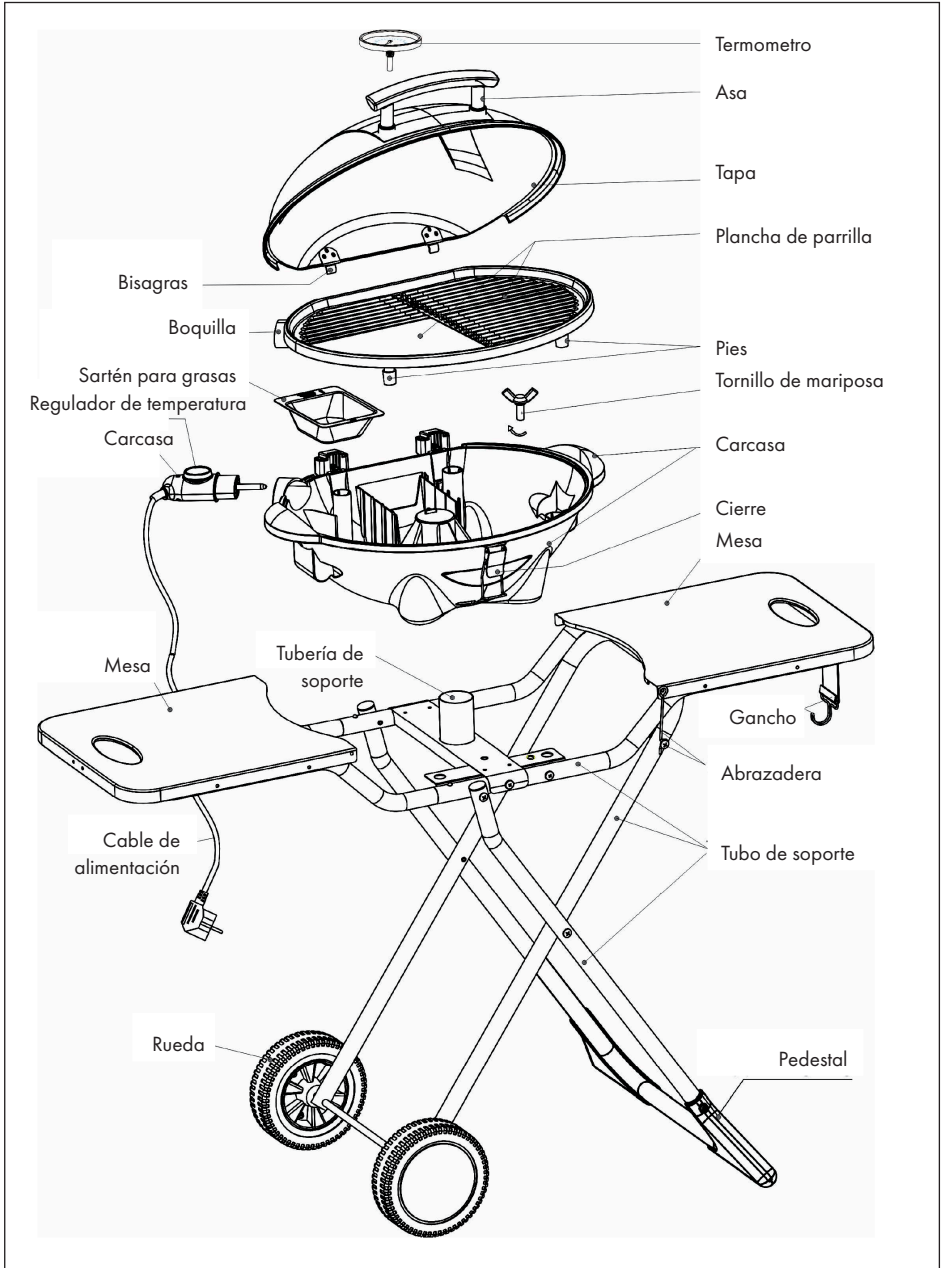

ENSAMBLAJE

Kleinteile

(N1) Tornillo (x4)	(N3) Tornillo (x3)	(N3) Arandela y tuerca (x3)
(N2) Arandela, tuerca y tornillo (2 juegos)	(C) Pasador en R (x2)	(S1) Tornillo de mariposa (x1)

<p>1</p>	<p>2</p>
<p>Extraiga el marco y los accesorios del embalaje. Monte los soportes del marco (Z1) en el tubo curvado con la ayuda de dos tornillos (N1). Inserte el eje de las ruedas (a) a través de los dos orificios ubicados en los extremos de los tubos.</p>	<p>Monte las ruedas (b) en los dos extremos del eje (a).</p>

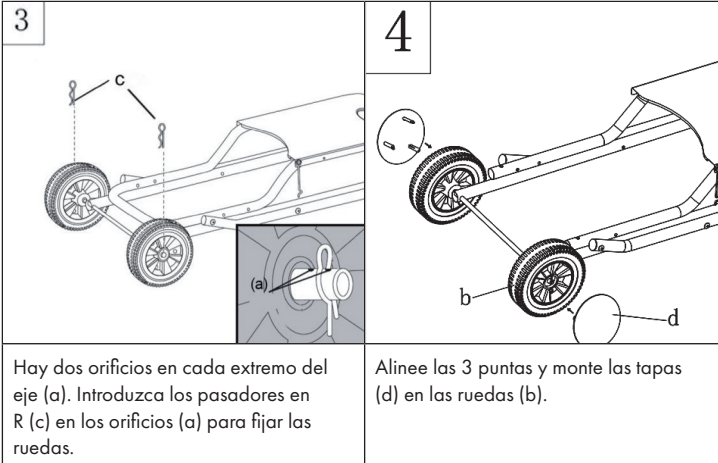

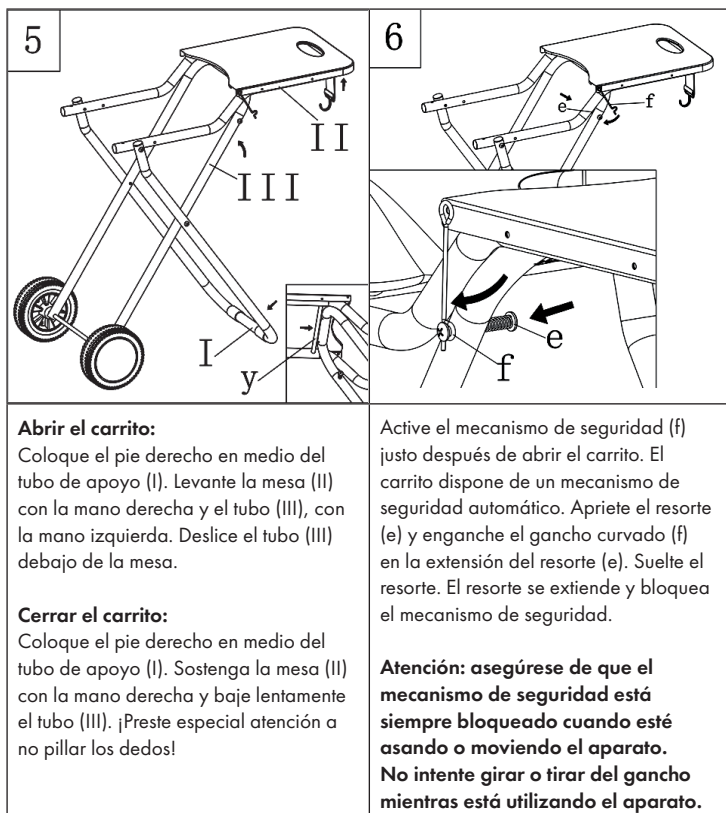

7

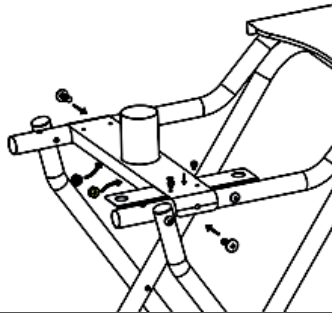
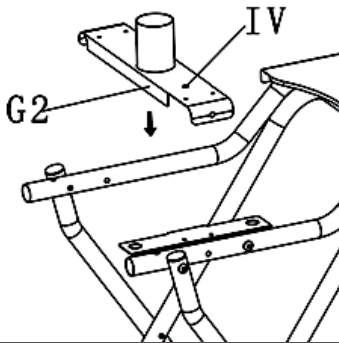
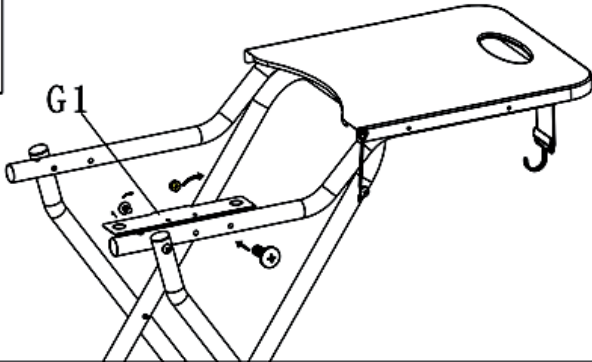

Desatornille los tornillos del tubo. Monte el soporte (G1) en el tubo. A continuación, monte el tubo de soporte (G2) en el tubo. En el tubo de soporte (G2) hay un orificio de posicionamiento (IV) sobre el que se fija más tarde la carcasa. Atornille el soporte (G1) y el tubo de soporte (G2) con los tornillos y las tuercas.

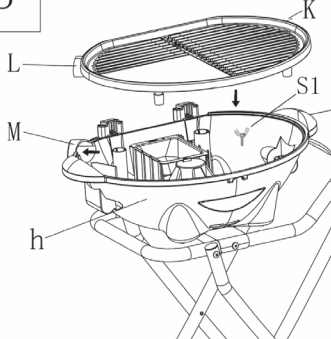
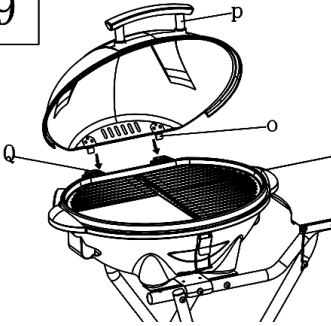
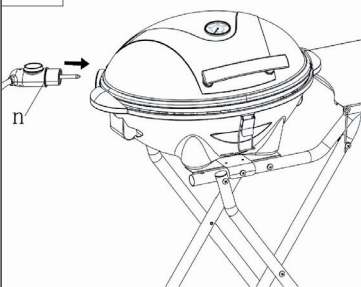
<p>8</p> 	<p>9</p> 
<p>Monte la carcasa (h) sobre el tubo de soporte (G2). Alinee las puntas de posicionamiento de la carcasa con los orificios de posicionamiento (IV). Fije la carcasa en el carrito con la ayuda de los tornillos de mariposa (S1). Alinee el soporte (L) de la parrilla con el orificio (M) ubicado en la carcasa e inserte la parrilla (K) en la carcasa. Para retirar la parrilla, elévela ligeramente por el lado derecho y retire en diagonal el soporte (L) del orificio (M). Para retirar la carcasa del tubo de soporte (g), pise ligeramente el tubo de apoyo (l) y retire la carcasa por el asa.</p>	<p>Monte la tapa. Sujete la tapa por el asa (p) e inserte las bisagras (O) en los orificios (Q) de la base. Cuando desee retirar la tapa, ábrala en un ángulo de 45° y desatornille las bisagras (O) de los orificios (Q). Para retirar la tapa, esta tiene que encontrarse en un ángulo de 45°.</p>
<p>10</p> 	<p>Introduzca el pin (n) del regulador de temperatura extraíble en la entrada correspondiente. Ahora, conecte la clavija a la toma de corriente. A la hora de retirar el regulador de temperatura, sujételo por el cuerpo del enchufe y no por el cable.</p> <p>Atención: coloque el cable de alimentación de manera que nadie pueda tropezarse con él y no olvide de desenchufar el aparato después de utilizarlo.</p>

11

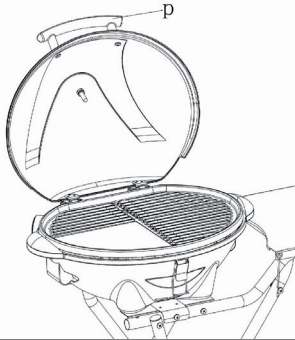

Retire la tapa para utilizar y limpiar con mayor facilidad la parrilla.

Atención: cuando desee cerrar o abrir la tapa, agárrela **SOLAMENTE** por el asa. Asegúrese de no quemarse, ya que la tapa se calienta durante el uso.

12

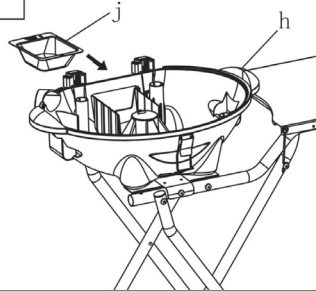

Inserte la bandeja de recogida de grasa (j) en el soporte suministrado, en la parte posterior de la carcasa (h). Para fijar bien la bandeja de recogida de grasa, alinee los orificios en la bandeja con las puntas de posicionamiento que se encuentran en el centro de la carcasa. Para facilitar la limpieza, llene la bandeja de recogida de grasa con un poco de agua. Para retirar la grasa, extraiga la bandeja de las puntas de posicionamiento.

Atención: la bandeja de recogida de grasa cuenta con un volumen de 0,3 litros. Retire la grasa tan pronto como la bandeja esté llena. La superficie de la bandeja se calienta durante el uso. Utilice guantes resistentes al calor para retirar la bandeja.

13

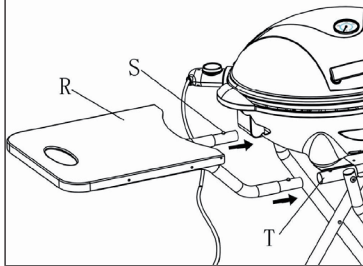

Monte la mesa (R). Sujete la mesa (R) y apriete los pins (S) con sus dedos. A continuación, inserte los tubos (T). Antes de plegar el carrito (R), retire la mesa. Para ello, apriete los pins (S) y saque con cuidado los tubos (T).

14

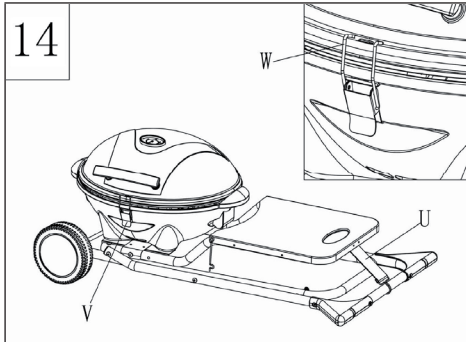

Cuando mueva el carrito plegado o cuando no utilice el aparato, bloquee la tapa con el cierre (W) que se encuentra en la carcasa. Asegúrese de que el cierre (V) está colocado correctamente.

PUESTA EN MARCHA Y FUNCIONAMIENTO

Antes del primer uso

Retire el embalaje y limpie completamente la placa de la parrilla, el recipiente para la grasa y la tapa.

Funcionamiento

1. Conecte el dispositivo a la fuente de alimentación.
2. Ajuste el regulador de temperatura a la temperatura deseada. (Por lo general, la unidad tarda 3 minutos en calentarse.)
3. La lámpara para la indicación de la temperatura se apaga en cuanto se alcanza la temperatura deseada.
4. Coloque la comida en el plato de la parrilla.

Tiempos de cocción

La tabla muestra los tiempos de cocción recomendados. Sin embargo, el tiempo real de cocción varía dependiendo del tamaño y peso de los alimentos y también depende de si se asan con o sin tapa.

Tipo de comida	Nivel de temperatura	Tiempo de cocción
Bistec/ carne	5	15-20 minutos
Cordero	5	12-18 minutos
Muslos de pollo	5	25-30 minutos
Chuleta	5	20-25 minutos
Pechuga de pollo	5	15-20 minutos
Solomillo de cerdo	4-5	9-10 minutos
Pescado entero	5	12-15 minutos
Kebab	3-4	10-12 minutos
Salchichas	3-4	12-15 minutos

Consejos para hacer la parrilla

- Su carne estará más blanda si la deja marinar durante la noche antes de asar a la parrilla. La escabeche siempre consiste en aceite (para hacerla jugosa), vinagre (para hacerla tierna) y una mezcla de especias.
- Siempre use pinzas o una forma de espátula para dar vuelta la comida. Si utiliza un tenedor para girar, la comida se seca y la capa antiadherente se daña.
- No cocine la carne a la parrilla por mucho tiempo. Incluso la carne de cerdo es mejor si sigue siendo un poco rosada y jugosa cuando se sirve.
- Si la comida se pega a la parrilla, frote ocasionalmente el plato con una toalla de cocina remojada en aceite.

LIMPIEZA Y CUIDADO

- Desconecte el aparato de la red eléctrica.
- Deje que la parrilla se enfríe completamente.
- Saque el regulador de temperatura de la toma de corriente.
- Limpie la placa de la parrilla y la bandeja de goteo de grasa con agua tibia de enjuague y un paño húmedo. No utilice esponjas de lana de acero, cepillos o paños de limpieza para evitar dañar el revestimiento.
- Seque la base con un paño húmedo. Las salpicaduras de grasa se pueden eliminar con un detergente suave.

Nota: La placa de la parrilla tiene un revestimiento antiadherente. No raye esta capa durante el proceso de asado o limpieza.

RETIRADA DEL APARATO



Si en su país existe una disposición legal relativa a la eliminación de aparatos eléctricos y electrónicos, este símbolo estampado en el producto o en el embalaje advierte que no debe eliminarse como residuo doméstico. En lugar de ello, debe depositarse en un punto de recogida de reciclaje de aparatos eléctricos y electrónicos. Una gestión adecuada de estos residuos previene consecuencias potencialmente negativas para el medio ambiente y la salud de las personas. Puede consultar más información sobre el reciclaje y la eliminación de este producto contactando con su administración local o con su servicio de recogida de residuos.

Cher client,

Toutes nos félicitations pour l'acquisition de ce nouvel appareil. Veuillez lire attentivement les instructions suivantes de branchement et d'utilisation afin d'éviter d'éventuels dommages. Le fabricant ne saurait être tenu pour responsable des dommages dus au non-respect des consignes de sécurité et à la mauvaise utilisation de l'appareil. Scannez le QR-Code pour accéder à la dernière version du mode d'emploi et à d'autres informations concernant le produit.



SOMMAIRE

Consignes de sécurité 40
 Aperçu de l'appareil 41
 Assemblage 42
 Mise en marche et utilisation 49
 Nettoyage et entretien 50
 Conseils pour le recyclage 50

FICHE TECHNIQUE

Numéro d'article	10033448
Alimentation électrique	220-240 V ~ 50/60 Hz

FABRICANT ET IMPORTATEUR (UK)

Fabricant :

Chal-Tec GmbH, Wallstraße 16, 10179 Berlin, Allemagne.

Importateur pour la Grande Bretagne :

Chal-Tec UK limited
 Unit 6 Riverside Business Centre
 Brighton Road
 Shoreham-by-Sea
 BN43 6RE
 United Kingdom

CONSIGNES DE SÉCURITÉ

- Brancher l'appareil de telle manière à ce que la fiche d'alimentation soit facilement accessible à tout moment.
- Contrôler régulièrement l'état du cordon d'alimentation pour déceler d'éventuelles détériorations. Si le cordon d'alimentation est endommagé, il doit être remplacé par le fabricant, une entreprise spécialisée habilitée ou une personne présentant une qualification analogue.
- Les réparations doivent être effectuées uniquement par un personnel spécialisé et ne jamais essayer de réparer l'appareil soi-même.
- Ne pas brancher l'appareil à une minuterie ou à une prise de courant télécommandée.
- Ne jamais plonger le cordon d'alimentation dans l'eau ou dans tout autre liquide.
- Ne pas toucher la fiche d'alimentation avec des mains humides.
- Ne pas tirer sur le cordon d'alimentation pour débrancher la fiche de la prise, mais le saisir fermement au niveau de la fiche pour le débrancher.
- Ne pas utiliser le câble comme une poignée.
- Disposer le cordon d'alimentation de telle manière à ce que personne ne trébuche dessus.
- Ne pas faire passer le câble au-dessus de rebords coupants.
- Ne pas utiliser l'appareil dans des pièces humides ou sous la pluie.
- Installer l'appareil de sorte à ce qu'il ne puisse pas tomber dans de l'eau. S'il était amené à tomber à l'eau, débrancher immédiatement l'appareil avant de pouvoir le toucher.
- Débrancher l'appareil après utilisation.
- Tenir l'appareil éloigné des flammes nues et des sources de chaleur.
- Les enfants ainsi que les personnes aux capacités physiques et mentales réduites ne doivent pas utiliser l'appareil à moins d'avoir assimilé dans le détail les consignes d'utilisation et de sécurité données par la personne chargée de les surveiller.
- Tenir les enfants éloignés du grill et ne jamais laisser l'appareil fonctionner sans surveillance.
- Installer l'appareil sur une surface stable et plane.
- Veiller à ce qu'aucun objet ou substance facilement inflammables ne se trouvent autour de l'appareil.
- Maintenir une distance minimale de 30 cm entre l'appareil et les murs environnants.
- Ne pas toucher la grille ou toute autre surface brûlante pendant le fonctionnement du grill.
- Déplacer l'appareil uniquement lorsqu'il a complètement refroidi. Manipuler l'appareil uniquement en saisissant les poignées prévues.
- Installer l'appareil uniquement sur des surfaces thermorésistantes. Ne pas placer l'appareil trop près du bord.
- Pour éviter une accumulation de chaleur, ne pas placer l'appareil directement sous un placard ou sous une étagère de cuisine.
- Ne pas placer l'appareil sur une cuisinière ou à proximité de celle-ci.
- Ne pas exposer l'appareil à de trop hautes températures ou à des variations météorologiques.
- Ne jamais remplir le grill de liquide.
- Si des pièces sont endommagées, arrêter d'utiliser le grill.

APERÇU DE L'APPAREIL

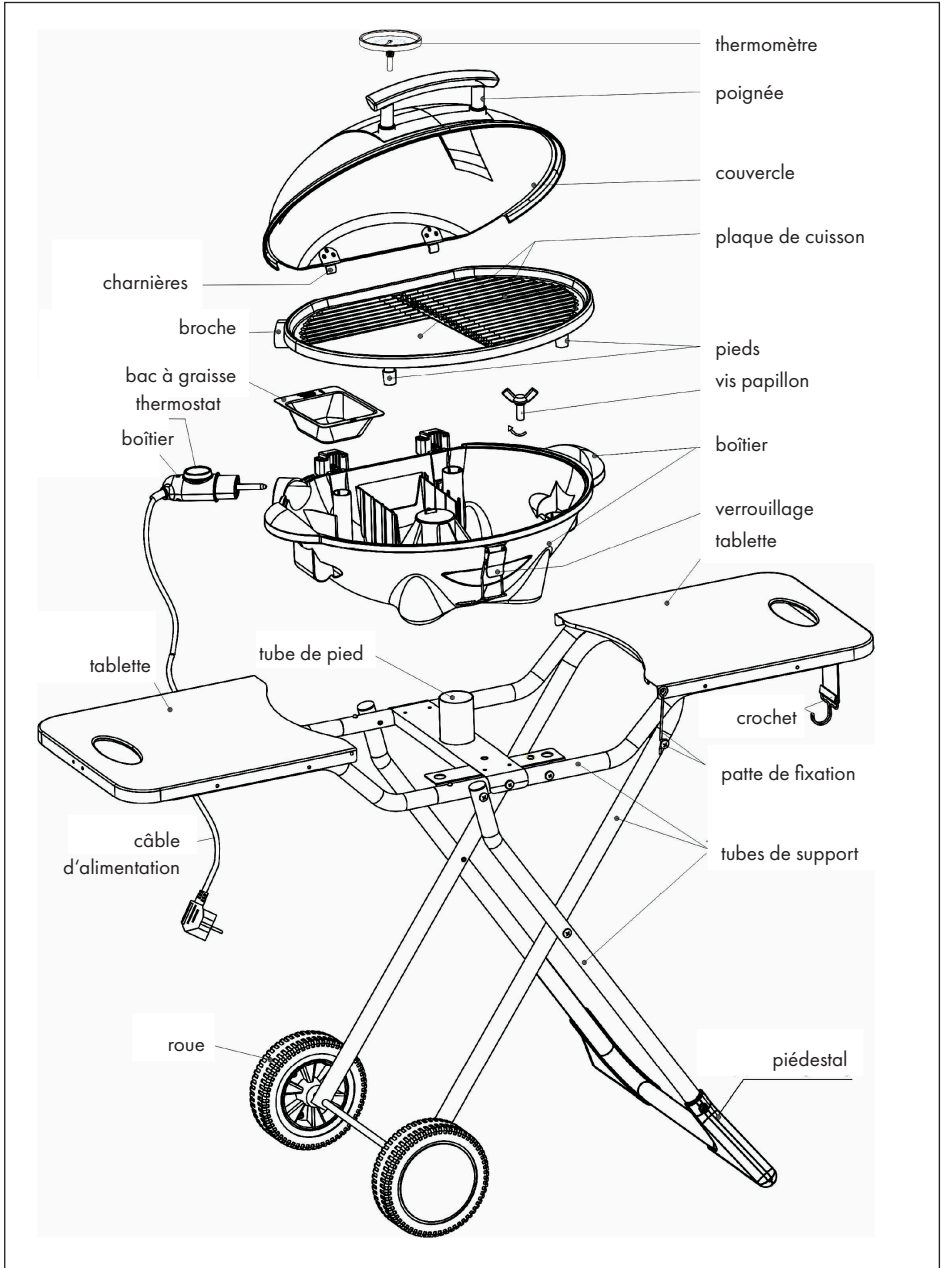

ASSEMBLAGE

Petits éléments

Vis (N1) (x4)	Vis (N3) (x3)	Rondelle et écrou (N3) (x3)
		
Rondelle écrou et vis (N2) (2 jeux)	Goupille en R (C) (x2)	Vis papillon (S1) (x1)
		

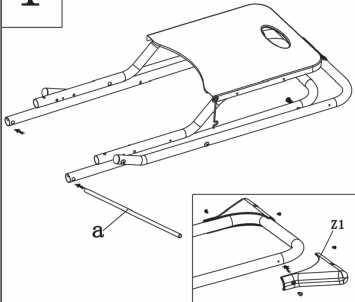
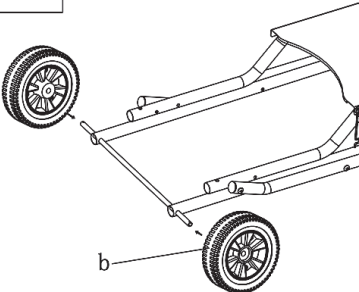
1	
Retirez le cadre et les accessoires de l'emballage. Placez les supports de cadre (Z1) sur le tube coudé et fixez-les au tube avec deux vis (N1). Faites glisser l'axe de roue (a) à travers les deux trous situés aux extrémités des tubes.	
2	
Fixez les roues (b) aux deux bouts de l'axe (a).	

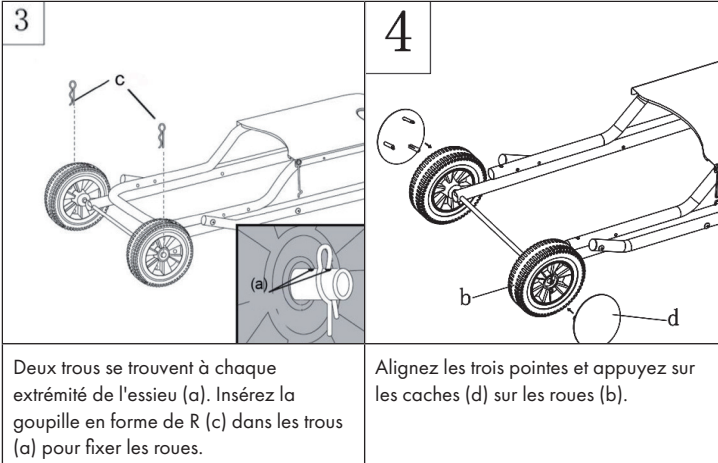

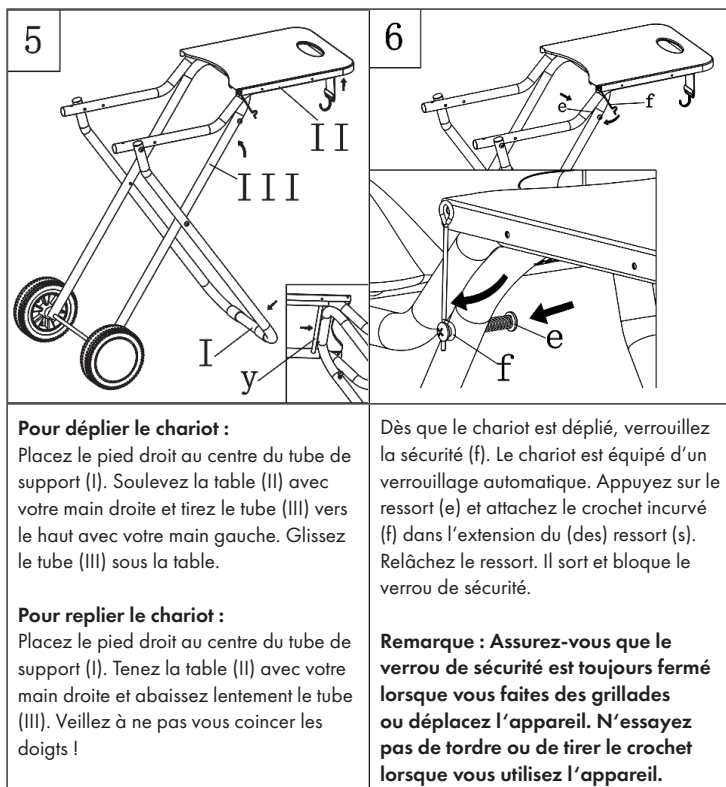

7

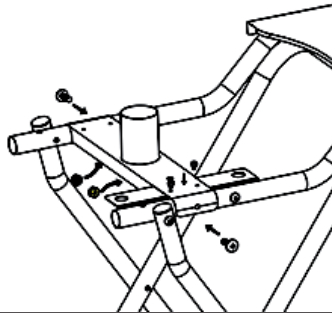
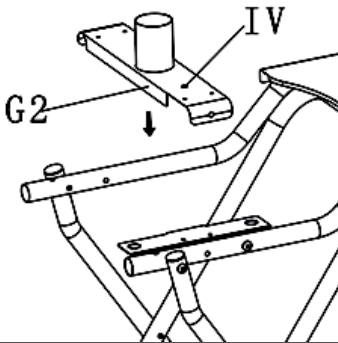
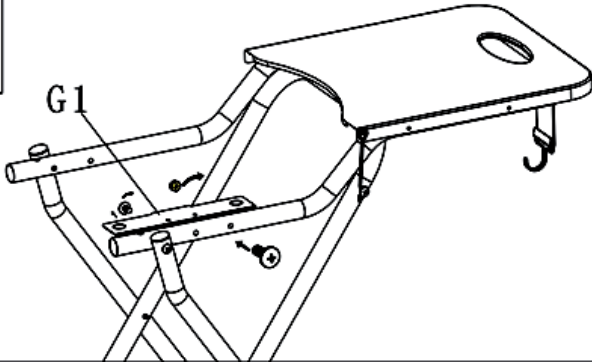

Retirez d'abord la vis du tube. Montez le support (G1) sur le tube. Ensuite, montez le tube de maintien (G2) sur le tube. Un trou de positionnement (IV) se trouve sur le tube de maintien (G2) auquel le boîtier sera fixé ultérieurement. Serrez le support (G1) et le tube de maintien (G2) avec les vis et les écrous.

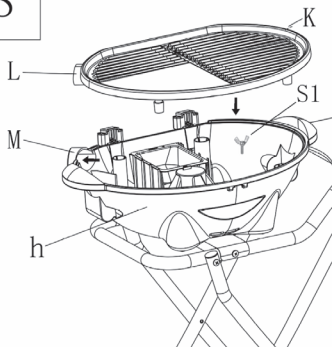
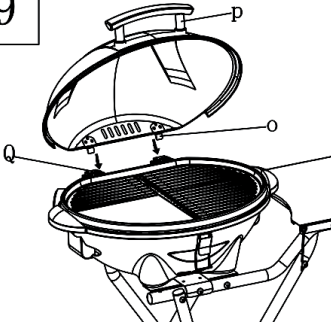
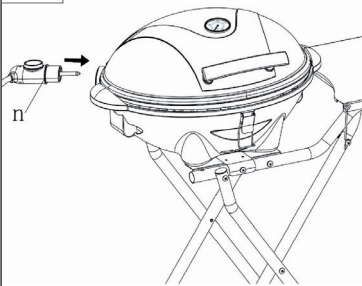
<p>8</p> 	<p>9</p> 
<p>Faites glisser le boîtier (h) vers le bas sur le tube de retenue (G2). Alignez la languette de positionnement du boîtier avec le trou de positionnement (IV). Fixez le boîtier au chariot avec la vis papillon (S1). Alignez le support (L) de la plaque du barbecue avec le logement (M) du boîtier, puis insérez la plaque du barbecue (K) dans le boîtier. Si vous souhaitez ultérieurement retirer la plaque de cuisson, soulevez légèrement et retirez le support (L) du logement (M) en diagonale. Si vous retirez ultérieurement le boîtier du tube de maintien (g), appuyez légèrement sur le tube de support (l), tenez les poignées du boîtier et retirez-le.</p>	<p>Montez le couvercle. Tenez le couvercle par la poignée (p) et poussez les charnières (O) dans les trous (Q) de la base. Si vous retirez ensuite le couvercle, ouvrez-le à un angle de 45 ° et retirez les charnières (O) des trous (Q). Pour pouvoir retirer le couvercle, il doit être ouvert à un angle de 45 °.</p>
<p>10</p> 	<p>Insérez la (les) broche (s) du régulateur amovible de température dans le connecteur. Vous pouvez maintenant brancher la fiche dans la prise. Si vous retirez le thermostat amovible ultérieurement, maintenez-le fermement par la base, ne tirez pas sur le câble.</p> <p>Remarque : installez le cordon d'alimentation de manière à ce que personne ne trébuché dessus, et n'oubliez pas de retirer la fiche après utilisation.</p>

11

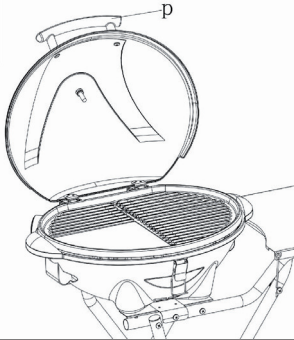

Le couvercle amovible facilite l'utilisation et le nettoyage du barbecue.

Remarque : pour ouvrir ou fermer le capot, tenez-le UNIQUEMENT par la poignée. Veillez à ne pas vous brûler car le couvercle chauffe pendant la cuisson !

12

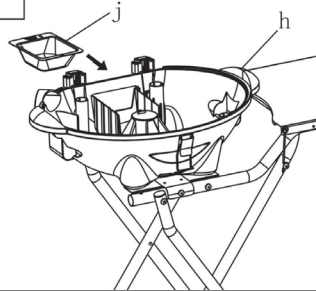

Insérez le bac de récupération des graisses (j) dans le support fourni à l'arrière du boîtier (h). Pour fixer le bac à graisse, alignez le trou du bac avec la languette de positionnement située au centre du boîtier. Pour faciliter le nettoyage, vous pouvez verser un peu d'eau dans le bac à graisse. Si vous souhaitez éliminer la graisse, détachez le bac à graisse de la languette de positionnement et retirez-le.

Remarque : La capacité du bac à graisse est de 0,3 litre. Retirez la graisse dès que le bac est plein. La surface du bac à graisse devient très chaude. Utilisez des gants résistants à la chaleur pour retirer le bac à graisse !

13

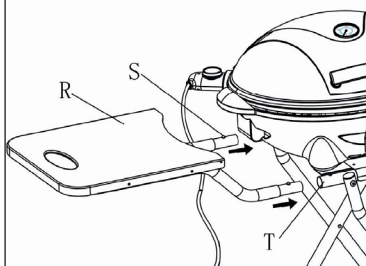

Montez la table (R). Tenez fermement la table (R) et appuyez avec les pouces sur les deux goupilles (S). Puis insérez-la dans le tube (T). Plus tard, avant de plier le chariot, retirez d'abord la table (R). Pour ce faire, appuyez sur les goupilles (S) et retirez avec précaution le tube (T).

14

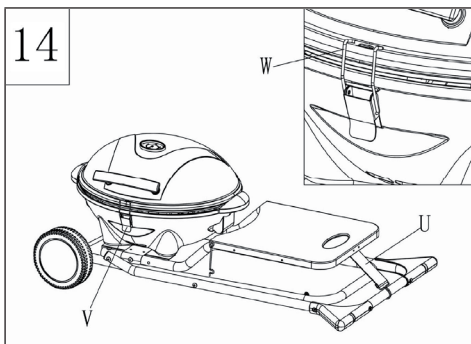

Lorsque vous déplacez le chariot plié ou lorsque la machine n'est pas utilisée, verrouillez le couvercle à l'aide de la boucle (W) située sur le châssis. Assurez-vous que le verrouillage (V) est fermé.

MISE EN MARCHÉ ET UTILISATION

Avant la première utilisation

Retirez l'emballage et nettoyez complètement la plaque de cuisson, le bac à graisse et le couvercle.

Utilisation

- 1 Connectez l'appareil à l'alimentation.
- 2 Réglez le contrôleur de température sur la température souhaitée. (En règle générale, l'appareil met 3 minutes à chauffer.)
- 3 Le voyant de température s'éteint dès que la température souhaitée est atteinte.
- 4 Placez les aliments sur la plaque de cuisson.

Durées de cuisson

Le tableau indique les temps de cuisson recommandés. Cependant, le temps de cuisson réel varie en fonction de la taille et du poids de l'aliment et varie également selon que vous grillez avec ou sans couvercle.

Aliment à griller	Niveau de température	Durée de cuisson
Steak/bœuf	5	15-20 minutes
Agneau	5	12-18 minutes
Cuisses de poulet	5	25-30 minutes
Côtelettes	5	20-25 minutes
Ailes de poulet	5	15-20 minutes
Porc	4-5	9-10 minutes
Poisson entier	5	12-15 minutes
Kebab	3-4	10-12 minutes
Saucisses	3-4	12-15 minutes

Conseils de cuisson

- Votre viande sera tendre si vous la faites mariner toute la nuit avant de la faire griller. La marinade est toujours composée d'huile (pour la rendre juteuse), de vinaigre (pour la rendre tendre) et d'un mélange d'épices.
- Utilisez toujours des pinces ou une sorte de spatule pour retourner les aliments. Si vous utilisez une fourchette pour les retourner, les aliments sècheront et vous risquez d'endommager le revêtement antiadhésif.
- Ne faites pas griller la viande trop longtemps. Même le porc est meilleur quand il est encore un peu rose et juteux au moment de servir.
- Si les aliments collent à la plaque de cuisson, frottez-la de temps en temps avec un torchon imbibé d'huile.

NETTOYAGE ET ENTRETIEN

- Déconnectez l'appareil de l'alimentation.
- Laissez le barbecue refroidir complètement.
- Débranchez le régulateur de température de la prise.
- Nettoyez la plaque du barbecue et le plateau d'égouttage en les rinçant à l'eau tiède avec un chiffon humide. N'utilisez pas d'éponges en laine d'acier, de brosses ni de tampons à récurer pour éviter d'endommager le revêtement.
- Séchez la base de l'appareil avec un chiffon humide. Éliminez les projections de graisse avec un détergent doux.

Remarque : La plaque de cuisson a un revêtement antiadhésif. Ne rayez ce revêtement ni pendant la cuisson ni pendant le nettoyage.

CONSEILS POUR LE RECYCLAGE



S'il existe une réglementation pour l'élimination ou le recyclage des appareils électriques et électroniques dans votre pays, ce symbole sur le produit ou sur l'emballage indique que cet appareil ne doit pas être jeté avec les ordures ménagères. Vous devez le déposer dans un point de collecte pour le recyclage des équipements électriques et électroniques. La mise au rebut conforme aux règles protège l'environnement et la santé de vos semblables des conséquences négatives. Pour plus d'informations sur le recyclage et l'élimination de ce produit, veuillez contacter votre autorité locale ou votre service de recyclage des déchets ménagers.

Gentile cliente,

La ringraziamo per aver acquistato il dispositivo. La preghiamo di leggere attentamente le seguenti istruzioni per l'uso e di seguirle per evitare possibili danni tecnici. Non ci assumiamo alcuna responsabilità per danni scaturiti da una mancata osservazione delle avvertenze di sicurezza e da un uso improprio del dispositivo. Scansionare il codice QR seguente, per accedere al manuale d'uso più attuale e per ricevere informazioni sul prodotto.



INDICE

Avvertenze di sicurezza 52
 Descrizione del dispositivo 53
 Montaggio 54
 Messa in funzione e utilizzo 61
 Pulizia e manutenzione 62
 Smaltimento 62

DATI TECNICI

Articolo numero	10033448
Alimentazione	220-240 V ~ 50/60 Hz

PRODUTTORE E IMPORTATORE (UK)

Produttore:

Chal-Tec GmbH, Wallstraße 16, 10179 Berlino, Germania.

Importatore per la Gran Bretagna:

Chal-Tec UK limited
 Unit 6 Riverside Business Centre
 Brighton Road
 Shoreham-by-Sea
 BN43 6RE
 United Kingdom

AVVERTENZE DI SICUREZZA

- Collegare il dispositivo in modo che la spina sia facilmente accessibile in qualsiasi momento.
- Controllare regolarmente che il cavo di alimentazione non sia danneggiato. Se il cavo di alimentazione è danneggiato, rivolgersi al produttore o ad un tecnico qualificato.
- Le riparazioni devono essere eseguite esclusivamente da personale qualificato, non tentare di riparare il dispositivo autonomamente.
- Non collegare il dispositivo ad un timer o ad una presa con telecomando.
- Non immergere mai il dispositivo, il cavo di alimentazione o la spina in acqua o in altri liquidi.
- Non toccare la spina con le mani bagnate.
- Non tirare il cavo per staccare la spina, bensì afferrare la spina alla base.
- Non spostare il dispositivo tirando il cavo di alimentazione.
- Installare il dispositivo in modo che nessuno vi possa inciampare.
- Non far scorrere il cavo di alimentazione su spigoli vivi.
- Non utilizzare il dispositivo in ambienti umidi o sotto la pioggia.
- Collocare il dispositivo in un punto dove non possa cadere in acqua. Nel caso in cui cada in acqua, prima di toccarlo, staccare immediatamente la spina dalla presa.
- In caso di inutilizzo del dispositivo, staccare la spina dalla presa.
- Tenere il dispositivo lontano da fiamme libere e da fonti di calore.
- I bambini, le persone con capacità fisiche e mentali ridotte, devono utilizzare il dispositivo solo se un supervisore ha prima spiegato loro in dettaglio le funzioni e le avvertenze di sicurezza.
- Tenere i bambini lontano dal dispositivo e non lasciarlo incustodito mentre è in funzione.
- Collocare il dispositivo su una superficie stabile e piana.
- Assicursi che intorno al dispositivo non ci siano oggetti e materiali infiammabili.
- Lasciare almeno 30 cm di distanza tra il dispositivo e le pareti.
- Non toccare la griglia o le superfici calde quando il dispositivo è in funzione.
- Spostare il dispositivo solo quando si è completamente raffreddato. Afferrare il dispositivo solo tramite le impugnature.
- Collocare il dispositivo solo su superfici resistenti al calore e in modo che non sia troppo vicino al bordo della superficie.
- Per evitare accumulo di calore, non collocare il dispositivo direttamente sotto mobili da cucina o mensole.
- Non collocare il dispositivo sopra o vicino ai fornelli da cucina.
- Non esporre il dispositivo a temperature troppo elevate e a sbalzi di temperature.
- Non versare mai liquidi nella griglia.
- Se alcuni componenti sono danneggiati, non utilizzare il dispositivo.

DESCRIZIONE DEL DISPOSITIVO

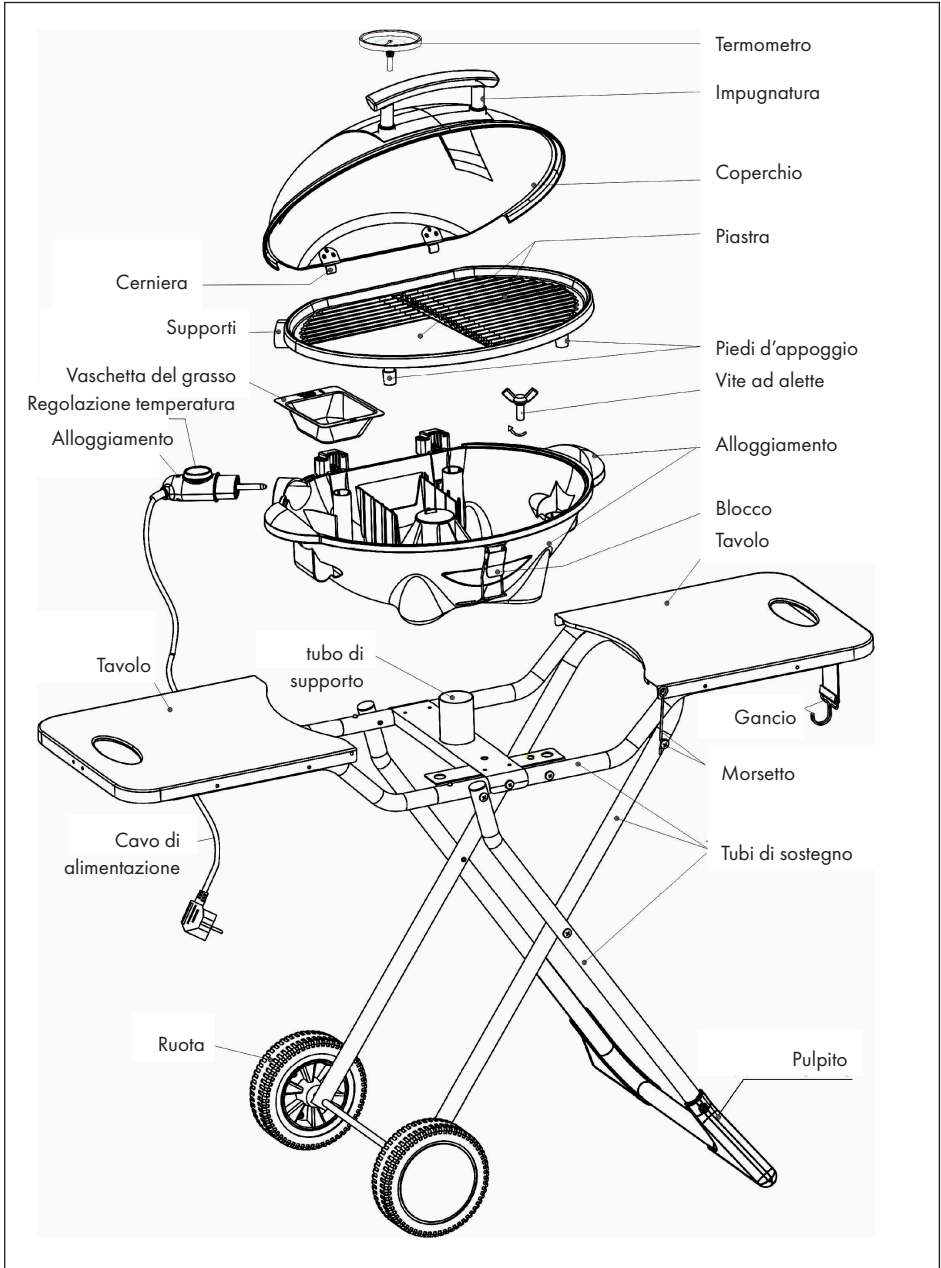

MONTAGGIO

Piccoli componenti

(N1) Vite (x4)	(N3) Vite (x3)	(N3) Rondella e dado (x3)
(N2) Rondella, dado e vite (2 set)	(C) Morsetto a R (x2)	(S1) Vite ad alette (x1)

1		2	
	<p>Togliere il telaio e gli accessori dall'imballaggio. Posizionare il supporto del telaio (Z1) sul tubo ad arco e fissarlo con due viti (N1) al tubo. Far passare l'asse delle ruote (a) attraverso i due fori alle estremità dei tubi.</p>		<p>Fissare le ruote (b) a entrambi i lati dell'asse (a).</p>

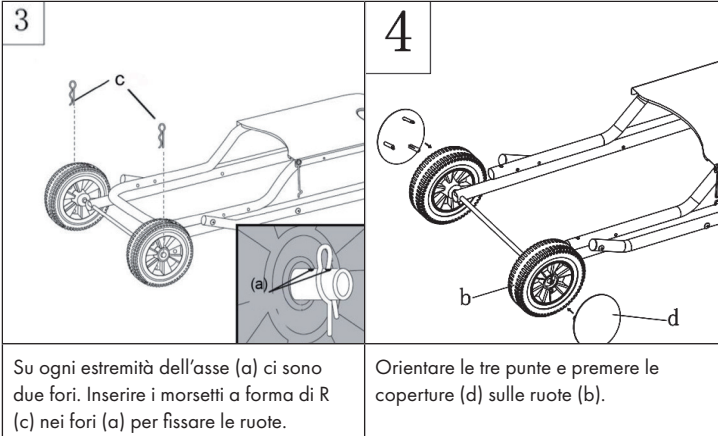

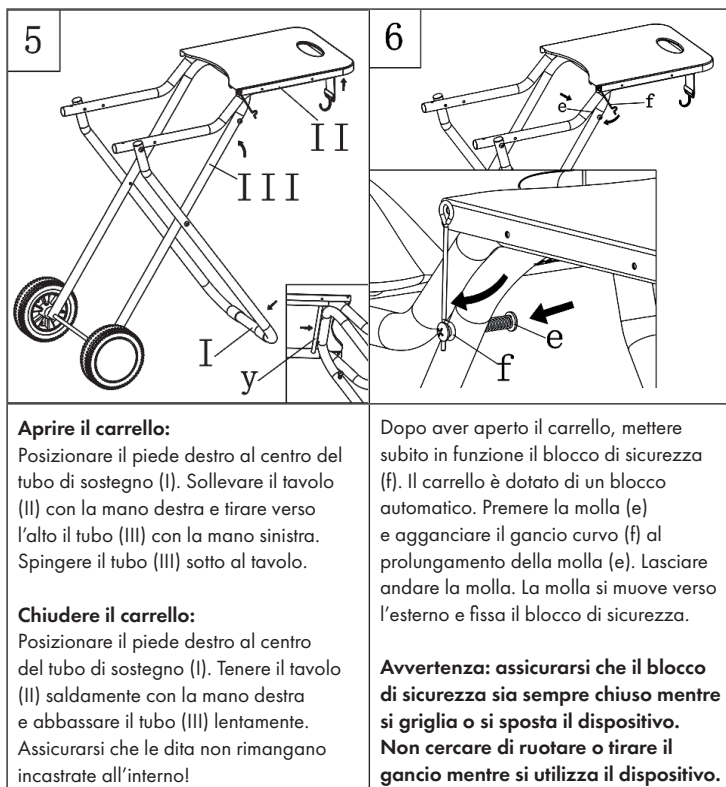

7

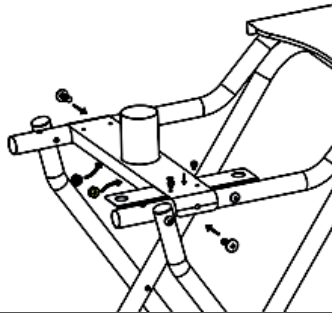
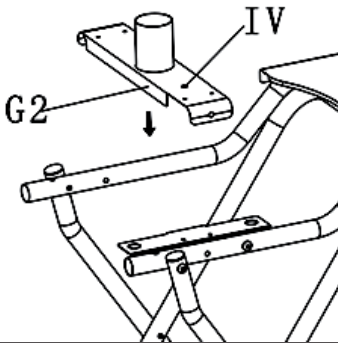
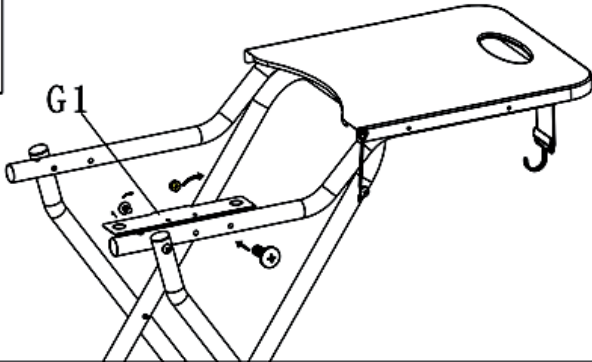

Per prima cosa, togliere la vite dal tubo. Montare il supporto (G1) sul tubo. Montare poi il tubo di sostegno (G2) sul tubo. Sul tubo di sostegno (G2) si trova un foro di posizionamento (IV), a cui verrà poi fissato l'alloggiamento. Stringere il supporto (G1) e il tubo di sostegno (G2) con viti e dadi.

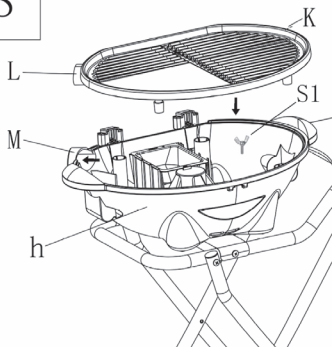
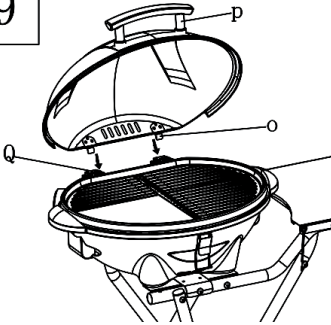
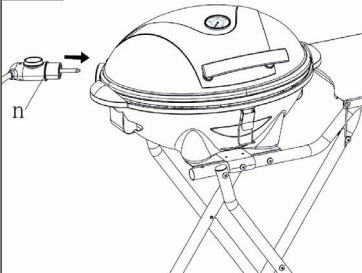
<p>8</p> 	<p>9</p> 
<p>Spingere l'alloggiamento (h) verso il basso sul tubo di sostegno (G2). Orientare la sporgenza di posizionamento sull'alloggiamento sul foro di posizionamento (IV). Fissare l'alloggiamento al carrello con la vite ad alette (S1). Orientare il supporto (L) della piastra sulla cavità (M) dell'alloggiamento e inserire poi la piastra (K) nell'alloggiamento. Se si desidera poi rimuovere la piastra, sollevarla leggermente a destra e tirare fuori il supporto (L) dalla cavità (M) in diagonale. Se si desidera poi rimuovere l'alloggiamento dal tubo di sostegno (g), esercitare con il piede una leggera pressione sul tubo di supporto (I), tenere saldamente le impugnature dell'alloggiamento e toglierlo.</p>	<p>Montare la copertura. Tenere saldamente il coperchio dall'impugnatura (p) e spingere le cerniere (O) nei fori (Q) del basamento. Se si desidera poi rimuovere il coperchio, aprire la copertura a un'inclinazione di 45° e staccare le cerniere (O) dai fori (Q). Per poter rimuovere il coperchio, questo deve essere aperto a un'inclinazione di 45°.</p>
<p>10</p> 	<p>Inserire il perno (n) del regolatore di temperatura rimovibile nella boccola. Ora è possibile collegare la spina alla presa elettrica. Se si desidera poi rimuovere il regolatore di temperatura, tenerlo saldamente dalla base, non tirare il cavo.</p> <p>Avvertenza: posizionare il cavo in modo che nessuno possa inciamparvi e ricordarsi di staccare la spina dopo l'utilizzo.</p>

11

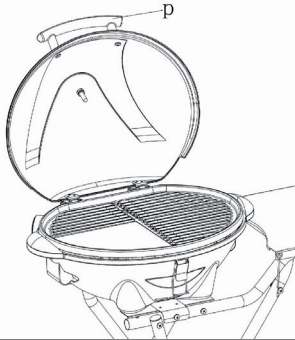

Grazie al coperchio rimovibile vengono facilitati l'utilizzo e la pulizia della griglia.

Avvertenza: se si desidera poi aprire o chiudere la copertura, tenere saldamente il coperchio SOLO dalle impugnature. Fare attenzione a non scottarsi, dato che il coperchio diventa estremamente caldo mentre si griglia!

12

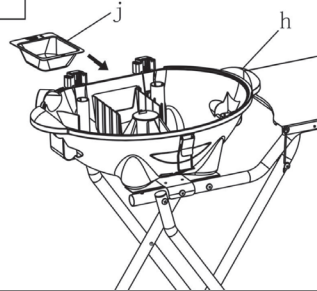

Posizionare la vaschetta del grasso (j) nel supporto incluso in consegna sul retro dell'alloggiamento (h). Per fissare saldamente la vaschetta del grasso, orientare il foro nella vaschetta alla sporgenza di posizionamento che si trova al centro dell'alloggiamento. Per facilitare la pulizia, è possibile riempire la vaschetta del grasso con un po' d'acqua. Quando si vuole rimuovere il grasso, staccare la vaschetta del grasso dalla sporgenza di posizionamento e rimuoverla.

Avvertenza: il volume della vaschetta del grasso è di 0,3 litri. Rimuovere il grasso appena la vaschetta è piena. La superficie della vaschetta del grasso diventa estremamente calda. Utilizzare guanti termoresistenti per rimuovere la vaschetta del grasso!

13

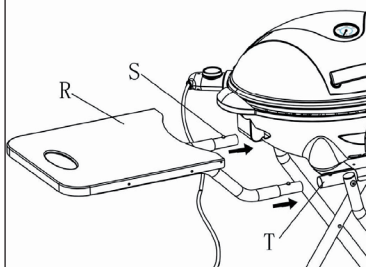

Montare il tavolo (R). Tenere saldamente il tavolo (R) e premere in basso entrambi i perni (S) con i pollici. Inserire poi nel tubo (T). In seguito, prima di chiudere il carrello, rimuovere il tavolo (R). A tal fine, premere verso il basso i perni (S) e tirare fuori il tubo (T) facendo attenzione.

14

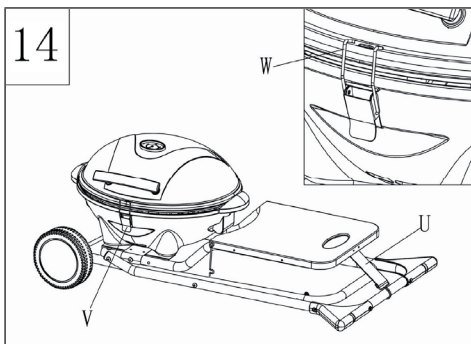

Se si sposta il carrello quando è chiuso o se il dispositivo non è in utilizzo, fissare il coperchio con la clip (W) sull'alloggiamento. Assicurarsi che il blocco (V) sia fissato saldamente.

MESSA IN FUNZIONE E UTILIZZO

Prima del primo utilizzo

Rimuovere tutto il materiale d'imballaggio e pulire per bene la piastra, la vaschetta del grasso e il coperchio.

Utilizzo

1. Collegare il dispositivo all'alimentazione.
2. Posizionare la manopola di regolazione sulla temperatura desiderata (in genere il dispositivo necessita di 3 minuti per scaldarsi).
3. La spia della temperatura si spegne quando viene raggiunto il valore desiderato.
4. Poggiare le pietanze sulla piastra.

Tempi di cottura

La tabella mostra i tempi di cottura consigliati. Gli effettivi tempi di cottura variano però in base alle dimensioni e al peso delle pietanze. Un altro fattore importante nella durata di cottura è se si griglia con o senza coperchio.

Pietanza	Livello di temperatura	Tempo di cottura
Bistecca/manzo	5	15-20 minuti
Agnello	5	12-18 minuti
Coscia di pollo	5	25-30 minuti
Costoletta	5	20-25 minuti
Ali di pollo	5	15-20 minuti
Filetto di maiale	4-5	9-10 minuti
Pesce intero	5	12-15 minuti
Kebab	3-4	10-12 minuti
Salsicce	3-4	12-15 minuti

Consigli per grigliare

- La carne diventa più morbida se viene marinata per una notte prima di grigliarla. La marinata è composta sempre da olio (per farla diventare succosa), aceto (per ammorbidirla) e una miscela di spezie ed erbe aromatiche.
- Utilizzare sempre una pinza o una sorta di spatola per girare le pietanze sulla griglia. Se si utilizza una forchetta per girarle, le pietanze si seccano e si rovina il rivestimento antiaderente.
- Non grigliare la carne troppo a lungo. Anche nel caso della carne di maiale, è meglio servirla ancora leggermente rosa e succosa.
- Se la pietanza aderisce alla piastra, sfregare di tanto in tanto la piastra con un panno da cucina inzuppato d'olio.

PULIZIA E MANUTENZIONE

- Scollegare il dispositivo dall'alimentazione.
- Lasciare che la griglia si raffreddi completamente.
- Togliere il regolatore di temperatura dalla boccola.
- Pulire la piastra e la vaschetta di raccolta del grasso con acqua tiepida e un panno morbido. Non utilizzare spugne in lana d'acciaio, spazzole o panni abrasivi, in modo da non rovinare il rivestimento.
- Pulire la base del dispositivo con un panno umido. Gli spruzzi di grasso possono essere rimossi con un detergente delicato.

Avvertenza: la piastra è dotata di rivestimento antiaderente. Non graffiare questo rivestimento mentre si griglia o mentre si effettua la pulizia.

SMALTIMENTO



Se nel proprio paese si applicano le regolamentazioni inerenti lo smaltimento di dispositivi elettrici ed elettronici, questo simbolo sul prodotto o sulla confezione segnala che questi prodotti non possono essere smaltiti con i rifiuti normali e devono essere portati a un punto di raccolta di dispositivi elettrici ed elettronici. Grazie al corretto smaltimento dei vecchi dispositivi si tutela il pianeta e la salute delle persone da possibili conseguenze negative. Informazioni riguardanti il riciclo e lo smaltimento di questi prodotti si ottengono presso l'amministrazione locale oppure il servizio di gestione dei rifiuti domestici.



KLARSTEIN