

STORM TOWER

Standventilator
Stand Fan
Ventilador de pie
Ventilateur sur pied
Ventilatore verticale

10033517 10033518



COMFORTING
OMFORTING
FORTINGCO
TINGCOMFO
COMFORTING
OMFORTING
FORTINGCO
TINGCOMFO

KLARSTEIN

www.klarstein.com

Sehr geehrter Kunde,

wir gratulieren Ihnen zum Erwerb Ihres Gerätes. Lesen Sie die folgenden Hinweise sorgfältig durch und befolgen Sie diese, um möglichen Schäden vorzubeugen. Für Schäden, die durch Missachtung der Hinweise und unsachgemäßen Gebrauch entstehen, übernehmen wir keine Haftung. Scannen Sie den folgenden QR-Code, um Zugriff auf die aktuellste Bedienungsanleitung und weitere Informationen rund um das Produkt zu erhalten.



INHALTSVERZEICHNIS

Sicherheitshinweise 4
 Vor dem Betrieb 5
 Bedienung 6
 Reinigung und Pflege 8
 Hinweise zur Entsorgung 8

English 9
 Español 15
 Français 21
 Italiano 27

TECHNISCHE DATEN

Artikelnummer	10033517, 10033518
Stromversorgung	220-240 V ~ 50/60 Hz

HERSTELLER & IMPORTEUR (UK)

Hersteller:

Chal-Tec GmbH, Wallstraße 16, 10179 Berlin, Deutschland.

Importeur für Großbritannien:

Chal-Tec UK limited
 Unit 6 Riverside Business Centre
 Brighton Road
 Shoreham-by-Sea
 BN43 6RE
 United Kingdom

SICHERHEITSHINWEISE

- Entfernen Sie die Verpackung und versichern Sie sich, dass kein Teil während des Transports beschädigt wurde. Falls Teile beschädigt wurden wenden Sie sich umgehend an den Kundendienst.
- Kinder könnten sich an den Verpackungsmaterialien und Altgeräten verletzen. Entsorgen Sie das Verpackungsmaterial daher umgehend.
- Kinder ab 8 Jahren, physisch und körperlich eingeschränkte Menschen dürfen das Gerät nur benutzen, wenn sie vorher von einer für Sie verantwortlichen Aufsichtsperson ausführlich mit den Funktionen und den Sicherheitsvorkehrungen vertraut gemacht wurden. Achten Sie darauf, dass Kinder nicht mit dem Gerät spielen. Kinder ab 8 Jahren dürfen das Gerät nur unter Aufsicht reinigen.
- Prüfen Sie vor der Benutzung die Spannung auf der Geräteplakette. Schließen Sie das Gerät nur an Steckdosen an, die der Spannung des Geräts entsprechen.
- Benutzen Sie das Gerät nur für den vorgesehenen Verwendungszweck entsprechend der Beschreibung in der Bedienungsanleitung.
- Halten Sie sich beim Zusammenbau genau an die Anleitung. Eine falsche Vorgehensweise kann zu irreparablen Schäden am Gerät führen.
- Schalten Sie das Gerät aus und ziehen Sie den Stecker aus der Steckdose, bevor Sie das Gerät reinigen oder wenn Sie es nicht mehr benutzen.
- Falls das Gerät nicht ordnungsgemäß funktioniert, schalten Sie es umgehend aus und wenden Sie sich an einen Fachbetrieb in Ihrer Nähe.
- Falls das Netzkabel oder der Stecker beschädigt sind, müssen sie vom Hersteller, einem autorisierten Fachbetrieb oder einer ähnlich qualifizierten Person ersetzt werden.
- Schließen Sie das Gerät nicht an Mehrfachsteckdosen an.
- Benutzen Sie kein Verlängerungskabel.
- Schließen Sie das Gerät nicht an Zeitschaltuhren oder ferngesteuerte Steckdosen an.
- Benutzen oder verstauen Sie das Gerät nicht in der Nähe von Wärmequellen, wie Heizungen.
- Tauchen Sie das Gerät und den Stecker niemals in Wasser oder andere Flüssigkeiten. Falls Wasser darauf ausläuft, ziehen Sie umgehend den Stecker aus der Steckdose und lassen Sie das Gerät von einem Fachbetrieb überprüfen.
- Wenn Sie das Gerät erstmals benutzen, entfernen die alle Folien und das komplette Verpackungsmaterial.
- Ziehen sie den Stecker nicht am Kabel aus der Steckdose, sondern halten Sie ihn beim Abziehen mit der Hand fest.
- Bevor Sie den Stecker in die Steckdose stecken, versichern Sie sich, dass das Gerät ausgeschaltet ist.
- Ziehen Sie das Netzkabel nicht in die Länge.
- Achten Sie das darauf, dass alle Lüftein- und Luftauslässe frei und nicht zugedeckt sind, damit sich das Gerät nicht überhitzt.
- Achten Sie darauf, dass das Netzkabel nicht über scharfe Kanten oder Oberflächen verläuft.

- Hängen Sie das Gerät nicht an der Decke oder Wand auf, außer es ist für diesen Betrieb ausgelegt.
- Lassen Sie um das Gerät herum genug Platz zu Wänden, Möbeln oder anderen Geräten, um eine bestmögliche Leistung zu erzielen.
- Benutzen Sie das Gerät nicht in der Nähe von Gasöfen oder Gasheizungen.
- Stellen Sie das Gerät nicht in die Nähe oder direkt unter Vorhänge.
- Decken Sie das Gerät nicht ab.
- Setzen Sie sich und andere Personen nicht dem direkten Luftstrom aus, damit Sie sich nicht erkälten.
- Wenn Sie das Gerät nicht mehr benutzen, verstauen Sie es in der Originalverpackung an einem trockenen Ort.
- Ziehen Sie immer den Stecker aus der Steckdose, bevor Sie das Gerät reinigen, warten, verstauen oder wenn Sie es nicht mehr benutzen.
- Benutzen Sie das Gerät nicht in der Nähe explosiver oder entflammbarer Stoffe oder Flüssigkeiten.
- Das Gerät ist nicht für den kommerziellen Gebrauch, sondern nur für Gebrauch im Haushalt und in ähnlichen Umgebungen vorgesehen. Dazu zählen Küchen in Büros, Bauernhöfen, Hotels, Motels und Einrichtungen, die Bed & Breakfast anbieten.

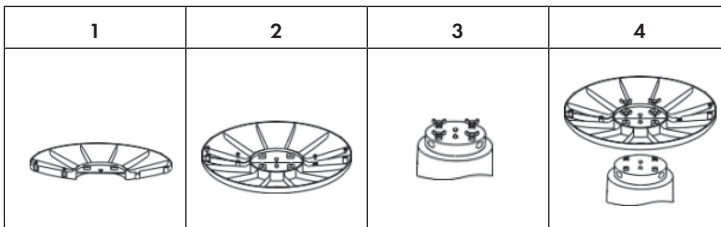

VOR DEM BETRIEB

Zusammenbau



1. Lösen Sie die 4 Schrauben an der Basis.
2. Fügen Sie die beiden Ständerteile zusammen und befestigen Sie sie die beiden Teile mit Schrauben.
3. Lösen Sie die Schrauben an der Unterseite des Gehäuses.
4. Benutzen Sie die Schrauben, um den Ständer am Gehäuse zu befestigen.

Fernbedienung vorbereiten

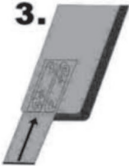
<p>1. </p> <p>2.  "AAA"</p> <p>3. </p>	<ul style="list-style-type: none"> • Die Tasten der Fernbedienung funktionieren wie die Tasten auf dem Bedienfeld auf der Oberseite des Ventilators. • Die Fernbedienung kann bis zu 6 m vom Ventilator entfernt verwendet werden. Achten Sie darauf, dass Sie die Fernbedienung direkt auf die Vorderseite des Lüfters richten, um eine korrekte Kommunikation zu gewährleisten.
---	---

BEDIENUNG

Bedienfeld

	<p>Hinweis: Alle Funktionen dieses Ventilators können entweder über das Bedienfeld am Gerät oder die Fernbedienung gesteuert werden.</p>
--	---

So schalten Sie den Lüfter ein/aus

Drücken Sie die ON/OFF-Taste am Bedienfeld oder auf der Fernbedienung, um den Lüfter auf Stufe 5 einzuschalten. Drücken Sie diese Taste ein zweites Mal, um den Lüfter auszuschalten.

So stellen Sie die Geschwindigkeit ein

Drücken Sie mehrmals die SPEED-Taste am Bedienfeld oder auf der Fernbedienung. Jedes Mal, wenn Sie die Taste drücken, wechselt die Geschwindigkeit zwischen den Einstellungen: 1 > 2 > 3 > 4 > 5 > 6 > 1.

Betriebsmodi

Drücken Sie vorsichtig die MODE-Taste am Bedienfeld oder auf der Fernbedienung, um Normalen Wind, Natürlichen Wind oder den Schlafmodus auszuwählen.

Schwingfunktion

Dieser Ventilator wurde für mit einer Schwingfunktion ausgestattet, um große Räume effizient zu kühlen.

- Starten der Schwingung: Drücken Sie die OSC-Taste am Bedienfeld oder auf der Fernbedienung.
- Stoppen der Schwingung: Drücken Sie die OSC-Taste ein zweites Mal.

Timerbetrieb

Dieser Ventilator ist mit einem Timer ausgestattet. Der Timer kann zwischen 1-12 Stunden eingestellt werden. Nachdem der Timer abgelaufen ist wird das Gerät automatisch aus- oder eingeschaltet.

- Ausschalt-Timer einstellen: Drücken Sie im laufenden Betrieb mehrfach die TIMER-Taste am Bedienfeld oder auf der Fernbedienung. Mit jedem Tastendruck wird der Timer um 1 Stunde erhöht. Warten Sie dann kurz bis die eingegebene Zeit übernommen wurde. Nachdem der Timer abgelaufen ist, geht das Gerät automatisch aus.
- Einschalt-Timer einstellen: Drücken Sie im Standby-Modus mehrfach die TIMER-Taste am Bedienfeld oder auf der Fernbedienung. Mit jedem Tastendruck wird der Timer um 1 Stunde erhöht. Warten Sie dann kurz bis die eingegebene Zeit übernommen wurde. Nachdem der Timer abgelaufen ist, geht das Gerät automatisch an.

Ionisator-Funktion

Drücken Sie die ANION-Taste am Bedienfeld oder auf der Fernbedienung, um die Ionisatorfunktion einzuschalten. Drücken Sie die Taste erneut, um die Funktion wieder auszuschalten. Die Funktion des Ionisators besteht darin, die Luft mit negativen Ionen (Partikel mit einer negativen elektrischen Ladung) zu bereichern. Diese Partikel binden sich an alle Verunreinigungen in der Luft und neutralisieren diese.

Smart-Modus

Drücken Sie die Taste SMART MODE am Bedienfeld oder auf der Fernbedienung, um die Funktion einzuschalten. Wenn dieser Modus ausgewählt wurde, wählt das Gerät automatisch die Geschwindigkeitsstufe anhand der Raumtemperatur.

- Wenn die Raumtemperatur ≤ 25 °C beträgt, ist die Geschwindigkeit „2“.
- Wenn die Raumtemperatur 26-27 °C beträgt, ist die Geschwindigkeit „3“.
- Wenn die Raumtemperatur 28-29 °C beträgt, ist die Geschwindigkeit „5“.
- Wenn die Raumtemperatur ≥ 30 °C beträgt, ist die Geschwindigkeit „6“.

REINIGUNG UND PFLEGE

- Schalten Sie den Lüfter aus und ziehen Sie den Netzstecker, bevor Sie ihn reinigen.
- Verwenden Sie zur Reinigung nur ein weiches, feuchtes Tuch.
- Tauchen Sie den Ventilator nicht in Wasser ein und achten Sie darauf, dass kein Wasser in das Motorgehäuse tropft.
- Verwenden Sie kein Benzin, Verdünnern oder andere Chemikalien, um den Ventilator zu reinigen.

HINWEISE ZUR ENTSORGUNG



Wenn es in Ihrem Land eine gesetzliche Regelung zur Entsorgung von elektrischen und elektronischen Geräten gibt, weist dieses Symbol auf dem Produkt oder auf der Verpackung darauf hin, dass dieses Produkt nicht im Hausmüll entsorgt werden darf. Stattdessen muss es zu einer Sammelstelle für das Recycling von elektrischen und elektronischen Geräten gebracht werden. Durch regelkonforme Entsorgung schützen Sie die Umwelt und die Gesundheit Ihrer Mitmenschen vor negativen Konsequenzen. Informationen zum Recycling und zur Entsorgung dieses Produkts, erhalten Sie von Ihrer örtlichen Verwaltung oder Ihrem Hausmüllentsorgungsdienst.

Dieses Produkt enthält Batterien. Wenn es in Ihrem Land eine gesetzliche Regelung zur Entsorgung von Batterien gibt, dürfen die Batterien nicht im Hausmüll entsorgt werden. Informieren Sie sich über die örtlichen Bestimmungen zur Entsorgung von Batterien. Durch regelkonforme Entsorgung schützen Sie die Umwelt und die Gesundheit Ihrer Mitmenschen vor negativen Konsequenzen.

Dear Customer,

Congratulations on purchasing this equipment. Please read this manual carefully and take care of the following hints to avoid damages. Any failure caused by ignoring the items and cautions mentioned in the instruction manual is not covered by our warranty and any liability. Scan the QR code to get access to the latest user manual and other information about the product.



CONTENT

Safety Instructions 10
 Befor first Use 11
 Operation 12
 Cleaning and Care 14
 Hints on Disposal 14

TECHNICAL DATA

Item number	10033517, 10033518
Power supply	220-240 V ~ 50/60 Hz

MANUFACTURER & IMPORTER (UK)

Manufacturer:

Chal-Tec GmbH, Wallstrasse 16, 10179 Berlin, Germany.

Importer for Great Britain:

Chal-Tec UK limited
 Unit 6 Riverside Business Centre
 Brighton Road
 Shoreham-by-Sea
 BN43 6RE
 United Kingdom

SAFETY INSTRUCTIONS

- Remove the packaging and make sure that the appliance is intact. If in doubt, do not use it and contact qualified personnel only.
- Packaging materials (plastic bags, polystyrene, staples etc.) Must be kept out of the reach of children as they could be hazardous.
- This appliance can be used by children aged from 8 years and above and people with reduced physical, sensory or mental capabilities or lack of experience and knowledge if they have been given supervision or instruction concerning use of the appliance in a safe way and understand the hazards involved. Children should be supervised to ensure that they do not play with the appliance. Cleaning and maintenance operations must not be performed by children without supervision
- Before connecting the appliance, check that the appliance rating corresponds to the mains rating.
- This appliance must only be used for the purpose for which it has been manufactured. As a stand fan. The manufacturer is not responsible for any damage caused by improper or incorrect use.
- The installation/assembly of the device will be made according to the indications of the manufacturer. A wrong procedure may cause damages to persons, animals or objects, for which the manufacturer cannot be considered responsible
- Before cleaning or carrying out maintenance on the appliance, disconnect it from the electrical mains by removing the plug from the electrical outlet or by switching off the system switch.
- If the appliance is faulty and/or operating incorrectly, switch it off without tampering with it. If the above is disregarded, the safety of the appliance may be compromised.
- If the supply cord is damaged, it must be replaced by the manufacturer, its service agent or similarly qualified persons in order to avoid a hazard.
- Do not power the device using multiple sockets.
- Do not use adapters and/or extension cable
- The device must not be switched on using external timers and/or other remote control devices which are not specified in this manual.
- Do not use or store the device near heat sources (heaters, stoves).
- Do not dip the device in water or other liquids; in case the accidental fall in the water do not try to take it out, but first of all unplug immediately the power cable from the socket.
- If you use the device for the first time, make sure to remove any label or protective sheet which blocks its proper functioning.
- Plug and unplug the power cable with dry hands and hold it firmly.
- Before plugging the plug into a wall outlet, make sure that the unit is switched off.
- Always unplug the power cable to avoid the overheating and avoid stretching it.
- Make sure that all air intakes and outlets are free and not covered so that the unit does not overheat.
- Avoid placing the power cable on abrasive or sharp surfaces or in positions where it can be damaged easily.

- Do not hang the fan on the wall or ceiling unless this type of installation is provided and explained in this manual.
- Place the device at a proper distance from the objects or surrounding walls making sure that its functioning will not cause accidental damages.
- Do not use the device near gas stoves or open flames in general.
- Do not use the device near curtains or textiles.
- Do not cover the device during functioning.
- Do not expose yourself for a long period to the air flow generated by the device because it can cause damage to the health
- If the fan must be stored for a long period and is not used regularly, place the fan in its original packaging in a dry place.
- Always remember to unplug the power cable of the device if it is not used for a long period, before storing, cleaning or performing any maintenance operation.
- Do not use the appliance in the presence of potentially flammable or explosive liquids or gases.
- This product is intended for household use only and not for commercial / industrial or outdoor use.

BEFOR FIRST USE

Assembly

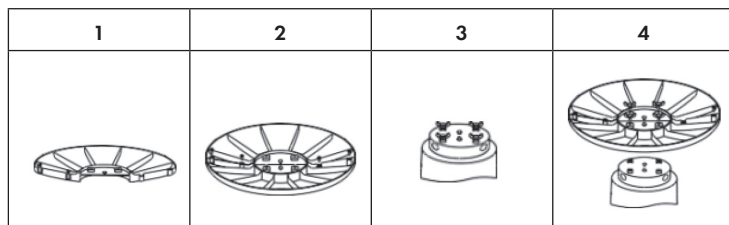

1. Loosen the 4 screws on the base.
2. Join the two parts of the stand together and fasten them with screws.
3. Loosen the screws on the bottom of the housing.
4. Use the screws to attach the stand to the housing.

Preparing the remote

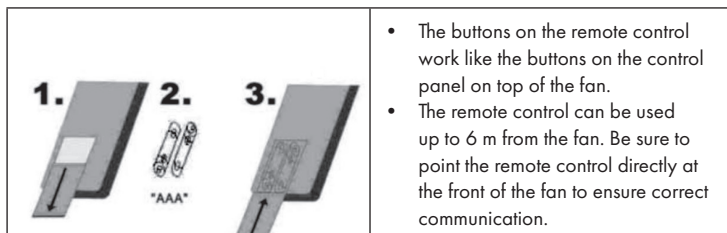

OPERATION

Control Panel

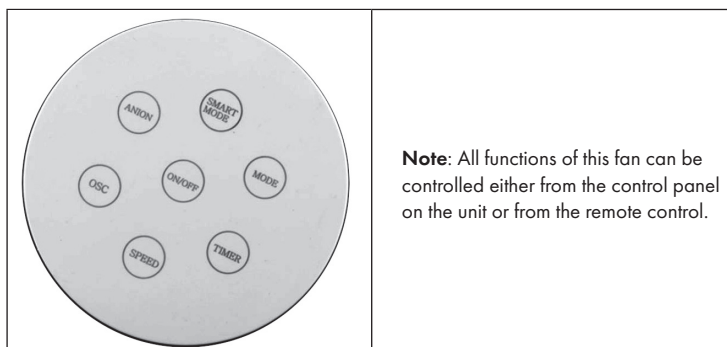

To turn the fan on/off

Press the ON/OFF button on the control panel or remote control to turn on the fan at level 5. Press this button a second time to turn off the fan.

To adjust the speed

Press the SPEED button on the control panel or remote control repeatedly. Each time you press the button, the speed changes between settings: 1 > 2 > 3 > 4 > 5 > 6 > 1.

Modes of operation

Gently press the MODE button on the control panel or remote control, to select Normal Wind, Natural Wind, or Sleep Mode.

Oscillation Function

This fan is equipped with a swing function to cool large rooms efficiently.

- Starting the oscillation: Press the OSC button on the control panel or remote control.
- Stop the oscillation: Press the OSC button a second time.

Timer operation

This fan is equipped with a timer. The timer can be set between 1-12 hours. After the timer has expired, the unit is automatically switched off or on.

- Set the off timer: Press the TIMER button on the control panel or on the remote control several times during operation. Each time the button is pressed, the timer increases by 1 hour. Then wait briefly until the entered time has been accepted. After the timer has expired, the unit switches off automatically.
- Set the power-on timer: In standby mode, press the TIMER button on the control panel or remote control repeatedly. Each time the button is pressed, the timer increases by 1 hour. Then wait briefly until the entered time has been accepted. After the timer has expired, the unit will start automatically.

Ioniser function

Press the ANION button on the control panel or remote control to turn on the ionizer function. Press the button again to turn the function off. The function of the ionizer is to enrich the air with negative ions (particles with a negative electrical charge). These particles bind to all impurities in the air and neutralize them.

Smart mode

Press the SMART MODE button on the control panel or remote control to turn the function on. When this mode is selected, the unit automatically selects the speed level based on the room temperature.

- If the room temperature is ≤ 25 °C, the speed is „2“.
- If the room temperature is 26-27 °C, the speed is „3“.
- If the room temperature is 28-29 °C, the speed is „5“.
- If the room temperature \geq is 30 °C, the speed is „6“.

CLEANING AND CARE

- Turn off the fan and unplug the power cord before cleaning.
- Use only a soft, damp cloth for cleaning.
- Do not immerse the fan in water or allow water to drip into the motor housing.
- Do not use petrol, thinner or other chemicals to clean the fan.

DISPOSAL CONSIDERATIONS



If there is a legal regulation for the disposal of electrical and electronic devices in your country, this symbol on the product or on the packaging indicates that this product must not be disposed of with household waste. Instead, it must be taken to a collection point for the recycling of electrical and electronic equipment. By disposing of it in accordance with the rules, you are protecting the environment and the health of your fellow human beings from negative consequences. For information about the recycling and disposal of this product, please contact your local authority or your household waste disposal service.

This product contains batteries. If there is a legal regulation for the disposal of batteries in your country, the batteries must not be disposed of with household waste. Find out about local regulations for disposing of batteries. By disposing of them in accordance with the rules, you are protecting the environment and the health of your fellow human beings from negative consequences.

Estimado cliente:

Le felicitamos por la adquisición de este producto. Lea atentamente el siguiente manual y siga cuidadosamente las instrucciones de uso con el fin de evitar posibles daños. La empresa no se responsabiliza de los daños ocasionados por un uso indebido del producto o por haber desatendido las indicaciones de seguridad. Escanee el código QR para obtener acceso al manual de usuario más reciente y otra información sobre el producto.



ÍNDICE DE CONTENIDOS

Indicaciones de seguridad 16
 Antes de su uso 17
 Manejo 18
 Limpieza y cuidado 20
 Retirada del aparato 20

DATOS TÉCNICOS

Número de artículo	10033517, 10033518
Suministro eléctrico	220-240 V ~ 50/60 Hz

FABRICANTE E IMPORTADOR (REINO UNIDO)

Fabricante:

Chal-Tec GmbH, Wallstraße 16, 10179 Berlín, Alemania.

Importador para Gran Bretaña:

Chal-Tec UK limited
 Unit 6 Riverside Business Centre
 Brighton Road
 Shoreham-by-Sea
 BN43 6RE
 United Kingdom

INDICACIONES DE SEGURIDAD

- Retire el embalaje y asegúrese de que no se ha dañado ninguna pieza durante el transporte. En caso de que se hayan dañado piezas, contacte inmediatamente con el servicio de atención al cliente.
- Los niños pueden lesionarse con el material de embalaje y los aparatos usados. Por ello, tire el material de embalaje inmediatamente.
- Este aparato puede ser utilizado por niños mayores de 8 años y personas con discapacidades físicas, sensoriales y mentales y/o con falta de experiencia y conocimientos, siempre y cuando hayan sido instruidos sobre el uso del aparato y comprendan los peligros y riesgos asociados.
- Compruebe la tensión en la placa del aparato antes de su uso. Conecte el aparato solo en enchufes que se correspondan con la corriente del aparato.
- Utilice el aparato solo para el uso indicado en la descripción en el manual.
- Siga cuidadosamente las instrucciones de montaje. Un procedimiento incorrecto puede ocasionar daños irreparables en el aparato.
- Apague el aparato y retire el cable del enchufe antes de limpiarlo o cuando no lo vaya a utilizar durante mucho tiempo.
- En caso de que el aparato no funcione correctamente, apáguelo inmediatamente y contacte con un profesional cerca de usted.
- En caso de que el cable de corriente o el enchufe estén dañados, deben ser sustituidos por el fabricante, un especialista autorizado o una persona cualificada.
- No conecte la unidad a regletas de enchufes.
- No utilice alargadores de cable.
- No conecte la unidad a temporizadores o tomas remotas.
- No use ni almacene el aparato cerca de fuentes de calor, como radiadores.
- Nunca sumerja en agua u otros líquidos el aparato, el cable o el enchufe. En caso de que le entre agua, desconecte inmediatamente el cable del enchufe y deje que un profesional compruebe el aparato.
- Cuando utilice el aparato por primera vez, retire todos los plásticos y el material de embalaje.
- No tire directamente del cable para desconectarlo del enchufe, sujete el enchufe con una mano al tirar.
- Antes de enchufar el enchufe en un tomacorriente de pared, asegúrese de que la unidad esté apagada.
- No estire el cable de alimentación.
- Asegúrese de que todas las entradas y salidas de aire estén libres y descubiertas para que el aparato no se sobrecaliente.
- Compruebe que el cable de corriente no discurre por bordes puntiagudos o superficies calientes.

- No cuelgue el aparato del techo o la pared, a no ser que esté diseñado para esto,
- Deje suficiente espacio alrededor del aparato para que llegue a paredes, muebles y otros aparatos de la manera más eficaz.
- No use ni almacene el aparato cerca de hornos o radiadores de gas.
- No use el aparato cerca de otras fuentes de calor o debajo de cortinas.
- No tape el aparato.
- No se coloque ni ponga a otras personas directamente delante del flujo de aire para evitar resfriarse.
- Cuando no vaya a usar más el aparato, guárdelo en el paquete original en un lugar seco.
- Desenchufe siempre el aparato si no va a usarlo durante mucho tiempo, antes de limpiarlo o repararlo.
- No use el aparato cerca de sustancias o líquidos explosivos o inflamables.
- El aparato no es apto para el uso comercial, sino solo para el uso doméstico y en entornos similares. Por ejemplo, oficinas, granjas, hoteles, moteles e instituciones que ofrecen Bed & Breakfast.

ANTES DE SU USO

Montaje

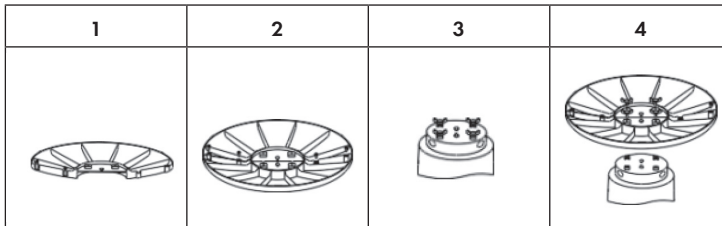

1. Suelte los 4 tornillos de la base.
2. Una ambas piezas del soporte y fíjelas con tornillos.
3. Suelte los 4 tornillos de la parte inferior de la carcasa.
4. Utilice los tornillos para fijar el soporte a la carcasa.

Preparación del mando a distancia

<p>1. Insertar la pila en el compartimento. 2. Cerrar la tapa de la pila. 3. La pila está insertada y asegurada.</p>	<ul style="list-style-type: none"> • Los botones del mando a distancia tienen la misma función que los del panel de control situado en la parte superior del ventilador. • El mando a distancia puede utilizarse hasta a 6 m de distancia del ventilador. Asegúrese de que el mando a distancia se oriente directamente a la parte delantera del ventilador para garantizar una comunicación correcta.
--	--

MANEJO

Panel de control

	<p>Nota: Todas las funciones de este ventilador pueden controlarse a través del panel de control del aparato o del mando a distancia.</p>
--	--

Cómo encender y apagar correctamente el ventilador

Pulse la tecla „ON/OFF” del panel de control o del mando a distancia para encender el ventilador al nivel 5. Pulse una segunda vez esta tecla para apagar el ventilador.

Cómo configurar la velocidad

Pulse varias veces la tecla SPEED del panel de control o del mando a distancia. Cada vez que pulsa la tecla, cambiará la velocidad del siguiente modo: 1 > 2 > 3 > 4 > 5 > 6 > 1.

Modos de funcionamiento

Pulse la tecla MODE del panel de control o del mando a distancia para seleccionar brisa normal, brisa natural o modo noche.

Función de oscilación

Este ventilador está equipado con una función de oscilación para enfriar de manera eficaz salas de gran tamaño.

- Iniciar la oscilación: Pulse la tecla OSC del panel de control o del mando a distancia.
- Detener la oscilación: Pulse la tecla OSC una segunda vez.

Funcionamiento con temporizador

El ventilador está equipado con un temporizador. El temporizador puede ajustarse en un rango de 1 a 12 horas. Cuando haya transcurrido el tiempo seleccionado, el aparato se apaga o enciende automáticamente.

- Configurar el temporizador de apagado: Pulse varias veces la tecla TIMER del panel de control o del mando a distancia con el ventilador en marcha. Cada vez que pulse la tecla, el temporizador aumentará 1 hora. Espere a que se acepte el tiempo seleccionado. Cuando haya transcurrido el tiempo seleccionado, el aparato se apaga automáticamente.
- Configurar el temporizador de encendido: Pulse varias veces la tecla TIMER del panel de control o del mando a distancia con el ventilador en reposo. Cada vez que pulse la tecla, el temporizador aumentará 1 hora. Espere a que se acepte el tiempo seleccionado. Cuando haya transcurrido el tiempo seleccionado, el aparato se enciende automáticamente.

Función ionizadora

Pulse la tecla ANION del panel de control o del mando a distancia para activar la función ionizadora. Pulse de nuevo la tecla para desactivar la función. La función del ionizador consiste en enriquecer el aire con iones negativos (partículas con una carga eléctrica negativa). Estas partículas se adhieren a todas las impurezas del aire y las neutralizan.

Modo inteligente

Pulse la tecla SMART del panel de control o del mando a distancia para activar la función. Cuando haya seleccionado este modo, el aparato selecciona de manera inteligente el nivel de velocidad en función de la temperatura ambiente.

- Si la temperatura ambiente es ≤ 25 °C se ajustará la velocidad „2“.
- Si la temperatura ambiente es 26-27 °C, se ajustará la velocidad „3“.
- Si la temperatura ambiente es 28-29 °C, se ajustará la velocidad „5“.
- Si la temperatura ambiente es ≥ 30 °C, se ajustará la velocidad „6“.

LIMPIEZA Y CUIDADO

- Apague el ventilador y desconecte el enchufe antes de limpiar el aparato.
- Utilice solamente un paño mojado y suave para limpiar el aparato.
- Nunca sumerja el ventilador en agua y asegúrese de que no se filtre agua a la carcasa del motor.
- No utilice gasolina, disolvente ni otros productos químicos para limpiar el ventilador.

INDICACIONES SOBRE LA RETIRADA DEL APARATO



Si en su país existe una disposición legal relativa a la eliminación de aparatos eléctricos y electrónicos, este símbolo estampado en el producto o en el embalaje advierte que no debe eliminarse como residuo doméstico. En lugar de ello, debe depositarse en un punto de recogida de reciclaje de aparatos eléctricos y electrónicos. Una gestión adecuada de estos residuos previene consecuencias potencialmente negativas para el medio ambiente y la salud de las personas. Puede consultar más información sobre el reciclaje y la eliminación de este producto contactando con su administración local o con su servicio de recogida de residuos.

Este producto contiene baterías. Si en su país existe una disposición legal relativa a la eliminación de baterías, estas no deben eliminarse como residuo doméstico. Infórmese sobre la normativa vigente relacionada con la eliminación de baterías. Una gestión adecuada de estos residuos previene consecuencias potencialmente negativas para el medio ambiente y la salud de las personas.

Chère cliente, cher client,

Toutes nos félicitations pour l'acquisition de ce nouvel appareil. Veuillez lire attentivement et respecter les instructions de ce mode d'emploi afin d'éviter d'éventuels dommages. Le fabricant ne saurait être tenu pour responsable des dommages dus au non-respect des consignes de sécurité et à la mauvaise utilisation de l'appareil. Scannez le QR-Code pour accéder à la dernière version du mode d'emploi et à d'autres informations concernant le produit.



SOMMAIRE

Consignes de sécurité 22
 Avant l'utilisation 23
 Utilisation 24
 Nettoyage et entretien 26
 Informations sur le recyclage 26

FICHE TECHNIQUE

Numéro d'article	10033517, 10033518
Alimentation électrique	220-240 V ~ 50/60 Hz

FABRICANT ET IMPORTATEUR (UK)

Fabricant :

Chal-Tec GmbH, Wallstraße 16, 10179 Berlin, Allemagne.

Importateur pour la Grande Bretagne :

Chal-Tec UK limited
 Unit 6 Riverside Business Centre
 Brighton Road
 Shoreham-by-Sea
 BN43 6RE
 United Kingdom

CONSIGNES DE SÉCURITÉ

- Retirez l'emballage et assurez-vous qu'aucun élément n'a été endommagé pendant le transport. Si des pièces ont été endommagées, adressez-vous sans attendre au service client.
- Les matériaux d'emballage et les vieux appareils représentent un danger pour les enfants qui peuvent se blesser avec. Pour cette raison, éliminez immédiatement les matériaux d'emballage.
- Cet appareil peut être utilisé par des enfants de 8 ans ou plus et des personnes ayant des capacités physiques, sensorielles et mentales limitées et / ou dénuées d'expérience et de connaissances, à condition d'avoir été instruits au fonctionnement de l'appareil par une personne responsable et d'en comprendre les risques associés.
- Avant l'utilisation, vérifiez la tension sur la plaque signalétique de l'appareil. Branchez l'appareil uniquement sur des prises fournissant la tension prévue.
- Utilisez l'appareil uniquement aux fins prévues et décrites dans ce mode d'emploi.
- Lors de l'assemblage, tenez-vous en strictement aux indications fournies. Un mauvais assemblage peut causer des dégâts irréremédiables à l'appareil.
- Éteignez l'appareil et débranchez-le de la prise avant de le nettoyer ou lorsque vous ne l'utilisez plus.
- Si l'appareil ne fonctionne pas normalement, éteignez-le immédiatement et adressez-vous à un spécialiste près de chez vous.
- Si le câble secteur ou la fiche sont endommagés, faites-les remplacer par le fabricant un service professionnel agréé ou une personne de qualification équivalente.
- Ne branchez pas l'appareil sur une prise multiple.
- N'utilisez pas de rallonge.
- Ne branchez pas l'appareil sur une prise à minuterie ou commandée à distance.
- N'utilisez pas et ne rangez pas l'appareil à proximité de sources de chaleur telles que des radiateurs.
- Ne plongez jamais l'appareil ni la fiche dans l'eau ou dans d'autres liquides. Si vous renversez de l'eau dessus, débranchez immédiatement la fiche de la prise et faites contrôler l'appareil par un spécialiste.
- Lorsque vous utilisez l'appareil pour la première fois, retirez tous les films de protection et les matériaux d'emballage.
- Ne tirez pas sur le câble pour débrancher l'appareil mais tenez la fiche bien fermement.
- Avant de brancher la fiche dans une prise murale, assurez-vous que l'appareil est éteint.
- Ne tendez pas le câble secteur.
- Veillez à ce que toutes les entrées et sorties d'air soient libres et non recouvertes pour que l'appareil ne surchauffe pas.
- Veillez à ce que le câble secteur ne passe pas sur des arêtes vives ou des surfaces coupantes.

- N'accrochez pas l'appareil au plafond ou au mur, sauf s'il est prévu pour cette utilisation.
- Laissez suffisamment d'espace tout autour de l'appareil entre lui et les murs, meubles et autres objets, pour obtenir une puissance idéale.
- N'utilisez pas l'appareil à proximité de fours à gaz ou de radiateurs à gaz.
- Ne placez pas l'appareil sous un rideau ni à proximité.
- Ne recouvrez pas l'appareil.
- Ne vous asseyez pas, vous ou d'autres personnes, directement face au flux d'air pour ne pas vous enrhummer.
- Lorsque vous n'utilisez plus l'appareil, remettez-le dans son emballage d'origine et conservez-le dans un endroit sec.
- Débranchez toujours la fiche de la prise avant de nettoyer l'appareil, de l'entretenir, de le ranger, ou lorsque vous ne l'utilisez plus.
- N'utilisez pas l'appareil à proximité de substances ou liquides inflammables ou explosifs.
- L'appareil n'est pas destiné à une utilisation commerciale mais au cadre domestique et dans des conditions similaires. Cela comprend les cuisines de bureaux, les auberges, hôtels, motels et installations proposant des services de type bed & breakfast.

AVANT L'UTILISATION

Assemblage

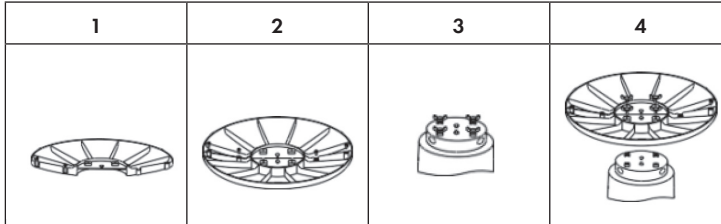

1. Desserrez les 4 vis sur la base.
2. Joignez les deux montants ensemble et fixez les deux parties avec des vis.
3. Desserrez les vis sous le boîtier.
4. Utilisez les vis pour fixer le support au boîtier.

Préparation de la télécommande

<p>1. Insertion de la pile. 2. Fermeture du couvercle. 3. Pile correctement insérée.</p>	<ul style="list-style-type: none"> • Les touches de la télécommande fonctionnent comme celles du panneau de commande en haut du ventilateur. • La télécommande peut être utilisée jusqu'à 6 m du ventilateur. Dirigez bien la télécommande vers l'avant du ventilateur pour assurer une communication correcte.
--	---

UTILISATION

Panneau de commande

	<p>Remarque : Toutes les fonctions de ce ventilateur peuvent être contrôlées par le panneau de commande de l'appareil ou la télécommande.</p>
--	--

Comment allumer et éteindre le ventilateur

Appuyez sur la touche ON / OFF du panneau de commande ou de la télécommande pour allumer le ventilateur au niveau 5. Appuyez une seconde fois sur cette touche pour éteindre le ventilateur.

Comment régler la vitesse

Appuyez plusieurs fois sur la touche SPEED du panneau de commande ou de la télécommande. Chaque fois que vous appuyez sur le bouton, la vitesse change de réglage dans l'ordre suivant: 1 > 2 > 3 > 4 > 5 > 6 > 1.

Modes de fonctionnement

Appuyez doucement sur la touche MODE du panneau de commande ou de la télécommande pour sélectionner le mode Vent normal, Vent naturel ou Veille.

Fonction oscillation

Ce ventilateur a été équipé d'une fonction oscillation pour refroidir efficacement les grandes pièces.

- Pour démarrer l'oscillation : Appuyez sur la touche OSC du panneau de commande ou de la télécommande.
- Pour arrêter l'oscillation : Appuyez une seconde fois sur la touche OSC.

Fonctionnement sur minuterie

Ce ventilateur est équipé d'une minuterie. La minuterie peut être réglée entre 1 et 12 heures. Une fois le délai écoulé, l'appareil s'allume ou s'éteint automatiquement.

- Réglage de la minuterie d'arrêt : Pendant le fonctionnement, appuyez plusieurs fois sur la touche TIMER du panneau de commande ou de la télécommande. Chaque pression sur la touche augmente la minuterie d'une heure. Puis attendez que la durée entrée soit acceptée. Une fois le délai écoulé, l'appareil s'éteint automatiquement.
- Pour régler la minuterie de démarrage : En mode veille, appuyez plusieurs fois sur la touche TIMER du panneau de commande ou de la télécommande. Chaque pression sur la touche augmente la minuterie d'une heure. Puis attendez que la durée entrée soit acceptée. Une fois le délai écoulé, l'appareil démarre automatiquement.

Fonction ioniseur

Appuyez sur la touche ANION du panneau de commande ou de la télécommande pour activer l'ioniseur. Appuyez à nouveau sur la touche pour désactiver la fonction. L'ioniseur a pour fonction d'enrichir l'air en ions négatifs (particules à charge électrique négative). Ces particules se lient à toutes les impuretés de l'air et les neutralisent.

Mode Smart

Appuyez sur la touche SMART MODE du panneau de commande ou de la télécommande pour l'allumer. Lorsque ce mode est sélectionné, l'appareil sélectionne automatiquement le niveau de vitesse en fonction de la température ambiante.

- Si la température ambiante est ≤ 25 °C, la vitesse est „2“.
- Si la température ambiante est 26-27 °C, la vitesse est „3“.
- Si la température ambiante est 28-29 °C, la vitesse est „5“.
- Si la température ambiante est ≥ 30 °C, la vitesse est „6“.

NETTOYAGE ET ENTRETIEN

- Éteignez le ventilateur et débranchez le cordon d'alimentation avant le nettoyage.
- Utilisez uniquement un chiffon doux et humide pour le nettoyage.
- Ne plongez pas le ventilateur dans l'eau et assurez-vous que de l'eau ne goutte pas dans le boîtier du moteur.
- N'utilisez pas de benzène, de diluant ou d'autres produits chimiques pour nettoyer le ventilateur.

INFORMATIONS SUR LE RECYCLAGE



S'il existe une réglementation pour l'élimination ou le recyclage des appareils électriques et électroniques dans votre pays, ce symbole sur le produit ou sur l'emballage indique que cet appareil ne doit pas être jeté avec les ordures ménagères. Vous devez le déposer dans un point de collecte pour le recyclage des équipements électriques et électroniques. La mise au rebut conforme aux règles protège l'environnement et la santé de vos semblables des conséquences négatives. Pour plus d'informations sur le recyclage et l'élimination de ce produit, veuillez contacter votre autorité locale ou votre service de recyclage des déchets ménagers.

Ce produit contient des piles. S'il existe une réglementation pour l'élimination ou le recyclage des piles dans votre pays, vous ne devez pas les jeter avec les ordures ménagères. Renseignez-vous sur les dispositions locales relatives à la collecte des piles usagées. La mise au rebut conforme aux règles protège l'environnement et la santé de vos semblables des conséquences négatives.

Gentile cliente,

La ringraziamo per aver acquistato il dispositivo. La preghiamo di leggere attentamente le seguenti istruzioni per l'uso e di seguirle per evitare possibili danni tecnici. Non ci assumiamo alcuna responsabilità per danni scaturiti da una mancata osservazione delle avvertenze di sicurezza e da un uso improprio del dispositivo. Scansionare il codice QR seguente, per accedere al manuale d'uso più attuale e per ricevere informazioni sul prodotto.



INDICE

Informations sur le recyclage 26
 Norme di sicurezza 28
 Prima dell'utilizzo 29
 Utilizzo 30
 Pulizia e manutenzione 32
 Smaltimento 32

DATI TECNICI

Articolo numero	10033517, 10033518
Alimentazione	220-240 V ~ 50/60 Hz

PRODUTTORE E IMPORTATORE (UK)

Produttore:

Chal-Tec GmbH, Wallstraße 16, 10179 Berlino, Germania.

Importatore per la Gran Bretagna:

Chal-Tec UK limited
 Unit 6 Riverside Business Centre
 Brighton Road
 Shoreham-by-Sea
 BN43 6RE
 United Kingdom

NORME DI SICUREZZA

- Rimuovere il materiale di imballaggio e assicurarsi che nessun componente si sia danneggiato durante il trasporto. Se ci sono dei componenti danneggiati, contattare immediatamente il servizio clienti.
- I bambini possono farsi male con il materiale di imballaggio e con i vecchi apparecchi. Smaltire immediatamente il materiale di imballaggio.
- Questo dispositivo può essere utilizzato da bambini a partire da 8 anni e da persone con limitate capacità fisiche e psichiche o con conoscenza ed esperienza limitate, solo se sono stati istruiti sulle modalità d'uso e comprendono i rischi e i pericoli connessi.
- Prima dell'uso controllare la tensione sulla targhetta del dispositivo. Collegare il dispositivo solo ad una presa che corrisponde alla tensione indicata.
- Utilizzare il dispositivo solo per lo scopo previsto come descritto nel manuale di istruzioni.
- Attenersi alle istruzioni per il montaggio. Una procedura errata può causare danni irreparabili al dispositivo.
- Spegnere il dispositivo e staccare la spina dalla presa prima della pulizia o in caso di inutilizzo.
- Se il dispositivo non funziona correttamente, spegnerlo immediatamente e contattare un centro assistenza nelle vicinanze.
- Se il cavo di alimentazione o la spina sono danneggiati, devono essere sostituiti dal produttore, da un centro assistenza autorizzato o da un tecnico qualificato.
- Non collegare il dispositivo a prese multiple.
- Non utilizzare una prolunga.
- Non collegare il dispositivo a timer o a prese con telecomando.
- Non utilizzare o conservare il dispositivo vicino a fonti di calore come termosifoni.
- Non immergere mai il dispositivo e la spina in acqua o in altri liquidi. Nel caso in cui venga versata accidentalmente acqua sul dispositivo, staccare immediatamente la spina dalla presa e far controllare il dispositivo da un tecnico qualificato.
- Prima di utilizzare il dispositivo per la prima volta, rimuovere completamente il materiale di imballaggio.
- Non staccare la spina tirando il cavo di alimentazione, bensì afferrare la spina alla base.
- Prima di inserire la spina nella presa, assicurarsi che il dispositivo sia spento.
- Non tirare il cavo di alimentazione.
- Accertarsi che tutte le prese d'aria non siano ostruite, per evitare che il dispositivo si surriscaldi.
- Accertarsi che il cavo di alimentazione non scorra su spigoli o superfici taglienti.

- Non appendere il dispositivo al soffitto o alla parete a meno che il dispositivo non sia progettato per questo utilizzo.
- Lasciare abbastanza spazio intorno al dispositivo con le pareti, i mobili o con altri apparecchi per ottenere le migliori prestazioni possibili.
- Non utilizzare il dispositivo vicino a stufe a gas o a riscaldatori a gas.
- Non posizionare il dispositivo vicino o direttamente sotto le tende.
- Non coprire il dispositivo.
- Non esporre se stessi o gli altri al flusso d'aria diretto per evitare di raffreddarsi.
- In caso di inutilizzo del dispositivo, conservarlo nella confezione originale in un luogo asciutto.
- Staccare sempre la spina dalla presa prima di eseguire la pulizia e la manutenzione del dispositivo, prima di conservarlo o in caso di inutilizzo.
- Non utilizzare il dispositivo vicino a sostanze o liquidi esplosivi o infiammabili.
- Il dispositivo non è per un uso commerciale, bensì domestico e in ambienti simili come cucine di uffici, agriturismi, hotel, motel e bed & breakfast.

PRIMA DELL'UTILIZZO

Assemblaggio

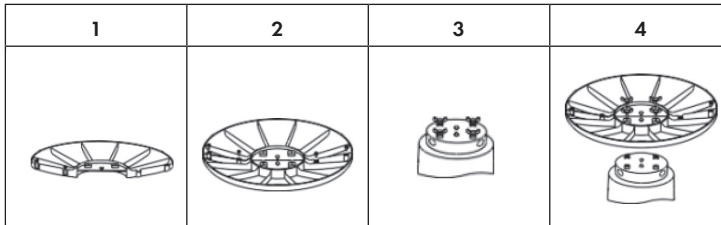

1. Allentare le 4 viti sulla base.
2. Assemblare le due parti della base e fissarle con le viti.
3. Allentare le viti sul lato inferiore dell'alloggiamento.
4. Utilizzare le viti per fissare la base all'alloggiamento.

Preparare il telecomando

<p>1. 2. 3. "AAA"</p>	<ul style="list-style-type: none"> • I tasti del telecomando funzionano come i tasti del pannello di controllo sul lato superiore del ventilatore. • Il telecomando può essere utilizzato fino a una distanza di 6 m dal ventilatore. Assicurarsi di orientare il telecomando direttamente al lato anteriore del ventilatore, in modo da garantire una comunicazione corretta.
--------------------------	--

UTILIZZO

Pannello di controllo

	<p>Avvertenza: tutte le funzioni del ventilatore possono essere controllate dal pannello di controllo sul dispositivo o con il telecomando.</p>
--	--

Accendere/spengere il ventilatore

Premere ON/OFF sul pannello di controllo o sul telecomando per attivare il ventilatore a livello 5. Premere nuovamente il tasto per spegnere il ventilatore.

Impostare la velocità

Premere più volte SPEED sul pannello di controllo o sul telecomando. Ogni volta che si preme il tasto, la velocità passa tra le impostazioni: 1>2>3>4>5>6>1.

Modalità di funzionamento

Premere MODE sul pannello di controllo o sul telecomando per selezionare tra ventilazione normale, ventilazione naturale o modalità notturna.

Funzione di oscillazione

Questo ventilatore è dotato di funzione di oscillazione, per rinfrescare in modo efficiente anche locali di grandi dimensioni.

- Attivare l'oscillazione: premere OSC sul pannello di controllo o sul telecomando.
- Arrestare l'oscillazione: premere un'altra volta OSC.

Timer

Questo ventilatore è dotato di timer. Il timer può essere impostato tra 1 e 12 ore. Una volta scaduto il tempo impostato, il dispositivo viene acceso o spento automaticamente.

- Impostare il timer di spegnimento: premere più volte TIMER sul pannello di controllo o sul telecomando a dispositivo in funzione. Ogni volta che si preme il tasto, il tempo del timer aumenta di un'ora. Attendere brevemente fino al salvataggio dell'impostazione. Quando il tempo scade, il dispositivo si spegne automaticamente.
- Impostare il timer di accensione: premere più volte TIMER sul pannello di controllo o sul telecomando a dispositivo in standby. Ogni volta che si preme il tasto, il tempo del timer aumenta di un'ora. Attendere brevemente fino al salvataggio dell'impostazione. Quando il tempo scade, il dispositivo si accende automaticamente.

Funzione ionizzatore

Premere ANION sul pannello di controllo o sul telecomando per attivare lo ionizzatore. Premere nuovamente il tasto per disattivarlo. La funzione ionizzatore arricchisce l'aria di ioni negativi (particelle con carica elettrica negativa). Queste particelle legano le impurità presenti nell'aria e le neutralizzano.

Modalità smart

Premere SMART MODE sul pannello di controllo o sul telecomando per attivare la funzione. Quando si seleziona questa modalità, il dispositivo imposta automaticamente la velocità in base alla temperatura ambiente.

- Se la temperatura è ≤ 25 °C, la velocità selezionata è "2".
- Se la temperatura è di 26-27 °C, la velocità selezionata è "3".
- Se la temperatura è di 28-29 °C, la velocità selezionata è "5".
- Se la temperatura è ≥ 30 °C, la velocità selezionata è "6".

PULIZIA E MANUTENZIONE

- Spegnere il ventilatore e staccare la spina prima della pulizia.
- Utilizzare un panno morbido inumidito per la pulizia.
- Non immergere il ventilatore in acqua e assicurarsi che non goccioli acqua all'interno dell'alloggiamento del motore.
- Non utilizzare benzina, solventi o altre sostanze chimiche per pulire il ventilatore.

AVVISO DI SMALTIMENTO



Se nel proprio paese si applicano le regolamentazioni inerenti lo smaltimento di dispositivi elettrici ed elettronici, questo simbolo sul prodotto o sulla confezione segnala che questi prodotti non possono essere smaltiti con i rifiuti normali e devono essere portati a un punto di raccolta di dispositivi elettrici ed elettronici. Grazie al corretto smaltimento dei vecchi dispositivi si tutela il pianeta e la salute delle persone da possibili conseguenze negative. Informazioni riguardanti il riciclo e lo smaltimento di questi prodotti si ottengono presso l'amministrazione locale oppure il servizio di gestione dei rifiuti domestici.

Il prodotto contiene batterie. Se nel proprio paese si applicano le regolamentazioni inerenti lo smaltimento di batterie, non possono essere smaltite con i normali rifiuti domestici. Preghiamo di informarvi sulle regolamentazioni vigenti sullo smaltimento delle batterie. Grazie al corretto smaltimento dei vecchi dispositivi si tutela l'ambiente e la salute delle persone da conseguenze negative.



KLARSTEIN