

KLARSTEIN NIELSTREK
TEIN NIELSTREK KLAR
KLARSTEIN NIELSTREK
TEIN NIELSTREK KLAR
KLARSTEIN NIELSTREK
TEIN NIELSTREK KLAR
KLARSTEIN NIELSTREK

KLARSTEIN

Florenz

Kaffeemühle
Coffee grinder
Molinillo de café
Moulin à café
Macinino da caffè

10033582 10033583

Sehr geehrter Kunde,

wir gratulieren Ihnen zum Erwerb Ihres Gerätes. Lesen Sie die folgenden Hinweise sorgfältig durch und befolgen Sie diese, um möglichen Schäden vorzubeugen. Für Schäden, die durch Missachtung der Hinweise und unsachgemäßen Gebrauch entstehen, übernehmen wir keine Haftung. Scannen Sie den folgenden QR-Code, um Zugriff auf die aktuellste Bedienungsanleitung und weitere Informationen rund um das Produkt zu erhalten:



INHALTSVERZEICHNIS

Technische Daten	3
Konformitätserklärung	3
Sicherheitshinweise	4
Geräteübersicht und Funktionstasten	6
Installation	8
Inbetriebnahme und Bedienung	8
Pflege und Wartung	9
Hinweise zur Entsorgung	10

English	11
Français	19
Español	27
Italiano	35

TECHNISCHE DATEN

Artikelnummer	10033582	10033583
Stromversorgung	220-240 V ~ 50/60 Hz	
Leistung (Watt)	200 W	

KONFORMITÄTSERKLÄRUNG

Hersteller:

Chal-Tec GmbH, Wallstraße 16, 10179 Berlin, Deutschland.



Dieses Produkt entspricht den folgenden Europäischen Richtlinien:

2014/30/EU (EMV)
 2014/35/EU (LVD)
 2011/65/EU (RoHS)

SICHERHEITSHINWEISE

- Lesen Sie sich die Bedienungsanleitung vor der Installation und Inbetriebnahme des Geräts aufmerksam durch und bewahren Sie diese für den zukünftigen Gebrauch auf.
- Befolgen Sie bei der Verwendung des Geräts immer die grundsätzlichen Sicherheitsmaßnahmen in Bezug auf elektrische Geräte, insbesondere dann, wenn sich Kinder in der Nähe des Geräts aufhalten.



WARNUNG:

Stromschlaggefahr! Stellen Sie sicher, dass das Gerät ausgeschaltet und der Netzstecker aus der Steckdose gezogen wurde, bevor Sie das Gerät an einen andere Ort stellen, reinigen oder warten.

- Dieses Gerät wurde konzipiert zum Mahlen von Kaffeebohnen, welche zum Brauen von Kaffee für den menschlichen Verzehr geeignet sind.
- Benutzen Sie das Gerät ausschließlich für seinen vorgesehenen Verwendungszweck.
- Achten Sie darauf, dass sich das Gerät außerhalb der Reichweite von Kindern und Haustieren befindet. Beaufsichtigen Sie Kinder, die sich in der Nähe aufhalten, wenn das Gerät verwendet wird.
- Lassen Sie das Gerät während der Benutzung nicht unbeaufsichtigt.
- Schalten Sie das Gerät immer aus und ziehen Sie den Netzstecker aus der Steckdose, wenn es nicht verwendet wird.
- Stellen Sie das Gerät immer auf eine flache, ebene und stabile Oberfläche.
- Achten Sie darauf, dass das Netzkabel nicht mit heißen Oberflächen in Berührung kommt.
- Tauchen Sie das Gerät nicht in Wasser oder andere Flüssigkeiten und halten Sie es von diesen fern.
- Verwenden Sie ausschließlich vom Hersteller empfohlenes Zubehör. Andernfalls besteht Brand- und Stromschlaggefahr oder es kann zu ernsthaften Verletzungen kommen.
- Halten Sie Hände, Haare, sonstige Körperteile, Kleidung und Accessoires fern vom Mahlrad, während Sie das Gerät verwenden, um Sach- und/oder Personenschäden zu vermeiden.
- Stecken Sie den Netzstecker in eine Standard-Steckdose (AC 220-240 V).
- Stecken Sie den Netzstecker niemals in eine Steckdose, die unvollständig montiert wurde oder deren Abdeckung lose ist.
- Ziehen Sie den Netzstecker aus der Steckdose und vergewissern Sie sich, dass sich das Mahlrad nicht mehr bewegt, bevor Sie den Deckel des Gerätes abnehmen.
- Fassen Sie den Netzstecker niemals mit nassen Händen an, wenn Sie ihn in die Steckdose hineinstecken oder herausziehen.
- Achten Sie darauf, dass das Netzkabel nicht über die Tischkante/Arbeitsplatte herunterhängt oder so verlegt wird, dass es zu einer Stolperfalle werden kann.

- Ziehen Sie den Netzstecker immer am Steckerkopf aus der Steckdose und niemals direkt am Netzkabel.
- Ziehen Sie den Netzstecker immer aus der Steckdose, bevor Sie Zubehör hinzufügen oder entfernen.
- Verwenden Sie das Gerät keinesfalls, wenn das Netzkabel oder der Netzstecker Beschädigungen aufweisen, das Gerät nicht richtig funktioniert, heruntergefallen ist, beschädigt wurde oder wenn der Motor mit Wasser oder anderen Flüssigkeiten in Kontakt gekommen ist.
- Versuchen Sie nicht, das Gerät selbst zu reparieren oder zu warten, sondern wenden Sie sich hierfür an den Hersteller, den Kundendienst oder an eine in ähnlicher Weise qualifizierte Person. Wartungsarbeiten dürfen nur von qualifizierten Fachkräften durchgeführt werden.
- Das Gerät ist ausschließlich für die nicht-kommerzielle Verwendung in Haushalten und in Innenräumen ausgelegt. Verwenden Sie das Gerät nicht im Freien.

Hinweis: Im Lieferumfang ist ein kurzes Netzkabel enthalten, welches das Risiko minimieren soll, über das Kabel zu stolpern oder daran hängen zu bleiben. Verlängerungskabel können verwendet werden, wenn Sie ausreichend Vorsicht walten lassen. Falls Sie ein Verlängerungskabel verwenden möchten, sollten Sie auf Folgendes achten:

1. Die Nennspannung des Verlängerungskabels sollte mindestens so hoch sein wie die Nennspannung des Geräts.
2. Das Verlängerungskabel muss so platziert werden, dass es nicht zur Stolperfalle werden kann und dass keine Gefahr besteht, dass das Gerät am Verlängerungskabel von Kindern oder Haustieren heruntergezogen wird.

GERÄTEÜBERSICHT UND FUNKTIONSTASTEN

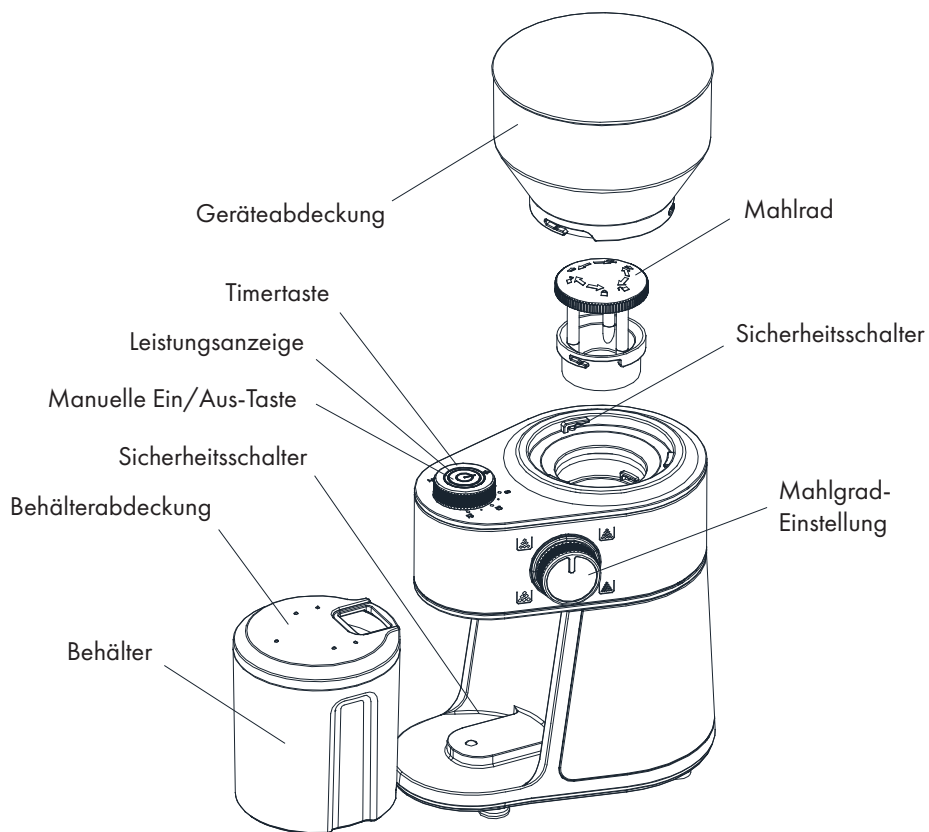

Mengendosierer/Zeitschalter und Ein/Aus-Taste:

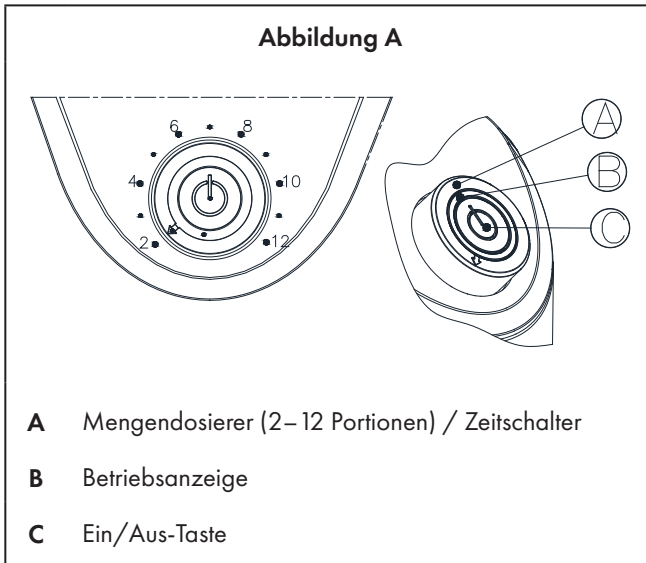

Schalter zum Einstellen des Mahlgrades (von grob zu fein):

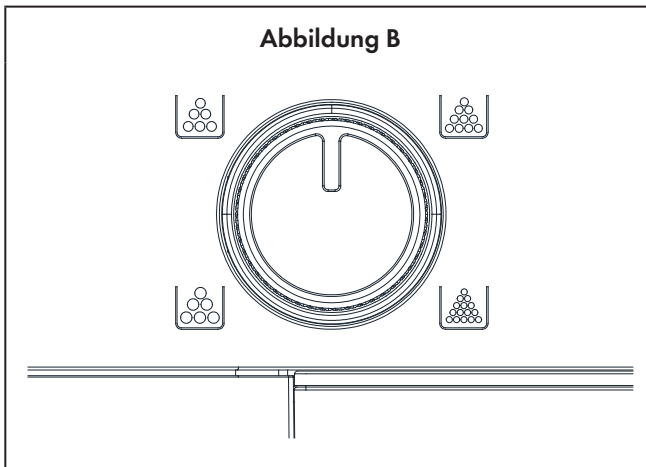

INSTALLATION

Hinweis: Reinigen Sie vor der ersten Verwendung der Kaffeemühle sorgfältig die Abdeckung, den Trichter, das Motorgehäuse, die Behälterabdeckung und den Behälter (siehe Abschnitt „Reinigung und Pflege“) und trocknen Sie diese anschließend sorgfältig ab. Entfernen Sie vor jeder Verwendung der Kaffeemühle Kaffeerückstände oder Fremdkörper aus dem Behälter und dem Trichter.

1. Schrauben Sie den Trichter und die Abdeckung auf das Motorgehäuse.
2. Füllen Sie die Kaffeebohnen in den Trichter.

Hinweis: Der Trichter hat eine Füllkapazität von bis zu 250 g. Beachten Sie jedoch, dass der Trichter maximal bis zum Rand mit Kaffeebohnen befüllt werden darf.

3. Setzen Sie den Behälter und die Behälterabdeckung in das Gerät ein.

Hinweis: Der Behälter hat eine Kapazität von 95 g. Achten Sie darauf, dass der Behälter nur bis zur Maximal-Markierung mit frisch gemahlenem Kaffee befüllt wird.

INBETRIEBNAHME UND BEDIENUNG

1. Fügen Sie die einzelnen Teile des Geräts zusammen. Stellen Sie sicher, dass der Trichter leer und sauber ist.
2. Befüllen Sie den Trichter mit Kaffeebohnen.
3. Stecken Sie den Netzstecker des Geräts in eine Standard-Steckdose (AC 220-240 V).
4. Stellen Sie den gewünschten Mahlgrad ein (siehe Abbildung B).
5. Stellen Sie mit dem Mengendosierer (siehe Abbildung A) die gewünschte Kaffeemenge ein.
6. Drücken Sie auf die Ein/Aus-Taste.
7. Starten Sie den Mahlvorgang, indem Sie die obere Abdeckung nach unten drücken und während des gesamten Mahlvorgangs nach unten gedrückt halten.
8. Ziehen Sie den Netzstecker aus der Steckdose, wenn das Gerät nicht in Gebrauch oder unbeaufsichtigt ist.

PFLEGE UND WARTUNG

**WARNUNG:**

Stromschlaggefahr! Vergewissern Sie sich vor der Reinigung, dass der Netzstecker aus der Steckdose gezogen wurde.

- Reinigen Sie das Gerät immer direkt nach der Verwendung.
- Waschen Sie die Abdeckung mit warmen Seifenwasser ab, spülen Sie sie anschließend mit klarem Wasser aus und trocknen Sie sie sorgfältig ab.
- Wischen Sie das Innere des Behälters und des Gehäuses mit einem weichen, feuchten Tuch ab und trocknen Sie anschließend alles sorgfältig.

**VORSICHT:**

Tauchen Sie das Gehäuse nicht unter Wasser oder in andere Flüssigkeiten.

- Verwenden Sie keine scheuernden Reinigungsmittel oder Scheuerschwämme.
- Das Mahlrad darf nicht geölt oder geschärft werden.
- Lagern Sie das Gerät an einem kühlen und trockenen Ort.

HINWEISE ZUR ENTSORGUNG



Befindet sich die linke Abbildung (durchgestrichene Mülltonne auf Rädern) auf dem Produkt, gilt die Europäische Richtlinie 2012/19/EU. Diese Produkte dürfen nicht mit dem normalen Hausmüll entsorgt werden. Informieren Sie sich über die örtlichen Regelungen zur getrennten Sammlung elektrischer und elektronischer Gerätschaften. Richten Sie sich nach den örtlichen Regelungen und entsorgen Sie Altgeräte nicht über den Hausmüll. Durch die regelkonforme Entsorgung der Altgeräte werden Umwelt und die Gesundheit ihrer Mitmenschen vor möglichen negativen Konsequenzen geschützt. Materialrecycling hilft, den Verbrauch von Rohstoffen zu verringern.

Dear Customer,

Congratulations on purchasing this equipment. Please read this manual carefully and take care of the following hints to avoid damages. Any failure caused by ignoring the items and cautions mentioned in the instruction manual is not covered by our warranty and any liability. Scan the QR code to get access to the latest user manual and other information about the product:



CONTENT

Technical data 11
 Declaration of conformity 11
 Safety instructions 12
 Device overview and function keys 14
 Installation 16
 Commissioning and operation 16
 Care and maintenance 17
 Hints on disposal 18

TECHNICAL DATA

Item number	10033582	10033583
Power supply	220-240 V ~ 50/60 Hz	
Power consumption (Watt)	200 W	

DECLARATION OF CONFORMITY

Producer:

Chal-Tec GmbH, Wallstraße 16, 10179 Berlin, Germany.



This product is conform to the following European Directives:

2014/30/EU (EMC)
 2014/35/EU (LVD)
 2011/65/EU (RoHS)

SAFETY INSTRUCTIONS

- Read all instructions carefully before using this product.
- Basic safety precautions should always be followed when using electrical products, especially when children are present.

**WARNING:**

Risk of electrical shock! Always make sure the product is unplugged from the electrical outlet before relocating, servicing or cleaning it.

- This product is intended for grinding coffee beans to brew coffee for human consumption.
- Do not use the product for any other purpose.
- Keep the product out of the reach of children and pets. This product is not intended for use by children. Close adult supervision is necessary when this product is used near children.
- Do not leave the product unattended while in use.
- Always unplug the product from the electrical outlet when not in use.
- Always place the product on a flat, steady, stable surface.
- Keep the power cord and the product away from heated surfaces.
- Do not place this product in or expose it to water or other liquids.
- Do not use attachments not recommended or sold by the product manufacturer as a risk of fire, electrical shock, or serious personal injury may result.
- To avoid the risk of serious personal injury or damage to the product, keep hands, hair, other body parts, clothing, and utensils away from the grinding blades while operating the product.
- Plug the product into a standard 220-240 V AC electrical outlet.
- Never plug the product into an electrical outlet unless it is completely assembled and the lid is securely in place.
- Before removing the lid, unplug the product from the electrical outlet and make sure the grinding blades have completely stopped.
- Do not plug or unplug the product into/from the electrical outlet with a wet hand.
- Do not allow the power cord to hang (i.e. over the edge of a table or counter) where it may be tripped over or pulled.
- Disconnect the plug (do not pull on the power cord) from the electrical outlet.
- Unplug the product from the electrical outlet prior to putting on or removing parts.
- Never operate this product if it has a damaged power cord or plug, is not working properly, has been dropped, damaged, or if the motor housing has been exposed to water or other liquids.
- Do not attempt to examine or repair this product yourself. Contact the manufacturer, customer service or a similarly qualified person. Only qualified service personnel should perform any servicing.
- This product is intended for indoor, non-commercial, household use only. Do not use outdoors.

Note: A short power cord is provided to reduce the risk of personal injury resulting from becoming entangled in or tripping over a longer cord. If a longer cord is required, extension cords are available from local hardware stores and may be used if care is exercised in their use. If an extension cord is used, pay attention to the following:

1. The marked electrical rating of the extension cord should be at least as great as the electrical rating of the product.
2. The extension cord should be arranged so that it will not drape over the countertop or tabletop where it can accidentally be pulled on or tripped over by children or pets.

DEVICE OVERVIEW AND FUNCTION KEYS

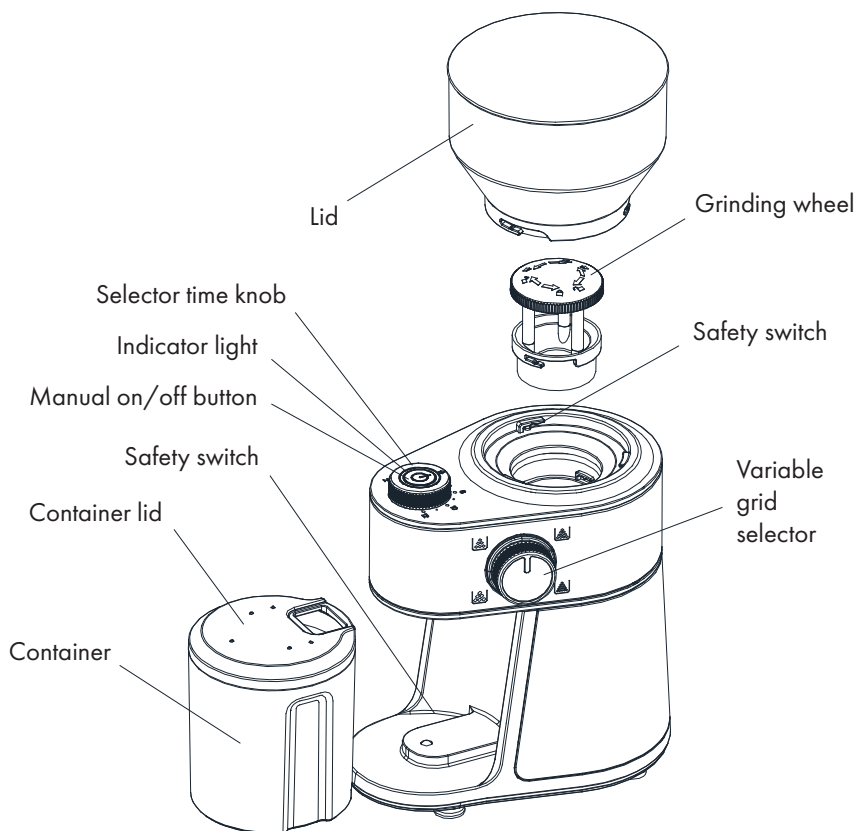

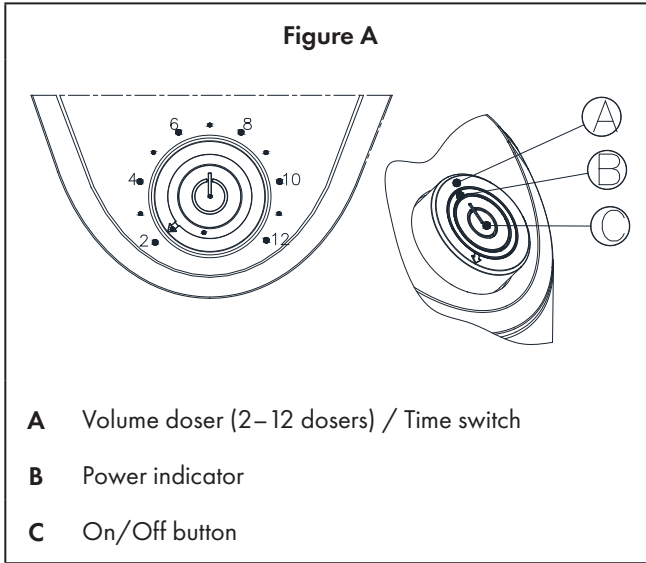
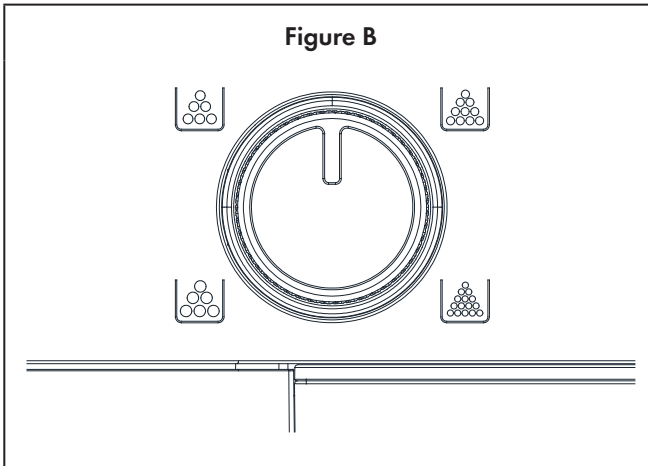
Volume doser/Time switch and On/Off button:**Coarse grinder to fine grinder range switch:**

INSTALLATION

Note: Before using the coffee grinder for the first time, thoroughly clean the lid, the hopper, the motor housing, the container lid, and the container (refer to the “Care and maintenance” section). Then thoroughly dry them. Remove any foreign objects or debris from the container and hopper before each use.

1. Securely attach the hopper and lid onto the motor housing.
2. Pour the coffee beans into the hopper.

Note: The hopper has a capacity of 250 g. Do not fill the coffee grinder beyond the brim of the hopper.

3. Securely attach the container and container lid into the motor housing.

Note: The container has a capacity of 95 g. Do not fill the ground coffee beyond the max line of the container.

COMMISSIONING AND OPERATION

1. Assemble the parts together. Make sure the hopper is empty and clean.
2. Fill the hopper with whole coffee beans.
3. Plug the product into a standard 220-240V AC electrical outlet.
4. Set the variable grind selector as shown in figure B.
5. Turn the doser/time switch to the number of cups you wish to grind.
6. Press the on/off button.
7. Start the grinding by pressing down the top lid and keep it pressed down during its working.
8. Unplug the product from the electrical outlet when it is not in use or left unattended.

CARE AND MAINTENANCE

**WARNING:**

Risk of electrical shock! Ensure the product is unplugged from the electrical outlet before cleaning it.

- Always clean the product immediately after each use.
- Wash the lid in warm, soapy water; then rinse and dry thoroughly.
- Wipe clean the inside of the container and motor housing with a soft, damp cloth; then thoroughly dry them.

**CAUTION:**

Do not immerse the motor housing into water or other liquids.

- Do not use abrasive cleaners or scouring pads to clean the product.
- Do not oil or sharpen the grinding blades.
- Store the product in a cool, dry place.

HINTS ON DISPOSAL



According to the European waste regulation 2012/19/EU this symbol on the product or on its packaging indicates that this product may not be treated as household waste. Instead it should be taken to the appropriate collection point for the recycling of electrical and electronic equipment. By ensuring this product is disposed of correctly, you will help prevent potential negative consequences for the environment and human health, which could otherwise be caused by inappropriate waste handling of this product. For more detailed information about recycling of this product, please contact your local council or your household waste disposal service.

Chère cliente, cher client,

Toutes nos félicitations pour l'acquisition de ce nouvel appareil. Veuillez lire attentivement et respecter les instructions de ce mode d'emploi afin d'éviter d'éventuels dommages. Nous ne saurions être tenus pour responsables des dommages dus au non-respect des consignes et à la mauvaise utilisation de l'appareil. Scannez le QR-Code pour obtenir la dernière version du mode d'emploi et des informations supplémentaires concernant le produit :

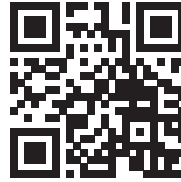

SOMMAIRE

Fiche technique 21
 Déclaration de conformité 21
 Consignes de sécurité 22
 Aperçu de l'appareil et touches de fonctions 24
 Installation 26
 Mise en marche et utilisation 26
 Entretien et maintenance 27
 Informations sur le recyclage 28

FICHE TECHNIQUE

Numéro d'article	10033582	10033583
Alimentation	220-240 V ~ 50/60 Hz	
Puissance (watts)	200 W	

DÉCLARATION DE CONFORMITÉ

Fabricant :

Chal-Tec GmbH, Wallstraße 16, 10179 Berlin, Allemagne.



Ce produit est conforme aux directives européennes suivantes :

2014/30/UE (CEM)
 2014/35/UE (LVD)
 2011/65/UE (RoHS)

CONSIGNES DE SÉCURITÉ

- Lisez attentivement le manuel d'utilisation avant d'installer et d'utiliser l'appareil et conservez-le pour vous y référer ultérieurement.
- Lors de l'utilisation de l'appareil, suivez toujours les consignes de sécurité de base relatives aux équipements électriques, en particulier si des enfants se trouvent à proximité de l'appareil.



MISE EN GARDE :

Risque de choc électrique ! Vérifiez que l'appareil est éteint et que la fiche est débranchée de la prise avant de déplacer l'appareil, de le nettoyer ou de procéder à sa maintenance.

- Cet appareil est conçu pour moulinier du café en grains destiné à la préparation de café pour la consommation humaine.
- Utilisez l'appareil uniquement aux fins prévues.
- Assurez-vous que l'appareil est hors de portée des enfants et des animaux domestiques. Surveillez les enfants à proximité lors de l'utilisation de l'appareil.
- Ne laissez pas l'appareil sans surveillance pendant son utilisation.
- Éteignez toujours l'appareil et débranchez le cordon d'alimentation lorsque vous ne l'utilisez pas.
- Placez toujours l'appareil sur une surface plane, plane et stable.
- Assurez-vous que le cordon d'alimentation n'entre pas en contact avec des surfaces chaudes.
- N'immergez l'appareil ni dans l'eau ni dans d'autres liquides et tenez-le éloigné de ceux-ci.
- Utilisez uniquement les accessoires recommandés par le fabricant. Dans le cas contraire, vous risquez un incendie, un choc électrique ou des blessures graves.
- Gardez vos mains, cheveux, autres parties du corps, vêtements et accessoires à l'écart du moulin lors de l'utilisation de l'appareil, afin d'éviter tout dégât matériel et/ou blessure corporelle.
- Branchez la fiche d'alimentation dans une prise secteur standard 220-240V.
- Ne branchez jamais le cordon d'alimentation dans une prise dont l'installation est incomplète ou dont le cache est mal fermé.
- Débranchez le cordon d'alimentation de la prise et assurez-vous que le moulin ne bouge plus avant de retirer le couvercle de l'appareil.
- Ne touchez jamais la prise d'alimentation avec les mains mouillées lorsque vous branchez ou débranchez la fiche.
- Assurez-vous que le cordon d'alimentation ne pende pas du bord de la table / du plan de travail et ne soit pas posé de manière à provoquer des chutes de personnes.

- Débrancher toujours le cordon d'alimentation en tirant la tête de la fiche et jamais directement le cordon lui-même.
- Débranchez toujours le cordon d'alimentation avant d'ajouter ou de retirer des accessoires.
- N'utilisez en aucun cas l'appareil si le cordon d'alimentation ou la fiche sont endommagés, s'il ne fonctionne pas correctement, s'il est tombé, s'il a été endommagé ou s'il est entré en contact avec de l'eau ou d'autres liquides.
- N'essayez pas de réparer vous-même l'appareil ou d'en effectuer la maintenance, mais contactez le fabricant, le service clientèle ou une personne de même qualification. Les travaux de maintenance ne doivent être effectués que par des spécialistes qualifiés.
- L'appareil est conçu pour une utilisation domestique et intérieure uniquement, non commerciale. Ne pas utiliser l'appareil à l'extérieur.

Remarque : Le cordon d'alimentation fourni est court afin de minimiser le risque de trébucher sur le câble ou de s'y accrocher. Vous pouvez utiliser une rallonge si vous prenez des précautions. Si vous souhaitez utiliser une rallonge, vous devez faire attention aux points suivants :

1. La tension nominale de la rallonge doit être au moins aussi élevée que la tension nominale de l'appareil.
2. La rallonge doit être placée de manière à ne pas provoquer des chutes et qu'il n'y ait aucun risque que des enfants ou des animaux domestiques fassent tomber l'appareil en tirant sur la rallonge.

APERÇU DE L'APPAREIL ET TOUCHES DE FONCTIONS

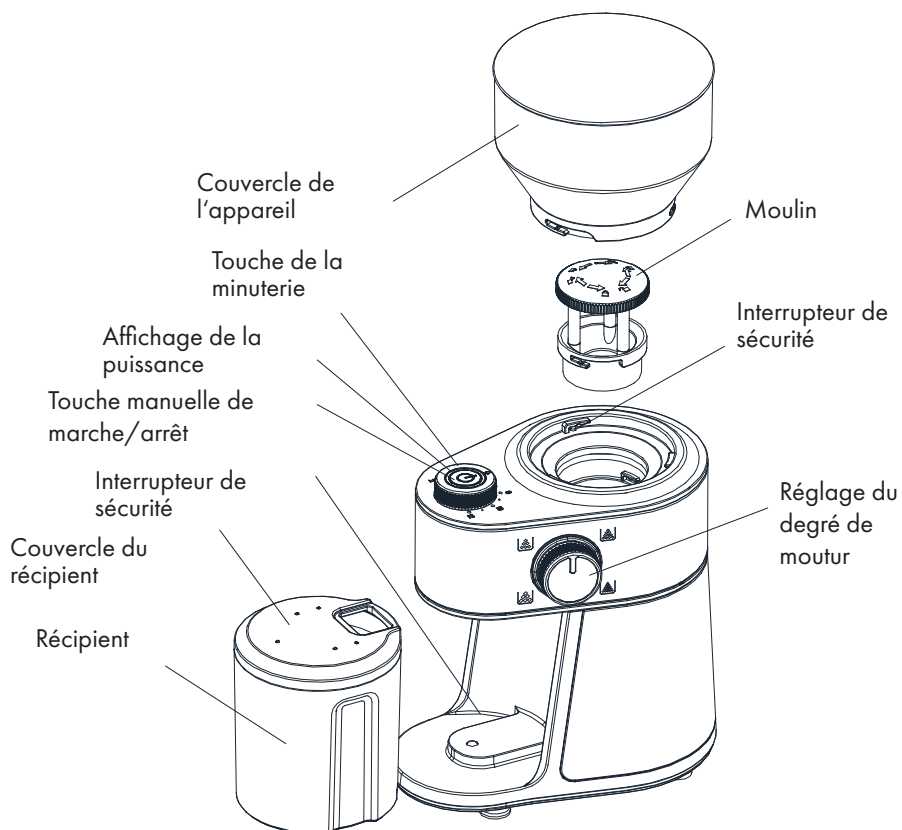

Distributeur de quantité / minuterie et touche de marche / arrêt :

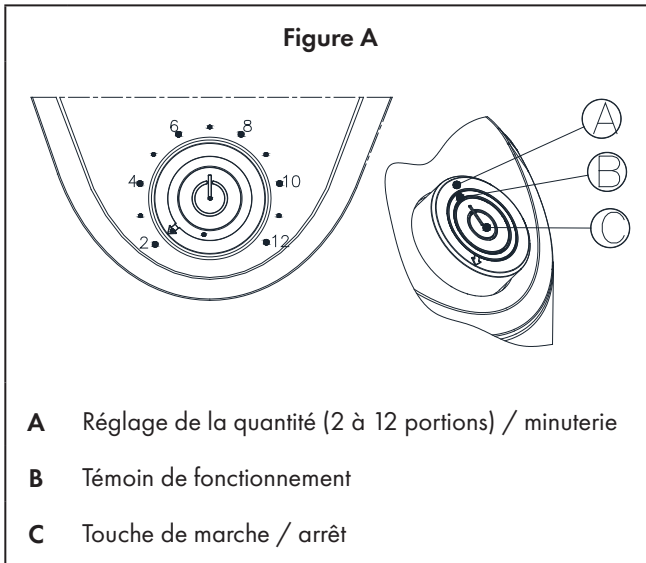

Sélecteur de réglage de la finesse de mouture (de grossière à fine):

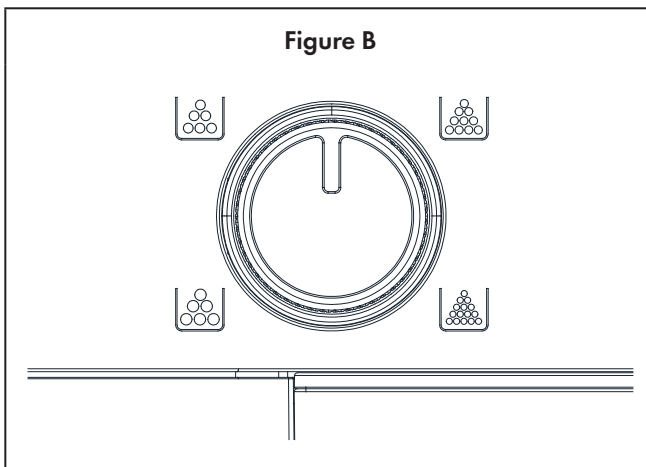

INSTALLATION

Remarque : Avant d'utiliser le moulin à café pour la première fois, nettoyez soigneusement le couvercle, l'entonnoir, le carter du moteur, le couvercle du récipient et le récipient (voir la section „Nettoyage et entretien”), puis séchez-les soigneusement. Enlevez les restes de café ou les débris du récipient et de l'entonnoir avant chaque utilisation du moulin.

1. Vissez l'entonnoir et le couvercle sur le carter du moteur.
2. Versez les grains de café dans l'entonnoir.

Remarque: L'entonnoir a une capacité de remplissage maximale de 250 g. Notez cependant que l'entonnoir ne peut être rempli au maximum avec des grains de café que jusqu'au bord.

3. Insérer le récipient et le couvercle du récipient dans l'appareil.

Remarque: Le récipient a une capacité de 95 g. Assurez-vous que le récipient n'est pas rempli au-delà de la marque maximum avec du café fraîchement moulu.

MISE EN MARCHÉ ET UTILISATION

- 1 Assemblez les différents éléments de l'appareil. Vérifiez que l'entonnoir est vide et propre.
- 2 Remplissez l'entonnoir avec des grains de café.
- 3 Branchez la fiche d'alimentation de l'appareil dans une prise standard 220-240 V CA.
- 4 Définissez le degré de broyage souhaité (voir figure B).
- 5 Réglez la quantité de café souhaitée avec le distributeur de quantité (voir figure A).
- 6 Appuyez sur la touche marche / arrêt.
- 7 Commencez le processus de broyage en appuyant sur le capot supérieur et en le maintenant pendant tout le processus de broyage.
- 8 Débranchez le cordon d'alimentation de la prise secteur lorsque l'appareil n'est pas utilisé ou s'il est sans surveillance.

ENTRETIEN ET MAINTENANCE

**MISE EN GARDE :**

Risque de choc électrique ! Avant le nettoyage, vérifiez que le cordon d'alimentation est débranché de la prise secteur.

- Nettoyez toujours l'appareil immédiatement après utilisation.
- Lavez le couvercle à l'eau chaude savonneuse, puis rincez à l'eau claire et séchez soigneusement.
- Essuyez l'intérieur du récipient et du boîtier avec un chiffon doux et humide, puis séchez soigneusement le tout.

**ATTENTION:**

Ne pas plonger le boîtier sous l'eau ou d'autres liquides.

- N'utilisez aucun nettoyant abrasif ni de tampons à récurer.
- Le moulin ne doit pas être huilé ni affûté.
- Rangez l'appareil dans un endroit frais et sec.

INFORMATIONS SUR LE RECYCLAGE



Vous trouverez sur le produit l'image ci-contre (une poubelle sur roues, barrée d'une croix), ce qui indique que le produit se trouve soumis à la directive européenne 2012/19/UE. Renseignez-vous sur les dispositions en vigueur dans votre région concernant la collecte séparée des appareils électriques et électroniques. Respectez-les et ne jetez pas les appareils usagés avec les ordures ménagères. La mise en rebut correcte du produit usagé permet de préserver l'environnement et la santé. Le recyclage des matériaux contribue à la préservation des ressources naturelles.

Estimado cliente,

Le felicitamos por la adquisición de este producto. Lea atentamente el siguiente manual y siga cuidadosamente las instrucciones de uso con el fin de evitar posibles daños. La empresa no se responsabiliza de los daños ocasionados por un uso indebido del producto o por haber desatendido las indicaciones de seguridad. Escanee el siguiente código QR para obtener acceso a la última guía del usuario y más información sobre el producto.

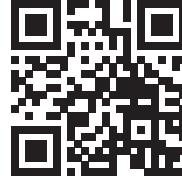

ÍNDICE

Datos técnicos	29
Declaración de conformidad	29
Instrucciones de seguridad	30
Vista general del aparato y teclas de función	32
Instalación	34
Puesta en marcha y funcionamiento	34
Cuidado y mantenimiento	35
Retirada del aparato	36

DATOS TÉCNICOS

Número de artículo	10033582	10033583
Alimentación eléctrica	220-240 V ~ 50/60 Hz	
Potencia (Watio)	200 W	

DECLARACIÓN DE CONFORMIDAD

Fabricante: Chal-Tec GmbH, Wallstraße 16, 10179 Berlín, Alemania.



Este producto cumple con las siguientes directivas europeas:

- 2014/30/UE (EMC)
- 2014/35/UE (baja tensión)
- 2011/65/UE (refundición RoHS)

INSTRUCCIONES DE SEGURIDAD

- Lea atentamente el manual de instrucciones antes de instalar y poner en funcionamiento el aparato y guárdelo para un uso posterior.
- Al utilizar el equipo, siga siempre las precauciones básicas de seguridad para el equipo eléctrico, especialmente cuando los niños están cerca del equipo.



ATENCIÓN:

Peligro de descarga eléctrica! Asegúrese de que el aparato esté apagado y de que la clavija esté desenchufado antes de moverlo, limpiarlo o repararlo.

- Esta máquina está diseñada para moler granos de café que son adecuados para preparar café para el consumo humano.
- Utilice la máquina únicamente para el uso previsto.
- Asegúrese de que la máquina esté fuera del alcance de los niños y las mascotas. Supervise a los niños en las inmediaciones cuando el aparato esté en uso.
- No deje el aparato desatendido durante su uso.
- Siempre apague el aparato y desenchúfelo de la toma de corriente cuando no esté en uso.
- Coloque siempre el aparato sobre una superficie plana, nivelada y estable.
- No permita que el cable de alimentación entre en contacto con superficies calientes.
- No sumerja la unidad en agua u otros líquidos y manténgala alejada de ellos.
- Utilice únicamente accesorios recomendados por el fabricante. De lo contrario, podría producirse un incendio, una descarga eléctrica o lesiones graves.
- Mantenga las manos, el cabello, otras partes del cuerpo, la ropa y los accesorios alejados de la muela abrasiva mientras usa la unidad para evitar daños a la propiedad y/o lesiones personales.
- Enchufe la clavija de alimentación en un enchufe estándar (CA 220-240 V).
- Nunca enchufe la clavija de alimentación a un tomacorriente que no esté completamente ensamblado o que tenga una cubierta suelta.
- Desenchufe el aparato de la toma de corriente y asegúrese de que la muela no se mueva antes de quitar la tapa.
- No toque nunca el enchufe de la red eléctrica con las manos mojadas al enchufarlo o desenchufarlo de la toma de corriente.
- Asegúrese de que el cable de alimentación no cuelgue por encima del borde de la mesa o de la encimera ni esté colocado de tal manera que pueda convertirse en un peligro de tropiezo.

- Desenchufe siempre la clavija de la toma de corriente por el cabezal del enchufe y nunca directamente del cable de alimentación.
- Desenchufe siempre el cable de alimentación antes de añadir o quitar accesorios.
- No utilice el equipo si el cable de alimentación o el enchufe están dañados, si el equipo no funciona correctamente, si se ha caído, si se ha dañado o si el motor ha estado expuesto al agua u otros líquidos.
- No intente reparar o hacer el mantenimiento del equipo usted mismo, pero póngase en contacto con el fabricante, el centro de servicio o una persona calificada similar. Los trabajos de mantenimiento sólo pueden ser realizados por personal cualificado.
- La unidad está diseñada para uso doméstico no comercial y para uso interior solamente. No utilice la unidad al aire libre.

Nota: Se incluye un cable de alimentación corto para minimizar el riesgo de tropezar o quedar atrapado en el cable. Se pueden usar cables de extensión si se tiene suficiente precaución. Si tiene intención de utilizar un cable de extensión, asegúrese de tener en cuenta lo siguiente:

1. El voltaje nominal del cable de extensión debe ser al menos tan alto como el voltaje nominal del equipo.
2. El cable de extensión debe colocarse de manera que no se convierta en un peligro de tropiezo y que no haya peligro de que los niños o las mascotas tiren del dispositivo hacia abajo desde el cable de extensión.

VISTA GENERAL DEL APARATO Y TECLAS DE FUNCIÓN

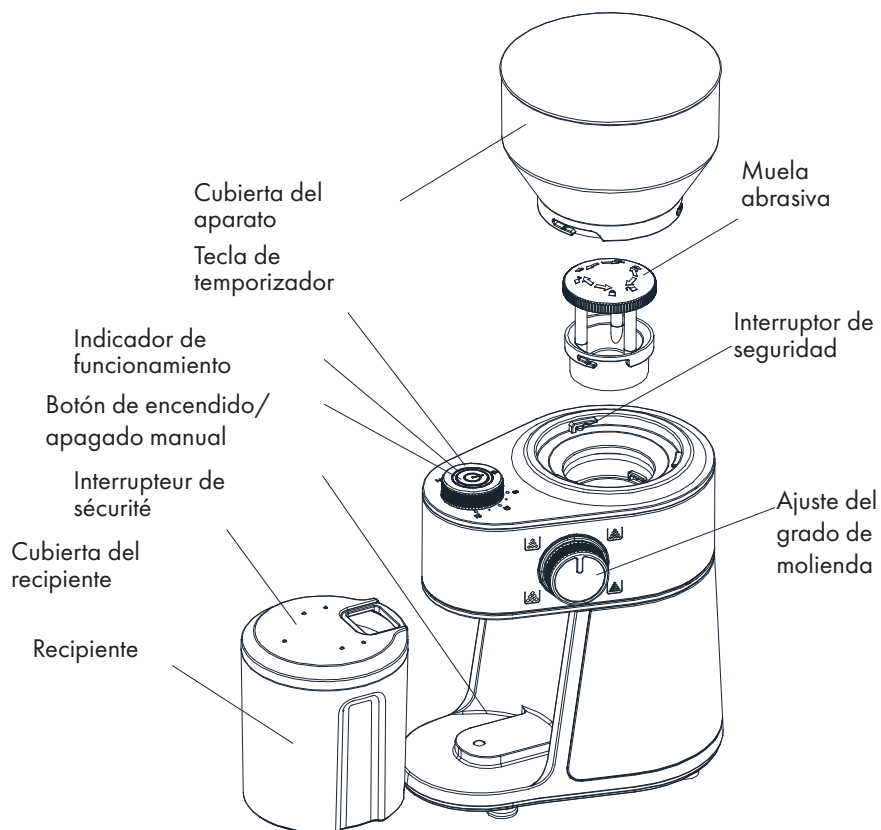

Medidor de cantidad/interruptor horario y botón de encendido/apagado:

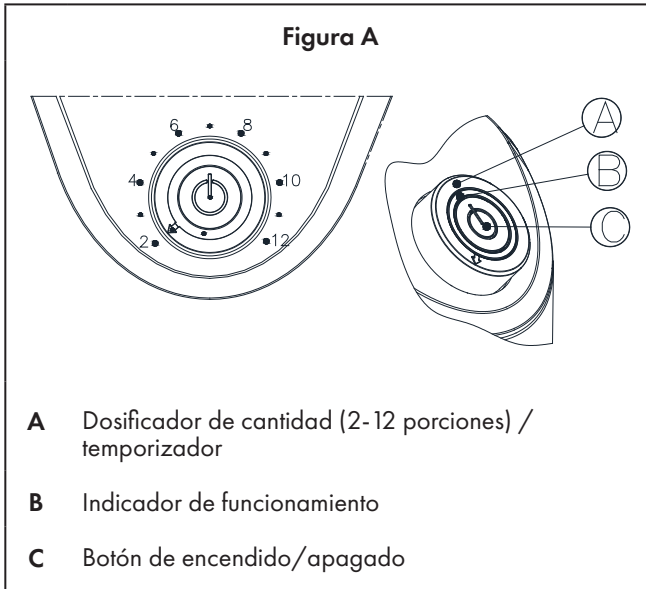

Interruptor para ajustar el grado de molienda (de grueso a fino):

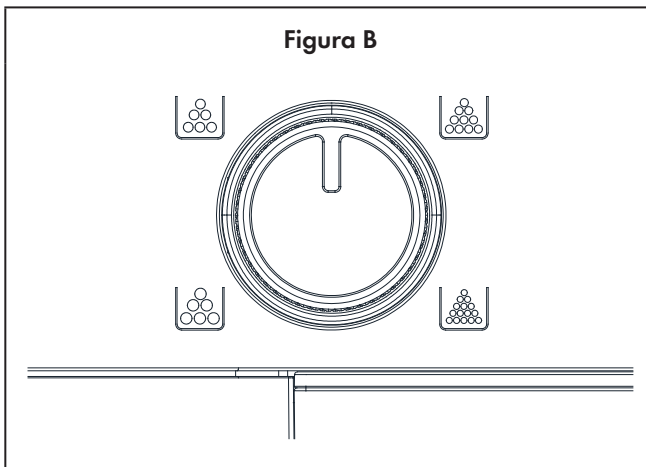

INSTALACIÓN

Nota: Antes de utilizar el molinillo de café por primera vez, limpie cuidadosamente la tapa, el embudo, el alojamiento del motor, la tapa del depósito y el depósito (véase el apartado „Limpieza y mantenimiento“) y séquelos a fondo. Antes de cada uso del molinillo de café, retire cualquier residuo de café o materia extraña del recipiente y del embudo.

1. Atornille el embudo y la tapa en el alojamiento del motor.
2. Llene los granos de café en el embudo.

Nota: El embudo tiene una capacidad de llenado de hasta 250 g. Tenga en cuenta, sin embargo, que el embudo sólo puede llenarse con granos de café hasta el borde.

3. Inserte el recipiente y la tapa del recipiente en la máquina.

Nota: El contenedor tiene una capacidad de 95 g. Asegúrese de que el recipiente sólo esté lleno de café recién molido hasta la marca máxima.

PUESTA EN MARCHA Y FUNCIONAMIENTO

- 1 Ensamble las partes individuales del dispositivo. Asegúrese de que el embudo esté vacío y limpio.
- 2 Llene el embudo con granos de café.
- 3 Enchufe la clavija de alimentación de la máquina en una toma de corriente estándar de 220-240 V CA.
- 4 Ajuste el grado de molienda deseado (ver figura B).
- 5 Utilice el dosificador de cantidad (ver figura A) para ajustar la cantidad de café deseada.
- 6 Pulse el botón de encendido/apagado.
- 7 Comience el proceso de esmerilado presionando la cubierta superior y manteniéndola presionada durante todo el proceso de esmerilado.
- 8 Desenchufe el aparato de la toma de corriente cuando no esté en uso o desatendido.

CUIDADO Y MANTENIMIENTO

**ATENCIÓN:**

¡Peligro de descarga eléctrica! Antes de limpiar, asegúrese de desenchufar el cable de alimentación de la toma de corriente.

- Limpie siempre el dispositivo inmediatamente después de su uso.
- Lave la cubierta con agua tibia jabonosa, luego enjuague con agua limpia y seque bien.
- Limpie el interior del recipiente y la carcasa con un paño suave y húmedo y luego séquelo bien.

**PRECAUCIÓN**

No sumerja la caja en agua ni en ningún otro líquido.

- No utilice productos de limpieza abrasivos ni esponjas abrasivas.
- La muela abrasiva no debe estar aceitada ni afilada.
- Guarde la máquina en un lugar fresco y seco.

RETIRADA DEL APARATO



Si el aparato lleva adherida la ilustración de la izquierda (el contenedor de basura tachado) entonces rige la normativa europea, directiva 2012/19/UE. Este producto no debe arrojarse a un contenedor de basura común. Infórmese sobre las leyes territoriales que regulan la recogida separada de aparatos eléctricos y electrónicos. Respete las leyes territoriales y no arroje aparatos viejos al cubo de la basura doméstica. Una retirada de aparatos conforme a las leyes, contribuye a proteger el medio ambiente y a las personas a su alrededor frente a posibles consecuencias perjudiciales para la salud. El reciclaje ayuda a reducir el consumo de materias primas.

Gentile cliente,

La ringraziamo per aver acquistato il nostro prodotto. La preghiamo di leggere attentamente le seguenti istruzioni e di seguirle per evitare eventuali danni. Si declina ogni responsabilità per danni derivati da una mancata osservazione delle istruzioni e da un uso improprio del dispositivo. Per accedere alla versione più recente del manuale di istruzioni e ricevere ulteriori informazioni sul prodotto, scannerizzare il codice QR:



INDICE

Dati tecnici	37
Dichiarazione di conformità	37
Avvertenze di sicurezza	38
Panoramica generale e tasti funzione	40
Installazione	42
Messa in funzione e comando	42
Pulizia e manutenzione	43
Smaltimento	44

DATI TECNICI

Numero articolo	10033582	10033583
Alimentazione	220-240 V ~ 50/60 Hz	
Potenza (Watt)	200 W	

DICHIARAZIONE DI CONFORMITÀ

Produttore:

Chal-Tec GmbH, Wallstraße 16, 10179 Berlino, Germania



Questo prodotto è conforme alle seguenti Direttive Europee:

2014/30/UE (EMC)
 2014/35/UE (LVD)
 2011/65/UE (RoHS)

AVVERTENZE DI SICUREZZA

- Prima della messa in funzione, dell'utilizzo e della manutenzione del dispositivo leggere attentamente il manuale di istruzioni e conservarlo per consultazioni future.
- Seguire sempre le istruzioni di sicurezza riguardanti i dispositivi elettrici, in particolar modo se ci sono bambini nelle immediate vicinanze.



ATTENZIONE:

Pericolo di scossa elettrica! Assicurarsi che il dispositivo sia spento e la spina sia stata disinserita dalla presa prima di riporlo altrove, pulirlo o ripararlo.

- Questo dispositivo è stato concepito per la macinatura di chicchi di caffè destinati all'alimentazione umana.
- Utilizzare il dispositivo esclusivamente per lo scopo previsto.
- Assicurarsi che il dispositivo non sia alla portata di bambini e animali domestici. Sorvegliare i bambini che si trovano nei paraggi quando il dispositivo è acceso.
- Non lasciare il dispositivo incustodito durante l'utilizzo.
- Quando il dispositivo non viene più utilizzato è necessario spegnerlo e staccare la spina dalla presa elettrica.
- Appoggiare il dispositivo su una superficie stabile e piana.
- Assicurarsi che il cavo d'alimentazione non entri in contatto con superfici bollenti.
- Tenere il dispositivo lontano da qualsiasi liquido e non immergerlo in acqua.
- Utilizzare esclusivamente gli accessori consigliati dal produttore per evitare il pericolo di incendio e scossa elettrica o serie lesioni personali.
- Durante l'utilizzo del dispositivo tenere mani, capelli, altre parti del corpo, vestiti e accessori lontano dalla ruota macinatrice per evitare rischi di danni alle cose e lesioni personali.
- Inserire la spina in una presa standard (AC 220-240 V).
- Non inserire mai la spina in una presa non completamente montata o con il coperchio staccato.
- Staccare la spina dalla presa e assicurarsi che la ruota macinatrice non si muova più prima di sollevare il coperchio.
- Assicurarsi di non avere mai le mani bagnate quando si inserisce o si stacca la spina dalla presa.
- Assicurarsi che il cavo non penzoli dal bordo del tavolo/piano di lavoro o che sia posizionato in modo tale da non inciamparci.

- Tagliare la spina dalla presa senza tirarla dal cavo.
- Staccare sempre la spina dalla presa prima di aggiungere o togliere degli accessori.
- Non utilizzare mai il dispositivo quando non funziona, è caduto o ha subito danni, il cavo d'alimentazione o la spina sono danneggiati o quando il motore è entrato in contatto con acqua o altri liquidi.
- Non provare a riparare il dispositivo autonomamente, ma rivolgersi al produttore, al servizio clienti o al personale specializzato. Le riparazioni vanno svolte solo da tecnici qualificati.
- Il dispositivo è concepito esclusivamente per un uso non commerciale in case e spazi interni. Non va utilizzato all'aperto.

Nota: Nella dotazione di serie è incluso un cavo d'alimentazione corto, che dovrebbe ridurre il rischio di inciamparci sopra o restarci impigliato. E' possibile utilizzare delle prolunghes, ma solo se si presta attenzione ai seguenti suggerimenti:

1. La tensione nominale della prolunga deve corrispondere a quella del dispositivo.
2. La prolunga va messa in modo tale da evitare di inciamparci e senza il rischio che bambini o animali facciano cadere il dispositivo.

PANORAMICA GENERALE E TASTI FUNZIONE

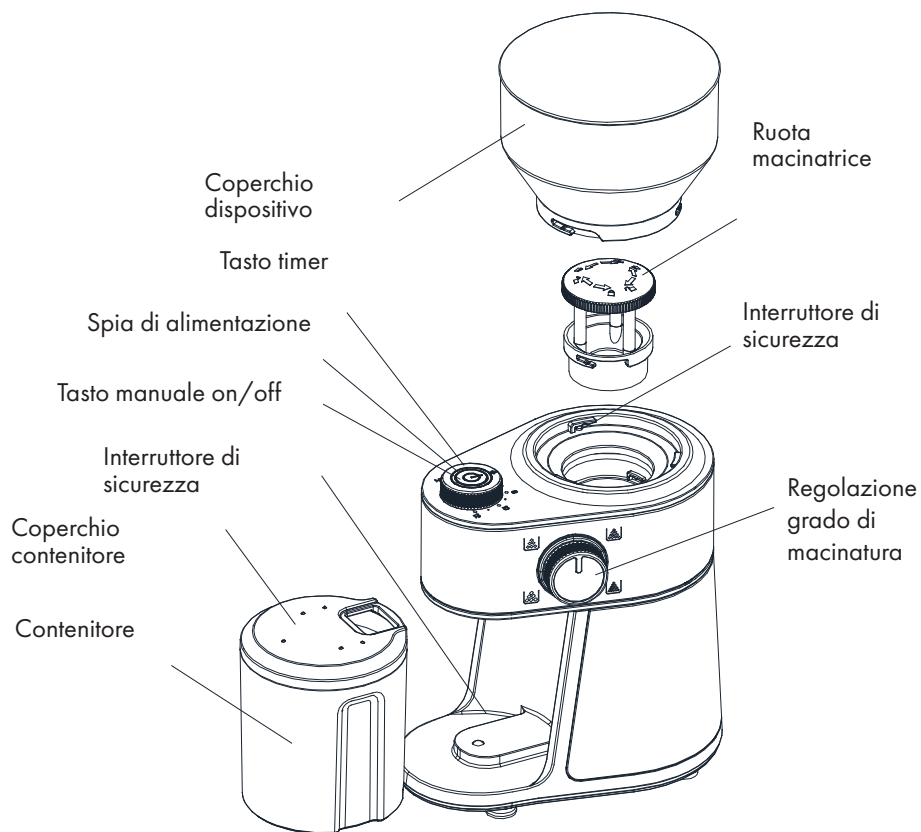

Dosatore / selettore durata / tasto on/off:

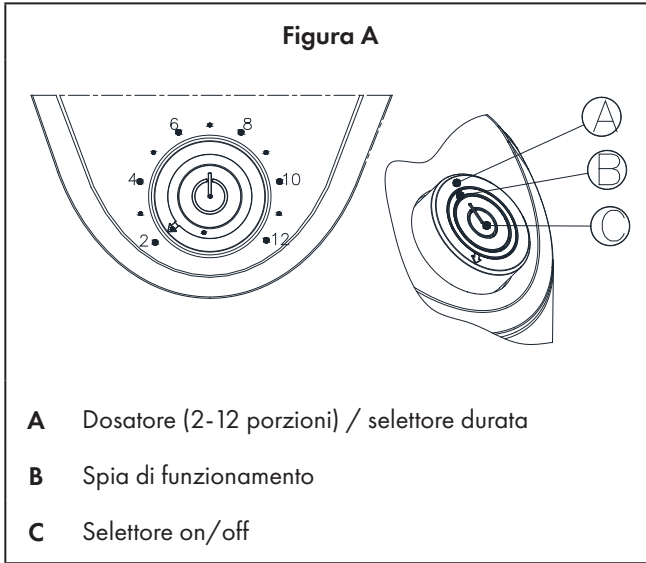

Selettore per impostare il grado di macinatura (da grossa a fine):

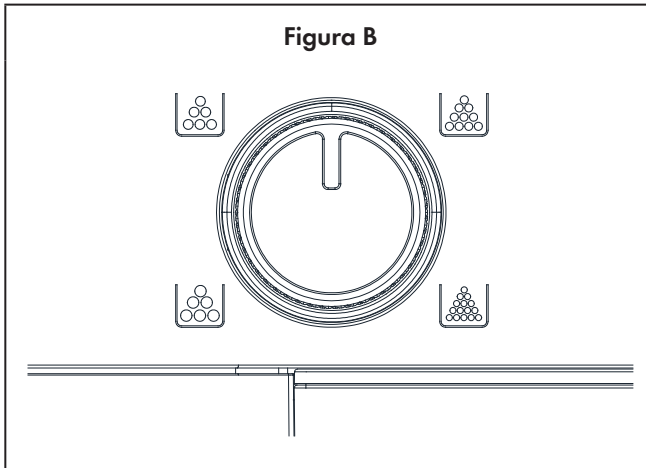

INSTALLAZIONE

Nota: Prima di montare il macinacaffè pulire e asciugare accuratamente il coperchio, l'imbuto, l'alloggiamento del motore, il contenitore e il suo coperchio (vedi paragrafo "Pulizia e manutenzione"). Rimuovere i fondi del caffè o corpi estranei dal contenitore e dall'imbuto dopo ogni utilizzo.

1. Avvitare l'imbuto e il coperchio sull'alloggiamento del motore.
2. Versare i chicchi di caffè nell'imbuto.

Nota: L'imbuto ha una capacità di 250 g, però può essere riempito con chicchi di caffè al massimo fino al bordo.

3. Inserire il contenitore con il coperchio nel dispositivo.

Nota: Il contenitore ha una capacità di 95 g, però può essere riempito con caffè macinato fresco fino all'ultimo livello della scala graduata.

MESSA IN FUNZIONE E COMANDO

- 1 Assemblare tutti i pezzi del dispositivo. Assicurarsi che l'imbuto sia vuoto e pulito.
- 2 Riempire l'imbuto con chicchi di caffè.
- 3 Inserire la spina del dispositivo in una presa standard (AC 220-240 V).
- 4 Regolare il grado di macinatura desiderato (vedi figura B).
- 5 Regolare con il dosatore (vedi figura A) la quantità di caffè desiderata.
- 6 Premere il tasto on/off.
- 7 Iniziare il processo di macinatura premendo il coperchio superiore verso il basso. Il coperchio va tenuto premuto durante tutta l'operazione di macinatura.
- 8 Staccare la spina dalla presa se il dispositivo non viene utilizzato o se è incustodito.

PULIZIA E MANUTENZIONE

**AVVERTENZA:**

Pericolo di scossa elettrica! Prima di iniziare le operazioni di pulizia assicurarsi che la spina sia staccata dalla presa.

- Pulire sempre il dispositivo dopo ogni utilizzo.
- Lavare il coperchio con acqua calda saponata, risciacquarlo con acqua tiepida e asciugarlo.
- Asciugare il contenitore interno e l'alloggiamento con un panno umido e morbido. Dopodiché asciugare tutto accuratamente.

**ATTENZIONE**

Non immergere l'alloggiamento in acqua o altri liquidi..

- Non utilizzare spugne o detersivi abrasivi.
- Non oliare o arrotare la ruota macinatrice.
- Conservare il dispositivo in un luogo fresco e asciutto.

SMALTIMENTO



Se sul prodotto è presente la figura a sinistra (il cassonetto dei rifiuti sbarrato), si applica la direttiva europea 2012/19/UE. Questi prodotti non vanno smaltiti con i rifiuti generici urbani. Informarsi sulle disposizioni vigenti in merito alla raccolta differenziata di dispositivi elettrici ed elettronici. Non smaltire i vecchi dispositivi con i rifiuti domestici. Grazie al corretto smaltimento dei vecchi dispositivi si proteggono il pianeta e la salute delle persone da possibili conseguenze negative. Il riciclo di materiali aiuta a ridurre il consumo di materie prime.

KLARSTEIN NIETSRK

SRSRK KLARSTEIN NIE

KLARSTEIN NIETSRK

SRSRK KLARSTEIN NIE

KLARSTEIN NIETSRK

SRSRK KLARSTEIN NIE

KLARSTEIN NIETSRK