

TRILIT

3 in 1 Sandwich Maker
Machine à sandwiches 3 en 1
Sandwichera 3 en 1
Piastra per panini 3 in1

Artikelnummer



COOKINGCO
OOKINGCOO
KINGCOOKIN
INGCOOKING
COOKINGCO
OOKINGCOO
KINGCOOKIN
INGCOOKING

KLARSTEIN

www.klarstein.com

Sehr geehrter Kunde,

wir gratulieren Ihnen zum Erwerb Ihres Gerätes. Lesen Sie die folgenden Hinweise sorgfältig durch und befolgen Sie diese, um möglichen Schäden vorzubeugen. Für Schäden, die durch Missachtung der Hinweise und unsachgemäßen Gebrauch entstehen, übernehmen wir keine Haftung. Scannen Sie den folgenden QR-Code, um Zugriff auf die aktuellste Bedienungsanleitung und weitere Informationen rund um das Produkt zu erhalten.



INHALTSVERZEICHNIS

Sicherheitshinweise 4
 Aufstellung 5
 Bedienung 5
 Reinigung und Pflege 7
 Hinweise zur Entsorgung 7

English 9
 Français 17
 Español 23
 Italiano 29

TECHNISCHE DATEN

Artikelnummer	10033693, 10033694, 10033695
Stromversorgung	220-240 V ~ 50/60 Hz
Leistung	650-780 W

HERSTELLER & IMPORTEUR (UK)

Hersteller:

Chal-Tec GmbH, Wallstraße 16, 10179 Berlin, Deutschland.

Importeur für Großbritannien:

Chal-Tec UK limited
 Unit 6 Riverside Business Centre
 Brighton Road
 Shoreham-by-Sea
 BN43 6RE
 United Kingdom

SICHERHEITSHINWEISE



VORSICHT

Verbrennungsgefahr! Bestimmte Teile des Geräts werden während des Gebrauchs sehr heiß. Fassen Sie nur die Griffe und Regler an und lassen Sie das Gerät vor der Reinigung oder dem Wechsel der Platten abkühlen, damit Sie sich nicht verbrennen.

- Kinder ab 8 Jahren, physisch und körperlich eingeschränkte Menschen dürfen das Gerät nur benutzen, wenn sie vorher von einer für Sie verantwortlichen Aufsichtsperson ausführlich mit den Funktionen und den Sicherheitsvorkehrungen vertraut gemacht wurden. Achten Sie darauf, dass Kinder nicht mit dem Gerät spielen. Kinder ab 8 Jahren dürfen das Gerät nur unter Aufsicht reinigen.
- Achten Sie darauf, dass Kinder nicht mit dem Gerät spielen.
- Tauchen Sie das Gerät niemals in Wasser oder andere Flüssigkeiten.
- Wenn Kinder anwesend sind, lassen Sie das Gerät nicht unbeaufsichtigt.
- Ziehen Sie vor der Reinigung den Stecker aus der Steckdose und lassen Sie das Gerät abkühlen. Wechseln Sie die Platten nur, wenn sie komplett abgekühlt sind.
- Reparaturen dürfen nur von Fachpersonal ausgeführt werden und sind erforderlich, wenn das Gerät beschädigt wurde, Netzkabel oder Stecker beschädigt sind, Flüssigkeiten darauf ausgelaufen oder Objekte darauf gefallen sind, wenn das Gerät Nässe oder Feuchtigkeit ausgesetzt oder fallen gelassen wurde oder nicht ordnungsgemäß funktioniert.
- Falls das Netzkabel oder der Stecker beschädigt sind, müssen sie vom Hersteller, einem autorisierten Fachbetrieb oder einer ähnlich qualifizierten Person ersetzt werden.
- Benutzen Sie nur das mitgelieferte Zubehör.
- Das Gerät ist nicht für den kommerziellen Gebrauch, sondern nur für Gebrauch im Haushalt und in ähnlichen Umgebungen vorgesehen. Dazu zählen Küchen in Büros, Bauernhöfen, Hotels, Motels und Einrichtungen, die Bed & Breakfast anbieten.
- Achten Sie darauf, dass das Netzkabel nicht von der Arbeitsfläche hängt und keine heißen Flächen berührt.
- Stellen Sie das Gerät nicht in die Nähe von Herden, Öfen oder gasbetriebenen Wärmequellen.
- Schließen Sie das Netzkabel zuerst am Gerät an, bevor Sie den Stecker in die Steckdose stecken. Wenn Sie das Gerät nicht mehr benutzen, drehen Sie zuerst alle Regler auf OFF, bevor Sie den Stecker aus der Steckdose ziehen.
- Stellen Sie das Gerät nicht in die Nähe entzündlicher Materialien, wie Vorhänge, Gardinen oder Holzwände.
- Verwenden Sie kein Verlängerungskabel und schließen Sie das Gerät nicht an externen Zeitschaltuhren oder ferngesteuerte Steckdosen an.
- Betreiben Sie das Gerät nicht mit geöffnetem Deckel.

AUFSTELLUNG

- Stellen Sie das Gerät auf eine trockene, ebene, wasserfeste und hitzebeständige Oberfläche.
- Stellen Sie das Gerät an einem Ort auf, den Kinder nur schwer erreichen können.
- Die Steckdose muss leicht zugänglich sein, um das Gerät im Notfall das Gerät schnell vom Stromkreis trennen zu können.
- Stellen Sie das Gerät nicht in einem Bücherregal, Einbauschränk oder einem engen Raum auf. Achten Sie darauf, dass die Luft um das Gerät herum ausreichend zirkulieren kann.
- Stellen Sie das Gerät nicht auf andere Geräte, die heiß werden können. Diese
- Setzen Sie das Gerät nicht direktem Sonnenlicht, hohen Temperaturen, starker Feuchtigkeit und übermäßigen Erschütterungen aus.

BEDIENUNG

Der Sandwich Maker verfügt über abnehmbare Kochplatten. Wählen Sie die gewünschte Kochplatte und installieren Sie die Kochplatten wie folgt:

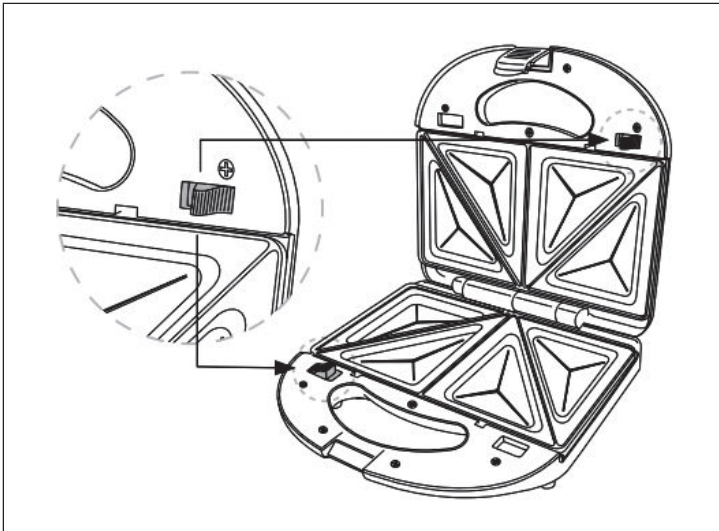

Platte entnehmen: Öffnen Sie das Gerät und drücken Sie auf den Entriegelungsknopf (siehe Pfeil). Entnehmen Sie die Platte.

Platte einsetzen: Richten Sie den Schlitz der Kochplatte am Scharnier aus. Drücken Sie Die Platte nach unten, bis sie hörbar einrastet.

Vor dem ersten Betrieb

1. Reinigen Sie die Kochplatten mit einem feuchten Lappen.
2. Fetten Sie die Platten mit etwas Butter oder Speiseöl ein.
3. Stecken Sie den Stecker ein und schalten Sie das Gerät ein.

Hinweis: Während des ersten Gebrauchs kann ein Geruch durch die im Gerät verwendeten Materialien entstehen. Der Geruch ist normal und verschwindet nach kurzer Zeit.

Zubereitung von Sandwiches

1. Stecken Sie den Stecker in die Steckdose. Das rote Licht leuchtet auf.
2. Sobald das grüne Licht leuchtet, ist der Sandwich-Maker betriebsbereit.

Hinweis: Das grüne Licht schaltet sich ab und zu ein und aus, während das Gerät automatisch wieder aufheizt.

3. Bereiten Sie die Sandwich-Zutaten vor. Für ein Sandwich brauchen Sie zwei Scheiben Toast und den gewünschten Belag.
4. Damit das Sandwich außen schön braun wird, streichen Sie etwas Butter auf die Außenseite, die das Backblech berührt.
5. Belegen Sie den Toast und legen Sie ihn ins Gerät.
6. Senken Sie das obere Backblech vorsichtig ab, drücken Sie es auf das Brot und verriegeln Sie das Gerät mit dem Verschluss am Griff.
7. Erhitzen Sie das Sandwich 2-3 Minuten und überprüfen Sie dann, ob das Sandwich die von Ihnen gewünschte goldene Farbe angenommen hat.
8. Wenn das Sandwich fertig ist, entnehmen Sie es mit einem Spachtel aus Plastik oder Holz. Verwenden Sie keine metallischen oder scharfen Küchenutensilien, um die Antihaf-Beschichtung der Platten nicht zu zerstören.
9. Ziehen Sie nach Gebrauch den Netzstecker und lassen Sie das Gerät vor der Reinigung abkühlen.

REINIGUNG UND PFLEGE

Hinweis: Ziehen Sie vor der Reinigung den Stecker aus der Steckdose und lassen Sie das Gerät und die Platten vollständig abkühlen.

- Das Gerät muss zur Reinigung nicht auseinander gebaut werden. Benutzen Sie ein Papiertuch oder einen weichen Schwamm, um Ölrückstände zu entfernen.
- Wischen Sie die Platten mit einem weichen, leicht feuchten Tuch ab.
- Tauchen Sie das Gerät nicht in Wasser.
- Verwenden Sie kein kratzendes oder scheuerndes Reiniger, da diese die Antihaft-Beschichtung beschädigen.
- Verwenden Sie zur Reinigung der Platten keinen Ofenreiniger.
- Benutzen Sie zur Reinigung der Außenfläche, Griffe und anderer Teile ein weiches, leicht feuchtes Tuch und ein mildes Reinigungsmittel.
- Wenn sich Rückstände nur schwer entfernen lassen, geben Sie etwas Öl darauf geben und lassen Sie es 5 Minuten einziehen. Wenn die Rückstände aufgeweicht sind, lassen Sie sich leichter entfernen.

HINWEISE ZUR ENTSORGUNG



Wenn es in Ihrem Land eine gesetzliche Regelung zur Entsorgung von elektrischen und elektronischen Geräten gibt, weist dieses Symbol auf dem Produkt oder auf der Verpackung darauf hin, dass dieses Produkt nicht im Hausmüll entsorgt werden darf. Stattdessen muss es zu einer Sammelstelle für das Recycling von elektrischen und elektronischen Geräten gebracht werden. Durch regelkonforme Entsorgung schützen Sie die Umwelt und die Gesundheit Ihrer Mitmenschen vor negativen Konsequenzen. Informationen zum Recycling und zur Entsorgung dieses Produkts, erhalten Sie von Ihrer örtlichen Verwaltung oder Ihrem Hausmüllentsorgungsdienst.

Dear Customer,

Congratulations on purchasing this device. Please read the following instructions carefully and follow them to prevent possible damages. We assume no liability for damage caused by disregard of the instructions and improper use. Scan the QR code to get access to the latest user manual and more product information.



CONTENT

Safety Instructions 10
 Placement 11
 Operation 11
 Cleaning and Care 13
 Hints on Disposal 13

TECHNICAL DATA

Item number	10033693, 10033694, 10033695
Power supply	220-240 V ~ 50/60 Hz
Power consumption	650-780 W

MANUFACTURER & IMPORTER (UK)

Manufacturer:

Chal-Tec GmbH, Wallstrasse 16, 10179 Berlin, Germany.

Importer for Great Britain:

Chal-Tec UK limited
 Unit 6 Riverside Business Centre
 Brighton Road
 Shoreham-by-Sea
 BN43 6RE
 United Kingdom

SAFETY INSTRUCTIONS



CAUTION

Risk of burns! Certain parts of the appliance become very hot during use. Handle only the handles and controls and allow the unit to cool before cleaning or replacing the plates to prevent burns.

- This product is not designed for use by persons (including children) who have reduced physical, sensory or mental capacities or persons with no experience or knowledge, unless they are instructed and supervised in the use of the appliance by a person responsible for their safety. Children should be supervised to ensure that they do not play with the appliance. Cleaning and maintenance operations must not be performed by children without supervision.
- Ensure that children do not play with the device.
- Never immerse the appliance in water or other liquids.
- If children are present, do not leave the appliance unattended.
- Before cleaning, unplug the appliance from the wall outlet and allow it to cool. Only change the plates when they have cooled down completely.
- Refer all servicing to qualified personnel. Servicing is required when the apparatus has been damaged in any way, such as power supply cord or plug is damaged, liquid has been spilled or objects have fallen into the apparatus, the unit has been exposed to rain or moisture, does not operate normally, or has been dropped.
- If the power cord or plug is damaged, it must be replaced by the manufacturer, an authorized service center, or a similarly qualified person.
- Use only the supplied accessories.
- This equipment is not intended for commercial use and is intended for domestic and similar environments only. This includes kitchens in offices, farms, hotels, motels and facilities offering Bed & Breakfasts.
- Ensure that the power cord does not hang from the work surface and does not touch hot surfaces.
- Do not place the appliance near stoves, ovens or gas-fired heat sources.
- Connect the power cord to the appliance before plugging the appliance into a wall outlet. When not in use, turn all controls to OFF before unplugging the appliance.
- Do not place the appliance near flammable materials such as curtains, drapes or wooden walls.
- Do not use an extension cord and do not connect the unit to external timers or remotely controlled sockets.
- Do not operate the unit with the lid open.

PLACEMENT

- Place the appliance on a dry, level, waterproof and heat-resistant surface.
- Place the unit in a location that is difficult for children to reach.
- The power outlet must be easily accessible to quickly disconnect the equipment in an emergency.
- Do not place the device in a bookshelf, built-in cupboard or in a confined space. Ensure that the air can circulate sufficiently around the unit.
- Do not place the appliance on top of other appliances that may become hot. These
- Do not expose this product to direct sunlight, high temperatures, excessive moisture, or excessive vibration.

OPERATION

The Sandwich Maker has removable hotplates. Select the desired plate and install it as follows:

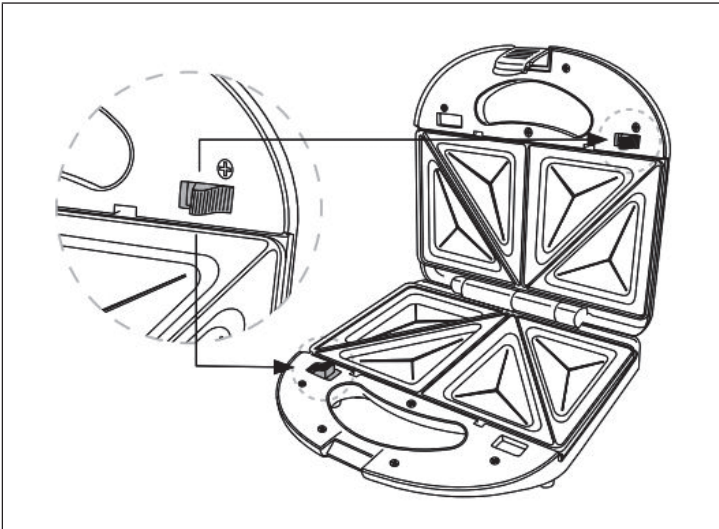

Remove plate: Open the device and press the release button (see arrow). Remove the plate.

Insert plate: Align the slot of the cooking plate with the hinge. Push the plate down until you hear it click into place.

Before first Operation

1. Clean the plates with a damp cloth.
2. Grease the plates with a little butter or cooking oil.
3. Plug in the plug and switch on the appliance.

Note: During the initial period of use, odour may be produced by the materials used in the device. This is normal. The odour will diminish after a short period of time.

Preparation of Sandwiches

1. Insert the plug into the socket. The red light will illuminate.
2. As soon as the green light is on, the sandwich maker is ready for operation.

Note: The green light turns on and off from time to time while the appliance automatically heats up again.

3. Prepare the sandwich ingredients. For a sandwich you need two slices of bread and the desired topping.
4. To brown the outside of the sandwich nicely, spread some butter on the outside that touches the baking tray.
5. Cover the toast and place it in the appliance.
6. Lower the upper baking tray carefully, press the bread and lock the appliance with the lock on the handle.
7. Heat the sandwich for 2-3 minutes and then check if the sandwich has the golden colour you want.
8. When the sandwich is ready, remove it with a plastic or wooden spatula. Do not use metallic or sharp kitchen utensils to avoid destroying the non-stick coating of the plates.
9. After use, unplug the appliance from the mains and allow it to cool before cleaning.

CLEANING AND CARE

Note: before cleaning, unplug the appliance from the wall outlet and allow the appliance and the plates to cool completely.

- It is not necessary to disassemble the unit for cleaning. Use a paper towel or soft sponge to remove oil residue.
- Wipe the plates with a soft, slightly damp cloth.
- Do not immerse the unit in water.
- Do not use scratching or abrasive cleaners as they will damage the non-stick coating.
- Do not use oven cleaner to clean the panels.
- Use a soft, slightly damp cloth and mild detergent to clean the exterior, handles, and other parts.
- If residues are difficult to remove, add some oil and allow to soak for 5 minutes. If the residue is softened, it is easier to remove.

HINTS ON DISPOSAL



If there is a legal regulation for the disposal of electrical and electronic devices in your country, this symbol on the product or on the packaging indicates that this product must not be disposed of with household waste. Instead, it must be taken to a collection point for the recycling of electrical and electronic equipment. By disposing of it in accordance with the rules, you are protecting the environment and the health of your fellow human beings from negative consequences. For information about the recycling and disposal of this product, please contact your local authority or your household waste disposal service.

Chère cliente, cher client,

Toutes nos félicitations pour l'acquisition de ce nouvel appareil. Veuillez lire attentivement et respecter les instructions de ce mode d'emploi afin d'éviter d'éventuels dommages. Nous ne saurions être tenus pour responsables des dommages dus au non-respect des consignes et à la mauvaise utilisation de l'appareil. Scannez le QR-Code pour obtenir la dernière version du mode d'emploi et des informations supplémentaires concernant le produit.



SOMMAIRE

Consignes de sécurité 16
 Installation 17
 Utilisation 17
 Nettoyage et entretien 19
 Informations sur le recyclage 19

FICHE TECHNIQUE

Numéro d'article	10033693, 10033694, 10033695
Alimentation	220-240 V ~ 50/60 Hz
Puissance	650-780 W

FABRICANT ET IMPORTATEUR (UK)

Fabricant :

Chal-Tec GmbH, Wallstraße 16, 10179 Berlin, Allemagne.

Importateur pour la Grande Bretagne :

Chal-Tec UK limited
 Unit 6 Riverside Business Centre
 Brighton Road
 Shoreham-by-Sea
 BN43 6RE
 United Kingdom

CONSIGNES DE SÉCURITÉ



ATTENTION

Risque de brûlure ! Certaines parties de l'appareil deviennent très chaudes pendant l'utilisation. Ne touchez qu'aux poignées et commandes et laissez l'appareil refroidir avant de nettoyer ou de changer les plaques afin de ne pas vous brûler.

- Les enfants de plus de 8 ans et les personnes physiquement ou mentalement limitées ne doivent utiliser l'appareil que s'ils ont été familiarisés au préalable avec les fonctions et les mesures de sécurité par une personne responsable de leur sécurité. Assurez-vous que les enfants ne jouent pas avec l'appareil. Les enfants de plus de 8 ans ne peuvent nettoyer l'appareil que sous surveillance.
- Assurez-vous que les enfants ne jouent pas avec l'appareil.
- Ne plongez jamais l'appareil dans l'eau ou dans d'autres liquides.
- En présence d'enfants, ne laissez pas l'appareil sans surveillance.
- Avant le nettoyage, débranchez la prise et laissez l'appareil refroidir. Ne changez les plaques que lorsqu'elles sont complètement refroidies.
- Les réparations ne doivent être effectuées que par du personnel qualifié et sont nécessaires si l'appareil a été endommagé, si le cordon d'alimentation ou la fiche sont endommagés, si des liquides ont été renversés ou si des objets sont tombés dessus, si l'appareil a été exposé à l'humidité ou s'il a présenté un dysfonctionnement.
- Si le cordon d'alimentation ou la fiche sont endommagés, ils doivent être remplacés par le fabricant, par un spécialiste agréé ou par une personne de qualification équivalente.
- Utilisez uniquement les accessoires fournis.
- L'appareil n'est pas destiné à un usage commercial, mais uniquement à un usage domestique et aux environnements similaires. Ceux-ci comprennent les cuisines de bureaux, des auberges, des hôtels, des motels et de tout lieu proposant un service d'hébergement avec petit-déjeuner.
- Assurez-vous que le cordon d'alimentation ne pende pas au bord du plan de travail et ne touche pas les surfaces chaudes.
- Ne placez pas l'appareil à proximité de fours, de cuisinières ou de sources de chaleur utilisant le gaz.
- Branchez d'abord le cordon d'alimentation à l'appareil puis seulement la fiche dans la prise. Lorsque vous n'utilisez plus l'appareil, mettez d'abord toutes les commandes en position OFF avant de débrancher le cordon d'alimentation.
- Ne placez pas l'appareil à proximité de matériaux inflammables tels que des rideaux, des voilages ou des cloisons en bois.
- N'utilisez pas de rallonge et ne branchez pas l'appareil sur une minuterie externe ou une prise télécommandée.
- N'utilisez pas l'appareil avec le couvercle ouvert.

INSTALLATION

- Placez l'appareil sur une surface sèche, plane, imperméable et résistante à la chaleur.
- Placez l'appareil dans un endroit inaccessible pour les enfants.
- La prise doit être facilement accessible pour permettre de débrancher rapidement l'appareil du circuit en cas d'urgence.
- Ne placez pas l'appareil sur une étagère, dans un placard ou dans un espace confiné. Assurez-vous que l'air autour de l'appareil peut circuler librement.
- Ne placez pas l'appareil sur d'autres appareils susceptibles de chauffer.
- N'exposez pas l'appareil à l'ensoleillement direct, à des températures élevées, à une humidité élevée ou à des vibrations excessives.

UTILISATION

La machine à sandwich est équipée de plaques de cuisson amovibles. Sélectionnez la plaque de cuisson souhaitée et installez-la comme suit :

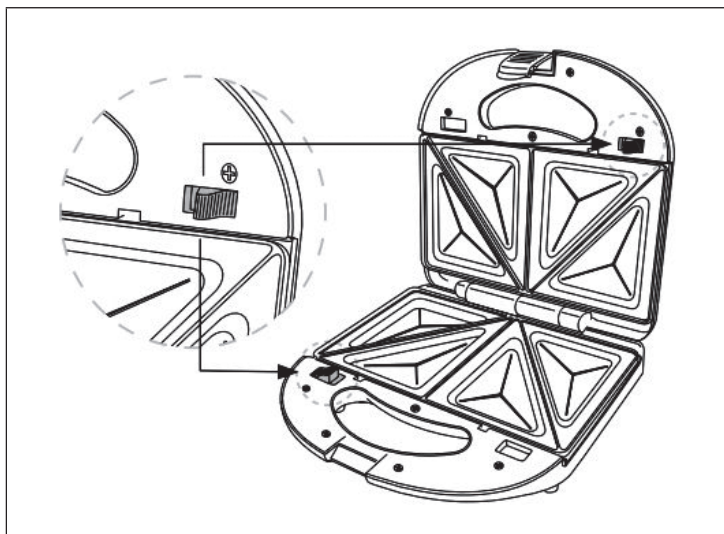

Pour retirer une plaque: Ouvrez l'appareil et appuyez sur le bouton de déverrouillage (voir flèche). Retirez la plaque.

Pour installer une plaque: Alignez la fente de la plaque de cuisson avec la charnière. Poussez la plaque jusqu'à ce qu'elle s'enclenche.

Avant la première utilisation

1. Nettoyez les plaques de cuisson avec un chiffon humide.
2. Graissez les plaques avec un peu de beurre ou d'huile de cuisson.
3. Branchez la fiche et allumez l'appareil.

Remarque : Lors de la première utilisation, il se peut qu'une odeur soit provoquée par les matériaux utilisés pour la fabrication de l'appareil. L'odeur est normale et disparaît rapidement.

Préparation de sandwiches

1. Insérez la fiche dans la prise de courant. Le voyant rouge s'allume.
2. Dès que le voyant vert est allumé, la machine est prête à fonctionner.

Remarque : Le voyant vert s'allume et s'éteint de temps en temps pendant que l'appareil se réchauffe automatiquement.

3. Préparez les ingrédients du sandwich. Pour un sandwich, il vous faut deux tranches de toast et les garnitures désirées.
4. Pour faire dorer le sandwich à l'extérieur, étendez du beurre sur la partie qui touche la plaque de cuisson.
5. Garnissez le toast et placez-le dans l'appareil.
6. Abaissez délicatement la plaque de cuisson supérieure, appuyez dessus sur le pain et verrouillez l'appareil avec le loquet sur la poignée.
7. Chauffez le sandwich pendant 2-3 minutes, puis vérifiez s'il a la couleur dorée souhaitée.
8. Lorsque le sandwich est prêt, retirez-le à l'aide d'une spatule en plastique ou en bois. N'utilisez pas d'ustensiles de cuisine métalliques ou tranchants pour éviter d'abîmer le revêtement antiadhésif sur les plaques.
9. Après utilisation, débranchez le cordon d'alimentation et laissez l'appareil refroidir avant de le nettoyer.

NETTOYAGE ET ENTRETIEN

Remarque: avant le nettoyage, débranchez la prise et laissez l'appareil et les plaques refroidir complètement.

- Vous n'avez pas besoin de démonter l'appareil pour le nettoyer. Utilisez une serviette en papier ou une éponge douce pour éliminer les résidus d'huile.
- Essuyez les plaques avec un chiffon doux légèrement humide.
- Ne plongez pas l'appareil dans l'eau.
- N'utilisez pas de nettoyant à récurer car ils endommageraient le revêtement antiadhésif.
- N'utilisez pas de nettoyant à four pour nettoyer les plaques.
- Utilisez un chiffon doux légèrement humide et un détergent doux pour nettoyer la surface extérieure, les poignées et les autres pièces.
- Si vous ne parvenez pas à éliminer les résidus, mettez un peu d'huile dessus et patientez 5 minutes. Un résidu ramolli sera plus facile à enlever.

INFORMATIONS SUR LE RECYCLAGE



S'il existe une réglementation pour l'élimination ou le recyclage des appareils électriques et électroniques dans votre pays, ce symbole sur le produit ou sur l'emballage indique que cet appareil ne doit pas être jeté avec les ordures ménagères. Vous devez le déposer dans un point de collecte pour le recyclage des équipements électriques et électroniques. La mise au rebut conforme aux règles protège l'environnement et la santé de vos semblables des conséquences négatives. Pour plus d'informations sur le recyclage et l'élimination de ce produit, veuillez contacter votre autorité locale ou votre service de recyclage des déchets ménagers.

Estimado cliente,

Le felicitamos por la adquisición de este producto. Lea atentamente el siguiente manual y siga cuidadosamente las instrucciones de uso con el fin de evitar posibles daños. La empresa no se responsabiliza de los daños ocasionados por un uso indebido del producto o por haber desatendido las indicaciones de seguridad. Escanee el siguiente código QR para obtener acceso a la última guía del usuario y más información sobre el producto.



ÍNDICE

Instrucciones de seguridad 22
 Instalación 23
 Operación 23
 Limpieza y cuidado 25
 Retirada del aparato 25

DATOS TÉCNICOS

Número de artículo	10033693, 10033694, 10033695
Alimentación eléctrica	220-240 V ~ 50/60 Hz
Potencia	650-780 W

FABRICANTE E IMPORTADOR (REINO UNIDO)

Fabricante:

Chal-Tec GmbH, Wallstraße 16, 10179 Berlín, Alemania.

Importador para Gran Bretaña:

Chal-Tec UK limited
 Unit 6 Riverside Business Centre
 Brighton Road
 Shoreham-by-Sea
 BN43 6RE
 United Kingdom

INSTRUCCIONES DE SEGURIDAD



ATENCIÓN

Peligro de quemaduras! Ciertas partes del aparato se calientan mucho durante su uso. Manipule sólo los mangos y controles y deje que la unidad se enfríe antes de limpiar o cambiar las placas para evitar que se quemen.

- Los niños a partir de los 8 años, así como las personas con discapacidad física y motriz, sólo podrán utilizar el aparato si han sido familiarizados con las funciones y las medidas de seguridad por parte de un supervisor responsable de ellos. Asegúrese de que los niños no jueguen con el aparato. Los niños mayores de 8 años sólo pueden limpiar el aparato bajo supervisión.
- Asegúrese de que los niños no jueguen con el aparato.
- Nunca sumerja el aparato en agua u otros líquidos.
- Si hay niños presentes, no deje el aparato desatendido.
- Antes de limpiar, desenchufe el aparato de la toma de corriente y deje que se enfríe. Cambie las placas sólo cuando se hayan enfriado completamente.
- Las reparaciones deben ser realizadas por personal de servicio cualificado y son necesarias si el aparato ha sido dañado, los cables de alimentación o los enchufes están dañados, se ha derramado líquido o han caído objetos sobre el aparato, ha sido expuesto, se ha caído o no funciona normalmente en condiciones de humedad o humedad.
- Si el cable de alimentación o el enchufe están dañados, deben ser reemplazados por el fabricante, un centro de servicio autorizado o una persona calificada similar.
- Utilice únicamente los accesorios suministrados.
- El dispositivo no está diseñado para uso comercial, sino sólo para entornos domésticos y similares. Esto incluye cocinas en oficinas, granjas, hoteles, moteles y Bed & Breakfasts.
- Asegúrese de que el cable de alimentación no cuelgue de la superficie de trabajo y no toque las superficies calientes.
- No coloque el aparato cerca de estufas, hornos o fuentes de calor a gas.
- Conecte el cable de alimentación al aparato antes de conectar el enchufe a la toma de corriente. Cuando no esté en uso, apague todos los controles antes de desenchufar el cable de alimentación.
- No coloque la unidad cerca de materiales inflamables como cortinas, telas o paredes de madera - No utilice un cable de extensión y no conecte la unidad a temporizadores externos o tomas de corriente con control remoto.
- No opere la unidad con la tapa abierta.

INSTALACIÓN

- Coloque el aparato sobre una superficie seca, nivelada, impermeable y resistente al calor.
- Coloque la unidad en un lugar de difícil acceso para los niños.
- La toma de corriente debe ser de fácil acceso para poder desconectar rápidamente el equipo en caso de emergencia.
- No coloque el aparato en un estante, armario empotrado o espacio reducido. Asegúrese de que haya suficiente circulación de aire alrededor del producto.
- No coloque el aparato encima de otros aparatos que puedan calentarse.
- No exponga este aparato a la luz directa del sol, altas temperaturas, humedad excesiva o golpes excesivos.

OPERACIÓN

El Sandwichero tiene placas de cocción extraíbles. Seleccione la placa de cocción deseada e instale las placas de cocción de la siguiente manera:

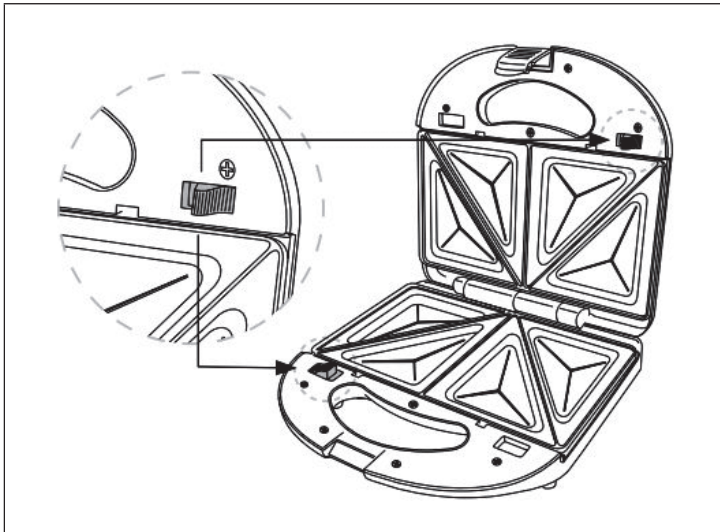

Quitar la placa: Abra el aparato y pulse el botón de desbloqueo (véase la flecha). Retire la placa.

Insertar la placa: Alinee la ranura de la placa de cocción con la bisagra. Empuje la placa hacia abajo hasta que oiga que encaja en su lugar.

Antes del primer uso

1. Limpie las placas de cocción con un paño húmedo.
2. Engrase las placas con un poco de mantequilla o aceite de cocina.
3. Enchufe la clavija y encienda el aparato.

Nota: Durante el primer uso, los materiales utilizados en el aparato pueden producir un olor. El olor es normal y desaparece al poco tiempo.

Preparación de sándwiches

1. Inserte el enchufe en el enchufe. La luz roja se iluminará.
2. En cuanto se enciende la luz verde, la sandwichera está lista para funcionar.

Nota: La luz verde se enciende y apaga de vez en cuando mientras el aparato se calienta automáticamente.

3. Prepare los ingredientes del sándwich. Para un sándwich se necesitan dos tostadas y la cobertura deseada.
4. Para que el sándwich se dore por fuera, unte un poco de mantequilla por fuera que toque la bandeja de hornear.
5. Cubra la tostada y colóquela en el aparato.
6. Baje con cuidado la bandeja superior de horneado, presiónela sobre el pan y bloquee el aparato con el seguro del mango.
7. Caliente el sándwich durante 2-3 minutos y luego compruebe si tiene el color dorado que desea.
8. Cuando el sándwich esté listo, retírelo con una espátula de plástico o madera. No utilice utensilios de cocina metálicos o afilados para evitar destruir el revestimiento antiadherente de los paneles.
9. Después del uso, desenchufe el aparato y deje que se enfríe antes de limpiarlo.

LIMPIEZA Y CUIDADO

Nota: Antes de limpiar, desenchufe el aparato de la toma de corriente y deje que el aparato y las placas se enfríen completamente.

- No es necesario desmontar la unidad para su limpieza. Utilice una toalla de papel o una esponja suave para eliminar los residuos de aceite.
- Limpie las placas con un paño suave y ligeramente húmedo.
- No sumerja la unidad en agua.
- No utilice productos de limpieza abrasivos o que rayen, ya que dañarán el revestimiento antiadherente.
- No utilice un limpiador de horno para limpiar los paneles.
- Utilice un paño suave y ligeramente húmedo y un detergente suave para limpiar el exterior, los mangos y otras partes.
- Si los residuos son difíciles de eliminar, añada un poco de aceite y déjelo en remojo durante 5 minutos. Si el residuo se ablanda, es más fácil de eliminar.

RETIRADA DEL APARATO



Si en su país existe una disposición legal relativa a la eliminación de aparatos eléctricos y electrónicos, este símbolo estampado en el producto o en el embalaje advierte que no debe eliminarse como residuo doméstico. En lugar de ello, debe depositarse en un punto de recogida de reciclaje de aparatos eléctricos y electrónicos. Una gestión adecuada de estos residuos previene consecuencias potencialmente negativas para el medio ambiente y la salud de las personas. Puede consultar más información sobre el reciclaje y la eliminación de este producto contactando con su administración local o con su servicio de recogida de residuos.

Gentile Cliente,

La ringraziamo per aver acquistato il dispositivo. La preghiamo di leggere attentamente le seguenti istruzioni per l'uso e di seguirle per evitare possibili danni tecnici. Non ci assumiamo alcuna responsabilità per danni scaturiti da una mancata osservazione delle avvertenze di sicurezza e da un uso improprio del dispositivo. Scansionare il codice QR seguente, per accedere al manuale d'uso più attuale e per ricevere informazioni sul prodotto.



INDICE

Avvertenze di sicurezza 28
 Installazione 29
 Utilizzo 29
 Pulizia e manutenzione 31
 Smaltimento 31

DATI TECNICI

Numero articolo	10033693, 10033694, 10033695
Alimentazione	220-240 V ~ 50/60 Hz
Potenza	650-780 W

PRODUTTORE E IMPORTATORE (UK)

Produttore:

Chal-Tec GmbH, Wallstraße 16, 10179 Berlino, Germania.

Importatore per la Gran Bretagna:

Chal-Tec UK limited
 Unit 6 Riverside Business Centre
 Brighton Road
 Shoreham-by-Sea
 BN43 6RE
 United Kingdom

AVVERTENZE DI SICUREZZA



ATTENZIONE

Pericolo di ustione! Alcuni componenti del dispositivo diventano estremamente caldi durante l'utilizzo. Toccare solo impugnature e manopole. Lasciare raffreddare il dispositivo prima di pulirlo e di cambiare le piastre, in modo da non ustionarsi.

- I bambini a partire da 8 anni e le persone con limitate capacità fisiche possono utilizzare il dispositivo solo se sono stati istruiti da una persona responsabile del loro controllo sulle funzioni e sulle procedure di sicurezza. Assicurarsi che i bambini non giochino con il dispositivo. I bambini a partire da 8 anni possono pulire il dispositivo solo con il dovuto controllo.
- Assicurarsi che i bambini non giochino con il dispositivo.
- Non immergere mai il dispositivo in acqua o altri liquidi.
- Non lasciare mai il dispositivo privo di controllo in presenza di bambini.
- Staccare la spina e lasciare raffreddare il dispositivo prima della pulizia. Cambiare le piastre solo quando si sono raffreddate completamente.
- Eventuali riparazioni devono essere realizzate da tecnici specializzati e sono necessarie se il dispositivo, la spina o il cavo di alimentazione sono danneggiati, se sono stati rovesciati liquidi sopra al dispositivo o se vi sono caduti sopra oggetti, se il dispositivo è stato esposto a bagnato o umido, se è stato fatto cadere o se non funziona correttamente.
- Se il cavo o la spina sono danneggiati, devono essere sostituiti dal produttore, da un'azienda specializzata o da una persona con qualifica equivalente.
- Utilizzare solo gli accessori inclusi in consegna.
- Il dispositivo non è adatto a usi commerciali, ma solo casalinghi e in ambienti simili. Tra questi si trovano cucine presso uffici, agriturismi, hotel, motel e bed & breakfast.
- Assicurarsi che il cavo non penzoli dal piano di lavoro e che non tocchi superfici bollenti.
- Non posizionare il dispositivo vicino a fornelli, forni o fonti di calore alimentate a gas.
- Collegare il cavo al dispositivo prima di inserire la spina nella presa elettrica. Quando non si utilizza più il dispositivo, ruotare tutte le manopole su OFF prima di staccare la spina.
- Non posizionare il dispositivo vicino a materiali infiammabili come tende o pareti in legno.
- Non utilizzare prolunghe e non collegare il dispositivo a timer esterni o prese elettriche con comando a distanza.
- Non utilizzare il dispositivo con il coperchio aperto.

INSTALLAZIONE

- Posizionare il dispositivo su una superficie asciutta, piana, impermeabile e termoresistente.
- Posizionare il dispositivo in un luogo difficilmente raggiungibile per i bambini.
- La presa elettrica deve essere facilmente accessibile, in modo da poter scollegare rapidamente il dispositivo dalla rete elettrica in caso di emergenza.
- Non posizionare il dispositivo in librerie, mobili a incasso o in un locale stretto. Assicurarsi che l'aria possa circolare liberamente intorno al dispositivo.
- Non posizionare il dispositivo sopra ad altri dispositivi che diventano bollenti.
- Non posizionare il dispositivo al sole, non esporlo a temperature e umidità elevate e a forti vibrazioni.

UTILIZZO

La piastra per panini è dotata di piastre rimovibili. Selezionare la piastra desiderata e installarla come indicato di seguito:

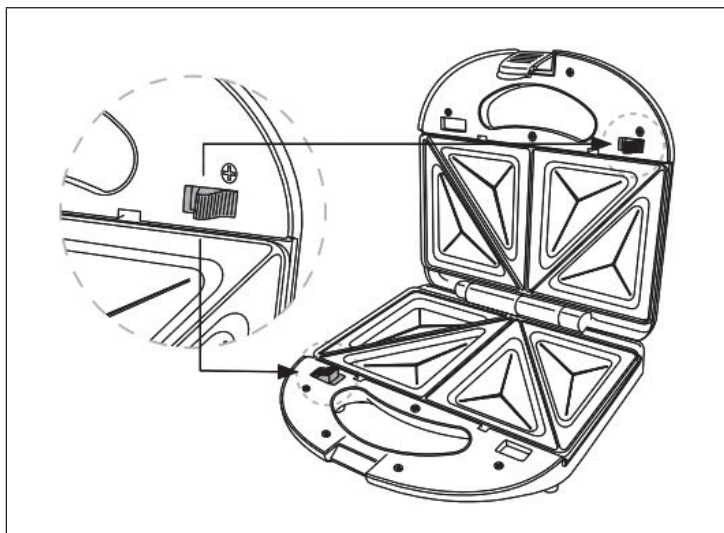

Togliere la piastra: Aprire il dispositivo e premere sul tasto di sblocco (v. freccia). Togliere la piastra.

Posizionare la piastra: Orientare la fessura della piastra sulla cerniera. Premere la piastra verso il basso fino a quando si aggancia.

Prima del primo utilizzo

1. Pulire le piastre con un panno umido.
2. Mettere un po' di burro o olio sulle piastre.
3. Collegare la spina e accendere il dispositivo.

Nota: durante il primo utilizzo può comparire un odore dovuto ai materiali utilizzati nel dispositivo. L'odore è del tutto normale e scompare dopo poco tempo.

Preparare panini

1. Inserire la spina nella presa. La luce rossa si accenderà.
2. Non appena il semaforo verde è acceso, la macchina per panini è pronta per l'uso.

Nota: La luce verde si accende e si spegne di tanto in tanto mentre l'apparecchio si riscalda automaticamente.

3. Preparare gli ingredienti per i panini: due fette di pane per toast e ingredienti a piacere.
4. Per ottenere una perfetta doratura del panino, spalmare un po' di burro sul lato esterno che sarà a contatto con la piastra.
5. Imbottire il toast e metterlo nel dispositivo.
6. Abbassare attentamente la piastra superiore, premere sul pane e bloccare il dispositivo con la chiusura sull'impugnatura.
7. Scaldare il panino per 2-3 minuti e controllare se la doratura è soddisfacente.
8. Quando il panino è pronto, toglierlo con una spatola in plastica o legno. Non utilizzare utensili da cucina in metallo o taglienti, in modo da non rovinare il rivestimento antiaderente delle piastre.
9. Dopo l'utilizzo, staccare la spina e lasciare raffreddare il dispositivo prima della pulizia.

PULIZIA E MANUTENZIONE

Nota: staccare la spina e lasciare raffreddare completamente il dispositivo e le piastre prima della pulizia.

- Il dispositivo non deve essere smontato per la pulizia. Utilizzare un panno di carta o una spugna morbida per rimuovere i residui di olio.
- Pulire le piastre con un panno morbido leggermente inumidito.
- Non immergere il dispositivo in acqua.
- Non utilizzare detergenti abrasivi, altrimenti si rovina il rivestimento antiaderente.
- Non utilizzare detergenti per forni per pulire le piastre.
- Per pulire le superfici esterne, l'impugnatura e altri componenti, utilizzare un panno morbido leggermente inumidito e un detergente delicato.
- Se ci sono residui difficili da eliminare, metterci sopra un po' d'olio e lasciare che sia ammorbidiscano per 5 minuti, in modo da rimuoverli con maggiore facilità.

SMALTIMENTO



Se nel proprio paese si applicano le regolamentazioni inerenti lo smaltimento di dispositivi elettrici ed elettronici, questo simbolo sul prodotto o sulla confezione segnala che questi prodotti non possono essere smaltiti con i rifiuti normali e devono essere portati a un punto di raccolta di dispositivi elettrici ed elettronici. Grazie al corretto smaltimento dei vecchi dispositivi si tutela il pianeta e la salute delle persone da possibili conseguenze negative. Informazioni riguardanti il riciclo e lo smaltimento di questi prodotti si ottengono presso l'amministrazione locale oppure il servizio di gestione dei rifiuti domestici.



KLARSTEIN