

# DARYA

Dunstabzugshaube  
Range Hood  
Campana extractora  
Hotte aspirante  
Cappa aspirante

10033820 10033828



COOKINGCO  
OOKINGCOO  
KINGCOOKIN  
INGCOOKING  
COOKINGCO  
OOKINGCOO  
KINGCOOKIN  
INGCOOKING

## KLARSTEIN

[www.klarstein.com](http://www.klarstein.com)



**Sehr geehrter Kunde,**

wir gratulieren Ihnen zum Erwerb Ihres Gerätes. Lesen Sie die folgenden Hinweise sorgfältig durch und befolgen Sie diese, um möglichen Schäden vorzubeugen. Für Schäden, die durch Missachtung der Hinweise und unsachgemäßen Gebrauch entstehen, übernehmen wir keine Haftung. Scannen Sie den folgenden QR-Code, um Zugriff auf die aktuellste Bedienungsanleitung und weitere Informationen rund um das Produkt zu erhalten:



---

## INHALTSVERZEICHNIS

---

Sicherheitshinweise	4
Installation	6
Bedienung	10
Fehlerbehebung	10
Reinigung und Wartung	11
Produktdatenblatt	14
Produktdatenblatt	16
Hinweise zum Umweltschutz	18
Hinweise zur Entsorgung	18
Hersteller & Importeur (UK)	18
Spezielle Entsorgungshinweise für Verbraucher in Deutschland	19

English	21
Français	37
Español	53
Italiano	69

---

## TECHNISCHE DATEN

---

Artikelnummer	10033820	10033828
Stromversorgung	220-240 V ~ 50/60 Hz	
Beleuchtung	1 x 2 W LED	2 x 2 W LED

**Hinweis:** Zu dieser Dunstabzugshaube können Sie unter der Artikelnummer 10033835 zusätzlich einen Aktivkohlefilter erwerben. Besuchen Sie dafür unsere Webseite: [www.klarstein.de](http://www.klarstein.de)

---

## SICHERHEITSHINWEISE

---

- Lesen Sie sich alle Hinweise vor der Benutzung sorgfältig durch und bewahren Sie die Bedienungsanleitung zum späteren Nachschlagen gut auf.
- Die Montagearbeiten dürfen nur von einer Elektrofachkraft oder einer qualifizierten Person durchgeführt werden. Bevor Sie die Dunstabzugshaube verwenden, stellen Sie sicher, dass die Spannung (V) und die auf der Dunstabzugshaube angegebene Frequenz (Hz) der Spannung und Frequenz der Stromversorgung in Ihrem Haushalt entsprechen.
- Für Schäden, die durch unsachgemäßen Gebrauch und unsachgemäße Installation entstehen, übernehmen wir keine Haftung.
- Kinder unter 8 Jahren dürfen die Dunstabzugshaube nicht benutzen.
- Das Gerät ist nicht für den kommerziellen Gebrauch, sondern nur für Gebrauch im Haushalt und in ähnlichen Umgebungen vorgesehen.
- Reinigen Sie das Gerät und den Filter regelmäßig, damit das Gerät immer effizient arbeitet.
- Ziehen Sie vor der Reinigung immer den Stecker aus der Steckdose.
- Reinigen Sie das Gerät genau wie in der Bedienungsanleitung angegeben.
- Verwenden Sie unter der Abzugshaube kein offenes Feuer.
- Falls das Gerät nicht normal funktioniert, wenden Sie sich an den Hersteller oder einen Fachbetrieb.
- Kinder ab 8 Jahren, psychisch, sensorisch und körperlich eingeschränkte Menschen dürfen das Gerät nur benutzen, wenn sie vorher von einer für sie verantwortlichen Aufsichtsperson ausführlich mit den Funktionen und den Sicherheitsvorkehrungen vertraut gemacht wurden und die damit verbundenen Risiken verstehen.
- Falls das Netzkabel oder der Stecker beschädigt sind, müssen sie vom Hersteller, einem autorisierten Fachbetrieb oder einer ähnlich qualifizierten Person ersetzt werden.
- Wenn die Dunstabzugshaube mit Herden verwendet wird, die Gas oder andere Brennstoffe verbrennen, muss eine ausreichende Belüftung des Raumes vorhanden sein.
- Flambieren Sie nicht unter der Abzugshaube.
- Achtung: Die Geräteoberfläche kann während des Betriebs heiß werden.

### Wichtige Hinweise zur Installation

- Die Luft darf nicht in einen Abzug abgeleitet werden, der zum Absaugen von Rauchgasen von Gas- oder anderen Brennstoffen verwendet wird (gilt nicht für Geräte, die nur die Luft in den Raum zurückführen).
- Beachten Sie alle regionalen Vorschriften zum Einbau von Entlüftungsanlagen.

## Wichtige Hinweise zum Abluftbetrieb



### WARNUNG

Vergiftungsgefahr durch zurückgesaugte Abgase! Betreiben Sie das Gerät nicht im Abluftbetrieb, wenn es zusammen mit einer raumluftabhängigen Feuerstätte betrieben wird und keine ausreichende Luftzirkulation garantiert wird.

Raumluftabhängige Feuerstätten wie Gas-, Öl-, Holz- oder Kohleheizungen, Boiler oder Durchlauferhitzer beziehen die Luft aus dem Raum und führen sie durch ein Abluftrohr oder einen Kamin ins Freie. Im Abluftbetrieb wird der Küche und den benachbarten Räumen Luft entzogen. Ohne ausreichende Zuluft entsteht ein Unterdruck. Giftige Gase aus dem Kamin oder Abluftrohr können dabei in die Wohnräume zurückgesaugt werden.

- Achten Sie darauf, dass ausreichend Frischluftzufuhr garantiert ist und die Luft zirkulieren kann.
- Ein Zuluft-/Abluftmauerkasten reicht nicht aus, um die Einhaltung des Grenzwertes sicherzustellen.

Ein gefahrloser Betrieb ist nur dann möglich, wenn der Unterdruck am Standort der Feuerstätte 4 Pa (0,04 mbar) nicht überschreitet. Das erreichen Sie, wenn durch nicht-verschließbare Öffnungen in Türen und Fenstern in Verbindung mit einem Zuluft- / Abluftmauerkasten die zur Verbrennung benötigte Luft nachströmen kann. Lassen Sie sich in jedem Fall von einem Schornsteinfegermeister beraten und den gesamten Lüftungsverbund des Hauses beurteilen. Er kann ihnen gegebenenfalls die nötigen Maßnahme zur Belüftung nennen.

Wird die Dunstabzugshaube ausschließlich im Umluftbetrieb eingesetzt, ist der Betrieb ohne Einschränkung möglich.

### Wichtige Hinweis zur Demontage des Geräts

- Die Demontage gleicht der Installation/Montage in umgekehrter Reihenfolge.
- Nehmen Sie sich bei der Demontage eine zweite Person zu Hilfe, um Verletzungen zu vermeiden.

## INSTALLATION

### Montage der V-Klappe

Wenn die Dunstabzugshaube keine vormontierte V-Klappe hat, installieren Sie die Teile folgendermaßen:

- 1 Bauen Sie die Erste Hälfte (2) in das Gehäuse (6) ein.
- 2 Der Pin (3) sollte nach oben gerichtet sein.
- 3 Die Achse (4) wird in die Bohrungen (5) am Gehäuse eingesetzt.
- 4 Wiederholen Sie alle Arbeitsschritte für die zweite Hälfte der Klappe.

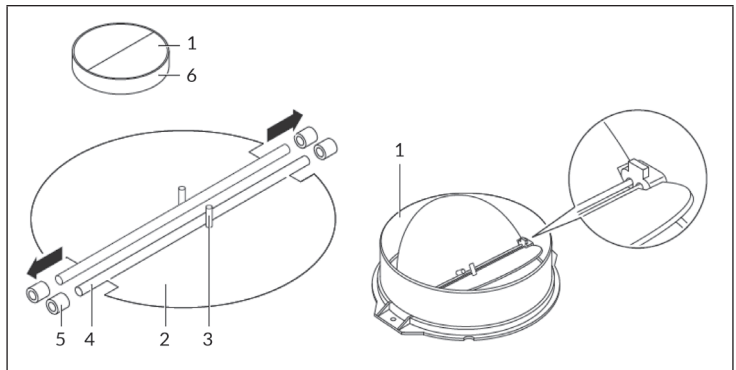

### Vorbereitung

Falls sie über einen Abzug nach außen verfügen, können Sie die Abzugshaube wie auf dem Bild rechts installieren. Der Abzugskanal sollte einen Durchmesser von mindestens 150 mm haben und aus Emaille, Aluminium oder einem flexiblen, hitzebeständigen Rohr bestehen.

- Schalten Sie das Gerät vor der Installation aus und ziehen Sie den Stecker.
- Die Abzugshaube sollte in einer Höhe von 65-75 cm über dem Kochfeld angebracht werden.

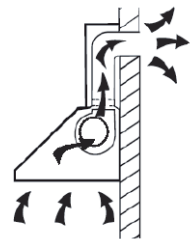

## Installation mit Außenentlüftung

**Hinweis:** Beachten Sie die Sicherheitshinweise zur Bedienung des Gerätes, wenn die Luft nach außen abgeführt wird. Wenn die Dunstabzugshaube gleichzeitig mit einem Gerät in Betrieb ist, das seine Energie aus einer anderen Quelle als Strom bezieht, darf der Unterdruck im Raum 4 Pa nicht übersteigen ( $4 \times 10^{-5}$  Bar).

## Installation mit Innenentlüftung

Falls Sie nicht über einen Außenabzug verfügen, benötigen Sie kein Abluftrohr. Die Installation entspricht der Installation mit Außenentlüftung.

### Installation

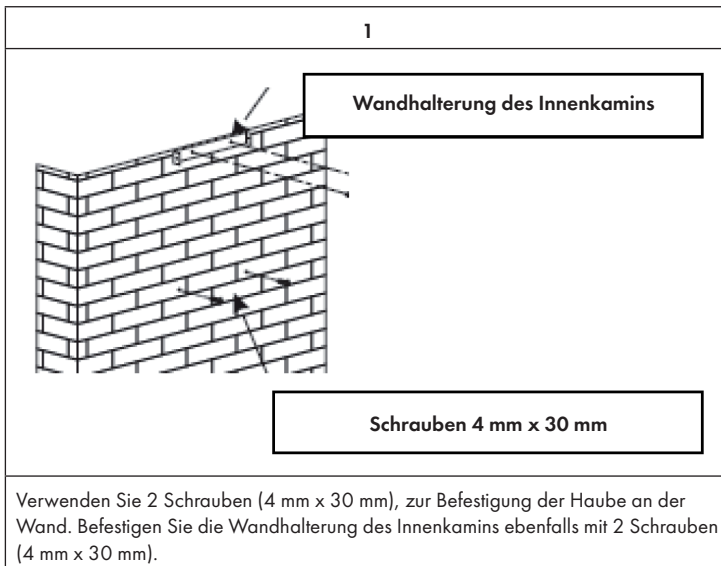

2

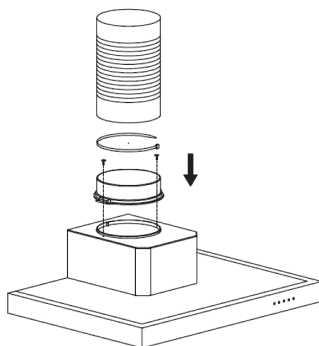

Befestigen Sie die V-Klappe mit 2 Schrauben (4 mm x 8 mm) an der Oberseite der Haube. Befestigen Sie das Expansionsrohr, wie dargestellt, an der V-Klappe. Befestigen Sie das Expansionsrohr mit einem Kabelbinder an der V-Klappe.

3

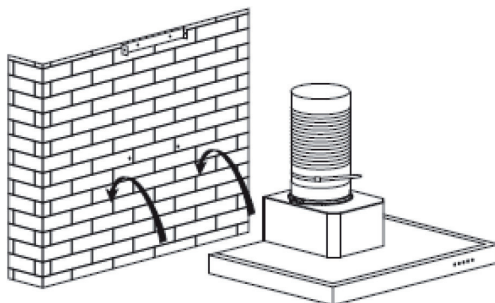

Hängen Sie das Gerät auf die 2 zuvor an der Wand befestigten Schrauben (4 mm x 30 mm).



4

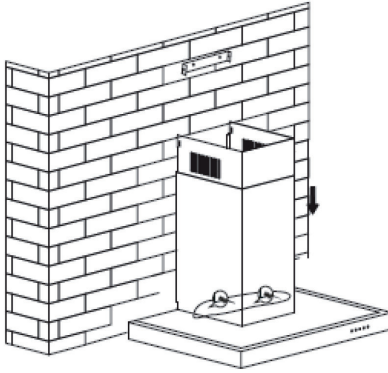



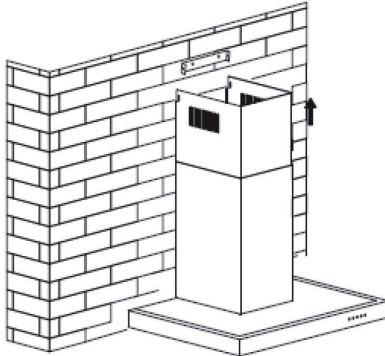

Setzen Sie die Schornsteine auf die Haube und verlegen Sie das Expansionsrohr nach außen. Verwenden Sie 2 Sicherheitsschrauben (4 mm x 30 mm), um die Haube an der Wand zu befestigen.

5



Ziehen Sie den inneren Kamin heraus und befestigen Sie ihn mit 2 Schrauben (4 mm x 8 mm) an der Wandhalterung.

## BEDIENUNG

	Motor ein/aus
	Niedrige Leistung
	Mittlere Leistung
	Hohe Leistung
	Licht ein/aus

## FEHLERBEHEBUNG

Fehler	Mögliche Ursache	Lösung
Das Licht ist an aber der Motor läuft nicht.	Die Lüftung ist blockiert.	Entfernen Sie die Blockade.
	Der Kondensator ist kaputt.	Lassen Sie den Kondensator ersetzen.
	Der Motor ist kaputt.	Lassen Sie den Motor ersetzen.
	Der Motor riecht merkwürdig.	Lassen Sie den Motor ersetzen.
Das Licht ist aus und der Motor läuft nicht.	Das Licht ist kaputt.	Lassen Sie das Licht ersetzen.
	Der Stecker ist lose.	Stecken Sie den Stecker fest in die Steckdose.
Das Gehäuse vibriert.	Das Rotorblatt des Lüfters ist beschädigt.	Ersetzen Sie das Blatt.
	Der Motor sitzt nicht fest.	Befestigen Sie den Motor.
	Das Gehäuse hängt lose.	Befestigen Sie das Gehäuse.
Die Luft wird nicht richtig abgesaugt.	Der Abstand zwischen Herd und Abzugshaube ist zu groß.	Verringern Sie den Anstand.
	Zu starke Luftzirkulation durch offene Fenster und Türen.	Achten Sie darauf, dass kein Durchzug entsteht.

---

## REINIGUNG UND WARTUNG

---

### Monatliche Reinigung der Fettfilter

Reinigen Sie den Filter jeden Monat, um Brandgefahr zu vermeiden. Der Filter sammelt Fett, Rauch und Staub und beeinflusst somit die Effizienz der Dunstabzugshaube. Wenn der Filter nicht gereinigt wird, sammeln sich dort Fettreste. Reinigen Sie den Filter mit Wasser und etwas Spülmittel und lassen Sie ihn hinterher an der Luft trocknen.

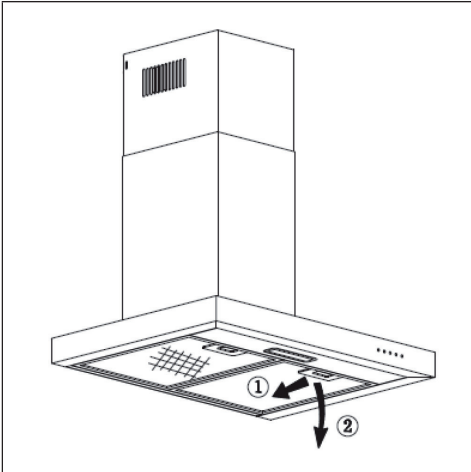

### So installieren Sie Filter nach der Reinigung

- Schieben Sie den Filter in Schlitze auf der Rückseite der Haube.
- Drücken Sie die Taste am Griff des Filters.
- Lassen Sie den Griff los, sobald der Filter korrekt sitzt.
- Wiederholen Sie die Schritte, um alle Filter zu installieren.

## Aktivkohlefilter einbauen

**Hinweis:** Ein Aktivkohlefilter gehört nicht zum Lieferumfang. Sie können ihn aber zur Abzugshaube dazukaufen.

Aktivkohlefilter können verwendet werden, um Gerüche zu binden. Normalerweise sollte der Aktivkohlefilter alle 3 bis 6 Monate ausgetauscht werden, je nach Ihren Kochgewohnheiten. Der Einbau des Aktivkohlefilters erfolgt wie unten dargestellt:

- 1 Setzen Sie den Kohlefilter auf die Rückseite des Aluminiumfilters.
- 2 Stecken Sie den Stahldraht in den Rahmen des Aluminiumfilters, einen auf jeder Seite. Sie müssen ihn biegen, um ihn in das andere Ende des Rahmens einzuführen.
- 3 Achten Sie darauf, dass der Stahldraht den Kohlefilter auf dem Aluminiumfilter fixiert.

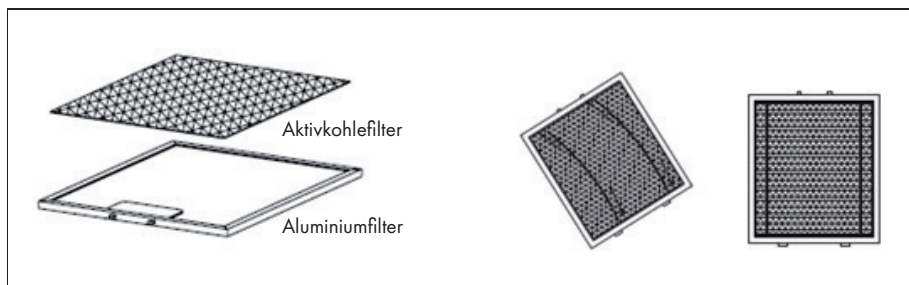

## Lampe austauschen

Lösen Sie mit dem Schraubendreher die selbstschneidenden Schrauben ST4\*8 mm (2 Stück) vom Leuchtfeld und nehmen Sie die Leuchte heraus. Öffnen Sie den Klemmenkasten, der mit dem Kabel verbunden ist, trennen Sie den Kabelstecker und ersetzen Sie die Lampe (max 2 W).

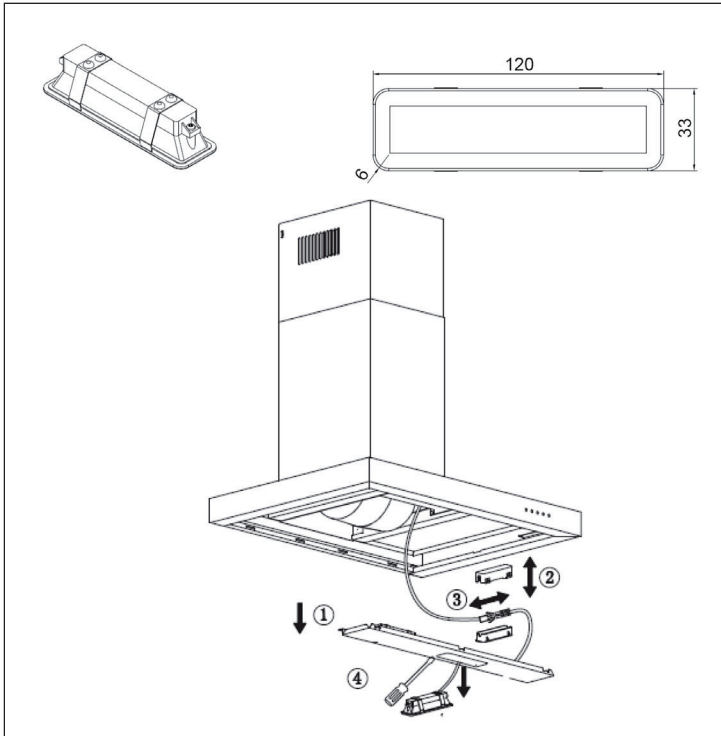

## PRODUKTDATENBLATT

### Angaben nach Verordnung (EU) Nr. 65/2014

Mess- und Berechnungsmethoden nach EN 61591:1997+A1:2006+A2:2011+A11:2014+A12:2015

<b>Artikelnummer</b>	10033820		
<b>Bezeichnung</b>	<b>Symbol</b>	<b>Wert</b>	<b>Einheit</b>
Jährlicher Energieverbrauch	AEC <sub>hood</sub>	28,8	kWh/Jahr
Energieeffizienzklasse		B	
Fluidynamische Effizienz	FDE <sub>hood</sub>	9,8	
Klasse für die fluidynamische Effizienz		E	
Beleuchtungseffizienz	LE <sub>hood</sub>	92,7	Lux/W
Beleuchtungseffizienzklasse		A	
Fettabscheidegrad	GFE <sub>hood</sub>	71,5	%
Klasse für den Fettabscheidegrad		D	
Luftstrom bei minimaler und bei maximaler Geschwindigkeit im Normalbetrieb, ausgenommen den Betrieb auf der Intensivstufe oder Schnelllaufstufe		228 / 310	m <sup>3</sup> /h
Luftstrom im Betrieb auf der Intensivstufe oder Schnelllaufstufe		-	m <sup>3</sup> /h
A-bewertete Luftschallemissionen bei minimaler und maximaler verfügbarer Geschwindigkeit im Normalbetrieb		58 / 65	dB
A-bewertete Luftschallemissionen im Betrieb auf der Intensivstufe oder Schnelllaufstufe		-	dB
Leistungsaufnahme im Aus-Zustand	P <sub>o</sub>	-	W
Leistungsaufnahme im Bereitschaftszustand	P <sub>s</sub>	0,40	W
Kontaktangaben	Chal-Tec GmbH, Wallstraße 16, 10179, Berlin, Deutschland		

**Angaben nach Verordnung (EU) Nr. 66/2014**

Mess- und Berechnungsmethoden nach EN 61591:1997+A1:2006+A2:2011+A11:2014+A12:2015

Artikelnummer	10033820		
Bezeichnung	Symbol	Wert	Einheit
Jährlicher Energieverbrauch	$AEC_{hood}$	28,8	kWh/Jahr
Zeitverlängerungsfaktor	f	1,6	
Fluiddynamische Effizienz	$FDE_{hood}$	9,8	
Energieeffizienzindex	$EEl_{hood}$	68,2	
Gemessener Luftvolumenstrom im Bestpunkt	$Q_{BEP}$	139,4	$m^3/h$
Gemessener Luftdruck im Bestpunkt	$P_{BEP}$	118	Pa
Maximaler Luftstrom	$Q_{max}$	310	$m^3/h$
Gemessene elektrische Eingangsleistung im Bestpunkt	$W_{BEP}$	46,8	W
Nennleistung des Beleuchtungssystems	$W_L$	2,0	W
Durchschnittliche Beleuchtungsstärke des Beleuchtungssystems auf der Kochoberfläche	$E_{middle}$	185,4	Lux
Gemessene Leistungsaufnahme im Aus-Zustand	$P_o$	-	W
Gemessene Leistungsaufnahme im Bereitschaftszustand	$P_s$	0,4	W
Schallleistungspegel	$L_{WA}$	65	dB
Kontaktangaben	Chal-Tec GmbH, Wallstraße 16, 10179, Berlin, Deutschland		

## PRODUKTDATENBLATT

### Angaben nach Verordnung (EU) Nr. 65/2014

Mess- und Berechnungsmethoden nach EN 61591:1997+A1:2006+A2:2011+A11:2014+A12:2015

<b>Artikelnummer</b>	10033828		
<b>Bezeichnung</b>	<b>Symbol</b>	<b>Wert</b>	<b>Einheit</b>
Jährlicher Energieverbrauch	AEC <sub>hood</sub>	30,3	kWh/Jahr
Energieeffizienzklasse		C	
Fluidynamische Effizienz	FDE <sub>hood</sub>	9,8	
Klasse für die fluidynamische Effizienz		E	
Beleuchtungseffizienz	LE <sub>hood</sub>	13,2	Lux/W
Beleuchtungseffizienzklasse		D	
Fettabscheidegrad	GFE <sub>hood</sub>	71,5	%
Klasse für den Fettabscheidegrad		D	
Luftstrom bei minimaler und bei maximaler Geschwindigkeit im Normalbetrieb, ausgenommen den Betrieb auf der Intensivstufe oder Schnelllaufstufe		228 / 310	m <sup>3</sup> /h
Luftstrom im Betrieb auf der Intensivstufe oder Schnelllaufstufe		-	m <sup>3</sup> /h
A-bewertete Luftschallemissionen bei minimaler und maximaler verfügbarer Geschwindigkeit im Normalbetrieb		58 / 65	dB
A-bewertete Luftschallemissionen im Betrieb auf der Intensivstufe oder Schnelllaufstufe		-	dB
Leistungsaufnahme im Aus-Zustand	P <sub>o</sub>	-	W
Leistungsaufnahme im Bereitschaftszustand	P <sub>s</sub>	0,40	W
Kontaktangaben	Chal-Tec GmbH, Wallstraße 16, 10179, Berlin, Deutschland		



**Angaben nach Verordnung (EU) Nr. 66/2014**

Mess- und Berechnungsmethoden nach EN 61591:1997+A1:2006+A2:2011+A11:2014+A12:2015

Artikelnummer	10033828		
Bezeichnung	Symbol	Wert	Einheit
Jährlicher Energieverbrauch	$AEC_{hood}$	30,3	kWh/Jahr
Zeitverlängerungsfaktor	f	1,6	
Fluiddynamische Effizienz	$FDE_{hood}$	9,8	
Energieeffizienzindex	$EEl_{hood}$	70	
Gemessener Luftvolumenstrom im Bestpunkt	$Q_{BEP}$	139,4	$m^3/h$
Gemessener Luftdruck im Bestpunkt	$P_{BEP}$	118	Pa
Maximaler Luftstrom	$Q_{max}$	310	$m^3/h$
Gemessene elektrische Eingangsleistung im Bestpunkt	$W_{BEP}$	46,8	W
Nennleistung des Beleuchtungssystems	$W_L$	4,0	W
Durchschnittliche Beleuchtungsstärke des Beleuchtungssystems auf der Kochoberfläche	$E_{middle}$	52,8	Lux
Gemessene Leistungsaufnahme im Aus-Zustand	$P_o$	-	W
Gemessene Leistungsaufnahme im Bereitschaftszustand	$P_s$	0,4	W
Schallleistungspegel	$L_{WA}$	65	dB
Kontaktangaben	Chal-Tec GmbH, Wallstraße 16, 10179, Berlin, Deutschland		

---

## HINWEISE ZUM UMWELTSCHUTZ

---

- Achten Sie während des Kochens auf eine ausreichende Luftzufuhr, damit die Dunstabzugshaube effizient und mit einem geringen Betriebsgeräusch arbeiten kann.
- Passen Sie die Gebläsedrehzahl an die beim Kochen entstehende Dampfmenge an. Verwenden Sie den Intensivmodus nur bei Bedarf. Je niedriger die Gebläsedrehzahl ist, desto weniger Energie wird verbraucht.
- Wenn beim Garen große Mengen Dampf entstehen, wählen Sie rechtzeitig eine höhere Gebläsedrehzahl. Wenn sich der Kochdampf bereits in der Küche verteilt hat, muss die Dunstabzugshaube länger betrieben werden.
- Schalten Sie die Dunstabzugshaube aus, wenn Sie sie nicht mehr benötigen.
- Schalten Sie die Beleuchtung aus, wenn Sie diese nicht mehr benötigen.
- Reinigen Sie den Filter in regelmäßigen Abständen und tauschen Sie ihn ggf. aus, um die Effektivität des Lüftungssystems zu erhöhen und Brandgefahr zu vermeiden.
- Setzen Sie beim Kochen immer den Deckel auf, um Kochdampf und Kondenswasser zu reduzieren.

---

## HINWEISE ZUR ENTSORGUNG

---



Wenn es in Ihrem Land eine gesetzliche Regelung zur Entsorgung von elektrischen und elektronischen Geräten gibt, weist dieses Symbol auf dem Produkt oder auf der Verpackung darauf hin, dass dieses Produkt nicht im Hausmüll entsorgt werden darf. Stattdessen muss es zu einer Sammelstelle für das Recycling von elektrischen und elektronischen Geräten gebracht werden. Durch regelkonforme Entsorgung schützen Sie die Umwelt und die Gesundheit Ihrer Mitmenschen vor negativen Konsequenzen. Informationen zum Recycling und zur Entsorgung dieses Produkts, erhalten Sie von Ihrer örtlichen Verwaltung oder Ihrem Hausmüllentsorgungsdienst.

---

## HERSTELLER & IMPORTEUR (UK)

---

### Hersteller:

Chal-Tec GmbH, Wallstraße 16, 10179 Berlin, Deutschland.

### Importeur für Großbritannien:

Berlin Brands Group UK Limited  
 PO Box 42  
 272 Kensington High Street  
 London, W8 6ND  
 United Kingdom

## SPEZIELLE ENTSORGUNGSHINWEISE FÜR VERBRAUCHER IN DEUTSCHLAND

Entsorgen Sie Ihre Altgeräte fachgerecht. Dadurch wird gewährleistet, dass die Altgeräte umweltgerecht verwertet und negative Auswirkungen auf die Umwelt und menschliche Gesundheit vermieden werden. Bei der Entsorgung sind folgende Regeln zu beachten:

- Jeder Verbraucher ist gesetzlich verpflichtet, Elektro- und Elektronikgeräte (Altgeräte) sowie Batterien und Akkus getrennt vom Hausmüll zu entsorgen. Sie erkennen die entsprechenden Altgeräte durch folgendes Symbol der durchgestrichenen Mülltonne (WEEE-Symbol). 
- Sie haben Altbatterien und Altakkumulatoren, die nicht vom Altgerät umschlossen sind, sowie Lampen, die zerstörungsfrei aus dem Altgerät entnommen werden können, vor der Abgabe an einer Entsorgungsstelle vom Altgerät zerstörungsfrei zu trennen.
- Bestimmte Lampen und Leuchtmittel fallen ebenso unter das Elektro- und Elektronikgesetz und sind dementsprechend wie Altgeräte zu behandeln. Ausgenommen sind Glühbirnen und Halogenlampen. Entsorgen Sie Glühbirnen und Halogenlampen bitte über den Hausmüll, sofern sie nicht das WEEE-Symbol tragen.
- Jeder Verbraucher ist für das Löschen von personenbezogenen Daten auf dem Elektro- bzw. Elektronikgerät selbst verantwortlich.

### Rücknahmepflicht der Vertreiber

Vertreiber mit einer Verkaufsfläche für Elektro- und Elektronikgeräte von mindestens 400 Quadratmetern sowie Vertreiber von Lebensmitteln mit einer Gesamtverkaufsfläche von mindestens 800 Quadratmetern, die mehrmals im Kalenderjahr oder dauerhaft Elektro- und Elektronikgeräte anbieten und auf dem Markt bereitstellen, sind verpflichtet,

- 1 bei der Abgabe eines neuen Elektro- oder Elektronikgerätes an einen Endnutzer ein Altgerät des Endnutzers der gleichen Geräteart, das im Wesentlichen die gleichen Funktionen wie das neue Gerät erfüllt, am Ort der Abgabe oder in unmittelbarer Nähe hierzu unentgeltlich zurückzunehmen und
- 2 auf Verlangen des Endnutzers Altgeräte, die in keiner äußeren Abmessung größer als 25 Zentimeter sind, im Einzelhandelsgeschäft oder in unmittelbarer Nähe hierzu unentgeltlich zurückzunehmen; die Rücknahme darf nicht an den Kauf eines Elektro- oder Elektronikgerätes geknüpft werden und ist auf drei Altgeräte pro Geräteart beschränkt.

- Bei einem Vertrieb unter Verwendung von Fernkommunikationsmitteln ist die unentgeltliche Abholung am Ort der Abgabe auf Elektro- und Elektronikgeräte der Kategorien 1, 2 und 4 gemäß § 2 Abs. 1 ElektroG, nämlich „Wärmeüberträger“, „Bildschirmgeräte“ (Oberfläche von mehr als 100 cm<sup>2</sup>) oder „Großgeräte“ (letztere mit mindestens einer äußeren Abmessung über 50 Zentimeter) beschränkt. Für andere Elektro- und Elektronikgeräte (Kategorien 3, 5 und 6) ist eine Rückgabemöglichkeit in zumutbarer Entfernung zum jeweiligen Endnutzer zu gewährleisten.
- Altgeräte dürfen kostenlos auf dem lokalen Wertstoffhof oder in folgenden Sammelstellen in Ihrer Nähe abgegeben werden: [www.take-e-back.de](http://www.take-e-back.de)
- Für Elektro- und Elektronikgeräte der Kategorien 1, 2 und 4 bieten wir auch die Möglichkeit einer unentgeltlichen Abholung am Ort der Abgabe an. Beim Kauf eines Neugeräts haben Sie die Möglichkeit, eine Altgerätabholung über die Webseite auszuwählen.
- Batterien können überall dort kostenfrei zurückgegeben werden, wo sie verkauft werden (z. B. Super-, Bau-, Drogeriemarkt). Auch Wertstoff- und Recyclinghöfe nehmen Batterien zurück. Sie können Batterien auch per Post an uns zurücksenden. Altbatterien in haushaltsüblichen Mengen können Sie direkt bei uns von Montag bis Freitag zwischen 08:00 und 16:00 Uhr unter der folgenden Adresse unentgeltlich zurückgeben:

**Chal-Tec Fulfillment GmbH**  
**Norddeutschlandstr. 3**  
**47475 Kamp-Lintfort**

- Wichtig zu beachten ist, dass Lithiumbatterien aus Sicherheitsgründen vor der Rückgabe gegen Kurzschluss gesichert werden müssen (z. B. durch Abkleben der Pole).
- Finden sich unter der durchgestrichenen Mülltonne auf der Batterie zusätzlich die Zeichen Cd, Hg oder Pb ist das ein Hinweis darauf, dass die Batterie gefährliche Schadstoffe enthält. (»Cd« steht für Cadmium, »Pb« für Blei und »Hg« für Quecksilber.)

### **Hinweis zur Abfallvermeidung**

Indem Sie die Lebensdauer Ihrer Altgeräte verlängern, tragen Sie dazu bei, Ressourcen effizient zu nutzen und zusätzlichen Müll zu vermeiden. Die Lebensdauer Ihrer Altgeräte können Sie verlängern, indem Sie defekte Altgeräte reparieren lassen. Wenn sich Ihr Altgerät in gutem Zustand befindet, könnten Sie es spenden, verschenken oder verkaufen.

Dear Customer,

Congratulations on purchasing this device. Please read the following instructions carefully and follow them to prevent possible damages. We assume no liability for damage caused by disregard of the instructions and improper use. Scan the QR code to get access to the latest user manual and more product information.



---

## CONTENTS

---

Safety Instructions	22
Installation	24
Operation	28
Troubleshooting	28
Cleaning and Maintenance	29
Product Data Sheet	32
Product Data Sheet	34
Notes on Environmental Protection	36
Disposal Considerations	36
Manufacturer & Importer (UK)	36

---

## TECHNICAL DATA

---

Item number	10033820	10033828
Power supply	220-240 V ~ 50/60 Hz	
Lighting	1 x 2 W LED	2 x 2 W LED
<b>Note:</b> You can purchase an activated carbon filter separately for this cooker hood under item number 10033835. Please visit our website: <a href="http://www.klarstein.co.uk">www.klarstein.co.uk</a>		

---

## SAFETY INSTRUCTIONS

---

- Thank you for purchasing this cooker hood. Please read the instruction manual carefully before you use the cooker hood, and keep it in a safe place.
- The installation work must be carried out by a qualified electrician or competent person. Before you use the cooker hood, make sure that the voltage (V) and the frequency (Hz) indicated on the cooker hood are exactly the same as the voltage and the frequency in your home.
- The manufacturer and the agent will not bear any responsibility for the damage caused by inappropriate installation and usage.
- Children under the age of 8 must not use the cooker hood.
- The appliance is not intended for commercial use, but only for household and similar environments.
- The cooker hood and its filter mesh should be cleaned regularly in order to keep it in good working order.
- Before cleaning, switch the power off at the main supply.
- Clean the cooker hood according to the instruction manual and keep the cooker hood from the danger of burning.
- Prohibit putting the cooker hood by fire.
- If the appliance does not function normally, contact the manufacturer or a specialist company.
- This device may be only used by children 8 years old or older and persons with limited physical, sensory and mental capabilities and / or lack of experience and knowledge, provided that they have been instructed in use of the device by a responsible person who understands the associated risks.
- If the supply cord is damaged, it must be replaced by the manufacturer, its service agent or similarly qualified persons in order to avoid a hazard.
- If the range hood is used at the same time as appliances burning gas or other fuels, the room must be adequately ventilated.
- Do not flambé under the range hood. Accessible parts may become hot when used with cooking appliances.

### Important hints on installation

- The air must not be discharged into a flue that is used for exhausting fumes from appliances burning gas or other fuels (not applicable to appliances that only discharge the air back into the room).
- Regulations concerning the discharge of air have to be fulfilled.

## Important notes about the extraction mode



### WARNING

Risk of poisoning from exhaust gases sucked back. Never operate the device in extraction mode simultaneously with an open flue appliance when there is not adequate airflow guaranteed.

Open flue combustion equipment (for example, gas, oil, wood or coal-fired heaters, tankless water heaters, water heaters) pulls combustion air from the room and runs it through an exhaust pipe or chimney to the outside. In the extraction mode, indoor air is removed from the kitchen and the adjacent rooms - without sufficient air intake this creates a vacuum. Toxic gases from the chimney or extraction flue can thereby be sucked back into the living spaces.

- Always ensure that a sufficient supply of fresh air is guaranteed and that the air can circulate.
- An air supply / extractor box alone does not ensure compliance with the limit value.

Safe operation is only possible when the negative pressure in the room where the appliance is located does not exceed 4 Pa (0.04 mbar). This can be achieved when the air required for combustion can flow through openings that are not closable, for example in doors, windows, in conjunction with an air supply / extractor box or through other technical measures. In any case, consult a qualified chimney sweep who can assess the entire ventilation of your house and propose appropriate measures for adequate ventilation.

If the hood is used exclusively in the recirculation mode, unrestricted operation is possible.

### Important note on disassembly of the device

- Disassembly is similar to installation/assembly in reverse order.
- Take a second person to help you during disassembly to avoid injuries.

## INSTALLATION

### Assembly of the V-flap

If the cooker hood does not have a pre-assembled V-flap, install the parts as follows:

- 1 Install the first half (2) in the housing (6).
- 2 The pin (3) should be facing upwards.
- 3 Insert the axle (4) into the holes (5) on the housing.
- 4 Repeat all steps for the second half of the flap.

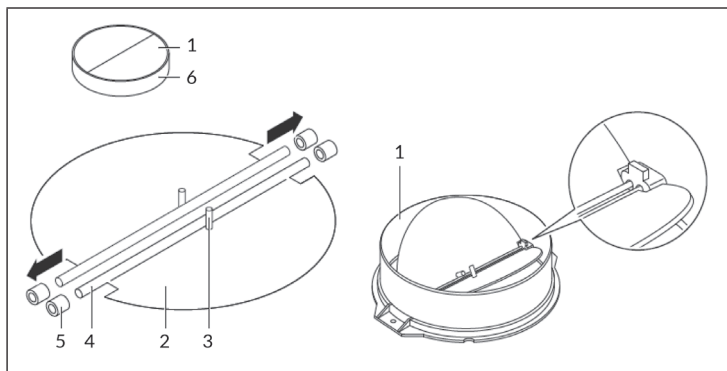

### Preparation

If you have an outlet to the outside, your cooker hood can be connected as below picture by means of an extraction duct (enamel, aluminium, flexible pipe or inflammable material with an interior diameter of 150mm).

- Before installation, turn the unit off and unplug it from the outlet.
- The cooker hood should be placed at a distance of 65~75cm above the cooking plane for best effect.

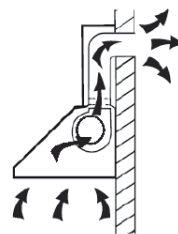



### Installation (Vent outside)

**Note:** When the range hood and appliance supplied with energy other than electricity are simultaneously in operation, the negative pressure in the room must be not exceed  $4 \text{ Pa}$  ( $4 \times 10^{-5} \text{ Bar}$ ).

### Installation (Vent inside)

If you do not have an outlet to the outside, exhaust pipe is not required and the installation is similar to the one show in section "Installation (Vent outside)".

### Installation

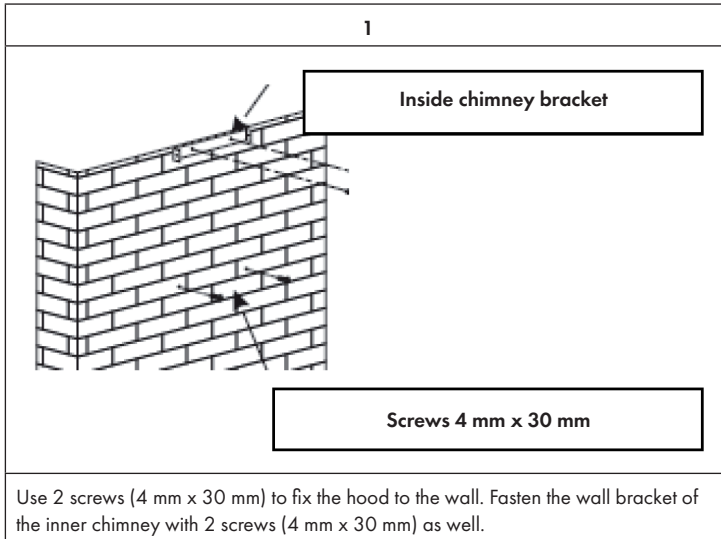

2

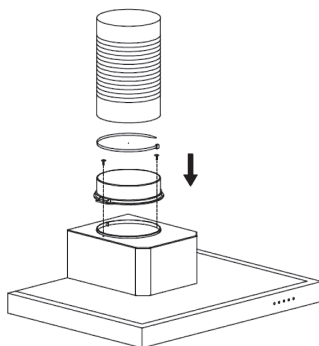

Fasten the V-shaped flap to the top of the hood with 2 screws (4 mm x 8 mm). Attach the expansion pipe to the V-valve as shown. Fasten the expansion pipe to the V-shaped flap with a cable tie.

3

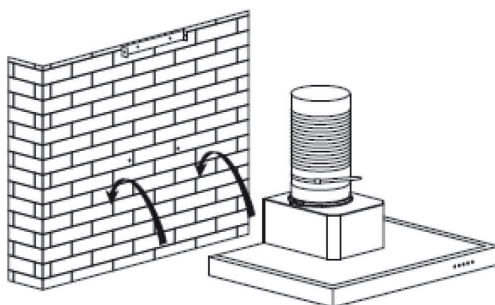

Hang the unit on the 2 screws (4 mm x 30 mm) previously fixed to the wall.

4

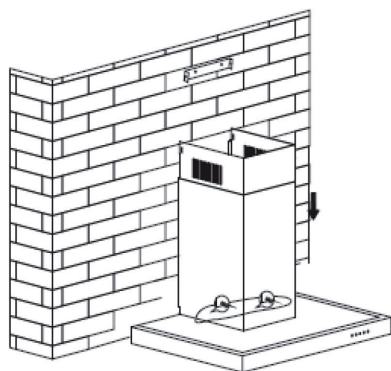



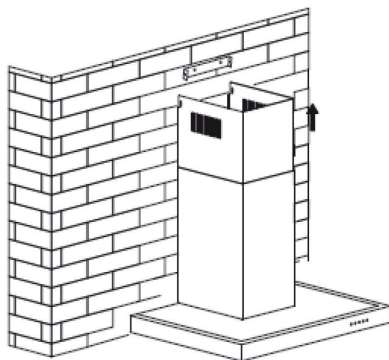

Place the chimneys on the hood and lay the expansion pipe outwards. Use 2 safety screws (4 mm x 30 mm) to fix the hood to the wall.

5



Pull out the inner chimney and fasten it to the wall bracket with 2 screws (4 mm x 8 mm).

## OPERATION

	Motor on/off
	Low power
	Average power
	High performance
	Light on/off

## TROUBLESHOOTING

Fault	Possible Cause	Solution
Light on, but motor does not work.	The leaf blocked.	Get rid of the blocking.
	The capacitor damaged.	Replace capacitor.
	The motor jammed bearing damaged.	Replace motor.
	The internal with of motor off or a bad smell from the motor.	Replace motor.
Light does not work, motor does not work.	Light damaged.	Replace lights.
	Power cord looses.	Connect the wires as per the electric diagram.
Shake of the body.	The leaf damaged and causes shaking.	Replace the leaf.
	The motor is not tightly hanged.	Lock the motor tightly.
	The body is not tightly hanged.	Fixed the body tightly.
Insufficient suction.	The distance between the body and the gas top too long.	Readjust the distance.
	Too much ventilation from open doors or windows.	Choose a new place and resemble the machine.

---

## CLEANING AND MAINTENANCE

---

### Monthly Cleaning for Grease Filter

Clean the filter every month can prevent any risk of fire. The filter collects grease, smoke and dust, so the filter is directly affecting the efficiency of the cooker hood. If not cleaned, the grease residue (potential flammable) will saturate on the filter. Clean it with household cleaning detergent.

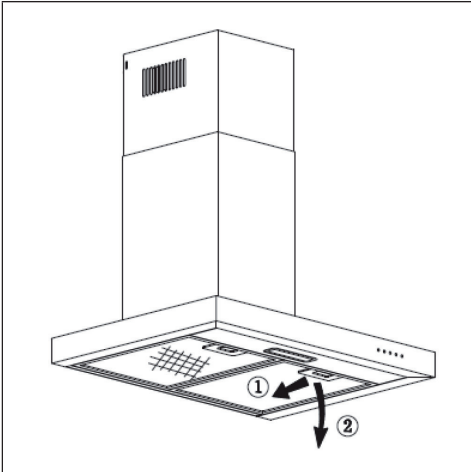

### To install filters after cleaning

- Slide the filter into slots on the back of the hood.
- Press the button on the filter handle.
- Release the handle as soon as the filter is correctly seated.
- Repeat the steps to install all filters.

### Installing activated carbon filter

**Note:** An activated carbon filter is not included in the scope of delivery. However, you can buy it along with the extractor hood.

Activated carbon filters can be used to bind odours. Normally, the activated carbon filter should be replaced every 3 to 6 months, depending on your cooking habits. The activated carbon filter is installed as shown below:

- 1 Place the carbon filter on the back of the aluminium filter.
- 2 Insert the steel wire into the aluminium filter frame, one on each side. You have to bend it to insert it into the other end of the frame.
- 3 Make sure that the steel wire fixes the carbon filter on the aluminium filter.

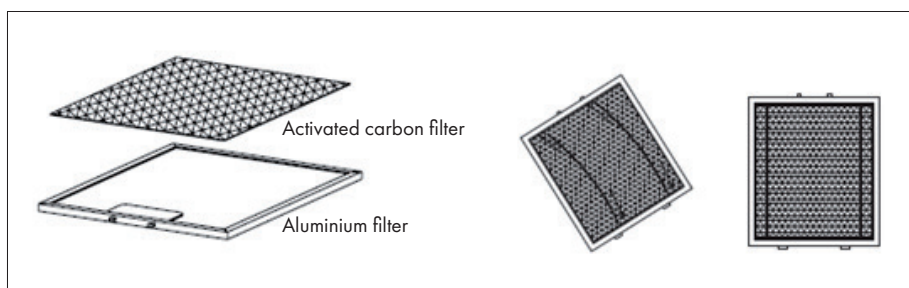

## Changing a lamp bulb for LED

Use the screw driver loosen the ST4\*8 mm self tapping screw (2 pcs) from the lighting panel, take out the lighting fixture. Open the terminal box that connected with the wire, disconnect the wire connector and replace the lamp (max. 2 W).

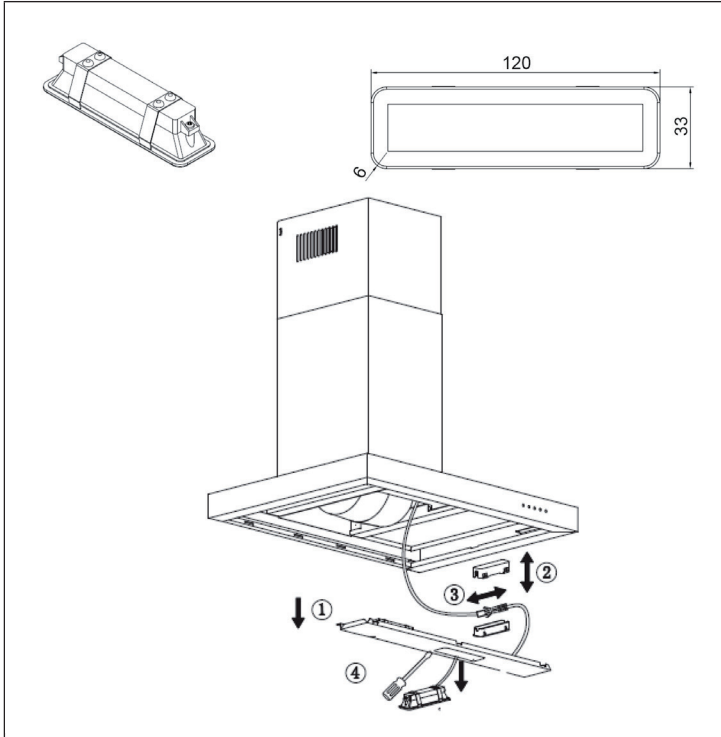

## PRODUCT DATA SHEET

### Information according to Regulation (EU) No. 65/2014

Measurement and calculation methods according to EN 61591:1997+A1:2006+A2:2011+A11:2014+A12:2015

Item number	10033820		
Description	Symbol	Value	Unit
Annual Energy Consumption	AEC <sub>hood</sub>	28.8	kWh/Year
Energy Efficiency class		B	
Fluid Dynamic Efficiency	FDE <sub>hood</sub>	9.8	
Fluid Dynamic Efficiency class		E	
Lighting Efficiency	LE <sub>hood</sub>	92.7	Lux/W
Lighting Efficiency class		A	
Grease Filtering Efficiency	GFE <sub>hood</sub>	71.5	%
Grease Filtering Efficiency class		D	
Air flow at minimum and maximum speed in normal use, intensive or boost excluded		228 / 310	m <sup>3</sup> /h
Air flow at intensive or boost setting		-	m <sup>3</sup> /h
Airborne acoustical A-weighted sound power emissions at minimum and maximum speed available in normal use		58 / 65	dB
Airborne acoustical A-weighted sound power emissions at intensive or boost setting		-	dB
Power consumption in off mode	P <sub>o</sub>	-	W
Power consumption in standby mode	P <sub>s</sub>	0.40	W
Contact details	Chal-Tec GmbH, Wallstraße 16, 10179, Berlin, Germany		



**Information according to Regulation (EU) No. 66/2014**

Measurement and calculation methods according to EN 61591:1997+A1:2006+A2:2011+A11:2014+A12:2015

Item number	10033820		
Description	Symbol	Value	Unit
Annual Energy Consumption	$AEC_{hood}$	28.8	kWh/Year
Time increase factor	f	1.6	
Fluid Dynamic Efficiency	$FDE_{hood}$	9.8	
Energy Efficiency Index	$EEl_{hood}$	68.2	
Measured air flow rate at best efficiency point	$Q_{BEP}$	139.4	m <sup>3</sup> /h
Measured air pressure at best efficiency point	$P_{BEP}$	118	Pa
Maximum air flow	$Q_{max}$	310	m <sup>3</sup> /h
Measured electric power input at best efficiency point	$W_{BEP}$	46.8	W
Nominal power of the lighting system	$W_L$	2.0	W
Average illumination of the lighting system on the cooking surface	$E_{middle}$	185.4	Lux
Measured power consumption off mode	$P_o$	-	W
Measured power consumption in standby mode	$P_s$	0.4	W
Sound power level	$L_{WA}$	65	dB
Contact details	Chal-Tec GmbH, Wallstraße 16, 10179, Berlin, Germany		

## PRODUCT DATA SHEET

### Information according to Regulation (EU) No. 65/2014

Measurement and calculation methods according to EN 61591:1997+A1:2006+A2:2011+A11:2014+A12:2015

Item number	10033828		
Description	Symbol	Value	Unit
Annual Energy Consumption	AEC <sub>hood</sub>	30.3	kWh/Year
Energy Efficiency class		C	
Fluid Dynamic Efficiency	FDE <sub>hood</sub>	9.8	
Fluid Dynamic Efficiency class		E	
Lighting Efficiency	LE <sub>hood</sub>	13.2	Lux/W
Lighting Efficiency class		D	
Grease Filtering Efficiency	GFE <sub>hood</sub>	71.5	%
Grease Filtering Efficiency class		D	
Air flow at minimum and maximum speed in normal use, intensive or boost excluded		228 / 310	m <sup>3</sup> /h
Air flow at intensive or boost setting		-	m <sup>3</sup> /h
Airborne acoustical A-weighted sound power emissions at minimum and maximum speed available in normal use		58 / 65	dB
Airborne acoustical A-weighted sound power emissions at intensive or boost setting		-	dB
Power consumption in off mode	P <sub>o</sub>	-	W
Power consumption in standby mode	P <sub>s</sub>	0.40	W
Contact details	Chal-Tec GmbH, Wallstraße 16, 10179, Berlin, Germany		

### Information according to Regulation (EU) No. 66/2014

Measurement and calculation methods according to EN 61591:1997+A1:2006+A2:2011+A11:2014+A12:2015

Item number	10033828		
Description	Symbol	Value	Unit
Annual Energy Consumption	$AEC_{hood}$	30.3	kWh/Year
Time increase factor	$f$	1.6	
Fluid Dynamic Efficiency	$FDE_{hood}$	9.8	
Energy Efficiency Index	$EEl_{hood}$	70	
Measured air flow rate at best efficiency point	$Q_{BEP}$	139,4	$m^3/h$
Measured air pressure at best efficiency point	$P_{BEP}$	118	Pa
Maximum air flow	$Q_{max}$	310	$m^3/h$
Measured electric power input at best efficiency point	$W_{BEP}$	46.8	W
Nominal power of the lighting system	$W_L$	4.0	W
Average illumination of the lighting system on the cooking surface	$E_{middle}$	52.8	Lux
Measured power consumption off mode	$P_o$	-	W
Measured power consumption in standby mode	$P_s$	0.4	W
Sound power level	$L_{WA}$	65	dB
Contact details	Chal-Tec GmbH, Wallstraße 16, 10179, Berlin, Germany		

---

## NOTES ON ENVIRONMENTAL PROTECTION

---

- During cooking, make sure that there is sufficient air supply so that the cooker hood can operate efficiently and with low operating noise.
- Adjust the fan speed to the amount of steam produced during cooking. Use the intensive mode only when necessary. The lower the fan speed, the less energy is consumed.
- If large amounts of steam are produced during cooking, select a higher fan speed in good time. If the cooking steam has already dispersed in the kitchen, the cooker hood must be operated longer.
- Switch off the cooker hood when you no longer need it.
- Switch off the lighting when you no longer need it.
- Clean the filter at regular intervals and replace it if necessary to increase the effectiveness of the ventilation system and prevent fire hazards.
- Always put the lid on when cooking to reduce cooking steam and condensation.

---

## DISPOSAL CONSIDERATIONS

---



If there is a legal regulation for the disposal of electrical and electronic devices in your country, this symbol on the product or on the packaging indicates that this product must not be disposed of with household waste. Instead, it must be taken to a collection point for the recycling of electrical and electronic equipment. By disposing of it in accordance with the rules, you are protecting the environment and the health of your fellow human beings from negative consequences. For information about the recycling and disposal of this product, please contact your local authority or your household waste disposal service.

---

## MANUFACTURER & IMPORTER (UK)

---

**Manufacturer:**

Chal-Tec GmbH, Wallstrasse 16, 10179 Berlin, Germany.

**Importer for Great Britain:**

Berlin Brands Group UK Limited  
PO Box 42  
272 Kensington High Street  
London, W8 6ND  
United Kingdom

**Estimado cliente:**

Le felicitamos por la adquisición de este producto. Lea atentamente el siguiente manual y siga cuidadosamente las instrucciones de uso con el fin de evitar posibles daños. La empresa no se responsabiliza de los daños ocasionados por un uso indebido del producto o por haber desatendido las indicaciones de seguridad. Escanee el siguiente código QR para tener acceso al manual de instrucciones más actualizado y a información adicional sobre el producto.



---

## ÍNDICE

---

Indicaciones de seguridad	38
Instalación	40
Manejo	44
Resolución de problemas	44
Limpieza y mantenimiento	45
Ficha técnica del producto	48
Ficha técnica del producto	50
Notas para cuidar del medio ambiente	52
Retirada del aparato	52
Fabricante e importador (Reino Unido)	52

---

## DATOS TÉCNICOS

---

Número de artículo	10033820	10033828
Suministro eléctrico	220-240 V ~ 50/60 Hz	
Iluminación	1 x 2 W LED	2 x 2 W LED
<b>Nota:</b> Para esta campana extractora puede adquirir un filtro de carbón activo con el número de artículo 10033835. Para ello, visite nuestra página web: <a href="http://www.elektronik-star.es">www.elektronik-star.es</a>		

---

## INDICACIONES DE SEGURIDAD

---

- Lea atentamente todas las indicaciones y conserve este manual para consultas posteriores.
- Los trabajos de montaje deben ser realizados solamente por un electricista u otro profesional. Antes de utilizar la campana extractora, asegúrese de que la tensión (V) y la frecuencia indicada en la campana extractora (Hz) coinciden con la tensión (V) y frecuencia (Hz) de su suministro eléctrico.
- La empresa no se responsabiliza de los daños ocasionados por un uso o instalación indebida del producto.
- Los niños menores de 8 años no deben utilizar la campana extractora.
- Este aparato no ha sido concebido para un uso comercial, sino doméstico o para entornos similares.
- Limpie el aparato y el filtro con regularidad para que el aparato funcione siempre de manera eficiente. Desconecte el enchufe antes de limpiar el aparato.
- Limpie el aparato solamente según se describe en estas instrucciones.
- No utilice fuentes de ignición bajo la campana extractora.
- Si el aparato no funciona correctamente, contacte inmediatamente con el fabricante.
- Este aparato puede ser utilizado por niños mayores de 8 años y personas con discapacidades físicas, sensoriales y mentales y/o con falta de experiencia y conocimientos, siempre y cuando hayan sido instruidos sobre el uso del aparato y comprendan los peligros y riesgos asociados.
- Si el cable de alimentación o el enchufe están dañados, deberán ser sustituidos por el fabricante, un servicio técnico autorizado o una persona igualmente cualificada.
- Si utiliza la campana extractora con hornillos y entren en combustión el gas u otras sustancias combustibles, deberá garantizar una buena ventilación de la sala.
- No flamee nada bajo la campana extractora.
- Advertencia: La superficie del aparato puede alcanzar temperaturas muy elevadas durante el funcionamiento.

### Indicaciones importantes de instalación

- El aire no puede desviarse a un tiro de salida que se emplee para evacuar humos de gases u otras sustancias inflamables (no se aplica para aparatos que solo desvíen el aire a la sala).
- Siga todas las disposiciones locales para montar las instalaciones de ventilación.

## Notas importantes acerca del modo de extracción



### ADVERTENCIA

Peligro de muerte, riesgo de intoxicación provocado por gases en combustión aspirados. Nunca ponga en funcionamiento la función de extracción simultáneamente con un dispositivo que genere calor en una estancia estancia si no se ha garantizado una ventilación suficiente.

Los dispositivos no estancos que generan calor (por ejemplo, radiadores que funcionan con gas, aceite, madera o carbón, calentadores, calentadores de agua) extraen el aire de combustión de la estancia correspondiente y canalizan el aire de salida por medio de un tiro (por ejemplo una chimenea) hacia el exterior. Al encender simultáneamente una campana extractora, el aire de la cocina y de las estancias colindantes se extrae y sin suficiente aire adicional se produce el fenómeno de presión hipoatmosférica. Los gases nocivos de la chimenea o del orificio de salida retornan a la estancia.

- Siempre debe proveer de suficiente aire adicional a la estancia.
- Un conducto de ventilación y evacuación no garantiza en su totalidad que se cumpla el valor límite.

Solo se garantizará un funcionamiento sin riesgos cuando presión hipoatmosférica en la estancia del dispositivo generador de calor no supere los 4 Pa (0,04 mbar). Esto podrá conseguirse cuando el aire necesario para la combustión pueda circular por orificios sin cierre, como puertas o ventanas, junto con un conducto de ventilación o evacuación o a través de otros medios técnicos. En cualquier caso, siga el consejo del constructor de chimeneas autorizado que pueda evaluar la conexión de ventilación general de su hogar y tomar las medidas necesarias.

Si pone en funcionamiento la campana extractora en modo circulación de aire, puede utilizarla sin ninguna limitación.

### Nota importante sobre el desmontaje del aparato

- El desmontaje es igual que el montaje pero en orden inverso.
- Al desmontar el aparato, pida ayuda a una segunda persona para evitar lesiones.

## INSTALACIÓN

### Montaje de la tapa en forma de V

Si la campana extractora no tiene una tapa en V premontada, instale las piezas como sigue:

- 1 Monte la primera mitad (2) en la carcasa (6).
- 2 El pin (3) debe orientarse hacia adelante.
- 3 El eje (4) se coloca en los orificios (5) de la carcasa.
- 4 Repita todos los pasos de trabajo para la segunda mitad de la tapa.

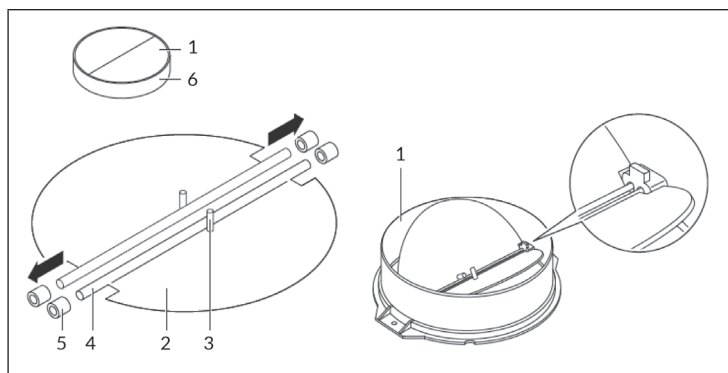

### Preparación

Si dispone de un tiro hacia el exterior, puede instalar la campana extractora como se indica en la ilustración de la derecha. El canal debe contar con un diámetro de al menos 150 mm y estar compuesto de esmalte, aluminio o un material flexible y resistente al calor.

- Antes de montar el aparato, apáguelo y desconecte el enchufe.
- La campana extractora debe contar con una distancia de 65-75 cm con respecto a la superficie de cocción.

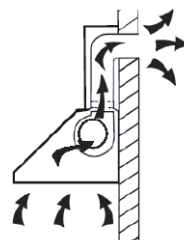



## Instalación con ventilación exterior

**Nota:** Siga las indicaciones de seguridad para utilizar el aparato si conduce el aire hacia el exterior. Si la campana extractora se pone en funcionamiento con otro aparato simultáneamente cuya energía provenga de otra fuente de energía diferente a la electricidad, la presión en la estancia no debe superar los 4 Pa (4 x 10<sup>-5</sup> Bar).

## Instalación con extracción interior

Si no dispone de un tiro de extracción exterior, no necesitará un conducto de extracción. La instalación corresponde con la ventilación exterior.

## Instalación

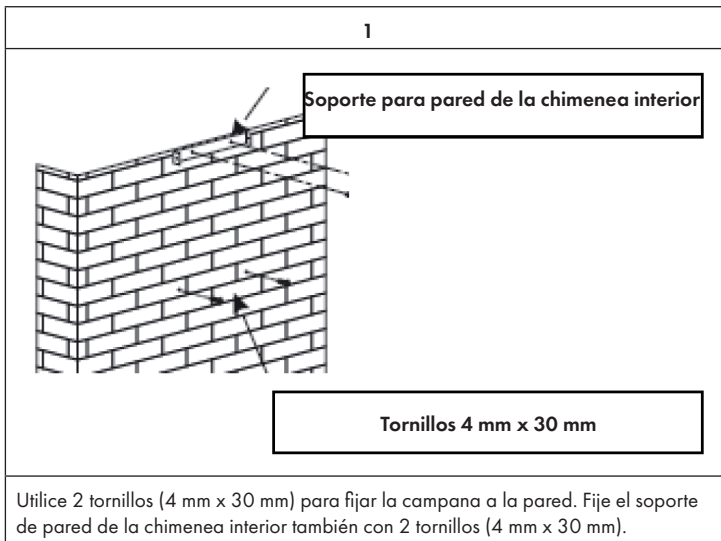

2

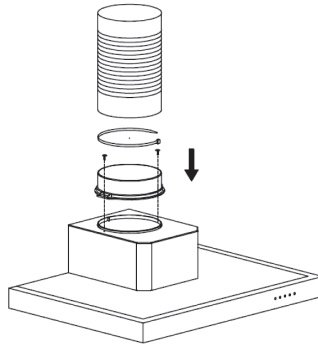

Fije la tapa en forma de V con 2 tornillos (4 mm x 8 mm) a la parte superior de la campana. Fije el tubo de expansión a la tapa en forma de V como se representa en la imagen. Fije el tubo de expansión a la tapa en forma de V con una brida.

3

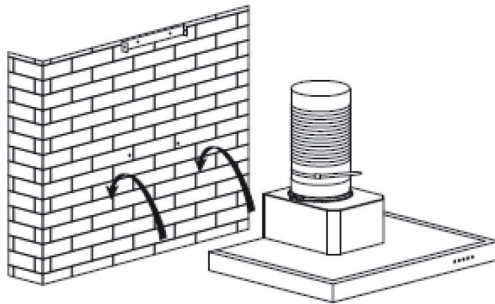

Cuelgue el aparato en los 2 tornillos fijados a la pared previamente (4 mm x 30 mm).

4

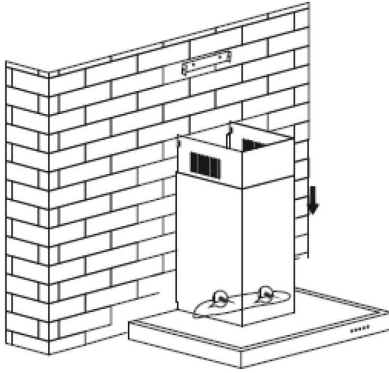



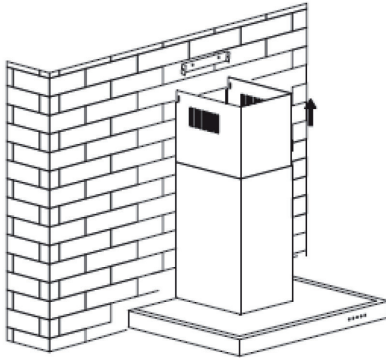

Coloque la chimenea sobre la campana y mueva el tubo de expansión hacia afuera. Utilice 2 tornillos de seguridad (4 mm x 30 mm) para fijar la campana a la pared.

5



Tire de la chimenea interior y fijela con 2 tornillos (4 mm x 8 mm) al soporte para pared.

## MANEJO

	Motor on/off
	Potencia baja
	Potencia media
	Potencia alta
	Luz on/off

## RESOLUCIÓN DE PROBLEMAS

Error	Posible causa	Solución
La luz está encendida pero el motor no funciona.	El ventilador está bloqueado.	Retire aquello que obstruye la ventilación.
	El condensador está averiado.	Sustituya el condensador.
	El motor está averiado.	Sustituya el motor.
	El motor genera un olor extraño.	Sustituya el motor.
La luz está apagada y el motor no funciona.	La luz está fundida.	Sustituya la luz.
	El enchufe está suelto.	Conecte el enchufe a la toma de corriente.
La carcasa vibra.	La hoja del rotor del ventilador está dañada.	Sustituya la hoja.
	El motor no está bien colocado.	Fije el motor.
	La carcasa está suelta.	Fije la carcasa.
El aire no se extrae completamente.	La distancia entre la campana y la superficie de cocción es demasiado grande.	Reduzca la distancia.
	Circulación de aire demasiado fuerte a causa de puertas y ventanas abiertas.	Asegúrese de que no se formen corrientes de aire.

## LIMPIEZA Y MANTENIMIENTO

### Limpieza mensual del filtro antigrasa

Limpie el filtro cada mes para evitar el riesgo de incendio. El filtro acumula grasa, humo y polvo y afecta a la eficacia de la campana. Si no limpia el filtro, los restos de grasa se acumularán. Lave el filtro con agua y un poco de detergente y deje que se seque al aire.

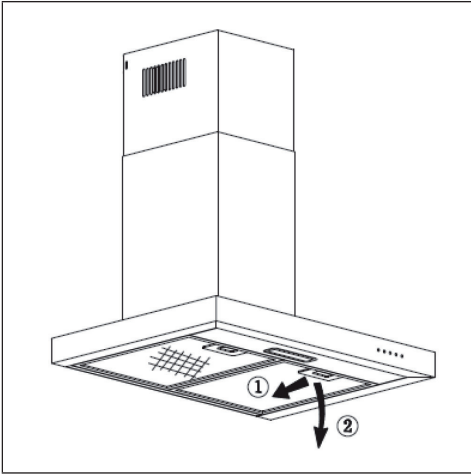

### Cómo instalar el filtro después de la limpieza

- Desplace el filtro por la ranura situada en la parte trasera de la campana.
- Presione el botón del asa del filtro.
- Suelte el asa en cuanto se haya encajado el filtro.
- Repita estos pasos para colocar todos los filtros.

## Instalar el filtro de carbón activado

**Nota:** El volumen de suministro no incluye un filtro de carbón activado. Sin embargo, puede adquirirlo con el capó extractor.

Los filtros de carbón activado se utilizan para eliminar los olores. Normalmente, el filtro de carbón activado debe ser reemplazado cada 3 a 6 meses, dependiendo de las costumbres culinarias. La instalación del filtro de carbón activado se realiza como se muestra a continuación:

- 1 Coloque el filtro de carbón vegetal en la parte posterior del filtro de aluminio.
- 2 Introduzca el alambre de acero en el marco del filtro de aluminio, uno a cada lado. Tiene que doblarlo para insertarlo en el otro extremo del marco.
- 3 Asegúrese de que el alambre de acero fija el filtro de carbón en el filtro de aluminio.

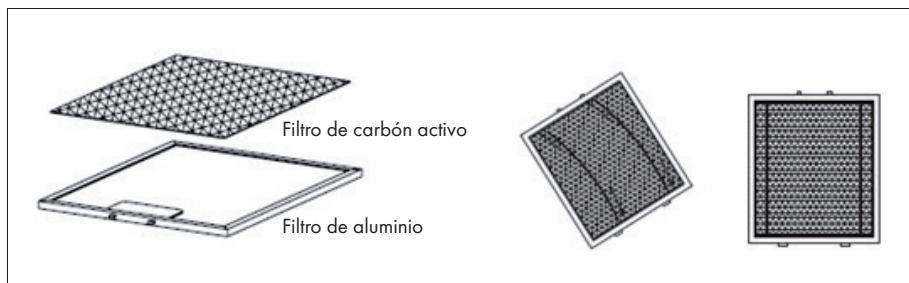

## Sustituir las bombillas

Suelte con un destornillador los tornillos autorroscantes ST4x8 mm (2 unidades) de la luz y extraiga la bombilla. Abra la caja de terminales que está unida al cable, desconecte el conector del cable y sustituya la bombilla (máx. 2 W).

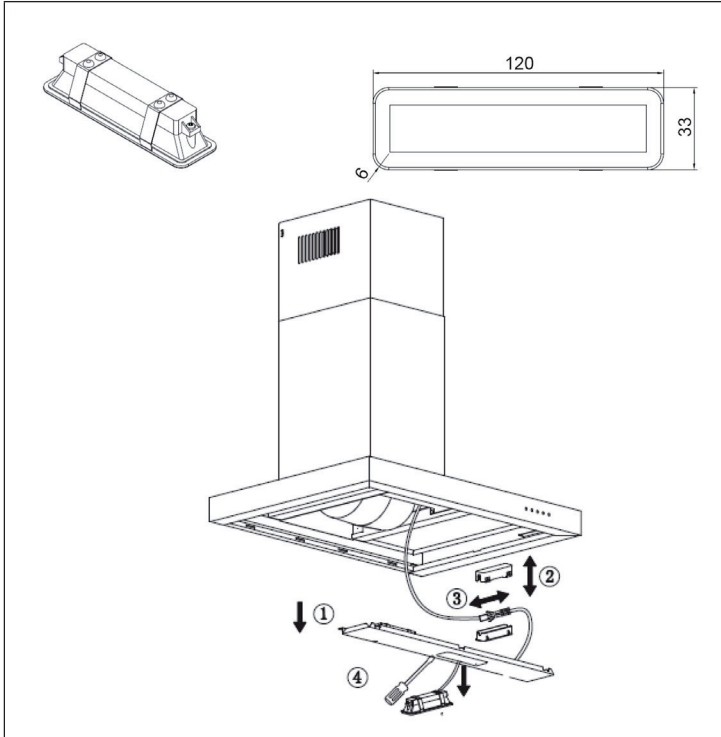

## FICHA TÉCNICA DEL PRODUCTO

### Información según el Reglamento (UE) n° 65/2014

Métodos de medición y cálculo según EN 61591:1997+A1:2006+A2:2011+A11:2014+A12:2015

Número de artículo	10033820		
Descripción	Símbolo	Valor	Unidad
Consumo anual de energía	AEC <sub>hood</sub>	28,8	kWh/Año
Clase de eficiencia energética		B	
eficiencia fluidodinámica	FDE <sub>hood</sub>	9,8	
Clase de eficiencia fluidodinámica		E	
Eficiencia de la iluminación	LE <sub>hood</sub>	92,7	Lux/W
Clase de eficiencia lumínica		A	
Eficacia de la separación de la grasa	GFE <sub>hood</sub>	71,5	%
Clase de eficiencia de separación de grasas		D	
Flujo de aire al mínimo y a la máxima velocidad en funcionamiento normal, excepto para el funcionamiento en el nivel de velocidad intensivo o rápido		228 / 310	m <sup>3</sup> /h
Flujo de aire durante el funcionamiento en el nivel de velocidad intensivo o rápido		-	m <sup>3</sup> /h
Emisiones de ruido aéreo con ponderación A a la velocidad mínima y máxima disponible durante el funcionamiento normal		58 / 65	dB
Emisiones de ruido aéreo ponderadas A durante el funcionamiento en la fase intensiva o de alta velocidad		-	dB
Consumo de energía en modo apagado	P <sub>o</sub>	-	W
Consumo de energía en modo de espera	P <sub>s</sub>	0,40	W
Datos de contacto	Chal-Tec GmbH, Wallstraße 16, 10179, Berlin, Alemania		



**Datos según el Reglamento (UE) n° 66/2014**

Métodos de medición y cálculo según EN 61591:1997+A1:2006+A2:2011+A11:2014  
+A12:2015

Número de artículo	10033820		
Descripción	Símbolo	Valor	Unidad
Consumo anual de energía	$AEC_{hood}$	28,8	kWh/Año
Factor de extensión temporal	f	1,6	
eficiencia fluidodinámica	$FDE_{hood}$	9,8	
Índice de eficiencia energética	$EEl_{hood}$	68,2	
Caudal de aire medido en el punto óptimo	$QBEP$	139,4	m <sup>3</sup> /h
Presión de aire medida en el mejor punto	$P_{BEP}$	118	Pa
Flujo de aire máximo	$Q_{max}$	310	m <sup>3</sup> /h
Potencia eléctrica de entrada medida en el mejor punto	$W_{BEP}$	46,8	W
Potencia nominal del sistema de iluminación	$W_L$	2,0	W
Iluminación media del sistema de iluminación en la superficie de cocción	$E_{middle}$	185,4	Lux
Consumo de energía medido en estado apagado	$P_o$	-	W
Consumo de energía medido en modo de espera	$P_s$	0,4	W
Nivel de potencia sonora	$L_{WA}$	65	dB
Datos de contacto	Chal-Tec GmbH, Wallstraße 16, 10179, Berlin, Alemania		

## FICHA TÉCNICA DEL PRODUCTO

### Información según el Reglamento (UE) n° 65/2014

Métodos de medición y cálculo según EN 61591:1997+A1:2006+A2:2011+A11:2014+A12:2015

Número de artículo	10033828		
Descripción	Símbolo	Valor	Unidad
Consumo anual de energía	AEC <sub>hood</sub>	30,3	kWh/Año
Clase de eficiencia energética		C	
eficiencia fluidodinámica	FDE <sub>hood</sub>	9,8	
Clase de eficiencia fluidodinámica		E	
Eficiencia de la iluminación	LE <sub>hood</sub>	13,2	Lux/W
Clase de eficiencia lumínica		D	
Eficacia de la separación de la grasa	GFE <sub>hood</sub>	71,5	%
Clase de eficiencia de separación de grasas		D	
Flujo de aire al mínimo y a la máxima velocidad en funcionamiento normal, excepto para el funcionamiento en el nivel de velocidad intensivo o rápido		228 / 310	m <sup>3</sup> /h
Flujo de aire durante el funcionamiento en el nivel de velocidad intensivo o rápido		-	m <sup>3</sup> /h
Emisiones de ruido aéreo con ponderación A a la velocidad mínima y máxima disponible durante el funcionamiento normal		58 / 65	dB
Emisiones de ruido aéreo ponderadas A durante el funcionamiento en la fase intensiva o de alta velocidad		-	dB
Consumo de energía en modo apagado	P <sub>o</sub>	-	W
Consumo de energía en modo de espera	P <sub>s</sub>	0,40	W
Datos de contacto	Chal-Tec GmbH, Wallstraße 16, 10179, Berlin, Alemania		

**Datos según el Reglamento (UE) n° 66/2014**

Métodos de medición y cálculo según EN 61591:1997+A1:2006+A2:2011+A11:2014  
+A12:2015

Número de artículo	10033828		
Descripción	Símbolo	Valor	Unidad
Consumo anual de energía	$AEC_{hood}$	30,3	kWh/Año
Factor de extensión temporal	f	1,6	
eficiencia fluidodinámica	$FDE_{hood}$	9,8	
Índice de eficiencia energética	$EEl_{hood}$	70	
Caudal de aire medido en el punto óptimo	$Q_{BEP}$	139,4	m <sup>3</sup> /h
Presión de aire medida en el mejor punto	$P_{BEP}$	118	Pa
Flujo de aire máximo	$Q_{max}$	310	m <sup>3</sup> /h
Potencia eléctrica de entrada medida en el mejor punto	$W_{BEP}$	46,8	W
Potencia nominal del sistema de iluminación	$W_L$	4,0	W
Iluminación media del sistema de iluminación en la superficie de cocción	$E_{middle}$	52,8	Lux
Consumo de energía medido en estado apagado	$P_o$	-	W
Consumo de energía medido en modo de espera	$P_s$	0,4	W
Nivel de potencia sonora	$L_{WA}$	65	dB
Datos de contacto	Chal-Tec GmbH, Wallstraße 16, 10179, Berlin, Alemania		

---

## NOTAS PARA CUIDAR DEL MEDIO AMBIENTE

---

- Durante la cocción, asegúrese de que haya un flujo de aire suficiente para que la campana extractora funcione eficazmente y con poco ruido de funcionamiento.
- Ajuste la velocidad del ventilador a la cantidad de vapor producida durante la cocción. Utilice el modo intensivo sólo cuando sea necesario. Cuanto menor sea la velocidad del ventilador, menos energía consume.
- Si se producen grandes cantidades de vapor durante la cocción, seleccione una velocidad de ventilador más alta. Si el vapor de la cocción ya se ha extendido por toda la cocina, la campana extractora debe funcionar durante más tiempo.
- Apague la campana extractora cuando ya no la necesite.
- Apaga la iluminación cuando ya no la necesites.
- Limpie el filtro a intervalos regulares y sustitúyalo si es necesario, para aumentar la eficacia del sistema de ventilación y prevenir los riesgos de incendio.
- Ponga siempre la tapa cuando cocine para reducir el vapor de la cocción y la condensación.

---

## RETIRADA DEL APARATO

---



Si en su país existe una disposición legal relativa a la eliminación de aparatos eléctricos y electrónicos, este símbolo estampado en el producto o en el embalaje advierte que no debe eliminarse como residuo doméstico. En lugar de ello, debe depositarse en un punto de recogida de reciclaje de aparatos eléctricos y electrónicos. Una gestión adecuada de estos residuos previene consecuencias potencialmente negativas para el medio ambiente y la salud de las personas. Puede consultar más información sobre el reciclaje y la eliminación de este producto contactando con su administración local o con su servicio de recogida de residuos.

---

## FABRICANTE E IMPORTADOR (REINO UNIDO)

---

### Fabricante:

Chal-Tec GmbH, Wallstraße 16, 10179 Berlín, Alemania.

### Importador para Gran Bretaña:

Berlin Brands Group UK Limited  
 PO Box 42  
 272 Kensington High Street  
 London, W8 6ND  
 United Kingdom

Chère cliente, cher client,

Toutes nos félicitations pour l'acquisition de ce nouvel appareil. Veuillez lire attentivement et respecter les instructions de ce mode d'emploi afin d'éviter d'éventuels dommages. Nous ne saurions être tenus pour responsables des dommages dus au non-respect des consignes et à la mauvaise utilisation de l'appareil. Scannez le QR-Code pour obtenir la dernière version du mode d'emploi et des informations supplémentaires concernant le produit :



---

## SOMMAIRE

---

Consignes de sécurité	54
Installation	56
Utilisation	60
Résolution des problèmes	60
Nettoyage et maintenance	61
Fiche de données produit	64
Fiche de données produit	66
Informations sur la protection de l'environnement	68
Informations sur le recyclage	68
Fabricant et importateur (UK)	68

---

## FICHE TECHNIQUE

---

Numéro d'article	10033820	10033828
Alimentation	220-240 V ~ 50/60 Hz	
Eclairage	1 x 2 W LED	2 x 2 W LED
<b>Remarque :</b> Vous pouvez également acheter un filtre à charbon actif pour cette hotte aspirante sous le numéro d'article 10033835. Pour cela, consultez notre site Web : <a href="http://www.klarstein.fr">www.klarstein.fr</a>		

---

## CONSIGNES DE SÉCURITÉ

---

- Lisez attentivement toutes les consignes avant d'utiliser l'appareil et conservez ce mode d'emploi pour vous y référer ultérieurement.
- Les travaux de montage doivent être effectués uniquement par un électricien professionnel ou un spécialiste. Avant d'utiliser la hotte aspirante, assurez-vous que la tension (V) et la fréquence indiquée sur la hotte aspirante (Hz) correspondent à la tension (V) et à la fréquence (Hz) de votre alimentation.
- Le fabricant ne saurait être tenu responsable des dégâts occasionnés par le non-respect des consignes d'utilisation et d'installation.
- Les enfants de moins de 8 ne doivent pas utiliser la hotte aspirante.
- L'appareil n'est pas destiné à une utilisation commerciale mais au cadre domestique et dans des conditions similaires.
- Nettoyez l'appareil et le filtre régulièrement pour que l'appareil fonctionne toujours de manière efficace.
- Avant le nettoyage, débranche toujours la fiche de la prise.
- Nettoyez l'appareil exactement comme il est indiqué dans le mode d'emploi.
- N'utilisez aucune flamme libre sous la hotte aspirante.
- Si l'appareil ne fonctionne pas normalement, adressez-vous au fabricant ou à un spécialiste.
- Cet appareil peut être utilisé par des enfants de 8 ans ou plus et des personnes ayant des capacités physiques, sensorielles et mentales limitées et / ou dénuées d'expérience et de connaissances, à condition d'avoir été instruits au fonctionnement de l'appareil par une personne responsable et d'en comprendre les risques associés.
- Si le câble secteur ou la fiche sont endommagés, faites-les remplacer par le fabricant un service professionnel agréé ou une personne de qualification équivalente.
- Si la hotte aspirante est utilisée avec une cuisinière à gaz ou utilisant d'autres combustibles, une ventilation suffisante de la pièce doit être assurée.
- Ne faites pas de flambée sous la hotte aspirante.
- Attention : la surface de l'appareil peut devenir très chaude pendant le fonctionnement.

### Conseils importants pour l'installation

- L'air ne doit pas être dirigé vers une conduite déjà utilisée pour aspirer les gaz de combustion provenant d'une cuisinière à gaz ou utilisant d'autres combustibles (valable même pour les appareils qui ne renvoient pas l'air dans la pièce).
- Respectez les réglementations locales concernant l'installation de dispositifs d'extraction d'air.

## Remarques importantes concernant le mode d'extraction



### MISE EN GARDE

Danger de mort, risques d'intoxication ! Par la ré-aspiration de gaz de combustion. Ne jamais utiliser la fonction d'aspiration de l'appareil en même temps qu'un foyer dépendant de l'air ambiant si l'air frais est insuffisant.

Les foyers dépendants de l'air ambiant (par ex. les systèmes de chauffage au gaz, au fuel, au bois ou au charbon, les chauffe-eaux électriques, les chaudières) extraient l'air de combustion de la pièce où l'appareil est installé et rejettent les gaz résiduaires à l'extérieur en les faisant passer par un conduit d'évacuation des gaz (par ex. une cheminée). Lorsque la hotte aspirante est en marche, la cuisine et les pièces adjacentes extraient l'air ambiant – une dépressurisation se produit si le volume d'air frais n'est pas suffisant. Les gaz toxiques d'une cheminée ou d'un foyer seront ré-aspirés dans la pièce d'habitation.

- Ainsi, il est toujours nécessaire de veiller à ce qu'il y ait une quantité suffisante d'air frais.
- Un caisson mural d'aspiration/d'évacuation ne peut pas garantir à lui seul le respect des valeurs limites.

Un fonctionnement sans risque est uniquement possible si la dépressurisation de la pièce où est installé le foyer ne dépasse pas 4 Pa (0,04 mbar). Ceci n'est possible que si l'air nécessaire à la combustion peut circuler par des ouvertures permanentes, par ex. dans des portes, fenêtres associées à un caisson mural d'aspiration/d'évacuation ou par d'autres dispositifs techniques. Dans tous les cas, demander conseil auprès du ramoneur responsable de la circulation de l'air pour l'ensemble du bâtiment, il sera à même de proposer les mesures à prendre pour une aération appropriée.

Si la hotte aspirante est utilisée exclusivement en mode ventilation tournante, son fonctionnement n'est soumis à aucune restriction.

## Remarques importantes pour le démontage de l'appareil

- Pour le démontage, suivez les mêmes étapes que l'installation / montage dans l'ordre inverse.
- Faites-vous aider par une deuxième personne lors du démontage pour éviter les blessures.

## INSTALLATION

### Montage du clapet en V

Si la hotte d'aspiration ne dispose pas de clapet en V pré-monté, installez les éléments comme suit :

- 1 Installez la première moitié (2) dans le boîtier (6).
- 2 La goupille (3) doit être dirigée vers le haut.
- 3 L'axe (4) est installé dans les trous (5) du boîtier.
- 4 Répétez toutes les étapes pour la seconde moitié du clapet.

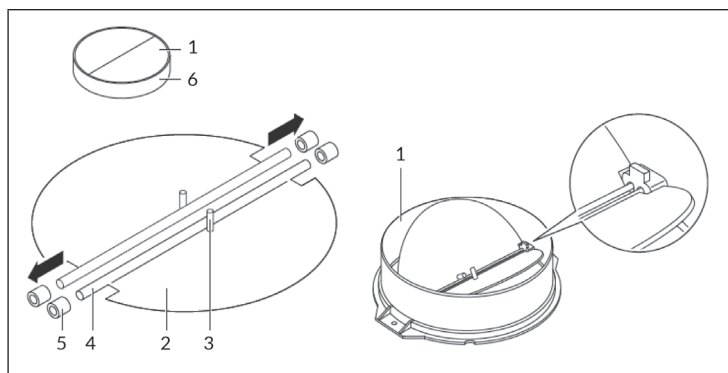

### Préparation

Si vous disposez d'une extraction vers l'extérieur, vous pouvez installer la hotte comme indiqué sur la figure de droite. Le conduit d'extraction doit avoir un diamètre d'au moins 150 mm et être un tuyau en émail, en aluminium ou un flexible résistant à la chaleur.

- Avant de commencer l'installation, éteignez l'appareil et retirez la fiche de la prise.
- La hotte doit être installée à une hauteur de 65 à 75 cm au-dessus de la table de cuisson.

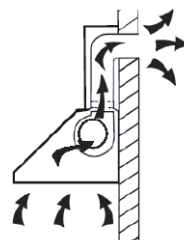



## Installation en extraction d'air

**Remarque :** Respectez les consignes de sécurité relatives au fonctionnement de l'appareil lorsque l'air est évacué vers l'extérieur. Si la hotte est utilisée en même temps qu'un autre appareil qui tire son énergie d'une source autre que l'électricité, la dépression dans la pièce ne doit pas dépasser 4 Pa (4 x 10<sup>-5</sup> bar).

## Installation en recyclage d'air

Si vous n'avez pas d'extraction externe, vous n'avez pas besoin d'un conduit d'extraction. L'installation est la même que dans le cas d'une ventilation externe.

## Installation

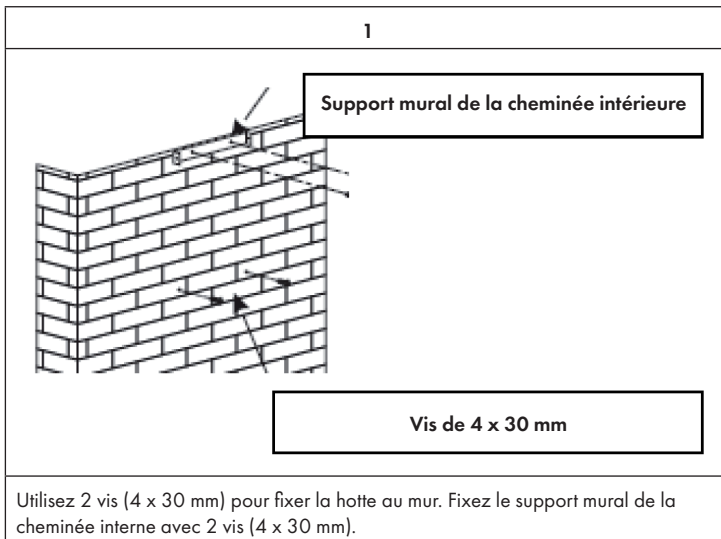

2

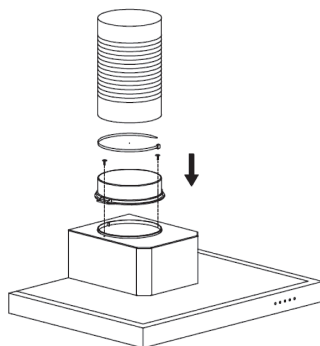

Fixez le clapet en V sur le dessus de la hotte à l'aide de 2 vis de 4 x 8 mm. Fixez le tube d'expansion au clapet en V comme indiqué. Fixez le tube d'expansion sur le clapet en V avec un serre-câble.

3

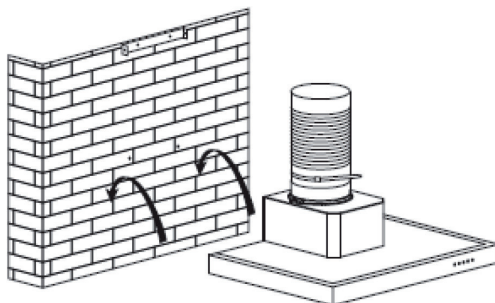

Accrochez l'appareil aux 2 vis murales (4 x 30 mm) que vous venez de poser.

4

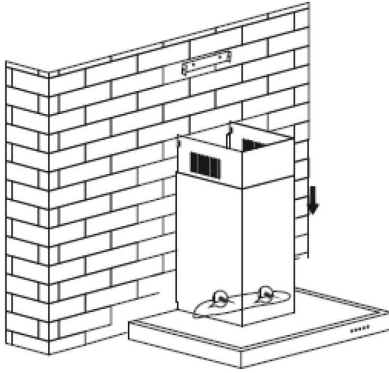



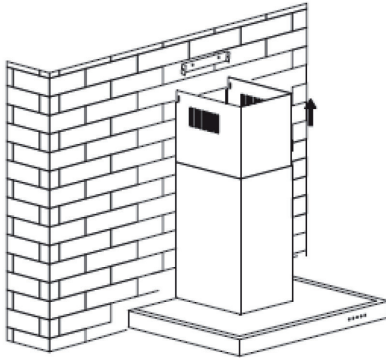

Placez les cheminées sur la hotte et dirigez le tube d'expansion vers l'extérieur.  
Utilisez 2 vis de sécurité (4 x 30 mm) pour fixer la hotte au mur.

5



Tirez la cheminée intérieure et fixez-la avec 2 vis (4 x 8 mm) au support mural.

## UTILISATION

	Pour allumer/éteindre le moteur
	Faible puissance
	Puissance moyenne
	Forte puissance
	Pour allumer/éteindre l'éclairage

## RÉSOLUTION DES PROBLÈMES

Problème	Cause possible	Solution
L'éclairage est allumé mais le moteur ne fonctionne pas.	Le ventilateur est bloqué.	Éliminez le blocage.
	Le condensateur est endommagé.	Faites remplacer le condensateur.
	Le moteur est endommagé.	Faites remplacer le moteur.
	Le moteur émet une odeur étrange.	Faites remplacer le moteur.
L'éclairage est éteint et le moteur ne fonctionne pas.	L'éclairage est hors service.	Faites remplacer l'éclairage.
	La fiche est mal branchée.	Branchez la fiche dans la prise.
Le boîtier vibre.	Une pale du rotor de ventilation est endommagée.	Remplacez la pale.
	Le moteur n'est pas bien fixé.	Fixez le moteur.
	Le boîtier est mal fixé au mur.	Fixez le boîtier.
L'air n'est pas aspiré correctement.	La distance entre la hotte et la table de cuisson est trop grande.	Réduisez la distance.
	Trop de courant d'air à cause d'une fenêtre ou d'une porte ouverte	Faites attention à ne pas créer de courants d'air.

---

## NETTOYAGE ET MAINTENANCE

---

### Nettoyage mensuel des filtres à graisse

Nettoyez le filtre tous les mois pour éviter les risques d'incendie. Le filtre capte la graisse, les fumées et la poussière et impacte ainsi l'efficacité de la hotte aspirante. Si le filtre n'est pas nettoyé, la graisse s'y accumule. Nettoyez le filtre à l'eau avec un peu de liquide vaisselle, puis laissez-le sécher à l'air libre.

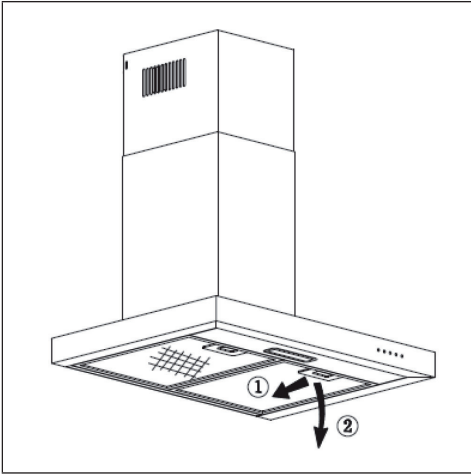

### Pour réinstaller les filtres après le nettoyage

- Poussez le filtre dans les fentes à l'arrière de la hotte.
- Appuyez sur la touche sur la poignée du filtre.
- Relâchez la poignée dès que le filtre est correctement installé.
- Répétez les étapes pour installer tous les filtres.

## Installation du filtre à charbon actif

**Remarque :** Le filtre à charbon actif ne fait pas partie de la livraison. Mais vous pouvez l'acheter avec la hotte aspirante.

Les filtres à charbon actif peuvent être utilisés pour éliminer les odeurs. En fonction de vos habitudes de cuisson, le filtre à charbon actif devra être remplacé tous les 3 à 6 mois. Le filtre à charbon actif s'installe comme indiqué ci-dessous :

- 1 Placez le filtre à charbon à l'arrière du filtre en aluminium.
- 2 Insérez le fil d'acier dans le cadre du filtre en aluminium, un de chaque côté. Vous devez le plier pour l'insérer dans l'autre extrémité du cadre.
- 3 Assurez-vous que le fil d'acier fixe le filtre à charbon sur le filtre en aluminium.

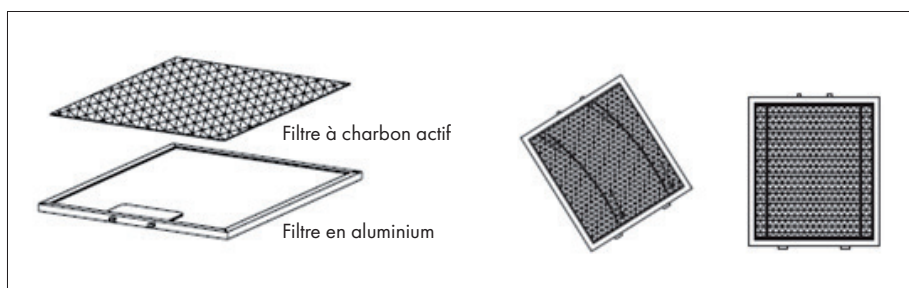

## Remplacement d'une lampe

Utilisez le tournevis pour dévisser les vis auto taraudeuses ST 4 x 8 mm (2 pièces) du panneau lumineux et retirez la lampe. Ouvrez la boîte à bornes connectée au câble, débranchez la fiche du câble et remplacez la lampe (max. 2 W).

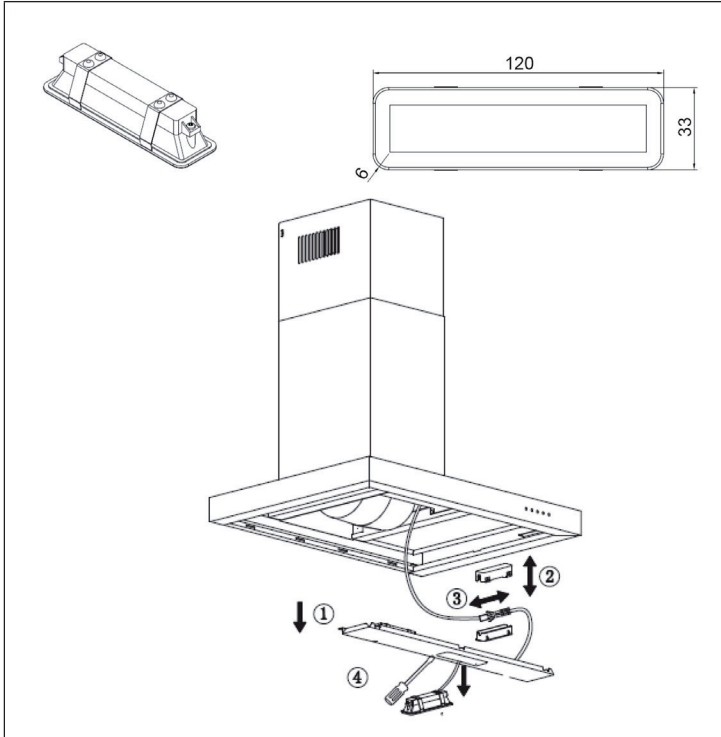

## FICHE DE DONNÉES PRODUIT

### Informations selon le règlement (UE) n ° 65/2014

Méthodes de mesure et de calcul selon EN 61591:1997+A1:2006+A2:2011+A11:2014+A12:2015

Numéro d'article	10033820		
Description	Symbole	Valeur	Unité
Consommation annuelle d'énergie	AEC <sub>hood</sub>	28,8	kWh/Année
Classe d'efficacité énergétique		B	
Efficacité dynamique des fluides	FDE <sub>hood</sub>	9,8	
Classe d'efficacité dynamique des fluides		E	
Efficacité lumineuse	LE <sub>hood</sub>	92,7	Lux/W
Classe d'efficacité lumineuse		A	
Efficacité de séparation des graisses	GFE <sub>hood</sub>	71,5	%
Classe d'efficacité de capture des graisses		D	
Débit d'air à vitesse minimale et maximale en fonctionnement normal, à l'exception du fonctionnement au niveau intensif ou au niveau haute vitesse		228 / 310	m <sup>3</sup> /h
Flux d'air pendant le fonctionnement au niveau intensif ou au niveau haute vitesse		-	m <sup>3</sup> /h
Niveau sonore de classe A aux vitesses minimale et maximale disponibles en fonctionnement normal		58 / 65	dB
Niveau sonore de classe A en fonctionnement au niveau intensif ou au niveau haute vitesse		-	dB
Consommation d'énergie appareil éteint	P <sub>o</sub>	-	W
Consommation électrique en veille	P <sub>s</sub>	0,40	W
Coordonnées de contact	Chal-Tec GmbH, Wallstraße 16, 10179, Berlin, Allemagne		



**Informations selon le règlement (UE) n ° 66/2014**

Méthodes de mesure et de calcul selon EN 61591:1997+A1:2006+A2:2011+A11:2014+A12:2015

Numéro d'article	10033820		
Description	Symbole	Valeur	Unité
Consommation annuelle d'énergie	AEC <sub>hood</sub>	28,8	kWh/Année
Facteur d'extension de temps	f	1,6	
Efficacité dynamique des fluides	FDE <sub>hood</sub>	9,8	
Indice d'efficacité énergétique	EEl <sub>hood</sub>	68,2	
Débit d'air mesuré au meilleur point	Q <sub>BEP</sub>	139,4	m <sup>3</sup> /h
Pression d'air mesurée au meilleur point	P <sub>BEP</sub>	118	Pa
Débit d'air maximal	Q <sub>max</sub>	310	m <sup>3</sup> /h
Puissance électrique d'entrée mesurée au meilleur point	W <sub>BEP</sub>	46,8	W
Puissance nominale du système d'éclairage	W <sub>L</sub>	2,0	W
Puissance moyenne du système d'éclairage sur la surface de cuisson	E <sub>middle</sub>	185,4	Lux
Consommation électrique mesurée en mode veille	P <sub>o</sub>	-	W
Consommation d'énergie mesurée appareil éteint	P <sub>s</sub>	0,4	W
Niveau sonore	L <sub>WA</sub>	65	dB
Coordonnées de contact	Chal-Tec GmbH, Wallstraße 16, 10179, Berlin, Allemagne		

## FICHE DE DONNÉES PRODUIT

### Informations selon le règlement (UE) n ° 65/2014

Méthodes de mesure et de calcul selon EN 61591:1997+A1:2006+A2:2011+A11:2014+A12:2015

Numéro d'article	10033828		
Description	Symbole	Valeur	Unité
Consommation annuelle d'énergie	AEC <sub>hood</sub>	30,3	kWh/Année
Classe d'efficacité énergétique		C	
Efficacité dynamique des fluides	FDE <sub>hood</sub>	9,8	
Classe d'efficacité dynamique des fluides		E	
Efficacité lumineuse	LE <sub>hood</sub>	13,2	Lux/W
Classe d'efficacité lumineuse		D	
Efficacité de séparation des graisses	GFE <sub>hood</sub>	71,5	%
Classe d'efficacité de capture des graisses		D	
Débit d'air à vitesse minimale et maximale en fonctionnement normal, à l'exception du fonctionnement au niveau intensif ou au niveau haute vitesse		228 / 310	m <sup>3</sup> /h
Flux d'air pendant le fonctionnement au niveau intensif ou au niveau haute vitesse		-	m <sup>3</sup> /h
Niveau sonore de classe A aux vitesses minimale et maximale disponibles en fonctionnement normal		58 / 65	dB
Niveau sonore de classe A en fonctionnement au niveau intensif ou au niveau haute vitesse		-	dB
Consommation d'énergie appareil éteint	P <sub>o</sub>	-	W
Consommation électrique en veille	P <sub>s</sub>	0,40	W
Coordonnées de contact	Chal-Tec GmbH, Wallstraße 16, 10179, Berlin, Allemagne		

**Informations selon le règlement (UE) n ° 66/2014**

Méthodes de mesure et de calcul selon EN 61591:1997+A1:2006+A2:2011+A11:2014+A12:2015

Número d'article	10033828		
Description	Symbole	Valeur	Unité
Consommation annuelle d'énergie	$AEC_{hood}$	30,3	kWh/Année
Facteur d'extension de temps	$f$	1,6	
Efficacité dynamique des fluides	$FDE_{hood}$	9,8	
Indice d'efficacité énergétique	$EEl_{hood}$	70	
Débit d'air mesuré au meilleur point	$Q_{BEP}$	139,4	$m^3/h$
Pression d'air mesurée au meilleur point	$P_{BEP}$	118	Pa
Débit d'air maximal	$Q_{max}$	310	$m^3/h$
Puissance électrique d'entrée mesurée au meilleur point	$W_{BEP}$	46,8	W
Puissance nominale du système d'éclairage	$W_L$	4,0	W
Puissance moyenne du système d'éclairage sur la surface de cuisson	$E_{middle}$	52,8	Lux
Consommation d'énergie mesurée appareil éteint	$P_o$	-	W
Consommation électrique mesurée en mode veille	$P_s$	0,4	W
Niveau sonore	LWA	65	dB
Coordonnées de contact	Chal-Tec GmbH, Wallstraße 16, 10179, Berlin, Allemagne		

## INFORMATIONS SUR LA PROTECTION DE L'ENVIRONNEMENT

- Assurez-vous qu'il y a une ventilation suffisante pendant la cuisson pour que la hotte aspirante puisse fonctionner efficacement et avec un faible niveau sonore.
- Ajustez la vitesse du ventilateur à la quantité de vapeur produite pendant la cuisson. Utilisez le mode intensif uniquement lorsque cela est nécessaire. Plus la vitesse du ventilateur est basse, moins la consommation d'énergie est réduite.
- Si de grandes quantités de vapeur sont produites pendant la cuisson, sélectionnez une vitesse de ventilation plus élevée en temps utile. Si la vapeur de cuisson est déjà répartie dans la cuisine, la hotte aspirante devra fonctionner plus longtemps.
- Éteignez la hotte aspirante lorsque vous n'en avez plus besoin.
- Éteignez l'éclairage lorsque vous n'en avez plus besoin.
- Nettoyez le filtre à intervalles réguliers et remplacez-le si nécessaire afin d'augmenter l'efficacité du système de ventilation et d'éviter les risques d'incendie.
- Mettez toujours le couvercle pendant la cuisson pour réduire la vapeur et la condensation.

## INFORMATIONS SUR LE RECYCLAGE



S'il existe une réglementation pour l'élimination ou le recyclage des appareils électriques et électroniques dans votre pays, ce symbole sur le produit ou sur l'emballage indique que cet appareil ne doit pas être jeté avec les ordures ménagères. Vous devez le déposer dans un point de collecte pour le recyclage des équipements électriques et électroniques. La mise au rebut conforme aux règles protège l'environnement et la santé de vos semblables des conséquences négatives. Pour plus d'informations sur le recyclage et l'élimination de ce produit, veuillez contacter votre autorité locale ou votre service de recyclage des déchets ménagers.

## FABRICANT ET IMPORTATEUR (UK)

### Fabricant :

Chal-Tec GmbH, Wallstraße 16, 10179 Berlin, Allemagne.

### Importateur pour la Grande Bretagne :

Berlin Brands Group UK Limited  
 PO Box 42  
 272 Kensington High Street  
 London, W8 6ND  
 United Kingdom

**Gentile Cliente,**

La ringraziamo per aver acquistato il dispositivo. La preghiamo di leggere attentamente le seguenti istruzioni per l'uso e di seguirle per evitare possibili danni tecnici. Non ci assumiamo alcuna responsabilità per danni scaturiti da una mancata osservazione delle avvertenze di sicurezza e da un uso improprio del dispositivo. Scansionare il codice QR seguente, per accedere al manuale d'uso più attuale e per ricevere informazioni sul prodotto.



---

## INDICE

---

Avvertenze di sicurezza	70
Installazione	72
Utilizzo	76
Correzione degli errori	76
Pulizia e manutenzione	77
Scheda dati del prodotto	80
Scheda dati del prodotto	82
Indicazioni per la tutela dell'ambiente	84
Avviso di smaltimento	84
Produttore e importatore (UK)	84

---

## DATI TECNICI

---

Numero articolo	10033820	10033828
Alimentazione	220-240 V ~ 50/60 Hz	
Illuminazione	1 x 2 W LED	2 x 2 W LED

**Nota:** con questa cappa aspirante è possibile acquistare opzionalmente un filtro ai carboni attivi con il codice articolo 10033835. A tal proposito si prega di visitare il sito web: [www.klarstein.it](http://www.klarstein.it)

---

## AVVERTENZE DI SICUREZZA

---

- Leggere attentamente tutte le istruzioni prima dell'uso e conservare il manuale per consultazioni future.
- Il montaggio può essere eseguito solo da un tecnico qualificato. Prima di utilizzare la cappa aspirante, accertarsi che la tensione (V) e la frequenza (Hz) indicate corrispondano alla tensione (V) e alla frequenza (Hz) domestiche.
- Si declina ogni responsabilità per danni derivati da un utilizzo improprio e da un'installazione errata della cappa aspirante.
- I bambini minori di 8 anni non possono utilizzare la cappa aspirante.
- La cappa aspirante non è per un uso commerciale bensì domestico e in ambienti simili.
- Pulire regolarmente la cappa aspirante e il filtro per un corretto funzionamento.
- Staccare la spina dalla presa prima di eseguire la pulizia.
- Pulire la cappa aspirante come indicato nel manuale di istruzioni. Non utilizzare fiamme vive sotto la cappa aspirante.
- Se la cappa aspirante non funziona correttamente, rivolgersi al produttore o ad un tecnico competente.
- Questo dispositivo può essere utilizzato da bambini a partire da 8 anni e da persone con limitate capacità fisiche e psichiche o con conoscenza ed esperienza limitate, solo se sono stati istruiti sulle modalità d'uso e comprendono i rischi e i pericoli connessi.
- Se il cavo di alimentazione o la spina sono danneggiati, farli sostituire dal produttore o da un tecnico qualificato.
- Se la cappa aspirante viene utilizzata insieme ad apparecchi che bruciano gas o combustibili, è necessario che la stanza sia ben ventilata.
- Non cucinare alimenti alla fiamma (flambé) sotto la cappa aspirante.
- Attenzione: le superfici della cappa aspirante possono diventare molto calde durante l'uso.

### Note importanti per l'installazione

- L'aria non deve essere condotta in uno scarico utilizzato per aspirare gas di combustione o altri combustibili (ciò non si applica per dispositivi che emettono solo aria nella stanza).
- Osservare tutte le disposizioni regionali relative all'incasso di dispositivi di ventilazione.

## Note importanti circa la modalità di estrazione



### AVVERTENZA

Pericolo di morte, pericolo di intossicazione da gas di scarico! Non azionare l'apparecchio con funzione di scarico mentre è attivo un impianto di riscaldamento che utilizza l'aria ambiente, se l'aerazione non è sufficiente.

Gli impianti di riscaldamento che sfruttano l'aria ambiente (ad es. stufe a gas, ad gasolio, a legna o a carbone, scaldacqua istantanei, scaldabagno), usano l'aria ambiente per la combustione ed espellono all'esterno i gas di scarico attraverso un sistema di scarico (ad es. camino). Con la cappa aspirante accesa viene sottratta aria dalla cucina e dalle stanze adiacenti. Se l'aerazione è insufficiente si forma una depressione. I gas tossici del camino vengono riaspirati negli ambienti domestici.

- Pertanto è necessario che ci sia sempre un'aerazione sufficiente.
- La cassetta a muro per aerazione o sfato da sola non garantisce un'aerazione sufficiente.

Un utilizzo sicuro è possibile solo se la depressione nella stanza dove è installato l'impianto di riscaldamento non supera i 4 Pa (0,04 mbar). Ciò è possibile solo se l'aria necessaria per la combustione può affluire nella stanza attraverso aperture permanenti come porte, finestre, in combinazione con una cassetta a muro per aerazione o sfato o con altre misure tecniche. In ogni caso rivolgersi ad un esperto di impianti di aerazione il quale fornirà indicazioni sulle misure da intraprendere per una corretta aerazione.

Se la cappa aspirante viene impiegata esclusivamente con funzione di ricircolo dell'aria, l'utilizzo è possibile senza limiti.

## Informazioni importanti per smontare il dispositivo

- Lo smontaggio avviene seguendo i passaggi relativi a installazione/montaggio in ordine inverso.
- Chiedere l'aiuto di una seconda persona per smontare il dispositivo, in modo da evitare lesioni.

## INSTALLAZIONE

### Montaggio dello sportello a V

Se la cappa aspirante non è dotata di sportello a V preinstallato, installare i componenti in questo modo:

- 1 Installare la prima metà (2) nell'alloggiamento (6).
- 2 Il perno (3) deve essere rivolto verso l'alto.
- 3 Inserire l'asse (4) nei fori (5) dell'alloggiamento.
- 4 Ripetere tutti i passaggi per la seconda metà dello sportello.

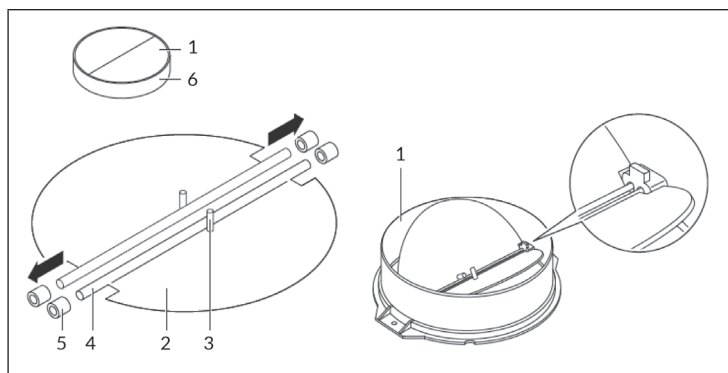

### Preparazione

Se si dispone di uno scarico verso l'esterno, è possibile installare la cappa come indicato nell'immagine a destra. Il canale di scarico deve avere un diametro minimo di 150 mm ed essere composto da smalto, alluminio o da un tubo flessibile e termoresistente.

- Prima dell'installazione, spegnere il dispositivo e staccare la spina.
- La cappa aspirante deve essere montata a un'altezza di 65-75 cm sopra al piano cottura.

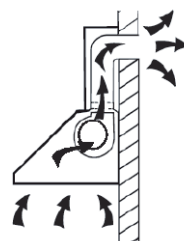



## Installazione con scarico esterno

**Avvertenza:** rispettare le avvertenze di sicurezza relative all'utilizzo del dispositivo se l'aria viene convogliata all'esterno. Se la cappa funziona contemporaneamente a un dispositivo che è alimentato con una fonte di energia diversa dalla corrente elettrica, la sottopressione nel locale non deve superare i 4 Pa ( $4 \times 10^{-5}$  Bar).

## Installazione con scarico interno

Se non si dispone di uno scarico esterno, non è necessario alcun tubo di scarico. L'installazione è uguale a quella con scarico all'esterno.

## Installazione

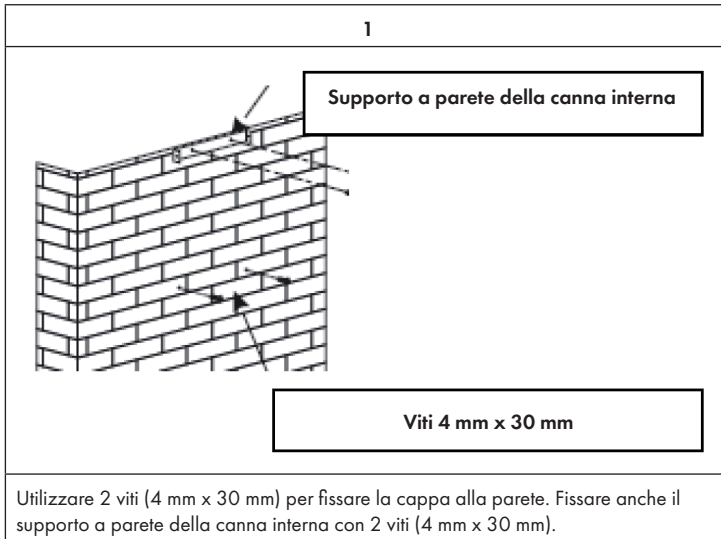

2

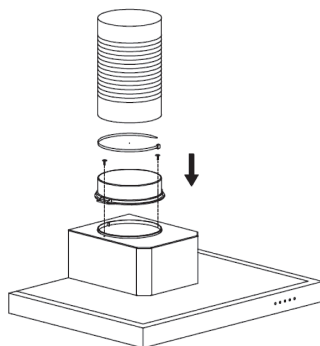

Fissare lo sportello a V al lato superiore della cappa con 2 viti (4 mm x 8 mm).  
Fissare il tubo di estensione allo sportello a V, come mostrato in immagine. Fissare il tubo di estensione allo sportello a V con una fascetta serracavo.

3

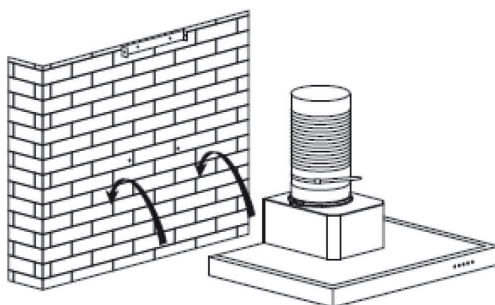

Agganciare il dispositivo alle 2 viti (4 mm x 30 mm) precedentemente fissate alla parete.

4

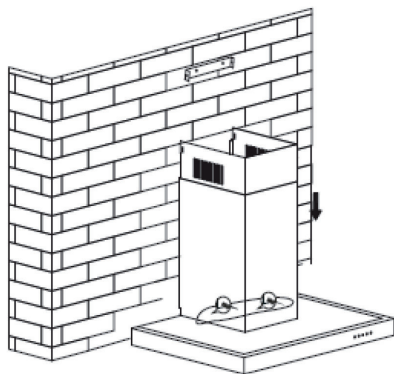



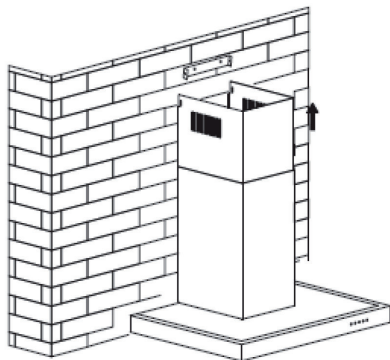

Posizionare le canne di aspirazione sulla cappa e il tubo di estensione verso l'esterno. Utilizzare 2 viti di sicurezza (4 mm x 30 mm) per fissare la cappa alla parete.

5



Tirare fuori la canna interna e fissarla al supporto a parete con 2 viti (4 mm x 8 mm).

## UTILIZZO

	Motore on/off
	Potenza minima
	Potenza intermedia
	Potenza massima
	Luce on/off

## CORREZIONE DEGLI ERRORI

Errore	Possibile causa	Soluzione
La luce è accesa ma il motore non funziona.	La ventilazione è bloccata.	Eliminare il blocco.
	Il condensatore è guasto.	Far sostituire il condensatore.
	Il motore è guasto.	Far sostituire il motore.
	Il motore emette uno strano odore.	Far sostituire il motore.
La luce è spenta e il motore non funziona.	La luce è guasta.	Far sostituire la luce.
	La spina è allentata.	Collegare saldamente la spina alla presa elettrica.
L'alloggiamento vibra.	La pala della ventola è rotta.	Sostituire la pala.
	Il motore non è montato correttamente.	Fissare il motore.
	L'alloggiamento non è fissato saldamente alla parete.	Fissare l'alloggiamento.
L'aria non viene aspirata correttamente.	La distanza tra cappa e piano cottura è troppo ampia.	Ridurre la distanza tra cappa e piano cottura.
	Eccessiva circolazione d'aria a casa di finestre o porte aperte.	Assicurarsi che non ci siano correnti d'aria.

---

## PULIZIA E MANUTENZIONE

---

### Pulizia mensile del filtro antigrasso

Pulire il filtro ogni mese per evitare il rischio di incendi. Il filtro raccoglie grasso, fumo e povere e influisce dunque sul funzionamento efficiente della cappa aspirante. Se il filtro non viene pulito, si accumulano residui di grasso. Pulire il filtro con acqua e un po' di detersivo per piatti e lasciarlo asciugare all'aria.

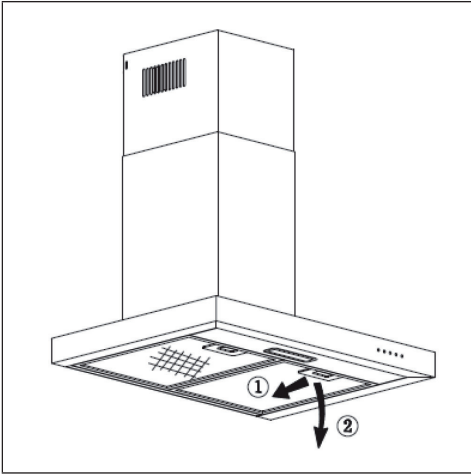

### Installare il filtro dopo la pulizia:

- Inserire il filtro nella fessura sul retro della cappa.
- Premere il tasto sull'impugnatura del filtro.
- Lasciare andare l'impugnatura, appena il filtro è posizionato correttamente.
- Ripetere i passaggi per installare tutti i filtri.

## Installazione del filtro ai carboni attivi

**Nota:** il filtro ai carboni attivi non fa parte del volume di consegna, ma lo si può comprare separatamente.

I filtri ai carboni attivi possono essere usati per assorbire gli odori. In genere, il filtro ai carboni attivi dovrebbe essere cambiato ogni 3-6 mesi, in base alle abitudini di cottura. L'installazione del filtro ai carboni attivi avviene nel modo seguente:

- 1 Sistemare il filtro ai carboni attivi sul retro del filtro in alluminio.
- 2 Inserire il filo d'acciaio nel telaio del filtro in alluminio, uno su ogni lato. Bisogna piegarlo per inserirlo nell'altra estremità del telaio.
- 3 Assicurarsi che il filo d'acciaio blocchi il filtro ai carboni attivi sul filtro in alluminio.

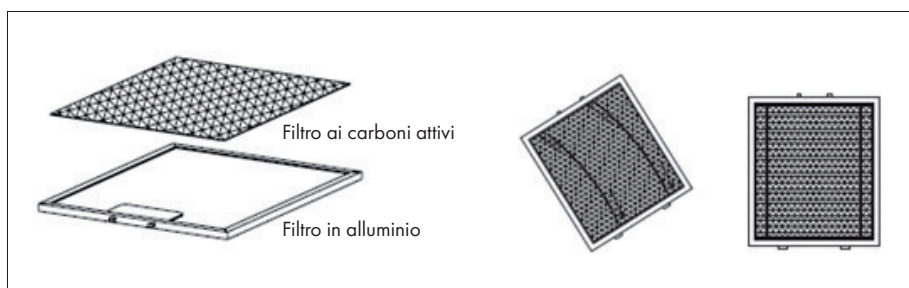

## Sostituire la lampada

Svitare le viti autofilettanti ST4\*8 mm (2 pezzi) con un cacciavite e rimuovere la lampada. Aprire la cassetta collegata con il cavo, staccare lo spinotto del cavo e sostituire la lampadina (max. 2 W).

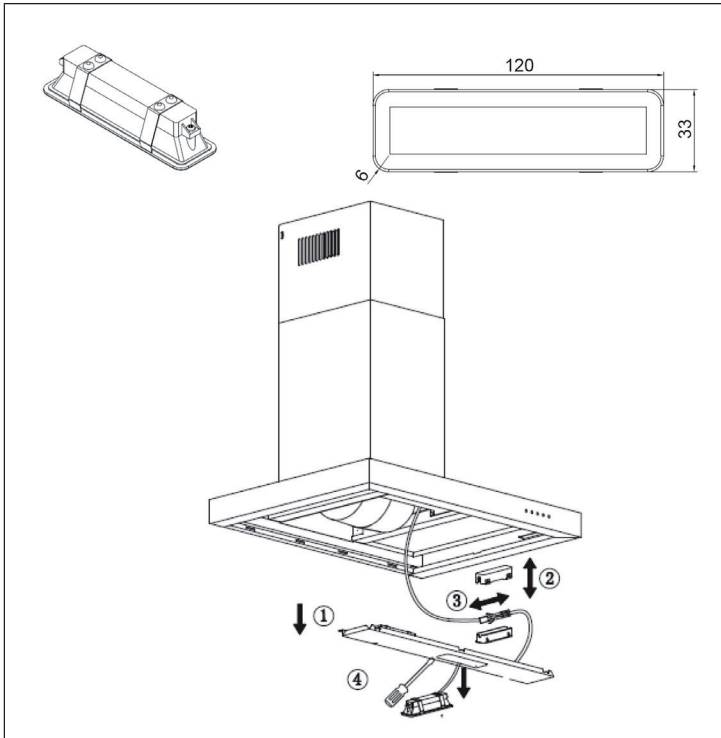

## SCHEDA DATI DEL PRODOTTO

### Indicazioni conformi alla direttiva (UE) N° 65/2014

Metodi di misurazione e calcolo conformi a EN 61591:1997+A1:2006+A2:2011+A11:2014+A12:2015

<b>Numero articolo</b>	10033820		
<b>Definizione</b>	<b>Simbolo</b>	<b>Valore</b>	<b>Unità</b>
Consumo energetico annuale	AEC <sub>hood</sub>	28,8	kWh/Anno
Classe di efficienza energetica		B	
Efficienza fluidodinamica	FDE <sub>hood</sub>	9,8	
Classe di efficienza fluidodinamica		E	
Efficienza luminosa	LE <sub>hood</sub>	92,7	Lux/W
Classe di efficienza luminosa		A	
Grado di separazione del grasso	GFE <sub>hood</sub>	71,5	%
Classe relativa al grado di separazione del grasso		D	
Flusso d'aria a velocità minima in funzionamento normale, escluso il funzionamento a livello intenso o ad alta velocità.		228 / 310	m <sup>3</sup> /h
Flusso d'aria in funzionamento intenso o ad alta velocità.		-	m <sup>3</sup> /h
Livello di emissioni sonore ponderato A, nelle velocità massima e minima disponibili in funzionamento normale.		58 / 65	dB
Livello di emissioni sonore ponderato A, in funzionamento intenso o ad alta velocità.		-	dB
Potenza assorbita a dispositivo spento	P <sub>o</sub>	-	W
Potenza assorbita a dispositivo in standby	P <sub>s</sub>	0,40	W
Informazioni di contatto	Chal-Tec GmbH, Wallstraße 16, 10179, Berlino, Germania		



**Indicazioni conformi alla direttiva (UE) N° 66/2014**

Metodi di misurazione e calcolo conformi a EN 61591:1997+A1:2006+A2:2011+A11:2014+A12:2015

Numero articolo	10033820		
Definizione	Simbolo	Valore	Unità
Consumo energetico annuale	$AEC_{hood}$	28,8	kWh/Anno
Fattore di incremento nel tempo	f	1,6	
Efficienza fluidodinamica	$FDE_{hood}$	9,8	
Indice di efficienza energetica	$EEl_{hood}$	68,2	
Volume del flusso d'aria misurato nel punto di massima efficienza	$QBEP$	139,4	m <sup>3</sup> /h
Pressione dell'aria misurata nel punto di massima efficienza	$P_{BEP}$	118	Pa
Flusso d'aria massimo	$Q_{max}$	310	m <sup>3</sup> /h
Potenza elettrica in entrata misurata nel punto di massima efficienza	$W_{BEP}$	46,8	W
Potenza nominale del sistema di illuminazione	$W_L$	2,0	W
Intensità luminosa media del sistema di illuminazione sul piano cottura	$E_{middle}$	185,4	Lux
Potenza assorbita misurata a dispositivo spento	$P_o$	-	W
Potenza assorbita misurata a dispositivo in standby	$P_s$	0,4	W
Livello di rumorosità	$LWA$	65	dB
Informazioni di contatto	Chal-Tec GmbH, Wallstraße 16, 10179, Berlino, Germania		

## SCHEDA DATI DEL PRODOTTO

### Indicazioni conformi alla direttiva (UE) N° 65/2014

Metodi di misurazione e calcolo conformi a EN 61591:1997+A1:2006+A2:2011+A11:2014+A12:2015

<b>Numero articolo</b>	10033828		
<b>Definizione</b>	<b>Simbolo</b>	<b>Valore</b>	<b>Unità</b>
Consumo energetico annuale	AEC <sub>hood</sub>	30,3	kWh/Anno
Classe di efficienza energetica		C	
Efficienza fluidodinamica	FDE <sub>hood</sub>	9,8	
Classe di efficienza fluidodinamica		E	
Efficienza luminosa	LE <sub>hood</sub>	13,2	Lux/W
Classe di efficienza luminosa		D	
Grado di separazione del grasso	GFE <sub>hood</sub>	71,5	%
Classe relativa al grado di separazione del grasso		D	
Flusso d'aria a velocità minima in funzionamento normale, escluso il funzionamento a livello intenso o ad alta velocità.		228 / 310	m <sup>3</sup> /h
Flusso d'aria in funzionamento intenso o ad alta velocità.		-	m <sup>3</sup> /h
Livello di emissioni sonore ponderato A, nelle velocità massima e minima disponibili in funzionamento normale.		58 / 65	dB
Livello di emissioni sonore ponderato A, in funzionamento intenso o ad alta velocità.		-	dB
Potenza assorbita a dispositivo spento	P <sub>0</sub>	-	W
Potenza assorbita a dispositivo in standby	P <sub>s</sub>	0,40	W
Informazioni di contatto	Chal-Tec GmbH, Wallstraße 16, 10179, Berlino, Germania		

**Indicazioni conformi alla direttiva (UE) N° 66/2014**

Metodi di misurazione e calcolo conformi a EN 61591:1997+A1:2006+A2:2011+A11:2014+A12:2015

Numero articolo	10033828		
Definizione	Simbolo	Valore	Unità
Consumo energetico annuale	$AEC_{hood}$	30,3	kWh/Anno
Fattore di incremento nel tempo	$f$	1,6	
Efficienza fluidodinamica	$FDE_{hood}$	9,8	
Indice di efficienza energetica	$EEl_{hood}$	70	
Volume del flusso d'aria misurato nel punto di massima efficienza	$Q_{BEP}$	139,4	$m^3/h$
Pressione dell'aria misurata nel punto di massima efficienza	$P_{BEP}$	118	Pa
Flusso d'aria massimo	$Q_{max}$	310	$m^3/h$
Potenza elettrica in entrata misurata nel punto di massima efficienza	$W_{BEP}$	46,8	W
Potenza nominale del sistema di illuminazione	$W_L$	4,0	W
Intensità luminosa media del sistema di illuminazione sul piano cottura	$E_{middle}$	52,8	Lux
Potenza assorbita misurata a dispositivo spento	$P_o$	-	W
Potenza assorbita misurata a dispositivo in standby	$P_s$	0,4	W
Livello di rumorosità	$L_{WA}$	65	dB
Informazioni di contatto	Chal-Tec GmbH, Wallstraße 16, 10179, Berlino, Germania		

---

## INDICAZIONI PER LA TUTELA DELL'AMBIENTE

---

- Mentre si cucina, assicurare un sufficiente flusso d'aria, in modo che la cappa aspirante possa funzionare in modo efficiente e con bassa rumorosità operativa.
- Regolare la velocità della ventola in base alla quantità di vapore generato durante la cottura. Utilizzare la modalità di funzionamento intenso solo se necessario. Minore la velocità della ventola, minori i consumi energetici.
- Se durante la preparazione di grandi quantità di alimenti si forma molto vapore, selezionare per tempo una velocità maggiore della ventola. Se il vapore si è già diffuso nella cucina, sarà necessario lasciare in funzione più a lungo la cappa aspirante.
- Spegnerne la cappa quando non è più necessaria.
- Spegnerne la luce quando non è più necessaria.
- Pulire il filtro a intervalli regolari e sostituirlo secondo necessità, in modo da incrementare l'efficacia del sistema di ventilazione e da evitare il rischio di incendi.
- Mettere sempre il coperchio sulle pentole quando si cucina, per ridurre vapore e condensa.

---

## AVVISO DI SMALTIMENTO

---



Se nel proprio paese si applicano le regolamentazioni inerenti lo smaltimento di dispositivi elettrici ed elettronici, questo simbolo sul prodotto o sulla confezione segnala che questi prodotti non possono essere smaltiti con i rifiuti normali e devono essere portati a un punto di raccolta di dispositivi elettrici ed elettronici. Grazie al corretto smaltimento dei vecchi dispositivi si tutela il pianeta e la salute delle persone da possibili conseguenze negative. Informazioni riguardanti il riciclo e lo smaltimento di questi prodotti si ottengono presso l'amministrazione locale oppure il servizio di gestione dei rifiuti domestici.

---

## PRODUTTORE E IMPORTATORE (UK)

---

### Produttore:

Chal-Tec GmbH, Wallstraße 16, 10179 Berlino, Germania.

### Importatore per la Gran Bretagna:

Berlin Brands Group UK Limited

PO Box 42

272 Kensington High Street

London, W8 6ND

United Kingdom









**KLARSTEIN**