

TAP2GO

Bierzapfanlage
Beer Dispenser
Dispensador de cerveza
Tireuse à bière
Impianto di spillatura per birra

10034006



COOKINGCO
OOKINGCOO
KINGCOOKIN
INGCOOKING
COOKINGCO
OOKINGCOO
KINGCOOKIN
INGCOOKING

KLARSTEIN

www.klarstein.com

Sehr geehrter Kunde,

wir gratulieren Ihnen zum Erwerb Ihres Gerätes. Lesen Sie die folgenden Hinweise sorgfältig durch und befolgen Sie diese, um möglichen Schäden vorzubeugen. Für Schäden, die durch Missachtung der Hinweise und unsachgemäßen Gebrauch entstehen, übernehmen wir keine Haftung. Scannen Sie den folgenden QR-Code, um Zugriff auf die aktuellste Bedienungsanleitung und weitere Informationen rund um das Produkt zu erhalten.



INHALTSVERZEICHNIS

Sicherheitshinweise	4
Geräteübersicht	5
Zusammenbau	6
Fehlerbehebung	8
Spezielle Entsorgungshinweise für Verbraucher in Deutschland	9
Hinweise zur Entsorgung	11
Hersteller & Importeur (UK)	11

English	13
Español	21
Français	29
Italiano	37

TECHNISCHE DATEN

Artikelnummer	10034006
Stromversorgung	220-240 V ~ 50/60 Hz
Stromversorgung (Auto)	12 V DC Adapter (für den Zigarettenanzünder)
Abmessungen (B x T x H)	272 x 414 x 430 mm
Fassungsvermögen	11 L oder 5 L Frische-Fässchen

SICHERHEITSHINWEISE

- Überprüfen Sie vor der Verwendung, ob das Netzkabel unbeschädigt ist. Falls das Netzkabel oder der Stecker beschädigt sind, müssen sie vom Hersteller, einem autorisierten Fachbetrieb oder einer ähnlich qualifizierten Person ersetzt werden.
- Prüfen Sie vor der Benutzung die Spannung auf der Geräteplakette. Schließen Sie das Gerät nur an Steckdosen an, die der Spannung des Geräts entsprechen.
- Fassen Sie den Netzstecker nicht mit nassen Händen an.
- Stellen Sie den Bierkühler auf eine trockene und horizontale Fläche.
- Um eine gute Belüftung des Bierkühlers zu gewährleisten, lassen Sie um den Bierkühler auf beiden Seiten mindestens 10 cm Platz, um eine ausreichende Belüftung des Geräts zu garantieren.
- Stellen Sie den Bierkühler niemals in direktes Sonnenlicht.
- Decken Sie den Bierkühler niemals ab.
- Der Bierkühler muss in einem Bereich installiert werden, der vor Witterungseinflüssen wie Wind, Regen, Spritzwasser oder Tropfen geschützt ist.
- Bevor Sie den Bierkühler reinigen oder warten, vergewissern Sie sich, dass der Stecker aus der Steckdose gezogen wurde.
- Tauchen Sie den Bierkühler oder den Netzstecker nicht in das Wasser oder eine andere Flüssigkeit.
- Verwenden Sie keine Scheuerschwämme oder Scheuermittel, um den Bierkühler zu reinigen.
- Nehmen Sie das Bierfass erst aus dem Bierkühler, wenn es vollständig entleert wurde.
- Lassen Sie Kinder niemals auf den Bierkühler steigen und achten Sie darauf, dass Kinder nicht mit dem Bierkühler spielen.

GERÄTEÜBERSICHT

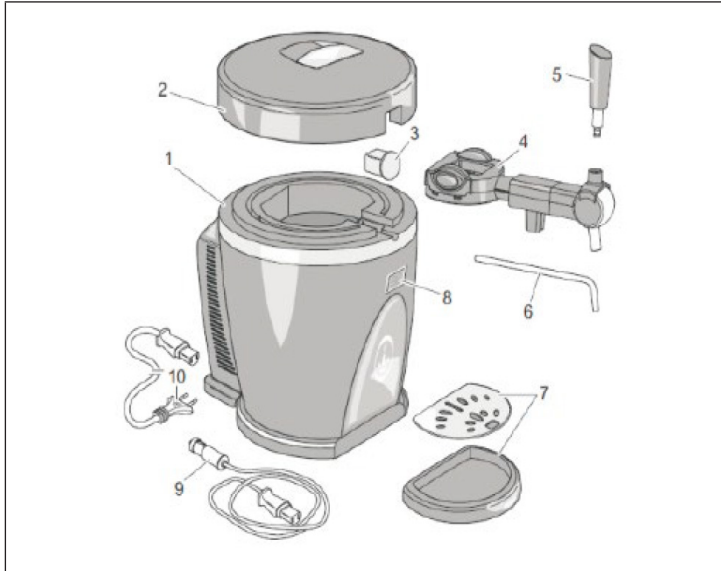

- 1 Gehäuse
- 2 Abdeckung mit Handgriff
- 3 Dichtung
- 4 Zapfeinheit
- 5 Zapfhebel
- 6 Verlängerungsrohr
- 7 Auffangwanne mit Gitter
- 8 LED
- 9 12 V DC-Kabel
- 10 AC-Kabel mit Stecker

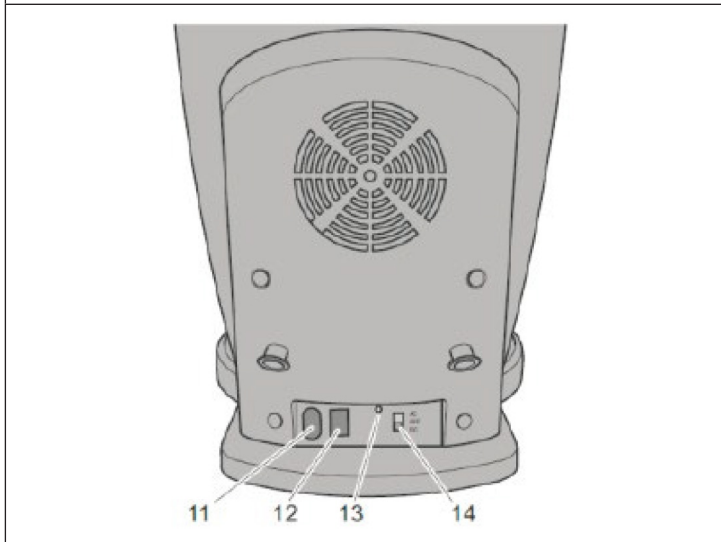

- 11 AC-Anschluss
- 12 DC-Anschluss
- 13 Ein/Aus Kontrollleuchte
- 14 Wahlschalter für die Stromversorgung

ZUSAMMENBAU

1	2
	
<p>Für den Betrieb benötigen Sie ein 5 L Frische-Fässchen.</p>	<p>Stecken Sie das Verlängerungsrohr in das kleine Loch oben im Bierfass und bauen Sie die restlichen Teile an, wie auf dem Bild dargestellt.</p>

3

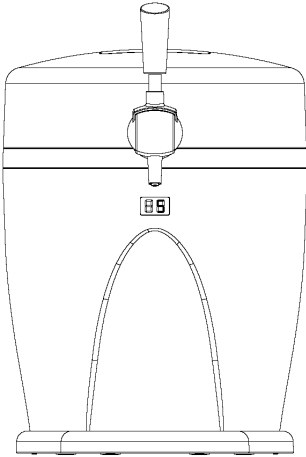

Sobald die Bierzapfanlage zusammengebaut ist, schließen Sie das Gerät an eine Steckdose oder den Zigarettenanzünder im Auto an. Die Biertemperatur sinkt nun auf bis zu 3-6 °C und bleibt dann konstant.

4

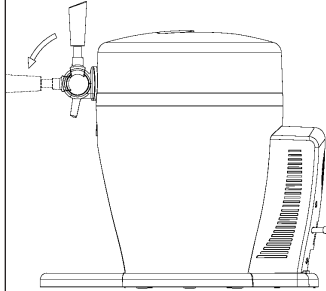

Die Zapfeinheit muss vor der Benutzung fest installiert sein. Normalerweise sollte der Zapfhebel nach oben zeigen. Der Zapfhahn ist in diesem Fall geschlossen. Ziehen Sie den Zapfhebel langsam herunter, bis das Bier zu fließen beginnt. Wenn Sie den Griff auf 90° herunterziehen und loslassen, geht er automatisch nach oben auf die Ursprungposition zurück.

5



Wenn sich kein Bierfass in der Zapfanlage befindet, nehmen Sie die Zapfeinheit ab. Sie können das Gerät nun als Getränkekühler verwenden.

FEHLERBEHEBUNG

Problem	Mögliche Ursache	Lösungsansatz
Es kommt kein Bier aus der Zapfanlage.	Verlängerungsrohr am ist nicht gut angeschlossen.	Schließen Sie das Verlängerungsrohr richtig an.
	Kein Fass in der Anlage oder kein Bier im Fass.	Stellen Sie ein neues Fass in den Kühler.
Das Bier schäumt zu stark, zu wenig Flüssigkeit.	Das Bier fließt nicht richtig.	Öffnen Sie die Zapfhebel komplett. Finden Sie den besten Abstand zwischen Bierglas und Armatür und halten Sie das Bierglas leicht schräg.
	Die Temperatur im Fass ist zu hoch.	Lassen Sie das Bier länger auf bis zu 3-6 °C abkühlen.
	Das Fass wurde vor dem Gebrauch geschüttelt.	Lassen Sie das Bierfass für einige Zeit stehen, bevor Sie es benutzen.
	Das Bier im Fass ist verbraucht.	Stellen Sie ein neues Fass in den Kühler.
	Der Druck im Fass ist zu hoch.	Drehen Sie den Knopf im Uhrzeigersinn, um das einstellbare Ventil herunterzudrehen oder auszuschalten.
Das Bier fließt zu langsam.	Der Druck im Fass ist zu niedrig.	Überprüfen Sie, ob das Rohr beschädigt ist.
	Das Verlängerungsrohr oder die Gasleitung ist undicht.	

SPEZIELLE ENTSORGUNGSHINWEISE FÜR VERBRAUCHER IN DEUTSCHLAND

Entsorgen Sie Ihre Altgeräte fachgerecht. Dadurch wird gewährleistet, dass die Altgeräte umweltgerecht verwertet und negative Auswirkungen auf die Umwelt und menschliche Gesundheit vermieden werden. Bei der Entsorgung sind folgende Regeln zu beachten:

- Jeder Verbraucher ist gesetzlich verpflichtet, Elektro- und Elektronikaltgeräte (Altgeräte) sowie Batterien und Akkus getrennt vom Hausmüll zu entsorgen. Sie erkennen die entsprechenden Altgeräte durch folgendes Symbol der durchgestrichene Mülltonne (WEEE Symbol). 
- Sie haben Altbatterien und Altakkumulatoren, die nicht vom Altgerät umschlossen sind, sowie Lampen, die zerstörungsfrei aus dem Altgerät entnommen werden können, vor der Abgabe an einer Entsorgungsstelle vom Altgerät zerstörungsfrei zu trennen.
- Bestimmte Lampen und Leuchtmittel fallen ebenso unter das Elektro- und Elektronikgesetz und sind dementsprechend wie Altgeräte zu behandeln. Ausgenommen sind Glühbirnen und Halogenlampen. Entsorgen Sie Glühbirnen und Halogenlampen bitte über den Hausmüll, sofern Sie nicht das WEEE Symbol tragen.
- Jeder Verbraucher ist für das Löschen von personenbezogenen Daten auf dem Elektro- bzw. Elektronikgerät selbst verantwortlich.

Rücknahmepflicht der Vertreiber

Vertreiber mit einer Verkaufsfläche für Elektro- und Elektronikgeräte von mindestens 400 Quadratmetern sowie Vertreiber von Lebensmitteln mit einer Gesamtverkauffläche von mindestens 800 Quadratmetern, die mehrmals im Kalenderjahr oder dauerhaft Elektro- und Elektronikgeräte anbieten und auf dem Markt bereitstellen, sind verpflichtet,

- 1 bei der Abgabe eines neuen Elektro- oder Elektronikgerätes an einen Endnutzer ein Altgerät des Endnutzers der gleichen Geräteart, das im Wesentlichen die gleichen Funktionen wie das neue Gerät erfüllt, am Ort der Abgabe oder in unmittelbarer Nähe hierzu unentgeltlich zurückzunehmen und
- 2 auf Verlangen des Endnutzers Altgeräte, die in keiner äußeren Abmessung größer als 25 Zentimeter sind, im Einzelhandelsgeschäft oder in unmittelbarer Nähe hierzu unentgeltlich zurückzunehmen; die Rücknahme darf nicht an den Kauf eines Elektro- oder Elektronikgerätes geknüpft werden und ist auf drei Altgeräte pro Geräteart beschränkt.

- Bei einem Vertrieb unter Verwendung von Fernkommunikationsmitteln ist die unentgeltliche Abholung am Ort der Abgabe auf Elektro- und Elektronikgeräte der Kategorien 1, 2 und 4 gemäß § 2 Abs. 1 ElektroG, nämlich „Wärmeüberträger“, „Bildschirmgeräte“ (Oberfläche von mehr als 100 cm²) oder „Großgeräte“ (letztere mit mindestens einer äußeren Abmessung über 50 Zentimeter) beschränkt. Für andere Elektro- und Elektronikgeräte (Kategorien 3, 5, 6) ist eine Rückgabemöglichkeit in zumutbarer Entfernung zum jeweiligen Endnutzer zu gewährleisten.
- Altgeräte dürfen kostenlos auf dem lokalen Wertstoffhof oder in folgenden Sammelstellen in Ihrer Nähe abgegeben werden: www.take-e-back.de
- Für Elektro- und Elektronikgeräte der Kategorien 1, 2 und 4 anbieten wir auch die Möglichkeit einer unentgeltlichen Abholung am Ort der Abgabe. Beim Kauf eines Neugeräts haben Sie die Möglichkeit eine Altgerät abholung über die Webseite auszuwählen.
- Batterien können überall dort kostenfrei zurückgegeben werden, wo sie verkauft werden (z. B. Super-, Bau-, Drogeriemarkt). Auch Wertstoff- und Recyclinghöfe nehmen Batterien zurück. Sie können Batterien auch per Post an uns zurücksenden. Altbatterien in haushaltsüblichen Mengen können Sie direkt bei uns von Montag bis Freitag zwischen 08:00 und 16:00 Uhr unter der folgenden Adresse unentgeltlich zurückgeben:

Chal-Tec Fulfillment GmbH
Norddeutschlandstr. 3
47475 Kamp-Lintfort

- Wichtig zu beachten ist, dass Lithiumbatterien aus Sicherheitsgründen vor der Rückgabe gegen Kurzschluss gesichert werden müssen (z. B. durch Abkleben der Pole).
- Finden sich unter der durchgestrichenen Mülltonne auf der Batterie zusätzlich die Zeichen Cd, Hg oder Pb ist das ein Hinweis darauf, dass die Batterie gefährliche Schadstoffe enthält. (»Cd« steht für Cadmium, »Pb« für Blei und »Hg« für Quecksilber).

Hinweis zur Abfallvermeidung

Indem Sie die Lebensdauer Ihrer Altgeräte verlängern, tragen Sie dazu bei, Ressourcen effizient zu nutzen und zusätzlichen Müll zu vermeiden. Die Lebensdauer Ihrer Altgeräte können Sie verlängern indem Sie defekte Altgeräte reparieren lassen. Wenn sich Ihr Altgerät in gutem Zustand befindet, könnten Sie es spenden, verschenken oder verkaufen.

HINWEISE ZUR ENTSORGUNG



Wenn es in Ihrem Land eine gesetzliche Regelung zur Entsorgung von elektrischen und elektronischen Geräten gibt, weist dieses Symbol auf dem Produkt oder auf der Verpackung darauf hin, dass dieses Produkt nicht im Hausmüll entsorgt werden darf. Stattdessen muss es zu einer Sammelstelle für das Recycling von elektrischen und elektronischen Geräten gebracht werden. Durch regelkonforme Entsorgung schützen Sie die Umwelt und die Gesundheit Ihrer Mitmenschen vor negativen Konsequenzen. Informationen zum Recycling und zur Entsorgung dieses Produkts, erhalten Sie von Ihrer örtlichen Verwaltung oder Ihrem Hausmüllentsorgungsdienst.

HERSTELLER & IMPORTEUR (UK)

Hersteller:

Chal-Tec GmbH, Wallstraße 16, 10179 Berlin, Deutschland.

Importeur für Großbritannien:

Berlin Brands Group UK Limited
PO Box 42
272 Kensington High Street
London, W8 6ND
United Kingdom

Dear Customer,

Congratulations on purchasing this equipment. Please read this manual carefully and take care of the following hints to avoid damages. Any failure caused by ignoring the items and cautions mentioned in the instruction manual is not covered by our warranty and any liability. Scan the QR code to get access to the latest user manual and other information about the product.



CONTENT

Safety Instructions	14
Product Overview	15
Assembly	16
Troubleshooting	18
Disposal Considerations	19
Manufacturer & Importer (UK)	19

TECHNICAL DATA

Item number	10034006
Power supply	220-240 V ~ 50/60 Hz
Power supply (car)	12 V DC Adapter (for the cigarette lighter)
Dimensions (W x D x H)	272 x 414 x 430 mm
Capacity	11 L or 5 L keg

SAFETY INSTRUCTIONS

- Check that the power cord is undamaged before use. If the power cord or plug is damaged, it must be replaced by the manufacturer, an authorized service center, or a similarly qualified person.
- Before use, check the voltage on the device label. Connect the equipment only to an outlet that is suitable for the voltage of the equipment.
- Do not touch the power plug with wet hands.
- Place the beer cooler on a dry and horizontal surface.
- To ensure good ventilation of the beer cooler, leave at least 10 cm space around the beer cooler on both sides to ensure adequate ventilation of the appliance.
- Never place the beer cooler in direct sunlight.
- Never cover the beer cooler.
- The beer cooler must be installed in an area that is protected from weather conditions such as wind, rain, splashing water or drops of water.
- Before cleaning or servicing the beer cooler, make sure that the plug has been removed from the socket.
- Do not immerse the beer cooler or power plug in water or any other liquid.
- Do not use scouring pads or abrasive cleaners to clean the beer cooler.
- Do not remove the keg from the beer cooler until it has been completely emptied.
- Never let children climb on the beer cooler and make sure that children do not play with the beer cooler.

PRODUCT OVERVIEW

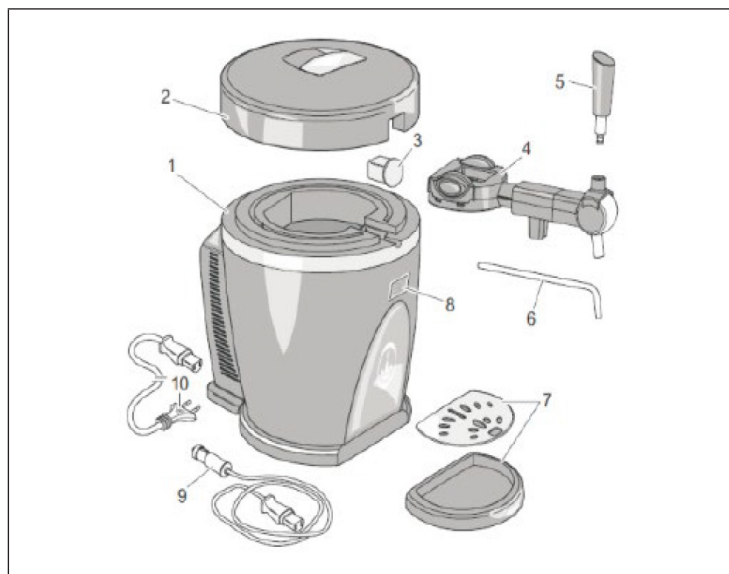

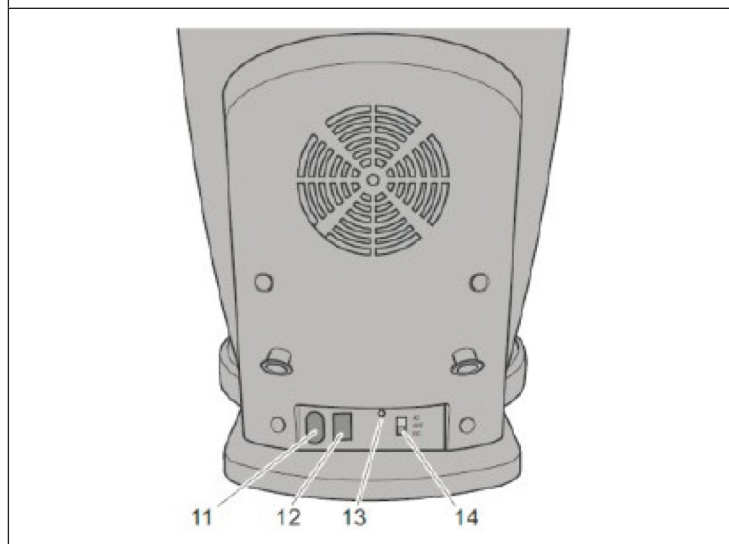

- 1 Housing
- 2 Cover with hand grip
- 3 Seal
- 4 Tap unit
- 5 Tap handle
- 6 Extension pipe (5x)
- 7 Drip tray with grille
- 8 LED
- 9 12 V DC cable
- 10 AC cable with plug

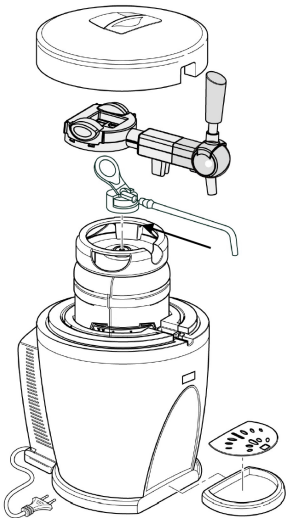

- 11 AC connection
- 12 DC connection
- 13 On/Off indicator light
- 14 Supply voltage selector switch

ASSEMBLY

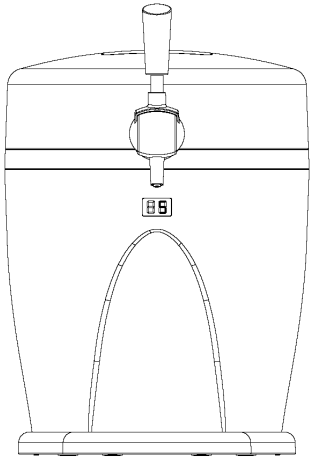
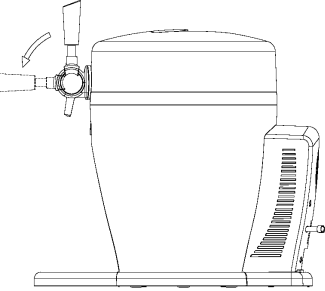
1	2
	
<p>For operation you need a 5 L keg.</p>	<p>Insert the extension pipe into the small hole at the top of the beer keg and attach the remaining parts as shown in the picture.</p>

<p style="text-align: center;">3</p> 	<p style="text-align: center;">4</p> 
<p>Once the beer dispenser is assembled, plug the unit into a wall outlet or car cigarette lighter. The beer temperature now drops to 3-6 °C and then remains constant.</p>	<p>The tapping unit must be permanently installed before use. Normally, the tap handle should point upwards. In this case the tap is closed. Slowly pull the tap handle down until the beer begins to flow. If you pull the handle down to 90° and release it, it will automatically return to the original position.</p>
5	
	<p>If there is no beer barrel in the dispenser, remove the dispenser unit. You can now use the unit as a beverage cooler.</p>

TROUBLESHOOTING

Problem	Possible cause	Suggested solution
There's no beer coming from the pump.	Extension tube on the is not well connected.	Connect the extension tube correctly.
	No keg in the system or no beer in the keg.	Place a new keg in the radiator.
The beer foams too strongly, too little liquid.	The beer is not flowing properly.	Open the power take-off lever completely. Find the best distance between the beer glass and the fitting and hold the beer glass at a slight angle.
	The temperature in the keg is too high.	Let the beer cool down longer up to 3-6 °C.
	The keg was shaken before use.	Leave the keg to stand for some time before using it.
	The beer in the barrel is used up.	Place a new keg in the cooler.
	The pressure in the barrel is too high.	Turn the knob clockwise to turn the adjustable valve down or off.
The beer flows too slowly.	The pressure in the barrel is too low.	Check if the pipe is damaged.
	The extension pipe or the gas pipe is leaking.	

DISPOSAL CONSIDERATIONS

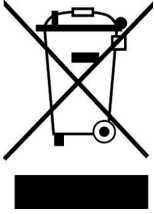

If there is a legal regulation for the disposal of electrical and electronic devices in your country, this symbol on the product or on the packaging indicates that this product must not be disposed of with household waste. Instead, it must be taken to a collection point for the recycling of electrical and electronic equipment. By disposing of it in accordance with the rules, you are protecting the environment and the health of your fellow human beings from negative consequences. For information about the recycling and disposal of this product, please contact your local authority or your household waste disposal service.

MANUFACTURER & IMPORTER (UK)

Manufacturer:

Chal-Tec GmbH, Wallstrasse 16, 10179 Berlin, Germany.

Importer for Great Britain:

Berlin Brands Group UK Limited
PO Box 42
272 Kensington High Street
London, W8 6ND
United Kingdom

Estimado cliente,

Le felicitamos por la adquisición de este producto. Lea atentamente las siguientes instrucciones y sígalas para evitar posibles daños. No asumimos ninguna responsabilidad por los daños causados por el incumplimiento de las instrucciones y el uso inadecuado. Escanee el siguiente código QR para obtener acceso a la última guía del usuario y más información sobre el producto.



ÍNDICE

Indicaciones de seguridad	22
Descripción del aparato	23
Montaje	24
Resolución de problemas	26
Disposal Considerations	27
Manufacturer & Importer (UK)	27

DATOS TÉCNICOS

Número de artículo	10034006
Suministro eléctrico	220-240 V ~ 50/60 Hz
Suministro eléctrico (coche)	Adaptador CC 12 V (para el mechero)
Dimensiones (ancho x largo x alto)	272 x 414 x 430 mm
Capacidad	Barril de 1 l o 5 l

INDICACIONES DE SEGURIDAD

- Compruebe que el cable de alimentación esté intacto antes de su uso. Si el cable de alimentación o el enchufe están dañados, deberán ser sustituidos por el fabricante, un servicio técnico autorizado o una persona igualmente cualificada.
- Antes de utilizar el aparato, compruebe la tensión en la placa técnica del mismo. Conecte el aparato solamente a tomas de corriente que se adecuen a la tensión de este.
- No toque el enchufe con las manos mojadas.
- Coloque el dispensador de cerveza en una superficie seca y horizontal.
- Para garantizar una buena ventilación del dispensador de cerveza, deje al menos 10 cm de espacio a ambos lados.
- Nunca esponja el dispensador de cerveza a la luz directa del sol.
- Nunca cubra el dispensador de cerveza.
- El dispensador de cerveza debe instalarse en una zona protegida de las influencias meteorológicas, como lluvia, viento, salpicaduras o gotas.
- Antes de limpiar o realizar labores de mantenimiento en el dispensador de cerveza, asegúrese de que el enchufe se haya desconectado.
- No sumerja el dispensador de cerveza ni el enchufe en agua ni en ningún otro líquido.
- No utilice productos de limpieza o esponjas abrasivas para limpiar el dispensador de cerveza.
- Saque el barril de cerveza del dispensador cuando se haya vaciado por completo.
- Nunca deje que los niños se suban al dispensador ni jueguen con él.

DESCRIPCIÓN DEL APARATO

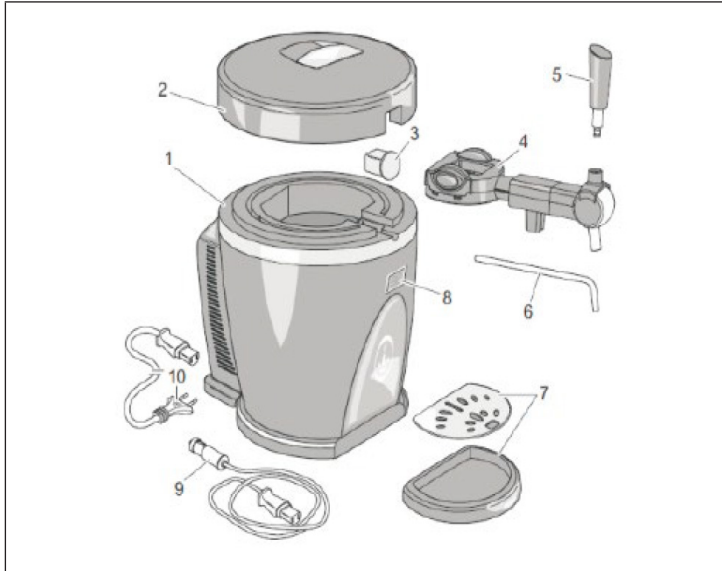

- 1 Estructura
- 2 Cubierta con asa
- 3 Junta
- 4 Unidad de dispensación
- 5 Palanca de la espita
- 6 Conducto alargador
- 7 Bandeja colectora con rejilla
- 8 LED
- 9 Cable CC 12 V
- 10 Cable CA con enchufe

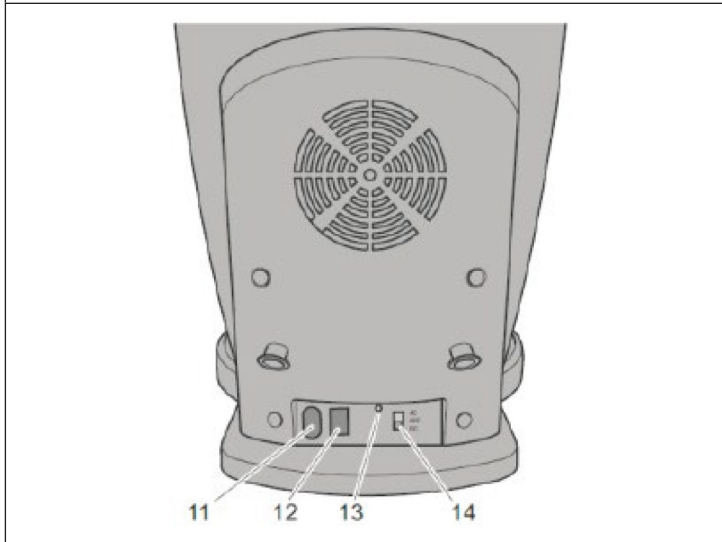

- 11 Toma CA
- 12 Toma CC
- 13 Indicador luminoso on/off
- 14 Interruptor de selección del suministro eléctrico

MONTAJE

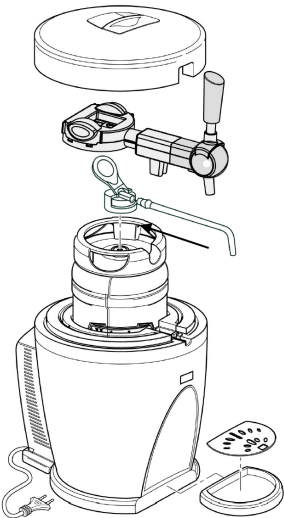
1	2
	
<p>Para el funcionamiento necesita un barril de 5 litros.</p>	<p>Encaje el conducto alargador en el pequeño orificio situado en la parte superior del barril y monte el resto de los componentes como se indica en la imagen.</p>

3

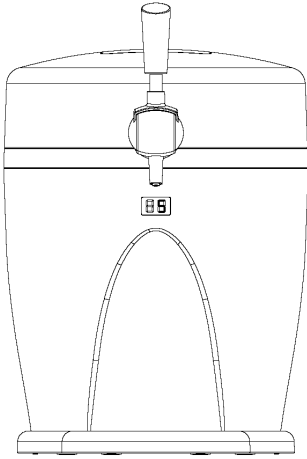

En cuanto el dispensador de cerveza esté montado, conecte el aparato al mechero del coche. La temperatura de la cerveza se mantendrá constante entre 3 y 6 °C.

4

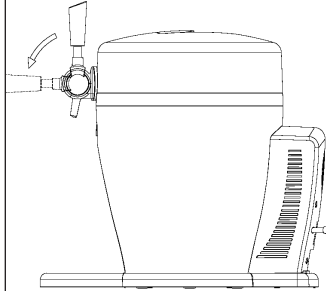

La unidad de dispensación debe instalarse antes del uso. Normalmente, la palanca de la espita debe estar orientada hacia arriba. En ese caso, la espita está cerrada. Baje con cuidado la palanca de la espita hasta que la cerveza empiece a fluir. Si tira del mango hasta los 90 ° y lo suelta, este subirá automáticamente hasta arriba, hasta la posición inicial.

5



Si no hay ningún barril dentro del compartimento, desmonte la unidad de dispensación. Solo podrá utilizarlo como enfriador de bebidas.

RESOLUCIÓN DE PROBLEMAS

Problema	Posible causa	Solución propuesta
No sale cerveza de la unidad de dispensación.	El conducto alargador no está bien conectado.	Conecte el conducto alargador correctamente.
	No hay barril en el aparato o este se ha vaciado.	Coloque un nuevo barril dentro del aparato.
La cerveza tiene demasiada espuma y muy poco líquido.	La cerveza no está fluyendo correctamente.	Abra completamente la palanca de la espita. Encuentre la mejor distancia entre el vaso de cerveza y la estructura e incline ligeramente el vaso.
	La temperatura dentro del barril es demasiado elevada.	Deje que la cerveza se enfríe durante más tiempo hasta 3-6 °C.
	El barril se ha agitado antes de su uso.	Deje que el barril repose antes de utilizarlo.
	Se ha consumido la cerveza del barril.	Coloque un nuevo barril dentro del aparato.
	La presión dentro del barril es demasiado elevada.	Gire el botón en el sentido de las agujas del reloj para bajar o cerrar la válvula regulable.
La cerveza fluye muy lentamente	La presión dentro del barril es demasiado baja.	Compruebe que el conducto no esté dañado.
	El conducto alargador o la tubería de gas no están selladas.	

DISPOSAL CONSIDERATIONS

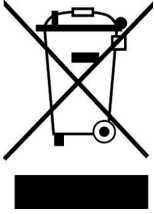

If there is a legal regulation for the disposal of electrical and electronic devices in your country, this symbol on the product or on the packaging indicates that this product must not be disposed of with household waste. Instead, it must be taken to a collection point for the recycling of electrical and electronic equipment. By disposing of it in accordance with the rules, you are protecting the environment and the health of your fellow human beings from negative consequences. For information about the recycling and disposal of this product, please contact your local authority or your household waste disposal service.

MANUFACTURER & IMPORTER (UK)

Manufacturer:

Chal-Tec GmbH, Wallstrasse 16, 10179 Berlin, Germany.

Importer for Great Britain:

Berlin Brands Group UK Limited
PO Box 42
272 Kensington High Street
London, W8 6ND
United Kingdom

Chère cliente, cher client,

Toutes nos félicitations pour l'acquisition de ce nouvel appareil. Veuillez lire attentivement et respecter les instructions de ce mode d'emploi afin d'éviter d'éventuels dommages. Nous ne saurions être tenus pour responsables des dommages dus au non-respect des consignes et à la mauvaise utilisation de l'appareil. Scannez le QR-Code pour obtenir la dernière version du mode d'emploi et des informations supplémentaires concernant le produit.



SOMMAIRE

Consignes de sécurité	30
Aperçu de l'appareil	31
Assemblage	32
Résolution des problèmes	34
Informations sur le recyclage	35
Fabricant et importateur (UK)	35

FICHE TECHNIQUE

Numéro d'article	10034006
Alimentation	220-240 V ~ 50/60 Hz
Alimentation (Auto)	12 V DC Adapter (pour allume cigare)
Dimensions (L x P x H)	272 x 414 x 430 mm
Capacité	Fût frais de 11 l ou 5 l

CONSIGNES DE SÉCURITÉ

- Avant utilisation, vérifiez que le cordon d'alimentation n'est pas endommagé. Si le cordon d'alimentation ou la fiche sont endommagés, ils doivent être remplacés par le fabricant, par un spécialiste agréé ou par une personne de même qualification.
- Vérifiez la tension sur l'étiquette de l'appareil avant utilisation. Connectez l'appareil uniquement aux prises correspondant à la tension de l'appareil.
- Ne manipulez pas la fiche d'alimentation avec les mains mouillées.
- Placez le refroidisseur de bière sur une surface sèche et horizontale.
- Pour assurer un bon refroidissement du refroidisseur de bière, laissez au moins 10 cm autour du refroidisseur de bière des deux côtés pour assurer une ventilation adéquate de l'appareil.
- Ne placez jamais le refroidisseur de bière à la lumière directe du soleil.
- Ne couvrez jamais le refroidisseur de bière.
- Le refroidisseur de bière doit toujours être installé dans une zone protégée des aléas météorologiques tels que le vent, la pluie, les projections d'eau ou l'égouttement.
- Avant de nettoyer ou d'entretenir le refroidisseur de bière, assurez-vous que la fiche est débranchée.
- N'immergez pas le refroidisseur de bière ou la fiche d'alimentation dans l'eau ou tout autre liquide.
- N'utilisez pas de tampons à récurer ni d'agents de récurage pour nettoyer le refroidisseur de bière.
- Ne retirez le fût de bière du refroidisseur de bière que lorsque celui-ci est complètement vidé.
- Ne laissez jamais les enfants grimper sur le refroidisseur et assurez-vous qu'ils ne jouent pas avec celui-ci.

APERÇU DE L'APPAREIL

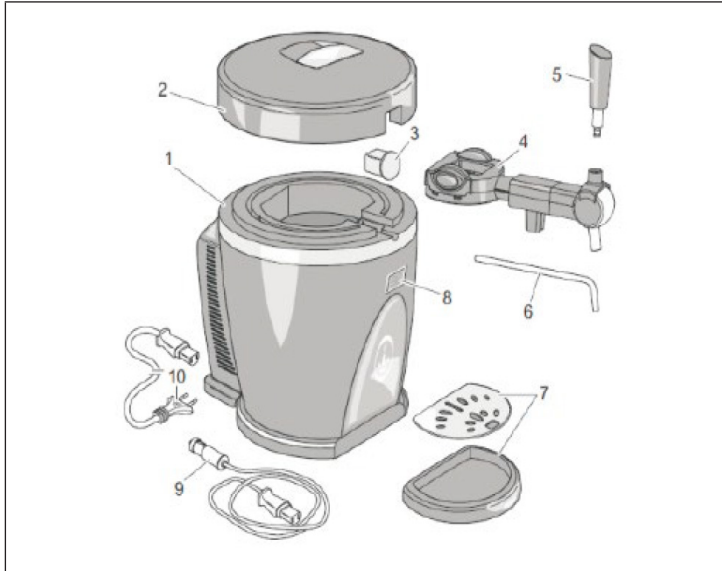

- 1 Boîtier
- 2 Couverture avec poignée
- 3 Joint
- 4 Unité de tirage
- 5 Levier de tirage
- 6 Tube rallonge
- 7 Bac de récupération avec grille
- 8 LED
- 9 Câble 12 V DC
- 10 Câble AC avec fiche

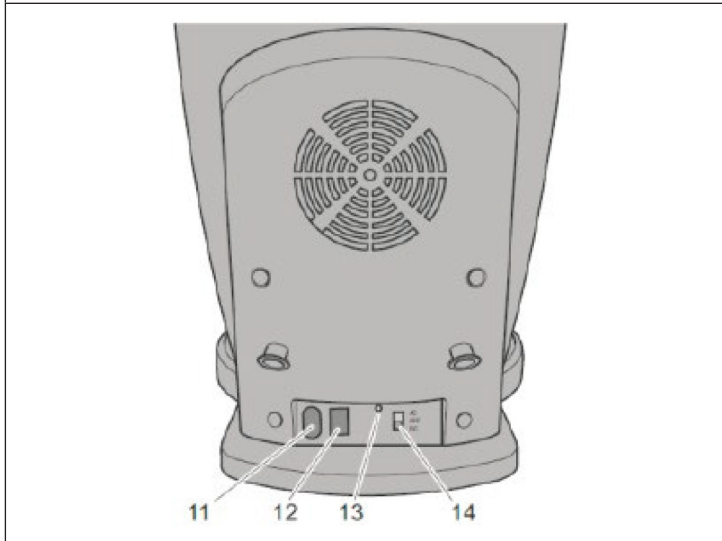

- 11 Prise AC
- 12 Prise DC
- 13 Témoins de marche/arrêt
- 14 Sélecteur d'alimentation

ASSEMBLAGE

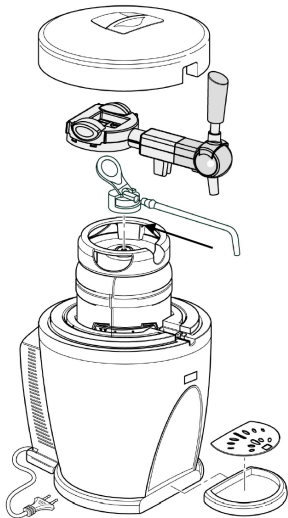
1	2
	
<p>Pour l'utilisation, il vous faut un petit fût de frais de 5 litres.</p>	<p>Insérez le tube de rallonge dans le petit trou en haut du fût de bière et installez les pièces restantes comme indiqué sur la photo.</p>

3

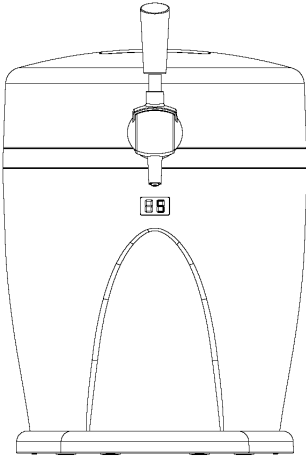

Dès que la tireuse à bière est assemblée, branchez l'appareil sur une prise de courant ou sur l'allume-cigarette de la voiture. La température de la bière descend maintenant à 3-6 ° C et reste ensuite constante.

4

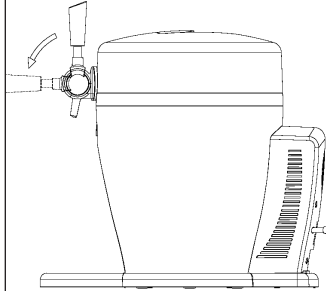

Le robinet de tirage doit être bien fixé avant utilisation. Normalement, le levier de tirage doit être orienté vers le haut. Dans ce cas le robinet est fermé. Tirez lentement le levier de tirage jusqu'à ce que la bière commence à couler. Si vous tirez la poignée à 90° et que vous la lâchez, elle revient automatiquement à la position initiale.

5



S'il n'y a pas de fût de bière dans la tireuse, retirez le robinet. Vous pouvez maintenant utiliser l'appareil comme refroidisseur de boissons.

RÉSOLUTION DES PROBLÈMES

Problème	Cause possible	Solution
La tireuse ne donne pas de bière.	Le tube rallonge n'est pas bien branché.	Connectez le tube d'extension correctement.
	Pas de fût dans la tireuse ou pas de bière dans le fût.	Mettez un nouveau fût dans la glacière.
La bière mousse trop, trop peu de liquide.	La bière ne coule pas correctement.	Ouvrez les robinets complètement. Trouvez la meilleure distance entre le verre à bière et le robinet et maintenez le verre à bière légèrement incliné.
	La température dans le fût est trop élevée.	Laissez la bière refroidir à 3-6 ° C plus longtemps.
	Le fût a été secoué avant utilisation.	Laissez le fût de bière reposer pendant un certain temps avant de l'utiliser.
	Il n'y a plus de bière dans le fût.	Mettez un nouveau fût dans le refroidisseur.
	La pression dans le fût est trop élevée.	Tournez le bouton dans le sens des aiguilles d'une montre pour réduire ou fermer la vanne réglable.
Ola bière coule trop lentement.	La pression dans le fût est trop basse.	Vérifiez que le tuyau n'est pas endommagé.
	Le tube rallonge ou la conduite de gaz fuit.	

INFORMATIONS SUR LE RECYCLAGE

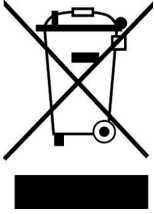

S'il existe une réglementation pour l'élimination ou le recyclage des appareils électriques et électroniques dans votre pays, ce symbole sur le produit ou sur l'emballage indique que cet appareil ne doit pas être jeté avec les ordures ménagères. Vous devez le déposer dans un point de collecte pour le recyclage des équipements électriques et électroniques. La mise au rebut conforme aux règles protège l'environnement et la santé de vos semblables des conséquences négatives. Pour plus d'informations sur le recyclage et l'élimination de ce produit, veuillez contacter votre autorité locale ou votre service de recyclage des déchets ménagers.

FABRICANT ET IMPORTATEUR (UK)

Fabricant :

Chal-Tec GmbH, Wallstraße 16, 10179 Berlin, Allemagne.

Importateur pour la Grande Bretagne :

Berlin Brands Group UK Limited
PO Box 42
272 Kensington High Street
London, W8 6ND
United Kingdom

Gentile cliente,

La ringraziamo per aver acquistato il dispositivo. La preghiamo di leggere attentamente le seguenti istruzioni per l'uso e di seguirle per evitare possibili danni. Non ci assumiamo alcuna responsabilità per danni scaturiti da una mancata osservazione delle avvertenze di sicurezza e da un uso improprio del dispositivo. Scansionare il codice QR seguente, per accedere al manuale d'uso più attuale e per ricevere informazioni sul prodotto.



INDICE

Avvertenze di sicurezza	38
Descrizione del dispositivo	39
Assemblaggio	40
Correzione degli errori	42
Avviso di smaltimento	43
Produttore e importatore (UK)	43

DATI TECNICI

Numero articolo	10034006
Alimentazione	220-240 V ~ 50/60 Hz
Alimentazione (auto)	Adattatore 12 V DC (per accendi sigari)
Dimensioni (LxAxP)	272 x 414 x 430 mm
Capacità	11 L o fusti da 5 L

AVVERTENZE DI SICUREZZA

- Prima dell'utilizzo, controllare se il cavo di alimentazione è intatto. Se cavo o spina sono danneggiati, devono essere sostituiti dal produttore, da un'azienda tecnica autorizzata o da una persona con qualifica equivalente.
- Prima dell'utilizzo, controllare la tensione sulla targhetta del dispositivo. Collegare il dispositivo solo a prese di corrente con tensione corrispondente.
- Non toccare la spina con le mani bagnate.
- Posizionare il dispositivo su una superficie piana e asciutta.
- Per garantire una ventilazione sufficiente intorno al dispositivo, lasciare una distanza minima di 10 cm sui lati del dispositivo.
- Non posizionare il dispositivo nella luce solare diretta.
- Non coprire il dispositivo con oggetti mentre è in funzione.
- Il dispositivo deve essere posizionato al riparo da influssi ambientali, come vento, pioggia, spruzzi e gocce d'acqua.
- Staccare la spina prima di pulire o mantenere il dispositivo.
- Non immergere il dispositivo o la spina in acqua o altri liquidi.
- Non utilizzare panni ruvidi o prodotti abrasivi per pulire il dispositivo.
- Non togliere il fusto dall'impianto prima che la birra sia stata spillata completamente.
- Assicurarsi che i bambini non si arrampichino sul dispositivo e che non ci giochino.

DESCRIZIONE DEL DISPOSITIVO

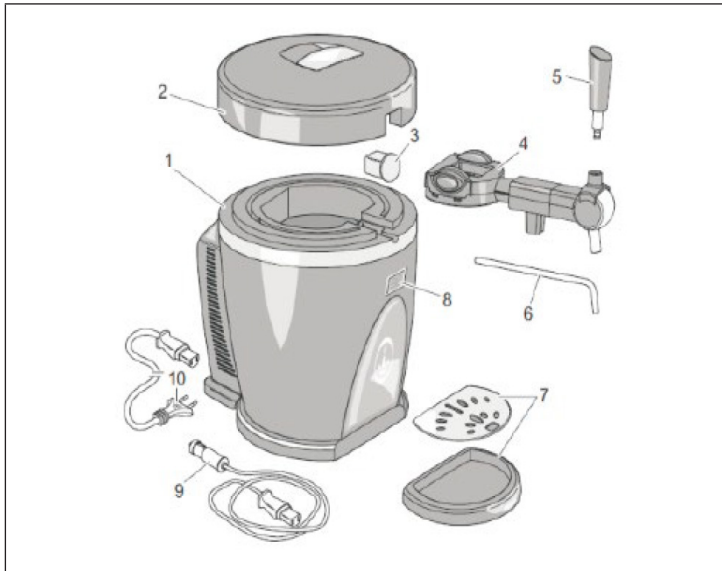

- 1 Alloggiamento
- 2 Copertura con impugnatura
- 3 Guarnizione
- 4 Unità di spillatura
- 5 Leva di spillatura
- 6 Tubo di prolunga
- 7 Vaschetta di raccolta con griglia
- 8 LED
- 9 Cavo 12 V DC
- 10 Cavo AC con spina

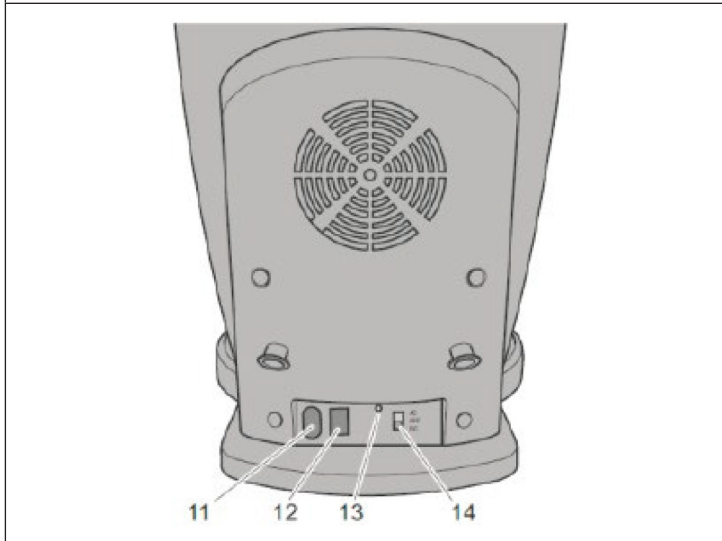

- 11 Connessione AC
- 12 Connessione DC
- 13 Spia di controllo on/off
- 14 Interruttore di selezione per alimentazione

ASSEMBLAGGIO

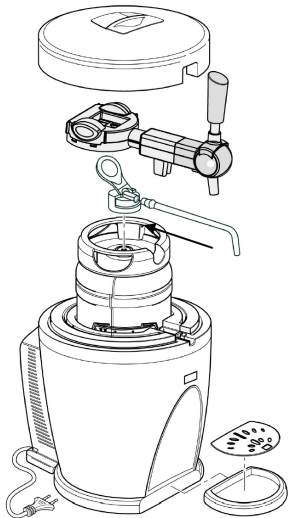
1	2
	
<p>Per l'utilizzo, è necessario un fusto da 5 L.</p>	<p>Inserire il tubo di prolunga nel piccolo foro sul lato superiore del fusto e montare gli altri componenti come mostrato in immagine.</p>

3

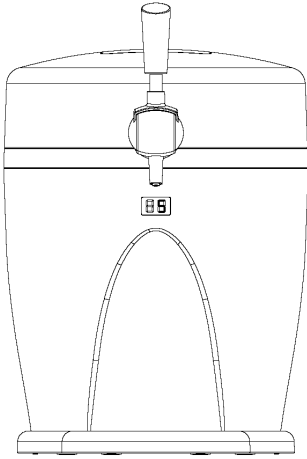

Quando l'impianto di spillatura è montato, collegarlo a una presa elettrica o all'accendisigari dell'auto. La temperatura della birra scende fino a 3-6 °C e rimane costante.

4

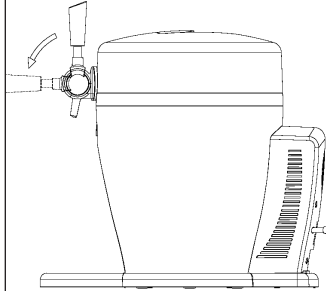

L'unità di spillatura deve essere installata saldamente prima dell'utilizzo. Normalmente, la leva di spillatura deve essere rivolta verso l'alto. Se è così, il rubinetto è chiuso. Abbassare lentamente la leva, fino a quando comincia a uscire birra. Se si abbassa l'impugnatura di 90° e la si lascia andare, torna automaticamente nella posizione di partenza.

5



Se nell'impianto di spillatura non c'è alcun fusto, togliere l'unità di spillatura. Il dispositivo può essere utilizzato come borsa frigo per bevande.

CORREZIONE DEGLI ERRORI

Problema	Possibile causa	Soluzioni
Non esce birra dall'impianto di spillatura.	Il tubo di prolunga non è collegato correttamente.	Collegare correttamente il tubo di prolunga.
	Non c'è alcun fusto nell'impianto o il fusto è vuoto.	Mettere un nuovo fusto nell'impianto.
La birra ha troppa schiuma e poco liquido.	Si spilla in modo sbagliato.	Aprire completamente il rubinetto. Trovare la giusta distanza tra bicchiere e rubinetto e tenere il bicchiere leggermente inclinato.
	La temperatura della birra è troppo alta.	Attendere che la birra venga raffreddata fino a 3-6 °C.
	Il fusto è stato agitato prima dell'uso.	Lasciar riposare il fusto prima di procedere a spillare.
	Il fusto è quasi vuoto.	Cambiare il fusto con uno nuovo.
	La pressione nel fusto è troppo alta.	Ruotare la manopola in senso orario, per diminuire l'apertura o chiudere la valvola regolabile.
La birra esce troppo lentamente dal rubinetto.	La pressione nel fusto non è abbastanza elevata.	Controllare se il tubo è danneggiato.
	Il tubo di prolunga o il condotto del gas hanno perdite.	

AVVISO DI SMALTIMENTO



Se nel proprio paese si applicano le regolamentazioni inerenti lo smaltimento di dispositivi elettrici ed elettronici, questo simbolo sul prodotto o sulla confezione segnala che questi prodotti non possono essere smaltiti con i rifiuti normali e devono essere portati a un punto di raccolta di dispositivi elettrici ed elettronici. Grazie al corretto smaltimento dei vecchi dispositivi si tutela il pianeta e la salute delle persone da possibili conseguenze negative. Informazioni riguardanti il riciclo e lo smaltimento di questi prodotti si ottengono presso l'amministrazione locale oppure il servizio di gestione dei rifiuti domestici.

PRODUTTORE E IMPORTATORE (UK)

Produttore:

Chal-Tec GmbH, Wallstraße 16, 10179 Berlino, Germania.

Importatore per la Gran Bretagna:

Berlin Brands Group UK Limited

PO Box 42

272 Kensington High Street

London, W8 6ND

United Kingdom



KLARSTEIN