

MAXIWAVE

Mikrowellenofen
Micro Wave Oven
Four à micro-ondes
Horno microondas
Forno a microonde

10034015



COOKINGCO
OOKINGCOO
KINGCOOKIN
INGCOOKING
COOKINGCO
OOKINGCOO
KINGCOOKIN
INGCOOKING

KLARSTEIN

www.klarstein.com

Sehr geehrter Kunde,

wir gratulieren Ihnen zum Erwerb Ihres Gerätes. Lesen Sie die folgenden Hinweise sorgfältig durch und befolgen Sie diese, um möglichen Schäden vorzubeugen. Für Schäden, die durch Missachtung der Hinweise und unsachgemäßen Gebrauch entstehen, übernehmen wir keine Haftung. Scannen Sie den QR-Code, um Zugriff auf die aktuellste Bedienungsanleitung und weitere Informationen rund um das Produkt zu erhalten.

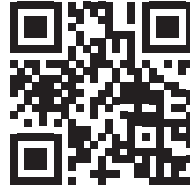

INHALT

Technische Daten	3
Sicherheitshinweise	4
Geräteübersicht	7
Bedienfeld	8
Installation	9
Inbetriebnahme und Bedienung	10
Mehrstufiges Garen	13
Automatik	15
Verwendung von Zubehör	16
Reinigung und Pflege	17
Hinweise zur Entsorgung	18

TECHNISCHE DATEN

Artikelnummer	10034015
Stromversorgung	230-240 V~ 50/60 Hz
Leistungsaufnahme	1500 W
Mikrowellenfrequenz	2450 MHz
Außenmaße (BxHxT)	628 mm x 359 mm x 491 mm
Garraummaße (BxHxT)	468 mm x 294 mm x 474 mm
Kapazität	60 Liter
Garprinzip	Drehteller
Gewicht	16,8 kg

SICHERHEITSHINWEISE

Lesen Sie sich alle Hinweise sorgfältig durch und bewahren Sie die Bedienungsanleitung zum Nachschlagen gut auf. Um die Gefahr eines Stromschlags bei einer Störung oder Fehlfunktion zu verringern, muss das Gerät an eine geerdete Steckdose angeschlossen werden. Schließen Sie das Gerät nur an Steckdosen an, die der angegebenen Spannung des Geräts entsprechen.

Um die Gefahr von Bränden im Garraum zu reduzieren:

- Überhitzen Sie das Essen nicht.
- Entfernen Sie Metallverschlüsse und Klammern von Papier- oder Plastiktüten, bevor Sie sie in Mikrowelle legen.
- Erhitzen Sie kein Öl oder Frittierfett in der Mikrowelle, da sich die Temperatur nur schwer kontrollieren lässt.
- Reinigen Sie die Mikrowelle nach jeder Benutzung mit einem feuchten Lappen und wischen Sie mit einem trockenen Lappen nach, um Schmutz und Fettspritzer zu entfernen. Angesammelte Schmutzreste könnten sich überhitzen und entzünden.
- Sollten sich Materialien in der Mikrowelle entzünden oder rauchen, lassen Sie die Mikrowellentür geschlossen, schalten Sie das Gerät aus und entfernen Sie den Stecker.
- Wenn Sie Essen in Plastikbehältern erhitzen lassen Sie es nicht aus den Augen, falls sich das Essen entzündet.

Um die Explosionen oder nachträglichem Sieden vorzubeugen:

- Erhitzen Sie Flüssigkeiten nicht in verschlossenen Behältern, da diese zur Explosion neigen. Dazu zählen auch Babyfläschchen mit einem Schraubverschluss.
- Benutzen Sie zum Kochen Gefäße mit einer weiten Öffnung und entfernen Sie heiße Flüssigkeiten nicht sofort. Warten sie etwas, bis Sie sie aus der Mikrowelle entnehmen, damit Sie sich nicht an nachträglich siedenden Flüssigkeiten verbrühen.
- Kartoffeln, Würstchen und Maronen sollten vor dem Erhitzen geschält oder eingeschnitten werden. Rohe und hartgekochte Eier in der Schale dürfen nicht in der Mikrowelle gegart werden, da Sie selbst nach dem Erhitzen noch explodieren können.
- Mischen Sie den Inhalt von Babyfläschchen und Gläsern mit Babybrei gut durch und überprüfen Sie vor dem Füttern die Temperatur, um Verbrennungen zu vermeiden.
- Falls das Netzkabel beschädigt ist, muss es vom Hersteller, einem autorisierten Fachbetrieb oder einer ähnlich qualifizierten Person ersetzt werden.
- Nach dem Kochen ist der verwendete Behälter sehr heiß. Benutzen Sie Ofenhandschuhe, wenn Sie ihn entnehmen, damit sie sich nicht an austretendem Wasserdampf verbrühen.
- Öffnen Sie Deckel von Essen und Popcornütten auf der von ihnen abgewandten Seite, damit sie sich nicht ihr Gesicht verbrennen.

Um den Drehteller vor Glasbruch zu schützen:

- Lassen Sie den Drehteller abkühlen, bevor Sie ihn reinigen.
- Stellen Sie kein heißes Essen oder heiße Behälter auf den kalten Drehteller.
- Stellen Sie kein gefrorenes Essen oder gefrorene Behälter auf den heißen Drehteller.

Allgemeine Sicherheitshinweise

- Achten Sie darauf, dass das Kochgeschirr die Wände der Mikrowelle nicht berührt.
- Benutzen Sie nur Behälter, die mikrowellentauglich sind.
- Verstauen Sie kein Essen oder andere Dinge in der Mikrowelle.
- Benutzen Sie die Mikrowelle nicht ohne Inhalt, andernfalls könnte sie Schaden nehmen.
- Wenn Sie die Mikrowelle benutzen, lassen Sie sie in Anwesenheit von Kindern nicht unbeaufsichtigt.
- Benutzen Sie nur vom Hersteller angegebene Zubehörteile.
- Benutzen Sie die Mikrowelle nur in Innenräumen.
- Wenn die Tür oder die Dichtungen beschädigt sind, benutzen Sie die Mikrowelle nicht weiter, sondern lassen Sie sie von einem Fachbetrieb reparieren.
- Versuchen Sie nicht das Gerät selbst zu reparieren. Reparaturen dürfen nur von geschulten Fachkräften durchgeführt werden.
- Falls Rauch entsteht, ziehen Sie den Stecker und halten Sie die Tür der Mikrowelle geschlossen, um mögliche Flammen zu ersticken.
- Das Erhitzen von Flüssigkeiten kann zu plötzlichem Sieden führen. Passen Sie auf, wenn den Behälter entnehmen.
- Benutzen Sie zur Reinigung der Tür keine Scheuermittel oder Metallschaber, damit sie das Glas nicht zerkratzen oder zersplintern.
- Benutzen Sie das Gerät nicht mit einem externen Timer oder einer ferngesteuerten Steckdose.
- Das Gerät ist nicht für den kommerziellen Gebrauch, sondern nur für Gebrauch im Haushalt und in ähnlichen Umgebungen vorgesehen.
- Das Gerät dient dazu Essen und Getränke zu erhitzen. Das Erwärmen von Kleidung, Hausschuhen, Wärmekissen und Schwämmen kann zu Verletzungen, Bränden oder Feuer führen.
- Kinder ab 8 Jahren, psychisch, sensorisch und körperlich eingeschränkte Menschen dürfen das Gerät nur benutzen, wenn sie vorher von einer für sie verantwortlichen Aufsichtsperson ausführlich mit den Funktionen und den Sicherheitsvorkehrungen vertraut gemacht wurden und die damit verbundenen Risiken verstehen.
- Verwenden Sie zur Reinigung keinen Dampfstrahler.
- Fassen Sie Geräteteile, Tür und Heizelemente im Inneren während des Betriebs nicht an, sie können sehr heiß werden.



**VORSICHTSMAßNAHMEN ZUR VERMEIDUNG
EINER MÖGLICHEN AUSSETZUNG MIT ÜBERMÄSSIGER
MIKROWELLENENERGIE**

1. Versuchen Sie nicht, diesen Ofen bei geöffneter Tür zu betreiben, da ein Öffnen der Tür zu einer schädlichen Belastung durch Mikrowellenenergie führen kann. Es ist wichtig, die Sicherheitsverriegelungen nicht zu umgehen oder zu manipulieren.
2. Platzieren Sie keinen Gegenstand zwischen der Vorderseite des Ofens und der Tür und lassen Sie keine Schmutz- oder Reinigungsrückstände auf den Dichtflächen ansammeln.
3. Betreiben Sie den Ofen nicht, wenn er beschädigt ist. Es ist besonders wichtig, dass die Ofentür richtig schließt und keine Schäden an folgenden Teilen bestehen:
 - a. an der Tür (verbogen),
 - b. Scharniere und Verriegelungen (gebrochen oder gelöst)
 - c. Türdichtungen und Dichtflächen.
4. Der Ofen darf nur von qualifiziertem Servicepersonal eingestellt oder repariert werden.

GERÄTEÜBERSICHT

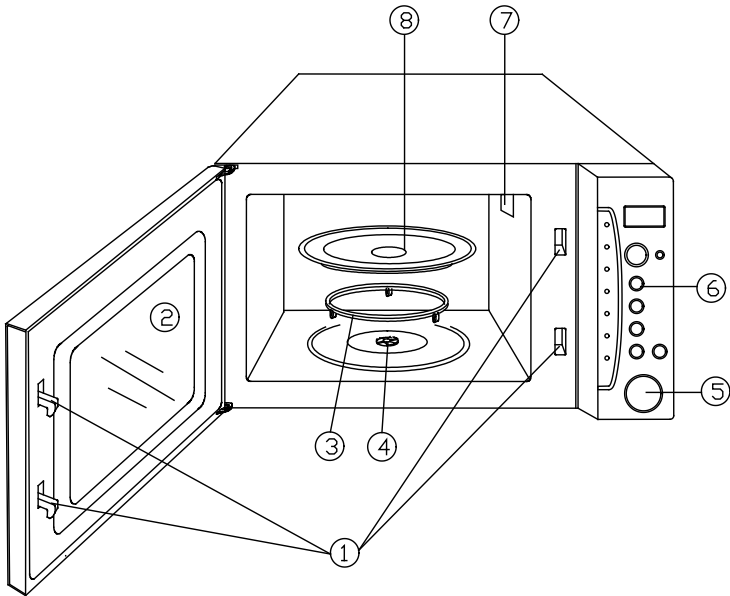

- 1 Türverriegelung
- 2 Sichtfenster
- 3 Walzenring
- 4 Welle
- 5 Türöffner
- 6 Bedienfeld
- 7 Wellenhalter
- 8 Glasteller

BEDIENFELD

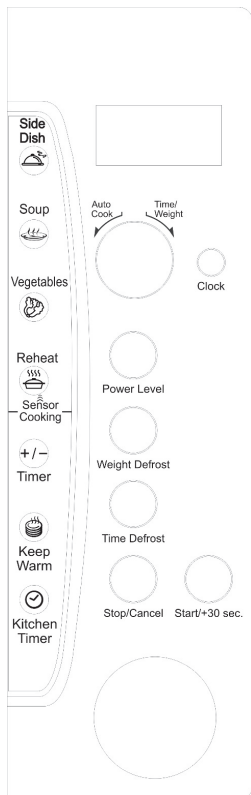

DISPLAY	Zubereitungszeit, Leistung, und Uhrzeit werden angezeigt
POWER LEVEL	Drücken Sie zum Einstellen der Leistung diese Taste
CLOCK	Drücken Sie zur Auswahl der Uhrzeitfunktion diese Taste.
KITCHEN TIMER	Drücken Sie diese Taste, um die Timerfunktion zu aktivieren
KEEP WARM	Drücken Sie zum Aktivieren der Warmhaltefunktion diese Taste.
STOP/CANCEL (Stopp/Abbrechen)	Drücken Sie diese Taste, um die Einstellung abzubrechen oder das Gerät vor dem Einstellen eines Zubereitungsprogramms zurückzusetzen. Diese Taste kann ebenfalls zum Aktivieren der Kindersicherung verwendet werden.
WEIGHT DEFROST (Auftauern nach Gewicht)	Drücken Sie diese Taste, um die Lebensmittel nach dem Einstellen des spezifischen Gewichts aufzutauen.
TIME DEFROST (Auftauern nach Zeit)	Drücken Sie diese Taste, um eine bestimmte Auftauzeit einzustellen.
START/+30SEC	Drücken Sie zum Starten der Mikrowelle diese Taste. Sie können diese Taste ebenfalls verwenden, um zusätzliche Zubereitungszeit und zum Einstellen des Schnellkochens verwenden.
TIMER +/-	Drücken Sie diese Taste, um während des Betriebs der Mikrowelle die Zubereitungszeit zu ändern.
AUTO COOK/TIME/WEIGHT DIAL	Verwenden Sie diesen Knopf, um ein automatisches Menü auszuwählen. Sie können damit ebenfalls die Zeit oder das Gewicht einstellen.

INSTALLATION

- Stellen Sie sicher, dass alle Verpackungsmaterialien aus dem Geräteinneren entfernt werden.
- Überprüfen Sie den Ofen vor der Verwendung auf Schäden, wie beispielsweise eine schiefe oder verbogene Tür, beschädigte Türdichtungen, Dellen und Beulen im Inneren der Mikrowelle oder an der Tür. Falls Schäden vorhanden sind, verwenden Sie das Gerät nicht und kontaktieren Sie den Kundendienst oder in ähnlicher Weise qualifiziertes Personal.
- Dieses Gerät muss auf einer flachen, stabilen Oberfläche platziert werden, welche dazu in der Lage ist, das Eigengewicht der Mikrowelle sowie des schwerstmöglichen Inhalts zu tragen.
- Stellen Sie das Gerät nicht an Orten, die heiß oder feucht sind auf oder an denen eine hohe Luftfeuchtigkeit vorherrscht, oder an der Nähe von brennbaren Materialien auf.
- Achten Sie darauf, dass eine ausreichende Belüftung des Geräts vorhanden ist. Achten Sie darauf, dass ein Mindestabstand von 20 cm nach oben, 10 cm nach hinten und 5 cm zu beiden Geräteseiten eingehalten wird. Decken Sie die Belüftungsöffnungen des Geräts nicht ab und blockieren Sie diese keinesfalls. Entfernen Sie keinesfalls die Standfüße des Geräts.
- Verwenden Sie das Gerät nur, wenn der Geständer, die Rollenhalterung und die Welle sich in der richtigen Position befinden.
- Stellen Sie sicher, dass das Netzkabel unbeschädigt ist, nicht unter dem Gerät hindurch, oder über heiße oder scharfe Oberflächen verläuft.
- Die verwendete Steckdose muss permanent leicht zugänglich sein, so dass der Netzstecker im Notfall schnell aus der Steckdose gezogen werden kann.
- Verwenden Sie das Gerät nicht im Freien.

Funktstörungen

Die Verwendung dieses Geräts kann zu Interferenzen mit Radios, Fernsehern oder ähnlichen Geräten führen. Falls es zu Interferenzen kommen sollte und diese reduziert oder komplett beseitigt werden sollen, gehen Sie folgendermaßen vor.

1. Reinigen Sie die Tür und die Türdichtung der Mikrowelle.
2. Richten Sie die Antenne des Radios oder des Fernsehers anders aus.
3. Stellen Sie die Mikrowelle, unter Beachtung des Standorts des Empfängers, an einen anderen Ort.
4. Stellen Sie die Mikrowelle weiter vom Empfänger weg.
5. Stecken Sie die Mikrowelle in eine andere Steckdose, so dass die Mikrowelle und der Empfänger über unterschiedliche Schaltkreise betrieben werden.

INBETRIEBNAHME UND BEDIENUNG

Einstellung der Ofenfunktionen

- Wenn das Gerät zum ersten Mal eingesteckt wird, ertönt ein Piepgeräusch und der Bildschirm zeigt „01:01“ an.
- Während des Einstellungsmodus, wechselt das Gerät in den Wartemodus, wenn innerhalb von 25 Sekunden keine Einstellung vorgenommen wurde.
- Drücken Sie, während das Gerät in Betrieb ist, die Taste STOP/CANCEL oder öffnen Sie die Mikrowellentür, damit das Programm pausiert wird. Drücken Sie die Taste START/+30SEC um den Betrieb fortzusetzen. Wenn Sie zwei Mal die Taste STOP/CANCEL drücken, wird das Programm abgebrochen.
- Nach dem Beenden der Zubereitung piept das Gerät alle 2 Minuten, um anzuzeigen, dass die Zubereitung beendet ist.
- Das Kontrollsystem der Mikrowelle verfügt über eine Kühleigenschaft. Bei allen Zubereitungsmodi, die länger als 2 Minuten dauern, wenn die Mikrowellentür geöffnet wird oder das Zubereitungsprogramm pausiert wird, läuft der Ventilator des Ofens automatisch für ungefähr 30 Sekunden, um die Lebensdauer des Ofens zu verlängern

Uhrzeiteinstellung

Die Uhr kann im 12- und im 24-Stundenformat eingestellt werden. Sie können die Uhrzeit durch Drücken der Taste CLOCK auswählen.

Beispiel: Sie möchten die Uhrzeit 08:08 einstellen:

1. Drücken Sie im Standby-Modus einmal die Taste CLOCK. Auf dem Bildschirm wird „Hr 12“ angezeigt. Wenn Sie in das 24-Stundenformat wechseln möchten, drücken Sie erneut die Taste CLOCK. Der Bildschirm zeigt dann „Hr24“ an.
2. Drehen Sie zum Einstellen der aktuellen Stunde am Knopf AUTO COOK/TIME/WEIGHT.
3. Drücken Sie zum Bestätigen einmal die Taste CLOCK.
4. Drehen Sie zum Einstellen der aktuellen Minute am Knopf AUTO COOK/TIME/WEIGHT.
5. Drücken Sie zum Bestätigen der Einstellung die Taste START/+30SEC.

Hinweis: Wenn Sie während des Betriebs der Mikrowelle die Taste CLOCK drücken, wird auf dem Bildschirm die aktuelle Uhrzeit angezeigt.

Mikrowellenfunktion

Drücken Sie während der Mikrowellenfunktion zur Leistungseinstellung mehrfach die Taste POWER LEVEL. Drehen Sie anschließend am Knopf AUTO COOK/TIME/WEIGHT um die Zubereitungszeit einzustellen. Die maximal einstellbare Zubereitungszeit beträgt 95 Minuten. Die Mikrowelle wird nach Drücken der Taste START/+30SEC gestartet.

Leistungsauswahl durch mehrfaches Drücken der Taste POWER LEVEL.

Taste POWER LEVEL	Leistung	Anzeige
1x	100%	P100
2x	90%	P-90
3x	80%	P-80
...
9x	20%	P-20
10x	10%	P-10

Beispiel: Sie möchten Lebensmittel für 5 Minuten mit einer Leistung von 60 % zubereiten

1. Drücken Sie, zum Einstellen der Leistung 60 %, fünfmal die Taste POWER LEVEL .
2. Drehen Sie die Taste AUTO COOK/TIME/WEIGHT auf „05:00“.
3. Drücken Sie die Taste START/+30SEC.

Hinweis: Sie können sich, während des Betriebs der Mikrowelle, die aktuell eingestellte Leistung durch Drücken der Taste POWER LEVEL anzeigen lassen. Wenn Sie die Mikrowellenfunktion bei voller Leistung nutzen möchten, überspringen Sie den ersten Schritt. Sie können während der Zubereitung durch Drücken der Taste START/+30SEC Zeit hinzufügen.

Schnellkochen

Drücken Sie im Standby-Modus die Taste START/+30SEC, um die Zubereitungszeit einzustellen. Die Mikrowelle startet automatisch mit der höchsten Leistung (100%). Während des Betriebs können Sie durch Drücken der Taste START/+30SEC die Zubereitungszeit verlängern. Die maximale Zubereitungszeit beträgt 95 Minuten.

Einstellen der Zubereitungszeit

Während der Zubereitung (außer im automatischen Zubereitungsmodus), können Sie durch einmaliges Drücken der Taste TIMER+/- und anschließendes Drehen des Knopfes AUTO COOK/TIME/WEIGHT die Zubereitungszeit verkürzen oder verlängern. Das Symbol „COOK“ blinkt während dieser Zeit auf.

Warmhalten

1. Drücken Sie im Standby-Modus einmal die Taste KEEP WARM.
2. Stellen Sie mit dem Knopf AUTO COOK/TIME/WEIGHT die gewünschte Zubereitungszeit ein.
3. Drücken Sie zum Bestätigen die Taste START/+30SEC

Timereinstellung

1. Drücken Sie die Taste KITCHEN TIMER.
2. Drehen Sie zur Zeiteinstellung am Knopf AUTO COOK/TIME/WEIGHT. Die längste einstellbare Zeit beträgt 95 Minuten.
3. Drücken Sie zum Bestätigen die Taste START/+30SEC.

Hinweise

- Wenn Sie die Timerfunktion abbrechen möchten, drücken Sie zunächst die Taste KITCHEN TIMER. Drücken Sie dann, sobald die Zeit im Bildschirm angezeigt wird, drücken Sie die Taste STOP/CANCEL.
- Sobald die Zeit abgelaufen ist, piept das Gerät, um Sie darauf hinzuweisen, dass die Zeit abgelaufen ist.
- Während des Sensorkochens, kann der Timer nicht eingestellt und überprüft werden.
- Sobald Sie den Timer im Standby-Modus einstellen und kein Zubereitungsprogramm einstellen, zeigt der Bildschirm die Timereinstellung an.

Auftauen

Die längste Auftauzeit beträgt 95 Minuten

1. Drücken Sie einmal die Taste TIME DEFROST.
2. Stellen Sie die gewünschte Auftauzeit durch Drehen des Knopfes AUTO COOK/TIME/WEIGHT ein.
3. Drücken Sie die Taste START/+30SEC.

Hinweis: Während des Auftauvorgangs wird die Mikrowelle pausiert und piept, um den Nutzer daran zu erinnern, dass die Lebensmittel gewendet werden müssen.

Auftauen nach Gewicht

Zum Auftauen kann das Gewicht der aufzutauenden Lebensmittel eingegeben werden. Die Auftauzeit und die Leistung werden, je nach Gewicht, automatisch eingestellt. Beispiel: Sie möchten Lebensmittel auftauen.

Beispiel: Sie möchten Lebensmittel auftauen.

1. Drücken Sie einmal die Taste WEIGHT DEFROST.
2. Geben Sie durch Drehen des Knopfes AUTO COOK/TIME/WEIGHT das Gewicht ein. Das maximale Gewicht der Lebensmittel beträgt 2,2 kg.
3. Drücken Sie die Taste START/+30SEC.

Hinweis: Während des Auftauvorgangs wird die Mikrowelle pausiert und piept, um den Nutzer daran zu erinnern, dass die Lebensmittel gewendet werden müssen.

MEHRSTUFIGES GAREN

Die Mikrowelle kann auf bis zu 3 automatische Kochsequenzen eingestellt werden:

Sequenz 1: Mikrowelle und Zubereitung nach Leistung (2 Minuten auf Leistungsstufe 100 %)

Sequenz 2: Mikrowelle und Zubereitung nach Leistung (5 Minuten auf Leistungsstufe 60 %).

1. Drücken Sie zum Zurücksetzen der Mikrowelle die Taste STOP/CANCEL.

Sequenz 1:

2. Drücken Sie zur Auswahl der Leistung „P100“.
3. Drehen Sie zur Einstellung der Zeit den Knopf AUTO COOK/TIME/WEIGHT.

Sequenz 2:

4. . Drücken Sie mehrfach die Taste POWER LEVEL zur Auswahl von „P-60“.
 5. Drehen Sie zur Einstellung der Zubereitungszeit von 5 Minuten am Knopf AUTO COOK/TIME/WEIGHT.
 6. Drücken Sie zum Starten die Taste START/+30SEC.
-

Hinweis: Beim mehrstufigen Kochen können Sensor, Auftaugewicht und automatisches Kochen nicht eingestellt werden.

Kindersicherung

Durch das Verwenden der Kindersicherung kann verhindert werden, dass kleine Kinder die Mikrowelle bedienen. Wenn die Kindersicherung aktiv ist, leuchtet das entsprechende Symbol auf dem Bildschirm auf. Das Gerät kann, während die Kindersicherung aktiv ist, nicht bedient werden.

Aktivieren der Kindersicherung

Drücken und halten Sie im Standby-Modus die Taste STOP/CANCEL für drei Sekunden gedrückt. Ein Piepgeräusch ertönt und die Kindersicherung wird auf dem Bildschirm angezeigt.

Deaktivieren der Kindersicherung

Drücken und halten Sie die Taste STOP/CANCEL für drei Sekunden gedrückt. Die Anzeige auf dem Bildschirm verschwindet.

Fehlerwarnung





Im Mikrowellenmodus stoppt das Gerät den Betrieb, wenn innerhalb von 5 Sekunden keine Signale erkannt werden und piept permanent. Der Bildschirm zeigt „E-1“ an. Drücken Sie nach der Fehlerbehebung die Taste STOP/CANCEL. Das Gerät wechselt anschließend in den Standby-Modus.

Zubereitung mit Sensor

Mithilfe des Sensors kann eine steigende Luftfeuchtigkeit während der Zubereitung erkannt werden. Das Gerät passt die Zubereitungszeit gemäß der Menge und der Art der Lebensmittel einzustellen:

Beispiel: Sie möchten Kartoffeln zubereiten

1. Platzieren Sie die Lebensmittel in der Mikrowelle und schließen Sie die Tür der Mikrowelle. Wählen Sie das gewünschte Menü aus. Die Mikrowelle startet sich automatisch eine Sekunde später und auf dem Bildschirm wird „AUTO“ und „COOK“ angezeigt.
2. Nach einiger Zeit prüft das Gerät während der Zubereitung, ob ein Fehler vorliegt. Falls ja, stoppt das Gerät automatisch, der Bildschirm zeigt die Fehlermeldung „E-0“ an und das Gerät piept so lange, bis Sie die Taste STOP/CANCEL drücken.
3. Falls keine Fehlermeldung vorliegt, prüft das Gerät, abhängig vom Dampf, welcher von den in der Mikrowelle befindlichen Lebensmitteln produziert wird, die noch verbleibende Zubereitungszeit. Die Zubereitungszeit kann durch Drücken der Taste TIMER+/- und anschließendes Drehen des Knopfes AUTO COOK/TIME/WEIGHT angepasst werden. Während dieser Zeit blinkt „COOK“ auf dem Bildschirm auf

Lebensmittelkategorie	Lebensmittelcode	Lebensmittel
Aufheizen 	Sr-1	Getränke
	Sr-2	Auflauf
	Sr-3	Teller mit Lebensmitteln
	Sr-4	Steak
Gemüse 	SE-1	Frisch
	SE-2	Gefroren
	SE-3	In der Dose
Beilagen 	SS-1	Kartoffel
	SS-2	Reis
	SS-3	Pasta
Suppe 	SOUP	Suppe

Beispiel: Sie möchten Lebensmittel aufwärmen

Legen Sie die Lebensmittel in die Mikrowelle und schließen Sie die Tür. Drücken Sie drei Mal REHEAT, um SR-3 auszuwählen. Die Mikrowelle startet den Betrieb automatisch.

Hinweis: Bei Getränken, gibt es drei verschiedene Portionsgrößen, welche ausgewählt werden. Die werkseitig eingestellte Portionsgröße ist 2 Tassen.

Beispiel: Sie möchten drei Tassen Kaffee erhitzen

1. Drücken Sie einmal die Taste REHEAT. Der Bildschirm zeigt „SR-1“ an.
2. Drehen Sie den Knopf AUTO COOK/TIME/WEIGHT um drei Tassen auszuwählen. Die Mikrowelle startet nach der Auswahl.

AUTOMATIK

Bei den folgenden Lebensmitteln oder Zubereitungsmethoden müssen Sie die Leistung und die Zubereitungszeit nicht separat einstellen. Es ist ausreichend, das Lebensmittel, welches Sie zubereiten möchten sowie das Gewicht desselben auszuwählen.

Beispiel: Zubereitung von ½ Stück Butter

1. Legen Sie im Standby-Modus die Lebensmittel in die Mikrowelle und schließen Sie die Tür.
2. Drehen Sie den Knopf AUTO COOK/TIME/WEIGHT gegen den Uhrzeigersinn und drehen Sie diesen anschließend so lange im Uhrzeigersinn, bis der Bildschirm „b1“ angezeigt wird.
3. Drücken Sie zum Starten die Taste START/+30SEC.

Automatikmenü

Food	Food Code	Weight
Butter	b1	1/2 Stück
	b2	1 Stück
	b3	2 Stück
Käse	C1	85 g
	C2	170 g
Gefrorene Pizza	F1	1 Stück
	F2	2 Stücke
	F3	3 Stücke
Eis	E1	500 ml
	E2	500 ml
Popcorn	P1	50 g
	P2	85 g
	P3	100 g

Das Ergebnis des automatischen Kochvorgangs hängt von Faktoren wie Spannungsschwankungen, der Form und der Größe der Lebensmittel, Ihren persönlichen Präferenzen in Bezug auf die Durchgebratenheit und die Lage der Lebensmittel in der Mikrowelle. Falls Sie mit dem Ergebnis nicht zufrieden sein sollten, passen Sie die Zubereitungszeit entsprechend an.

VERWENDUNG VON ZUBEHÖR

1. Die Mikrowellenstrahlung kann kein Metall durchdringen. Verwenden Sie ausschließlich Mikrowellengeeignetes Kochgeschirr und Zubehör. Metallische Essens- und Getränkebehälter dürfen in der Mikrowelle nicht verwendet werden. Dies gilt nicht für explizit vom Hersteller empfohlene und mikrowellengeeignete Metallbehälter.
2. Mikrowellenstrahlung ist nicht dazu in der Lage, Metall zu durchdringen. Metallisches Zubehör oder Geschirr mit Metallrand sollte deshalb nicht verwendet werden.
3. Verwenden Sie in der Mikrowelle keine Verpackungen aus recyceltem Papier, da diese kleine Metallfragmente enthalten können, welche zu Funkenbildung und/oder Feuer führen können.
4. Runde/ ovale Teller werden eher empfohlen als lange, eckige Teller, da in Ecken befindliche Lebensmittel eher zum Verkochen tendieren.
5. Sie können schmale Streifen Aluminiumfolie verwenden, um ein Verkochen von gefährdeten Bereichen zu vermeiden. Achten Sie darauf, dass Sie keinesfalls zu viel Aluminiumfolie verwenden und dass ein Mindestabstand von 2,54 cm zwischen Folie und den Innenwänden der Mikrowelle eingehalten wird.

Die folgende Liste bietet einen allgemeinen Leitfaden zur Verwendung der nachfolgenden Materialien

Material	geeignet für die Mikrowelle
Hitzebeständiges Glas	Ja
Nicht hitzebeständiges Glas	Nein
Hitze beständige Keramik	Ja
Mikrowellensicheres Plastikgeschirr	Ja
Küchenpapier	Ja
Metallblech	Nein
Metallgitter	Nein
Aluminiumfolie und Aluminiumbehälter	Nein

REINIGUNG UND PFLEGE

- Schalten Sie vor der Reinigung die Mikrowelle aus und ziehen Sie den Netzstecker aus der Steckdose.
- Halten Sie den Innenraum der Mikrowelle sauber. Wenn Lebensmittel oder Flüssigkeiten die Innenwände verspritzen, entfernen Sie diese mit einem feuchten Tuch. Falls die Mikrowelle sehr verschmutzt ist, empfiehlt sich die Verwendung von einem milden Spülmittel. Vermeiden Sie die Verwendung von Sprays und anderen aggressiven Reinigungsmitteln, da sich durch diese an der Mikrowellentür irreversible Flecken oder Streifen bilden können.
- Die äußeren Geräteoberflächen sollten mit einem feuchten Tuch gereinigt werden. Achten Sie darauf, dass kein Wasser in die Belüftungsöffnungen gelangt.
- Reiben Sie die Mikrowellentür und das Sichtfenster auf beiden Seiten, die Türdichtungen und anliegenden Teile regelmäßig mit einem feuchten Tuch ab, um jegliche Verunreinigungen zu entfernen. Verwenden Sie keine abreibenden Reinigungsmittel.
- Achten Sie darauf, dass das Bedienfeld nicht nass wird. Reinigen Sie das Bedienfeld mit einem weichen, feuchten Tuch. Lassen Sie bei der Reinigung des Bedienfeldes die Mikrowellentür geöffnet, damit das Gerät nicht versehentlich eingeschaltet werden kann.
- Falls sich innen und außen an der Mikrowellentür Dampf angesammelt hat, reiben Sie diese mit einem weichen Tuch ab. Dies kann vorkommen, wenn die Mikrowelle bei hoher Luftfeuchtigkeit verwendet wird. Dies ist normal.
- Es kann gelegentlich notwendig sein, den Drehteller aus Glas für die Reinigung aus der Mikrowelle zu entfernen. Waschen Sie den Drehteller in warmem Seifenwasser ab oder reinigen Sie diesen in der Geschirrspülmaschine.
- Der Walzenring und der Boden der Mikrowelle sollten zur Lärmvermeidung regelmäßig gereinigt werden. Reiben Sie den Mikrowellenboden mit einer milden Seifenlösung ab. Der Walzenring kann in einer milden Seifenlösung oder der Geschirrspülmaschine gereinigt werden. Wenn Sie den Walzenring zur Reinigung entfernt haben, achten Sie darauf, dass Sie diesen anschließend wieder richtig in die Mikrowelle einsetzen.
- Gerüche im Mikrowelleninneren lassen sich mit einer Lösung aus einer Tasse Wasser und dem Saft einer halben Zitrone entfernen. Stellen Sie diese Lösung in einer mikrowellengeeigneten Schüssel in die Mikrowelle und lassen Sie diese für 5 Minuten laufen. Reiben Sie das Mikrowelleninnere anschließend mit einem weichen Tuch ab.
- Kontaktieren Sie den Kundendienst oder eine in ähnlicher Weise qualifizierte Person, wenn Sie das Mikrowellenlicht ersetzen müssen.
- Die Mikrowelle sollte regelmäßig gereinigt und Lebensmittelrückstände entfernt werden. Sollte das Gerät nicht regelmäßig gereinigt werden, kann dies dazu führen, dass die Oberfläche nach einiger Zeit dadurch beschädigt wird und die Lebensdauer des Geräts dadurch verkürzt wird und gegebenenfalls für den Nutzer gefährliche Situationen auftreten.
- Entsorgen Sie dieses Gerät keinesfalls im Hausmüll sondern wenden Sie sich hierfür an einen Wertstoffhof.

HINWEISE ZUR ENTSORGUNG



Wenn es in Ihrem Land eine gesetzliche Regelung zur Entsorgung von elektrischen und elektronischen Geräten gibt, weist dieses Symbol auf dem Produkt oder auf der Verpackung darauf hin, dass dieses Produkt nicht im Hausmüll entsorgt werden darf. Stattdessen muss es zu einer Sammelstelle für das Recycling von elektrischen und elektronischen Geräten gebracht werden. Durch regelkonforme Entsorgung schützen Sie die Umwelt und die Gesundheit Ihrer Mitmenschen vor negativen Konsequenzen. Informationen zum Recycling und zur Entsorgung dieses Produkts, erhalten Sie von Ihrer örtlichen Verwaltung oder Ihrem Hausmüllentsorgungsdienst.

HERSTELLER & IMPORTEUR (UK)

Hersteller:

Chal-Tec GmbH, Wallstraße 16, 10179 Berlin, Deutschland.

Importeur für Großbritannien:

Chal-Tec UK limited
Unit 6 Riverside Business Centre
Brighton Road
Shoreham-by-Sea
BN43 6RE
United Kingdom

Dear Customer,

Congratulations on purchasing this equipment. Please read this manual carefully and take care of the following hints to avoid damages. Any failure caused by ignoring the items and cautions mentioned in the instruction manual are not covered by our warranty and any liability. Scan the QR code to get access to the latest user manual and other information about the product.

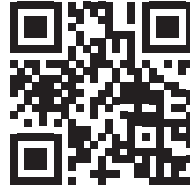

CONTENTS

Technical Data	19
Safety Instructions	20
Installation	23
Product Description	24
Control Panel	25
Getting started and operation	26
Multiple cooking	29
Auto Cook	31
Utensils Guide	32
Cleaning and Care	33
Disposal Considerations	34

TECHNICAL DATA

Item number	10034015
Power supply	230-240 V~ 50/60 Hz
Power rating	1500 W
Operation frequency	2450MHz
Outside dimensions (HxWxD)	359 mm x 628 mm x 491 mm
Oven cavity dimensions (HxWxD)	294 mm x 468 mm x 474 mm
Oven capacity	60 litres
Cooking uniformity	Turntable system
Weight	16.8 kg

SAFETY INSTRUCTIONS

Read all the safety and operating instructions carefully and retain them for future reference. Make sure the voltage in your living area corresponding to the one shown on the rating label of the appliance. And the wall socket is properly grounded.

To reduce the risk of fire in the oven cavity:

- Do not overcook the food.
- Remove wire twist ties from paper or plastic bags before placing bags in the oven.
- Do not heat oil or fat for deep drying as the temperature of oil cannot be controlled.
- After use wipe the waveguide cover with a damp cloth, followed by dry cloth to remove any food splashes and grease.
- Built up grease may overheat and begin to cause smoke or catch fire.
- If materials inside the oven should smoke or ignite, keep oven door closed, turn oven off and disconnect the power supply.
- When heating food in plastic or paper containers, keep an eye on the oven due to the possibility of ignition.

To reduce the risk of explosion and sudden boiling:

- Liquids and other foods must not be heated in sealed container since they are liable to explode; Baby bottles fitted with a screw cap or teat are considered to be sealed containers.
- Use the wide mouthed container to cook liquid, and the cooked liquid should not be removed out immediately. Several moments should be waited before removing. In order to avoid possible hazards caused by delayed eruptive boiling of liquids.
- Potatoes, sausage and chestnut should be peeled or pierced before cooking. Eggs in their shell, whole hard boiled eggs should not be heated in microwave ovens since they may explode, even after microwave heating has ended.
- The contents of feeding bottles and baby food jars are to be stirred or shaken and the temperature is to be checked before consumption, in order to avoid burns.
- If the supply cord is damaged, it must be replaced by the manufacturer or its service agent or a qualified technician in order to avoid a shock hazard.
- After cooking, the container is very hot. Using gloves to take out the food and avoid steam burns by directing steam away from the face and hands.
- Slowly lift the furthest edge of dishes cover and microwave plastic wrap and carefully open popcorn and oven cooking bags away from the face.

To prevent the turntable from breaking:

- Let the turntable cool down before cleaning.
- Do not place hot foods or utensils on the cold turntable.
- Do not place frozen foods or utensils on the hot turntable.

General Instructions

- Make sure that the cookware does not touch the walls of the microwave.
- Only use containers that are suitable for microwave ovens.
- Do not store food or other items in the microwave.
- Do not use the microwave without contents, otherwise it may be damaged.
- If you use the microwave, do not leave it unattended in the presence of children.
- Only use accessories specified by the manufacturer.
- Only use the microwave indoors.
- If the door or seals are damaged, do not continue to use the microwave, have it repaired by a specialist company.
- Do not attempt to repair the appliance yourself. Repairs may only be carried out by trained specialists.
- If smoke is generated, pull the plug and keep the microwave door closed to prevent possible flames.
- Heating liquids may result in sudden boiling. Be careful when removing the container.
- Do not use abrasives or metal scrapers to clean the door to avoid scratching or shattering the glass.
- Do not use the unit with an external timer or remote-controlled power outlet.
- The unit is not intended for commercial use, but only for household and similar environments.
- The appliance is designed to heat food and beverages. Heating clothes, slippers, heat pads, and sponges may cause injury, fire, or fire.
- This device may be only used by children 8 years old or older and persons with limited physical, sensory and mental capabilities and / or lack of experience and knowledge, provided that they have been instructed in use of the device by a responsible person who understands the associated risks.
- Do not use a steam jet for cleaning.
- Do not touch any parts of the appliance, door or heating elements inside during operation, they can become very hot.



PRECAUTIONS TO AVOID POSSIBLE EXPOSURE TO EXCESSIVE MICROWAVE ENERGY

1. Do not attempt to operate this oven with the door open since open door operation can result in harmful exposure to microwave energy. It is important not to defeat or tamper with the safety interlocks.
2. Do not place any object between the oven front face and the door or allow soil or cleaner residue to accumulate on sealing surfaces.
3. Do not operate the oven if it is damaged. It is particularly important that the oven door close properly and that there is no damage to the
 - a. Door (bent),
 - b. Hinges and latches (broken or loosened),
 - c. Door seals and sealing surfaces.
4. The oven should not be adjusted or repaired by anyone except properly qualified service personnel.

INSTALLATION

- Make sure that all the packing materials are removed from the inside of the door.
- **WARNING:** Check the oven for any damage, such as misaligned or bent door, damaged door seals and sealing surface, broken or loose door hinges and latches and dents inside the cavity or on the door. If there is any damage, do not operate the oven and contact qualified service personnel.
- This microwave oven must be placed on a flat, stable surface to hold its weight and the heaviest food likely to be cooked in the oven.
- Do not place the oven where heat, moisture, or high humidity are generated, or near combustible materials.
- For correct operation, the oven must have sufficient airflow. Allow 20cm of space above the oven, 10cm at back and 5cm at both sides. Do not cover or block any openings on the appliance. Do not remove feet.
- Do not operate the oven without glass tray, roller support, and shaft in their proper positions.
- Make sure that the power supply cord is undamaged and does not run under the oven or over any hot or sharp surface.
- The socket must be readily accessible so that it can be easily unplugged in an emergency.
- Do not use the oven outdoors.

Radio interference

Operation of the microwave oven can cause interference to your radio, TV, or similar equipment. When there is interference, it may be reduced or eliminated by taking the following measures:

1. Clean door and sealing surface of the oven.
2. Reorient the receiving antenna of radio or television.
3. Relocate the microwave oven with respect to the receiver.
4. Move the microwave oven away from the receiver.
5. Plug the microwave oven into a different outlet so that microwave oven and receiver are on different branch circuits.

PRODUCT DESCRIPTION

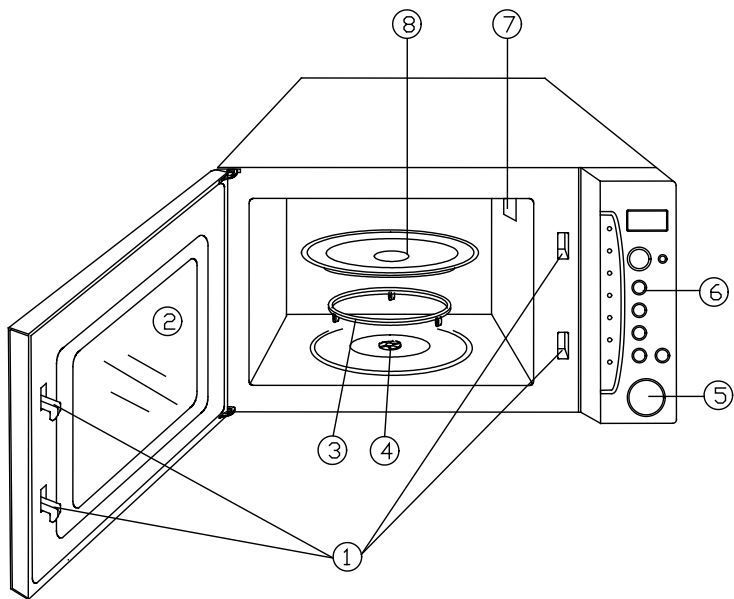

- 1 Door Safety Lock System
- 2 Oven Window
- 3 Roller Ring
- 4 Shaft
- 5 Door Release Button
- 6 Control Panel
- 7 Wave Guide
- 8 Glass Tray

CONTROL PANEL

DISPLAY	Cooking time, power, indicators and clock time are displayed.
POWER LEVEL	Use to set microwave power levels.
CLOCK	Touch to set CLOCK function.
KITCHEN TIMER	Touch to set timer function.
KEEP WARM	Touch to set keep warm program. Touch to stop the oven or reset the oven before setting a program. Touch to set the child lock.
STOP/CANCEL	Touch to stop the oven or reset the oven before setting a program. Touch to set the child lock.
WEIGHT DEFROST	Use to set weight defrost program.
TIME DEFROST	Touch to set defrost program base on the time
START/+30SEC	Touch to start the oven; also use to add cooking time during cooking process and use to set the express cooking.
TIMER +/-	Use to change cooking time during cooking process
AUTO COOK/TIME/WEIGHT DIAL	Use to choose auto menu code; also use to select time or weight.

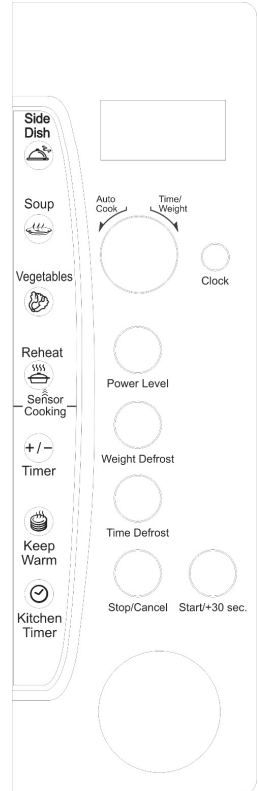

GETTING STARTED AND OPERATION

Microwave cooking principles

1. Arrange food carefully. Place thickest areas towards outside of dish.
2. Watch cooking time. Cook for the shortest amount of time indicated and add more as needed. Food severely overcooked can smoke or ignite.
3. Cover foods while cooking. Covers prevent spattering and help foods to cook evenly.
4. Turn foods over once during microwave cooking to speed cooking of such foods as chicken and hamburgers. Large items like roasts must be turned over at least once.
5. Rearrange foods such as meatballs halfway through cooking both from top to bottom and from the center of the dish to the outside.

Operation

- When the display first plugged in, beep will sound and the display will show "1:01".
- During the setting mode, the system will return to waiting mode if there is not any operation within 25 seconds.
- During cooking, if press STOP/CANCEL pad once or open the door, the program will be paused, then press START/+30SEC pad to resume, but if press STOP/CANCEL pad twice, the program will be canceled.
- After ending cooking, the system will sound beeps to remind user every two minutes until user press STOP/CANCEL pad or open the door.
- The controlling system of the microwave oven has the feature of cooling. As for any cooking mode which cooking time above 2 minutes, the oven door is opened or the cooking program is paused, the oven fan will work about 30 seconds automatically to cool the oven for prolonging the life of the oven.

Setting the clock

This is a clock in 12 or 24 hour cycle. You can choose it by touching CLOCK pad. Suppose you want to enter 8:08.

1. In standby mode, touch CLOCK pad once, "Hr12" is displayed. If you want to set the clock in 24-hour cycle, touch CLOCK again, "Hr24" will be displayed.
2. Turn AUTO COOK/TIME/WEIGHT dial to indicate the hour digit.
3. Press CLOCK button once.
4. Turn AUTO COOK/TIME/WEIGHT dial to indicate the minute digits.
5. Press START/+30SEC to confirm the setting.

NOTE: During cooking, you can press CLOCK pad to check the current clock time.

Microwave cooking

For microwave cooking, just press POWER LEVEL pad a number of times to choose a cooking power level and then turn the AUTO COOK/TIME/WEIGHT dial to enter cooking time. The longest cooking time is 95 minutes. The oven will start cooking after user press START/+30SEC pad.

Select power level by pressing the POWER LEVEL button.

Press POWER LEVEL button	Cooking power	Display
1x	100%	P100
2x	90%	P-90
3x	80%	P-80
...
9x	20%	P-20
10x	10%	P-10

Suppose you want to cook for 5 minutes at 60%:

1. Touch POWER LEVEL pad a number of times to select the power level.
2. Turn AUTO COOK/TIME/WEIGHT dial to enter 5 minutes
3. Press START/+30SEC pad to start.

NOTE: During cooking you can check the cooking power level by touching POWER LEVEL pad. If you want to cook at full power level, omit the first step. You can add cooking time by touching START/+30SEC pad during cooking process,

Express cook

In standby mode, press START/+30SEC pads to enter cooking time, and the oven will start automatically at 100% high power level. During cooking, you can add the cooking time by pressing START/+30SEC pad. The longest cooking time is 95 minutes.

Adjust the cooking time

During cooking process (except the auto cook), you may press TIMER +/- pad once and then turn the AUTO COOK/TIME/WEIGHT dial to extend or shorten the cooking time while the sign COOK is twinkling

KEEP WARM

1. In standby mode, press KEEP WARM pads once
2. Turn AUTO COOK/TIME/WEIGHT dial to enter desired time.
3. Press START/+30SEC pad to confirm.

Setting the timer

1. Press KITCHEN TIMER pad.
2. Turn AUTO COOK/TIME/WEIGHT dial to enter time. The longest time you can set is 95 minutes.
3. Press START/+30SEC pad to confirm.

NOTES

- If you want to cancel the timer, press KITCHEN TIMER pad, during the display showing the time, press STOP/CANCEL pad.
- When the countdown ends, the buzzer will beep to remind you.
- During sensor cooking, the timer program cannot be set and check.
- Once you set the timer in standby mode but do not set the cook program, oven will always display the timer interface.

Time defrost

The longest defrosting time is 95 minutes

1. Touch TIME DEFROST pad once.
2. Enter desired defrosting time by turning AUTO COOK/TIME/WEIGHT dial.
3. Touch START/+30SEC pad.

NOTE: During defrost, the oven will pause and sound beep to remind user to turn the food over and then press START/+30SEC pad to resume.

Weight defrost

The oven could be used to defrost food on the weight you entered. The defrosting time and power level are automatically set once the weight is programmed.

FOR EXAMPLE: Suppose you want to defrost food.

1. Press WEIGHT DEFROST pad once.
2. Enter weight by turning AUTO COOK/TIME/WEIGHT dial. The maximum weight is 5 lb 16 oz.
3. Press START/+30SEC pad.

NOTE: During defrosting process, the system will pause to remind user to turn food over, after that, press START/+30SEC to resume.

MULTIPLE COOKING

The microwave oven can set 3 period of microwave cooking program

Suppose you want set the following cooking program:

Paragraph 1: Microwave and power level cooking (2 minutes at 100% power level);

Paragraph 2: Microwave and power level cooking (5 minutes at 60% power level);

1. Press STOP/CANCEL pad to reset the oven.

Paragraph 1:

2. Touch POWER LEVEL pad to select "P100" power level.
3. Turn AUTO COOK/TIME/WEIGHT dial to enter cooking time "2:00".

Paragraph 2:

4. Touch POWER LEVEL pad a number of times to select "P-60" power level.
 5. Turn AUTO COOK/TIME/WEIGHT dial to enter cooking time "5:00".
 6. Press START/+30SEC pad to start.
-

NOTE: Sensor cooks, Weight defrost, Time defrost and Auto cook cannot be set in multiple cooking program.

Child lock

Use to prevent unsupervised operation of the oven by little children. The Child Lock indicator will show on display screen, and the oven cannot be operated while the Child Lock is set.

To set: In standby mode, press and hold the STOP/CANCEL button for 3 seconds, a beep sounds and lock indicator lights.

To cancel: Press and hold the STOP/CANCEL button for 3 seconds until lock indicator light on display turns off.

Failure warning

In the microwave mode, if undetectable feedback signals for five seconds, the system will stop working, and buzzer constantly issued "DE" hint sound and display "E-1". After troubleshooting, press the STOP/CANCEL button, the system back to normal standby mode

Sensor cook





The sensor features detect the increasing humidity released during cooking. The oven automatically adjusts the cooking time to various types and amounts of food.

Suppose you want to cook potatoes:

1. Place the food in the oven and close the door, press desired sensor menu pads once to enter menu code, the oven will start automatically one second later and the display will show "AUTO", "[]" and COOK.
2. After cooking for a period of time, the system will detect whether there is error, if there is error, for example, the sensor short circuit or open circuit, the system will stop automatically with the display showing E-0, beeps sound until touch STOP/

CANCEL pad.

- If there is not error, the system will judge the cooking time according the steam which generated by the food in the oven, the cooking time appears on display and begins counting down. You can adjust the cooking time by touching the TIMER +/- pad once and then turn the AUTO COOK /TIME /WEIGHT dial to change the cook time while the sign COOK is twinkling
- END will display and beep sound when cook is finished. During cooking, once you open the door or press STOP/CANCEL pad once, oven return to standby. Sensor cooking chart

Food Category	Food Code	Food
Reheat 	Sr-1	Beverage
	Sr-2	Casserole
	Sr-3	Plate of Food
	Sr-4	Steak
Vegetables 	SE-1	Fresh
	SE-2	Frozen
	SE-3	Canned
Side Dishes 	SS-1	Potato
	SS-2	Rice
	SS-3	Pasta
Soup 	SOUP	Soup

For example, you want to reheat a plate of food:

Place food into the oven and close the door. Press REHEAT pad 3 times to choose Sr-3, and the oven will auto start cooking.

NOTE: For beverage, there are three numbers of servings you can to choose; the default amount is two cups.

For example, you want to reheat three cups coffee.

- Press REHEAT pad once, the display shows "Sr-1".
- Turn the AUTO COOK/TIME/WEIGHT dial to choose three cups. The oven will auto start after you choose.

AUTO COOK

For food or the following cooking mode, it is not necessary to program the duration and the cooking power. It is sufficient to indicate the type of food that you wish to cook as well as the weight of this food.

For example: to cook 1/2 Stick of Butter.

1. In waiting mode, place food into oven, and close the door.
2. Turn AUTO COOK/TIME/WEIGHT dial anti-clockwise once and then rotate it clockwise until code b1 displays.
3. Press START/+30SEC to start.

Auto cook menu

Food	Food Code	Weight
Butter	b1	1/2 stick
	b2	1 stick
	b3	2 sticks
Cheese	C1	3 ounces
	C2	6 ounces
Frozen pizza (4 ounce each)	F1	1 slice
	F2	2 slices
	F3	3 slices
Ice cream	E1	1 pint
	E2	1 quart
Popcorn	P1	1.75 ounces
	P2	3.0 ounces
		3.5 ounces

Note: The result of auto cooking depends on factors such as voltage fluctuation, the shape and size of food, your personal preference as to the doneness of certain foods and even how well you happen to place food in the oven. If you find the result at any rate not quite satisfactory, please adjust the cooking time a little bit accordingly.

UTENSILS GUIDE

1. Microwave cannot penetrate metal. Only use utensils that are suitable for use in microwave ovens. Metallic containers for food and beverages are not allowed during microwave cooking. This requirement is not applicable if the manufacturer specifies size and shape of metallic containers suitable for microwave cooking.
2. Microwave cannot penetrate metal, so metal utensils or dishes with metallic trim should not be used.
3. Do not use recycled paper products when microwave cooking, as they may contain small metal fragments which may cause sparks and/or fires.
4. Round /oval dishes rather than square/oblong ones are recommend, as food in corners tends to overcook.
5. Narrow strips of aluminum foil may be used to prevent overcooking of exposed areas. But be careful don't use too much and keep a distance of 1 inch (2.54cm) between foil and cavity.

The list below is a general guide to help you select the correct utensils

COOKWARE	MICROWAVE
Heat-Resistant Glass	Yes
Non Heat-Resistant Glass	No
Heat-Resistant Ceramics	Yes
Microwave-Safe Plastic Dish	Yes
Kitchen Paper	Yes
Metal Tray	No
Metal Rack	No
Aluminum Foil & Foil Containers	No

CLEANING AND CARE

- Turn off the oven and remove the power plug from the wall socket before cleaning.
- Keep the inside of the oven clean. When food splatters or spilled liquids adhere to oven walls, wipe with a damp cloth. Mild detergent may be used if the oven gets very dirty. Avoid the use of spray and other harsh cleaners as they may stain, streak or dull the door surface.
- The outside surfaces should be cleaned with a damp cloth. To prevent damage to the operating parts inside the oven, water should not be allowed to seep into the ventilation openings.
- Wipe the door and window on both sides, the door seals and adjacent parts frequently with a damp cloth to remove any spills or splatters. Do not use abrasive cleaner.
- Do not allow the control panel to become wet. Clean with a soft, damp cloth. When cleaning the control panel, leave oven door open to prevent oven from accidentally turning on.
- A steam cleaner is not be used.
- If steam accumulates inside or around the outside of the oven door, wipe with a soft cloth. This may occur when the microwave oven is operated under high humidity condition. And it is normal.
- It is occasionally necessary to remove the glass tray for cleaning. Wash the tray in warm sudsy water or in a dishwasher.
- The roller ring and oven floor should be cleaned regularly to avoid excessive noise. Simply wipe the bottom surface of the oven with mild detergent. The roller ring may be washed in mild sudsy water or dishwasher. When removing the roller ring from cavity floor for cleaning, be sure to replace in the proper position.
- Remove odors from your oven by combining a cup of water with the juice and skin of one lemon in a deep microwaveable bowl, microwave for 5 minutes. Wipe thoroughly and dry with a soft cloth.
- When it becomes necessary to replace the oven light, please consult a dealer to have it replaced.
- The oven should be cleaned regularly and any food deposits removed. Failure to maintain the oven in a clean condition could lead to deterioration of the surface that could adversely affect the life of the appliance and possibly result in a hazardous.
- Please do not dispose this appliance into the domestic rubbish bin; it should be disposed to the particular disposal center provided by the municipalities.

DISPOSAL CONSIDERATIONS



If there is a legal regulation for the disposal of electrical and electronic devices in your country, this symbol on the product or on the packaging indicates that this product must not be disposed of with household waste. Instead, it must be taken to a collection point for the recycling of electrical and electronic equipment. By disposing of it in accordance with the rules, you are protecting the environment and the health of your fellow human beings from negative consequences. For information about the recycling and disposal of this product, please contact your local authority or your household waste disposal service.

MANUFACTURER & IMPORTER (UK)

Manufacturer:

Chal-Tec GmbH, Wallstrasse 16, 10179 Berlin, Germany.

Importer for Great Britain:

Chal-Tec UK limited
Unit 6 Riverside Business Centre
Brighton Road
Shoreham-by-Sea
BN43 6RE
United Kingdom

Chère cliente, cher client,

Toutes nos félicitations pour l'acquisition de ce nouvel appareil. Veuillez lire attentivement et respecter les instructions de ce mode d'emploi afin d'éviter d'éventuels dommages. Nous ne saurions être tenus pour responsables des dommages dus au non-respect des consignes et à la mauvaise utilisation de l'appareil. Scannez le QR-Code pour obtenir la dernière version du mode d'emploi et des informations supplémentaires concernant le produit :



SOMMAIRE

Fiche technique 35
Consignes de sécurité 36
Aperçu de l'appareil 39
Panneau de commande 40
Installation 41
Mise en marche et utilisation 42
Cuisson multiple 45
Automatique 47
Utilisation d'accessoires 48
Nettoyage et entretien 49
Informations sur le recyclage 50

FICHE TECHNIQUE

Numéro d'article	10034015
Alimentation	230-240 V~ 50/60 Hz
Puissance	1500 W
Fréquence de micro-ondes	2450 MHz
Dimensions externes (LxHxP)	628 mm x 359 mm x 491 mm
Espace de cuisson (LxHxP)	468 mm x 294 mm x 474 mm
Capacité	60 Liter
Mode de cuisson	Plateau tournant
Poids	16,8 kg

CONSIGNES DE SÉCURITÉ

Lisez attentivement toutes les instructions et conservez le mode d'emploi pour vous y référer ultérieurement. Pour réduire les risques d'électrocution en cas de dysfonctionnement, l'appareil doit être branché sur une prise de courant mise à la terre. Ne branchez l'appareil que sur des prises correspondant à la tension spécifiée de l'appareil.

Pour réduire les risques d'incendie dans l'espace de cuisson :

- Ne surchauffez pas les aliments.
- Retirez les fermetures métalliques et les agrafes des sacs en papier ou en plastique avant de les mettre au micro-ondes.
- Ne faites pas chauffer de l'huile ou de la graisse à friture dans le four à micro-ondes car il est difficile de contrôler la température.
- Après chaque utilisation, nettoyez le four à micro-ondes avec un chiffon humide et essuyez-le avec un chiffon sec pour éliminer les impuretés et la graisse. Les impuretés accumulées pourraient surchauffer et s'enflammer.
- Si des matériaux s'enflamment ou fument dans le four à micro-ondes, laissez la porte du four à micro-ondes fermée, éteignez l'appareil et retirez la fiche.
- Si vous chauffez des aliments dans des récipients en plastique, surveillez-les au cas où ils prendraient feu.

Pour prévenir les explosions ou la post ébullition :

- Ne chauffez pas de liquides dans des récipients fermés car ils peuvent exploser. Cela inclut les biberons avec une fermeture à capsule.
- Utilisez des récipients à large ouverture pour la cuisson et ne retirez pas les liquides chauds immédiatement. Attendez avant de les retirer du micro-ondes pour ne pas vous brûler avec des liquides en ébullition.
- Les pommes de terre, les saucisses et les châtaignes doivent être pelés ou coupés avant d'être chauffés. Les œufs crus et durs en coquille ne doivent pas être cuits au micro-ondes, ils peuvent exploser même après cuisson.
- Mélangez bien le contenu des biberons et des pots de bouillie pour bébé et vérifiez la température avant de nourrir votre enfant pour éviter les brûlures.
- Si le cordon d'alimentation est endommagé, il doit être remplacé par le fabricant, par un spécialiste agréé ou par une personne de même qualification.
- Après la cuisson, le récipient utilisé est très chaud. Utilisez des gants de cuisine pour le retirer afin de ne pas vous brûler avec la vapeur d'eau qui s'échappe.
- Ouvrez les couvercles des sacs de nourriture et de maïs soufflé du côté opposé pour qu'ils ne vous brûlent pas le visage.

Pour protéger le plateau tournant contre les bris de verre :

- Laissez le plateau tournant refroidir avant de le nettoyer.
- Ne placez pas d'aliments chauds ou de récipients chauds sur le plateau tournant froid.
- Ne placez pas d'aliments congelés ou de contenants congelés sur le plateau tournant chaud.

Consignes générales de sécurité

- Assurez-vous que les ustensiles de cuisson ne touchent pas les parois du four micro-ondes.
- Utilisez uniquement des récipients adaptés aux micro-ondes.
- Ne conservez pas d'aliments ni d'autres objets dans le micro-ondes.
- N'utilisez pas le micro-ondes à vide, il pourrait être endommagé.
- Lorsque vous utilisez le micro-ondes, ne le laissez pas sans surveillance en présence d'enfants.
- Utilisez uniquement les accessoires spécifiés par le fabricant.
- Utilisez le micro-ondes à l'intérieur uniquement.
- Si la porte ou les joints sont endommagés, arrêtez d'utiliser le four à micro-ondes et faites-le réparer par un spécialiste.
- N'essayez pas de réparer l'appareil vous-même. Les réparations ne doivent être effectuées que par des spécialistes qualifiés.
- S'il y a de la fumée, débranchez l'appareil et laissez la porte du micro-ondes fermée pour étouffer les flammes.
- Chauffer des liquides peut provoquer une ébullition soudaine. Faites attention lorsque vous retirez le récipient.
- N'utilisez pas d'abrasifs ni de grattoirs en métal pour nettoyer la porte, afin de ne pas la rayer ni la briser.
- N'utilisez pas l'appareil avec une minuterie externe ou une prise de courant commandée à distance.
- L'appareil n'est pas destiné à un usage commercial, mais uniquement à un usage domestique et à des environnements similaires.
- L'appareil sert à réchauffer des aliments et des boissons. Réchauffer des vêtements, pantoufles, coussins chauffants et éponges peut causer des blessures, un feu ou un incendie.
- Les enfants et les personnes handicapées physiques ou mentales ne doivent utiliser l'appareil que s'ils ont été familiarisés à l'avance avec les fonctions et les mesures de sécurité par un responsable. Assurez-vous que les enfants ne jouent pas avec l'appareil.
- N'utilisez pas de nettoyeur à vapeur pour nettoyer l'appareil.
- Ne touchez pas l'intérieur de l'appareil, la porte et les éléments chauffants pendant le fonctionnement, ils peuvent devenir très chauds.



MESURES DESÉCURITÉ POUR NE PAS VOUS EXPOSER À UNE DOSE D'ÉNERGIE EXCESSIVE DE MICRO-ONDES

1. N'essayez pas de faire fonctionner ce four avec la porte ouverte, car son ouverture risquerait de générer une énergie micro-ondes nuisible. Il est important de ne pas contourner ou manipuler les verrous de sécurité.
2. Ne placez rien entre l'avant du four et la porte et évitez que les impuretés ou des résidus de nettoyage ne s'accumulent sur les joints d'étanchéité.
3. Ne faites pas fonctionner le four s'il est endommagé. Il est particulièrement important que la porte du four se ferme correctement et que les pièces suivantes ne soient pas endommagées :
 - a. la porte (tordue),
 - b. les charnières et fermetures (endommagées ou desserrées)
 - c. joints de portes et surfaces d'étanchéité.
4. Le four ne peut être réglé ou réparé que par un personnel qualifié.

APERÇU DE L'APPAREIL

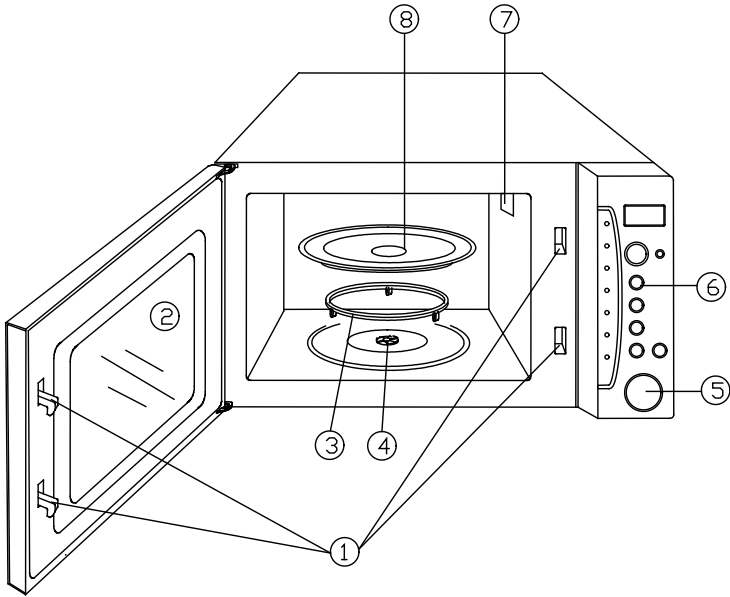

- 1 Fermeture de la porte
- 2 Fenêtre de contrôle
- 3 Anneau tournant
- 4 Arbre
- 5 Commande d'ouverture de porte
- 6 Panneau de commande
- 7 Guide de micro-ondes
- 8 Plateau de verre

PANNEAU DE COMMANDE

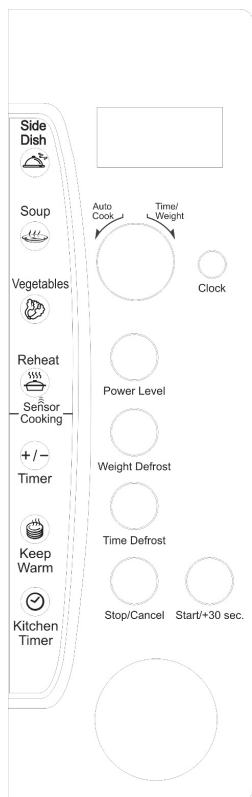

DISPLAY	Le temps de préparation, la puissance et le temps sont affichés
POWER LEVEL	Appuyez sur cette touche pour régler la puissance
CLOCK	Appuyez sur cette touche pour sélectionner la fonction d'horloge.
KITCHEN TIMER	Appuyez sur cette touche pour activer la fonction de minuterie
KEEP WARM	Appuyez sur cette touche pour activer la fonction de maintien au chaud.
STOP/CANCEL (stop/annuler)	Appuyez sur cette touche pour annuler le réglage ou réinitialiser l'appareil avant de choisir un programme de préparation. Cette touche peut également servir à activer le contrôle parental.
WEIGHT DEFROST (décongélation en fonction du poids)	Appuyez sur cette touche pour décongeler les aliments après avoir réglé le poids.
TIME DEFROST (décongélation en fonction de la durée)	Appuyez sur cette touche pour définir une durée de décongélation.
START/+30SEC	Appuyez sur cette touche pour démarrer le four à micro-ondes. Vous pouvez également utiliser cette touche pour augmenter le temps de cuisson et régler la vitesse de cuisson.
TIMER +/-	Appuyez sur cette touche pour modifier le temps de cuisson lorsque le four à micro-ondes est en marche.
AUTO COOK/TIME/WEIGHT DIAL	Utilisez cette touche pour sélectionner un menu automatique. Vous pouvez également définir la durée ou le poids.

INSTALLATION

- Vérifiez que tous les matériaux d'emballage ont été retirés de l'intérieur de l'appareil.
- Avant de l'utiliser, vérifiez que le four ne présente pas de dommages tels qu'une porte tordue ou de travers, des joints d'étanchéité endommagés, des bosses à l'intérieur du four à micro-ondes ou sur la porte. Si vous constatez des dommages, n'utilisez pas l'appareil et contactez le service clientèle ou un personnel qualifié.
- Cet appareil doit être placé sur une surface plane et stable, capable de supporter le poids du micro-ondes et le contenu le plus lourd possible.
- Ne placez pas l'appareil dans des lieux chauds ou humides, exposés à une humidité élevée ou à proximité de matériaux inflammables.
- Vérifiez que la ventilation de l'appareil est adéquate. Assurez-vous de respecter une distance minimale de 20 cm vers le haut, de 10 cm vers l'arrière et de 5 cm des deux côtés de l'appareil. Ne couvrez pas et ne bloquez pas les ouvertures de ventilation de l'appareil. Ne retirez pas les pieds de l'appareil.
- N'utilisez l'appareil que lorsque le plateau de verre, le support roulant et l'arbre sont dans la bonne position.
- Assurez-vous que le cordon d'alimentation n'est pas endommagé, et n'est ni sous l'appareil, ni au contact de surfaces chaudes ou coupantes.
- La prise utilisée doit être facilement accessible en permanence pour que la fiche d'alimentation puisse être retirée rapidement de la prise en cas d'urgence.
- N'utilisez pas l'appareil à l'extérieur.

Interférences radio

L'utilisation de cet appareil peut provoquer des interférences avec les radios, les téléviseurs ou des appareils similaires. Si des interférences se produisent et que vous souhaitez les réduire ou les éliminer complètement, procédez comme suit.

1. Nettoyez la porte et le joint de porte du four à micro-ondes.
2. Dirigez autrement l'antenne de la radio ou de la télévision.
3. Déplacez le four à micro-ondes, en tenant compte de l'emplacement du récepteur.
4. Éloignez le micro-ondes du récepteur.
5. Branchez le micro-ondes sur une autre prise pour que le micro-ondes et le récepteur fonctionnent sur des circuits différents.

MISE EN MARCHÉ ET UTILISATION

Réglage des fonctions du four

- Lorsque vous branchez l'appareil pour la première fois, un bip retentit et l'écran affiche "01:01".
- En mode de configuration, si vous n'effectuez aucun réglage dans les 25 secondes, l'appareil passe en mode d'attente.
- Pendant le fonctionnement de l'appareil, appuyez sur la touche STOP / ANNULER ou ouvrez la porte du four à micro-ondes pour suspendre le programme. Appuyez sur la touche START / + 30SEC pour continuer. Si vous appuyez deux fois sur la touche STOP / ANNULER, le programme est abandonné.
- Une fois la préparation terminée, l'appareil émet un bip toutes les 2 minutes pour indiquer que la préparation est terminée.
- Le système de contrôle du micro-ondes a une propriété de refroidissement. Pour tous les modes de cuisson de plus de 2 minutes, si vous ouvrez la porte du micro-ondes ou mettez en pause le programme de cuisson, le ventilateur du four fonctionne automatiquement pendant environ 30 secondes pour prolonger la durée de vie du four.

Réglage de l'horloge

L'horloge peut être réglée au format 12 et 24 heures. Vous pouvez sélectionner l'heure en appuyant sur la touche CLOCK.

Exemple : vous voulez régler l'horloge sur 08:08 :

1. En mode veille, appuyez une fois sur la touche CLOCK. L'écran affiche "Hr12". Si vous souhaitez passer au format 24 heures, appuyez à nouveau sur la touche CLOCK. L'écran affiche "Hr24".
2. Tournez le bouton AUTO COOK / TIME / WEIGHT pour régler l'heure actuelle.
3. Appuyez une fois sur la touche CLOCK pour confirmer.
4. Pour régler les minutes, tournez le bouton AUTO COOK / TIME / WEIGHT.
5. Appuyez sur la touche START / + 30SEC pour confirmer le réglage.

Remarque : Si vous appuyez sur la touche CLOCK pendant que le micro-ondes fonctionne, l'heure actuelle s'affiche à l'écran.

Fonction micro-ondes

Appuyez plusieurs fois sur la touche POWER LEVEL pendant le réglage de la puissance du micro-ondes. Ensuite, tournez le bouton AUTO COOK / TIME / WEIGHT pour régler le temps de préparation. Le temps de préparation maximum réglable est de 95 minutes. Le micro-ondes démarre en appuyant sur la touche START / + 30SEC.

Choix de la puissance par appuis successifs sur la touche POWER LEVEL.

Touche POWER LEVEL	Puissance	Affichage
1x	100%	P100
2x	90%	P-90
3x	80%	P-80
...
9x	20%	P-20
10x	10%	P-10

Exemple : Vous souhaitez chauffer un repas 5 minutes à 60 % de capacité

1. Pour régler l'alimentation à 60%, appuyez cinq fois sur la touche POWER LEVEL.
2. Tournez le bouton AUTO COOK / TIME / WEIGHT sur "05:00".
3. Appuyez sur la touche START / + 30SEC.

Remarque : Pendant le fonctionnement du four à micro-ondes, vous pouvez visualiser la puissance actuelle réglée en appuyant sur la touche POWER LEVEL. Si vous souhaitez utiliser la fonction micro-ondes à pleine puissance, ignorez la première étape. Vous pouvez ajouter du temps pendant la préparation en appuyant sur la touche START / + 30SEC.

Cuisson rapide

En mode veille, appuyez sur la touche START / + 30SEC pour régler le temps de cuisson. Le micro-ondes démarre automatiquement avec la puissance la plus élevée (100%). Pendant le fonctionnement, vous pouvez augmenter le temps de cuisson en appuyant sur la touche START / + 30SEC. Le temps de cuisson maximum est de 95 minutes.

Réglage des temps de cuisson

Pendant la préparation (sauf en mode de préparation automatique), vous pouvez raccourcir ou allonger le temps de cuisson en appuyant une fois sur la touche TIMER +/- puis en tournant le bouton AUTO COOK / TIME / WEIGHT. Le symbole "COOK" clignote pendant ce temps.

Maintien au chaud

1. En mode veille, appuyez une fois sur la touche KEEP WARM.
2. Réglez le temps de préparation souhaité avec la touche AUTO COOK / TIME / WEIGHT.
3. Appuyez sur la touche START / + 30SEC pour confirmer.

Réglage de la minuterie

1. Appuyez sur la touche KITCHEN TIMER.
2. Pour régler l'heure, tournez le bouton AUTO COOK / TIME / WEIGHT. Le plus long temps réglable est de 95 minutes.
3. Appuyez sur la touche START / + 30SEC pour confirmer.

Remarques

- Si vous souhaitez annuler la fonction de minuterie, appuyez d'abord sur la touche KITCHEN TIMER. Puis, lorsque l'heure s'affiche à l'écran, appuyez sur la touche STOP / CANCEL.
- Lorsque le temps imparti est écoulé, l'appareil émet un bip pour vous informer que le temps est écoulé.
- Pendant la cuisson avec capteur, la minuterie ne peut être ni réglée ni vérifiée.
- Lorsque vous réglez la minuterie en mode veille et que vous ne choisissez aucun programme de cuisson, l'écran affiche le réglage de la minuterie.

Décongélation

La durée de décongélation la plus longue est de 95 minutes

1. Appuyez une fois sur la touche TIME DEFROST.
2. Réglez la durée de décongélation souhaitée en tournant le bouton AUTO COOK / TIME / WEIGHT.
3. Appuyez sur la touche START / +30SEC.

Remarque : pendant la décongélation, le micro-ondes se met en pause et émet un bip pour rappeler à l'utilisateur de retourner le plat.

Décongélation selon le poids

Pour décongeler, vous pouvez entrer le poids de l'aliment à décongeler. La durée de décongélation et la puissance s'ajustent automatiquement en fonction du poids.

Exemple : vous voulez décongeler des aliments.

1. Appuyez une fois sur la touche WEIGHT DEFROST.
2. Entrez le poids en tournant le bouton AUTO COOK / TIME / WEIGHT. Le poids maximal de l'aliment est de 2,2 kg.
3. Appuyez sur la touche START / + 30SEC.

Remarque : pendant la décongélation, le micro-ondes se met en pause et émet un bip pour rappeler à l'utilisateur de retourner le plat.

CUISSON MULTIPLE

Le micro-ondes peut être réglé sur 3 séquences de cuisson automatiques :

Séquence 1 : micro-ondes et préparation selon la puissance (2 minutes au niveau de puissance 100%)

Séquence 2 : micro-ondes et préparation selon la puissance (5 minutes au niveau de puissance 60 %).

1. Pour réinitialiser le micro-ondes, appuyez sur la touche STOP/CANCEL.

Séquence 1 :

2. Appuyez sur "P100" pour sélectionner la puissance.
3. Tournez le bouton AUTO COOK/TIME/WEIGHT pour régler la durée.

Séquence 2 :

4. Appuyez plusieurs fois sur la touche POWER LEVEL pour choisir "P-60".
 5. Tournez le bouton AUTO COOK/TIME/WEIGHT pour définir le temps de préparation sur 5 minutes.
 6. Pour démarrer, appuyez sur la touche START/+30SEC.
-

Remarque : En cuisson à plusieurs niveaux, il est impossible de régler le capteur, le poids de décongélation et la cuisson automatique.

Verrouillage parental

L'utilisation du contrôle parental peut empêcher les enfants en bas âge d'utiliser le micro-ondes. Lorsque le contrôle parental est activé, l'icône s'allume à l'écran. L'appareil ne peut pas être utilisé tant que le dispositif de contrôle parental est actif.

Activation du verrouillage parental

En mode veille, maintenez la touche STOP / CANCEL pendant trois secondes. Un bip retentit et le verrouillage parental s'affiche à l'écran.

Désactivation du verrouillage parental

Maintenez la touche STOP/CANCEL pendant trois secondes. Le témoin à l'écran disparaît.

Avertissement d'erreur

En mode micro-ondes, l'appareil cesse de fonctionner si aucun signal n'est détecté dans les 5 secondes et émet un bip continu. L'écran affiche "E-1". Après le dépannage, appuyez sur la touche STOP / CANCEL. L'appareil passe ensuite en mode veille.





Préparation avec le capteur

Le capteur peut détecter une augmentation de l'humidité de l'air pendant la préparation. L'appareil ajuste le temps de préparation en fonction de la quantité et du type d'aliment:

Exemple : vous voulez cuire des pommes de terre

1. Placez les aliments au micro-ondes et fermez la porte de l'appareil. Sélectionnez le menu souhaité. Le micro-ondes démarre automatiquement une seconde plus

- tard et "AUTO" et "COOK" apparaissent à l'écran.
2. Au bout d'un certain temps, l'appareil vérifie pendant la préparation s'il y a une erreur. Si tel est le cas, l'appareil s'arrête automatiquement, l'écran affiche le message d'erreur "E0" et l'appareil émet un bip sonore jusqu'à ce que vous appuyiez sur la touche STOP / ANNULER.
 3. S'il n'y a pas de message d'erreur, l'appareil vérifie le temps de cuisson restant en fonction de la vapeur produite par les aliments au micro-ondes. Vous pouvez ajuster le temps de préparation en appuyant sur la touche TIMER +/- puis en tournant la touche AUTO COOK / TIME / WEIGHT. Pendant ce temps, "COOK" clignote à l'écran.

Catégorie d'aliment	Code d'aliment	Aliment
Réchauffage 	Sr-1	boisson
	Sr-2	soufflé
	Sr-3	Assiette avec des aliments
	Sr-4	Steak
Légumes 	SE-1	Frais
	SE-2	Congelé
	SE-3	En boîte
Accompagnement 	SS-1	Pomme de terre
	SS-2	Riz
	SS-3	Pâtes
Soupe 	SOUP	Soupe

Exemple : vous voulez réchauffer des aliments

Mettez les aliments au micro-ondes et fermez la porte. Appuyez trois fois sur REHEAT pour sélectionner SR-3. Le micro-ondes démarre automatiquement.

Remarque : Pour les boissons, vous pouvez sélectionner trois tailles de portions différentes. La taille de portion réglée en usine est de 2 tasses.

Exemple : vous voulez réchauffer trois tasses de café

1. Appuyez une fois sur la touche REHEAT. L'écran affiche "SR-1".
2. Tournez le bouton AUTO COOK / RIME / WEIGHT pour sélectionner trois tasses. Le micro-ondes démarre après votre sélection.

AUTOMATIQUE

Pour les aliments ou les méthodes de préparation suivants, il n'est pas nécessaire de définir la puissance et le temps de préparation séparément. Il suffit de choisir l'aliment que vous voulez préparer et son poids.

Exemple : préparation d'1/2 tablette de beurre

1. Mettez les aliments au micro-ondes en mode veille et fermez la porte.
2. Tournez le bouton AUTO COOK / TIME / WEIGHT dans le sens antihoraire, puis dans le sens horaire jusqu'à ce que l'écran "b1" s'affiche.
3. Appuyez sur START / + 30SEC pour démarrer.

Menu automatique

Aliment	Code d'aliment	Poids
Beurre	b1	1/2 tablette
	b2	1 tablette
	b3	2 tablette
Fromage	C1	85 g
	C2	170 g
Pizza surgelée	F1	1 pièce
	F2	2 pièces
	F3	3 pièces
Glace	E1	500 ml
	E2	500 ml
Popcorn	P1	50 g
	P2	85 g
		100 g

Le résultat de la cuisson automatique dépend de facteurs tels que les variations de tension, la forme et la taille de l'aliment, vos préférences personnelles concernant le degré de cuisson et l'emplacement de l'aliment dans le micro-ondes. Si vous n'êtes pas satisfait du résultat, ajustez le temps de préparation en conséquence.

UTILISATION D'ACCESSOIRES

1. Le rayonnement micro-ondes ne peut pas pénétrer dans le métal. Utilisez uniquement les ustensiles de cuisson et les accessoires allant au micro-ondes. Les récipients métalliques pour aliments et boissons ne doivent pas être utilisés au micro-ondes. Ceci ne s'applique pas aux emballages en métal explicitement recommandés par le fabricant et compatibles micro-ondes.
2. Le rayonnement micro-ondes ne peut pas pénétrer dans le métal. Les accessoires métalliques ou les plats à bords métalliques ne doivent donc pas être utilisés.
3. N'utilisez pas d'emballages en papier recyclé dans le four à micro-ondes car ils peuvent contenir de petits fragments de métal susceptibles de provoquer des étincelles et / ou un incendie.
4. Les assiettes rondes / ovales sont recommandées plutôt que les assiettes carrées car les aliments dans les coins ont tendance à trop cuire.
5. Vous pouvez utiliser des bandes étroites de papier d'aluminium pour éviter la sur-cuisson des zones sensibles. Veillez à ne pas utiliser trop de papier aluminium et à respecter une distance minimale de 2,54 cm entre le papier et les parois internes du four à micro-ondes.

La liste suivante fournit un guide général pour utiliser les matériaux ci-dessous

Matériau	Convient au micro-ondes
Verre résistant à la chaleur	Oui
Verre non résistant à la chaleur	Non
Céramique résistant à la chaleur	Oui
Vaisselle en plastique compatible micro-ondes	Oui
Essuie-tout	Oui
Plaque métallique	Non
Grille métallique	Non
Papier d'aluminium et emballages en aluminium	Non

NETTOYAGE ET ENTRETIEN

- Éteignez le four à micro-ondes avant de le nettoyer et débranchez le cordon d'alimentation de la prise.
- Gardez l'intérieur du four à micro-ondes propre. Si des aliments ou des liquides éclaboussent les parois intérieures, essuyez-les avec un chiffon humide. Si le micro-ondes est très sale, il est recommandé d'utiliser un détergent doux. Évitez d'utiliser des sprays et d'autres détergents agressifs car ils pourraient former des taches définitives sur la porte du four à micro-ondes.
- Les surfaces extérieures de l'appareil doivent être nettoyées avec un chiffon humide. Assurez-vous qu'aucune eau ne pénètre dans les ouvertures de ventilation.
- Essuyez régulièrement la porte du micro-ondes et la fenêtre de visualisation des deux côtés, les joints de la porte et les pièces adjacentes avec un chiffon humide pour éliminer les résidus. Ne pas utiliser de nettoyeurs abrasifs.
- Assurez-vous que le panneau de commande ne soit pas mouillé. Nettoyez le panneau de commande avec un chiffon doux et humide. Lorsque vous nettoyez le panneau de commande, laissez la porte du four à micro-ondes ouverte pour éviter que l'appareil ne s'allume accidentellement.
- Si de la vapeur s'est accumulée à l'intérieur et à l'extérieur de la porte du micro-ondes, essuyez-la avec un chiffon doux. Cela peut arriver si le micro-ondes est utilisé dans des conditions d'humidité élevée. Cela est normal.
- Il peut parfois être nécessaire de retirer le plateau tournant en verre du micro-ondes pour le nettoyer. Lavez le plateau tournant à l'eau chaude savonneuse ou au lave-vaisselle.
- L'anneau tournant et le fond du micro-ondes doivent être nettoyés régulièrement pour éviter qu'ils deviennent bruyants. Nettoyez la base du micro-ondes avec une solution de savon doux. L'anneau tournant se nettoie avec une solution de savon doux ou au lave-vaisselle. Si vous avez retiré l'anneau pour le nettoyer, veillez à le remettre correctement au micro-ondes.
- Les odeurs à l'intérieur du micro-ondes s'éliminent avec une solution composée d'une tasse d'eau et du jus d'un demi citron. Mettez cette solution au micro-ondes dans un bol compatible et faites-le fonctionner pendant 5 minutes. Puis essuyez l'intérieur du four à micro-ondes avec un chiffon doux.
- Contactez le service clientèle ou une personne qualifiée si vous devez remplacer le voyant hyperfréquence.
- Le micro-ondes doit être nettoyé régulièrement et les résidus d'aliments éliminés. Si vous ne nettoyez pas périodiquement l'appareil, vous pourriez endommager la surface au bout d'un certain temps, raccourcir sa durée de vie et éventuellement entraîner des situations dangereuses pour l'utilisateur.
- Ne jetez pas cet appareil avec les ordures ménagères, mais contactez un centre de recyclage.

INFORMATIONS SUR LE RECYCLAGE



S'il existe une réglementation pour l'élimination ou le recyclage des appareils électriques et électroniques dans votre pays, ce symbole sur le produit ou sur l'emballage indique que cet appareil ne doit pas être jeté avec les ordures ménagères. Vous devez le déposer dans un point de collecte pour le recyclage des équipements électriques et électroniques. La mise au rebut conforme aux règles protège l'environnement et la santé de vos semblables des conséquences négatives. Pour plus d'informations sur le recyclage et l'élimination de ce produit, veuillez contacter votre autorité locale ou votre service de recyclage des déchets ménagers.

FABRICANT ET IMPORTATEUR (UK)

Fabricant :

Chal-Tec GmbH, Wallstraße 16, 10179 Berlin, Allemagne.

Importateur pour la Grande Bretagne :

Chal-Tec UK limited
Unit 6 Riverside Business Centre
Brighton Road
Shoreham-by-Sea
BN43 6RE
United Kingdom

Estimado cliente:

Le felicitamos por la adquisición de este producto. Lea atentamente el siguiente manual y siga cuidadosamente las instrucciones de uso con el fin de evitar posibles daños. La empresa no se responsabiliza de los daños ocasionados por un uso indebido del producto o por haber desatendido las indicaciones de seguridad. Escanee el código QR para obtener acceso al manual de usuario más reciente y otra información sobre el producto:



ÍNDICE

Datos técnicos	51
Indicaciones de seguridad	52
Vista general del aparato	55
Panel de control	56
Instalación	57
Puesta en funcionamiento	58
Cocción con varias etapas	61
Modo automático	63
Indicaciones sobre la vajilla	64
Limpieza y cuidado	65
Retirada del aparato	66

DATOS TÉCNICOS

Número de artículo	10034015
Alimentación	230-240 V~ 50/60 Hz
Potencia absorbida	1500 W
Frecuencia de microondas	2450 MHz
Dimensiones exteriores (AnchoxAltoXLargo)	628 mm x 359 mm x 491 mm
Dimensiones interiores (AnchoxAltoXLargo)	468 mm x 294 mm x 474 mm
Capacidad	60 litros
Principio de cocción	Plato giratorio
Peso	16,8 kg

INDICACIONES DE SEGURIDAD

Lea atentamente todas las indicaciones y conserve este manual de instrucciones para futuras consultas. Con el fin de reducir el riesgo de una descarga eléctrica en caso de un fallo o mal funcionamiento, conecte el aparato a una toma de corriente de tierra. Conecte el aparato a tomas de corriente que se adecuen a la tensión especificada.

Para reducir el riesgo de incendios en el interior del aparato:

- No sobrecaliente los alimentos.
- Retire los cierres de metal y las pinzas de las bolsas de plástico y papel antes de introducirlas en el microondas.
- No caliente aceite ni grasa para freír en el microondas, pues es difícil controlar la temperatura.
- Limpie el microondas con un paño húmedo después de cada uso y pase a continuación un paño seco para eliminar la suciedad y las salpicaduras de grasa. Los restos de suciedad acumulados pueden sobrecalentarse y entrar en combustión.
- Si los materiales entran en combustión o humean dentro del microondas, no abra la puerta, apague el aparato y desconecte el enchufe.
- Si calienta la comida en recipientes de plástico, manténgala bajo supervisión para evitar que entre en combustión.

Pour prévenir les explosions ou la post ébullition :

- No caliente los líquidos en recipientes cerrados, pues tienden a explotar. Entre estos se encuentran los biberones y los tapones de rosca.
- Para la cocción, utilice recipientes con una abertura amplia y no retire los líquidos enseguida. Espere un poco antes de retirar la comida del microondas para no quemarse con los líquidos que tengan una ebullición tardía.
- Pele y corte las patatas, salchichas y castañas antes de calentarlas. No introduzca en el microondas huevos crudos y duros en su cáscara, pues pueden explotar después de calentarse.
- Mezcle bien el contenido de los biberones y vasos con papilla y, antes de alimentar al bebé, compruebe la temperatura para evitar quemaduras.
- Si el cable de alimentación está dañado, deberá ser sustituido por el fabricante, una empresa autorizada o una persona cualificada.
- Tras la cocción, el recipiente utilizado está muy caliente. Utilice guantes de protección cuando lo retire para evitar escaldarse con el vapor de agua generado.
- Abra la tapa de la comida y las bolsas de palomitas por el lado opuesto a usted para evitar escaldarse el rostro.

Para proteger el plato giratorio de roturas:

- Deje que el plato giratorio se enfríe por completo antes de limpiarlo.
- No coloque alimentos o recipientes muy calientes sobre el plato giratorio frío.
- No coloque alimentos o recipientes congelados sobre el plato giratorio caliente.

Instrucciones generales de seguridad

- Asegúrese de que la vajilla no toque las paredes del microondas.
- Utilice solamente recipientes aptos para microondas.
- No guarde alimentos ni otros objetos en el microondas.
- No utilice el microondas vacío, ya que podría dañarlo.
- Si utiliza el microondas, no lo deje sin supervisión en presencia de niños.
- Utilice exclusivamente los accesorios recomendados por el fabricante.
- Utilice el aparato únicamente en el interior.
- Si la puerta o las juntas están dañadas, deje de utilizar el microondas y contacte un servicio técnico para su reparación.
- No intente reparar el aparato usted mismo. Solamente un personal técnico cualificado debe llevar a cabo las reparaciones.
- Si se forma humo, desconecte el enchufe y mantenga la puerta del microondas cerrada para evitar alimentar posibles llamas.
- Si calienta líquidos, puede provocar una ebullición repentina. Tome precauciones al retirar el recipiente.
- A la hora de limpiar la puerta, no utilice productos abrasivos o rascadores de metal para evitar rasgar o astillar el cristal.
- No utilice el aparato con un temporizador externo o una toma de corriente manejada por control remoto.
- Este aparato no está indicado para uso comercial, sino doméstico o para entornos similares.
- El aparato ha sido concebido para calentar alimentos y bebidas. Calentar prendas de ropa, zapatos, bolsas de agua y esponjas puede provocar lesiones, incendios o fuego.
- Los niños mayores de 8 años y las personas con discapacidad física, sensorial o psíquica pueden utilizar el aparato si han sido previamente instruidos por su tutor o supervisor sobre el funcionamiento del mismo y conocen las funciones, las indicaciones de seguridad y los riesgos asociados.
- No utilice productos a vapor para limpiar el aparato.
- No toque las partes del aparato, la puerta ni el elemento calefactor durante su funcionamiento, pues alcanzan temperaturas muy elevadas.



PRECAUCIONES PARA EVITAR UNA POSIBLE EXPOSICIÓN A UNA ENERGÍA EXCESIVA DE MICROONDAS

1. No intente operar este horno con la puerta abierta, ya que podría provocar una exposición nociva a la energía de microondas. Es importante que no anule o altere los bloqueos de seguridad.
2. No coloque objetos entre la parte frontal del horno y la puerta ni permita que se acumulen restos de suciedad o de productos de limpieza en las superficies de sellado.
3. No utilice el aparato si está dañado. Es sumamente importante que la puerta del horno cierre bien y que las siguientes partes no estén dañadas:
 - a. puerta (curvada);
 - b. bisagras y cierres (rotos o sueltos),
 - c. juntas de puertas y superficies de sellado.
4. Solamente una persona cualificada debe reparar el horno.

VISTA GENERAL DEL APARATO

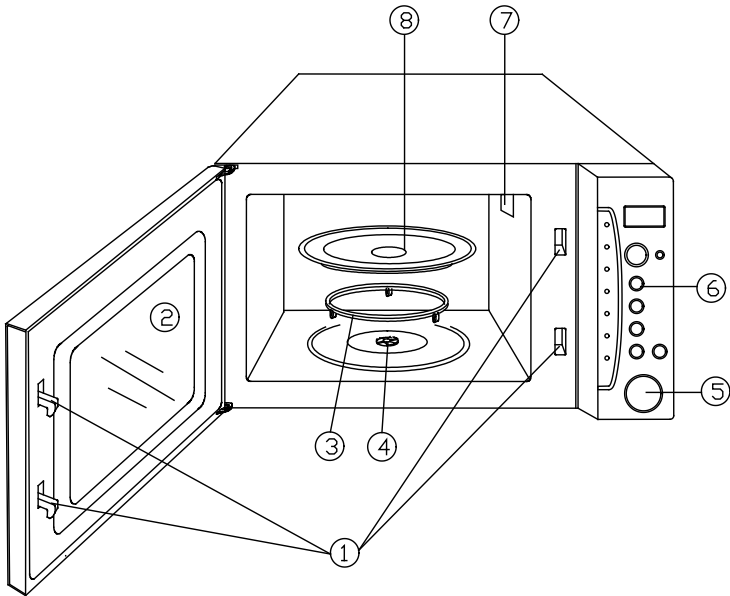

- 1 Cierres de la puerta
- 2 Ventana de seguridad
- 3 Anillo de rotación
- 4 Eje de rotación
- 5 Botón de apertura de la puerta
- 6 Panel de control
- 7 Guía de ondas
- 8 Plato giratorio

PANEL DE CONTROL

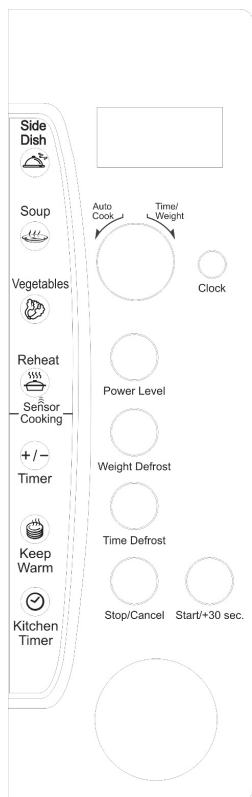

DISPLAY	Muestra el tiempo de preparación, la potencia y la hora.
POWER LEVEL	Pulse este botón para ajustar la potencia.
CLOCK	Pulse este botón para ajustar la hora.
KITCHEN TIMER	Pulse este botón para activar el temporizador.
KEEP WARM	Pulse este botón para activar la función Mantener caliente.
STOP/CANCEL (Detener/Cancelar)	Pulse este botón para cancelar una configuración o un programa de cocción. Pulse este botón para bloquear todos los botones.
WEIGHT DEFROST (Descongelar por peso)	Pulse este botón para descongelar un alimento después de especificar su peso.
TIME DEFROST (Descongelar por tiempo)	Pulse este botón para configurar el tiempo de descongelación.
START/+30SEC	Pulse este botón para encender el microondas. También puede utilizar este botón para añadir más tiempo de preparación y para elegir la cocción rápida.
TIMER +/-	Pulse este botón para cambiar el tiempo de preparación cuando el microondas está encendido.
AUTO COOK/TIME/WEIGHT DIAL	Pulse este botón para elegir el menú automático. Pulse este botón para configurar el tiempo o el peso.

INSTALACIÓN

- Asegúrese de retirar todo el material de embalaje del interior del aparato.
- Inspeccione el horno para detectar posibles deterioros, como la puerta curvada, juntas dañadas en la puerta, abolladuras y golpes dentro del microondas o en la puerta. En caso de detectar deterioros, no utilice el aparato y póngase en contacto con el servicio técnico o una persona igualmente cualificada.
- Instale el aparato sobre una superficie plana y estable, capaz de soportar el peso del microondas y el de la comida más pesada que pueda preparar en él.
- No coloque el aparato en un lugar caliente o húmedo, o donde haya mucha humedad o cerca de materiales combustibles.
- Asegúrese de que haya suficiente circulación del aire alrededor del aparato. Coloque el aparato a una distancia mínima de 20 cm de la parte superior, 10 cm de la parte inferior y 5 cm a ambos lados. No tape ni bloquee las ranuras de ventilación del aparato. No desmonte las patas del aparato.
- Utilice el aparato solamente si el plato giratorio, el anillo de rotación y el eje de rotación están correctamente posicionados.
- Asegúrese de que el cable de alimentación no esté dañado ni se deslice por debajo del aparato ni sobre superficies calientes o afiladas.
- Asegúrese de siempre dejar acceso libre a la toma de corriente para poder desconectar rápidamente el enchufe en caso de un accidente.
- Utilice el aparato únicamente en el interior.

Interferencias de radio

El uso de este aparato puede provocar interferencias con radios, televisores y aparatos similares. Si se producen interferencias, proceda de la siguiente manera para reducirlas o eliminarlas por completo:

1. Limpie la puerta y las juntas de la puerta.
2. Gire la antena de la radio o el televisor en otra dirección.
3. Mueva el microondas a una ubicación diferente, teniendo en cuenta la ubicación del receptor.
4. Instale el microondas lejos del receptor.
5. Conecte el microondas a otra toma de corriente para que el microondas y el receptor estén conectados a tomas de corrientes distintas.

PUESTA EN FUNCIONAMIENTO

Configurar la función Horno

- Al poner el aparato en marcha por primera vez, emite un pitido y en el display parpadea «01:01».
- Durante el modo de configuración, si no se realiza ningún ajuste en 25 segundos, el aparato entra en modo Standby.
- Cuando el aparato está en marcha, pulse el botón STOP/CANCEL o abra la puerta para pausar el programa. Pulse el botón START/+30SEC para continuar con el programa. Si pulsa el botón STOP/CANCEL 2 veces, el programa se cancela.
- Al finalizar la preparación, el aparato emite pitidos cada 2 minutos para indicar que la preparación está completa.
- El sistema de control de microondas tiene una característica de enfriamiento. En todos los modos de preparación que duran más de 2 minutos, cuando se abre la puerta del microondas o se detiene el programa de preparación, el ventilador del horno empieza a funcionar automáticamente durante aproximadamente 30 segundos para prolongar la vida útil del horno.

Configurar la hora

Puede configurar la hora en formato de 12 o 24 horas. Pulse el botón CLOCK para configurar la hora.

Ejemplo: La hora que desea configurar es 08:08:

1. En modo Standby, pulse el botón CLOCK. El display muestra «Hr12». Si desea cambiar al formato de 24 horas, vuelva a pulsar el botón CLOCK. El display muestra «Hr24».
2. Gire la perilla AUTO COOK/TIME/WEIGHT para elegir la hora actual.
3. Pulse el botón CLOCK para confirmar.
4. Gire la perilla AUTO COOK/TIME/WEIGHT para elegir los minutos actuales.
5. Pulse el botón START/+30SEC para confirmar su selección.

Atención: Si presiona el botón CLOCK durante el funcionamiento del microondas, el display mostrará la hora actual.

Función Microondas

Durante la función Microondas, pulse varias veces el botón POWER LEVEL para ajustar la potencia del microondas. A continuación, gire la perilla AUTO COOK/TIME/WEIGHT para elegir el tiempo de preparación. El tiempo máximo elegible es de 95 minutos. Pulse el botón START/+30SEC para encender el microondas.

Pulse varias veces el botón POWER LEVEL para aumentar la potencia.

Botón POWER LEVEL	Potencia	Indicador
1x	100%	P100
2x	90%	P-90
3x	80%	P-80
...
9x	20%	P-20
10x	10%	P-10

Ejemplo: Usted desea preparar alimentos durante 5 minutos con una potencia del 60 %.

1. Pulse el botón POWER LEVEL 5 veces para elegir la potencia 60 %.
2. Gire la perilla AUTO COOK/TIME/WEIGHT hasta «05:00».
3. Pulse el botón START/+30SEC.

Atención: Cuando el microondas está encendido, pulse el botón POWER LEVEL para ver la potencia configurada actual. Si desea utilizar la función Microondas a plena potencia, omita el primer paso. Pulse el botón START/+30SEC para añadir más tiempo a la hora de preparación.

Preparación rápida

En modo Standby, pulse el botón START/+30SEC para elegir el tiempo de preparación. El microondas empieza a funcionar automáticamente a potencia máxima (100 %). Cuando el microondas está en marcha, puede prolongar el tiempo de preparación pulsando el botón START/+30SEC. El tiempo máximo elegible es de 95 minutos.

Configurar el tiempo de preparación

Durante la preparación (excepto en el modo de preparación automática), puede reducir o ampliar el tiempo de preparación pulsando una vez el botón TIMER+/- y girando a continuación la perilla AUTO COOK/TIME/WEIGHT. El icono «COOK» parpadea durante este tiempo en el display.

Mantener caliente

1. En modo Standby, pulse una vez el botón KEEP WARM.
2. Gire la perilla AUTO COOK/TIME/WEIGHT hasta el tiempo de preparación deseado.
3. Pulse el botón START/+30SEC para confirmar.

Configurar el temporizador

1. Pulse el botón KITCHEN TIMER.
2. Gire la perilla AUTO COOK/TIME/WEIGHT para elegir el tiempo. El tiempo máximo configurable es de 95 minutos.
3. Pulse el botón START/+30SEC para confirmar.

Indicaciones:

- Para cancelar esta función, pulse el botón KITCHEN TIMER. Cuando aparezca la hora en la pantalla, pulse el botón STOP/CANCEL.
- Una vez transcurrido el tiempo, el aparato emite un pitido para informarle que el tiempo ha transcurrido.
- Durante la cocción por sensor, no se puede ajustar ni comprobar el temporizador.
- Cuando configura el temporizador en modo Standby, pero no elige un programa de preparación, el display muestra el temporizador configurado.

Descongelar por tiempo

El tiempo máximo de descongelación es de 95 minutos.

1. Pulse una vez el botón TIME DEFROST.
2. Gire la perilla AUTO COOK/TIME/WEIGHT para elegir el tiempo de descongelación.
3. Pulse el botón START/+30SEC.

Atención: Durante la descongelación, el microondas se detiene y emite un pitido para recordar al usuario que hay que voltear los alimentos.

Descongelar por peso

Para descongelar por peso, hay que introducir el peso del alimento que se desea descongelar. El tiempo de descongelación y la potencia se ajustan automáticamente en función del peso.

Ejemplo: Usted desea descongelar un alimento.

1. Pulse una vez el botón WEIGHT DEFROST.
2. Gire la perilla AUTO COOK/TIME/WEIGHT para elegir el peso. El peso máximo de un alimento debe ser de 2,2 kg.
3. Pulse el botón START/+30SEC.

Atención: Durante la descongelación, el microondas se detiene y emite un pitido para recordar al usuario que hay que voltear los alimentos.

COCCIÓN CON VARIAS ETAPAS

El microondas puede programarse para realizar 3 secuencias de cocción continuadas.

Secuencia 1: Cocción en microondas según la potencia (2 minutos a 100 % de potencia)

Secuencia 2: Cocción en microondas según la potencia (5 minutos a 60 % de potencia)

1. Pulse el botón STOP/CANCEL para restablecer el microondas.

Secuencia 1:

2. Pulse «P100» para elegir la potencia.
3. Gire la perilla AUTO COOK/TIME/WEIGHT para elegir el tiempo de preparación.

Secuencia 2:

4. Pulse varias veces el botón POWER LEVEL para elegir «P-60».
 5. Gire la perilla AUTO COOK/TIME/WEIGHT para elegir el tiempo de preparación de 5 minutos.
 6. Pulse el botón START/+30SEC para iniciar la cocción.
-

Atención: En la cocción con varias etapas, no se pueden ajustar el sensor, el peso de descongelación y la cocción automática.

Mecanismo de bloqueo

El uso del mecanismo de bloqueo evita que niños pequeños operen el microondas. Cuando el mecanismo de bloqueo está activado, en el display se ilumina el símbolo correspondiente. Cuando el mecanismo de bloqueo está activado, no se puede operar el microondas.

Activar el mecanismo de bloqueo

En modo Standby, mantenga pulsado el botón STOP/CANCEL durante 3 segundos. Suena un pitido y el mecanismo de bloqueo aparece en el display.

Desactivar el mecanismo de bloqueo

Mantenga pulsado el botón STOP/CANCEL durante 3 segundos. El icono del mecanismo de bloqueo desaparece del display.

Advertencia de error





En modo Microondas, el aparato se detiene si no detecta señales transcurridos 5 segundos y emite un pitido permanente. El display muestra «E-1». Pulse el botón STOP/CANCEL después de localizar el problema. El aparato entra en modo Standby.

Preparación con sensor

Con la ayuda del sensor, el aparato detecta el aumento de la humedad durante la preparación. El aparato ajusta el tiempo de preparación en función de la cantidad y el tipo de comida:

Ejemplo: Usted desea cocinar patatas.

1. Introduzca los alimentos en el microondas y cierre la puerta. Seleccione el menú deseado. El microondas se pone en marcha automáticamente un segundo después y el display muestra «AUTO» y «COOK».
2. Después de un tiempo, el aparato comprueba durante la preparación si hay algún error. En caso afirmativo, el aparato se detiene automáticamente, el display muestra el mensaje de error «E-0». El microondas emite un pitido hasta que se pulsa el botón STOP/CANCEL.
3. Si no hay ningún mensaje de error, el aparato comprueba el tiempo de preparación restante en función del vapor producido por el alimento en el microondas. Pulse el botón TIMER+/- y gire la perilla AUTO COOK/ TIME/WEIGHT para ajustar el tiempo de preparación. Durante este tiempo, en el display parpadea «COOK».

Categoría de alimentos	Código de alimentos	Alimento
Calentar 	Sr-1	Bebidas
	Sr-2	Gratinado
	Sr-3	Plato con alimentos
	Sr-4	Filete
Verdura 	SE-1	Fresco
	SE-2	Congelado
	SE-3	En lata
Guarnición 	SS-1	Patata
	SS-2	Arroz
	SS-3	Pasta
Sopa 	SOUP	Sopa

Ejemplo: Usted desea calentar un alimento.

Introduzca el alimento deseado en el microondas y cierre la puerta. Pulse 3 veces REHEAT para seleccionar SR-3. El microondas empieza a funcionar automáticamente.

Atención: En caso de bebidas, puede elegir entre 3 tamaños de porciones. El tamaño predefinido es de 2 tazas.

Ejemplo: Usted desea calentar 3 tazas de café.

1. Pulse una vez el botón REHEAT. El display muestra «SR-1».
2. A continuación, gire la perilla AUTO COOK/ TIME/WEIGHT para elegir 3 tazas. El microondas empieza a funcionar automáticamente después de la elección.

MODO AUTOMÁTICO

Para los siguientes alimentos no necesita indicar el nivel de potencia o tiempo de cocción. Concéntrese solamente en lo que desea calentar e introduzca el peso del alimento.

Ejemplo: Usted desea preparar ½ porción de mantequilla

1. En modo Standby, introduzca el alimento deseado en el microondas y cierre la puerta.
2. Gire la perilla AUTO COOK/TIME/WEIGHT en sentido contrario a las agujas del reloj y luego gírela en sentido horario hasta que aparezca la pantalla «b1».
3. Pulse el botón START/+30SEC para iniciar la cocción.

Menú automático

Alimento	Código	Peso
Mantequilla	b1	1/2 porción
	b2	1 porción
	b3	2 porción
Queso	C1	85 g
	C2	170 g
Pizza congelada	F1	1 ud
	F2	2 uds.
	F3	3 uds.
Helado	E1	500 ml
	E2	500 ml
Palomitas	P1	50 g
	P2	85 g
		100 g

El resultado de la cocción automática depende de factores como las fluctuaciones de voltaje, la forma y el tamaño del alimento. También de sus gustos personales en cuanto al grado de cocción e incluso a la colocación del alimento dentro del microondas. Si no queda satisfecho con el resultado, ajuste un poco el tiempo de cocción.

INDICACIONES SOBRE LA VAJILLA

1. La radiación de microondas no puede penetrar el metal. Utilice únicamente utensilios y accesorios de cocina aptos para el microondas. No utilice en el microondas recipientes metálicos para alimentos y bebidas. Esto no se aplica a los recipientes metálicos recomendados explícitamente por el fabricante y adecuados para microondas.
2. La radiación de microondas no es capaz de penetrar el metal. Por lo tanto, no utilice utensilios metálicos ni vajillas con bordes metálicos.
3. No utilice embalajes de papel reciclado en el microondas, ya que pueden contener pequeños fragmentos de metal que pueden causar chispas y/o fuego.
4. Los platos redondos/ovales son más recomendables que los platos largos y cuadrados, ya que la comida en las esquinas tiende a cocinarse demasiado.
5. Puede utilizar tiras estrechas de papel de aluminio para evitar la ebullición en áreas peligrosas. Asegúrese de no utilizar demasiado papel de aluminio y de que haya una distancia mínima de 2,54 cm entre el papel de aluminio y las paredes interiores del microondas.

La siguiente lista proporciona una guía general para el uso de los siguientes materiales

Material	Uso con el microondas
Vidrio resistente al calor	Sí
Vidrio no resistente al calor	No
Cerámica resistente al calor	Sí
Vajilla de plástico apto	Sí
Papel de cocina	Sí
Bandeja metálica	No
Parrilla metálica	No
Papel de aluminio o recipientes de aluminio	No

LIMPIEZA Y CUIDADO

- Apague el aparato y desconecte el enchufe de la toma de corriente antes de limpiarlo.
- Mantenga el interior del aparato siempre limpio. Si los alimentos o líquidos salpican las paredes interiores, límpielas con un paño húmedo. Si el microondas está muy sucio, utilice un detergente suave. Evite el uso de sprays y otros productos de limpieza abrasivos, ya que pueden provocar la formación de manchas o rayas irreversibles en la puerta del microondas.
- Limpie las superficies exteriores del aparato con un paño húmedo. Asegúrese de que el agua no entra en los orificios de ventilación.
- Frote regularmente la puerta y la ventana del microondas por ambos lados, las juntas de la puerta y las partes adyacentes con un paño húmedo para eliminar cualquier suciedad. No utilice productos de limpieza abrasivos.
- Asegúrese de que el panel de control no está húmedo. Limpie el panel de control con un paño suave y húmedo. Cuando limpie el panel de control, deje la puerta del microondas abierta para que el aparato no pueda encenderse accidentalmente.
- Si se ha acumulado vapor en el interior y exterior de la puerta del microondas, frótelas con un paño suave. Esto puede ocurrir si el microondas se usa cuando hay mucha humedad. Se trata de un fenómeno normal.
- Limpie de vez en cuando el plato giratorio. Lave el plato giratorio con agua tibia jabonosa o en el lavavajillas.
- Limpie regularmente el anillo de rotación y la parte inferior del microondas para evitar ruido. Frote el fondo del microondas con una solución jabonosa suave. Limpie el anillo de rotación en una solución jabonosa suave o en el lavavajillas. Si ha extraído el anillo de rotación para limpiarlo, asegúrese de volver a introducirlo correctamente en el microondas.
- Puede eliminar los olores dentro del microondas con una solución de 1 vaso de agua y jugo de medio limón. Coloque un recipiente apto para microondas con esta solución en el microondas y caliéntelo 5 minutos. Luego frote el interior del microondas con un paño suave.
- Póngase en contacto con el servicio técnico o una persona cualificada si necesita sustituir la lámpara de microondas.
- Limpie regularmente el microondas y elimine los restos de alimentos. Si no limpia regularmente el aparato, la superficie puede dañarse después de algún tiempo, acortando la vida útil del aparato y provocando situaciones peligrosas para el usuario.
- No deseche este aparato en la basura doméstica, sino póngase en contacto con su punto de reciclaje.

INDICACIONES SOBRE LA RETIRADA DEL APARATO



Si en su país existe una disposición legal relativa a la eliminación de aparatos eléctricos y electrónicos, este símbolo estampado en el producto o en el embalaje advierte que no debe eliminarse como residuo doméstico. En lugar de ello, debe depositarse en un punto de recogida de reciclaje de aparatos eléctricos y electrónicos. Una gestión adecuada de estos residuos previene consecuencias potencialmente negativas para el medio ambiente y la salud de las personas. Puede consultar más información sobre el reciclaje y la eliminación de este producto contactando con su administración local o con su servicio de recogida de residuos.

FABRICANTE E IMPORTADOR (REINO UNIDO)

Fabricante:

Chal-Tec GmbH, Wallstraße 16, 10179 Berlín, Alemania.

Importador para Gran Bretaña:

Chal-Tec UK limited
Unit 6 Riverside Business Centre
Brighton Road
Shoreham-by-Sea
BN43 6RE
United Kingdom

Gentile Cliente,

La ringraziamo per aver acquistato il dispositivo. La preghiamo di leggere attentamente le seguenti istruzioni per l'uso e di seguirle per evitare possibili danni tecnici. Non ci assumiamo alcuna responsabilità per danni scaturiti da una mancata osservazione delle avvertenze di sicurezza e da un uso improprio del dispositivo. Scansionare il codice QR seguente, per accedere al manuale d'uso più attuale e per ricevere informazioni sul prodotto.



INDICE

Dati tecnici	67
Avvertenze di sicurezza	68
Descrizione del dispositivo	71
Pannello di controllo	72
Installazione	73
Messa in funzione e utilizzo	74
Cottura a più livelli	77
Funzionamento automatico	79
Utilizzare accessori	80
Pulizia e manutenzione	81
Smaltimento	82

DATI TECNICI

Numero articolo	10034015
Alimentazione	230-240 V~ 50/60 Hz
Potenza assorbita	1500 W
Frequenza microonde	2450 MHz
Dimensioni esterne (LxAxP)	628 mm x 359 mm x 491 mm
Dimensioni vano di cottura (LxAxP)	468 mm x 294 mm x 474 mm
Capacità	60 litros
Principio di cottura	Piatto girevole
Peso	16,8 kg

AVVERTENZE DI SICUREZZA

Leggere attentamente tutte le avvertenze e conservare il manuale per future consultazioni. Per ridurre il rischio di folgorazioni dovuto a guasti o malfunzionamenti, la spina deve essere collegata a una presa elettrica con messa a terra. Collegare il dispositivo solo a prese elettriche con tensione corrispondente a quella del dispositivo.

Per ridurre il rischio di incendi nel vano di cottura:

- Non surriscaldare gli alimenti.
- Rimuovere tutte le chiusure metalliche e le mollette da sacchetti di plastica e carta prima di metterli nel microonde.
- Non scaldare olio o grasso per friggere nel microonde, dato che è difficile controllare la temperatura.
- Pulire il microonde dopo ogni utilizzo con un panno umido e passare poi un panno asciutto, in modo da rimuovere polvere e schizzi di grasso. Accumuli di sporco possono surriscaldarsi e prendere fuoco.
- Se alcuni materiali all'interno del microonde dovessero prendere fuoco ed emettere fumo, lasciare chiuso lo sportello, spegnere il dispositivo e staccare la spina.
- Se si scaldano alimenti in contenitori di plastica, non perderli di vista, in caso dovessero prendere fuoco.

Per evitare esplosioni o ebollizione postuma:

- Non scaldare liquidi in contenitori chiusi, dato che tendono ad esplodere, ad esempio biberon con chiusura a vite.
- Per la cottura, utilizzare contenitori con un'apertura ampia e non rimuovere immediatamente liquidi bollenti. Attendere prima di toglierli dal microonde, in modo da non ustionarsi con liquidi che iniziano a bollire successivamente.
- Patate, salsicce e castagne devono essere sbucciate o incise prima di essere scaldate. Uova crude e sode non possono essere cotte nel microonde, in quanto possono esplodere anche dopo essere state scaldate.
- Mescolare per bene il contenuto di biberon e barattoli con passati per neonati e controllarne la temperatura prima di darlo ai bebè, in modo da evitare ustioni.
- Se il cavo è danneggiato, deve essere sostituito dal produttore, da un'azienda tecnica autorizzata o da una persona con qualifica equivalente.
- Dopo la cottura, il contenitore utilizzato è molto caldo. Utilizzare guanti da forno per toglierlo dal microonde, in modo da non bruciarsi con il vapore che fuoriesce.
- Girarsi dall'altro lato quando si aprono contenitori di cibo o sacchetti di popcorn, in modo da non scottarsi il viso.

Per evitare che il piatto girevole si rompa:

- Lasciare raffreddare il piatto prima di pulirlo.
- Non mettere cibo o contenitori bollenti sul piatto freddo.
- Non mettere cibo o contenitori congelati sul piatto caldo.

Avvertenze di sicurezza generiche:

- Assicurarsi che le stoviglie utilizzate non tocchino le pareti del microonde.
- Utilizzare solo contenitori adatti al microonde.
- Non conservare cibo o oggetti nel microonde.
- Non utilizzare il microonde se è vuoto, altrimenti potrebbe danneggiarsi.
- Quando si utilizza il microonde, non lasciare i bambini privi di controllo.
- Utilizzare solo accessori consigliati dal produttore.
- Utilizzare il microonde solo in locali chiusi.
- Se lo sportello o le guarnizioni sono danneggiati, non utilizzare il microonde, ma farlo riparare da un'azienda tecnica.
- Non cercare di riparare il dispositivo in modo autonomo. Eventuali riparazioni devono essere realizzate da tecnici specializzati.
- Se si forma del fumo, staccare la spina e tenere chiuso lo sportello per estinguere eventuali fiamme.
- Il riscaldamento di liquidi può causare l'improvvisa ebollizione. Fare attenzione quando si rimuovono i contenitori.
- Non utilizzare prodotti abrasivi o raschietti metallici per pulire lo sportello, in modo da non graffiare o scheggiare il vetro.
- Non utilizzare il dispositivo con timer esterni o prese elettriche con comando a distanza.
- Il dispositivo non è adatto a utilizzi commerciali, ma solo casalinghi e in ambienti simili.
- Il dispositivo serve a scaldare cibo e bevande. Il riscaldamento di indumenti, pantofole, cuscini riscaldanti e panni può causare lesioni e incendi.
- Bambini a partire da 8 anni e persone con limitate capacità fisiche e psichiche possono utilizzare il dispositivo solo dopo essere stati istruiti in modo esaustivo sulle funzioni e sulle procedure di sicurezza da una persona responsabile del loro controllo. Assicurarsi che i bambini non giochino con il dispositivo.
- Non utilizzare pulitori a vapore per pulire il dispositivo.
- Non toccare componenti del dispositivo, sportello ed elementi riscaldanti all'interno durante il funzionamento, dato che possono diventare estremamente caldi.



MISURE DI SICUREZZA PER EVITARE UNA POSSIBILE ESPOSIZIONE A ECCESSIVA ENERGIA A MICROONDE

1. Non cercare di utilizzare il forno con lo sportello aperto, dato che aprendo lo sportello può comportare un carico dannoso di energia a microonde. Non cercare di aggirare o manipolare le chiusure di sicurezza.
2. Non poggiare alcun oggetto tra lato anteriore del forno e sportello e non lasciare residui di sporco o detergente sulle superfici della guarnizione.
3. Non utilizzare il forno se è danneggiato. Lo sportello deve chiudersi correttamente e non devono esserci danni sui seguenti componenti:
 - a. Sportello (piegato),
 - b. Cerniere e chiusure (rotte o allentate),
 - c. Guarnizioni dello sportello e superfici di tenuta.
4. Il forno può essere regolato o riparato solo da personale tecnico qualificato.

DESCRIZIONE DEL DISPOSITIVO

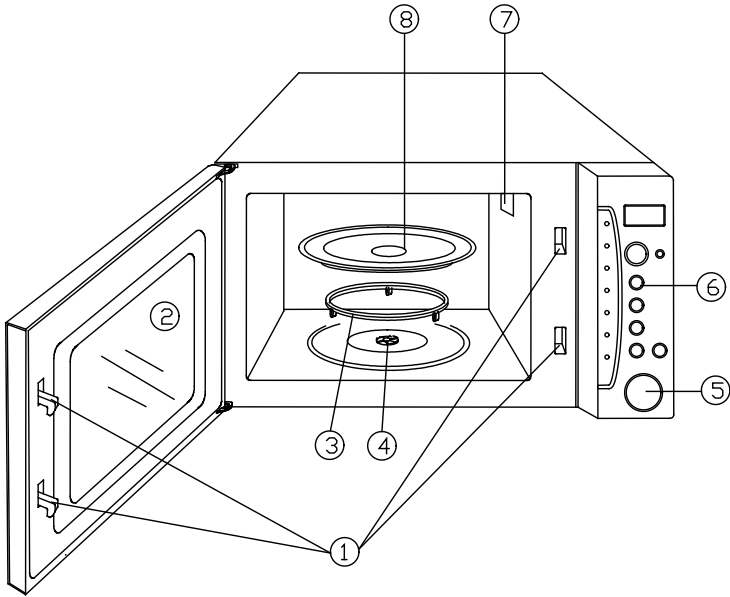

- 1 Chiusura dello sportello
- 2 Finestrella
- 3 Anello rotante
- 4 Trazione
- 5 Apertura sportello
- 6 Pannello di controllo
- 7 Conduttore delle onde
- 8 Piatto in vetro

PANNELLO DI CONTROLLO

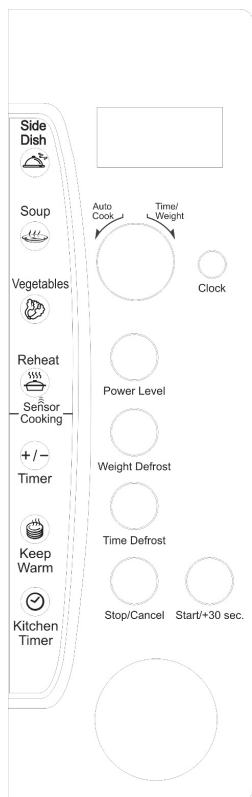

DISPLAY	Vengono mostrati tempo di preparazione, potenza e ora.
POWER LEVEL	Per impostare la potenza.
CLOCK	Per selezionare la funzione ora.
KITCHEN TIMER	Per attivare la funzione timer.
KEEP WARM	Per attivare la funzione di mantenimento calore.
STOP/CANCEL	Per cancellare l'impostazione o resettare il dispositivo prima di impostare un programma di cottura. Il tasto serve anche ad attivare la sicura per i bambini.
WEIGHT DEFROST (sbrinare in base al peso)	Per sbrinare gli alimenti dopo averne inserito il peso.
TIME DEFROST (sbrinare in base a un tempo definito)	Per impostare un tempo definito per lo sbrinamento.
START/+30SEC	Per avviare il microonde, per aggiungere tempo di cottura o per impostare la cottura rapida.
TIMER +/-	Per modificare il tempo di cottura a dispositivo in funzione.
AUTO COOK/TIME/ WEIGHT DIAL	Per selezionare un menu automatico, per impostare il tempo o il peso.

INSTALLAZIONE

- Assicurarsi di rimuovere tutti i materiali di imballaggio dall'interno del dispositivo.
- Controllare se il forno è danneggiato prima di utilizzarlo, ad es. se lo sportello è storto o piegato, se la guarnizione dello sportello è danneggiata o se ci sono rigonfiamenti o ammaccature all'interno del microonde o sullo sportello.
- Il dispositivo deve essere posizionato su una superficie piana e stabile, in grado di sopportare il peso specifico del forno e quello del contenuto più pesante possibile.
- Non posizionare il dispositivo in luoghi caldi o umidi, in cui c'è elevata umidità dell'aria o vicino a materiali infiammabili.
- Assicurarsi di garantire una ventilazione sufficiente del dispositivo. Assicurarsi di lasciare una distanza minima di 20 cm verso l'alto, 10 cm sul retro e 5 cm su entrambi i lati del dispositivo. Non coprire le aperture di ventilazione e non bloccarle. Non rimuovere assolutamente i piedi d'appoggio del dispositivo.
- Utilizzare il dispositivo solo se piatto in vetro, supporto girevole e trazione si trovano nella posizione corretta.
- Assicurarsi che il cavo di alimentazione non sia danneggiato e che non passi sotto al dispositivo o su superfici bollenti o affilate.
- La presa elettrica utilizzata deve essere sempre facilmente accessibile, in modo da poter staccare subito la spina in caso di emergenza.
- Non utilizzare il dispositivo all'aperto.

Interferenze radio

L'utilizzo di questo dispositivo può comportare interferenze con radio, televisori o dispositivi simili. Se dovessero comparire interferenze e si desidera ridurle o eliminarle del tutto, procedere in questo modo:

1. Pulire sportello e guarnizione dello sportello del microonde.
2. Cambiare la posizione dell'antenna della radio o della televisione.
3. Spostare il microonde in base al luogo di posizionamento del ricevitore.
4. Allontanare il microonde dal ricevitore.
5. Collegare il microonde a un'altra presa elettrica, in modo che forno e ricevitori siano in funzione su diversi circuiti.

MESSA IN FUNZIONE E UTILIZZO

Impostare le funzioni del forno

- Quando il forno viene collegato all'alimentazione per la prima volta, viene emesso un segnale acustico e lo schermo mostra "01:01".
- Durante la modalità di impostazione, il dispositivo passa in standby se non si imposta nulla entro 25 secondi.
- A dispositivo in funzione, premere STOP/CANCEL o aprire lo sportello, in modo da mettere in pausa il programma. Premere START/+30SEC per riavviare il dispositivo. Se si premer STOP/CANCEL due volte, il programma viene interrotto.
- Finita la preparazione, il dispositivo emette un segnale acustico ogni 2 minuti, per indicare che la preparazione è terminata.
- Il sistema di controllo del microonde è dotato di una funzione di raffreddamento. In ogni modalità di preparazione che dura oltre 2 minuti, quando si apre lo sportello o quando si mette in pausa il programma di preparazione, la ventola si attiva automaticamente per 30 secondi, in modo da prolungare la vita utile del microonde.

Impostare l'ora

L'ora può essere impostata in formato 12 o 24 ore. L'ora può essere selezionata premendo CLOCK.

Esempio: si desidera impostare l'ora 08:08:

1. Premere CLOCK in modalità standby. Sullo schermo compare "Hr12". Se si desidera passare al formato 24 ore, premere di nuovo CLOCK. Lo schermo mostra ora "Hr24".
2. Ruotare la manopola AUTO COOK/TIME/WEIGHT per impostare le ore attuali.
3. Confermare premendo una volta CLOCK.
4. Ruotare la manopola AUTO COOK/TIME/WEIGHT per impostare i minuti attuali.
5. Premere START/+30SEC per confermare l'impostazione.

Avvertenza: se si preme CLOCK a dispositivo in funzione, sullo schermo viene mostrata l'ora attuale.

Funzione microonde

Premere più volte POWER LEVEL per impostare la potenza durante la funzione microonde. Ruotare poi la manopola AUTO COOK/TIME/WEIGHT per impostare il tempo di preparazione. Il tempo massimo impostabile è di 95 minuti. Il microonde viene avviato premendo START/+30SEC.

Selezionare la potenza premendo più volte POWER LEVEL.

Tasto POWER LEVEL	Potenza	Indicazione
1x	100%	P100
2x	90%	P-90
3x	80%	P-80
...
9x	20%	P-20
10x	10%	P-10

Esempio: si desidera prepara la pietanza per 5 minuti con una potenza del 60%

1. Premere 5 volte POWER LEVEL per impostare la potenza al 60%.
2. Ruotare poi la manopola AUTO COOK/TIME/WEIGHT su "05:00".
3. Premere START/+30SEC.

Avvertenza: è possibile farsi mostrare la potenza attualmente impostata durante il funzionamento del microonde premendo POWER LEVEL. Se si desidera utilizzare la funzione microonde alla massima potenza, saltare il primo passaggio. Durante la preparazione, è possibile aggiungere tempo di preparazione premendo START/+30SEC.

Cottura rapida

In modalità standby, premere START/+30SEC per impostare la durata di preparazione. Il microonde si attiva automaticamente con la potenza massima (100%). La durata di preparazione può essere prolungata a dispositivo in funzione premendo START/+30SEC. Il tempo di preparazione massimo è di 95 minuti.

Impostare la durata di preparazione

Durante la preparazione (tranne che in modalità di preparazione automatica), è possibile accorciare o prolungare la durata di preparazione premendo una volta TIMER+/- e ruotando poi la manopola AUTO COOK/TIME/WEIGHT. Durante questo tempo, il simbolo "COOK" lampeggia.

Mantenimento calore

1. Premere una volta KEEP WARM in standby.
2. Impostare il tempo di preparazione desiderato con AUTO COOK/TIME/WEIGHT.
3. Premere START/+30SEC per confermare.

Impostazione timer

1. Premere KITCHEN TIMER.
2. Ruotare poi la manopola AUTO COOK/TIME/WEIGHT per impostare il tempo. Il tempo massimo impostabile è di 95 minuti.
3. Premere START/+30SEC per confermare.

Avvertenze

- Se si desidera interrompere la funzione timer, premere prima KITCHEN TIMER e poi STOP/CANCEL, quando il tempo viene mostrato sullo schermo.
- Quando il tempo è scaduto, il dispositivo emette un segnale acustico.
- Durante la cottura a sensore non è possibile impostare o controllare il timer.
- Quando si imposta il timer in modalità standby e non si imposta alcun programma di preparazione, lo schermo mostra l'impostazione del timer.

Sbrinare

Il tempo massimo di sbrinamento è di 95 minuti

1. Premere una volta TIME DEFROST.
2. Impostare il tempo di sbrinamento desiderato ruotando AUTO COOK/TIME/WEIGHT.
3. Premere START/+30SEC.

Avvertenza: durante la procedura di sbrinamento, il microonde viene messo in pausa ed emette un segnale acustico, in modo da ricordare all'utente di girare gli alimenti.

Sbrinare in base al peso

Per sbrinare, è possibile inserire il peso dell'alimento in questione. Il tempo di sbrinamento e la potenza vengono impostati automaticamente in base al peso.

Esempio: si desidera sbrinare alimenti.

1. Premere una volta WEIGHT DEFROST.
2. Inserire il peso ruotando la manopola AUTO COOK/TIME/WEIGHT. Il peso massimo dell'alimento è di 2,2 kg.
3. Premere START/+30SEC.

Avvertenza: durante la procedura di sbrinamento, il microonde viene messo in pausa ed emette un segnale acustico, in modo da ricordare all'utente di girare gli alimenti.

COTTURA A PIÙ LIVELLI

Nel microonde possono essere impostate fino a un massimo di 3 sequenze di cottura automatiche:

Sequenza 1: microonde e preparazione in base alla potenza (2 minuti a livello 100%).

Sequenza 2: microonde e preparazione in base alla potenza (5 minuti a livello 60%).

1. Premere STOP/CANCEL per resettare il microonde.

Sequenza 1:

2. Premere "P-100" per selezionare la potenza.
3. Ruotare la manopola AUTO COOK/TIME/WEIGHT per impostare il tempo.

Sequenza 2:

4. Premere più volte POWER LEVEL per selezionare "P-60".
5. Ruotare la manopola AUTO COOK/TIME/WEIGHT per impostare la durata di preparazione di 5 minuti.
6. Premere START/+30SEC per avviare.

Avvertenza: nella cottura a più livelli non è possibile impostare sensore, peso per lo sbrinamento e cottura automatica.

Sicura per i bambini

Attivando la sicura si può evitare che i bambini piccoli utilizzino il dispositivo. Quando la sicura è attiva, il relativo simbolo si illumina sullo schermo. Il dispositivo non può essere utilizzato quando la sicura è attiva.

Attivare la sicura per i bambini

In modalità standby, tenere premuto STOP/CANCEL per tre secondi. Viene emesso un segnale acustico e il simbolo della sicura si illumina sullo schermo.

Disattivare la sicura per i bambini

Tenere premuto STOP/CANCEL per tre secondi. Il simbolo della sicura scompare dallo schermo.

Avviso di errore





In modalità microonde, il dispositivo arresta il funzionamento se non vengono rilevati segnali entro 5 secondi e viene emesso un segnale acustico costante. Lo schermo mostra "E-1". Dopo aver risolto il problema, premere STOP/CANCEL. Il dispositivo passa in modalità standby.

Preparazione con sensore

Con l'aiuto del sensore è possibile rilevare l'aumento dell'umidità dell'aria durante la preparazione. Il dispositivo regola il tempo di preparazione in base al tipo e alla quantità di alimenti:

Esempio: si desidera preparare patate

1. Mettere gli alimenti nel microonde e chiudere lo sportello. Selezionare il menu desiderato. Il microonde si attiva automaticamente dopo un secondo e lo schermo mostra "AUTO" e "COOK".
2. Dopo un po' di tempo, il dispositivo controlla se ci sono errori durante la preparazione. Se è così, il dispositivo si arresta automaticamente, lo schermo mostra "E-0" e viene emesso un segnale acustico fino a quando si preme STOP/CANCEL.
3. Se non ci sono avvisi di errore, il dispositivo, in base al vapore generato dagli alimenti nel microonde, controlla il tempo di preparazione rimanente. Il tempo di preparazione può essere regolato premendo prima TIMER+/- e poi ruotando AUTO COOK/TIME/WEIGHT. Durante questo tempo, sullo schermo lampeggia "COOK".

Categoria di alimenti	Codice alimenti	Alimenti
Scaldare 	Sr-1	Bevande
	Sr-2	Sformato
	Sr-3	Piatto con alimenti
	Sr-4	Bistecca
Verdura 	SE-1	Pesce
	SE-2	Surgelati
	SE-3	In lattina
Contorni 	SS-1	Patate
	SS-2	Riso
	SS-3	Pasta
Zuppa 	SOUP	Zuppa

Esempio: si desidera scaldare alimenti

Mettere gli alimenti nel microonde e chiudere lo sportello. Premere tre volte REHEAT per selezionare SR-3. Il microonde si avvia automaticamente.

Avvertenza: per le bevande ci sono tre porzioni a scelta. La porzione predefinita è di 2 tazze.

Esempio: si desidera scaldare tre tazze di caffè

1. Premere una volta REHEAT. Lo schermo mostra "Sr-1".
2. Ruotare la manopola AUTO COOK/TIME/WEIGHT per selezionare tre tazze. Il microonde si avvia automaticamente dopo la selezione.

FUNZIONAMENTO AUTOMATICO

Per i seguenti alimenti o metodi di preparazione non è necessario impostare separatamente tempo di preparazione e potenza. Basta selezionare tipo e peso dell'alimento in questione.

Esempio: prepara ½ pezzo di burro

1. In modalità standby, mettere l'alimento nel microonde e chiudere lo sportello.
2. Ruotare la manopola AUTO COOK/TIME/WEIGHT in senso antiorario e poi in senso orario, fino a quando compare "b1" sullo schermo.
3. Premere START/+30SEC per avviare il dispositivo.

Menu automatico

Alimento	Codice alimento	Peso
Burro	b1	1/2 pezzo
	b2	1 pezzo
	b3	2 pezzi
Formaggio	C1	85 g
	C2	170 g
Pizza surgelata	F1	1 pezzo
	F2	2 pezzi
	F3	3 pezzi
Gelato	E1	500 ml
	E2	500 ml
Popcorn	P1	50 g
	P2	85 g
		100 g

Il risultato della cottura automatica dipende da fattori come oscillazioni di tensione, forma e dimensioni dell'alimento, le preferenze personali relative al grado di cottura e posizione dell'alimento nel microonde. Se non si è soddisfatti dei risultati, modificare il tempo di preparazione.

UTILIZZARE ACCESSORI

1. Le microonde non sono in grado di trapassare il metallo. Utilizzare solo stoviglie e accessori adatti a microonde. Contenitori in metallo non devono essere utilizzati nel microonde. Questo non vale per contenitori metalli esplicitamente consigliati dal produttore e adatti a microonde.
2. Le microonde non sono in grado di trapassare il metallo. Non utilizzare accessori o stoviglie con bordo in metallo.
3. Non utilizzare imballaggi in carta riciclata nel microonde, dato che possono contenere frammenti metallici, che possono generare scintille e/o incendi.
4. Piatti ovali/tondi sono più adatti rispetto a piatti allungati e rettangolari, dato che gli alimenti sugli angoli tendono a cuocersi eccessivamente.
5. Possono essere utilizzate sottili strisce di carta stagnola per evitare l'eccessiva cottura in aree a rischio. Assicurarsi di non utilizzare troppa carta stagnola e di mantenere una distanza minima di 2,54 cm tra carta stagnola e pareti interne del microonde.

La lista seguente offre delle linee guida per l'utilizzo di diversi materiali

Materiale	Adatto per microonde
Vetro termoresistente	Sì
Vetro non termoresistente	No
Ceramica termoresistente	Sì
Stoviglie in plastica adatta a microonde	Sì
Carta da cucina	Sì
Teglia in metallo	No
Griglia in metallo	No
Carta stagnola e contenitori in alluminio	No

PULIZIA E MANUTENZIONE

- Spegner il microonde e staccare la spina prima della pulizia.
- Tenere pulito il vano interno del microonde. Se ci sono schizzi di alimenti o liquidi sulle pareti interne, rimuoverli con un panno umido. Se il microonde è molto sporco, si consiglia di utilizzare un detersivo per piatti delicato. Evitare di usare spray e detersivi aggressivi, altrimenti potrebbero formare macchie e striature irreversibili sullo sportello.
- Le superfici esterne devono essere pulite con un panno umido. Assicurarsi che non finisca acqua dentro alle aperture di ventilazione.
- Strofinare regolarmente con un panno umido lo sportello e la finestrella da entrambi i lati, le guarnizioni e i componenti adiacenti, in modo da eliminare lo sporco. Non utilizzare detersivi abrasivi.
- Assicurarsi che il pannello di controllo non si bagni. Pulirlo con un panno morbido inumidito. Quando si pulisce il pannello di controllo, lasciare lo sportello aperto, in modo che il microonde non venga acceso involontariamente.
- Se si è accumulato vapore dentro e fuori dallo sportello, rimuoverlo con un panno morbido. Questo può capitare se si utilizza il microonde con un'umidità dell'aria elevata ed è del tutto normale.
- Di tanto in tanto può essere necessario rimuovere il piatto girevole in vetro per pulirlo. Lavare il piatto in acqua calda e sapone o in lavastoviglie.
- L'anello rotante e il fondo del microonde devono essere puliti regolarmente per evitare rumore. Sfregare il fondo del microonde con una soluzione saponosa delicata. L'anello rotante può essere pulito con una soluzione saponosa delicata o in lavastoviglie. Se l'anello rotante è stato rimosso per la pulizia, assicurarsi di riposizionarlo correttamente nel microonde.
- Eventuali odori all'interno del microonde possono essere eliminati con una soluzione composta da una tazza d'acqua e il succo di mezzo limone. Mettere la soluzione in un contenitore adatto a microonde nel vano e lasciare andare per 5 minuti. Sfregare poi l'interno del microonde con un panno morbido.
- Se è necessario sostituire la lampadina del microonde, contattare il servizio di assistenza ai clienti o una persona con qualifica equivalente.
- Il microonde deve essere pulito regolarmente e i residui di alimenti devono essere rimossi. Se non si pulisce regolarmente il dispositivo, le superfici potrebbero rovinarsi in modo irreparabile, la vita utile del dispositivo si accorcia e potrebbero risultare situazioni pericolose per l'utente.
- Non smaltire il dispositivo nei rifiuti casalinghi, ma in un centro di smaltimento adeguato.

AVVISO DI SMALTIMENTO



Se nel proprio paese si applicano le regolamentazioni inerenti lo smaltimento di dispositivi elettrici ed elettronici, questo simbolo sul prodotto o sulla confezione segnala che questi prodotti non possono essere smaltiti con i rifiuti normali e devono essere portati a un punto di raccolta di dispositivi elettrici ed elettronici. Grazie al corretto smaltimento dei vecchi dispositivi si tutela il pianeta e la salute delle persone da possibili conseguenze negative. Informazioni riguardanti il riciclo e lo smaltimento di questi prodotti si ottengono presso l'amministrazione locale oppure il servizio di gestione dei rifiuti domestici.

PRODUTTORE E IMPORTATORE (UK)

Produttore:

Chal-Tec GmbH, Wallstraße 16, 10179 Berlino, Germania.

Importatore per la Gran Bretagna:

Chal-Tec UK limited
Unit 6 Riverside Business Centre
Brighton Road
Shoreham-by-Sea
BN43 6RE
United Kingdom



KLARSTEIN