

# COMBIWAVE

Mikrowelle  
Microwave  
Microondas  
Micro-onde  
Microonde

10034025



COOKINGCO  
OOKINGCOO  
KINGCOOKIN  
INGCOOKING  
COOKINGCO  
OOKINGCOO  
KINGCOOKIN  
INGCOOKING

**KLARSTEIN**

[www.klarstein.com](http://www.klarstein.com)



**Sehr geehrter Kunde,**

wir gratulieren Ihnen zum Erwerb Ihres Gerätes. Lesen Sie die folgenden Hinweise sorgfältig durch und befolgen Sie diese, um möglichen Schäden vorzubeugen. Für Schäden, die durch Missachtung der Hinweise und unsachgemäßen Gebrauch entstehen, übernehmen wir keine Haftung. Scannen Sie den folgenden QR-Code, um Zugriff auf die aktuellste Bedienungsanleitung und weitere Informationen rund um das Produkt zu erhalten.



---

## INHALTSVERZEICHNIS

---

Technische Daten	3
Sicherheitshinweise	4
Hinweise zum Kochgeschirr	6
Kochtipps	7
Geräteübersicht	8
Bedienfeld und Tastenfunktionen	9
Bedienung	10
Reinigung und Pflege	15
Fehlerbehebung	16
Hinweise zur Entsorgung	17
Hersteller	17

English	19
Français	35
Español	51
Italiano	67

---

## TECHNISCHE DATEN

---

Artikelnummer	10034025
Stromversorgung	220-240 V ~ 50/60 Hz
Leistung Mikrowelle	1500 W
Leistung Grill	1300 W
Fassungsvermögen	43 L
Gewicht	18.3 kg
Abmessungen (Garraum) H x B x T	250 mm x 400 mm x 432 mm

---

## SICHERHEITSHINWEISE

---

Lesen Sie sich alle Hinweise sorgfältig durch und bewahren Sie die Bedienungsanleitung zum Nachschlagen gut auf. Um die Gefahr eines Stromschlags bei einer Störung oder Fehlfunktion zu verringern, muss das Gerät an eine geerdete Steckdose angeschlossen werden. Schließen Sie das Gerät nur an Steckdosen an, die der angegebenen Spannung des Geräts entsprechen.

### Um die Gefahr von Bränden im Garraum zu reduzieren:

- Überhitzen Sie das Essen nicht.
- Entfernen Sie Metallverschlüsse und Klammern von Papier- oder Plastiktüten, bevor Sie sie in Mikrowelle legen.
- Erhitzen Sie kein Öl oder Frittierfett in der Mikrowelle, da sich die Temperatur nur schwer kontrollieren lässt.
- Reinigen Sie die Mikrowelle nach jeder Benutzung mit einem feuchten Lappen und wischen Sie mit einem trockenen Lappen nach, um Schmutz und Fettspritzer zu entfernen. Angesammelte Schmutzreste könnten sich überhitzen und entzünden.
- Sollten sich Materialien in der Mikrowelle entzünden oder rauchen, lassen Sie die Mikrowellentür geschlossen, schalten Sie das Gerät aus und entfernen Sie den Stecker.
- Wenn Sie Essen in Plastikbehältern erhitzen lassen Sie es nicht aus den Augen, falls sich das Essen entzündet.

### Um die Explosionen oder nachträglichem Sieden vorzubeugen:

- Erhitzen Sie Flüssigkeiten nicht in verschlossenen Behältern, da diese zur Explosion neigen. Dazu zählen auch Babyfläschchen mit einem Schraubverschluss.
- Benutzen Sie zum Kochen Gefäße mit einer weiten Öffnung und entfernen Sie heiße Flüssigkeiten nicht sofort. Warten sie etwas, bis Sie sie aus der Mikrowelle entnehmen, damit Sie sich nicht an nachträglich siedenden Flüssigkeiten verbrühen.
- Kartoffeln, Würstchen und Maronen sollten vor dem Erhitzen geschält oder eingeschnitten werden. Rohe und hartgekochte Eier in der Schale dürfen nicht in der Mikrowelle gegart werden, da Sie selbst nach dem Erhitzen noch explodieren können.
- Mischen Sie den Inhalt von Babyfläschchen und Gläsern mit Babybrei gut durch und überprüfen Sie vor dem Füttern die Temperatur, um Verbrennungen zu vermeiden.
- Falls das Netzkabel beschädigt ist, muss es vom Hersteller, einem autorisierten Fachbetrieb oder einer ähnlich qualifizierten Person ersetzt werden.
- Nach dem Kochen ist der verwendete Behälter sehr heiß. Benutzen Sie Ofenhandschuhe, wenn Sie ihn entnehmen, damit sie sich nicht an austretendem Wasserdampf verbrühen.
- Öffnen Sie Deckel von Essen und Popcorntüten auf der von ihnen abgewandten Seite, damit sie sich nicht ihr Gesicht verbrennen.

### Um den Drehteller vor Glasbruch zu schützen:

- Lassen Sie den Drehteller abkühlen, bevor Sie ihn reinigen.
- Stellen Sie kein heißes Essen oder heiße Behälter auf den kalten Drehteller.
- Stellen Sie kein gefrorenes Essen oder gefrorene Behälter auf den heißen Drehteller.

### Allgemeine Sicherheitshinweise

- Achten Sie darauf, dass das Kochgeschirr die Wände der Mikrowelle nicht berührt.
- Benutzen Sie nur Behälter, die mikrowellentauglich sind.
- Verstauen Sie kein Essen oder andere Dinge in der Mikrowelle.
- Benutzen Sie die Mikrowelle nicht ohne Inhalt, andernfalls könnte sie Schaden nehmen.
- Wenn Sie die Mikrowelle benutzen, lassen Sie sie in Anwesenheit von Kindern nicht unbeaufsichtigt.
- Benutzen Sie nur vom Hersteller angegebene Zubehörteile.
- Benutzen Sie die Mikrowelle nur in Innenräumen.
- Wenn die Tür oder die Dichtungen beschädigt sind, benutzen Sie die Mikrowelle nicht weiter, sondern lassen Sie sie von einem Fachbetrieb reparieren.
- Versuchen Sie nicht das Gerät selbst zu reparieren. Reparaturen dürfen nur von geschulten Fachkräften durchgeführt werden.
- Falls Rauch entsteht, ziehen Sie den Stecker und halten Sie die Tür der Mikrowelle geschlossen, um mögliche Flammen zu ersticken.
- Das Erhitzen von Flüssigkeiten kann zu plötzlichem Sieden führen. Passen Sie auf, wenn den Behälter entnehmen.
- Benutzen Sie zur Reinigung der Tür keine Scheuermittel oder Metallschaber, damit sie das Glas nicht zerkratzen oder zersplintern.
- Benutzen Sie das Gerät nicht mit einem externen Timer oder einer ferngesteuerten Steckdose.
- Das Gerät ist nicht für den kommerziellen Gebrauch, sondern nur für Gebrauch im Haushalt und in ähnlichen Umgebungen vorgesehen.
- Das Gerät dient dazu Essen und Getränke zu erhitzen. Das Erwärmen von Kleidung, Hausschuhen, Wärmekissen und Schwämmen kann zu Verletzungen, Bränden oder Feuer führen.
- Kinder ab 8 Jahren, psychisch, sensorisch und körperlich eingeschränkte Menschen dürfen das Gerät nur benutzen, wenn sie vorher von einer für sie verantwortlichen Aufsichtsperson ausführlich mit den Funktionen und den Sicherheitsvorkehrungen vertraut gemacht wurden und die damit verbundenen Risiken verstehen.
- Verwenden Sie zur Reinigung keinen Dampfstrahler.
- Fassen Sie Geräteteile, Tür und Heizelemente im Inneren während des Betriebs nicht an, sie können sehr heiß werden.

## HINWEISE ZUM KOCHGESCHIRR

Wir raten Ihnen nur Behälter zu benutzen, die für die Mikrowelle geeignet sind. Dazu zählen Behälter aus hitzebeständiger Keramik, Glas und mikrowellentaugliche Plastikbehälter. Benutzen Sie zum Garen und Grillen keine Metallbehälter, da sie Funken schlagen können. Halten Sie sich beim Geschirr an die folgende Tabelle.

Material	Mikro	Grill	Kombi	Hinweise
Hitzebeständige Keramik	Ja	Ja	Ja	Benutzen Sie nur unglasiertes Keramikgeschirr ohne Metallrand.
Hitzebeständiges Plastik	Ja	Nein	Nein	Nicht zum langen Kochen in der Mikrowelle geeignet.
Hitzebeständiges Glas	Ja	Ja	Ja	
Abdeckhaube aus Plastik	Ja	Nein	Nein	Benutzen Sie die Haube nicht, wenn Sie Fleisch oder Koteletts garen, da die hohen Temperaturen die Haube beschädigen könnten.
Grillrost	Ja	Ja	Ja	
Metallbehälter	Ja	Nein	Nein	Benutzen Sie keine Metallbehälter, da Mikrowellen sie nicht durchdringen können.
Lackschalen	Nein	Nein	Nein	Nur wenig hitzeresistent. Eignen sich für hohe Temperaturen.
Bambus und Papiergeschirr	Ja	Nein	Nein	Nur wenig hitzeresistent. Eignen sich nicht für hohe Temperaturen.

---

## KOCHTIPPS

---

Folgende Faktoren beeinflussen das Kochergebnis:

### **Die Anordnung der Nahrungsmittel**

Legen Sie dickere Stück an den Rand des Kochgeschirrs, dünnere Stücke in die Mitte und verteilen Sie die Stücke gleichmäßig. Achten Sie darauf, dass die Stücke nicht übereinander liegen.

### **Garzeit**

Beginnen Sie mit einer kurzen Garzeit. Überprüfen Sie nach der Garzeit das Ergebnis und passen Sie die Zeit entsprechend an. Übergaren kann zu Rauchbildung und Bränden führen.

### **Gleichmäßiges Garen**

Nahrungsmittel wie Huhn, Hamburger oder Steaks sollten während des Garprozesses gewendet werden. Schieben Sie das Essen ein- oder zweimal vom Rand in die Mitte und umgekehrt.

### **Ruhezeit**

Lassen Sie das Essen nach dem Garen noch etwas in der Mikrowelle ruhen, damit es allmählich abkühlen kann.

### **Konsistenz der Nahrungsmittel**

Farbe und Härte der Nahrungsmittel helfen festzustellen, wann sie fertig sind. Ob die Nahrung fertig ist, erkennen Sie unter anderem daran, dass Dampf von allen Teilen aufsteigt, dass sich Geflügelgelenke leicht bewegen lassen, dass aus Fleisch kein Blut mehr austritt und Fisch undurchsichtig ist und sich leicht mit der Gabel zerteilen lässt.

### **Mikrowellentaugliche Plastikfolie**

Wenn Sie Nahrung mit einem hohen Fettanteil garen, achten Sie darauf, dass die Plastikfolie nicht in Kontakt mit dem Essen kommt, damit sie nicht schmilzt.

### **Mikrowellentaugliches Plastikgeschirr**

Einiges Kochgeschirr eignet sich nicht dazu, Nahrung mit hohem Fett- oder Zuckeranteil zu garen. Achten Sie auf die Hinweise in der Anleitung des Kochgeschirrs.

## GERÄTEÜBERSICHT

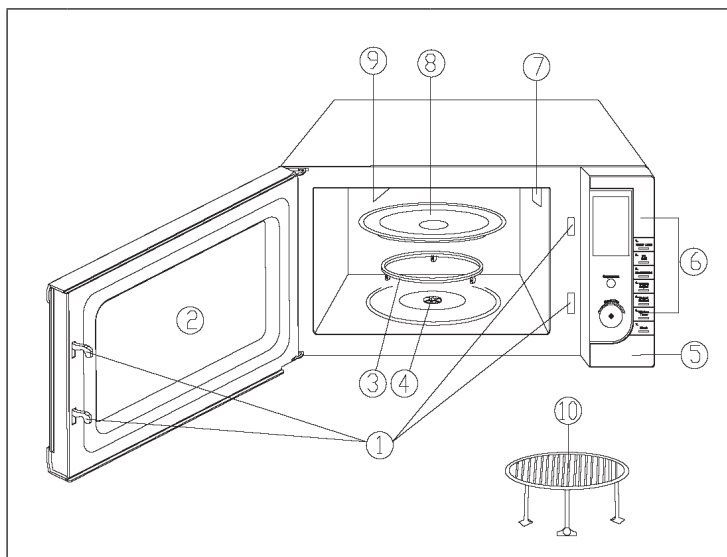

1	Türverriegelung	6	Bedienfeld
2	Sichtfenster	7	Wellenhalter
3	Walzenring	8	Glasteller
4	Welle	9	Grillerhitzer
5	Türöffner	10	Metallgitter



## BEDIENFELD UND TASTENFUNKTIONEN

Menü des Aktionsbildschirms	Zubereitungszeit, Leistung, Aktionsanzeigen und Uhrzeit werden angezeigt
POWER LEVEL (Leistung)	Drücken Sie zum Einstellen der Leistung diese Taste
GRILL	Drücken Sie diese Taste, um ein bis zu 60-minütiges Grillprogramm einzustellen
COMBINATION (Kombination)	Zubereitung mit aktivierter Mikrowellen- und Grillfunktion
WEIGHT ADJUST (Gewichtsanzpassung)	Nachdem Sie ein automatisches Zubereitungs Menü ausgewählt haben, können Sie das Gewicht oder die Portionsanzahl einstellen
WEIGHT DEFROST (Aufthauen nach Gewicht)	Drücken Sie diese Taste, um die Lebensmittel nach dem Einstellen des spezifischen Gewichts aufzutauen
KITCHEN TIMER	Drücken Sie diese Taste, um die Timerfunktion zu aktivieren
CLOCK (Uhrzeit)	Drücken Sie diese Taste, um die aktuelle Uhrzeit einzustellen und drücken Sie diese Taste erneut, um die Einstellung zu beenden.
STOP/CANCEL (Stopp/ Abbrechen)	Drücken Sie diese Taste, um die Einstellung abzubrechen oder das Gerät vor dem Einstellen eines Zubereitungsprogramms zurückzusetzen. Drücken Sie diese Taste einmal, um die Zubereitung vorübergehend zu pausieren. Drücken Sie diese Taste zweimal, um die Zubereitung zu beenden. Diese Taste kann ebenfalls zum Aktivieren der Kindersicherung verwendet werden.
MENU/TIME (Menü-/ Zeiteinstellungsdrehknopf)	Drehen Sie diesen Knopf zur Einstellung der aktuellen Uhrzeit oder der Zubereitungszeit. Drehen Sie den Knopf, um ein automatisches Zubereitungsprogramm auszuwählen.
START/ QUICKSTART (Taste MENU/TIME)	Berühren Sie diese Taste, um ein Zubereitungsprogramm zu starten. Berühren Sie diese Taste einfach mehrfach zum Einstellen der Zubereitungszeit und stellen Sie sofort auf höchster Leistungsstufe.

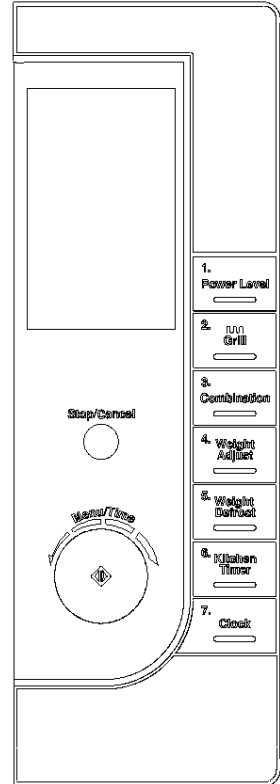

## BEDIENUNG

**Hinweis:** Jedes Mal, wenn eine Taste gedrückt wird, piept das Gerät.

### Uhrzeiteinstellung

Wenn das Gerät zum ersten Mal eingesteckt wird, zeigt der Bildschirm „01:00“, je nach Einstellung, im 12- oder 24-Stundenformat an. Drücken Sie während des Mikrowellenbetriebs die Taste CLOCK, um die aktuelle Uhrzeit anzuzeigen.

Beispiel: Die Uhrzeit soll auf 08:30 eingestellt werden

1. Drücken Sie die Taste STOP/CANCEL.
2. Halten Sie die Taste CLOCK für drei Sekunden gedrückt. Auf dem Bildschirm wird „Hr 24“ angezeigt. Wenn Sie die Taste erneut drücken können Sie „Hr 12“ auswählen.
3. Drehen Sie zur Einstellung von 8 Uhr den Knopf MENU/TIME.
4. Drücken Sie die Taste CLOCK.
5. Drehen Sie zur Einstellung von 30 Minuten den Knopf MENU/TIME.
6. Drücken Sie zum Bestätigen Ihrer Einstellung die Taste CLOCK.

### Mikrowellenfunktion

Bei der Mikrowellenfunktion beträgt die maximale Zubereitungszeit 60 Minuten. Sie können die Leistung durch Drücken der Taste POWER LEVEL einstellen.

	Anzeige	Leistung
<b>Einmal drücken</b>	P-HI	100 %
<b>Zweimal drücken</b>	P-90	90 %
<b>Dreimal drücken</b>	P-80	80 %
<b>Viermal drücken</b>	P-70	70 %
<b>Fünfmal drücken</b>	P-600	60 %
<b>Sechsmal drücken</b>	P-50	50 %
<b>Siebenmal drücken</b>	P-40	40 %
<b>Achtmal drücken</b>	P-30	30 %
<b>Neunmal drücken</b>	P-20	20 %
<b>Zehnmal drücken</b>	P-10	10 %
<b>Elfmal drücken</b>	P-00	0

---

Beispiel: Sie möchten Lebensmittel für 5 Minuten mit einer Leistung von 60 % zubereiten

---

1. Drücken Sie die Taste STOP/CANCEL.
2. Drücken Sie, zum Einstellen der Leistung 60 %, fünfmal die Taste POWER LEVEL.
3. Drehen Sie die Taste TIMER/MENU auf „05:00“.
4. Drücken Sie die Taste START/QUICK START.

**Hinweis:** Sie können sich, während des Betriebs der Mikrowelle, die aktuell eingestellte Leistung durch Drücken der Taste POWER LEVEL anzeigen lassen.

### Grillfunktion

Die maximale Zubereitungszeit bei Verwendung der Grillfunktion beträgt 60 Minuten. Die Grillfunktion eignet sich insbesondere für dünne Fleischstücke, Steaks, Koteletts, Kebabfleisch, Würste und Hähnchenstücke. Die Funktion eignet sich ebenfalls zum Aufwärmen von Sandwiches oder Gratins.

---

Beispiel: Die Grillfunktion soll für 12 Minuten verwendet werden:

---

1. Drücken Sie die Taste STOP/CANCEL.
2. Drücken Sie die Taste GRILL.
3. Drehen Sie den Knopf TIME/MENU auf „12:00“.
4. Drücken Sie die Taste START/QUICK START.

### COMBINATION 1

Die maximale Zubereitungszeit beträgt 60 Minuten. 30 % der Zeit mit Mikrowellenfunktion und 70 % der Zeit mit Grillfunktion. Verwenden Sie „Combination 1“ für das Erhitzen von Fisch oder Gratin.

---

Beispiel: Sie möchten „Combination 1“ für 25 Minuten verwenden

---

1. Drücken Sie die Taste STOP/CANCEL.
2. Drücken Sie die Taste COMBINATION einmal.
3. Drehen Sie den Knopf TIME/MENU im Uhrzeigersinn auf „25:00“.
4. Drücken Sie die Taste START/QUICKSTART.

## COMBINATION 2

Die maximale Zubereitungszeit beträgt 60 Minuten.

55 % der Zeit mit Mikrowellenfunktion und 45 % der Zeit mit Grillfunktion. Verwenden Sie „Combination 1“ für das Erhitzen von Omeletts, gebackenen Kartoffeln und Geflügel.

---

Beispiel: Sie möchten „Combination 2“ für 12 Minuten verwenden

---

1. Drücken Sie die Taste STOP/CANCEL.
2. Drücken Sie die Taste COMBINATION zweimal.
3. Drehen Sie den Knopf TIME/MENU im Uhrzeigersinn auf „12:00“.
4. Drücken Sie die Taste START/QUICKSTART.

## WEIGHT DEFROST

Die Mikrowelle kann zum Auftauen von Fleisch, Geflügel und Meeresfrüchten verwendet werden. Die Auftauzeit und die Leistungsstufe können für jede Lebensmittelkategorie nach Gewicht eingestellt werden. Der Bereich der gefrorenen Lebensmittel reicht von 100 g bis 1800 g. Der Ofen pausiert während des Auftauvorgangs und piept, um den Nutzer daran zu erinnern, dass die Lebensmittel zum Erzielen eines besseren Auftaufeffektes gewendet werden sollten. Drücken Sie nach dem Wenden der Lebensmittel die Taste START/QUICKSTART, um den Auftauprozess fortzusetzen.

---

Beispiel: Sie möchten 600 g Garnelen auftauen

---

1. Drücken Sie die Taste STOP/CANCEL.
2. Drücken Sie die Taste WEIGHT DEFROST.
3. Drücken Sie die Taste WEIGHT ADJUST und stellen Sie 600 g ein.
4. Drücken Sie die Taste START/QUICK START.

## QUICK START

- In den Quick-Start-Programmen läuft das Gerät mit 100 % Leistung. Die maximale Zubereitungszeit beträgt 10 Minuten.
- Drücken Sie im Standby-Modus zum Einstellen der Zubereitungszeit die Taste START/ QUICK START. Das Gerät startet automatisch mit voller Leistung.
- Sie können die Zubereitungszeit während des Betriebs des Geräts durch Drücken der Taste START/QUICK START verlängern.

## KITCHEN TIMER

Wenn Sie die Timerfunktion zum Einstellen des Zubereitungsendes oder etwas anderem verwenden möchten, gehen Sie folgendermaßen vor:

1. Drücken Sie im Zubereitungs- oder Standby-Modus die Taste KITCHEN TIMER.
2. Stellen Sie die gewünschte Zeit durch Drehen des Knopfes TIME/MENU ein.
3. Drücken Sie die Taste START/ QUICK START.

Hinweise:

- Die längste Zeit zum Countdown beträgt 60 Minuten. Sobald die Zeit abgelaufen ist, piept das Gerät.
- Der Countdown wird angezeigt, bevor die Anzeige zur Uhrzeit oder zur Zubereitungszeit wechselt. Wenn Sie Countdownzeit anzeigen möchten, drücken Sie die Taste KITCHEN TIMER.
- Drücken Sie die Taste KITCHEN TIMER und drücken Sie zum Abbruch der Timerfunktion die Taste STOP/CANCEL.

## Mehrstufiges Garen

Die Mikrowelle kann auf bis zu 3 automatische Kochsequenzen eingestellt werden.

---

Beispiel: Sie wollen die folgende Reihenfolge festlegen: Mikrowellenfunktion > Grillfunktion

---

1. Stellen Sie ein Mikrowellenfunktionsprogramm ein.
2. Stellen Sie ein Grillfunktionsprogramm ein.
3. Drücken Sie die Taste START/QUICK START.

**Hinweis:** Die Funktionen Quick Start, Weight Defrost und Auto-Cook können beim mehrstufigen Kochen nicht eingestellt werden. Die entsprechenden Anzeigeleuchten (1S, 2S, 3S) leuchten auf, um die Stufe, in welcher sich die Mikrowelle aktuell befindet, anzuzeigen. Nachdem die erste Stufe beendet ist, piept das Gerät auf, um anzuzeigen, dass die nächste Stufe beginnt.

## Automatisches Kochmenü

Bei den folgenden Lebensmitteln oder Zubereitungsmethoden müssen Sie die Leistung und die Zubereitungszeit nicht separat einstellen. Es ist ausreichend, das Lebensmittel, welches Sie zubereiten möchten sowie das Gewicht desselben auszuwählen.

---

Beispiel: Zubereitung von 400 g frischem Gemüse

---

1. Drücken Sie die Taste STOP/CANCEL.
2. Drehen Sie den Knopf TIME/MENU gegen den Uhrzeigersinn bis zum Symbol des entsprechenden Lebensmittels.
3. Drücken Sie die Taste WEIGHT ADJUST, um das Gewicht oder die Anzahl der Portionen einzustellen.
4. Drücken Sie die Taste START/ QUICK START.

Hinweise:

- Das Ergebnis des automatischen Kochens hängt von Faktoren wie der Form und der Größe der Lebensmittel sowie Ihren persönlichen Präferenzen in Bezug auf den Garzustand ab und davon, wie die Lebensmittel in der Mikrowelle platziert wurden. Wenn Sie das Resultat nicht zufriedenstellend finden, passen Sie die Zubereitungszeit etwas an.
- Bei Popcorn kann nur eine Stufe gewählt werden.
- Für Kaffee und Kartoffeln kann nur die Portionsgröße und nicht das Gewicht ausgewählt werden.
- Bei gegrilltem Hähnchen und Steaks stoppt die Mikrowelle während der Zubereitung und piept. Dadurch sollen Sie daran erinnert werden, die Lebensmittel zu wenden. Drücken Sie nach dem Wenden die Taste START/QUICK START zum Fortsetzen der Zubereitung.

## Kindersicherung

Durch das Verwenden der Kindersicherung kann verhindert werden, dass kleine Kinder die Mikrowelle bedienen. Wenn die Kindersicherung aktiv ist, leuchtet das entsprechende Symbol auf dem Bildschirm auf. Das Gerät kann, während die Kindersicherung aktiv ist, nicht bedient werden.

### Aktivieren der Kindersicherung

Drücken und halten Sie im Standby-Modus die Taste STOP/CANCEL für drei Sekunden gedrückt. Ein Piepgeräusch ertönt und die Kindersicherung wird auf dem Bildschirm angezeigt.

### Deaktivieren der Kindersicherung

Drücken und halten Sie die Taste STOP/CANCEL für drei Sekunden gedrückt. Die Anzeige auf dem Bildschirm verschwindet.

## REINIGUNG UND PFLEGE

- Reinigen Sie den Ofen regelmäßig und entfernen Sie alle Essensrückstände.
- Ziehen Sie vor der Reinigung immer den Stecker aus der Steckdose.
- Tauchen Sie das Gerät nie komplett in Wasser oder andere Flüssigkeiten.
- Unregelmäßige Reinigung führt zu Verschleiß und einer verkürzter Lebensdauer des Geräts.
- Benutzen Sie zur Reinigung keine scharfen Reiniger, Benzin, Scheuerpulver oder Metallschwämme.
- Entfernen Sie niemals die Abdeckung.

### So beseitigen Sie unangenehme Gerüche

Wenn Sie das Gerät eine Weile benutzt haben, kann es zu unangenehmen Gerüchen kommen. Mit den folgenden 3 Methoden lassen sich unangenehme Gerüche beseitigen:

- 1 Scheiden Sie eine Zitrone in Stücke und erhitzen Sie die Stücke in einer Tasse 2-3 Minuten lang auf höchster Stufe in der Mikrowelle.
- 2 Stellen Sie eine Tasse roten Tee in die Mikrowelle und erhitzen Sie sie auf höchster Stufe.
- 3 Stellen Sie Orangenschalen in die Mikrowelle und erhitzen Sie sie 1 Minute lang auf höchster Stufe.

### Tipps zur Reinigung

<b>Außenseite</b>	Wischen Sie die Außenseite mit einem weichen, feuchten Lappen ab.
<b>Tür und Dichtung</b>	Wischen Sie Tür, Fenster, Dichtung und alle angrenzenden Teile mit einem weichen, feuchten Lappen ab, um Spritzer und Flecken zu entfernen.
<b>Funktionstasten</b>	Reinigen Sie die Funktionstasten mit einem leicht feuchten Lappen.
<b>Innenwände</b>	Reinigen Sie den Innenraum mit einem weichen, feuchten Lappen. Wischen Sie auch die Abdeckung für den Wellenleiters ab, um Essensspritzer zu entfernen.
<b>Drehteller, Drehring und Drehachse</b>	Waschen Sie die Teile mit Wasser und mildem Reinigungsmittel ab und lassen Sie sie vollständig trocknen.

---

## FEHLERBEHEBUNG

---

Überprüfen Sie folgendes, bevor Sie sich an unseren Kundenservice wenden:

Stellen Sie ein Tasse Wasser (150 ml) in die Mikrowelle und schließen Sie die Tür. Sobald die Tür sicher geschlossen ist, erlischt die Innenbeleuchtung. Schalten Sie die Mikrowelle ein und lassen Sie sie eine Minute lang laufen.

- Leuchtet die Ofenlampe?
- Läuft das Kühlgebläse? Halten Sie zur Überprüfung die Hand an die Lüftungsschlitze an der Rückseite.
- Dreht sich der Glasteller? Der Teller kann sich sowohl im als auch gegen den Uhrzeigersinn drehen.
- Ist das Wasser nach einer Minute heiß?

Falls Sie eine dieser Fragen mit NEIN beantworten, überprüfen Sie die Steckdose und die Sicherung im Sicherungskasten. Falls Steckdose und Sicherung in Ordnung sind, kontaktieren Sie unseren Kundendienst oder einen Fachbetrieb.



---

## HINWEISE ZUR ENTSORGUNG

---



Wenn es in Ihrem Land eine gesetzliche Regelung zur Entsorgung von elektrischen und elektronischen Geräten gibt, weist dieses Symbol auf dem Produkt oder auf der Verpackung darauf hin, dass dieses Produkt nicht im Hausmüll entsorgt werden darf. Stattdessen muss es zu einer Sammelstelle für das Recycling von elektrischen und elektronischen Geräten gebracht werden. Durch regelkonforme Entsorgung schützen Sie die Umwelt und die Gesundheit Ihrer Mitmenschen vor negativen Konsequenzen. Informationen zum Recycling und zur Entsorgung dieses Produkts, erhalten Sie von Ihrer örtlichen Verwaltung oder Ihrem Hausmüllentsorgungsdienst.

---

## HERSTELLER & IMPORTEUR (UK)

---

**Hersteller:**

Chal-Tec GmbH, Wallstraße 16, 10179 Berlin, Deutschland.

**Importeur für Großbritannien:**

Chal-Tec UK limited

Unit 6 Riverside Business Centre

Brighton Road

Shoreham-by-Sea

BN43 6RE

United Kingdom



**Dear Customer,**

Congratulations on purchasing this equipment. Please read this manual carefully and take care of the following hints to avoid damages. Any failure caused by ignoring the items and cautions mentioned in the instruction manual is not covered by our warranty and any liability. Scan the QR code to get access to the latest user manual and other information about the product.



---

## CONTENT

---

Safety Instructions	20
Notes on the Cooking Utensils	22
Cooking Tips	23
Product Overview	24
Control Panel and Key Functions	25
Operation	26
Cleaning and Care	31
Troubleshooting	32
Hints on Disposal	33
Producer	33

---

## TECHNICAL DATA

---

Item number	10034025
Power supply	220-240 V ~ 50/60 Hz
Microwave power	1500 W
Grill power	1300 W
Capacity	43 L
Weight	18.3 kg
Dimensions (oven cavity) H x W x D	250 mm × 400 mm × 432 mm

---

## SAFETY INSTRUCTIONS

---

Read all the safety and operating instructions carefully and retain them for future reference. Make sure the voltage in your living area corresponding to the one shown on the rating label of the appliance. And the wall socket is properly grounded.

### To reduce the risk of fire in the oven cavity:

- Do not overcook the food.
- Remove wire twist ties from paper or plastic bags before placing bags in the oven.
- Do not heat oil or fat for deep frying as the temperature of oil cannot be controlled.
- After use wipe the waveguide cover with a damp cloth, followed by dry cloth to remove any food splashes and grease.
- Built up grease may overheat and begin to cause smoke or catch fire.
- If materials inside the oven should smoke or ignite, keep oven door closed, turn oven off and disconnect the power supply.
- When heating food in plastic or paper containers, keep an eye on the oven due to the possibility of ignition.

### To reduce the risk of explosion and sudden boiling:

- Liquids and other foods must not be heated in sealed container since they are liable to explode; Baby bottles fitted with a screw cap or teat are considered to be sealed containers.
- Use the wide mouthed container to cook liquid, and the cooked liquid should not be removed out immediately. Several moments should be waited before removing. In order to avoid possible hazards caused by delayed eruptive boiling of liquids.
- Potatoes, sausage and chestnut should be peeled or pierced before cooking. Eggs in their shell, whole hard boiled eggs should not be heated in microwave ovens since they may explode, even after microwave heating has ended.
- The contents of feeding bottles and baby food jars are to be stirred or shaken and the temperature is to be checked before consumption, in order to avoid burns.
- If the supply cord is damaged, it must be replaced by the manufacturer or its service agent or a qualified technician in order to avoid a shock hazard.
- After cooking, the container is very hot. Using gloves to take out the food and avoid steam burns by directing steam away from the face and hands.
- Slowly lift the furthest edge of dishes cover and microwave plastic wrap and carefully open popcorn and oven cooking bags away from the face.

**To prevent the turntable from breaking:**

- Let the turntable cool down before cleaning.
- Do not place hot foods or utensils on the cold turntable.
- Do not place frozen foods or utensils on the hot turntable.

**General Instructions**

- Make sure that the cookware does not touch the walls of the microwave.
- Only use containers that are suitable for microwave ovens.
- Do not store food or other items in the microwave.
- Do not use the microwave without contents, otherwise it may be damaged.
- If you use the microwave, do not leave it unattended in the presence of children.
- Only use accessories specified by the manufacturer.
- Only use the microwave indoors.
- If the door or seals are damaged, do not continue to use the microwave, have it repaired by a specialist company.
- Do not attempt to repair the appliance yourself. Repairs may only be carried out by trained specialists.
- If smoke is generated, pull the plug and keep the microwave door closed to prevent possible flames.
- Heating liquids may result in sudden boiling. Be careful when removing the container.
- Do not use abrasives or metal scrapers to clean the door to avoid scratching or shattering the glass.
- Do not use the unit with an external timer or remote-controlled power outlet.
- The unit is not intended for commercial use, but only for household and similar environments.
- The appliance is designed to heat food and beverages. Heating clothes, slippers, heat pads, and sponges may cause injury, fire, or fire.
- This device may be only used by children 8 years old or older and persons with limited physical, sensory and mental capabilities and / or lack of experience and knowledge, provided that they have been instructed in use of the device by a responsible person who understands the associated risks.
- Do not use a steam jet for cleaning.
- Do not touch any parts of the appliance, door or heating elements inside during operation, they can become very hot.

## NOTES ON THE COOKING UTENSILS

It is strongly recommended to use the containers which are suitable and safe for microwave cooking. Generally speaking, the containers which are made of heat-resistant ceramic, glass or plastic are suitable for microwave cooking. Never use the metal containers for microwave cooking and combination cooking as spark is likely to occur. You can take the reference of below table.

Material	Micro	Grill	Combi	Notes
Heat-resistant ceramic	Yes	Yes	Yes	Never use the ceramics which are decorated with metal rim or glazed
Heat-resistant plastic	Yes	No	No	Can not be used for long time microwave cooking
Heat-resistant glass	Yes	Yes	Yes	
Plastic film	Yes	No	No	It should not be used when cooking meat or chops as the over-temperature may do damage to the film
Grill rack	No	Yes	Yes	
Metal container	No	No	No	It should not be used in microwave oven .Microwave can not penetrate through metal.
lacquer	No	No	No	Poor heat-resistant. Can not be used for High-temperature cooking
Bamboo wood and paper	No	No	No	Poor heat-resistant. Can not be used for High-temperature cooking

---

## COOKING TIPS

---

The following factors may affect the cooking result:

### **Food arrangement**

Place thicker areas towards outside of dish, the thinner part towards the centre and spread it evenly. Do not overlap if possible.

### **Cooking time length**

Start cooking with a short time setting, evaluate it after it times out and extend it according to the actual need. Over cooking may result in smoke and burns.

### **Cooking food evenly**

Food such as chicken, hamburger or steak should be turned once during cooking. Depending on the type of food, if applicable, stir it from outside to centre of dish once or twice during cooking

### **Allow standing time**

After cooking times out, leave the food in the oven for an adequate length of time, this allows it to complete its cooking cycle and cooling it down in a gradual manner.

### **Whether the food is done**

Color and hardness of food help to determine if it is done, these include: Steam coming out from all parts of food, not just the edge, Joints of poultry can be moved easily, Pork or poultry shows no signs of blood and Fish is opaque and can be sliced easily with a fork.

### **Microwave safe plastic wrap**

When cooking food with high fat content, do not allow the plastic wrap come into contact with food as it may melt

### **Microwave safe plastic cookware**

Some microwave safe plastic cookware might not be suitable for cooking foods with high fat and sugar content. Also, the preheating time specified in the dish instruction manual must not be exceeded.

## PRODUCT OVERVIEW

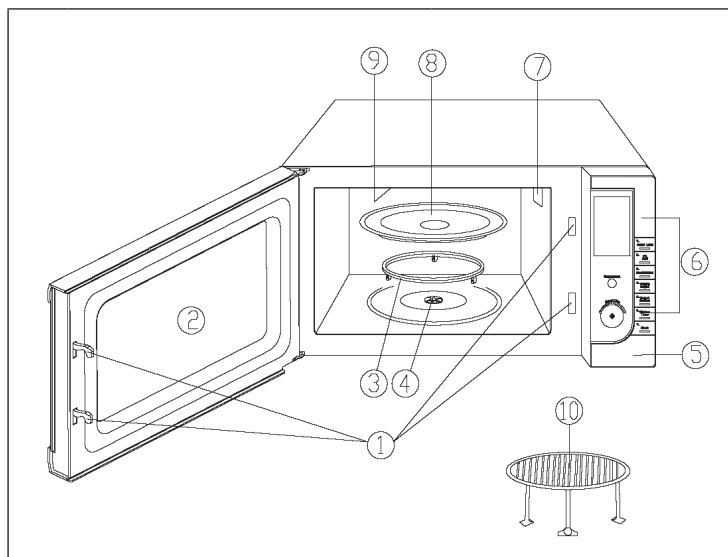

1	Door lock	6	Control panel
2	Inspection windows	7	Wave guide
3	Roll ring	8	Glass tray
4	Wave	9	Grill heater
5	Door opener	10	Metal rack



## CONTROL PANEL AND KEY FUNCTIONS

Menu action screen	Cooking time, power, action indicators, and clock time are displayed.	<p>The diagram shows the control panel with the following components labeled:</p> <ul style="list-style-type: none"> <li>1. Power Level</li> <li>2. Grill</li> <li>3. Combination</li> <li>4. Weight Adjust</li> <li>5. Weight Defrost</li> <li>6. Kitchen Timer</li> <li>7. Clock</li> </ul> <p>Other visible features include a 'Stop/Cancel' button and a 'Weight/Time' dial.</p>
POWER LEVEL	Touch this button to set microwave cooking power level.	
GRILL	Press this button to set a grill-cooking program up to 60 minutes.	
COMBINATION	Cooking with combined microwave and grill power.	
WEIGHT ADJUST	After choosing an auto-cooking menu, use it to specify food weights or number of servings.	
WEIGHT DEFROST	Touch to defrost food based on the weight you entered.	
KITCHEN TIMER	Touch to set the timer feature.	
CLOCK	Touch this button to start setting the oven clock and ending by touching it again.	
STOP/CANCEL	Press to cancel setting or reset the oven before setting a cooking program. Press once to temporarily stop cooking, or twice to cancel cooking altogether. It is also used for setting child lock.	
MENU/TIME	Turn the dial to set the oven clock time and input cooking time. Turn the TIME/MENU dial to select an auto-cooking menu including auto defrost.	
START/ QUICKSTART	Touch to start a cooking program. Simply touch it a number of times to set cooking time and cook immediately at full power level.	

## OPERATION

**Note:** Each time a button is touched, a beep will sound to acknowledge the touch.

### Time setting

When the unit is first plugged in, the screen displays "01:00" in 12-hour or 24-hour format, depending on the setting. During microwave operation, press the CLOCK button to display the current time.

Example: Setting the time to 08:30

1. Press the STOP/CANCEL button.
2. Press and hold the CLOCK button for three seconds. "Hr 24" is displayed on the screen. If you press the button again, you can select "Hr 12".
3. Turn the MENU/TIME knob to set 8 o'clock.
4. Press the CLOCK button.
5. Turn the MENU/TIME knob to set 30 minutes.
6. Press the CLOCK button to confirm your setting.

### Microwave function

With the microwave function, the maximum preparation time is 60 minutes. You can adjust the power by pressing the POWER LEVEL button.

	Display	Cooking Power
<b>once</b>	P-HI	100 %
<b>twice</b>	P-90	90 %
<b>3 times</b>	P-80	80 %
<b>4 times</b>	P-70	70 %
<b>5 times</b>	P-600	60 %
<b>6 times</b>	P-50	50 %
<b>7 times</b>	P-40	40 %
<b>8 times</b>	P-30	30 %
<b>9 times</b>	P-20	20 %
<b>10 times</b>	P-10	10 %
<b>11 times</b>	P-00	0

---

Example: You want to prepare food for 5 minutes with a capacity of 60 %.

---

1. Press the STOP/CANCEL button.
2. Press the POWER LEVEL button five times to adjust the power 60 %.
3. Turn the TIMER/MENU button to "05:00".
4. Press the START/QUICK START button.

**Note:** You can display the currently set power by pressing the POWER LEVEL button during microwave operation.

### Grill function

The maximum preparation time when using the grill function is 60 minutes. The grill function is particularly suitable for thin pieces of meat, steaks, chops, kebab meat, sausages and chicken pieces. The function is also suitable for warming up sandwiches or gratins.

---

Example: The grill function should be used for 12 minutes:

---

1. Press the STOP/CANCEL button.
2. Press the GRILL button.
3. Turn the TIME/MENU knob to "12:00".
4. Press the START/QUICK START button.

### COMBINATION 1

The maximum preparation time is 60 minutes.

30 % of the time with microwave function and 70 % of the time with grill function. Use "Combination 1" to heat fish or gratin.

---

Example: You want to use "Combination 1" for 25 minutes.

---

1. Press the STOP/CANCEL button.
2. Press the COMBINATION button once.
3. Turn the TIME/MENU knob clockwise to "25:00".
4. Press the START/QUICKSTART button.

## COMBINATION 2

The maximum preparation time is 60 minutes.

55 % of the time with microwave function and 45 % of the time with grill function. Use "Combination 1" to heat omelettes, baked potatoes and poultry.

---

Example: You want to use Combination "2" for 12 minutes.

---

1. Press the STOP/CANCEL button.
2. Press the COMBINATION button twice.
3. Turn the TIME/MENU knob clockwise to "12:00".
4. Press the START/QUICKSTART button.

## WEIGHT DEFROST

The microwave can be used to defrost meat, poultry and seafood. Defrost time and power level can be set for each food category by weight. Frozen foods range from 100 g to 1800 g. The oven pauses during defrosting and beeps to remind the user that the food should be turned to achieve a better defrosting effect. After turning the food, press the START/QUICKSTART button to continue the defrosting process.

---

Example: You want to defrost 600 g shrimps.

---

1. Press the STOP/CANCEL button.
2. Press the WEIGHT DEFROST button.
2. Press the WEIGHT ADJUST button and set 600 g.
4. Press the START/QUICK START button.

## QUICK START

- In the Quick Start programs, the device runs at 100 % power. The maximum preparation time is 10 minutes.
- In standby mode, press the START/ QUICK START button to set the preparation time. The appliance starts automatically at full power.
- You can extend the preparation time during operation of the appliance by pressing the START/QUICK START button.

## KITCHEN TIMER

If you want to use the timer function to set the end of preparation or something else, proceed as follows:

1. Press the KITCHEN TIMER button in the Preparation or Standby mode.
2. Set the desired time by turning the TIME/MENU knob.
3. Press the START/ QUICK START button.

Notes:

- The longest countdown time is 60 minutes. Once the time has elapsed, the unit will beep.
- The countdown is displayed before the display changes to the time or preparation time. To display the countdown time, press the KITCHEN TIMER button.
- Press the KITCHEN TIMER button and press the STOP/CANCEL button to cancel the timer function.

## Multi-stage cooking

The microwave can be set for up to 3 automatic cooking sequences.

---

Example: You want to set the following sequence: Microwave function > Grill function

---

1. Set a microwave function program.
2. Set a grill function program.
3. Press the START/QUICK START button.

**Note:** The Quick Start, Weight Defrost and Auto Cook functions cannot be set for multi-stage cooking. The corresponding indicator lights (1S, 2S, 3S) will illuminate to indicate the level the microwave is currently in. After the first level is completed, the unit beeps to indicate that the next level is about to begin.

## Automatic cooking menu

For the following foods or preparation methods, you do not need to set the performance and preparation time separately. It is sufficient to select the food you wish to prepare and its weight.

---

Example: Preparation of 400 g fresh vegetables

---

1. Press the STOP/CANCEL button.
2. Turn the TIME/MENU knob counterclockwise to the symbol of the corresponding foodstuff.
3. Press the WEIGHT ADJUST button to adjust the weight or number of portions.
4. Press the START/ QUICK START button.

Notes:

- The result of automatic cooking depends on factors such as the shape and size of the food, your personal preferences for frying and how the food has been placed in the microwave. If you are not satisfied with the result, adjust the preparation time slightly.
- For popcorn, only one level can be selected.
- For coffee and potatoes only the portion size and not the weight can be selected.
- For grilled chicken and steaks, the microwave stops during preparation and beeps. This is to remind you to turn the food over. After turning, press the START/QUICK START button to continue the preparation.

## Parental lock

Using the child safety lock prevents small children from operating the microwave. When the parental control is active, the icon will light up on the screen. The unit cannot be operated while the Parental Lock is active.

### Activating the Parental Lock

In standby mode, press and hold the STOP/CANCEL button for three seconds. A beep sounds and the parental control is displayed on the screen.

### Deactivating the Parental Lock

Press and hold the STOP/CANCEL button for three seconds. The on-screen display disappears.

## CLEANING AND CARE

- The oven should be cleaned regularly and any food deposits removed.
- Remove the power cord from the wall outlet before cleaning. Don't immerse the appliance in water or other fluids when cleaning.
- Failure to maintain the oven in a clean condition could lead to deterioration of the surface that could adversely affect the life of the appliance and possibly result in a hazardous situation
- Never use hard detergent, gasoline, abrasive powder or metal brush to clean any part of the appliance
- Do not remove the waveguide cover

### How get rid of strange odors

When the microwave oven has been used for a long time, there may be some strange odors exist in oven, Following 3 methods can get rid of them:

- 1 Place several lemon slices in a cup, then heat with high Micro Power for 2-3 min.
- 2 Place a cup of red tea in oven, then heat with high micro power.
- 3 Put some orange peel into oven, and then heat them with high Micro Power for 1 minute.

### Tips for Cleaning

<b>Exterior</b>	Wipe the enclosure with a dampened soft cloth
<b>Door</b>	Using a dampened soft cloth, wipe clean the door and window Wipe the door seals and adjacent parts to remove any spill or spatter.
<b>Control panel</b>	Wipe the control panel with a slightly dampened soft cloth.
<b>Interior walls</b>	Wipe clean the cavity with a dampened soft cloth. Wipe clean the waveguide cover to remove any food splashed
<b>Turntable, rotation ring and rotation axis</b>	Wash with mild soap water. Rinse with clean water and allow drying thoroughly.

---

## TROUBLESHOOTING

---

**Please check the following before contacting our customer service:**

Place a cup of water (150 ml) in the microwave and close the door. Once the door is securely closed, the interior lights will go out. Turn on the microwave and let it run for one minute.

- Is the oven light on?
- Is the cooling fan running? To check, hold your hand to the ventilation slots on the back.
- Is the glass plate turning? The plate can rotate both clockwise and counterclockwise.
- Is the water hot after one minute?

If you answer any of these questions NO, check the socket and fuse in the fuse box. If the socket and fuse are OK, contact our customer service or a specialist company.



---

## HINTS ON DISPOSAL

---



According to the European waste regulation 2012/19/EU this symbol on the product or on its packaging indicates that this product may not be treated as household waste. Instead it should be taken to the appropriate collection point for the recycling of electrical and electronic equipment. By ensuring this product is disposed of correctly, you will help prevent potential negative consequences for the environment and human health, which could otherwise be caused by inappropriate waste handling of this product. For more detailed information about recycling of this product, please contact your local council or your household waste disposal service.

---

## DECLARATION OF CONFORMITY

---

**Producer:**

Chal-Tec GmbH, Wallstraße 16, 10179 Berlin, Germany.



**This product is conform to the following European Directives:**

2014/30/EU (EMC)

2014/35/EU (LVD)

2011/65/EU (RoHS)

2009/125/EC (ErP)



**Chère cliente, cher client,**

Toutes nos félicitations pour l'acquisition de ce nouvel appareil. Veuillez lire attentivement et respecter les instructions de ce mode d'emploi afin d'éviter d'éventuels dommages. Nous ne saurions être tenus pour responsables des dommages dus au non-respect des consignes et à la mauvaise utilisation de l'appareil. Scannez le QR-Code pour obtenir la dernière version du mode d'emploi et des informations supplémentaires concernant le produit :



---

## SOMMAIRE

---

Fiche technique	35
Consignes de sécurité	36
Remarques sur les ustensiles de cuisson	38
Conseils de cuisson	39
Aperçu de l'appareil	40
Panneau de commande et fonctions des touches	41
Utilisation	42
Nettoyage et entretien	47
Résolution des problèmes	48
Informations sur le recyclage	49
Fabricant	49

---

## FICHE TECHNIQUE

---

Numéro d'article	10034025
Alimentation	220-240 V ~ 50/60 Hz
Puissance du micro-ondes	1500 W
Puissance du gril	1300 W
Capacité	43 L
Poids	18.3 kg
Dimensions (espace de cuisson) H x L x P	250 mm × 400 mm × 432 mm

---

## CONSIGNES DE SÉCURITÉ

---

Lisez attentivement toutes les instructions et conservez le mode d'emploi pour vous y référer ultérieurement. Pour réduire les risques d'électrocution en cas de dysfonctionnement, l'appareil doit être branché sur une prise de courant mise à la terre. Ne branchez l'appareil que sur des prises correspondant à la tension spécifiée de l'appareil.

### **Pour réduire les risques d'incendie dans l'espace de cuisson :**

- Ne surchauffez pas les aliments.
- Retirez les fermetures métalliques et les agrafes des sacs en papier ou en plastique avant de les mettre au micro-ondes.
- Ne faites pas chauffer de l'huile ou de la graisse à friture dans le four à micro-ondes car il est difficile de contrôler la température.
- Après chaque utilisation, nettoyez le four à micro-ondes avec un chiffon humide et essuyez-le avec un chiffon sec pour éliminer les impuretés et la graisse. Les impuretés accumulées pourraient surchauffer et s'enflammer.
- Si des matériaux s'enflamment ou fument dans le four à micro-ondes, laissez la porte du four à micro-ondes fermée, éteignez l'appareil et retirez la fiche.
- Si vous chauffez des aliments dans des récipients en plastique, surveillez-les au cas où ils prendraient feu.

### **Pour prévenir les explosions ou la post ébullition :**

- Ne chauffez pas de liquides dans des récipients fermés car ils peuvent exploser. Cela inclut les biberons avec une fermeture à capsule.
- Utilisez des récipients à large ouverture pour la cuisson et ne retirez pas les liquides chauds immédiatement. Attendez avant de les retirer du micro-ondes pour ne pas vous brûler avec des liquides en ébullition.
- Les pommes de terre, les saucisses et les châtaignes doivent être pelées ou coupées avant d'être chauffées. Les œufs crus et durs en coquille ne doivent pas être cuits au micro-ondes, ils peuvent exploser même après cuisson.
- Mélangez bien le contenu des biberons et des pots de bouillie pour bébé et vérifiez la température avant de nourrir votre enfant pour éviter les brûlures.
- Si le cordon d'alimentation est endommagé, il doit être remplacé par le fabricant, par un spécialiste agréé ou par une personne de même qualification.
- Après la cuisson, le récipient utilisé est très chaud. Utilisez des gants de cuisine pour le retirer afin de ne pas vous brûler avec la vapeur d'eau qui s'échappe.
- Ouvrez les couvercles des sacs de nourriture et de maïs soufflé du côté opposé pour qu'ils ne vous brûlent pas le visage.

### **Pour protéger le plateau tournant contre les bris de verre :**

- Laissez le plateau tournant refroidir avant de le nettoyer.
- Ne placez pas d'aliments chauds ou de récipients chauds sur le plateau tournant froid.
- Ne placez pas d'aliments congelés ou de contenants congelés sur le plateau tournant chaud.

### **Consignes générales de sécurité**

- Assurez-vous que les ustensiles de cuisson ne touchent pas les parois du four micro-ondes.
- Utilisez uniquement des récipients adaptés aux micro-ondes.
- Ne conservez pas d'aliments ni d'autres objets dans le micro-ondes.
- N'utilisez pas le micro-ondes à vide, il pourrait être endommagé.
- Lorsque vous utilisez le micro-ondes, ne le laissez pas sans surveillance en présence d'enfants.
- Utilisez uniquement les accessoires spécifiés par le fabricant.
- Utilisez le micro-ondes à l'intérieur uniquement.
- Si la porte ou les joints sont endommagés, arrêtez d'utiliser le four à micro-ondes et faites-le réparer par un spécialiste.
- N'essayez pas de réparer l'appareil vous-même. Les réparations ne doivent être effectuées que par des spécialistes qualifiés.
- S'il y a de la fumée, débranchez l'appareil et laissez la porte du micro-ondes fermée pour étouffer les flammes.
- Chauffer des liquides peut provoquer une ébullition soudaine. Faites attention lorsque vous retirez le récipient.
- N'utilisez pas d'abrasifs ni de grattoirs en métal pour nettoyer la porte, afin de ne pas la rayer ni la briser.
- N'utilisez pas l'appareil avec une minuterie externe ou une prise de courant commandée à distance.
- L'appareil n'est pas destiné à un usage commercial, mais uniquement à un usage domestique et à des environnements similaires.
- L'appareil sert à réchauffer des aliments et des boissons. Réchauffer des vêtements, pantoufles, coussins chauffants et éponges peut causer des blessures, un feu ou un incendie.
- Les enfants et les personnes handicapées physiques ou mentales ne doivent utiliser l'appareil que s'ils ont été familiarisés à l'avance avec les fonctions et les mesures de sécurité par un responsable. Assurez-vous que les enfants ne jouent pas avec l'appareil.
- N'utilisez pas de nettoyeur à vapeur pour nettoyer l'appareil.
- Ne touchez pas l'intérieur de l'appareil, la porte et les éléments chauffants pendant le fonctionnement, ils peuvent devenir très chauds.

## REMARQUES SUR LES USTENSILES DE CUISSON

Nous vous conseillons de n'utiliser que des récipients compatibles micro-ondes. Ceux-ci comprennent les récipients en céramique résistant à la chaleur, en verre et en plastique allant au micro-ondes. N'utilisez pas de récipients en métal pour la cuisson et les grillades car ils pourraient provoquer des étincelles. Respectez le tableau ci-dessous pour le choix des ustensiles de cuisson.

Matériau	Micro	Gril	Combiné	Remarques
Céramique résistant à la chaleur	Oui	Oui	Oui	Utilisez uniquement des plats en céramique non émaillés sans bords métallisés.
Plastique résistant à la chaleur	Oui	Non	Non	Ne convient pas pour une longue cuisson au micro-ondes.
Verre résistant à la chaleur	Oui	Oui	Oui	
Couvercle en plastique	Oui	Non	Non	N'utilisez pas de couvercle pour cuire de la viande ou des côtelettes, car les températures élevées pourraient l'endommager.
Grille de cuisson	Oui	Oui	Oui	
Récipient métallique	Oui	Non	Non	N'utilisez pas de récipients en métal, car les micro-ondes ne peuvent pas les pénétrer.
Bols peints	Non	Non	Non	Résistent peu à la chaleur. Conviennent aux températures élevées.
Vaisselle en bambou et en papier	Oui	Non	Non	Résistent peu à la chaleur. Ne sont pas adaptés aux températures élevées.

---

## CONSEILS DE CUISSON

---

Les facteurs suivants influencent le résultat de la cuisson :

### Disposition des aliments

Placez des morceaux plus épais au bord de l'ustensile de cuisson, les morceaux plus minces au milieu et répartissez les morceaux uniformément. Assurez-vous que les morceaux ne sont pas les uns sur les autres.

### Temps de cuisson

Commencez par un court temps de cuisson. Vérifiez ensuite le résultat et ajustez le temps en conséquence. Une cuisson excessive peut entraîner de la fumée et des incendies.

### Cuisson uniforme

Les aliments tels que le poulet, les hamburgers ou les steaks doivent être retournés pendant la cuisson. Faites glisser les aliments une ou deux fois du bord vers le centre et inversement.

### Temps de repos

Après la cuisson, laissez les aliments reposer au micro-ondes pendant un moment pour qu'ils refroidissent.

### Consistance des aliments

La couleur et la dureté des aliments aident à déterminer quand ils sont prêts. Entre autres choses, vous pouvez voir que les aliments sont prêts lorsque la vapeur monte de toutes parts, que les articulations de volaille sont faciles à déplacer, que la viande ne perd plus de sang, que les poissons sont opaques et se coupent facilement à la fourchette.

### Film plastique allant au micro-ondes

Si vous cuisinez des aliments riches en matières grasses, assurez-vous que la pellicule de plastique n'entre pas en contact avec les aliments pour qu'elle ne fonde pas.

### Vaisselle plastique allant au micro-ondes

Certains ustensiles de cuisson ne conviennent pas à la cuisson d'aliments riches en matières grasses ou en sucre. Suivez les instructions du mode d'emploi concernant les ustensiles de cuisson.

## APERÇU DE L'APPAREIL

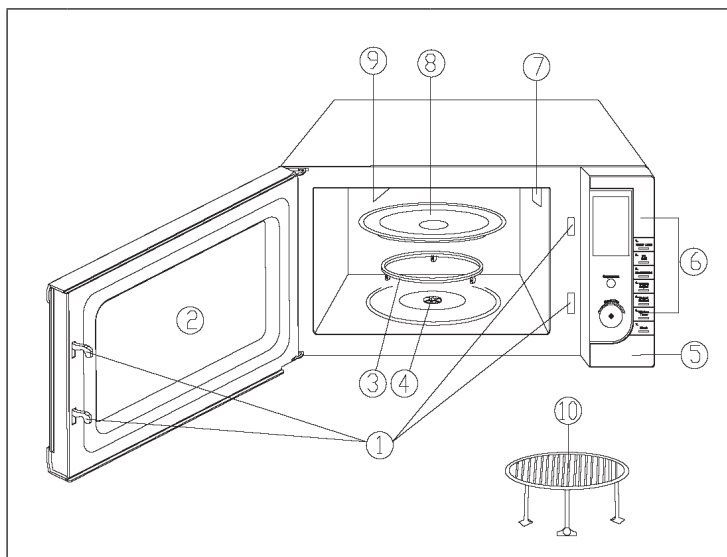

1	Verrouillage de la porte	6	Panneau de commande
2	Fenêtre de contrôle	7	Guide de micro-ondes
3	Anneau à roulettes	8	Plateau de verre
4	Arbre	9	Chauffe gril
5	Commande d'ouverture de porte	10	Grille métallique



## PANNEAU DE COMMANDE ET FONCTIONS DES TOUCHES

Menu de l'écran d'action	Le temps de préparation, les performances, les actions affichées et l'heure sont affichés	
POWER LEVEL (puissance)	Appuyez sur cette touche pour régler la puissance	
GRIL	Appuyez sur cette touche pour régler un programme de gril jusqu'à 60 minutes	
COMBINATION (combiné)	Préparation avec fonction micro-ondes activée et gril	
WEIGHT ADJUST (ajustement du poids)	Après avoir sélectionné un menu de préparation automatique, vous pouvez régler le poids ou le nombre de portions.	
WEIGHT DEFROST (décongélation selon le poids)	Appuyez sur cette touche pour décongeler les aliments après avoir réglé le poids spécifique	
KITCHEN TIMER	Appuyez sur cette touche pour activer la fonction de minuterie	
CLOCK (horloge)	Appuyez sur cette touche pour régler l'heure et appuyez à nouveau pour terminer le réglage.	
STOP/CANCEL (Stop/Annuler)	Appuyez sur cette touche pour annuler le réglage ou réinitialiser l'appareil avant de définir l'un des programmes de cuisson. Appuyez une fois sur cette touche pour suspendre temporairement la préparation. Appuyez deux fois sur cette touche pour terminer la préparation. Cette touche peut également servir à activer le verrouillage parental.	
MENU/TIME (bouton de menu / de réglage de la durée)	Tournez cette touche pour régler l'heure ou la durée de préparation. Tournez le bouton pour sélectionner un programme automatique.	
START/ QUICKSTART (touche MENU/TIME)	Appuyez sur cette touche pour lancer un programme de préparation.	

## UTILISATION

**Remarque** : chaque fois que vous appuyez sur une touche, l'appareil émet un bip.

### Réglage de l'horloge

Lorsque vous branchez l'appareil pour la première fois, l'écran affiche „01:00“ au format 12 ou 24 heures, en fonction du réglage. Avec le micro-ondes allumé, appuyez sur la touche CLOCK pour afficher l'heure.

Exemple : vous devez régler l'heure sur 08:30

1. Appuyez sur la touche STOP/CANCEL.
2. Maintenez la touche CLOCK pendant trois secondes. L'écran affiche „Hr 24“. Si vous appuyez de nouveau sur la touche, vous pouvez choisir „Hr 12“.
3. Tournez le bouton MENU / TIME pour régler 8 heures.
4. Appuyez sur la touche CLOCK.
5. Tournez le bouton MENU / TIME pour régler 30 minutes.
6. Appuyez sur la touche CLOCK pour confirmer votre réglage.

### Fonction micro-ondes

Pour la fonction micro-ondes, le temps de préparation maximum est de 60 minutes. Vous pouvez régler la puissance en appuyant sur le bouton POWER LEVEL.

	Affichage	Puissance
<b>Un appui</b>	P-HI	100 %
<b>Deux appuis</b>	P-90	90 %
<b>Trois appuis</b>	P-80	80 %
<b>Quatre appuis</b>	P-70	70 %
<b>Cinq appuis</b>	P-600	60 %
<b>Six appuis</b>	P-50	50 %
<b>Sept appuis</b>	P-40	40 %
<b>Huit appuis</b>	P-30	30 %
<b>Neuf appuis</b>	P-20	20 %
<b>Dix appuis</b>	P-10	10 %
<b>Onze appuis</b>	P-00	0

---

Exemple : vous souhaitez préparer des aliments pendant 5 minutes à une puissance de 60 %

---

1. Appuyez sur la touche STOP/CANCEL.
2. Pour régler la puissance au niveau 60 %, appuyez cinq fois sur la touche POWER LEVEL.
3. Tournez le bouton de menu TIMER/MENU sur „05:00“.
4. Appuyez sur la touche START/QUICK START.

**Remarque :** Pendant le fonctionnement du four à micro-ondes, vous pouvez visualiser la puissance actuellement réglée en appuyant sur la touche POWER LEVEL.

### Fonction gril

Le temps de préparation maximum lors de l'utilisation de la fonction gril est de 60 minutes. La fonction gril convient particulièrement aux morceaux de viande fins, aux steaks, aux côtelettes, aux brochettes, aux saucisses et aux morceaux de poulet. La fonction est également adaptée pour réchauffer des sandwichs ou des gratins.

---

Exemple : vous devez utiliser la fonction gril pendant 12 minutes :

---

1. Appuyez sur la touche STOP/CANCEL.
2. Appuyez sur la touche GRILL.
3. Tournez le bouton TIME/MENU sur „12:00“.
4. Appuyez sur la touche START/QUICK START.

### COMBINATION 1

Le temps de préparation maximum est de 60 minutes.

30 % du temps avec la fonction micro-ondes et 70 % du temps avec la fonction gril.

Utilisez la „combinaison 1“ pour réchauffer les poissons ou les gratins.

---

Exemple: vous voulez utiliser la „Combinaison 1“ pendant 25 minutes.

---

1. Appuyez sur la touche STOP/CANCEL.
2. Appuyez une fois sur la touche COMBINAISON.
3. Tournez le bouton TIME/MENU en sens horaire jusqu'à „25:00“.
4. Appuyez sur la touche START/QUICKSTART.

## COMBINATION 2

Le temps de préparation maximum est de 60 minutes.

55 % du temps avec la fonction micro-ondes et 45 % du temps avec la fonction gril.

Utilisez la „combinaison 2” pour chauffer les omelettes, les pommes de terre cuites et les volailles.

---

Exemple : vous voulez utiliser la „Combinaison 2” pendant 12 minutes

---

1. Appuyez sur la touche STOP/CANCEL.
2. Appuyez deux fois sur la touche COMBINATION.
3. Tournez le bouton TIME/MENU en sens horaire jusqu'à „12:00”.
4. Appuyez sur la touche START/QUICKSTART.

## WEIGHT DEFROST

Le micro-ondes peut décongeler de la viande, de la volaille et des fruits de mer. Le temps de décongélation et le niveau de puissance peuvent être définis en fonction du poids pour chaque catégorie d'aliments. Les aliments congelés peuvent peser de 100 g à 1800 g. Le four fait une pause pendant le processus de décongélation et émet des bips pour rappeler à l'utilisateur que les aliments doivent être retournés pour obtenir un meilleur résultat de décongélation. Après avoir retourné les aliments, appuyez sur la touche START / QUICKSTART pour poursuivre la décongélation.

---

Exemple : vous voulez décongeler 600 g de crevettes

---

1. Appuyez sur la touche STOP/CANCEL.
2. Appuyez sur la touche WEIGHT DEFROST.
3. Appuyez sur la touche WEIGHT ADJUST et réglez 600 g.
4. Appuyez sur la touche START/QUICK START.

## QUICK START

- Dans les programmes de démarrage rapide, l'appareil fonctionne à 100% de sa puissance. Le temps de préparation maximum est de 10 minutes.
- En mode veille, appuyez sur la touche START / QUICK START pour régler le temps de cuisson. L'appareil démarre automatiquement à pleine puissance.
- Vous pouvez prolonger le temps de préparation pendant le fonctionnement de l'appareil en appuyant sur la touche START / QUICK START.

## KITCHEN TIMER

Si vous souhaitez utiliser la fonction de minuterie pour régler la fin de la cuisson ou autre chose, suivez ces étapes :

1. En mode Préparation ou Veille, appuyez sur la touche KITCHEN TIMER.
2. Réglez l'heure souhaitée en tournant le bouton TIME / MENU.
3. Appuyez sur la touche START / QUICK START.

Remarques :

- Le plus long compte à rebours est de 60 minutes. Une fois le temps écoulé, l'appareil émet un bip.
- Le compte à rebours s'affiche avant que l'écran ne retourne à l'heure ou au temps de préparation. Pour afficher le compte à rebours, appuyez sur la touche KITCHEN TIMER.
- Appuyez sur la touche KITCHEN TIMER et appuyez sur la touche STOP / CANCEL pour annuler la fonction de minuterie.

## Cuisson multiple

Le micro-ondes peut être réglé sur 3 séquences de cuisson automatiques.

---

Exemple : Vous souhaitez spécifier l'ordre suivant: Fonction micro-ondes > Fonction Gril

---

1. Réglez un programme micro-ondes.
2. Réglez une fonction gril.
3. Appuyez sur la touche START/QUICK START.

**Remarque :** Les fonctions Démarrage rapide, Décongélation par poids et Cuisson automatique ne peuvent pas être définies dans une cuisson à plusieurs niveaux. Les voyants correspondants (1S, 2S, 3S) s'allument pour indiquer le stade où se trouve actuellement le micro-ondes. Une fois la première étape terminée, l'appareil émet un bip pour indiquer que la prochaine étape commence.

## Menu de cuisson automatique

Pour les aliments ou les méthodes de préparation suivants, il n'est pas nécessaire de définir la puissance et le temps de préparation séparément. Il suffit de choisir les aliments que vous voulez préparer et leur poids.

---

Exemple: préparation de 400 g de légumes frais

---

1. Appuyez sur la touche STOP/CANCEL.
2. Tournez le bouton TIME/MENU en sens anti horaire jusqu'à l'icône correspondant à vos aliments.
3. Appuyez sur la touche WEIGHT ADJUST, pour régler le poids ou le nombre de portions.
4. Appuyez sur la touche START/ QUICK START.

Remarques :

- Le résultat de la cuisson automatique dépend de facteurs tels que la forme et la taille des aliments, de vos préférences personnelles de cuisson et de la manière dont les aliments ont été placés au micro-ondes. Si le résultat vous semble non satisfaisant, modifiez légèrement le temps de préparation.
- Pour le maïs soufflé, vous ne pouvez sélectionner qu'un seul niveau.
- Pour le café et les pommes de terre, seule la taille de la portion et non le poids peut être sélectionnée.
- Pour le poulet grillé et les steaks, le micro-ondes s'arrête pendant la préparation et émet un bip. Cela vous rappelle qu'il faut retourner les aliments. Après avoir retourné les aliments, appuyez sur la touche START / QUICK START pour continuer la cuisson.

## Verrouillage parental

L'utilisation du verrouillage parental peut empêcher les enfants en bas âge d'utiliser le micro-ondes. Lorsque le contrôle parental est activé, l'icône s'allume à l'écran. L'appareil ne peut pas être utilisé tant que le dispositif de contrôle parental est actif.

### Activation du verrouillage parental

En mode veille, maintenez la touche STOP / CANCEL pendant trois secondes. Un bip retentit et le verrouillage parental s'affiche à l'écran.

### Désactivation du verrouillage parental

Maintenez la touche STOP/CANCEL pendant trois secondes. Le témoin à l'écran disparaît.

## NETTOYAGE ET ENTRETIEN

- Nettoyez le four régulièrement et éliminez tout reste de nourriture.
- Retirez toujours la fiche de la prise avant le nettoyage.
- Ne plongez jamais l'appareil complètement dans de l'eau ou dans d'autres liquides.
- Un nettoyage irrégulier entraîne l'usure de l'appareil et réduit sa durée de vie.
- N'utilisez pas de nettoyeurs puissants, d'essence, de poudre à récurer ou d'éponges métalliques pour le nettoyage.
- Ne retirez jamais le couvercle.

### Pour éliminer les odeurs désagréables

Si vous utilisez l'appareil depuis un certain temps, des odeurs désagréables peuvent apparaître. Les 3 méthodes suivantes peuvent éliminer les odeurs désagréables :

- 1 Coupez un citron en morceaux et faites chauffer les morceaux dans une tasse pendant 2-3 minutes au micro-ondes à la puissance la plus élevée.
- 2 Mettez une tasse de thé rouge au micro-ondes et faites-la chauffer au maximum.
- 3 Mettez la pelure d'orange au micro-ondes et chauffez pendant 1 minute au maximum.

### Conseils de nettoyage

<b>Surfaces extérieures</b>	Essuyez l'extérieur avec un chiffon doux et humide.
<b>Porte et joint</b>	Essuyez la porte, la fenêtre, le joint et toutes les pièces adjacentes avec un chiffon doux et humide pour éliminer les taches d'aliments renversés.
<b>Touches de fonction</b>	Nettoyez les touches de fonction avec un chiffon légèrement humide.
<b>Parois intérieures</b>	Nettoyez l'intérieur avec un chiffon doux et humide. Essuyez également le couvercle du guide d'ondes pour éliminer les éclaboussures de nourriture.
<b>Plateau tournant, anneau tournant et axe de rotation</b>	Lavez les pièces à l'eau avec un détergent doux et laissez sécher complètement.

---

## RÉSOLUTION DES PROBLÈMES

---

Contrôlez les points suivants avant de contacter le service clientèle :

Mettez une tasse d'eau (150 ml) au micro-ondes et fermez la porte. Une fois la porte bien fermée, l'éclairage intérieur s'éteint. Allumez le micro-ondes et faites-le fonctionner pendant une minute.

- La lampe du four est-elle allumée ?
- Le ventilateur de refroidissement fonctionne-t-il ? Pour vérification, maintenez votre main contre les ouvertures de ventilation à l'arrière.
- Le plateau de verre tourne-t-il ? Le plateau peut pivoter dans le sens des aiguilles d'une montre et dans le sens inverse.
- L'eau est-elle chaude au bout d'une minute ?

Si vous répondez NON à l'une de ces questions, vérifiez la prise de courant et le fusible dans la boîte à fusibles. Si la prise et le fusible fonctionnent, contactez notre service clientèle ou une entreprise spécialisée.



---

## INFORMATIONS SUR LE RECYCLAGE

---



S'il existe une réglementation pour l'élimination ou le recyclage des appareils électriques et électroniques dans votre pays, ce symbole sur le produit ou sur l'emballage indique que cet appareil ne doit pas être jeté avec les ordures ménagères. Vous devez le déposer dans un point de collecte pour le recyclage des équipements électriques et électroniques. La mise au rebut conforme aux règles protège l'environnement et la santé de vos semblables des conséquences négatives. Pour plus d'informations sur le recyclage et l'élimination de ce produit, veuillez contacter votre autorité locale ou votre service de recyclage des déchets ménagers.

---

## FABRICANT ET IMPORTATEUR (UK)

---

**Fabricant :**

Chal-Tec GmbH, Wallstraße 16, 10179 Berlin, Allemagne.

**Importateur pour la Grande Bretagne :**

Chal-Tec UK limited  
Unit 6 Riverside Business Centre  
Brighton Road  
Shoreham-by-Sea  
BN43 6RE  
United Kingdom



**Estimado cliente:**

Le felicitamos por la adquisición de este producto. Lea atentamente el siguiente manual y siga cuidadosamente las instrucciones de uso con el fin de evitar posibles daños. La empresa no se responsabiliza de los daños ocasionados por un uso indebido del producto o por haber desatendido las indicaciones de seguridad. Escanee el siguiente código QR para tener acceso al manual de instrucciones más actualizado y a información adicional sobre el producto.



---

## ÍNDICE

---

Datos técnicos	51
Indicaciones de seguridad	52
Indicaciones sobre la batería de cocina	54
Consejos de cocción	55
Visión general del aparato	56
Panel de control y funciones de los botones	57
Manejo	58
Limpieza y cuidado	63
Resolución de problemas	64
Retirada del aparato	65
Fabricante	65

---

## DATOS TÉCNICOS

---

Número de artículo	10034025
Suministro eléctrico	220-240 V ~ 50/60 Hz
Potencia microondas	1500 W
Potencia del grill	1300 W
Capacidad	43 L
Peso	18.3 kg
Dimensiones del interior (ancho x alto x largo)	250 mm × 400 mm × 432 mm

---

## INDICACIONES DE SEGURIDAD

---

Lea atentamente todas las indicaciones y conserve este manual para consultas posteriores. Para reducir el riesgo de una descarga eléctrica producido por una avería o un fallo en el funcionamiento, el aparato deberá conectarse a una toma de corriente con toma de tierra. Conecte el aparato solamente a tomas de corriente que se adecuen a la tensión de este.

### Para reducir el riesgo de incendios en el interior del aparato:

- No sobrecaliente los alimentos.
- Retire los cierres de metal y las pinzas de las bolsas de plástico y papel antes de colocar el microondas.
- No caliente aceite ni grasa para freír en el microondas, pues la temperatura no puede controlarse fácilmente.
- Limpie el microondas con un paño húmedo y pase un paño seco a continuación después de cada uso para eliminar la suciedad y las salpicaduras de grasa. Los restos de suciedad acumulados pueden sobrecalentarse y entrar en combustión.
- Si los materiales entran en combustión o humean dentro del microondas, deje la puerta de este cerrada, apague el aparato y desconecte el enchufe.
- Si calienta la comida en recipientes de plástico, manténgala bajo supervisión para evitar que entre en combustión.

### Para evitar explosiones y una ebullición posterior:

- No caliente los líquidos en recipientes cerrados, pues tienden a explotar. Entre estos se encuentran los biberones y los tapones de rosca.
- Para la cocción, utilice recipientes con una abertura amplia y no retire los líquidos enseguida. Espere un poco antes de retirar la comida del microondas para no quemarse con los líquidos que tengan una ebullición tardía.
- Las patatas, salchichas y castañas deben pelarse y cortarse antes de calentarse. Los huevos crudos y duros en su cáscara no deben introducirse en el microondas, pues pueden explotar tras el calentamiento.
- Mezcle bien el contenido de los biberones y vasos con papilla y compruebe antes de alimentar al bebé la temperatura para evitar quemaduras.
- Si el cable de alimentación está dañado, deberá ser sustituido por el fabricante, un servicio técnico autorizado o una persona igualmente cualificada.
- Tras la cocción, el recipiente utilizado estará muy caliente. Utilice guantes de protección cuando lo retire para evitar escaldarse con el vapor de agua generado.
- Abra la tapa de la comida y las bolsas de palomitas por el lado opuesto a usted para evitar escaldarse el rostro.

### Para proteger el plato giratorio de roturas:

- Deje que el plato giratorio se enfríe por completo antes de limpiarlo.
- No coloque alimentos o recipientes muy calientes sobre el plato giratorio frío.
- No coloque comida o recipientes congelados sobre el plato giratorio caliente.

### Advertencias generales de seguridad

- Asegúrese de que la vajilla no toque las paredes del microondas.
- Utilice solamente recipientes aptos para microondas.
- No guarde alimentos ni otros objetos en el microondas.
- No utilice el microondas sin contenido; de lo contrario, podría sufrir daños.
- Si utiliza el microondas, no lo deje sin supervisión en presencia de niños.
- Utilice solamente recambios originales indicados por el fabricante.
- Utilice el microondas solamente en espacios interiores.
- Si la puerta o las juntas están dañadas, no continúe utilizando el microondas, contacte en su lugar con un servicio técnico para su reparación.
- No intente reparar el aparato usted mismo. Las reparaciones deberán ser realizadas por personal técnico cualificado.
- Si se forma humo, desconecte el enchufe y mantenga la puerta del microondas cerrada para evitar alimentar a posibles llamas.
- El calentamiento de líquidos puede provocar una ebullición repentina. Tome precauciones al retirar el recipiente.
- Para la limpieza de la puerta, no utilice productos abrasivos o rascadores de metal para evitar rasgar o astillar el cristal.
- No conecte el aparato a tomas de corriente manejadas por control remoto ni con temporizador.
- Este aparato no ha sido concebido para un uso comercial, sino doméstico o para entornos similares.
- El aparato ha sido concebido para calentar alimentos y bebidas. Calentar prendas de ropa, zapatos, bolsas de agua y esponjas puede provocar lesiones, incendios o fuego.
- Los niños mayores de 8 años y las personas con discapacidades físicas o psíquicas solamente podrán utilizar el aparato si han sido previamente instruidas sobre su uso y conocen las indicaciones de seguridad.
- No utilice productos a vapor para la limpieza.
- No toque las piezas del aparato, la puerta ni la resistencia durante su funcionamiento, alcanza temperaturas muy elevadas.

## INDICACIONES SOBRE LA BATERÍA DE COCINA

Le recomendamos utilizar solo recipientes aptos para microondas. Entre ellos, se encuentran los recipientes de cerámica resistente al calor, cristal y plástico apto para microondas. No utilice recipientes metálicos para calentar y para el grill, podrían provocar chispas. Cíñase a la tabla de vajilla siguiente.

Material	Micro	Grill	Combi	Notas
Cerámica resistente al calor	Sí	Sí	Sí	Utilice solamente vajilla de cerámica sin esmalte ni bordes metálicos.
Plástico resistente al calor	Sí	No	No	No apto para cocción prolongada en el microondas.
Vidrio resistente al calor	Sí	Sí	Sí	
Tapa de plástico	Sí	No	No	No utilice la tapa al cocinar carne o filetes, pues con altas temperaturas esta podría dañarse.
Rejilla	Sí	Sí	Sí	
Recipientes metálicos	Sí	No	No	No utilice recipientes metálicos, la microondas no pueden traspasarlos.
Recipientes esmaltados	No	No	No	Muy poca resistencia al calor. No apto para altas temperaturas.
Vajilla de bambú y papel	Sí	No	No	Muy poca resistencia al calor. No apto para altas temperaturas.

---

## CONSEJOS DE COCCIÓN

---

Los siguientes factores afectan al resultado de cocción:

### La distribución de los alimentos

Coloque los pedazos más gruesos en el borde del recipiente, y los más finos en el centro, distribuyéndolos de manera homogénea. Asegúrese de que los trozos de alimentos no queden unos encima de otros.

### Tiempos de cocción

Comience con un tiempo de cocción reducido. Tras ese proceso, compruebe el resultado y ajuste el tiempo según corresponda. Una cocción excesiva puede provocar humo y fuego.

### Cocción homogénea

Los alimentos como el pollo, las hamburguesas o los filetes deben voltearse durante el proceso de cocción. Mueva los alimentos una o dos veces desde el borde hasta el centro del recipiente y viceversa.

### Tiempo de reposo

Tras la cocción, deje que la comida repose unos instantes en el microondas para que pueda enfriarse por completo.

### Consistencia de los alimentos

El color y la dureza de los alimentos ayudan a determinar cuándo están listos. Podrá detectar si un alimento ya está listo cuando el vapor salga de todos los pedazos, las articulaciones de la carne de ave se puedan mover con facilidad, la carne no tenga sangre y el pescado tenga un aspecto opaco y se pueda desmenuzar fácilmente con un tenedor.

### Láminas de plástico aptas para microondas

Si cocina alimentos con un alto porcentaje de grasas, asegúrese de que las láminas de plástico no entren en contacto con la comida para evitar que se derritan.

### Vajilla de plástico apta para microondas

Algunos tipos de vajilla no son aptos para cocinar alimentos con alto contenido en grasas o azúcares. Siga las instrucciones del recipiente en cuestión.

## VISIÓN GENERAL DEL APARATO

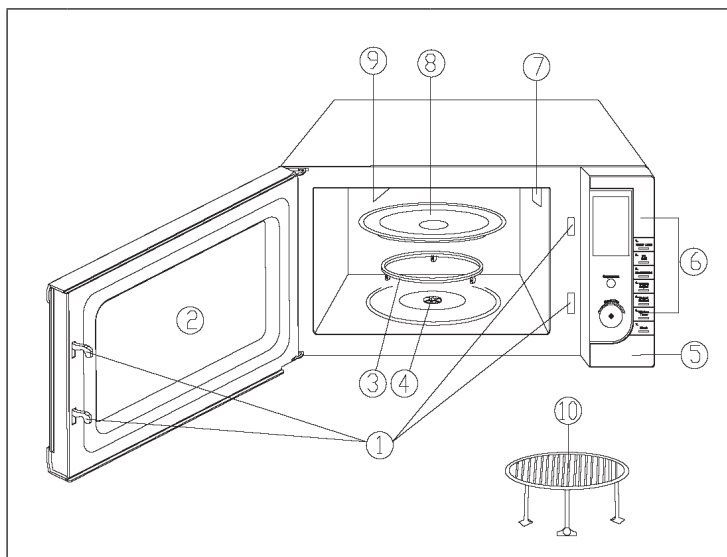

1	Cierre de la puerta	6	Panel de control
2	Ventana de visión	7	Guía de las ondas
3	Anillo giratorio	8	Plato de cristal
4	Eje	9	Calentador del grill
5	Mecanismo de apertura de la puerta	10	Rejilla metálica



## PANEL DE CONTROL Y FUNCIONES DE LOS BOTONES

Menú de la pantalla de funciones	Aparece el tiempo de preparación, potencia, indicadores de función y hora	<p>El diagrama muestra el panel de control de un horno. A la izquierda hay una pantalla rectangular. Debajo de ella hay un botón circular etiquetado como 'Stop/Cancel'. Abajo de eso hay un dial rotatorio etiquetado como 'Menu/Time' con flechas que indican la dirección de giro. A la derecha del panel hay una columna vertical de siete botones rectangulares, cada uno con un número y una etiqueta: 1. Power Level, 2. Grill, 3. Combination, 4. Weight Adjust, 5. Weight Defrost, 6. Kitchen Timer, y 7. Clock.</p>
POWER LEVEL (potencia)	Para configurar la potencia, pulse este botón	
GRILL	Pulse el botón para configurar un programa de grill de hasta 60 minutos	
COMBINATION (combinación)	Preparación con las funciones microondas y grill activadas	
WEIGHT ADJUST (Selección de peso)	Después de haber seleccionado un menú automático, puede seleccionar el peso o el número de raciones	
WEIGHT DEFROST (Descongelar por peso)	Pulse el botón para descongelar los alimentos según su peso específico	
KITCHEN TIMER	Pulse este botón para activar la función del temporizador	
CLOCK (hora)	Pulse este botón para configurar la hora actual y púselo de nuevo para salir de la configuración.	
STOP/CANCEL (Descongelar por peso)	Pulse este botón para cancelar un ajuste o para reiniciar el programa de preparación en funcionamiento. Pulse una vez el botón para pausar la preparación temporalmente. Pulse dos veces el botón para finalizar la preparación. Este botón se puede utilizar también para activar el bloqueo infantil.	
MENU/TIME (regulador de menú y ajuste de tiempo)	Gire el regulador para seleccionar la hora actual o el tiempo de preparación. Gire el regulador para seleccionar un programa automático de cocción.	
START/ QUICKSTART (botón MENU/TIME)	Pulse este botón para iniciar el programa de cocción. Presione este botón varias veces para configurar el tiempo de preparación y seleccione el nivel máximo de potencia directamente.	

## MANEJO

**Nota:** Cada vez que pulse un botón, el aparato pita.

### Configuración de la hora

Cuando enchufa el aparato por primera vez, la pantalla muestra „01:00“, en función de la configuración, en formato de 12 o 24 horas. Durante el funcionamiento del microondas, pulse el botón CLOCK para mostrar la hora actual.

Ejemplo: La hora debe fijarse a las 8:30

1. Pulse el botón STOP/CANCEL.
2. Mantenga pulsado el botón CLOCK durante tres segundos. En pantalla se muestra „Hr 24“. Si pulsa de nuevo el botón puede seleccionar „Hr 12“.
3. Para seleccionar las 8 horas, pulse el botón MENU/TIME.
4. Pulse el botón CLOCK.
5. Para seleccionar los 30 minutos, pulse el botón MENU/TIME.
6. Pulse el botón CLOCK para confirmar su selección.

### Función de microondas

El tiempo máximo de preparación en modo microondas dura 60 minutos. Puede regular la potencia pulsando el botón POWER LEVEL.

	Indicador	Potencia
<b>Pulsar una vez</b>	P-HI	100 %
<b>Pulsar dos veces</b>	P-90	90 %
<b>Pulsar tres veces</b>	P-80	80 %
<b>Pulsar cuatro veces</b>	P-70	70 %
<b>Pulsar cinco veces</b>	P-600	60 %
<b>Pulsar seis veces</b>	P-50	50 %
<b>Pulsar siete veces</b>	P-40	40 %
<b>Pulsar ocho veces</b>	P-30	30 %
<b>Pulsar nueve veces</b>	P-20	20 %
<b>Pulsar diez veces</b>	P-10	10 %
<b>Pulsar once veces</b>	P-00	0

---

Ejemplo: Quiere preparar un plato durante 5 minutos a una potencia del 60 %

---

1. Pulse el botón STOP/CANCEL.
2. Para configurar la potencia al 60 %, pulse el botón POWER LEVEL.
3. Gire el botón TIMER/MENU hasta „05:00“.
4. Pulse el botón START/QUICK START.

**Nota:** Durante el funcionamiento del microondas, puede visualizar la potencia seleccionada actualmente pulsando el botón POWER LEVEL.

### Fonction grill

El tiempo máximo de preparación en modo grill es de 60 minutos. El modo grill está especialmente indicado para trozos de carne finos, filetes, costilletas, carne de kebab, salchichas y trozos de pollo. La función también es apta para calentar sándwiches o para gratinar.

---

Ejemplo: La función grill debe utilizarse durante 12 minutos:

---

1. Pulse el botón STOP/CANCEL.
2. Pulse el botón GRILL.
3. Gire el regulador TIME/MENU hasta „12:00“.
4. Pulse el botón START/QUICK START.

### COMBINACIÓN 1

El tiempo máximo de preparación es de 60 minutos.

30 % del tiempo en modo microondas y el 70 % del tiempo en modo grill. Utilice la „Combinación 1“ para calentar pescado o hacer gratinados.

---

Exemple: vous voulez utiliser la „Combinaison 1“ pendant 25 minutes.

---

1. Pulse el botón STOP/CANCEL.
2. Pulse el botón COMBINATION una vez.
3. Gire el regulador TIME/MENU en sentido horario hasta „25:00“.
4. Pulse el botón START/QUICKSTART.

## COMBINACIÓN 2

El tiempo máximo de preparación es de 60 minutos.

55 % del tiempo en modo microondas y el 45 % del tiempo en modo grill. Utilice la „Combinación 1“ para calentar tortillas, patatas al horno y carne de ave.

---

Ejemplo: Desea utilizar „Combinación 2“ durante 12 minutos

---

1. Pulse el botón STOP/CANCEL.
2. Pulse el botón COMBINATION dos veces.
3. Gire el regulador TIME/MENU en sentido horario hasta „12:00“.
4. Pulse el botón START/QUICKSTART.

## WEIGHT DEFROST

El microondas se puede utilizar para descongelar carne, ave y marisco. El tiempo de descongelado y el nivel de potencia se pueden configurar por peso según la categoría del alimento. El rango de peso de alimentos congelados abarca de 100 a 1800 g. El horno se pausa durante el proceso de descongelación y pita para recordar al usuario que debe voltear los alimentos para lograr un mejor efecto de descongelación. Después de voltear los alimentos, pulse el botón START/QUICKSTART para continuar con el proceso de descongelación.

---

Ejemplo: Desea descongelar 600 g de gambas

---

1. Pulse el botón STOP/CANCEL.
2. Pulse el botón WEIGHT DEFROST.
3. Pulse el botón WEIGHT ADJUST y seleccione 600 g.
4. Pulse el botón START/QUICK START.

## QUICK START

- En el programa Quick-Start el aparato funciona al 100 % de potencia. El tiempo máximo de preparación es de 10 minutos.
- En modo standby, pulse el botón START/QUICK START para seleccionar el tiempo de preparación. El aparato se pone en marcha automáticamente a máxima potencia.
- Puede prolongar el tiempo de preparación durante el funcionamiento del aparato pulsando el botón START/ QUICK START.

## KITCHEN TIMER

Si desea utilizar la función del temporizador para configurar el final de la cocción, proceda del siguiente modo:

1. En modo preparación o standby, pulse el botón KITCHEN TIMER.
2. Configure el tiempo deseado girando el regulador TIME/MENU.
3. Pulse el botón START/ QUICK START.

Observaciones:

- El tiempo máximo configurable para la cuenta atrás es de 60 minutos. Cuando haya transcurrido el tiempo seleccionado, el aparato pita.
- Aparece la cuenta atrás antes de que la pantalla cambie a la hora o al tiempo de preparación. Si desea visualizar el tiempo de cuenta atrás, pulse el botón KITCHEN TIMER.
- Pulse el botón KITCHEN TIMER y, para cancelar la función de temporizador, pulse STOP/CANCEL.

### Cocción con varias etapas

El microondas se puede configurar para llevar a cabo 3 etapas de cocción automáticamente.

---

Ejemplo: Quiere establecer el siguiente orden: Función de microondas >Función grill

---

1. Configure el programa de la función de microondas.
2. Configure el programa de la función grill.
3. Pulse el botón START/QUICK START.

**Nota:** Las funciones Quick Start, Weight Defrost y Auto-Cook no se pueden utilizar en la cocción por etapas. Los indicadores correspondientes (1S, 2S, 3S) se iluminarán para mostrar la etapa actual en que se encuentra el microondas. Después de que haya finalizado la primera etapa, el aparato pita para indicar que comienza la siguiente.

## Menú automático de cocción

En los siguientes alimentos o métodos de preparación no es necesario que configure por separado la potencia y el tiempo de preparación. Basta con seleccionar el alimento que desea preparar y su peso.

---

Ejemplo: Preparar 400 g de verduras frescas

---

- 1 Pulse el botón STOP/CANCEL.
- 2 Gire el regulador TIME/MENU en sentido antihorario hasta llegar al símbolo del alimento correspondiente.
- 3 Pulse el botón WEIGHT ADJUST para seleccionar el peso o el número de raciones.
- 4 Pulse el botón START/ QUICK START.

Observaciones:

- El resultado de la cocción automática depende de factores como la forma y el tamaño de los alimentos, así como de sus gustos personales con respecto al punto de cocción y también de cómo se hayan colocado los alimentos en el microondas. Si el resultado no es satisfactorio, ajuste un poco el tiempo de preparación.
- Para las palomitas solamente se puede seleccionar un nivel.
- Para café y patatas solamente se puede elegir el número de raciones, no el peso.
- Para el pollo asado y los filetes el microondas se detiene durante la preparación y pita. Así le recordará que debe dar vuelta a los alimentos. Después de voltear los alimentos, pulse el botón START/QUICK START para continuar con la preparación.

## Bloqueo para niños

Al utilizar el bloqueo para niños se evita que los más pequeños manejen el microondas. Con el bloqueo para niños activado, se ilumina el símbolo correspondiente en pantalla. El aparato no se podrá controlar con el bloqueo para niños activado.

### Activar el bloqueo para niños

En modo standby, mantenga pulsado el botón STOP/CANCEL durante tres segundos. Sonará un pitido y el bloqueo para niños aparecerá en pantalla.

### Desactivar el bloqueo para niños

Mantenga pulsado el botón STOP/CANCEL durante tres segundos. El indicador desaparece de la pantalla.

## LIMPIEZA Y CUIDADO

- Limpie el microondas regularmente y retire todos los restos de comida.
- Desconecte el enchufe antes de limpiar el aparato.
- No sumerja el aparato completamente en agua u otro líquido para limpiarlo.
- Una limpieza irregular conlleva el desgaste y la reducción de la vida útil del aparato.
- No utilice productos afilados, gasolina, polvos abrasivos ni esponjas metálicas para la limpieza.
- Nunca retire la cubierta.

### Cómo acabar con los malos olores

Si ha estado utilizando el aparato un tiempo, pueden producirse malos olores. Con los siguientes 3 métodos podrá hacer desaparecer los malos olores:

- 1 Corte un limón en pedazos y caliéntelos en una taza durante 2-3 minutos a máxima potencia en el microondas.
- 2 Coloque una taza con té rojo en el microondas y caliéntela a máxima potencia.
- 3 Coloque unas cáscaras de naranja en el microondas y caliéntelas a máxima potencia durante 1 minuto.

### Indicaciones de limpieza

<b>Parte exterior</b>	Limpie la parte exterior con un paño húmedo y suave.
<b>Puerta y junta:</b>	Limpie la puerta, ventana, junta y todas las piezas limítrofes con un paño húmedo y suave para eliminar las manchas y gotas.
<b>Teclas de función</b>	Limpie los botones de función con un paño húmedo.
<b>Paredes interiores</b>	Limpie el interior con un paño húmedo y suave. Limpie la cubierta del emisor de ondas para retirar las salpicaduras de alimentos.
<b>Plato giratorio, anilla giratoria y eje giratorio:</b>	Lave las piezas con agua y un producto de limpieza neutro y deje que se sequen por completo.

---

## RESOLUCIÓN DE PROBLEMAS

---

Antes de contactar con el servicio de atención al cliente, compruebe lo siguiente:

Coloque una taza de agua (150 ml) en el microondas y cierre la puerta. En cuanto haya cerrado la puerta, se apaga la iluminación interior. Encienda el microondas y póngalo en marcha un minuto.

- ¿Se ilumina la luz del microondas?
- ¿Funciona el ventilador de refrigeración? Para comprobarlo, coloque la mano en las ranuras de ventilación situadas en la parte trasera.
- ¿Gira el plato de cristal? El plato puede girar tanto en sentido horario como antihorario.
- ¿Está el agua caliente transcurrido un minuto?

Si responde a una de estas preguntas con NO, compruebe la toma de corriente y el fusible en la caja eléctrica. Si la toma de corriente y el fusible funcionan correctamente, contacte con nuestro servicio de atención al cliente o con un servicio técnico especializado.



---

## INDICACIONES SOBRE LA RETIRADA DEL APARATO

---



Si en su país existe una disposición legal relativa a la eliminación de aparatos eléctricos y electrónicos, este símbolo estampado en el producto o en el embalaje advierte que no debe eliminarse como residuo doméstico. En lugar de ello, debe depositarse en un punto de recogida de reciclaje de aparatos eléctricos y electrónicos. Una gestión adecuada de estos residuos previene consecuencias potencialmente negativas para el medio ambiente y la salud de las personas. Puede consultar más información sobre el reciclaje y la eliminación de este producto contactando con su administración local o con su servicio de recogida de residuos.

---

## FABRICANTE E IMPORTADOR (REINO UNIDO)

---

**Fabricante:**

Chal-Tec GmbH, Wallstraße 16, 10179 Berlín, Alemania.

**Importador para Gran Bretaña:**

Chal-Tec UK limited  
Unit 6 Riverside Business Centre  
Brighton Road  
Shoreham-by-Sea  
BN43 6RE  
United Kingdom



**Gentile Cliente,**

La ringraziamo per aver acquistato il dispositivo. La preghiamo di leggere attentamente le seguenti istruzioni per l'uso e di seguirle per evitare possibili danni tecnici. Non ci assumiamo alcuna responsabilità per danni scaturiti da una mancata osservazione delle avvertenze di sicurezza e da un uso improprio del dispositivo. Scansionare il codice QR seguente, per accedere al manuale d'uso più attuale e per ricevere informazioni sul prodotto.



---

## INDICE

---

Dati tecnici	67
Avvertenze di sicurezza	68
Indicazioni sulle stoviglie	70
Consigli per cucinare	71
Descrizione del dispositivo	72
Pannello di controllo e tasti funzione	73
Utilizzo	74
Pulizia e manutenzione	79
Correzione degli errori	80
Smaltimento	81
Produttore	81

---

## DATI TECNICI

---

Numero articolo	10034025
Alimentazione	220-240 V ~ 50/60 Hz
Potenza microonde	1500 W
Potenza grill	1300 W
Capacità	43 L
Peso	18.3 kg
Dimensioni (vano di cottura) A x L x P	250 mm x 400 mm x 432 mm

---

## AVVERTENZE DI SICUREZZA

---

Leggere attentamente tutte le avvertenze e conservare il manuale per future consultazioni. Per ridurre il rischio di folgorazioni dovuto a guasti o malfunzionamenti, la spina deve essere collegata a una presa elettrica con messa a terra. Collegare il dispositivo solo a prese elettriche con tensione corrispondente a quella del dispositivo.

### Per ridurre il rischio di incendi nel vano di cottura:

- Non surriscaldare gli alimenti.
- Rimuovere tutte le chiusure metalliche e le mollette da sacchetti di plastica e carta prima di metterli nel microonde.
- Non scaldare olio o grasso per friggere nel microonde, dato che è difficile controllare la temperatura.
- Pulire il microonde dopo ogni utilizzo con un panno umido e passare poi un panno asciutto, in modo da rimuovere polvere e schizzi di grasso. Accumuli di sporco possono surriscaldarsi e prendere fuoco.
- Se alcuni materiali all'interno del microonde dovessero prendere fuoco ed emettere fumo, lasciare chiuso lo sportello, spegnere il dispositivo e staccare la spina.
- Se si scaldano alimenti in contenitori di plastica, non perderli di vista, in caso dovessero prendere fuoco.

### Per evitare esplosioni o ebollizione postuma:

- Non scaldare liquidi in contenitori chiusi, dato che tendono ad esplodere, ad esempio biberon con chiusura a vite.
- Per la cottura, utilizzare contenitori con un'apertura ampia e non rimuovere immediatamente liquidi bollenti. Attendere prima di toglierli dal microonde, in modo da non ustionarsi con liquidi che iniziano a bollire successivamente.
- Patate, salsicce e castagne devono essere sbucciate o incise prima di essere scaldate. Uova crude e sode non possono essere cotte nel microonde, in quanto possono esplodere anche dopo essere state scaldate.
- Mescolare per bene il contenuto di biberon e barattoli con passati per neonati e controllarne la temperatura prima di darlo ai bebè, in modo da evitare ustioni.
- Se il cavo è danneggiato, deve essere sostituito dal produttore, da un'azienda tecnica autorizzata o da una persona con qualifica equivalente.
- Dopo la cottura, il contenitore utilizzato è molto caldo. Utilizzare guanti da forno per toglierlo dal microonde, in modo da non bruciarsi con il vapore che fuoriesce.
- Girarsi dall'altro lato quando si aprono contenitori di cibo o sacchetti di popcorn, in modo da non scottarsi il viso.

**Per evitare che il piatto girevole si rompa:**

- Lasciare raffreddare il piatto prima di pulirlo.
- Non mettere cibo o contenitori bollenti sul piatto freddo.
- Non mettere cibo o contenitori congelati sul piatto caldo.

**Avvertenze di sicurezza generiche:**

- Assicurarsi che le stoviglie utilizzate non tocchino le pareti del microonde.
- Utilizzare solo contenitori adatti al microonde.
- Non conservare cibo o oggetti nel microonde.
- Non utilizzare il microonde se è vuoto, altrimenti potrebbe danneggiarsi.
- Quando si utilizza il microonde, non lasciare i bambini privi di controllo.
- Utilizzare solo accessori consigliati dal produttore.
- Utilizzare il microonde solo in locali chiusi.
- Se lo sportello o le guarnizioni sono danneggiati, non utilizzare il microonde, ma farlo riparare da un'azienda tecnica.
- Non cercare di riparare il dispositivo in modo autonomo. Eventuali riparazioni devono essere realizzate da tecnici specializzati.
- Se si forma del fumo, staccare la spina e tenere chiuso lo sportello per estinguere eventuali fiamme.
- Il riscaldamento di liquidi può causare l'improvvisa ebollizione. Fare attenzione quando si rimuovono i contenitori.
- Non utilizzare prodotti abrasivi o raschietti metallici per pulire lo sportello, in modo da non graffiare o scheggiare il vetro.
- Non utilizzare il dispositivo con timer esterni o prese elettriche con comando a distanza.
- Il dispositivo non è adatto a utilizzi commerciali, ma solo casalinghi e in ambienti simili.
- Il dispositivo serve a scaldare cibo e bevande. Il riscaldamento di indumenti, pantofole, cuscini riscaldanti e panni può causare lesioni e incendi.
- Bambini a partire da 8 anni e persone con limitate capacità fisiche e psichiche possono utilizzare il dispositivo solo dopo essere stati istruiti in modo esaustivo sulle funzioni e sulle procedure di sicurezza da una persona responsabile del loro controllo e comprendono i rischi connessi.
- Non utilizzare pulitori a vapore per pulire il dispositivo.
- Non toccare componenti del dispositivo, sportello ed elementi riscaldanti all'interno durante il funzionamento, dato che possono diventare estremamente caldi.

## INDICAZIONI SULLE STOVIGLIE

Consigliamo di utilizzare solo stoviglie adatte a forni a microonde. Tra queste: ceramica termoresistente, vetro e plastica adatta al microonde. Non utilizzare contenitori metallici per cuocere e grigliare, in quanto possono generare scintille. Rispettare le indicazioni relative alle stoviglie contenute nella seguente tabella.

<b>Materiale</b>	<b>Microonde</b>	<b>Grill</b>	<b>Combo</b>	<b>Avvertenze</b>
Ceramica termoresistente	Sì	Sì	Sì	Utilizzare solo stoviglie in ceramica non smaltata e senza bordo in metallo.
Plastica termoresistente	Sì	No	No	Non adatta a lunghe cotture in microonde.
Vetro termoresistente	Sì	Sì	Sì	
Coperchio a cupola in plastica	Sì	No	No	Non utilizzare il coperchio se si cucinano carne o costolette, dato che le alte temperature potrebbero danneggiarlo.
Griglia	Sì	Sì	Sì	
Contenitori in metallo	Sì	No	No	Non utilizzare contenitori metallici, dato che le microonde non possono penetrarli
Ciotole laccate	No	No	No	Termoresistenza limitata, non adatte ad alte temperature.
Bambù o stoviglie di carta	Sì	No	no	Termoresistenza limitata, non adatte ad alte temperature.

---

## CONSIGLI PER CUCINARE

---

I seguenti fattori influenzano i risultati di cottura:

### **La disposizione degli alimenti**

Posizionare pezzi più spessi al bordo del contenitore utilizzato, quelli sottili al centro e distribuirli in modo omogeneo. Assicurarsi che i pezzi non si sovrappongano.

### **Tempo di cottura**

Iniziare con un tempo di cottura breve. Controllare il risultato a tempo scaduto e regolare la durata di conseguenza. Una cottura eccessiva può causare la formazione di fumo e incendi.

### **Cottura omogenea**

Alimenti come pollo, hamburger o bistecche devono essere girati durante la cottura. Spostare gli alimenti dal bordo al centro una o due volte e viceversa.

### **Tempo di riposo**

Lasciare riposare gli alimenti nel microonde dopo la cottura, in modo che possa raffreddarsi.

### **Consistenza degli alimenti**

Colore e consistenza degli alimenti aiutano a capire quando sono pronti. Se l'alimento è pronto, si può capire tra l'altro dal fatto che sale vapore da tutti i pezzi, che le articolazioni del pollame si lasciano muovere facilmente, che non esce più sangue dalla carne, che il pesce non è più trasparente e si taglia con una forchetta.

### **Pellicola di plastica adatta a microonde**

Se si cuociono alimenti che contengono molto grasso, assicurarsi che la pellicola non entri in contatto con il cibo, altrimenti si scioglie.

### **Stoviglie in plastica adatte a microonde**

Alcune stoviglie non sono adatte alla cottura di alimenti che contengono molto grasso o zucchero. Rispettare le avvertenze nel manuale delle stoviglie.

## DESCRIZIONE DEL DISPOSITIVO

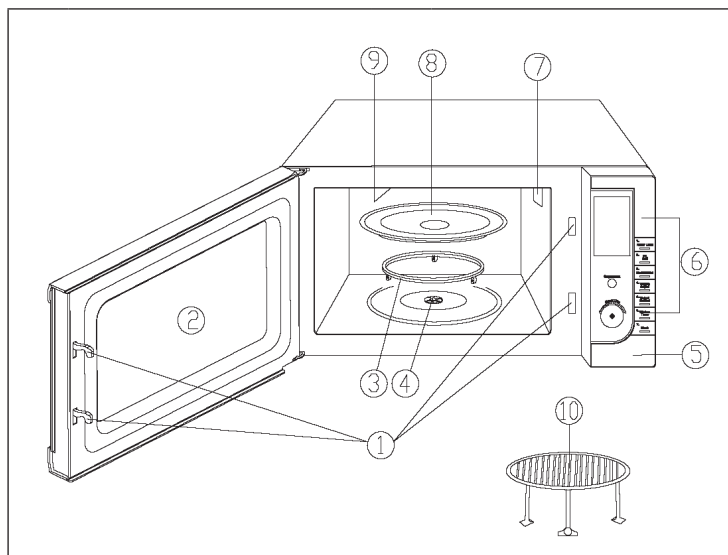

1	Blocco sportello	6	Pannello di controllo
2	Finestrella	7	Conduttore delle onde
3	Anello rotante	8	Piatto in vetro
4	Trazione	9	Grill riscaldante
5	Apertura sportello	10	Griglia in metallo



## PANNELLO DI CONTROLLO E TASTI FUNZIONE

Menu dello schermo	Vengono indicati tempo di preparazione, potenza, indicazione azioni e ora	
POWER LEVEL (potenza)	Per impostare la potenza	
GRILL	Per impostare un programma grill fino a 60 minuti	
COMBINATION (combinazione)	Preparazione con grill e microonde attivi	
WEIGHT ADJUST (regolazione peso)	Dopo aver selezionato un menu automatico, è possibile impostare peso o numero di porzioni	
WEIGHT DEFROST (sbrinare in base al peso)	Per sbrinare gli alimenti dopo aver inserito il peso specifico	
KITCHEN TIMER	Per attivare la funzione timer	
CLOCK (ora)	Premere per impostare l'ora attuale e premere di nuovo per terminare l'impostazione	
STOP/CANCEL	Premere per interrompere l'impostazione o per resettare il dispositivo prima di impostare un programma di preparazione. Premere una volta per mettere temporaneamente in pausa la preparazione. Premere due volte per terminare la preparazione. Il tasto serve anche ad attivare la sicura per i bambini.	
MENU/TIME	Ruotare la manopola per impostare l'ora attuale o la durata di preparazione. Ruotare la manopola per selezionare un programma di preparazione automatico.	
START/QUICKSTART (tasto MENU/TIME)	Toccare questo tasto per avviare un programma di preparazione. Toccare più volte il tasto per impostare il tempo di preparazione e il livello massimo di potenza.	

## UTILIZZO

**Nota:** ogni volta che si preme un tasto, viene emesso un segnale acustico.

### Impostare l'ora

Quando si collega il dispositivo all'alimentazione per la prima volta, lo schermo mostra "01:00" in formato 12 o 24 ore, in base all'impostazione. Premere CLOCK a microonde in funzione per mostrare l'ora attuale.

Esempio: l'ora deve essere impostata su 08:30

1. Premere STOP/CANCEL.
2. Tenere premuto CLOCK per tre secondi. Sullo schermo compare "Hr24". Se si preme di nuovo il tasto è possibile selezionare "Hr12".
3. Ruotare la manopola MENU/TIME per impostare le ore 8.
4. Premere CLOCK.
5. Ruotare la manopola MENU/TIME per impostare i 30 minuti.
6. Confermare con CLOCK.

### Funzione microonde

La durata di preparazione massima in funzione microonde è di 60 minuti. La potenza può essere impostata con POWER LEVEL.

	Indicazione	Potenza
<b>Premere 1 volta</b>	P-HI	100 %
<b>Premere 2 volte</b>	P-90	90 %
<b>Premere 3 volte</b>	P-80	80 %
<b>Premere 4 volte</b>	P-70	70 %
<b>Premere 5 volte</b>	P-600	60 %
<b>Premere 6 volte</b>	P-50	50 %
<b>Premere 7 volte</b>	P-40	40 %
<b>Premere 8 volte</b>	P-30	30 %
<b>Premere 9 volte</b>	P-20	20 %
<b>Premere 10 volte</b>	P-10	10 %
<b>Premere 11 volte</b>	P-00	0

---

Esempio: si desidera preparare la pietanza per 5 minuti con una potenza del 60%.

---

1. Premere STOP/CANCEL.
2. Premere cinque volte POWER LEVEL per impostare la potenza al 60%.
3. Ruotare la manopola TIMER/MENU su "05:00".
4. Premere START/QUICKSTART.

**Nota:** è possibile visualizzare la potenza attualmente impostata durante il funzionamento del microonde premendo POWER LEVEL.

### Funzione grill

Il tempo di preparazione massimo per la funzione grill è di 60 minuti. La funzione grill è particolarmente adatta per pezzi di carne sottili, bistecche, costolette, kebab, salsicce e pezzi di pollo. La funzione è adatta anche a riscaldare panini o per gratinare.

---

Esempio: si desidera utilizzare la funzione grill per 12 minuti.

---

1. Premere STOP/CANCEL.
2. Premere GRILL.
3. Ruotare la manopola TIME/MENU su "12:00".
4. Premere START/QUICKSTART.

### COMBINATION 1

Il tempo di preparazione massimo è di 60 minuti.  
30% del tempo con microonde e 70% con grill. Utilizzare "Combination 1" per scaldare pesce o gratin.

---

Esempio: si desidera utilizzare "Combination 1" per 25 minuti.

---

1. Premere STOP/CANCEL.
2. Premere COMBINATION una volta.
3. Ruotare la manopola TIME/MENU in senso orario su "25:00".
4. Premere START/QUICKSTART.

## COMBINATION 2

Il tempo di preparazione massimo è di 60 minuti.  
55% del tempo con microonde e 45% con grill. Utilizzare "Combination 2" per scaldare omelette, patate al forno e pollame.

---

Esempio: si desidera utilizzare "Combination 2" per 12 minuti.

---

1. Premere STOP/CANCEL.
2. Premere COMBINATION due volte.
3. Ruotare la manopola TIME/MENU in senso orario su "12:00".
4. Premere START/QUICKSTART.

## WEIGHT DEFROST

Il microonde può essere utilizzato per scongelare carne, pollame e frutti di mare. La durata e la potenza per ogni categoria di alimenti possono essere impostate in base al peso. L'intervallo di peso degli alimenti surgelati va da 100 a 1800 g. Il forno va in pausa ed emette un segnale acustico durante la procedura di sbrinamento per ricordare all'utente di girare l'alimento, in modo da ottenere un risultato migliore. Dopo aver girato l'alimento, premere START/QUICKSTART per proseguire con lo sbrinamento.

---

Esempio: si desidera scongelare 600 g di gamberi.

---

1. Premere STOP/CANCEL.
2. Premere WEIGHT DEFROST.
3. Premere WEIGHT ADJUST e impostare 600 g.
4. Premere START/QUICKSTART.

## QUICK START

- Nel programma Quick-Start il dispositivo funziona con potenza al 100%. Il tempo di preparazione massimo è di 10 minuti.
- Premere START/QUICKSTART in modalità standby per impostare il tempo di preparazione. Il dispositivo si avvia automaticamente a massima potenza.
- Il tempo può essere prolungato durante il funzionamento del dispositivo premendo START/QUICKSTART.

## KITCHEN TIMER

Se si desidera utilizzare la funzione timer per impostare la fine della preparazione o per altri scopi, procedere in questo modo:

- 1 Premere KITCHEN TIMER in modalità standby o di preparazione.
- 2 Impostare il tempo desiderato con la manopola TIME/MENU.
- 3 Premere START/QUICKSTART.

Avvertenze:

- Il conto alla rovescia massimo è di 60 minuti. Quando il tempo è scaduto, viene emesso un segnale acustico.
- Il conto alla rovescia viene mostrato, prima che lo schermo passi all'ora attuale o al tempo di preparazione. Se si desidera visualizzare il conto alla rovescia, premere KITCHEN TIMER:
- Premere KITCHEN TIMER e premere STOP/CANCEL per interrompere la funzione timer.

## Cottura a più fasi

Il microonde può essere impostato fino a 3 sequenze di cottura automatiche.

---

Esempio: si desidera definire questa sequenza: microonde > grill

---

1. Impostare il programma di funzione microonde.
2. Impostare il programma di funzione grill.
3. Premere START/QUICKSTART.

**Nota:** le funzioni Quickstart, Weight Defrost e Auto-Cook non possono essere impostate nella cottura a più fasi. Le relative spie di indicazione (1S, 2S, 3S) si illuminano per mostrare la fase in cui si trova il microonde in quel momento. Terminata la prima fase, il dispositivo emette un segnale acustico per indicare l'inizio della fase successiva.

## Menu di cottura automatico

Per i seguenti alimenti e metodi di preparazione non è necessario impostare separatamente potenza e durata di preparazione. Basta inserire il tipo di alimento da preparare e il suo peso.

---

Esempio: si desidera preparare 400 g di verdure fresche.

---

- 1 Premere STOP/CANCEL.
- 2 Ruotare TIME/MENU in senso antiorario fino al simbolo dell'alimento in questione.
- 3 Premere WEIGHT ADJUST per impostare peso o numero di porzioni.
- 4 Premere START/QUICKSTART.

Avvertenze:

- Il risultato della cottura automatica dipende da fattori come forma e dimensioni dell'alimento, le preferenze personali relative al grado di cottura e posizione dell'alimento nel microonde. Se non si è soddisfatti dei risultati, modificare il tempo di preparazione.
- Per i popcorn è possibile scegliere un solo livello.
- Per caffè e patate è possibile inserire solo il numero di porzioni e non il peso.
- Quando si prepara pollo alla griglia o bistecche, il microonde si arresta ed emette un segnale acustico, per ricordare all'utente di girare gli alimenti. Dopo averli girati, premere START/QUICKSTART per proseguire la preparazione.

## Sicura per i bambini

Attivando la sicura si può evitare che i bambini piccoli utilizzino il dispositivo. Quando la sicura è attiva, il relativo simbolo si illumina sullo schermo. Il dispositivo non può essere utilizzato quando la sicura è attiva.

### Attivare la sicura per i bambini

In modalità standby, tenere premuto STOP/CANCEL per tre secondi. Viene emesso un segnale acustico e il simbolo della sicura si illumina sullo schermo.

### Disattivare la sicura per i bambini

Tenere premuto STOP/CANCEL per tre secondi. Il simbolo della sicura scompare dallo schermo.

## PULIZIA E MANUTENZIONE

- Pulire regolarmente il dispositivo e rimuovere i residui di alimenti.
- Staccare sempre la spina prima della pulizia.
- Non immergere mai il dispositivo completamente in acqua o altri liquidi.
- Una pulizia non regolare comporta usura e accorcia la vita utile del dispositivo.
- Non utilizzare detergenti aggressivi, benzina, polvere abrasiva o spugne metalliche.
- Non togliere mai la copertura.

### Come eliminare odori spiacevoli

Se non si utilizza il dispositivo per un certo tempo, possono comparire odori spiacevoli. Con i 3 seguenti metodi è possibile eliminarli:

- 1 Tagliare un limone a pezzi e scaldarli per 2-3 minuti in una tazza nel microonde a massima potenza.
- 2 Mettere una tazza di tè rosso nel microonde e scaldarla a massimo livello.
- 3 Mettere della scorza d'arancia nel microonde e scaldare per 1 minuti al massimo livello.

### Consigli per la pulizia

<b>Esterno</b>	Pulire l'esterno con un panno morbido inumidito.
<b>Sportello e guarnizione</b>	Pulire sportello, finestrella, guarnizione e tutti i componenti adiacenti con un panno morbido inumidito, in modo da rimuovere spruzzi e macchie.
<b>Tasti funzione</b>	Pulire i tasti funzione con un panno leggermente inumidito.
<b>Interno</b>	Pulire il vano interno con un panno morbido inumidito. Pulire anche la copertura del conduttore di onde, in modo da rimuovere schizzi.
<b>Piatto rotante, anello rotante e asse rotante</b>	Pulire i componenti con acqua e un detergente delicato e lasciarli asciugare completamente.

---

## CORREZIONE DEGLI ERRORI

---

Controllare quanto segue prima di contattare il nostro servizio di assistenza ai clienti:

Mettere una tazza d'acqua (150 ml) nel microonde e chiudere lo sportello. Appena si chiude lo sportello, la luce interna si spegne. Accendere il microonde e lasciarlo funzionare per 1 minuto.

- La luce del forno è accesa?
- La ventola di raffreddamento è in funzione? Per verificare, tenere la mano sopra alle fessure di ventilazione sul retro.
- Il piatto in vetro gira? Il piatto può girare in senso orario e antiorario.
- L'acqua è bollente dopo 1 minuto?

Se la risposta a queste domande è NO, controllare la presa elettrica e il fusibile nel quadro elettrico. Se presa elettrica e fusibile sono a posto, contattare il servizio di assistenza ai clienti o un'azienda tecnica.



---

## AVVISO DI SMALTIMENTO

---



Se nel proprio paese si applicano le regolamentazioni inerenti lo smaltimento di dispositivi elettrici ed elettronici, questo simbolo sul prodotto o sulla confezione segnala che questi prodotti non possono essere smaltiti con i rifiuti normali e devono essere portati a un punto di raccolta di dispositivi elettrici ed elettronici. Grazie al corretto smaltimento dei vecchi dispositivi si tutela il pianeta e la salute delle persone da possibili conseguenze negative. Informazioni riguardanti il riciclo e lo smaltimento di questi prodotti si ottengono presso l'amministrazione locale oppure il servizio di gestione dei rifiuti domestici.

---

## PRODUTTORE E IMPORTATORE (UK)

---

**Produttore:**

Chal-Tec GmbH, Wallstraße 16, 10179 Berlino, Germania.

**Importatore per la Gran Bretagna:**

Chal-Tec UK limited  
Unit 6 Riverside Business Centre  
Brighton Road  
Shoreham-by-Sea  
BN43 6RE  
United Kingdom







**KLARSTEIN**