

---

# BESOA

---

10034034

**Rotterdam**

Regal | Shelf | Estante | Étagère | Scaffale

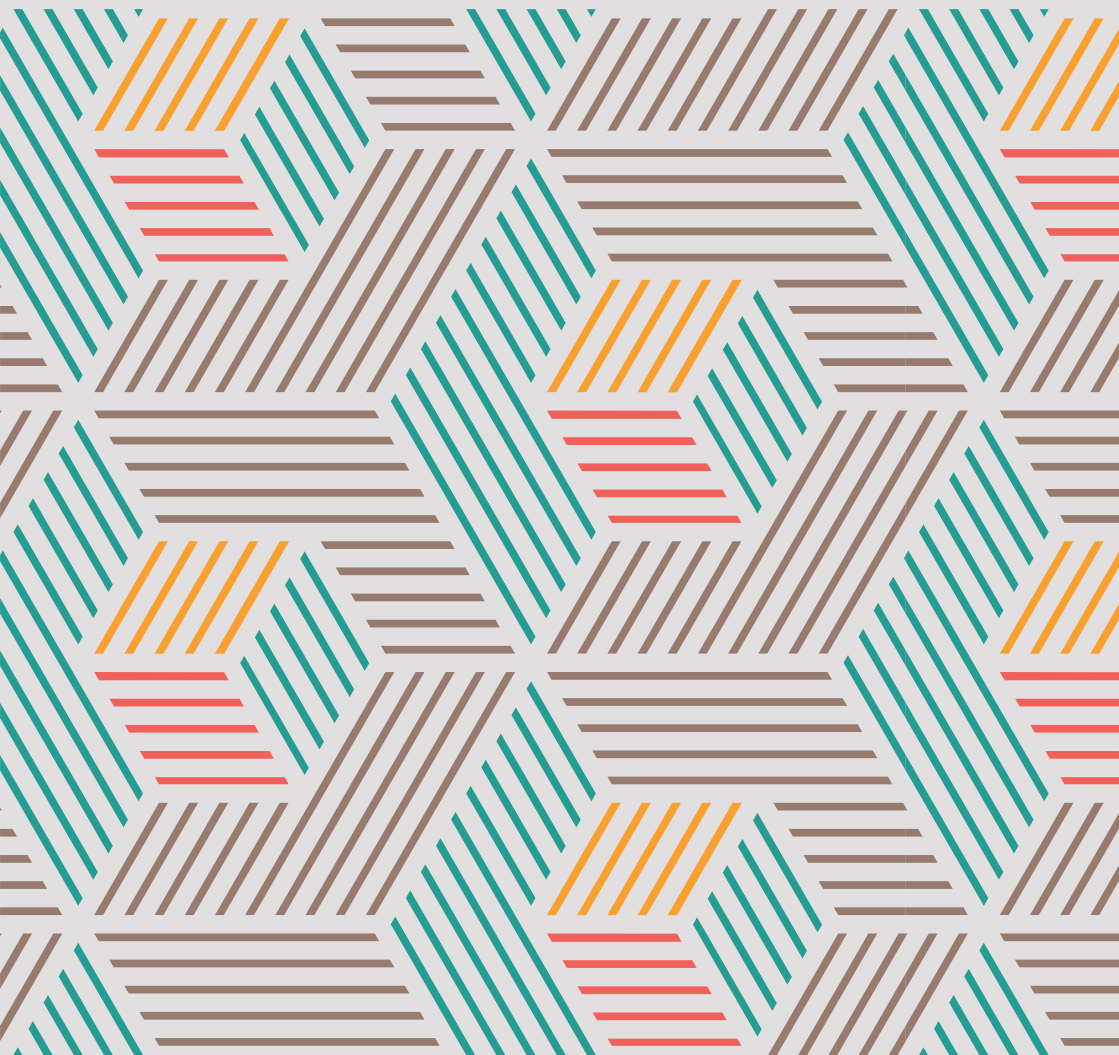



**Sehr geehrter Kunde,**

wir gratulieren Ihnen zum Erwerb Ihres Gerätes. Lesen Sie die folgenden Hinweise sorgfältig durch und befolgen Sie diese, um möglichen Schäden vorzubeugen. Für Schäden, die durch Missachtung der Hinweise und unsachgemäßen Gebrauch entstehen, übernehmen wir keine Haftung. Scannen Sie den folgenden QR-Code, um Zugriff auf die aktuellste Bedienungsanleitung und weitere Informationen rund um das Produkt zu erhalten:

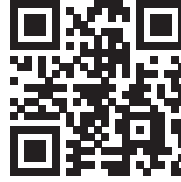

---

**HERSTELLER**

---

Chal-Tec GmbH, Wallstraße 16, 10179 Berlin, Deutschland

English 5  
Español 7  
Français 9  
Italiano 11

---

**WICHTIGE HINWEISE**

---

**Sicherheit**

- Überprüfen Sie nach dem Aufstellen des Regals, ob es stabil steht.

**Reinigung und Pflege**

- Wischen Sie die Oberfläche mit einem feuchten Lappen ab.
- Verwenden Sie keine Scheuermittel und scharfen Reiniger.

## MONTAGE DER SICHERHEITSHALTER

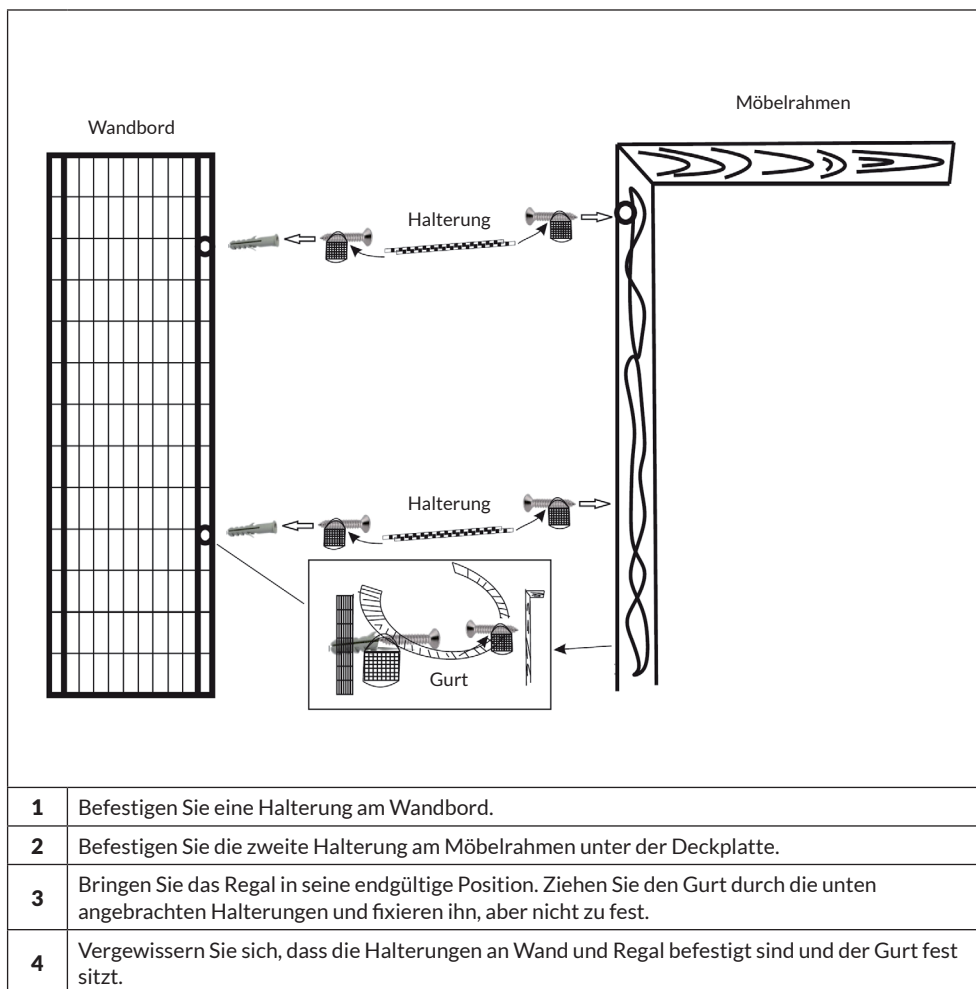

**Dear Customer,**

Congratulations on purchasing this device. Please read the following instructions carefully and follow them to prevent possible damages. We assume no liability for damage caused by disregard of the instructions and improper use. Scan the QR code to get access to the latest user manual and more product information.

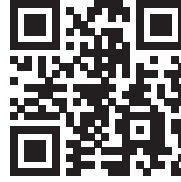

---

**PRODUCER**

---

Chal-Tec GmbH, Wallstraße 16, 10179 Berlin, Germany

---

**IMPORTANT NOTES**

---

**Safety**

- After setting up the shelf, check that it is stable.

**Cleaning and Care**

- Wipe the urface with a damp cloth.
- Do not use scouring agents or sharp cleaners.

## ASSEMBLY INSTRUCTIONS SAFETY HOLDER

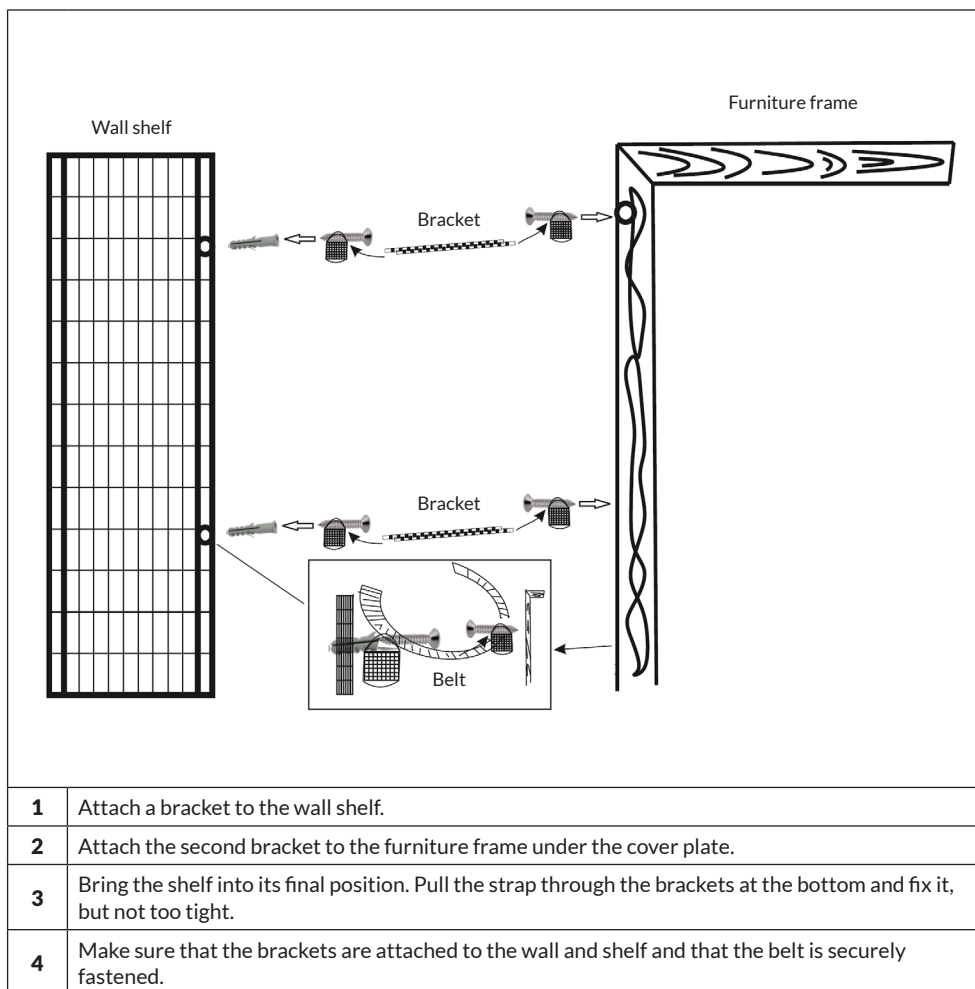

**Estimado cliente,**

Le felicitamos por la adquisición de este producto. Lea atentamente las siguientes instrucciones y sígalas para evitar posibles daños. No asumimos ninguna responsabilidad por los daños causados por el incumplimiento de las instrucciones y el uso inadecuado. Escanee el siguiente código QR para obtener acceso a la última guía del usuario y más información sobre el producto.

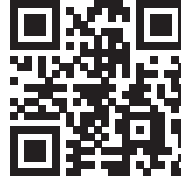

---

**FABRICANTE**

---

Chal-Tec GmbH, Wallstraße 16, 10179 Berlin, Alemania

---

**INDICACIONES IMPORTANTES**

---

**Seguridad**

- Una vez montado el estante, compruebe su estabilidad.

**Limpieza y cuidado**

- Limpie la superficie con un paño húmedo.
- No utilice productos de limpieza abrasivos.

## MONTAJE DEL SOPORTE DE SEGURIDAD

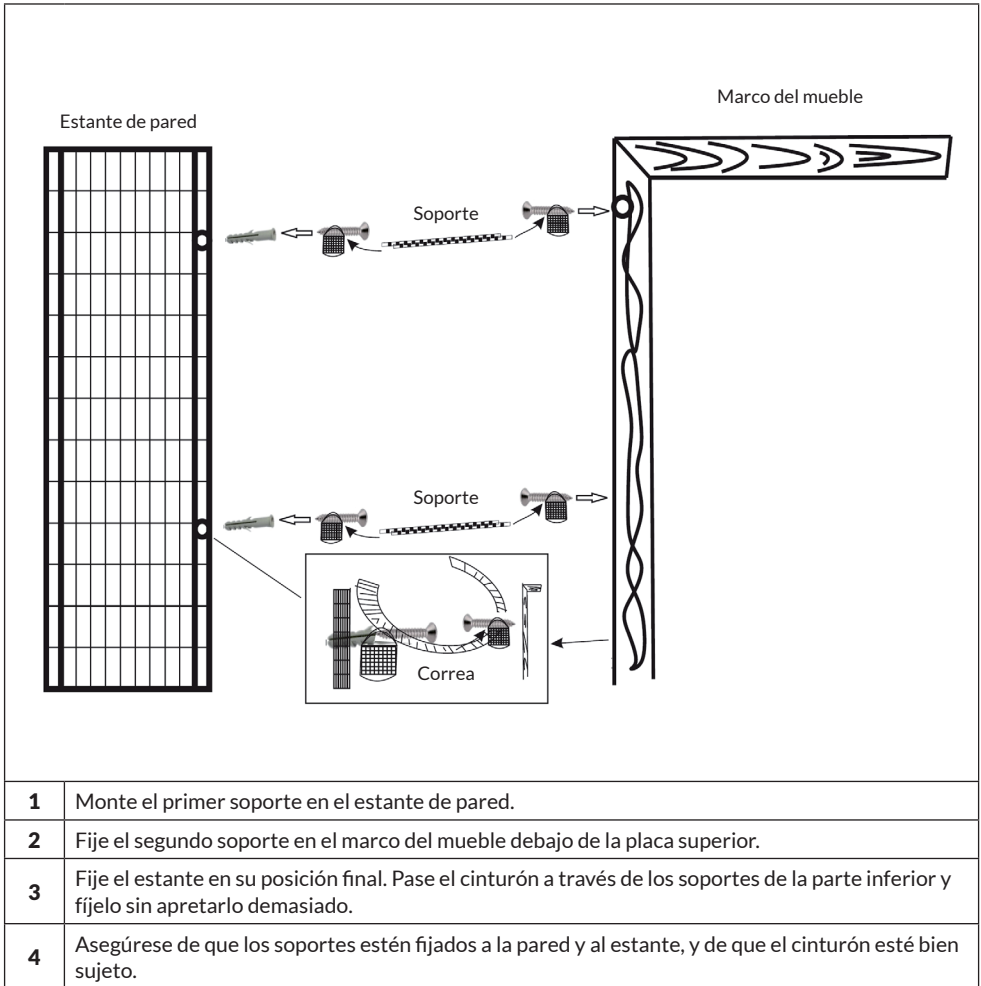



**Chère cliente, cher client,**

Toutes nos félicitations pour l'acquisition de ce nouvel appareil. Veuillez lire attentivement et respecter les instructions de ce mode d'emploi afin d'éviter d'éventuels dommages. Nous ne saurions être tenus pour responsables des dommages dus au non-respect des consignes et à la mauvaise utilisation de l'appareil. Scannez le QR-Code pour obtenir la dernière version du mode d'emploi et des informations supplémentaires concernant le produit.

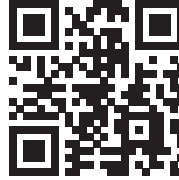

---

**FABRICANT**

---

Chal-Tec GmbH, Wallstraße 16, 10179 Berlin, Allemagne

---

**REMARQUES IMPORTANTES**

---

**Sécurité**

- Après avoir installé l'étagère, vérifiez qu'elle est stable.

**Nettoyage et entretien**

- Essuyez la surface avec un chiffon humide.
- N'utilisez aucun abrasif ni nettoyeur puissant.

## MONTAGE DE L'INTERRUPTEUR DE SÉCURITÉ

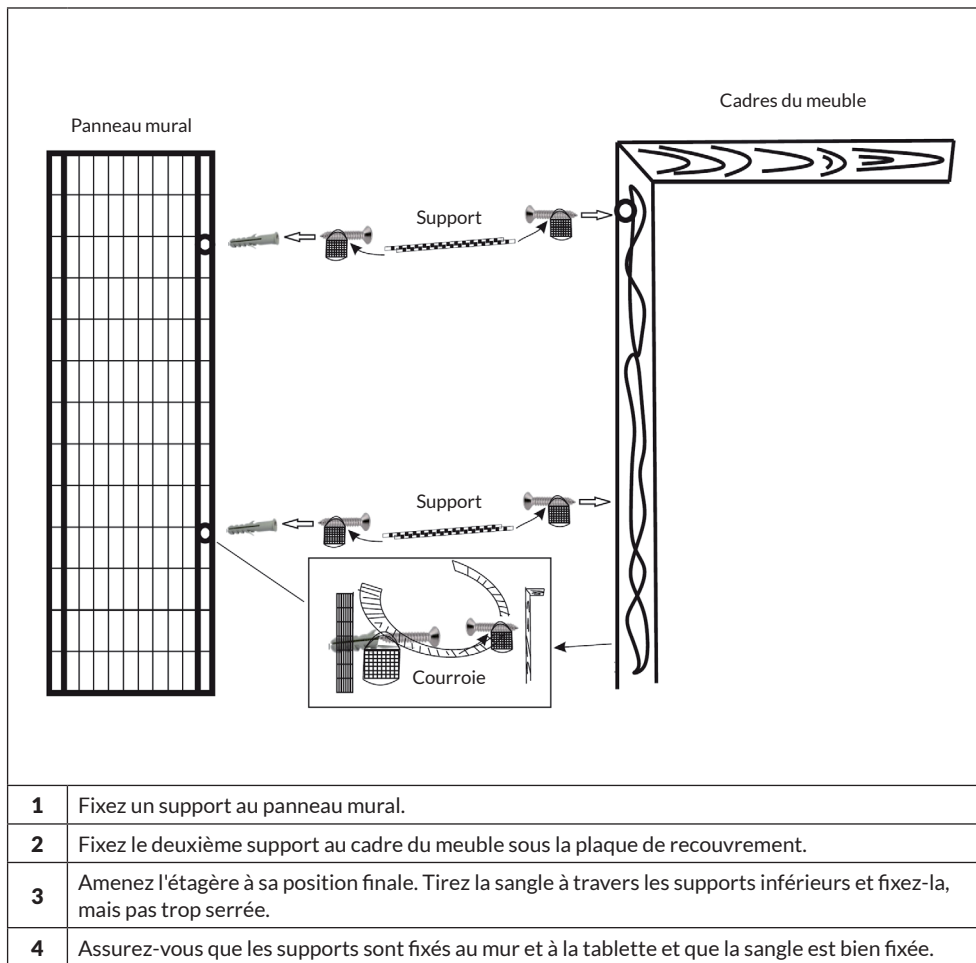

**Gentile cliente,**

La ringraziamo per aver acquistato il dispositivo. La preghiamo di leggere attentamente le seguenti istruzioni per l'uso e di seguirle per evitare possibili danni. Non ci assumiamo alcuna responsabilità per danni scaturiti da una mancata osservazione delle avvertenze di sicurezza e da un uso improprio del dispositivo. Scansionare il codice QR seguente, per accedere al manuale d'uso più attuale e per ricevere informazioni sul prodotto.

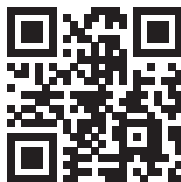

---

**PRODUTTORE**

---

Chal-Tec GmbH, Wallstraße 16, 10179 Berlin, Germania

---

**AVVERTENZE IMPORTANTI**

---

**Sicurezza**

- Dopo aver posizionato la mensola, assicurarsi che sia stabile.

**Pulizia e manutenzione**

- Pulire la superficie con un panno umido.
- Non utilizzare prodotti abrasivi e detergenti aggressivi.

## MONTAGGIO DEL SUPPORTO DI SICUREZZA

