

# BlackMask

Vertikales Mikrosystem mit DAB+

Vertical Microsystem with DAB+

Micro chaîne verticale avec  
DAB+DAB+Microsistema Vertical con DAB+

Micro sistema verticale con DAB+

10034080

10034083

# auna



Sehr geehrter Kunde,

wir gratulieren Ihnen zum Erwerb Ihres Geräts. Lesen Sie die folgenden Hinweise sorgfältig durch und befolgen Sie diese, um möglichen Schäden vorzubeugen. Für Schäden, die durch Missachtung der Hinweise und unsachgemäßen Gebrauch entstehen, übernehmen wir keine Haftung. Scannen Sie den QR-Code, um Zugriff auf die aktuellste Bedienungsanleitung und weitere Informationen rund um das Produkt zu erhalten.



---

## INHALT

---

Technische Daten	3
Aufstellungsmöglichkeiten	7
Geräteübersicht	9
Inbetriebnahme	12
DAB-Radio-Modus	15
FM-Radio	17
BT-Modus	20
CD-Player	21
MP3 von CD wiedergeben	22
Equalizer	24
USB-Ladefunktion (5 V Ausgangsleistung)	24
AUX Input jack	25
Kopfhöreranschluss	25
Hinweise zur Entsorgung	26



---

## TECHNISCHE DATEN

---



<b>Artikelnummer</b>	<b>10034080</b>
Stromversorgung	230 V~ 50 Hz
Leistungsaufnahme	10 W
RMS-Leistung	2 x 5 W
Radiofrequenzen	FM: 88,8–108 MHz DAB/DAB+: 174–239 MHz
BT	Frequency 2402–2480 MHz Version 2.1

WARNUNG

 <p>The lightning flash and arrow head within the triangle is warning sign alerting you of dangerous voltage inside the product</p>	<p style="text-align: center;"><b>CAUTION</b></p> <p style="text-align: center;"><b>RISK OF ELECTRIC SHOCK DO NOT OPEN</b></p> <p><b>CAUTION : TO REDUCE THE RISK OF ELECTRIC SHOCK DO NOT REMOVE COVER (OR BACK). NO USER SERVICIABLE PARTS INSIDE. REFER SERVICING TO QUALIFIED SERVICE PERSONNEL.</b></p>	 <p>The exclamation point within the triangle is a warning sign alerting you of important instructions accompanying the product</p>
--	--	--

**VORSICHT: DAS GEHÄUSE NICHT ÖFFNEN, UM EINEN STROMSCHLAG UND ERNSTE PERSONENVERLETZUNGEN ZU VERMEIDEN. IM INNEREN KEINE VOM KUNDEN ZU WARTENDEN KOMponenten. WENDEN SIE SICH AUSSCHLIESSLICH AN QUALIFIZIERTE FACHLEUTE.**

**WARNUNG. UM DIE GEFAHR EINES BRANDS ODER EINES STROMSCHLAGS ZU VERRINGERN, DAS GERÄT NICHT IN WASSER, REGEN ODER FEUCHTIGKEIT AUSZUSETZEN.**

	<p>Das Dreieck mit den Blitz mit folgendem Hinweis: <b>GEFÄHRliche SPANNUNG:</b> Das Blitzsymbol mit Pfeilspitze im gleichseitigen Dreieck soll den Benutzer auf das Vorhandensein einer nicht isolierten gefährlichen Spannung im Gehäuse des Produkts aufmerksam machen, die von ausreichender Größe sein kann, um eine Gefahr eines Stromschlags für Personen darzustellen.</p>
	<p>Das Dreieck mit dem Ausrufezeichen und folgendem Hinweis: <b>ACHTUNG:</b> Das Ausrufezeichen innerhalb des gleichseitigen Dreiecks soll den Benutzer auf das Vorhandensein wichtiger Betriebs- und Wartungsanweisungen in der diesem Produkt beiliegenden Literatur hinweisen.</p>

	<p><b>VORSICHT: Gefahr einer Personenverletzung</b></p> <p>Berühren Sie niemals die optische Linse des CD-Fachs und schauen Sie auch nicht hinein. Dieses Gerät ist ein Lasergerät der Klasse 1.</p>
---	--

	<p><b>VORSICHT: Gefahr eines Hörschadens</b></p> <p>Stellen Sie die Lautstärke nicht zu hoch ein, da durch eine zu hohe Lautstärkeeinstellung über einen längeren Zeitraum das Gehör geschädigt werden kann.</p>
---	--

- Lesen Sie sich die Bedienungsanleitung vor der Installation und Inbetriebnahme des Geräts aufmerksam durch und bewahren Sie diese für den zukünftigen Gebrauch auf.
- Beachten Sie alle Sicherheitshinweise.
- Verwenden Sie das Gerät nicht in Wassernähe.
- Reinigen Sie das Gerät mit einem trockenen Tuch.
- Blockieren Sie keinesfalls die Belüftungsöffnungen des Gerät. Installieren Sie das Gerät gemäß der Anweisungen des Herstellers.
- Installieren Sie das Gerät nicht in der Nähe von Heizungen, Heizstrahlern, Öfen oder anderen Geräten (inklusive Verstärkern), welche Hitze produzieren.
- Achten Sie darauf, dass das Netzkabel nicht zur Stolperfalle wird oder abgeknickt wird. Achten Sie insbesondere auf den Netzstecker, Steckdosen und auf die Stelle, an welcher das Kabel aus dem Gerät heraus kommt.
- Verwenden Sie ausschließlich vom Hersteller empfohlenes Zubehör.
- Stellen Sie das Gerät ausschließlich auf Wägen, Gestellen, Stativen, Halterungen oder Tischen ab, die explizit vom Hersteller empfohlen oder zusammen mit dem Gerät verkauft wurden. Sollten Sie einen Wagen verwenden, lassen Sie beim Bewegen des Wagens äußerste Vorsicht walten, da ein Herunterfallen des Geräts zu Personenschäden und Schäden am Gerät führen könnte.
- Ziehen Sie den Netzstecker, bei einem Gewitter oder wenn das Gerät über einen längeren Zeitraum nicht verwendet wird, aus der Steckdose.
- Überlassen Sie alle Reparatur- und Wartungsarbeiten hierfür qualifiziertem Personal. Reparaturen sind notwendig, wenn das Gerät aus sonstige Art und Weise beschädigt wurde, wenn der Netzstecker oder Netzkabel beschädigt sind, Flüssigkeit über dem Gerät verschüttet wurde, Fremdkörper ins Geräteinnere gelangt sind, das Gerät Regen oder Feuchtigkeit ausgesetzt wurde, das Gerät nicht normal funktioniert oder heruntergefallen ist.
- Setzen Sie das Gerät keinem Tropf- oder Spritzwasser aus.
- Stellen Sie keine Gefahrenquellen (beispielsweise mit Flüssigkeit gefüllte Objekte oder angezündete Kerzen) auf dem Gerät ab.
- Wenn der Netzstecker oder der Gerätestecker als Trennvorrichtung verwendet werden, sollten diese immer leicht zugänglich sein.
- Stellen Sie sicher, dass der Mindestabstand zu anderen Gegenständen eingehalten wird, um eine ausreichende Belüftung zu gewährleisten.
- Setzen Sie Batterien (in der Verpackung oder bereits installiert) niemals Hitze, wie beispielsweise Sonnenlicht, Feuer etc. aus.
- Das Typenschild befindet sich auf der Rückseite des Geräts

- AUTION  
Danger of explosion if battery is incorrectly replaced.  
Replace only with the same or equivalent type

### **Batteriehinweise**

- Verschlucken Sie die Batterien keinesfalls (Gefahr von chemischer Verätzung).
- Die im Lieferumfang des Geräts enthaltene Fernbedienung enthält eine Knopfatterie. Falls diese Knopfatterie verschluckt wird, kann diese innerhalb von zwei Stunden zu schweren inneren Verätzungen, welche zum Tode führen können, führen.
- Halten Sie die Batterien von Kindern fern.
- Sollte das Batteriefach sich nicht richtig schließen lassen, stoppen Sie sofort die Verwendung des Geräts.
- Falls Sie glauben, dass Batterien verschluckt wurden, oder sich in sonstigen Körperöffnungen befinden, suchen Sie sich sofort medizinische Hilfe.

### **Besondere Hinweise**

- Verschlucken Sie die Batterien keinesfalls (Gefahr von chemischer Verätzung).
- Die im Lieferumfang des Geräts enthaltene Fernbedienung enthält eine Knopfatterie. Falls diese Knopfatterie verschluckt wird, kann diese innerhalb von zwei Stunden zu schweren inneren Verätzungen, welche zum Tode führen können, führen.
- Halten Sie die Batterien von Kindern fern.
- Sollte das Batteriefach sich nicht richtig schließen lassen, stoppen Sie sofort die Verwendung des Geräts.
- Falls Sie glauben, dass Batterien verschluckt wurden, oder sich in sonstigen Körperöffnungen befinden, suchen Sie sich sofort medizinische Hilfe.
- Stellen Sie sicher, dass die auf dem Typenschild des Geräts angegebene Spannung mit der Stromspannung überein stimmt. Andernfalls kann es zu Schäden am Gerät kommen.
- Stromschlaggefahr! Ziehen Sie das Netzkabel immer am Steckerkopf aus der Steckdose und niemals am Netzkabel.
- Stellen Sie, bevor Sie den Netzstecker in die Steckdose stecken sicher, dass alle anderen Verbindungen hergestellt wurden.

---

## AUFSTELLUNGSMÖGLICHKEITEN

---

### Anbringen des Standfußes

Richten Sie den oberen Teil des Stativs mit dem Montagebereich an der Unterseite des Hauptgerätes aus. Nach der Montage richtet sich die runde Montage auf dem Ständer nach der runden Montagelasche auf der Rückseite des Gerätes. Beim Aufsetzen des Ständers ertönt ein "Klick"-Geräusch. Überprüfen Sie, ob der Sockel fest eingerastet ist und sich nicht löst. Um den Ständer zu entfernen, drücken Sie auf die Befestigungslasche, um den Ständer zu entriegeln, und ziehen Sie ihn nach unten, um den Ständer zu entfernen, siehe Abbildung unten

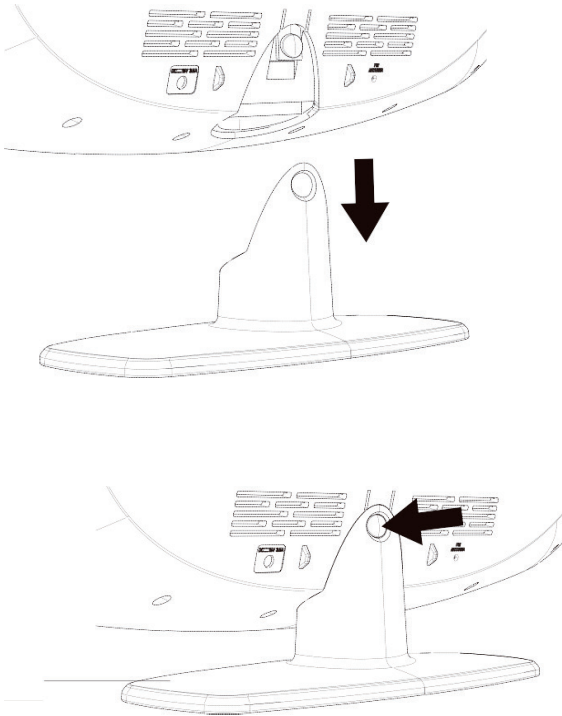

### Für Wandmontage (Standfuß entfernt)

Es ist wichtig sicherzustellen, dass sich keine Strom-, Gas- oder Wasserleitungen hinter der Wand befinden, an der Sie das Gerät befestigen. Wir empfehlen, diesen Lautsprecher professionell installieren zu lassen. Verwenden Sie das mitgelieferte Wandhalterungszubehör und die Schablone, um die Klangleiste an der Wand zu befestigen.

1. Verwenden Sie die mitgelieferte Anleitung zur Wandmontage, um Markierungen an der Wand für die Kunststoffdübel zu machen. Vergewissern Sie sich vor dem Bohren, dass die Markierungen eben sind.
2. Bohren Sie Löcher ( $\frac{1}{4}$ " ) in die Markierungen.
3. Stecken Sie die mitgelieferten Kunststoffdübel in die Löcher, bis sie bündig mit der Wand abschließen. Befestigen Sie die beiden mitgelieferten Distanzhülsen mit den mitgelieferten Schrauben an der Wand und ziehen Sie die Schrauben an. Beim Anziehen der Schrauben sollten die Schraubenköpfe etwa  $\frac{1}{4}$ " von den Distanzhülsen entfernt sein. Richten Sie die Schlüssellochschlitzte auf der Rückseite des Hauptgerätes mit den Schrauben in der Wand aus, (siehe Abbildung unten).

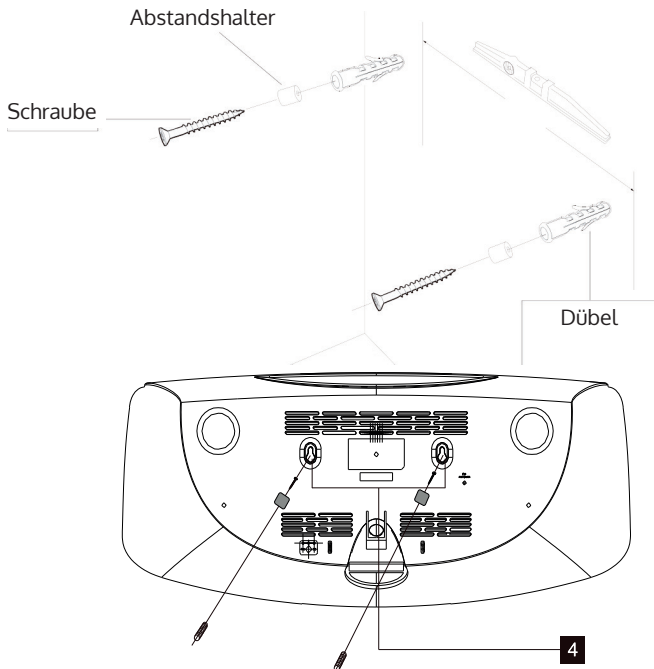



---

# GERÄTEÜBERSICHT

---

## Vorderansicht

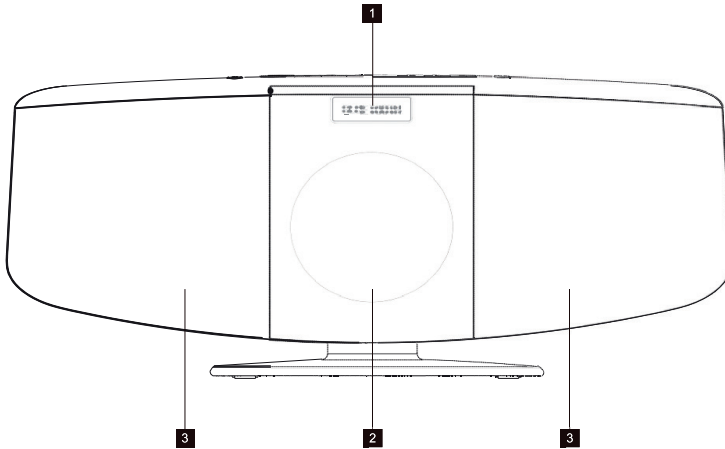

## Rückseite

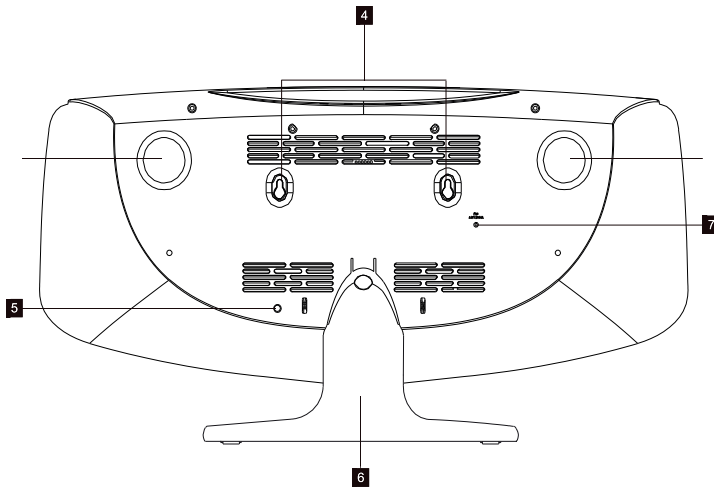

Ansicht von oben

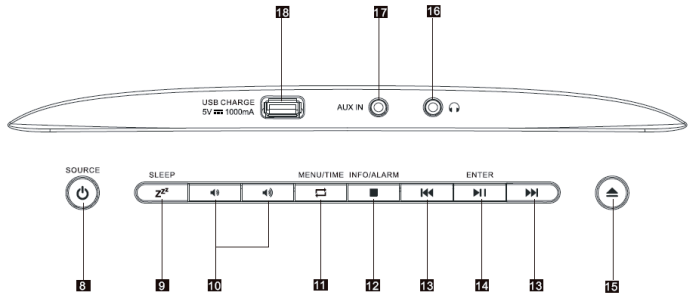

- |   |  |
|---|--|
| <ul style="list-style-type: none"> <li>1 LCD-Anzeige</li> <li>2 CD-Lade</li> <li>3 Eingebaute Lautsprecher</li> <li>4 Wall mounting keyholes</li> <li>5 Netzteilanschluss</li> <li>6 Ständer</li> <li>7 DAB/FM-Antenne</li> <li>8 Ein/Aus-Schalter/Quelle</li> <li>9 REP/SLEEP/SNOOZE<br/>Schlafertimer<br/>Schlummer (Weckfunktion)</li> <li>10 Lautstärke -/+</li> <li>11 Menu / Time:<br/>CD-Wiederholung einstellen<br/>DAB-Menü aufrufen<br/>Uhreinstellung</li> </ul> | <ul style="list-style-type: none"> <li>12 ■ /Info/Alarm<br/>CD-Player: Wiedergabe beenden .<br/>DAB-Radio: Anzeige DAB-Infos<br/>Im Standby: Wecker stellen</li> <li>13 ⏮⏭<br/>CD / BT: Titel vor/zurück.<br/>CD-Player (gedrückt halten)<br/>Schnell vor-zurückspulen.<br/>DAB/FM: Sendersuch hoch/runter</li> <li>14 ▶  :<br/>CD / BT: Wiedergabe/Pause</li> <li>15 ▲<br/>CD / BT: Wiedergabe beenden.</li> <li>16 🎧 Kopfhöreranschluss</li> <li>17 USB-Ladeanschluss</li> </ul> |
|---|--|

## Remote control

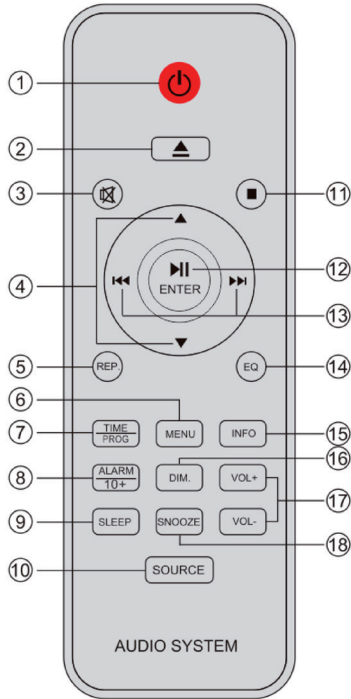

- |                             |                                       |
|-----------------------------|---------------------------------------|
| 1 Ein-/ Ausschalten         | 11 Stopp                              |
| 2 CD-Fach öffnen/ schließen | 12 Wiedergabe/ Pause/<br>Eingabetaste |
| 3 Stummschalten             | 13 Titel zurück/Titel vor             |
| 4 nach oben/ unten          | 14 Equalizer                          |
| 5 Wiederholung              | 15 Info-Taste                         |
| 6 Menu                      | 16 Dimmer                             |
| 7 Time/Prog                 | 17 Lautstärke +/-                     |
| 8 Wecker/+10 Titel          | 18 Weckwiederholung<br>(Schlummer)    |
| 9 Schlaftimer               |                                       |
| 10 Quelle                   |                                       |

---

## INBETRIEBNAHME

---

Place the unit in the desired position and unravel the mains cable. Insert the cable into the supply socket and switch on if applicable.

### Automatischer Standby-Modus

Wenn Sie die Musik eines mobilen Endgeräts über das Gerät abspielen lassen, wechselt das Gerät in den Standby-Modus, wenn:

- 10 Minuten lang keine Taste gedrückt wird,
- Auf dem mobilen Endgerät mehr als 10 Minuten lang keine Musik abgespielt wird.

### Batteriebetrieb

- Stellen Sie, um Schäden am Gerät zu vermeiden, sicher, dass die Batterien korrekt eingelegt werden. Entnehmen Sie die Batterien, wenn Sie das Gerät über einen längeren Zeitraum nicht verwenden, aus dem Gerät, da diese ansonsten auslaufen und Schäden am Gerät verursachen könnten.
- Verwenden Sie immer Batterien desselben Typs. Vermischen Sie niemals Batterien unterschiedlichen Typs.
- Werfen Sie Batterien niemals ins Feuer und setzen Sie diese keiner direkten Sonneneinstrahlung aus.
- Falls die in den Batterien enthaltene Säure mit Augen oder Haut in Kontakt kommt, waschen Sie den betroffenen Bereich sofort und vorsichtig mit klarem Wasser ab und konsultieren Sie einen Arzt.

### Hinweise:

- Stellen Sie vor der Verwendung des Gerät sicher, dass die Steckdose den Geräteanforderungen (230 V ~ 50 Hz) entspricht.
- Stecken Sie den Netzstecker nicht mit nassen Händen ein oder aus.
- Ziehen Sie den Netzstecker, wenn Sie das Gerät über einen längeren Zeitraum nicht verwenden, aus der Steckdose heraus.

### Ein-/ Ausschalten

Drücken Sie zum Ein-/ Ausschalten des Geräts die Taste .

### Einstellung der Lautstärke

- Drehen Sie den Lautstärkereglern zum Erhöhen der Lautstärke im Uhrzeigersinn.
- Drehen Sie den Lautstärkereglern zum Senken der Lautstärke gegen den Uhrzeigersinn.
- Die aktuelle Lautstärkeeinstellung wird auf dem Bildschirm angezeigt.

## Stummschalten

Drücken Sie die Taste MUTE der Fernbedienung. Die Lautstärke wird dann stummgeschaltet und das entsprechende Symbol wird auf dem Bildschirm angezeigt. Drücken Sie zum Wiederherstellen der Lautstärke erneut diese Taste.

## Uhrzeit und Timer

Uhrzeit und Datum einstellen

Nachdem Sie den Netzstecker in die Steckdose gesteckt haben, oder nach einem Stromausfall, zeigt der Bildschirm die aktuelle Uhrzeit und das Datum auf dem Bildschirm an. Zum Einstellen der aktuellen Uhrzeit sollte sich das Gerät im Standby-Modus befinden.

1. Wenn Sie die Taste CLOCK drücken, wird auf dem Bildschirm „Time setup“ angezeigt. Drücken Sie zum Bestätigen die Taste ENTER. Auf dem Bildschirm wird „time wizard interval“ angezeigt.
2. Drücken Sie zur Auswahl des 12- oder 24-Stunden-Formats die Tasten **⏪/⏩**. Drücken Sie zum Bestätigen Ihrer Auswahl die Taste ENTER. Anschließend blinkt die Stundenanzeige auf dem Bildschirm auf.
3. Drücken Sie zum Einstellen der Stunde die Tasten **⏪/⏩**. Drücken Sie zum Bestätigen die Taste ENTER. Anschließend beginnt die Minutenanzeige auf dem Bildschirm zu blinken.
4. Drücken Sie zum Einstellen der Minuten die Tasten **⏪/⏩**. Drücken Sie zum Bestätigen die Taste ENTER. Die Jahresanzeige beginnt auf dem Bildschirm zu blinken.
5. Drücken Sie zum Einstellen des Jahres die Tasten **⏪/⏩**. Drücken Sie zum Bestätigen die Taste ENTER. Die Monatsanzeige beginnt auf dem Bildschirm zu blinken.
6. Drücken Sie zum Einstellen des Monats die Tasten **⏪/⏩**. Drücken Sie zum Bestätigen die Taste ENTER. Die Tagesanzeige beginnt auf dem Bildschirm zu blinken.
7. Drücken Sie zum Einstellen des Tages die Tasten **⏪/⏩**. Drücken Sie zum Bestätigen die Taste ENTER. Wählen Sie anschließend zum Speichern mit den Tasten **⏪/⏩** „YES“ oder „NO“ aus.

## Alarmeinstellung

---

Hinweis: Stellen Sie vor der Einstellung eines Alarms sicher, dass die Uhrzeit korrekt eingestellt wurde. Dieses Gerät kann als Wecker genutzt werden. Die BT-Funktion, der CD-Modus oder DAB-/FM-Modus werden zu einer von Ihnen eingestellten Uhrzeit aktiviert.

---

1. Drücken Sie die Taste }, um das Gerät in den Standby-Modus zu versetzen.
2. Stellen Sie sicher, dass Sie die korrekte Uhrzeit eingestellt haben.
3. Drücken Sie die Taste ALARM, um „ALARM 1“ einzustellen. Drücken Sie die Taste ALARM erneut, um „ALARM 2“ einzustellen.

4. „ALARM 1 (oder 2) Setup“ wird angezeigt. Drücken Sie zur Auswahl die Taste ENTER.
5. „ALARM 1 (oder 2) wizard on time“ wird angezeigt und die Stundenanzeige des Alarms blinkt auf.
6. Drücken Sie zum Einstellen der Stunde mehrfach die Tasten ◀/▶. Drücken Sie zum Bestätigen die Taste ENTER.
7. Drücken Sie zum Einstellen der Minuten die Tasten ◀/▶. Drücken Sie zum Bestätigen die Taste ENTER.
8. Drücken Sie zur Auswahl der Alarmlautstärke von „0 – 30“ die Tasten ◀/▶. Drücken Sie zum Bestätigen die Taste ENTER.
9. Drücken Sie zur Auswahl von OFF/CD/DAB/FM/BUZZER die Tasten ◀/▶. Drücken Sie zum Bestätigen die Taste ENTER.
10. Drücken Sie zur Einstellung der Alarmdauer die Tasten ◀/▶. Sie können zwischen 15, 30, 45, 60 Minuten auswählen. Drücken Sie zum Bestätigen der Auswahl die Taste ENTER. Drücken Sie zur Auswahl von „YES“ die Tasten ◀/▶. Drücken Sie zum Speichern des Alarms die Taste ENTER.
11. Der Bildschirm zeigt gleichzeitig die aktuelle Uhrzeit und ALARM 1 (oder ALARM 2) an.

### Schlummerfunktion

1. Sobald der Alarm (Alarm 1, Alarm 2) aktiviert wird, kann dieser für maximal 9 Minuten, durch Drücken der Taste SNOOZE, unterbrochen werden.
2. Der Alarm (Alarm 1/ Alarm 2) wird nach ungefähr 9 Minuten nach Drücken der Taste wieder aktiviert.
3. Das „Schlummerfunktionssymbol“ wird auf dem Bildschirm angezeigt, um daran zu erinnern, dass die Schlummerfunktion aktiv ist.
4. Drücken Sie einmal kurz auf die Taste }, um die Schlummerfunktion zu deaktivieren.

### Zeit bis zum automatischen Abschalten einstellen

1. Drücken Sie mehrfach die Taste SLEEP, um die Zeit bis zum automatischen Abschalten auf 90/80/70/60/50/40/30/20/10 Minuten einzustellen. Diese Funktion eignet sich insbesondere zum Einschlafen bei Musik.
2. Wenn Sie das automatische Abschalten deaktivieren möchten, drücken Sie zur Auswahl von „OFF“ mehrfach die Taste SLEEP.

### Hintergrundbeleuchtung

Sie können die Hintergrundbeleuchtung des Bildschirms durch mehrfaches Drücken der Taste DIM einstellen. Es gibt drei verfügbare Optionen: Hoch, Mittel und Niedrig.

## DAB-RADIO-MODUS

Ziehen Sie vorsichtig die Teleskopantenne aus. Drücken Sie zum Einschalten des Geräts die Taste  $\}$ . Das Gerät wechselt dann automatisch in den DAB-Modus.

### Automatische Sendersuche

1. Drehen Sie den Knopf SOURCE zur Auswahl des DAB-Modus (falls sich das Gerät noch nicht im DAB-Modus befinden sollte). Falls sich das Gerät zum ersten Mal im DAB-Modus befindet, wird die automatische Sendersuche nach allen verfügbaren Sendern automatisch gestartet (sobald der DAB-Modus bereits zuvor genutzt wurde, wird automatisch der zuletzt abgespielte Sender eingestellt).
2. Drücken Sie die Taste ENTER, um die automatische Sendersuche nach allen verfügbaren Sendern zu starten. Während des Suchvorgangs wird der Suchfortschritt in Form eines Balkens auf dem Bildschirm angezeigt.

### Manuelle Sendersuche

1. Drehen Sie den Knopf SOURCE zur Auswahl des DAB-Modus.
2. Drücken Sie zur Auswahl der manuellen Sendersuche die Tasten  $\leftarrow/\rightarrow$  und drücken Sie die Taste ENTER, um in das Einstellungs Menü zu gelangen.
3. Stellen Sie den gewünschten Sender durch Drücken der Tasten  $\leftarrow/\rightarrow$  ein. Auf dem Bildschirm wird die Signalstärke angezeigt.
4. Drücken Sie die Taste MENU oder  $\leftarrow$ , um die Sendersuche zu verlassen.
5. Falls keine Sender gefunden werden können, stellen Sie sicher, dass die Antenne ausgefahren ist und stellen Sie das Gerät an einen anderen Ort und starten Sie die Sendersuche dort erneut.

### DRC (Dynamikbereichsregelung)

Bei DRC handelt es sich um eine Technologie, die leise Töne in lauter Umgebung besser hörbar machen soll.

1. Drücken Sie im DAB-Modus zur Auswahl von „DRC“ die Tasten  $\leftarrow/\rightarrow$ . Drücken Sie zum Bestätigen Ihrer Auswahl die Taste ENTER. „\*“ wird auf der oberen rechten Seite des Bildschirms angezeigt.
2. Drücken Sie zum Bestätigen Ihrer Einstellungen die Taste MENU. Der Bildschirm wechselt anschließend zur normalen Darstellung.

### Modi:

DRC OFF – DRC ist ausgeschaltet, bei der Tonwiedergabe wird DRC ignoriert

DRC LOW – Die DRC-Stufe ist auf die Hälfte des vom Sender gesendeten Signals eingestellt.

DRC HIGH – Die DRC-Stufe ist die Gleiche, die vom Sender zur Verfügung gestellt wird.

### Nicht verfügbare Sender löschen

Drücken Sie im DAB-Modus die Tasten **◀/▶**, um das Untermenü von „Prune“ (löschen) anzuzeigen. Drücken Sie zur Auswahl die Taste ENTER. In DAB mode, press **◀/▶** to show the "SYSTEM" submenu, press the ENTER button to go to the system setting submenu.

### System (DAB)

Drücken Sie im DAB-Modus die Tasten **◀/▶**, um das Systemuntermenü anzuzeigen. Drücken Sie die Taste ENTER, um in das Untermenü zu gelangen.

#### 1. Sprache

Drücken Sie zur Auswahl des Sprachmenüs die Taste ENTER. Die werkseitig eingestellte Sprache ist Englisch. In der oberen rechten Ecke des Bildschirms wird neben der von Ihnen ausgewählten Sprache das Symbol „\*“ angezeigt. Nutzer des Geräts können zwischen „English“, „Deutsch“, „Italiano“ und „Français“ auswählen.

#### Auf Werkseinstellung zurücksetzen

Drücken Sie zur Auswahl von Werkseinstellung die Taste ENTER. Wenn Sie das zurück auf Werkseinstellung zurücksetzen möchten, wählen Sie mit den Tasten **◀/▶** „YES“ aus. Das Gerät wird dann auf Werkseinstellung zurückgesetzt und alle gespeicherten Sender werden gelöscht.

#### SW Version

Drücken Sie zum Anzeigen der DAB-Softwareversion die Taste ENTER. Drücken Sie die Taste MENU oder **▶**. Der Bildschirm kehrt anschließend zur normalen Darstellung zurück.

---

Falls 30 Sekunden lang keine Taste gedrückt wird, kehrt der Bildschirm automatisch zur normalen Darstellung zurück.

---

### Speichern

1. **Gespeicherte Sender aufrufen:** Drücken Sie im DAB-Modus zur Auswahl von „Preset Recall die Tasten **◀/▶**. Drücken Sie zum Abspielen des gespeicherten Senders die Taste ENTER.

---

Hinweis: Falls Sie zuvor keinen Sender gespeichert haben, wird beim Drücken der Taste PRESET auf dem Bildschirm „Empty Preset“ angezeigt.

---

2. **Sender speichern:** Sie haben die Möglichkeit Ihre Lieblingssender zu speichern. Es können bis zu 20 Sender gespeichert werden.



Sollte es zu einem Stromausfall kommen, bleiben diese Sender dennoch gespeichert. Gehen Sie zum Speichern von DAB-Sendern folgendermaßen vor: Drücken Sie die Tasten ▲ ▼ um die bereits gespeicherten Sender anzuzeigen. Drücken Sie zur Auswahl des Senders, welchen Sie speichern möchten, die Tasten ⏪ or ⏩. Drücken Sie zur Auswahl des gewünschten Speicherplatzes die Taste ENTER. Drücken Sie zum Bestätigen erneut die Taste ENTER.

---

## FM-RADIO

---

Fahren Sie die Teleskopantenne vollständig aus.

### Automatische Sendersuche

1. Drehen Sie den Knopf SOURCE zur Auswahl des FM-Modus.
2. Drücken Sie lange die Taste ⏩ Das Radio startet die Suche dann automatisch und stoppt die Suche, sobald ein Sender mit ausreichender Signalstärke gefunden wurde.
3. Nach einigen Sekunden wird der Bildschirm aktualisiert. Der Bildschirm zeigt die Frequenz des Senders an. Falls die Signalstärke ausreichend ist und das Sendersignal RDS-Daten enthält, zeigt das Radio den Sendernamen an.
4. Drücken und halten Sie zur Suche von anderen Sendern die Taste ⏪ button as before.
5. Drücken Sie zum Durchsuchen der Sender in die andere Richtung (hohe i niedrigen Frequenzen) die Taste ⏩ und halten Sie diese für 2 Sekunden gedrückt.
6. Sobald das Ende des Frequenzbereichs erreicht wird, beginnt das Radio automatisch beim anderen Ende des Frequenzbereichs.

### Manuelle Sendersuche

1. Drehen Sie den Knopf SOURCE zur Auswahl des FM-Modus.
2. Wählen Sie falls notwendig, wie zuvor beschrieben, den FM-Modus aus.
3. Drücken Sie zur Einstellung des Senders die Tasten ⏪ or ⏩. Durch jedes Drücken wird die Frequenz um 100 kHz nach oben oder unten verändert.
4. Sobald das Ende des Frequenzbereichs erreicht wird, beginnt das Radio automatisch beim anderen Ende des Frequenzbereichs.

**Menu**

<b>1 Sucheinstellung</b>	
Drücken Sie im FM-Modus die Taste MENU um in die FM-Einstellungen zu gelangen. Drücken Sie anschließend die Tasten ◀◀ or ▶▶ zur Auswahl der Sucheinstellung. Drücken Sie anschließend zur Einstellung der Empfindlichkeit.	
1.1 Alle Sender: ~15dB	FM <Scan setting>
	Scan setting <All stations>
▶▶	Scan setting <Strong stations>

<b>2 Toneinstellung</b>	
2.1 Stereo erlaubt	FM <Audio setting>
	Audio setting <Stereo allowed>
2.2 Nur Mono	FM <Audio setting>
	Audio setting <Stereo allowed>
	Scan setting <Strong station>

<b>3 Speichern</b>	
3.1 Gespeicherte Sender aufrufen (Senderauswahl) Drücken Sie die Taste ENTER, um zu dem gespeicherten Sender zu gelangen.	Preset Recall <1:90.5MHz>
	90.5MHz
3.2 Sender speichern (Senderwahl)	

<p>Sie können Ihre Lieblingssender speichern. In diesem Gerät können bis zu 20 Sender gespeichert werden. Auch im Falle eines Stromausfalls bleiben diese Sender gespeichert. Die Senderspeicherung im FM-Modus verläuft nach dem gleichen Schema wie beim DAB-Modus:</p>	<p>Preset Store &lt;1:90.5MHz&gt;</p>
<p>Wählen Sie im FM-Modus den gewünschten Frequenzbereich aus. Drücken Sie zur Anzeige der gespeicherten Sender die Tasten ◀◀/▶▶. Drücken Sie zur Einstellung des Senders, welchen Sie speichern möchten, die Tasten ◀◀/▶▶. Drücken Sie zur Auswahl des Senders die Taste ENTER und drücken Sie die Taste zum Bestätigen erneut</p>	<p>Preset 1 stored</p>

---

## BT-MODUS

---

Zum Verbinden eines mobilen Endgeräts müssen Sie mehrere Schritte befolgen:

1. Aktivieren Sie BT auf Ihrem mobilen Endgerät (siehe Bedienungsanleitung mobiles Endgerät).
2. Drücken Sie zum Einschalten des Geräts die Taste }.
3. Drehen Sie den Knopf SOURCE zur Auswahl des BT-Modus. Das Gerät ist dann automatisch zum Koppeln bereit.
4. Suchen Sie in der Geräteliste des mobilen Endgeräts nach „BlackMask“.
5. Wählen Sie das Gerät aus und geben Sie, falls notwendig, zum Koppeln das Passwort „0000“ ein. Sobald das Koppeln erfolgreich war, wird auf dem Bildschirm des Geräts „BT connected“ angezeigt

### **Automatische Verbindungsherstellung mit mobilem Endgerät**

Die Kopplung ist nur bei der ersten Verwendung des Geräts in Kombination mit dem mobilen Endgerät möglich. Sobald das Gerät einmal mit dem mobilen Endgerät verbunden wurde, wird das mobile Endgerät, sobald BT aktiviert wurde, mit dem Gerät gekoppelt. Das nächste Mal, wenn Sie das Gerät einschalten und BT aktiviert ist, verbindet sich das Gerät automatisch mit dem nächsten mobilen Endgerät in der Nähe.

### **Musikwiedergabe von BT-fähigen mobilen Endgeräten**

Nachdem die BT-Verbindung erfolgreich hergestellt wurde, drücken Sie zur Musikwiedergabe die Taste ▶▶. Drücken Sie zum vor-/ zurückspulen oder überspringen eines Titels die Tasten ◀◀/▶▶. Zum Pausieren oder zum Fortsetzen der Wiedergabe drücken Sie erneut die Taste ▶▶, um BT zu deaktivieren.

---

## CD-PLAYER

---

Hinweis: Berühren Sie niemals die Laserlinse im inneren des CD-Fachs. Reinigen Sie die Laserlinse mit einem CD-Reiniger, falls diese schmutzig wird.

---

1. Drücken Sie zum Einschalten die Ein/Aus-Taste .
2. Drehen Sie zur Auswahl der CD-Funktion den Knopf SOURCE.
3. Drücken Sie zum Öffnen des CD-Fachs die Taste ▲ und legen Sie eine CD ein (mit der bedruckten Seite nach oben).
4. Drücken Sie zum Schließen des CD-Fachs erneut die Taste ▲ Die CD dreht sich einige Sekunden lang und der erste Titel auf der CD wird automatisch abgespielt.
5. Drücken Sie zum Unterbrechen der Wiedergabe die Taste ►II. Drücken Sie diese Taste zum Fortsetzen der Wiedergabe erneut.
6. Drücken Sie zum Stoppen der Wiedergabe die Taste ■

### Vor-/ Zurückspulen

1. Mit den Tasten ◀◀/▶▶ können Sie einen anderen Titel auswählen oder innerhalb eines Titels schnell vor- oder zurückspulen.
2. Drücken Sie die Taste ◀◀, um einen Titel nochmals von Anfang an zu hören. Wenn Sie die Taste zwei Mal oder öfter drücken, gelangen Sie zu den vorherigen Titeln.
3. Drücken Sie die Taste ▶▶, um den nächsten Titel auf der CD abzuspielen.
4. Drücken und halten Sie die Taste ◀◀. Der aktuelle Titel wird zurückgespult. Lassen Sie die Taste los, wenn Sie an der gewünschten Stelle des Titels, welche Sie abspielen möchten, angelangt sind. Die normale Wiedergabe wird dann fortgesetzt.
5. Drücken und halten Sie die Taste ▶▶. Der aktuelle Titel wird vorgespult. Lassen Sie die Taste los, wenn Sie an der gewünschten Stelle des Titels, welche Sie abspielen möchten, angelangt sind. Die normale Wiedergabe wird dann fortgesetzt.

### Wiederholungsfunktion

Durch Drücken der Taste REPEAT kann ein einzelner Titel oder alle auf der CD befindlichen Titel wiederholt werden.

1. Wenn Sie die Taste REPEAT während der Wiedergabe einmal drücken, erscheint für ungefähr 2 Sekunden „Repeat one“ auf dem Bildschirm. Der aktuelle Titel wird dann in Dauerschleife wiedergegeben.

2. Drücken Sie die Taste REPEAT ein zweites Mal, um alles auf der CD befindlichen Titel zu wiederholen. Für ungefähr 2 Sekunden erscheint die Anzeige „Repeat All“ auf dem Bildschirm.
3. Wenn Sie die Taste REPEAT erneut drücken, wird die Wiederholungsfunktion deaktiviert. Für ungefähr 2 Sekunden wird „Repeat Off“ auf dem Bildschirm angezeigt.

### Speicherfunktion

Mit der Speicherfunktion können bis zu 20 CD-Titel in beliebiger Reihenfolge gespeichert werden.

1. Drücken Sie im Stoppmodus (die CD wird nicht wiedergegeben) die Taste PROG. Auf dem Bildschirm werden die Worte „P01“ angezeigt und „T01“ beginnt zu blinken.
2. Drücken Sie zur Auswahl des gewünschten Titels die Tasten ◀/▶.
3. Drücken Sie zur Auswahl und zum Speichern des gewünschten Titels die Taste PROG.
4. Wiederholen Sie die Schritte 2 und 3, bis 20 Titel gespeichert wurden.
5. Drücken Sie zur Wiedergabe der gespeicherten Titel (im Speichermodus) die Taste ▶▶.
6. Drücken Sie zum Abspielen des vorherigen Titels die Taste ◀◀ und für den nachfolgenden Titel die Taste ▶▶.

---

Hinweis: Wenn alle gespeicherten Titel wiedergegeben wurden wechselt das Gerät automatisch in den Stoppmodus.

---

7. Drücken Sie zum Verlassen des Speichermodus die Taste ■.

---

## MP3 VON CD WIEDERGEHEN

---

1. Drücken Sie zum Einschalten die Ein/Aus-Taste.
2. Drehen Sie zur Auswahl der CD-Funktion den Knopf SOURCE.
3. Öffnen Sie das CD-Fach und legen Sie eine CD ein (mit der bedruckten Seite nach oben).
4. Drücken Sie ◀/▶, um einen Titel anzuwählen.
5. Drücken Sie zum Unterbrechen der Wiedergabe die Taste ▶▶. Drücken Sie diese Taste zum Fortsetzen der Wiedergabe erneut.
6. Drücken Sie zum Stoppen der Wiedergabe die Taste ■.

---

Hinweis: Die Speicherkapazität von MP3-Disks ist größer als bei normalen CDs. Deshalb kann es bis zur Wiedergabe etwas länger dauern.

---

## Wiederholungsmodi

**Wiederholung eines einzelnen Titels:** Wenn Sie die Taste REPEAT während der Wiedergabe einmal drücken, erscheint für ungefähr 2 Sekunden „Repeat one“ auf dem Bildschirm. Der aktuelle Titel wird dann in Dauerschleife wiedergegeben.

**Wiederholung der gesamten CD:** Drücken Sie die Taste REPEAT ein zweites Mal, um alles auf der CD befindlichen Titel zu wiederholen. Für ungefähr 2 Sekunden erscheint die Anzeige „Repeat All“ auf dem Bildschirm.

Wenn Sie die Taste REPEAT erneut drücken, wird die Wiederholungsfunktion deaktiviert. Für ungefähr 2 Sekunden wird „Repeat Off“ auf dem Bildschirm angezeigt.



### Programmierte Wiedergabe

Mit der Speicherfunktion können bis zu 20 CD-Titel in beliebiger Reihenfolge gespeichert werden.

---

Hinweis: Das Speichern kann ausschließlich im Stoppmodus erfolgen.

---

1. Drücken Sie im Stoppmodus (die CD wird nicht wiedergegeben) die Taste PROG. Auf dem Bildschirm werden die Worte „P01“ und „F01“ angezeigt und „T001“ beginnt zu blinken.
2. Drücken Sie zur Auswahl des gewünschten Titels die Tasten   und drücken Sie zum Speichern des Titels die Taste PROG.
3. Der erste Titel wurde nun gespeichert. Die Speichernummer wechselt nun zu „P02“ und der nächste Titel kann gespeichert werden.
4. Wiederholen Sie zum Speichern von zusätzlichen Titel die Schritte 1-3. .

---

Drücken Sie nach dem Speichern die Taste  um die Wiedergabe der gespeicherten Titel zu starten. Die Wiedergabe beginnt beim ersten gespeicherten Titel. Die Wiedergabe stoppt automatisch, nachdem alle gespeicherten Titel abgespielt wurden. Drücken Sie zweimal die Taste.

---

---

## EQUALIZER

---

(bei eingeschaltetem Gerät, nicht im Standby-Modus)

1. Drücken Sie die Taste EQ, um in die Menüoptionen zu gelangen.
2. Verwenden Sie zur Einstellung der EQ-Funktionen (z.B. Normal, Classic, Jazz, Pop, Rock) die Tasten ◀◀/▶▶.
3. Drücken Sie zweimal die Taste EQ und verwenden Sie zur Auswahl der Basseinstellung die Tasten ◀◀/▶▶.
4. Drücken Sie die Taste EQ drei Mal und verwenden Sie die Tasten ◀◀/▶▶ zur Einstellung der Tonhöhe.

---

## USB-LADEFUNKTION (5 V AUSGANGSLEISTUNG)

---

Über den USB-Anschluss können mobile Endgeräte, wie beispielsweise Smartphones, geladen werden. (Die Ausgangsleistung ist 5 V  $\approx$  2.1 A.)



---

## AUX INPUT JACK

---

1. Drücken Sie zum Einschalten des Geräts die Taste }.
2. Drehen Sie zur Auswahl des AUX-IN-Modus am Knopf SOURCE. „AUX-IN“ wird auf dem Bildschirm angezeigt.
3. Schließen Sie das AUX-IN-Kabel an den AUX-IN-Anschluss und an den AUX-OUT-Anschluss des mobilen Endgeräts (z.B. MP3-Player).
4. Starten Sie die Wiedergabe auf dem mobilen Endgerät.

---

## KOPFHÖRERANSCHLUSS

---

1. Drehen Sie am Lautstärkeregler zur Einstellung der Lautstärke.
2. Stecken Sie die Kopfhörer in den Kopfhöreranschluss.



### **Vorsicht: Gefahr eines Hörschadens**

Stellen Sie eine leise Lautstärke am Wiedergabegerät ein, bevor Sie die Kopfhörer an die Tonquelle anschließen. Vermeiden Sie übermäßiges Volumen, insbesondere über einen längeren Zeitraum oder häufigen Gebrauch.

---

## HINWEISE ZUR ENTSORGUNG

---



Befindet sich die linke Abbildung (durchgestrichene Mülltonne auf Rädern) auf dem Produkt, gilt die Europäische Richtlinie 2012/19/EU. Diese Produkte dürfen nicht mit dem normalen Hausmüll entsorgt werden. Informieren Sie sich über die örtlichen Regelungen zur getrennten Sammlung elektrischer und elektronischer Gerätschaften. Richten Sie sich nach den örtlichen Regelungen und entsorgen Sie Altgeräte nicht über den Hausmüll. Durch die regelkonforme Entsorgung der Altgeräte werden Umwelt und die Gesundheit Ihrer Mitmenschen vor möglichen negativen Konsequenzen geschützt. Materialrecycling hilft, den Verbrauch von Rohstoffen zu verringern.



### Konformitätserklärung

Hersteller: Chal-Tec GmbH, Wallstraße 16, 10179 Berlin.

Dieses Produkt entspricht den folgenden Europäischen Richtlinien:

2011/65/EU (RoHS)

2014/53/EU (RED)

Die vollständige Konformitätserklärung des Herstellers finden Sie unter folgenden Link.  
Scannen Sie dazu diesen QR-Code oder geben Sie die URL ein.



[use.berlin/10034080](https://use.berlin/10034080)

Dear Customer,

Congratulations on purchasing this equipment. Please read this manual carefully and take care of the following hints to avoid damages. Any failure caused by ignoring the items and cautions mentioned in the instruction manual are not covered by our warranty and any liability. Scan the QR code to get access to the latest user manual and other information about the product.

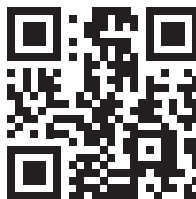

---

## CONTENTS

---

Technical Data	27
Installation Options	31
Description of Parts	33
Getting started	36
DAB Radio Mode	39
FM Radio	41
BT mode	43
CD Player	44
MP3 Disc Section	45
Equalizer Function	46
USB Charging (5V Out)	46
AUX Input jack	47
LINE INPUT jack	47
Phones jack	47
Disposal Considerations	48



---

## TECHNICAL DATA

---



Item number	10034080 10034083
Power supply	230 V~ 50 Hz
Power rating	10 W
RMS power	2 x5 W
Radiofrequenzen	FM: 88.8–108 MHz DAB/DAB+: 174–239 MHz
BT	Frequency 2402–2480 MHz Version 2.1

## WARNINGS

 <p>The lightning flash and arrow head within the triangle is warning sign alerting you of dangerous voltage inside the product</p>	<p style="text-align: center;"><b>CAUTION</b></p> <p style="text-align: center;"><b>RISK OF ELECTRIC SHOCK DO NOT OPEN</b></p> <p><b>CAUTION : TO REDUCE THE RISK OF ELECTRIC SHOCK DO NOT REMOVE COVER (OR BACK). NO USER SERVICIABLE PARTS INSIDE. REFER SERVICING TO QUALIFIED SERVICE PERSONNEL.</b></p>	 <p>The exclamation point within the triangle is a warning sign alerting you of important instructions accompanying the product</p>
--	--	--

**CAUTION: TO REDUCE THE RISK OF ELECTRIC SHOCK AND SERIOUS PERSONAL INJURY, DO NOT REMOVE ANY COVER. NO USER-SERVICABLE PARTS INSIDE. REFER SERVICING TO QUALIFIED SERVICE PERSONNEL ONLY.**

**WARNING. TO REDUCE THE RISK OF FIRE OR ELECTRICAL SHOCK, DO NOT EXPOSE THIS PRODUCT TO WATER, RAIN OR MOISTURE.**

	<p>Triangle with lightning plus explanation as follows: <b>DANGEROUS VOLTAGE:</b> The lightning flash with arrowhead symbol within the equilateral triangle is intended to alert the user to the presence of uninsulated dangerous voltage within the product's enclosure that may be of sufficient magnitude to constitute a risk of electric shock to persons.</p>
	<p>Triangle with exclamation point plus explanation as follows: <b>ATTENTION:</b> The exclamation point within the equilateral triangle is intended to alert the user to the presence of important operating and maintenance (servicing) instructions in the literature accompanying this product.</p>

	<p><b>CAUTION: Danger of personal injury</b></p> <p>Never touch or look into the optical lens within the CD compartment. This is a CLASS-1 laser product.</p>
---	---

	<p><b>CAUTION: Danger of hearing damage</b></p> <p>To avoid possible hearing damage, do not listen to this Retro turntable at high volume levels for long periods of time. Always keep the volume within reasonable limits.</p>
---	---

- Read these instructions.
- Keep these instructions.
- Heed all warnings.
- Follow all instructions.
- Do not use this apparatus near water.
- Clean only with dry cloth.
- Do not block any ventilation openings. Install in accordance with the manufacturer's instructions.
- Do not install near any heat sources such as radiators, heat registers, stoves, or other apparatus (including amplifiers) that produce heat.
- Protect the power cord from being walked on or pinched, particularly at plugs, convenience receptacles, and the Point where they exit from the apparatus.
- Only use attachments/accessories specified by the manufacturer.
- Use only with the cart, stand, tripod, bracket, or table specified by the manufacturer or sold with the apparatus. When a cart is used, use caution when moving the cart/apparatus combination to avoid injury from tip-over.
- Unplug this apparatus during lightning storms or when unused for long periods of time.
- Refer all servicing to qualified service personnel. Servicing is required when the apparatus has been damaged in anyway, such as power-supply cord or plug is damaged, liquid has been spilled or objects have fallen into the apparatus, apparatus has been exposed to ratin or moisture, does not operate normally, or has been dropped.
- Apparatus shall not be exposed to dripping or splashing.
- Do not place any sources of danger on the apparatus (e.g. liquid filled objects, lighted candles).
- Where the MAINS plug (or AC/DC adaptor) or an appliance coupler is used as the disconnect device, the disconnect device shall remain readily operable.
- Make sure there is enough free space around the product for ventilation.
- Batteries (battery pack or batteries installed) shall not be exposed to excessive heat such as sunshine, fire or the like.
- The rating label is placed on the back side of apparatus.

**CAUTION**

Danger of explosion if battery is incorrectly replaced.

Replace only with the same or equivalent type

**Battery warning**

- Do not ingest the battery (chemical burn hazard)
- The remote control supplied with this product contains a coin/button cell battery. If the coin/button cell battery is swallowed, it can cause severe internal burns in just 2 hours and can lead to death.
- Keep new and used batteries away from children.
- If the battery compartment does not close securely, stop using the product and keep it away from children.
- If you think batteries may have been swallowed or placed inside any part of the body, seek immediate medical attention.

**Special safety instructions**

- Never remove the casing of this apparatus.
- Never lubricate any part of this apparatus.
- Never place this apparatus on other electrical equipment.
- Keep this apparatus away from direct sunlight, naked flames or heat.
- Never look into the laser beam inside this apparatus.
- Ensure that you always have easy access to the power cord, plug or adaptor to disconnect this apparatus from the power
- The apparatus shall not be exposed to dripping or splashing and no liquid-filled objects, such as vases, shall be placed on the apparatus.
- To ensure complete disconnection from the power input, the mains plug of the apparatus shall be disconnected from the mains.
- The mains plug of the apparatus must not be obstructed OR must be easily accessed during intended use.
- Minimum distances 10 cm around the apparatus for sufficient ventilations
- The ventilation should not be impeded by covering the ventilation openings with items, such as newspapers, table-cloths, curtains, etc.
- No naked flame sources such as lighted candles should be placed on the apparatus
- Attention should be drawn to environmental aspects of battery disposal
- The use of apparatus in moderate climates.

---

## INSTALLATION OPTIONS

---

### Attaching the stand

Align the top portion of the stand with the mounting area located on the bottom of the main unit. Once in place, the round mounting on the stand will align with the circular mounting tab located on the back of the unit. A "click" sound is heard when the stand is attached. Check that the base is locked firmly in place and does not come off. To remove the stand, press on the mounting tab to unlock the stand, and pull down to remove the stand, see illustration below:

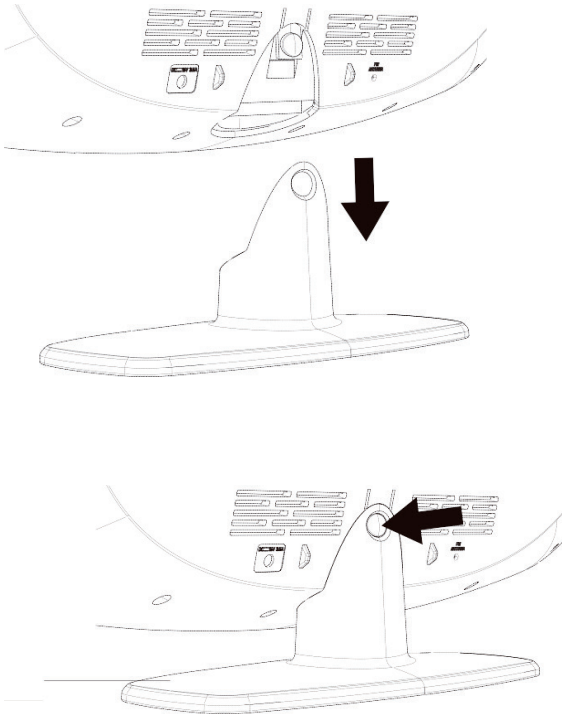

### For wall mounting (stand removed)

It is important to be sure there are no electric, gas or water lines located behind the wall where you are attaching the unit. We recommend having this speaker professionally installed. Use the included wall mounting accessories and template to attach the sound bar to the wall.

1. Use the supplied wall mounting instruction sheet to make marks on the wall for the plastic anchors. Make sure the marks are level before drilling.
2. Drill  $\frac{1}{4}$ " holes on the marks.
3. Insert the included plastic anchors into the holes until they are flush with the wall.
4. Attach the 2 included spacer sleeves to the wall using the included screws, and tighten the screws.
5. When the screws are tightened, the screw heads should be about  $\frac{1}{4}$ " away from the spacer sleeves. Line up the keyhole slots located on the back of the main unit with screws in the wall, see illustration below:

#### Spacer Sleeves

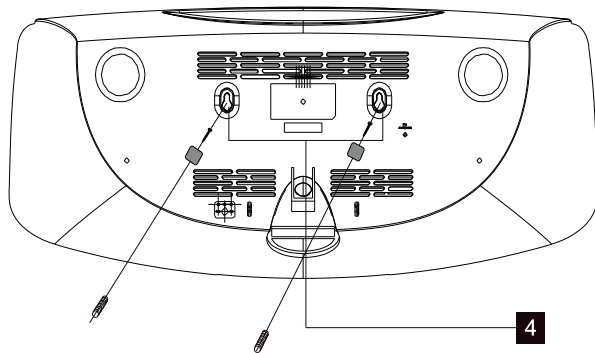
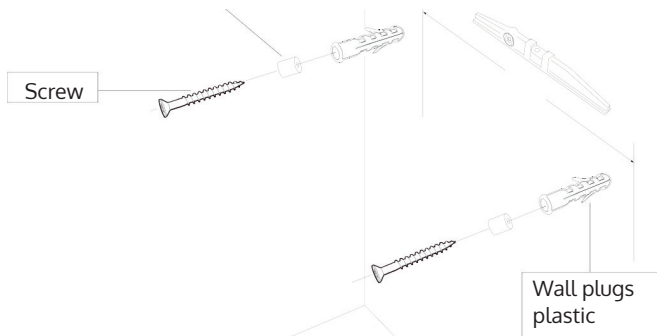



---

## DESCRIPTION OF PARTS

---

Front view

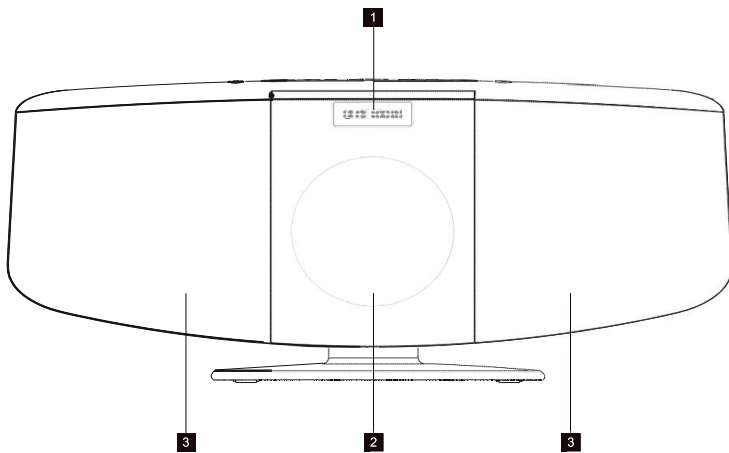

Back

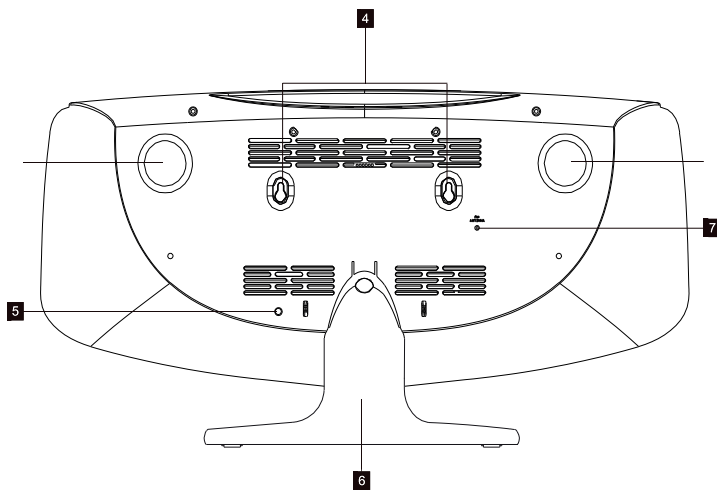

Top view

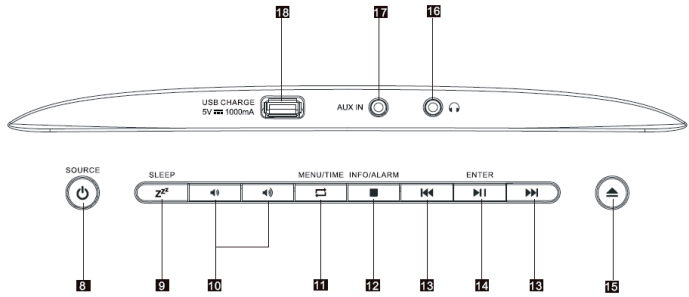

- |  |  |
|--|--|
| <ul style="list-style-type: none"> <li>1 LCD display</li> <li>2 CD door</li> <li>3 Built-in speaker</li> <li>4 Wall mounting keyholes</li> <li>5 DC IN jack</li> <li>6 Stand</li> <li>7 DAB/FM wire antenna</li> <li>8 Power ON/OFF / SOURCE</li> <li>9 REP/SLEEP/SNOOZE<br/>Sleep timer button<br/>Snooze button</li> <li>10 Volume Down / Up Button</li> <li>11 Menu / Time:<br/>Select CD repeat<br/>Press to DAB menu<br/>Setting the clock</li> <li>12 ■/Info/Alarm<br/>In CD mode: Stop CD playing.<br/>In DAB mode: View the DAB</li> </ul> | <ul style="list-style-type: none"> <li>information<br/>In standby mode: Setting the ALARM</li> <li>13 ⏮⏭<br/>In CD / BT mode: Skip to the previous or next track.<br/>In CD mode: Press &amp; hold to fast backward/forward.<br/>In DAB/FM mode: Tuning Down / Up.</li> <li>14 ▶  :<br/>In CD / BT mode: Play/Pause</li> <li>15 ▲<br/>In CD / BT mode: stop.</li> <li>16 🎧 Headphone jack</li> <li>17 USB charging: charging port</li> </ul> |
|--|--|

## Remote control

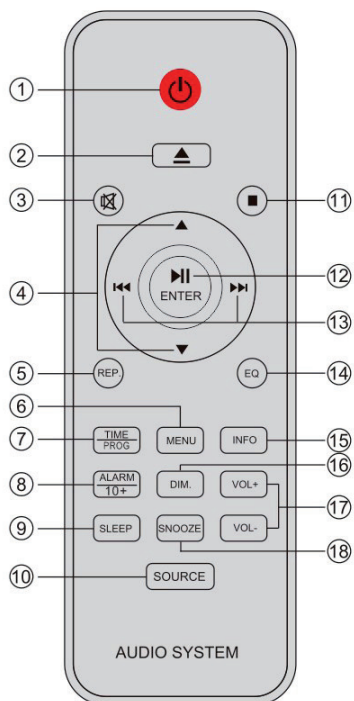

- |   |                        |    |                  |
|---|------------------------|----|------------------|
| 1 | Power on/off           | 10 | Source           |
| 2 | Open/Close the CD door | 11 | Stop             |
| 3 | Mute                   | 12 | Play/Pause/Enter |
| 4 | UP / Down              | 13 | Prev/Next        |
| 5 | Repeat                 | 14 | EQ               |
| 6 | Menu                   | 15 | Info             |
| 7 | Time/Prog              | 16 | Dimmer           |
| 8 | Alarm/10+              | 17 | VOL +/-          |
| 9 | Sleep                  | 18 | Snooze           |

---

## GETTING STARTED

---

Place the unit in the desired position and unravel the mains cable. Insert the cable into the supply socket and switch on if applicable.

### Auto standby

When playing media from a connected device, the Tower automatically switches to standby if:

- No button is pressed for 10 minutes,
- No audio from a connected device for 10 minutes.

### Battery power

- Be sure that the batteries are inserted correctly to avoid damage to the appliance. Always remove the batteries when appliance will not be used for a long period of time, as this will cause leakage to the batteries and subsequently damage to your set.
- Use batteries of the same type. Never use different types of batteries together.
- Do not throw the battery into the fire, or exposed to sunshine or the like.
- If the liquid contained in the batteries comes in contact with eyes or skin, wash the area immediately and carefully with clear water and consult a doctor.

### Notes:

- Before using the unit, check that the local mains supply is compatible with the unit 230V (50Hz).
- Do not plug or unplug the power cable when your hands wet.
- When planning not to use this unit for long periods of time (i.e., Vacation etc.) disconnect the plug from the wall outlet.
- When disconnecting the power cord from the wall outlet, grasp the plug; do not pull the cord in order to avoid shock risks caused by the damaged cable.

### Operation

Press the POWER button to turn ON/OFF the unit.

### Adjusting the volume

Rotate the Volume knob clockwise to increase the volume.

Rotate the Volume knob anti-clockwise to decrease the volume.

Check the display, which will confirm the volume setting.

## Mute Function

Press the MUTE button on remote control, The volume is muted and the "Volume Muted" will appear on LCD display. Press this button again to cancel the mute function.

## Clock and Timers

Setting the clock and date

After the unit is plugged into a mains supply or following a mains power failure, the display will show the current time and date on the LCD display. The unit should be in standby mode to set the current clock.

1. Press CLOCK button, "Time setup" displayed, press ENTER to confirm, "time wizard interval" displayed.
2. Press ◀/▶ to select "24H" or "12H", Press ENTER confirm. the hour digits on the display will blink.
3. Press ◀/▶ to set the hour, press ENTER confirm, the minutes digits on the display will blink.
4. Press ◀/▶ to set the minutes, press ENTER confirm, the Year digits on the display will blink.
5. Press ◀/▶ to set the Year, press ENTER confirm, the Month digits on the display will blink.
6. Press ◀/▶ to set the Month, press ENTER confirm, the Day digits on the display will blink.
7. Press ◀/▶ to set the Day, press ENTER confirm. press / the select save "YES/NO"

## Setting Alarm

---

Note: Check that the radio has the correct time and date before you set an alarm.

---

This unit may be used as an alarm clock. The BT device, CD device or DAB/FM radio is activated to play at a preset time.

1. Press POWER button to switch the unit to standby mode.
2. Make sure that you have set the clock correctly.
3. Press ALARM button in shutdown state; press ALARM twice to set Alarm 2.
4. "Alarm 1 (or 2) Setup" is displayed. Press the ENTER button to select.
5. "Alarm 1 (or 2) Wizard On time" is displayed and the hour digits for the alarm will flash.
6. Press ◀/▶ repeatedly to set hour. Press ENTER to confirm.

7. Press **⏪/⏩** to set minute, Press **ENTER** to confirm.
8. Press **⏪/⏩** select the Alarm volume from 0 to 30, Press **ENTER** to confirm.
9. Press **⏪/⏩** to scroll to OFF/CD/DAB/FM/BUZZER status. Press **ENTER** to confirm.
10. Press **⏪/⏩** button to scroll to the duration for the alarm. You can choose from 15, 30, 45, 60, minutes. Press the **ENTER** button to select. Press **⏪/⏩** to select YES and press **ENTER** to save the alarm,
11. The display will show the current time and Alarm 1 (or Alarm 2 or at the same time)

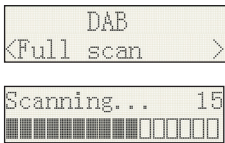

**Snooze**

1. Whenever the alarm (alarm 1, alarm 2) comes on, it can be temporarily suspended for a short period of approximately 9 minutes, by pressing the "SNOOZE" key once.
2. The alarm (alarm 1, alarm 2) will then automatically come on again after approximately 9 minutes "snooze" period has ended.
3. And the "snooze" symbol will show on the display to remind that the snooze function is active.
4. To deactivate the snooze, press and release the "POWER" key once.

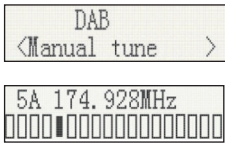

**Sleep Timer**

1. Repeatedly press the SLEEP button, you can set 90/80/70/60/50/40/30/20/10 minutes. this is useful for sleeping to music at night.
2. If you want to cancel the sleep mode, repeatedly press SLEEP to select OFF, the sleep mode will cancel.

**Display Backlight**

You can press the DIM button adjust the display backlight brightness, there are 3 options available, High, Medium and Low.

---

## DAB RADIO MODE

---

Carefully extend the telescopic aerial.

Press the POWER button to turn on the unit, it will auto into DAB mode.

### Auto Scan

1. Rotate the SOURCE knob to select "DAB MODE".( if unit not in DAB mode).If this is the first time the unit has entered DAB Mode, it will automatically start an 'Auto Scan' to search for available stations. (Once DAB Mode has been used before, the unit will automatically select the previously played station)
2. Press ENTER button to automatically start auto scan to search for available station. During the scanning process, the lower line of the display shows a bar graph indicating the progress of the scan.

### Manual Scan

1. Rotate the SOURCE key on main unit to select "DAB MODE".
2. Press the ◀ or ▶ button to select "Manual tune", press the ENTER button to enter the service menu.
3. Press ◀ or ▶ to tune in the desired channel. The graph will indicate the signal strength.
4. Press MENU or [ ] to exit scan.
5. If no stations are found, please ensure the aerial is extended and test the reception by doing another auto scan in a different location.

### DRC(Dynamic Range Control)

Dynamic Range Control (also known as DRC) is a technology used to help make quieter sounds easier to hear in a noisy environment.

1. In DAB mode, press the ◀/▶ button to select "DRC", press the ENTER button to display "\*" to the top right.
2. Press MENU to confirm the setting. The display will return to normal.
  - DRC OFF - DRC is switched off, broadcast DRC will be ignored.
  - DRC LOW - DRC level is set to 1/2 that sent by broadcaster.
  - DRC HIGH - DRC level is used as sent by broadcaster.

### Prune (To Remove Stations That are Listed But Unavailable)

In DAB mode, press ◀ or ▶ to display the "Prune" submenu, press ENTER button to select the Prune option.

## System (DAB)

In DAB mode, press **⏪/⏩** to show the "SYSTEM" submenu, press the ENTER button to go to the system setting submenu.

1. Language  
Press ENTER to go to language selection; the default source language is English, the selected language will have "\*" displayed at the top right. Users may choose between "Deutsch", "Italiano" and "Français".
2. Factory Reset  
Press ENTER to go to factory reset. If you wish to perform the reset operation, push the **⏪/⏩** until "YES" is highlighted on the display and press. A full reset of your radio will be performed. All presets and station lists will be erased.
3. SW Version  
Press ENTER to view DAB software version. Press Menu or **⏩**. The display will return to normal.

---

Note: If there are no operations after 30 seconds, the display will return to normal.

---

## Preset

1. **Preset Recall:** In DAB mode, press **⏪/⏩** to select "Preset Recall", then press [ENTER] to tune to the station stored in preset memory.

---

Note: If you have not previously stored a preset station and the preset button is pressed, "Empty preset" will be displayed.

---

2. **Preset Store:** You may store your preferred DAB stations to the preset station memories. There are 20 memory presets in your radio. Presets are remembered by your radio in the event of a power failure.

The procedure for setting presets and using them to tune stations is the same for DAB modes:

In DAB mode, select the desired wave band. Press **▲ ▼** to view the stored stations, press **⏪** or **⏩** to tune to the required station as previously described, and then press ENTER to select the desired preset number under which you will store the station. Press ENTER to confirm.



---

## FM RADIO

---

Carefully extend the telescopic aerial to its full length.

### Auto Scan

1. Rotate the SOURCE knob to select "FM Mode".
2. Long press the ►|| button, and your radio will scan and stop automatically when it finds a station of sufficient signal strength.
3. After a few seconds, the display will update. The display will show the station frequency. If the signal is strong enough and the station signal contains RDS data, then the radio will display the station name.
4. To find other stations, press and hold the ◀◀ button as before.
5. To scan the FM band in the opposite direction (high frequencies to low frequencies), press the ►► button and hold for 2 seconds.
6. When the waveband end is reached, your radio will recommence tuning from the opposite waveband end.

### Manual Scan

1. Rotate the SOURCE knob on the main unit to select "FM Mode".
2. Select FM mode as previously described, if required.
3. Press ◀◀/►► to tune to a station. Each press of the tuning button will change the frequency up or down by 100 kHz.
4. When the waveband end is reached, the radio will recommence tuning from the opposite waveband end. If no stations are found, please ensure the aerial is extended and test the reception by doing another auto scan in a different location.

### Menu

1. Scan Setting
2. In FM mode, press MENU, enter the FM menu setting, then press ◀◀ or ►► to select [Scan setting], then press ENTER to select the sensitivity setting:

<b>1 Scan Setting</b>	
In FM mode, press MENU, enter the FM menu setting, then press or to select [Scan setting], then press ENTER to select the sensitivity setting	
1.1 All stations: ~15dB	FM <Scan setting>
	Scan setting <All stations>
▶▶	Scan setting <Strong stations>

<b>2 Audio Settings</b>	
2.1 Stereo allowed:	FM <Audio setting>
	Audio setting <Stereo allowed>
2.2 Forced mono	FM <Audio setting>
	Audio setting <Stereo allowed>
	Scan setting <Strong station>
<b>3 PRESET</b>	
3.1 Preset Recall (Choose the Station): Press ENTER, tune to the station stored in preset memory	Preset Recall <1:90.5MHz>
	90.5MHz
3.2 Preset Recall (Choose the Station)	

<p>You may store your preferred FM stations to the preset station memories. There are 20 memory presets in your radio. Presets are remembered by your radio in the event of a power failure.</p> <p>The procedure for setting presets and using them to tune stations is the same for DAB modes:</p>	<p>Preset Store &lt;1:90.5MHz&gt;</p>
<p>In FM mode, select the desired wave band. Press <b>◀▶</b> to view the stored stations, press <b>◀</b> or <b>▶</b> to tune to the required station as previously described, and then press <b>ENTER</b> to select the preset number under which you will store the station. Press <b>ENTER</b> to confirm.</p>	<p>Preset 1 stored</p>

---

## BT MODE

---

You must follow several steps to connect your mobile phone:

1. Activate BT from your mobile phone (please refer to your phone's user manual)
2. Press the **POWER** button to turn on the unit,
3. Rotate the **SOURCE** knob to select the BT mode It will be ready to pair automatically.
4. Use your mobile phone to search for the BT device named "BlackMask".
5. Your mobile phone will find "Auna Northfolk" and will present the option to connect or not. Please connect to it using the password "0000" (if any). When you are successfully connected, the BT indicator "BT connected" appears on the LCD display.

### Automatically Connecting with Your Phone

Pairing is only needed the first time the unit and phone are used together. When the unit and phone have been paired once, they will automatically connect when the unit is on and BT is activated on the phone. The next time you power on, the unit will automatically connect to the most recently connected mobile phone.

### Play from BT Device

After successful BT connection, press the **▶||** button to play. Press the **◀◀** or **▶▶** button to skip the tracks backwards or forwards. To pause or resume play, press the **||** button again. Press and hold the button to disconnect BT.

---

## CD PLAYER

---

NOTE: Never touch the laser lens inside the CD compartment. Clean the laser lens using a CD cleaner disc if it becomes dirty.

---

1. Press the POWER button to turn on the unit.
2. Rotate the SOURCE knob to select the CD function.
3. Press the ▲ button to open the CD door and insert a CD into the tray (with printed label side facing up).
4. Press the ▲ button again to close the CD DOOR and the disc will rotate for a few seconds, then play the 1st track automatically.
5. To temporarily stop playback, press the ►|| button, and to resume playback, press it again.
6. Press the ■ button to STOP play.

### Reverse/forward

1. The ◀◀ and ▶▶ buttons are used to jump to a different track number or to scan disc tracks at high speed.
2. Press the ◀◀ button once to hear the beginning of the current track. Press it two or more times to hear previous tracks on the disc.
3. Press the ▶▶ button to hear the next tracks on the disc.
4. Press and hold the ◀◀ button. The current track will be scanned and move backwards to the previous track(s); When the desired track section is found, release the button and normal play will resume.
5. Press and hold the ▶▶ button, the current track will be scanned and move forward to the next track(s). When the desired track section is found, release the selected button and normal playback will resume.

### Repeat function

The CD REPEAT button may be used to repeat a single track or repeat all tracks on a compact disc.

1. Press the REPEAT button once during playback, the "REPEAT ONE" sign will appear on the LCD display for about 2 seconds. The same track will be repeated over and over.
2. Press the REPEAT button a second time to repeat all tracks. The "REPEAT ALL" sign will appear on the LCD display for about 2 seconds.
3. To cancel REPEAT PLAY, press the REPEAT button repeatedly until "REPEAT OFF" appears on the LCD display for about 2 seconds.

## Program Function

The Program feature may be used to program up to 20 tracks to play in a selected order.

1. While in the stop mode only (CD is not playing), press the PROG button, and the LCD display will show the wording "P 01" and "T 01" starts to flash.
2. Press the ◀◀ and ▶▶ buttons to allocate the desired track.
3. Press the PROG button to select and store the track into memory.
4. Repeat step 2 to 3 to select up to 20 tracks.
5. To play the selected tracks (in the program mode), press the ▶▶ button.
6. Press the ◀◀ button to hear the previous program track or press the ▶▶ button to hear the next program track.

---

Note: After all programmed tracks have been played, the CD player will return to the stop mode.

---

7. Press the ■ button to exit program play mode.

---

## MP3 DISC SECTION

---

1. Press the POWER button to turn on the unit.
2. Rotate the SOURCE knob to select CD Mode.
3. Close the CD Door. The disc will rotate for a few seconds and then play the 1st track automatically.
4. Press ◀◀ the ▶▶ and buttons to choose a track .
5. To temporarily stop playback, press the ▶▶ button. To resume, press the ▶▶ button again.
6. Press the ■ button to stop play.

---

Note: Because MP3 discs have a large capacity, disc access times are a little longer.

---

## Repeat Playing Function

**Single track repeat:** Press the REPEAT button once to repeat a single track. The display appears as "Repeat one".

**Whole Disc Repeat:** In Play mode, press the REPEAT button 2 times to repeatedly play all tracks on the disc. The display will show "Repeat All". To cancel repeat play, press the REPEAT button repeatedly until the "Repeat off" sign appears.

### Programmed play

The tracks on the disc can be programmed to play in any order (up to 20 tracks can be programmed).

---

Note: this can only be done while in Stop mode

---

1. Press the PROG button while in Stop mode. "P01" "F01" will appear on the display and "T001" will flash.
  2. Press either the ◀ or ▶ button to select the desired tracks in the album, then press the PROG button to store in the memory.
  3. The first track number is now stored in memory, and the program number changes to "P02", waiting for your next selection.
  4. Repeat Steps 1 – 3 to program additional tracks.
- 

After programming is finished, press ▶|| the button, and programmed play begins from the first programmed track. The player stops automatically after all programmed tracks have been played. (Press the button twice to cancel the programmed tracks memory).

---



---

## EQUALIZER FUNCTION

---

With your unit switched on (not in Standby mode):

1. Press EQ button to enter the menu options.
2. Use the ◀/▶ button to scroll to set the Equaliser function (e.g. Normal, Classic, Jazz, Pop, Rock ) according to your individual preferences.
3. Press EQ button twice, use the ◀/▶ button to scroll the Bass setting.
4. Press EQ button three times, use the ◀/▶ button to scroll the Treble setting.

---

## USB CHARGING (5V OUT)

---

The USB port is designed for charging external devices, such as smart phones.

Output power is 5 V $\overline{=}$  2.1 A.

---

## AUX INPUT JACK

---

1. Press the POWER button to turn on the unit.
2. Rotate SOURCE knob to select the Aux-In mode. 'Aux-In' will appear on the LCD display.
3. Connect the AUX connect wire from the AUX out jack of your personal player (e.g. portable MP3 player) to the AUX input jack.
4. Start playback from your personal player.

---

## LINE INPUT JACK

---

1. Press the POWER button to turn on the unit.
2. Rotate SOURCE knob to select the Line-In mode. 'Line-In' will appear on the LCD display.
3. Connect the Line in connect wire from the line out jack of your personal player (e.g. portable MP3 player) to the Line input jack.
4. Start playback from your personal player.

---

## PHONES JACK

---

1. Rotate the volume to set a low volume
2. Inset the headphones to the Phone jack.



### Caution: Risk of hearing impairment

Set a low volume on the playback device before connecting the headphones to the sound source. Avoid excessive volume, particularly over extended periods or frequent use.

---

## DISPOSAL CONSIDERATIONS

---



According to the European waste regulation 2012/19/EU this symbol on the product or on its packaging indicates that this product may not be treated as household waste. Instead it should be taken to the appropriate collection point for the recycling of electrical and electronic equipment. By ensuring this product is disposed of correctly, you will help prevent potential negative consequences for the environment and human health, which could otherwise be caused by inappropriate waste handling of this product. For more detailed information about recycling of this product, please contact your local council or your household waste disposal service.



### Declaration of Conformity

Producer: Chal-Tec GmbH, Wallstraße 16, 10179 Berlin.  
Germany

This product is conform to the following European Directives:

2011/65/EU (RoHS)

2014/53/EU (RED)

The complete declaration of conformity of the manufacturer can be found at the following link.  
Scan this QR code or enter the URL.



[use.berlin/10034080](https://use.berlin/10034080)



Chère cliente, cher client,

Toutes nos félicitations pour l'acquisition de ce nouvel appareil. Veuillez lire attentivement et respecter les instructions de ce mode d'emploi afin d'éviter d'éventuels dommages. Nous ne saurions être tenus pour responsables des dommages dus au non-respect des consignes et à la mauvaise utilisation de l'appareil. Scannez le QR-Code pour obtenir la dernière version du mode d'emploi et à d'autres informations concernant le produit.



---

## SOMMAIRE

---

Fiche technique	49
Possibilités d'installation	53
Aperçu de l'appareil	55
Mise en marche	58
Mode radio DAB	61
Radio FM	63
Mode BT	66
Lecteur CD	67
Lecture des MP3 sur CD	68
Égaliseur	70
Fonction chargement par USB (tension de sortie 5 V)	70
Entrée jack AUX	71
Prise casque	71
Informations sur le recyclage	72



---

## FICHE TECHNIQUE



---

<b>Numéro d'article</b>	<b>10034080</b>
Alimentation	230 V~ 50 Hz
Puissance consommée	10 W
Puissance RMS	2 x 5 W
Fréquences radio	FM: 88.8–108 MHz DAB/DAB+: 174–239 MHz
BT	Fréquence 2402–2480 MHz Version 2.1

## MISE EN GARDE

 <p>The lightning flash and arrow head within the triangle is warning sign alerting you of dangerous voltage inside the product</p>	<p style="text-align: center;"><b>CAUTION</b></p> <p style="text-align: center;"><b>RISK OF ELECTRIC SHOCK DO NOT OPEN</b></p> <p><b>CAUTION : TO REDUCE THE RISK OF ELECTRIC SHOCK DO NOT REMOVE COVER (OR BACK). NO USER SERVICEABLE PARTS INSIDE. REFER SERVICING TO QUALIFIED SERVICE PERSONNEL.</b></p>	 <p>The exclamation point within the triangle is a warning sign alerting you of important instructions accompanying the product</p>
--	--	--

**ATTENTION : POUR RÉDUIRE LES RISQUES DE CHOCS ÉLECTRIQUES, NE DÉMONTÉZ AUCUN CACHE. L'APPAREIL NE CONTIEN AUCUNE PIÈCE À ENTREtenir. ADRESSEZ-VOUS UNIQUEMENT À DES PERSONNELS QUALIFIÉS POUR LA MAINTENANCE. MISE EN GARDE / POUR RÉDUIRE LE RISQUE D'INCENDIE ET DE CHOC ÉLECTRIQUE, NE PLONGEZ PAS L'APPAREIL DANS L'EAU ET NE L'EXPOSEZ PAS À LA PLUIE OU À L'HUMIDITÉ**

	<p>Signification du triangle contenant un éclair : <b>TENSION DANGEREUSE</b> L'éclair avec la flèche à l'intérieur du triangle équilatéral est destiné à alerter l'utilisateur de la présence de tension dangereuse non isolée à l'intérieur du boîtier, d'une magnitude suffisante pour constituer un risque de choc électrique aux personnes.</p>
	<p>Signification du triangle avec un point d'exclamation : <b>ATTENTION</b> : le point d'exclamation point dans le triangle équilatéral est destiné à alerter l'utilisateur de la présence d'importantes instructions d'utilisation et d'entretien (maintenance) dans les documents qui accompagnent ce produit.</p>

	<p><b>ATTENTION : risque de blessure aux personnes</b></p> <p>Ne touchez jamais la lentille du compartiment à CD et ne regardez pas à l'intérieur. Cet appareil est un appareil laser de classe 1.</p>
---	--

	<p><b>ATTENTION : risque de perte d'audition</b></p> <p>Ne mettez pas le volume trop fort, car écouter de la musique à fort volume trop longtemps pourrait endommager votre audition.</p>
---	---

- Lisez attentivement le mode d'emploi avant d'installer et d'utiliser l'appareil et conservez-le pour référence ultérieure.
- Respectez toutes les consignes de sécurité.
- N'utilisez pas l'appareil à proximité de l'eau.
- Nettoyez l'appareil avec un chiffon sec.
- Ne bloquez jamais les ouvertures de ventilation de l'appareil.
- Installez l'appareil conformément aux instructions du fabricant.
- N'installez pas l'appareil à proximité d'appareils de chauffage, de radiateurs, de cuisinières ou de tout autre équipement produisant de la chaleur (y compris les amplificateurs).
- Assurez-vous que le cordon d'alimentation ne présente pas de risque de chute et ne soit pas déformé. Portez une attention particulière à la fiche d'alimentation, aux prises électriques et à l'endroit où le câble sort de l'appareil.
- Utilisez uniquement les accessoires recommandés par le fabricant.
- Ne placez l'appareil que sur des chariots, des racks, des trépieds, des supports ou des tables explicitement recommandés par le fabricant ou vendus avec l'appareil. Si vous utilisez un chariot, faites preuve d'une extrême prudence lorsque vous le déplacez, car son utilisation risquerait de provoquer des blessures et des dommages matériels.
- Débranchez le cordon d'alimentation en cas d'orage ou lorsque vous n'utilisez pas l'appareil pendant une période prolongée.
- Confiez tous les travaux de réparation et d'entretien à un personnel qualifié. Des réparations sont nécessaires si l'appareil a été endommagé d'une quelconque manière, si la fiche ou le cordon d'alimentation sont endommagés, si du liquide a été renversé sur l'appareil, si des objets étrangers sont entrés dans l'appareil, si l'appareil a été exposé à la pluie ou à l'humidité, ou si l'appareil ne fonctionne pas normalement ou a fait une chute.
- N'exposez pas l'appareil à de l'eau qui s'égoutte ou aux éclaboussures.
- Ne posez aucune source de danger (objet rempli de liquide ou bougies allumées) sur l'appareil.
- Si la prise secteur ou la prise de l'appareil sont utilisées pour déconnecter l'appareil, elles doivent rester toujours accessibles facilement.
- Assurez-vous que la distance minimale par rapport aux autres objets est maintenue pour assurer une ventilation adéquate.
- N'exposez jamais les piles (dans leur emballage ou déjà installées) à la chaleur, comme l'ensoleillement direct, le feu, etc.
- La plaque signalétique est située à l'arrière de l'appareil.

- **ATTENTION**  
Il y a risque d'explosion si les piles ne sont pas renouvelées correctement. Utilisez toujours des piles du même type que celles d'origine.

#### **Remarques concernant les piles**

- N'avez jamais les piles (risque de brûlure chimique).
- La télécommande fournie avec l'appareil contient une pile bouton. Si cette pile bouton est avalée, elle peut entraîner de graves brûlures internes en moins de deux heures, potentiellement mortelles.
- Gardez les piles hors de portée des enfants.
- Si le compartiment de la pile ne se ferme pas correctement, arrêtez immédiatement d'utiliser l'appareil.
- Si vous pensez que les piles ont été avalées ou sont entrées dans le corps par un autre orifice, consultez immédiatement un médecin.

#### **Consignes particulières**

- N'avez jamais les piles (risque de brûlure chimique).
- La télécommande fournie avec l'appareil contient une pile bouton. Si cette pile bouton est avalée, elle peut entraîner de graves brûlures internes en moins de deux heures, potentiellement mortelles.
- Gardez les piles hors de portée des enfants.
- Si le compartiment de la pile ne se ferme pas correctement, arrêtez immédiatement d'utiliser l'appareil.
- Si vous pensez que les piles ont été avalées ou sont entrées dans le corps par un autre orifice, consultez immédiatement un médecin.
- Assurez-vous que la tension indiquée sur la plaque signalétique de l'appareil correspond à la tension de votre secteur. Sinon, l'appareil pourrait être endommagé.
- Risque de choc électrique ! Débranchez toujours le cordon d'alimentation en saisissant la fiche et jamais en tirant sur le cordon d'alimentation.
- Assurez-vous que toutes les autres connexions ont été effectuées avant de brancher la fiche secteur dans la prise.

## POSSIBILITÉS D'INSTALLATION

### Montage du support

Alignez le haut du trépied avec la zone de montage située au bas de l'unité principale. Après le montage, la fixation ronde sur le support est dirigée vers la languette de fixation ronde située à l'arrière de l'appareil. Lorsque vous placez le support, vous entendez un "clic". Assurez-vous que la prise est bien verrouillée et ne se détache pas. Pour retirer le support, appuyez sur la languette de fixation pour le déverrouiller, puis abaissez-le pour le retirer, comme illustré ci-dessous.

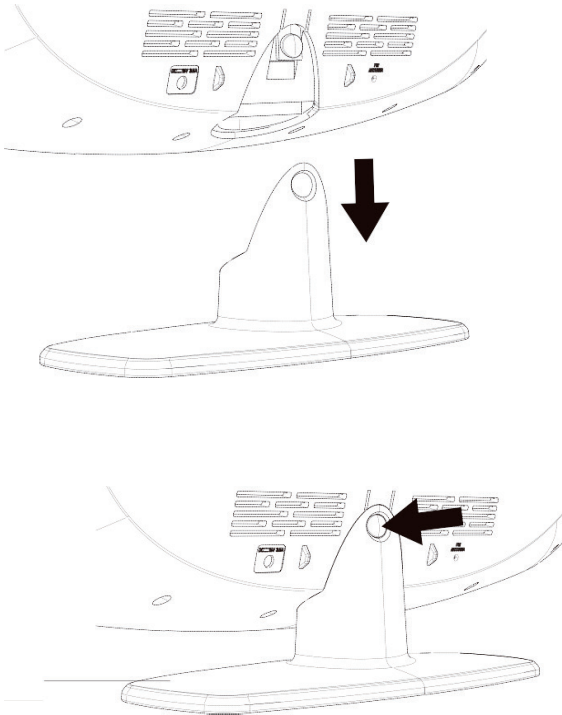

## Montage mural (sans le pied de support)

Il est important de vérifier l'absence de conduites d'électricité, de gaz ou d'eau dans le mur auquel vous fixez l'appareil. Nous vous recommandons de faire installer cette enceinte par un professionnel. Utilisez l'accessoire de montage mural et le gabarit fournis pour fixer la barre de son au mur.

1. Utilisez les instructions de montage mural fournies pour marquer l'emplacement des chevilles en plastique sur le mur. Assurez-vous que les repères sont de niveau avant de percer.
2. Percez des trous (de  $\frac{1}{4}$ " ) dans les repères.
3. Insérez les chevilles en plastique fournies dans les trous jusqu'à ce qu'elles s'affleurent au mur. Fixez les deux entretoises fournies au mur avec les vis fournies et serrez les vis. Lors du serrage des vis, les têtes de vis doivent être à environ  $\frac{1}{4}$ " des entretoises. Aligned les fentes en trou de serrure à l'arrière de l'unité principale avec les vis dans le mur, comme indiqué ci-dessous).

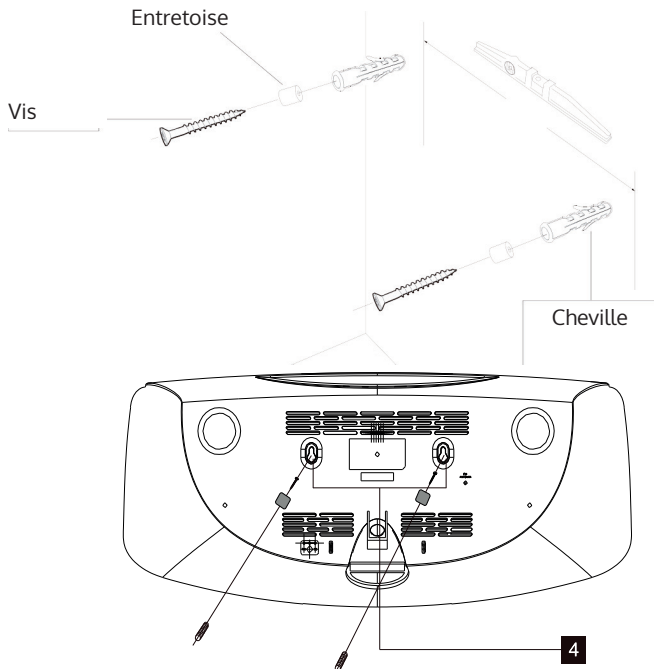

---

## APERÇU DE L'APPAREIL

---

Vue de face

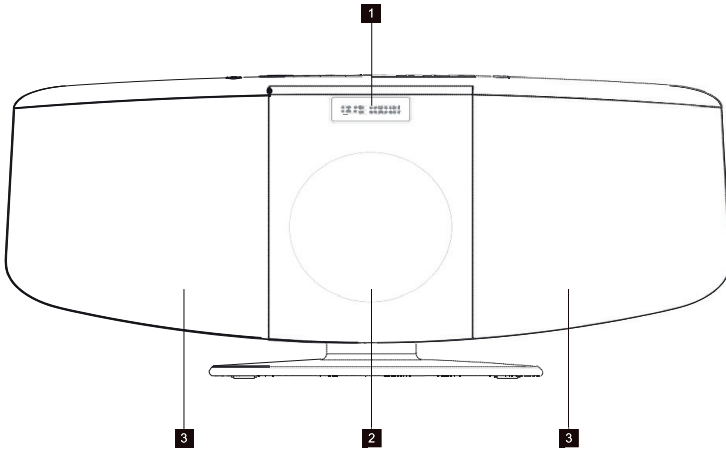

Vue de dos

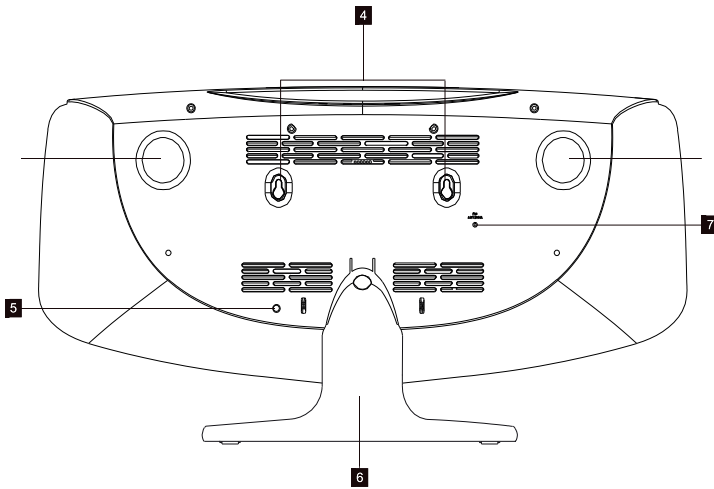

## Vue de haut

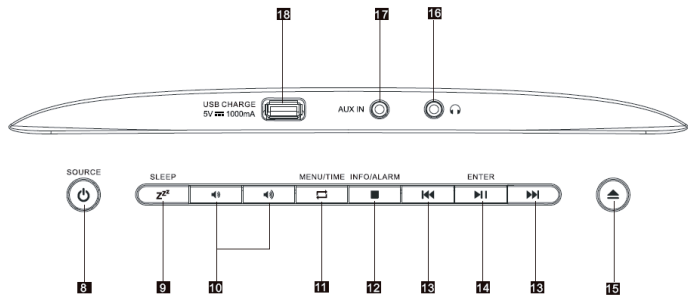

- |    |  |    |  |
|----|--|----|--|
| 1  | Ecran LCD  | 12 | ■ /Info/Alarme lecteur CD : arrêt de la lecture .<br>Radio DAB : affichage des infos DAB<br>En veille : réglage de l'alarme        |
| 2  | Chargeur de CD   | 13 | ⏮⏭<br>CD / BT: titre suivant /précédent<br>Lecteur CD (maintenir) avance ou retour rapide. DAB/FM : recherche de stations haut/bas |
| 3  | Enceinte intégrée  | 14 | ▶   :<br>CD / BT: lecture/pause  |
| 4  | Trous de montage mural   | 15 | ▲<br>CD / BT: arrêt de la lecture.   |
| 5  | Prise de l'adaptateur secteur  | 16 | 🎧 Prise casque   |
| 6  | Pied de support  | 17 | Port de charge USB   |
| 7  | Antenne DAB/FM   |    |  |
| 8  | Bouton de marche/arrêt /source   |    |  |
| 9  | REP/SLEEP/SNOOZE<br>Arrêt programmable<br>Répétition d'alarme (fonction réveil)            |    |  |
| 10 | Volume -/+   |    |  |
| 11 | Menu / heure :<br>Réglage de la répétition de CD<br>Appel du menu DAB<br>Réglage e l'heure |    |  |



## Télécommande

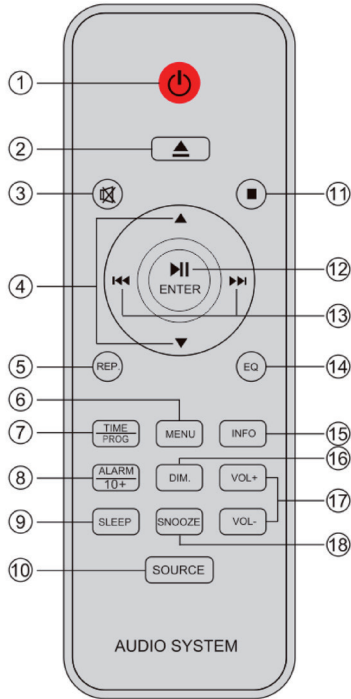

- |    |                                   |    |                                   |
|----|-----------------------------------|----|-----------------------------------|
| 1  | Bouton de marche/arrêt            | 11 | Stop                              |
| 2  | Ouverture/fermeture du lecteur CD | 12 | Lecture / Pause/ Touche de saisie |
| 3  | Fonction muet                     | 13 | Titre précédent/titre suivant     |
| 4  | Haut/ bas                         | 14 | Egaliseur                         |
| 5  | Répétition                        | 15 | Touche Info                       |
| 6  | Menu                              | 16 | Réglage de la luminosité          |
| 7  | Heure/Prog                        | 17 | Volume +/-                        |
| 8  | Alarme /+10 titres                | 18 | Répétition de l'alarme (snooze)   |
| 9  | Arrêt programmable                |    |                                   |
| 10 | Source                            |    |                                   |

---

## MISE EN MARCHÉ

---

Placez l'appareil dans la position souhaitée et déroulez le câble d'alimentation. Insérez le câble dans la prise et allumez-le si nécessaire.

### Mode veille automatique

Si vous écoutez de la musique depuis un périphérique mobile via le périphérique, celui-ci passe en mode veille si :

- Aucune touche n'a été utilisée depuis 10 minutes,
- Aucune musique n'est jouée sur l'appareil mobile depuis plus de 10 minutes.

### Fonctionnement sur piles

- Afin d'éviter des dommages à l'appareil, vérifiez que vous avez correctement inséré les piles. Retirez les piles de l'appareil lorsque vous ne l'utilisez pas pendant une période prolongée car elles risquent de fuir et de causer des dégâts à l'appareil.
- Utilisez toujours des piles de même type. Ne mélangez jamais des piles de types différents.
- Ne jetez jamais les piles au feu et ne les exposez jamais à l'ensoleillement direct.
- Si l'acide contenu dans les piles entre en contact avec les yeux ou la peau, rincez immédiatement la zone atteinte à l'eau claire avec précaution et consultez un médecin.

### Remarques :

- Avant d'utiliser l'appareil, vérifiez que la tension de votre prise de secteur correspond à la tension requise pour l'appareil (230 V ~ 50 Hz).
- Ne branchez et ne débranchez pas la fiche avec les mains mouillées.
- Débranchez la fiche de la prise lorsque vous n'utilisez pas l'appareil pendant une période prolongée.

### Pour allumer/éteindre

Pour allumer ou éteindre l'appareil, appuyez sur la touche .

### Réglage du volume

- Tournez le bouton de volume dans le sens des aiguilles d'une montre pour augmenter le volume.
- Tournez le bouton de volume dans le sens antihoraire pour diminuer le volume.
- Le réglage de volume en cours est affiché à l'écran.

## Fonction muette

Appuyez sur la touche MUTE de la télécommande. Le volume est alors mis en sourdine et l'icône correspondante s'affiche à l'écran. Appuyez à nouveau sur cette touche pour rétablir le volume.

## Heure et minuterie

Réglage de la date et de l'heure

Après avoir branché le cordon d'alimentation ou après une panne de courant, l'écran affiche l'heure et la date actuelles à l'écran. Pour régler l'heure actuelle, l'appareil doit être en mode veille.

1. Lorsque vous appuyez sur la touche CLOCK, "Time setup" apparaît à l'écran. Appuyez sur la touche ENTER pour confirmer. L'écran affiche "time wizard interval".
2. Appuyez sur les touches ◀/▶ pour sélectionner le format 12 ou 24 heures. Appuyez sur la touche ENTER pour confirmer votre choix. L'indicateur des heures clignote alors à l'écran.
3. Appuyez sur les touches ◀/▶ pour régler l'heure. Confirmez en appuyant sur la touche ENTER. L'affichage des minutes se met alors à clignoter à l'écran.
4. Appuyez sur les touches ◀/▶ pour régler les minutes. Confirmez en appuyant sur la touche ENTER. L'affichage de l'année clignote à l'écran.
5. Appuyez sur les touches ◀/▶ pour régler l'année. Confirmez en appuyant sur la touche ENTER. L'affichage du mois clignote à l'écran.
6. Appuyez sur les touches ◀/▶ pour régler le mois. Confirmez en appuyant sur la touche ENTER. L'affichage du jour clignote à l'écran.
7. Appuyez sur les touches ◀/▶ pour régler le jour. Confirmez en appuyant sur la touche ENTER. Pour mémoriser votre réglage, appuyez sur les touches ◀/▶ pour sélectionner "YES" ou "NO".

## Réglage de l'alarme

---

Remarque : Avant de régler une alarme, assurez-vous que l'heure a été réglée correctement. Cet appareil peut être utilisé comme réveil. La fonction BT, le mode CD ou le mode DAB / FM sera activé à l'heure que vous aurez définie.

---

1. Appuyez sur la touche } pour mettre l'appareil en mode veille.
2. Vérifiez que vous avez bien réglé l'heure.
3. Appuyez sur la touche ALARM pour régler "ALARM 1". Appuyez à nouveau sur la touche ALARM pour régler "ALARM 2".
4. "ALARM 1 (ou 2) Setup" s'affiche. Appuyez sur la touche ENTER pour sélectionner.
5. "ALARM 1 (ou 2) wizard on time" s'affiche et le réglage de l'heure de l'alarme clignote.

6. Appuyez plusieurs fois sur les touches ⏪/⏩ pour régler les heures. Confirmez en appuyant sur la touche ENTER.
7. Appuyez sur les touches ⏪/⏩ pour régler les minutes. Confirmez en appuyant sur la touche ENTER.
8. Appuyez sur les touches ⏪/⏩ pour régler le volume de l'alarme entre 0 et 30. Confirmez en appuyant sur la touche ENTER.
9. Pour choisir parmi les sources OFF/CD/DAB/FM/BUZZER, appuyez sur les touches ⏪/⏩. Confirmez en appuyant sur la touche ENTER.
10. Pour régler la durée de l'alarme, appuyez sur les touches ⏪/⏩. Vous pouvez choisir parmi 15, 30, 45, 60 minutes. Confirmez votre choix en appuyant sur la touche ENTER. Sélectionnez "YES" en appuyant sur les touches ⏪/⏩. Pour enregistrer l'alarme, appuyez sur la touche ENTER.
11. L'écran affiche simultanément l'heure actuelle et ALARME 1 (ou ALARME 2).

### Fonction répétition de l'alarme

1. Lorsque l'alarme (alarme 1, alarme 2) se déclenche, vous pouvez l'interrompre pendant 9 minutes au maximum en appuyant sur la touche SNOOZE.
2. L'alarme (Alarme 1 / Alarme 2) se réactive environ 9 minutes après l'appui de la touche.
3. L'icône "Fonction de répétition" s'affiche à l'écran pour vous rappeler que la fonction de répétition est active.
4. Appuyez une fois brièvement sur la touche } pour désactiver la fonction de répétition.

### Réglage de la durée avant l'arrêt programmable

1. Appuyez plusieurs fois sur la touche SLEEP pour régler le délai avant l'arrêt automatique à 90/80/70/60/50/40/30/20/10 minutes. Cette fonction est particulièrement adaptée pour s'endormir en musique.
2. Si vous souhaitez désactiver l'arrêt automatique, appuyez plusieurs fois sur la touche SLEEP pour sélectionner "OFF".

### Rétroéclairage

Vous pouvez régler le rétroéclairage de l'écran en appuyant plusieurs fois sur la touche DIM. Trois options sont disponibles : Fort, Moyen et Faible.

## MODE RADIO DAB

Déployez délicatement l'antenne télescopique. Appuyez sur la touche } pour allumer l'appareil. L'appareil passe ensuite automatiquement en mode DAB.

### Recherche automatique de stations

1. Tournez le bouton SOURCE pour sélectionner le mode DAB (si l'appareil n'est pas encore en mode DAB). Si l'appareil se trouve en mode DAB pour la première fois, la recherche automatique des stations de toutes les stations disponibles se lance automatiquement (une fois que le mode DAB a été utilisé, la dernière station écoutée est automatiquement choisie).
2. Appuyez sur la touche ENTER pour lancer la recherche automatique de toutes les stations disponibles. Pendant la recherche, la progression est affichée à l'écran sous la forme d'une barre.



### Recherche manuelle

1. Tournez le bouton SOURCE pour sélectionner le mode DAB.
2. Pour choisir la recherche manuelle, appuyez sur les touches ◀/▶ puis appuyez sur la touche ENTER, pour accéder au menu des réglages.
3. Réglez la station souhaitée avec les touches ◀/▶. L'écran affiche a force du signal.
4. Appuyez sur la touche MENU ou ◀, pour quitter la recherche des stations.
5. Si l'appareil ne trouve aucune station, vérifiez que l'antenne est bien déployée et déplacez l'appareil puis relancez la recherche de stations.

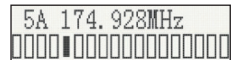
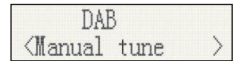

### DRC (contrôle de plage dynamique)

DRC est une technologie conçue pour rendre les sons silencieux plus audibles dans les environnements bruyants.

1. En mode DAB, appuyez sur les touches ◀/▶. pour sélectionner "DRC". Confirmez votre choix en appuyant sur la touche ENTER. "\*" s'affiche en haut à droite de l'écran.
2. Appuyez sur la touche MENU pour confirmer vos réglages. L'écran passe ensuite à l'affichage normal.

### Modes :

DRC OFF - Le DRC est désactivé, le DRC est ignoré pendant la lecture audio.

DRC LOW - Le niveau DRC est réglé à la moitié du signal envoyé par la station.

DRC HIGH - Le niveau de DRC est le même que celui fourni par la station.

## Pour effacer les stations non disponibles

En mode DAB, appuyez sur les touches ◀/▶, pour afficher le sous-menu "Prune" (effacer). En mode DAB, appuyez sur la touche ENTER pur sélectionner, appuyez sur les touches ◀/▶ pour afficher le sous-menu "SYSTEM", appuyez sur la touche ENTER pour entrer dans le sous-menu paramètres système.

### Système (DAB)

En mode DAB, appuyez sur les touches ◀/▶, pour afficher le sous-menu système. Appuyez sur la touche ENTER pour entrer dans le sous-menu.

1. Langue  
Appuyez sur la touche ENTER pour sélectionner le menu de langue. La langue réglée en usine est l'anglais. Dans le coin supérieur droit de l'écran, l'icône "\*" apparaît à côté de la langue que vous avez sélectionnée. Les utilisateurs de l'appareil peuvent choisir entre "anglais", "allemand", "italien" et "français".
2. Réinitialisation aux paramètres d'usine  
Appuyez sur la touche ENTER pour choisir le retour aux paramètres d'usine. Si vous souhaitez réinitialiser l'appareil aux paramètres d'usine, choisissez "YES" avec les touches ◀/▶. L'appareil est alors réinitialisé et toutes les stations mémorisées sont effacées.
3. Version SW  
Appuyez sur la touche ENTER pour afficher la version du logiciel DAB. Appuyez sur la touche MENU ou ▶. L'écran revient alors à l'affichage normal.

---

Si vous n'appuyez sur aucune touche pendant 30 secondes, l'écran revient automatiquement à l'affichage normal.

---

### Mémorisation

1. **Pour rappeler une station mémorisée** : En mode DAB, appuyez sur les touches ◀/▶ pour sélectionner "Preset Recall". Pour écouter la station mémorisée, appuyez sur ENTER.

---

Remarque : Si vous n'avez pas encore mémorisé de station et que vous appuyez sur la touche PRESET, l'écran affiche "Empty Preset".

---

2. **Pour mémoriser une station** : Vous avez la possibilité de sauvegarder vos stations préférées. Vous pouvez mémoriser jusqu'à 20 stations. En cas de panne de courant, ces stations sont toujours stockées. Suivez ces étapes pour sauvegarder les stations DAB : appuyez sur les touches ▲ ▼ pour afficher les stations déjà mémorisées. Pour choisir une station à écouter, appuyez sur les touches ◀ ou ▶. pour choisir l'emplacement

mémoire, appuyez sur la touche ENTER. Confirmez en appuyant encore sur la touche ENTER.

---

## RADIO FM

---

Recherche automatique de stations

### Automatische Sendersuche

1. Tournez le bouton SOURCE pour choisir le mode FM.
2. Faites un appui long sur la touche ►► . La radio démarre alors la recherche automatique et s'arrête lorsqu'elle trouve une station avec une force de signal suffisante.
3. Au bout de quelques secondes, l'écran s'actualise. L'écran affiche la fréquence de la station. Si la force du signal est suffisante et que le signal de la station contient des données RDS, la radio affiche le nom de la station.
4. Pour rechercher d'autres stations, maintenez la touche ◀◀ comme auparavant.
5. Appuyez sur la touche ►► et maintenez-la pendant 2 secondes pour rechercher les stations dans l'autre sens (hautes et basses fréquences).
6. Une fois la fin de la plage de fréquences atteinte, la radio reprend automatiquement à l'autre extrémité de la plage de fréquences.

### Recherche manuelle de stations

1. Tournez le bouton SOURCE pour sélectionner le mode FM.
2. Si nécessaire, sélectionnez le mode FM comme décrit plus haut.
3. Pour régler la station, appuyez sur les touches ◀◀ ou ►►. Chaque appui sur la touche augmente ou diminue la fréquence de 100 kHz.
4. Une fois la fin de la plage de fréquences atteinte, la radio reprend automatiquement à l'autre extrémité de la plage de fréquences.

## Menu

<b>1 paramètres de recherche</b>	
En mode FM, appuyez sur la touche MENU pour entrer les paramètres FM. Appuyez ensuite sur les touches ◀ ou ▶ pour choisir le paramètre de recherche. Puis appuyez sur pour régler la sensibilité.	
1.1 toutes les stations: ~15dB	FM <Scan setting>
	Scan setting <All stations>
▶▶	Scan setting <Strong stations>

<b>2 Réglage du son</b>	
2.1 Stéréo autorisée	FM <Audio setting>
	Audio setting <Stereo allowed>
2.2 Mono uniquement	FM <Audio setting>
	Audio setting <Stereo allowed>
	Scan setting <Strong station>
<b>3 Mémorisation</b>	
3.1 Rappel des stations mémorisées (choix d'une station) Appuyez sur la touche ENTER pour accéder aux stations mémorisées.	Preset Recall <1:90.5MHz>
	90.5MHz
3.2 Mémorisation d'une station (choix d'une station)	



<p>Vous pouvez mémoriser vos stations préférées. Cet appareil peut stocker jusqu'à 20 stations. Même en cas de panne de courant, ces stations restent stockées. La mise en mémoire de la station suit le même schéma en mode FM qu'en mode DAB :</p> <p>En mode FM, sélectionnez la plage de fréquences souhaitée. Appuyez sur les touches ◀/▶. pour afficher les stations mémorisées. Pour régler la station que vous souhaitez mémoriser, appuyez sur les touches ◀/▶. Appuyez sur la touche ENTER pour sélectionner la station et appuyez de nouveau sur la touche pour confirmer.</p> <p>.</p>	<p>Preset Store &lt;1:90.5MHz&gt;</p>
	<p>Preset 1 stored</p>

---

## MODE BT

---

Pour connecter un appareil mobile, vous devez suivre plusieurs étapes :

1. Activez BT sur votre appareil mobile (voir le manuel de l'utilisateur appareil mobile).
2. Appuyez sur la touche } pour allumer l'appareil.
3. Tournez le bouton SOURCE pour sélectionner le mode BT. L'appareil est alors prêt à être couplé automatiquement.
4. Recherchez "BlackMask" dans la liste des périphériques sur le périphérique mobile.
5. Sélectionnez l'appareil et, si nécessaire, entrez le mot de passe "0000" pour le couplage. Une fois le couplage réussi, "BT connected" s'affiche sur l'écran de l'appareil.

### Connexion automatique avec un appareil mobile

Le couplage ne se fait qu'à la première utilisation de l'appareil en association avec l'appareil mobile. Une fois que l'appareil a été connecté au périphérique mobile, ce dernier se couple à l'appareil dès que BT est activé. La prochaine fois que vous allumerez l'appareil avec BT activé, l'appareil se connectera automatiquement à l'appareil mobile le plus proche.

### Lecture de musique sur des appareils mobiles compatibles BT

Une fois la connexion BT établie, appuyez sur la touche ►► pour écouter de la musique. Appuyez sur les touches pour avancer ou reculer rapidement ou pour sauter un titre ◀◀/▶▶ pour mettre en pause ou pour reprendre la lecture, appuyez de nouveau sur la touche ►► pour désactiver BT.

---

## LECTEUR CD

---

Remarque : Ne touchez jamais la lentille laser dans le lecteur CD. Nettoyez la lentille laser avec un nettoyeur de CD si elle est sale.

---

1. Appuyez sur le bouton marche / arrêt pour allumer l'appareil.
2. Tournez le bouton SOURCE pour sélectionner la fonction CD.
3. Pour ouvrir le lecteur CD, appuyez sur la touche ▲ et insérez un CD (avec la face imprimée vers le haut).
4. Pour refermer le lecteur CD, appuyez de nouveau sur la touche ▲. Le CD tourne pendant quelques secondes et la première piste du disque est lue automatiquement.
5. Pour interrompre la lecture, appuyez sur la touche ▶|| appuyez à nouveau sur cette touche pour reprendre la lecture.
6. Pour stopper la lecture, appuyez sur la touche ■

### Avance/retour rapide

1. Utilisez les touches ◀▶ pour sélectionner une autre piste, ou pour avancer rapidement ou revenir en arrière dans une piste.
2. Appuyez sur la touche ◀, pour reprendre une piste au début. Si vous appuyez deux fois de plus sur la touche, vous passez à la piste précédente.
3. Appuyez sur la touche ▶, pour lire la piste suivante sur le CD.
4. Maintenez la touche ◀. Le titre actuel se rembobine. Relâchez la touche lorsque vous atteignez la position souhaitée de la piste que vous souhaitez lire. La lecture normale reprend alors.
5. Maintenez la touche ▶. Le titre actuel avance rapidement. Relâchez la touche lorsque vous atteignez la position souhaitée de la piste que vous souhaitez lire. La lecture normale reprend alors.

### Fonction répétition

Appuyez sur la touche REPEAT pour répéter une seule piste ou toutes les pistes du CD.

1. Si vous appuyez une fois sur la touche REPEAT pendant la lecture, l'écran affiche „Repeat one” pendant environ 2 secondes. La piste en cours est alors lue en boucle continue.
2. Appuyez une seconde fois sur la touche REPEAT pour répéter toutes les pistes du CD. L'écran affiche „Repeat all” pendant environ 2 secondes.
3. Si vous appuyez à nouveau sur la touche REPEAT, la fonction de répétition est désactivée. Pendant environ 2 secondes, l'écran affiche „Repeat Off”.

## Fonction mémorisation

La fonction de mémoire peut stocker jusqu'à 20 pistes de CD dans n'importe quel ordre.

1. En mode d'arrêt (le CD ne peut pas être lu), appuyez sur la touche PROG. Le mot „P01“ s'affiche à l'écran et „T01“ se met à clignoter.
2. Appuyez sur la touche PROG pour sélectionner et mémoriser la piste souhaitée.
3. Répétez les étapes 2 et 3, vous pouvez mémoriser jusqu'à 20 titres.
4. Répétez les étapes 2 et 3, vous pouvez mémoriser jusqu'à 20 titres.
5. Pour lire le titre précédent, appuyez sur la touche ► (en mode mémorisation).
6. Pour lire le titre précédent, appuyez sur la touche ◀ et sur la touche ► pour lire le titre suivant.

---

Remarque : Lorsque tous les titres mémorisés ont été lus, l'appareil passe automatiquement en mode stop.

---

7. Pour quitter le mode de mémorisation, appuyez sur la touche ■.

---

## LECTURE DES MP3 SUR CD

---

1. Appuyez sur le bouton d'alimentation pour allumer l'appareil.
2. Tournez le bouton SOURCE pour sélectionner la fonction CD.
3. Ouvrez le compartiment CD et insérez un CD (avec la face imprimée vers le haut).
4. Appuyez sur ◀/►, pour choisir un titre.
5. Pour arrêter la lecture, appuyez sur la touche ►. Appuyez à nouveau sur cette touche pour reprendre la lecture.
6. Pour arrêter la lecture, appuyez sur la touche ■.

---

Remarque : La capacité de stockage des disques MP3 est supérieure à celle des CD ordinaires. Par conséquent, la lecture peut prendre un peu plus de temps.

---

## Modes de répétition

**Répétition d'un seul titre :** Si vous appuyez une fois sur la touche REPEAT pendant la lecture, „Repeat one“ apparaît à l'écran pendant environ 2 secondes. Le titre en cours est alors lu en boucle continue.

**Répétition de tout un CD :** Appuyez une seconde fois sur la touche REPEAT pour répéter tous les titres du CD. Pendant environ 2 secondes, l'écran affiche „Repeat All“.

Si vous appuyez à nouveau sur la touche REPEAT, la fonction de répétition est désactivée. Pendant environ 2 secondes, l'écran affiche „Repeat Off“.

### **Lecture programmable**

La fonction de mémoire peut stocker jusqu'à 20 pistes de CD dans n'importe quel ordre.

---

Remarque : la mémorisation en peut se faire qu'en mode stop.

---

1. En mode stop (le CD ne peut pas être lu), appuyez sur la touche PROG. Les mots „P01“ et „F01“ s'affichent à l'écran et „T001“ se met à clignoter.
  2. Pour choisir votre titre, appuyez sur les touches ◀/▶ et mémorisez le titre en appuyant sur la touche PROG.
  3. Le premier titre est maintenant mémorisé. Le numéro de mémoire passe à „P02“ et vous pouvez mémoriser le titre suivant.
  4. Répétez les étapes 1 à 3 pour mémoriser des titres supplémentaires.
- 

Après la mémorisation, appuyez sur la touche ▶|| pour démarrer la lecture de la liste de titres. La lecture commence à partir du premier titre mémorisé. La lecture s'arrête automatiquement après tous les titres mémorisés. Appuyez deux fois sur la touche.

---

---

## ÉGALISEUR

---

(avec l'appareil allumé, non en mode veille)

1. Appuyez sur la touche EQ pour accéder aux options du menu.
2. Pour régler les fonction d'égalisation (par exemple Normal, Classic, Jazz, Pop, Rock) utilisez les touches ◀◀/▶▶.
3. Appuyez deux fois sur la touche EQ et utilisez les touches ◀◀/▶▶.pour choisir le réglage des basses.
4. Appuyez trois fois sur la touche EQ et utilisez les touches ◀◀/▶▶ pour régler la hauteur du son.

---

## FONCTION CHARGEMENT PAR USB (TENSION DE SORTIE 5 V)

---

Vous pouvez recharger les appareils mobiles, tels que les smartphones sur le port USB. (La tension de sortie est de 5 V 2.1 A.)

---

## ENTRÉE JACK AUX

---

1. Appuyez sur la touche pour allumer l'appareil.
2. Tournez le bouton SOURCE pour sélectionner le mode AUX-IN. „AUXIN“ s'affiche à l'écran.
3. Branchez le câble AUX-IN sur la prise AUX-IN et sur la prise AUX OUT du périphérique mobile (par exemple, un lecteur MP3).
4. Lancez la lecture sur le périphérique mobile.

---

## PRISE CASQUE

---

1. Tournez le bouton de volume pour régler le volume.
2. Branchez le casque dans la prise casque.



### Attention : risque de perte d'audition

Baissez le volume sur le périphérique de lecture avant de connecter le casque à la source audio. Évitez les volumes excessifs, en particulier sur une longue période ou en cas d'utilisation fréquente

## INFORMATIONS SUR LE RECYCLAGE



Vous trouverez sur le produit l'image ci-contre (une poubelle sur roues, barrée d'une croix), ce qui indique que le produit se trouve soumis à la directive européenne 2012/19/UE. Renseignez-vous sur les dispositions en vigueur dans votre région concernant la collecte séparée des appareils électriques et électroniques. Respectez-les et ne jetez pas les appareils usagés avec les ordures ménagères. La mise en rebut correcte du produit usagé permet de préserver l'environnement et la santé. Le recyclage des matériaux contribue à la préservation des ressources naturelles.



### Déclaration de conformité

Fabricant : Chal-Tec GmbH, Wallstraße 16, 10179 Berlin.

**Ce produit est conforme aux directives européennes suivantes :**

2011/65/UE (RoHS)

2014/53/UE (RED)

La déclaration complète de conformité du fabricant est accessible par le lien suivant. Scannez ce code QR ou entrez l'URL.



[use.berlin/10034080](https://use.berlin/10034080)



Estimado cliente:

Le felicitamos por la adquisición de este producto. Lea atentamente el siguiente manual y siga cuidadosamente las instrucciones de uso con el fin de evitar posibles daños. La empresa no se responsabiliza de los daños ocasionados por un uso indebido del producto o por haber desatendido las indicaciones de seguridad. Escanee el siguiente código QR para obtener acceso a la última guía del usuario y más información sobre el producto.



---

## ÍNDICE

---

Datos técnicos	73
Posibilidades de instalación	77
Vista general del aparato	79
Puesta en marcha	82
Modo radio DAB	85
Radio FM	87
Mode BT	90
Reproductor CD	91
Reproducir MP3 desde CD	92
Equalizador	94
Función de carga USB (potencia de salida 5 V)	94
Conector de entrada auxiliar	95
Conector de auriculares	95
Retirada del aparato	96



---

## DATOS TÉCNICOS



---

<b>Número de artículo</b>	<b>10034080</b>
Alimentación eléctrica	230 V~ 50 Hz
Consumo de energía	10 W
Potencia RMS	2 x 5 W
Frecuencias de radio	FM: 88.8–108 MHz DAB/DAB+: 174–239 MHz
BT	Frecuencia 2402–2480 MHz Versión 2.1

## ATENCIÓN

 <p>The lightning flash and arrow head within the triangle is warning sign alerting you of dangerous voltage inside the product</p>	<p style="text-align: center;"><b>CAUTION</b></p> <p style="text-align: center;"><b>RISK OF ELECTRIC SHOCK DO NOT OPEN</b></p> <p><b>CAUTION : TO REDUCE THE RISK OF ELECTRIC SHOCK DO NOT REMOVE COVER (OR BACK). NO USER SERVICIABLE PARTS INSIDE. REFER SERVICING TO QUALIFIED SERVICE PERSONNEL.</b></p>	 <p>The exclamation point within the triangle is a warning sign alerting you of important instructions accompanying the product</p>
--	--	--

**ATENCIÓN: NO ABRA LA CARCASA PARA EVITAR DESCARGAS ELÉCTRICAS Y LESIONES GRAVES. EN EL INTERIOR NO HAY COMPONENTES A MANTENER POR EL CLIENTE. PÓNGASE EN CONTACTO ÚNICAMENTE CON ESPECIALISTAS CUALIFICADOS. ADVERTENCIA. PARA REDUCIR EL RIESGO DE INCENDIO O DESCARGA ELÉCTRICA, NO EXPONGA EL APARATO AL AGUA, LA LLUVIA O LA HUMEDAD.**

	<p>El triángulo con el rayo: <b>Voltaje peligroso</b>: El símbolo de relámpago con punta de flecha dentro de un triángulo equilátero tiene por objeto alertar al usuario de la presencia de un voltaje peligroso no aislado dentro de la carcasa del producto que puede ser de magnitud suficiente para constituir un riesgo de descarga eléctrica para las personas.</p>
	<p>El triángulo con el signo de exclamación: <b>PRECAUCIÓN</b>: El signo de exclamación dentro del triángulo equilátero tiene por objeto alertar al usuario de la presencia de instrucciones importantes de operación y mantenimiento en la literatura que acompaña a este producto.</p>

	<p><b>ATENCIÓN: Riesgo de lesiones personales</b></p> <p>No toque ni mire nunca el interior de la lente óptica del compartimento para CD. Este dispositivo es un dispositivo láser de Clase 1.</p>
--	--

	<p><b>ATENCIÓN: Peligro de lesiones auditivas</b></p> <p>No ajuste el volumen demasiado alto, ya que un volumen demasiado alto puede dañar su audición durante un largo periodo de tiempo.</p>
---	--

- Lea las instrucciones de funcionamiento antes de la instalación y lea atentamente las instrucciones de funcionamiento antes de instalar y utilizar el aparato y guárdelas para un uso posterior.
- Observe todas las instrucciones de seguridad.
- No utilice la unidad cerca del agua.
- Limpie el aparato con un paño seco.
- No bloquee las aberturas de ventilación del dispositivo. Instale la unidad de acuerdo con las instrucciones del fabricante.
- No lo instale cerca de calentadores, calentadores radiantes, estufas u otros equipos (incluyendo amplificadores) que produzcan calor.
- Tenga cuidado de no tropezar o doblar el cable de alimentación. Preste especial atención a la clavija de alimentación, a las tomas de corriente y al punto de salida del cable de la unidad.
- Utilice únicamente accesorios recomendados por el fabricante.
- Sólo coloque la unidad en balanzas, bastidores, trípodes, soportes o mesas que estén explícitamente recomendados por el fabricante o que se vendan con la unidad. Si está utilizando un carro, tenga mucho cuidado al moverlo, ya que si lo deja caer podría provocar lesiones personales y daños en el carro.
- Desenchufe el equipo de la toma de corriente de la pared durante una tormenta eléctrica o cuando no se vaya a utilizar durante un período de tiempo prolongado.
- Deje todos los trabajos de reparación y mantenimiento en manos de personal cualificado. El mantenimiento es necesario cuando el aparato ha sido dañado de alguna manera, el enchufe o el cable de alimentación está dañado, se ha derramado líquido o han caído objetos dentro del aparato, el aparato ha estado expuesto a la lluvia o la humedad, no funciona normalmente o se ha caído.
- No exponga el dispositivo a goteos o salpicaduras de agua.
- No coloque ninguna fuente de peligro (por ejemplo, objetos llenos de líquido o velas encendidas) sobre el dispositivo.
- Si el enchufe de alimentación o el enchufe del aparato se utiliza como dispositivo de desconexión, siempre debe ser fácilmente accesible.
- Asegúrese de que se mantiene la distancia mínima a otros objetos para asegurar una ventilación adecuada.
- Nunca exponga las pilas (interiores o ya instaladas) al calor, como la luz solar, el fuego, etc.
- La placa de identificación se encuentra en la parte posterior de la unidad.

- **ATENCIÓN**  
Peligro de explosión si la batería se cambia incorrectamente. Sustitúyalo sólo por uno del mismo tipo o uno equivalente.

#### **Instrucciones de la batería**

- No trague nunca las pilas (peligro de corrosión química).
- El mando a distancia suministrado con la unidad contiene una pila de botón. Si se traga esta pila de botón, puede provocar quemaduras internas graves en un plazo de dos horas, lo que puede provocar la muerte.
- Mantenga las pilas fuera del alcance de los niños.
- Si el compartimento de las pilas no se cierra correctamente, deje de utilizar el dispositivo inmediatamente.
- Si cree que las pilas han sido tragadas o están en cualquier otro orificio, busque atención médica inmediatamente.

#### **Notas especiales**

- No trague nunca las pilas (peligro de corrosión química).
- El mando a distancia suministrado con la unidad contiene una pila de botón. Si se traga esta pila de botón, puede provocar quemaduras internas graves en un plazo de dos horas, lo que puede provocar la muerte.
- Mantenga las pilas fuera del alcance de los niños.
- Si el compartimento de las pilas no se cierra correctamente, deje de utilizar el dispositivo inmediatamente.
- Si cree que las pilas han sido tragadas o están en cualquier otro orificio, busque atención médica inmediatamente.
- Asegúrese de que la tensión indicada en la placa de características del dispositivo coincide con la tensión de la fuente de alimentación. De lo contrario, el equipo podría resultar dañado.
- Peligro de descarga eléctrica! Desenchufe siempre el cable de alimentación de la toma de corriente por el cabezal del enchufe y nunca por el cable de alimentación.
- Asegúrese de que todas las demás conexiones se hayan realizado antes de enchufar el cable de alimentación en la toma de corriente.

## POSIBILIDADES DE INSTALACIÓN

### Montaje de la pata de apoyo

Alinee la parte superior del trípode con el área de montaje en la parte inferior de la unidad principal. Después del montaje, el montaje redondo en el soporte seguirá al soporte redondo de montaje en la parte posterior de la unidad. Cuando se coloca el soporte, se oye un sonido de "clic". Compruebe que la base esté bien encajada y que no se suelte. Para quitar el soporte, presione la lengüeta de fijación para desbloquear el soporte y tire hacia abajo para quitar el soporte; consulte la figura siguiente.

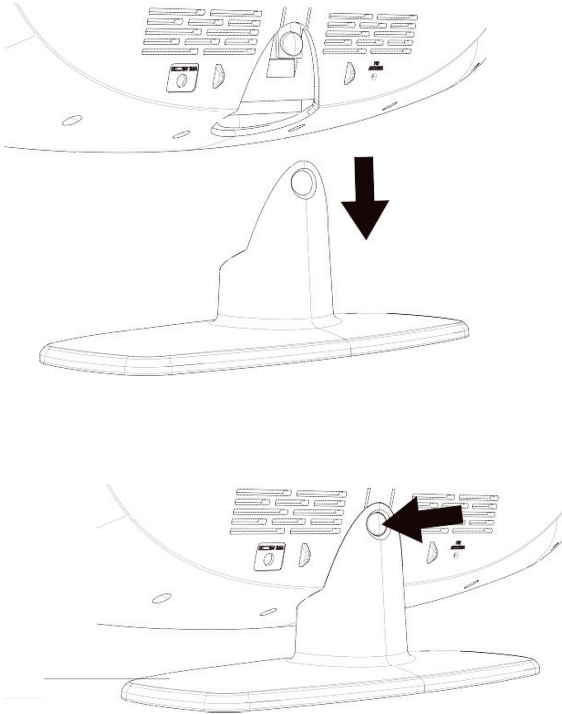

### Para el montaje en la pared (sin soporte)

Es importante asegurarse de que no haya líneas de electricidad, gas o agua detrás de la pared a la que está conectando la unidad. Recomendamos que este altavoz se instale de forma profesional. Utilice los accesorios de soporte de pared y la plantilla suministrados para fijar la barra de sonido a la pared.

1. Utilice las instrucciones de montaje en la pared suministradas para hacer marcas en la pared para las clavijas de plástico. Asegúrese de que las marcas sean planas antes de taladrar.
2. Taladre agujeros (1/4") en las marcas.
3. Inserte los tapones de plástico suministrados en los orificios hasta que estén a ras con la pared. Fije los dos casquillos distanciadores suministrados a la pared con los tornillos suministrados y apriete los tornillos. Al apretar los tornillos, las cabezas de los tornillos deben estar aproximadamente a "1/4" de los casquillos distanciadores. Alinee las ranuras perforadas de la parte posterior de la unidad principal con los tornillos de la pared (consulte la ilustración siguiente).

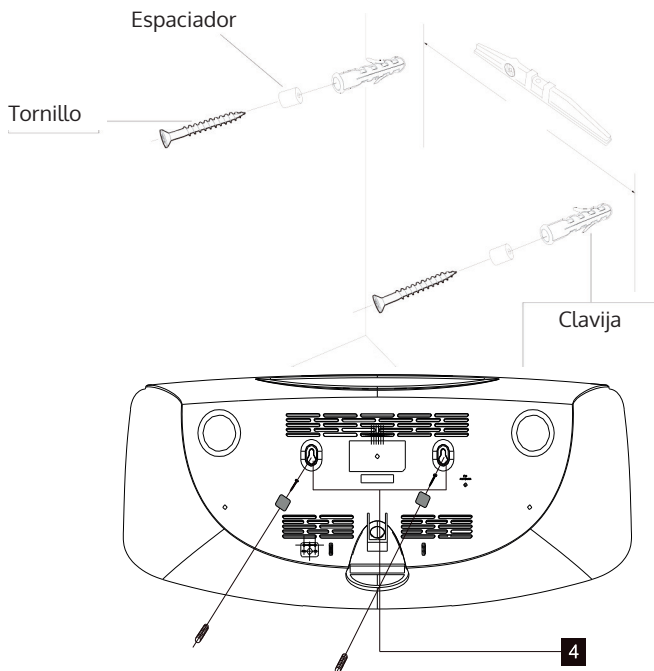

---

## VISTA GENERAL DEL APARATO

---

### Vista frontal

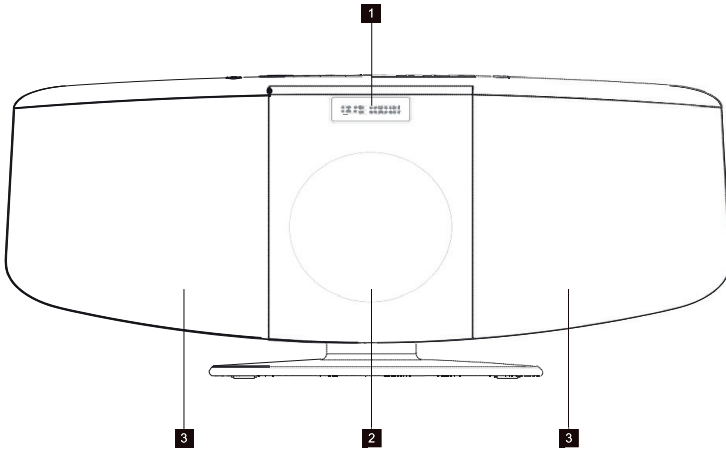

### Vista posterior

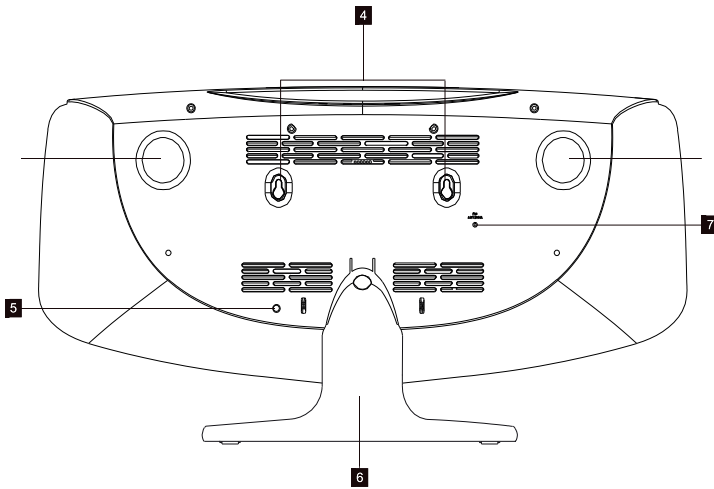

Vista desde arriba

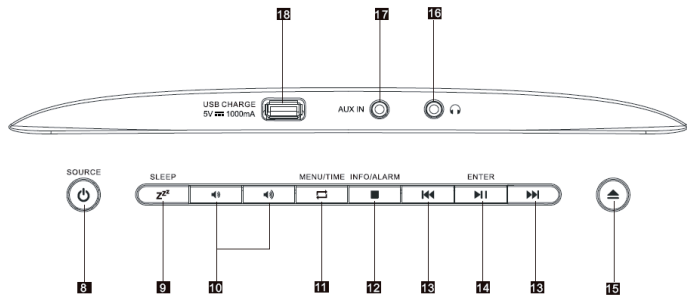

- |   |  |
|---|--|
| <ul style="list-style-type: none"> <li>1 Pantalla LCD</li> <li>2 Bandeja de disco</li> <li>3 Altavoces incorporados</li> <li>4 Agujeros para el montaje en pared</li> <li>5 Conexión de alimentación</li> <li>6 Soporte</li> <li>7 Antena DAB/FM</li> <li>8 Interruptor de encendido/apagado/fuente</li> <li>9 REP/SLEEP/SNOOZE<br/>Temporizador de apagado<br/>Snooze (función de despertador)</li> <li>10 Volumen +/-</li> <li>11 Menú / Hora :<br/>Ajustar repetición de CD</li> </ul> | <ul style="list-style-type: none"> <li>llamar el menú DAB</li> <li>Ajuste de reloj</li> <li>12 ■ /Información/Alarma<br/>Reproductor de CD: Detener la reproducción .<br/>Radio DAB: Visualización de información DAB. En modo de espera: Ajuste del despertador</li> <li>13 ⏮⏭ CD / BT: Título adelante/atrás.<br/>Reproductor de CD (manténgalo pulsado). Avance y retroceso rápido. DAB/FM: Búsqueda de canales arriba/abajo</li> <li>14 ▶⏪ :<br/>CD / BT: Reproducir/Pausar</li> <li>15 ▲<br/>Detenga la reproducción.</li> <li>16 🎧 Enchufe para auriculares</li> <li>17 Puerto de carga USB</li> </ul> |
|---|--|



## Mando a distancia

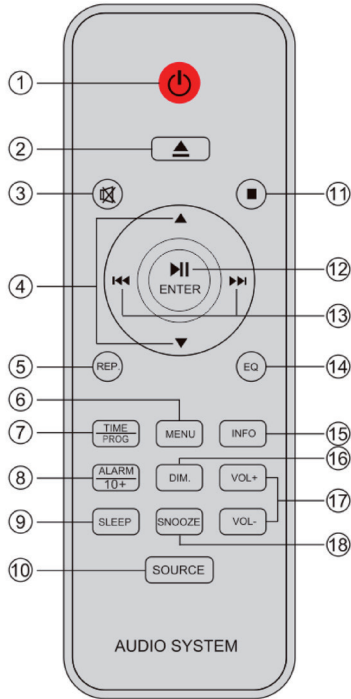

- |   |                                   |
|---|-----------------------------------|
| 1 Encender/apagar                       | 11 Detener                        |
| 2 Abrir/cerrar el compartimento para CD | 12 Botón Reproducir/Pausa/Entrada |
| 3 Silenciamiento                        | 13 Título atrás/Título adelante   |
| 4 Arriba/abajo                          | 14 Ecualizador                    |
| 5 Repetición                            | 15 Botón de información           |
| 6 Menú                                  | 16 Atenuadores                    |
| 7 Hora/Programa                         | 17 Volumen +/-                    |
| 8 Reloj despertador/+10 títulos         | 18 Alarma de repetición (snooze)  |
| 9 Temporizador de apagado               |                                   |
| 10 Fuente                               |                                   |

---

## PUESTA EN MARCHA

---

Coloque la unidad en la posición deseada y desenrolle el cable de alimentación. Enchufe el cable en la toma de alimentación y, en su caso, enciéndalo.

### Modo de espera automático

Cuando reproduzca música desde un dispositivo móvil a través de él, el dispositivo cambiará al modo de espera cuando:

- No se pulsa ningún botón durante 10 minutos,
- No se reproduce música en el dispositivo móvil durante más de 10 minutos.

### Operación con batería

- Para evitar daños en la unidad, asegúrese de que las pilas estén correctamente colocadas. Si no utiliza la unidad durante un período de tiempo prolongado, retire las pilas de la unidad, ya que podrían tener fugas y dañarla.
- Utilice siempre baterías del mismo tipo. Nunca mezcle pilas de un tipo diferente.
- Nunca tire las pilas al fuego y no las exponga a la luz directa del sol.
- Si el ácido contenido en las baterías entra en contacto con los ojos o la piel, lave el área afectada inmediatamente y con cuidado con agua limpia y consulte a un médico.

### Notas:

- Antes de utilizar el aparato, asegúrese de que la toma de corriente cumple los requisitos del aparato (230 V ~ 50 Hz).
- No inserte ni retire el enchufe de alimentación con las manos mojadas.
- Desenchufe el aparato de la toma de corriente cuando no lo utilice durante un período de tiempo prolongado.

### Encender/apagar

Para encender o apagar el aparato pulse la tecla .

### Ajuste del volumen

- Gire el control de volumen en el sentido de las agujas del reloj para aumentar el volumen.
- Gire el control de volumen en sentido contrario a las agujas del reloj para disminuir el volumen.
- El ajuste de volumen actual se muestra en la pantalla.

## Silenciamiento

Pulse el botón MUTE del mando a distancia. El volumen se silenciará y aparecerá el icono correspondiente en la pantalla. Pulse este botón de nuevo para restablecer el volumen.

## Tiempo y temporizador

Ajuste de la hora y la fecha

Después de conectar el enchufe a la toma de corriente, o después de un corte de corriente, la pantalla muestra la hora y la fecha actuales. Para ajustar la hora actual, la unidad debe estar en modo de espera.

1. Al pulsar el botón CLOCK, en la pantalla aparece " Time setup ". Pulse el botón ENTER para confirmar. Aparecerá en la pantalla " Time wizard interval ".
2. Pulse los botones ◀/▶ para seleccionar el formato de 12 o 24 horas. Pulse ENTER para confirmar su selección. La visualización de la hora parpadeará en la pantalla.
3. Pulse los botones ◀/▶ para ajustar la hora. Pulse el botón ENTER para confirmar. La pantalla de los minutos empezará a parpadear en la pantalla.
4. Pulse los botones ◀/▶ para ajustar los minutos. Pulse el botón ENTER para confirmar. El indicador de año empezará a parpadear en la pantalla.
5. Pulse los botones ◀/▶ para ajustar el año. Pulse el botón ENTER para confirmar. La indicación del mes comenzará a parpadear en la pantalla.
6. Pulse los botones ◀/▶ para ajustar el mes. Pulse el botón ENTER para confirmar. La indicación del día empezará a parpadear en la pantalla.
7. Pulse los botones ◀/▶. Pulse el botón ENTER para confirmar. A continuación, utilice los botones ◀/▶ para seleccionar "YES" o "NO" y guardar.

## Ajuste de alarma

---

Nota: Antes de configurar una alarma, asegúrese de que la hora esté ajustada correctamente. Esta unidad puede utilizarse como despertador. La función BT, el modo CD o el modo DAB/FM se activan a la hora fijada.

---

1. Pulse el botón } para poner la unidad en modo de espera.
2. Asegúrese de haber ajustado la hora correcta.
3. Pulse el botón ALARM para ajustar "ALARM 1". Pulse de nuevo el botón ALARM para ajustar "ALARM 2".
4. Aparece "ALARM 1 (o 2) Setup". Pulse el botón ENTER para seleccionar.
5. Aparece "ALARM 1 (or 2) wizard on time" y la indicación de la hora de la alarma parpadea.
6. Appuyez plusieurs fois sur les touches ◀/▶ repetidamente para ajustar la hora. Pulse el botón ENTER para confirmar.

7. Pulse los botones ◀/▶ para ajustar los minutos. Pulse el botón ENTER para confirmar.
8. Pulse los botones ◀/▶ para seleccionar el volumen de la alarma entre "0 - 30". Pulse el botón ENTER para confirmar.
9. Pulse los botones ◀/▶ para seleccionar OFF/CD/DAB/DAB/FM/BUZZZER. Pulse el botón ENTER para confirmar.
10. Pulse los botones ◀/▶ para ajustar la duración de la alarma. Puede seleccionar entre 15, 30, 45, 60 minutos. Pulse el botón ENTER para confirmar la selección. Pulse los botones ◀/▶ para seleccionar "YES". Pulse el botón ENTER para guardar la alarma.
11. La pantalla mostrará la hora actual y la ALARMA 1 (o ALARMA 2) activada.

### **Función Snooze**

1. Una vez que la alarma (Alarma 1, Alarma 2) es activada, puede ser interrumpida por un máximo de 9 minutos presionando el botón SNOOZE.
2. La alarma (alarma 1, alarma 2) se volverá a activar automáticamente después de aproximadamente 9 minutos de inactividad.
3. El "icono de la función snooze" aparece en la pantalla para recordarle que la repetición está activa.
4. Pulse brevemente el botón } una vez para desactivar la función de repetición de alarma.

### **Ajustar el tiempo hasta la desconexión automática**

1. Pulse el botón SLEEP repetidamente para ajustar el tiempo de apagado automático a 90/80/70/60/50/40/30/30/20/10 minutos. Esta función es especialmente útil para dormir con música.
2. Si desea desactivar el apagado automático, pulse el botón SLEEP repetidamente para seleccionar "OFF".

### **Luz de fondo**

Puede ajustar la luz de fondo de la pantalla pulsando repetidamente el botón DIM. Hay tres opciones disponibles: Alto, Medio y Bajo.

## MODO RADIO DAB

Extraiga con cuidado la antena telescópica. Pulse el botón } para encender la unidad. La unidad cambiará automáticamente al modo DAB.

### Búsqueda automática de emisoras

1. Gire la perilla SOURCE para seleccionar el modo DAB (si la unidad no está ya en modo DAB). Si la unidad está en modo DAB por primera vez, la búsqueda automática de emisoras para todas las emisoras disponibles se iniciará automáticamente (una vez que se haya utilizado el modo DAB anteriormente, la última emisora reproducida se ajustará automáticamente).
2. Pulse el botón ENTER para iniciar la búsqueda automática de emisoras para todas las emisoras disponibles. Durante la búsqueda, el progreso de la búsqueda se muestra en la pantalla en forma de barra.



### Búsqueda manual de emisoras

1. Gire la perilla SOURCE para seleccionar el modo DAB.
2. Pulse los botones ◀/▶ para seleccionar la búsqueda manual de emisoras y pulse ENTER para entrar en el menú de configuración.
3. Ajuste la emisora deseada pulsando los botones ◀/▶. La intensidad de la señal se muestra en la pantalla.
4. Pulse los botones MENU o ◀, para salir de la búsqueda de emisoras.
5. Si no se pueden encontrar emisoras, asegúrese de que la antena esté extendida y mueva la unidad a otra ubicación e inicie la búsqueda de emisoras de nuevo.

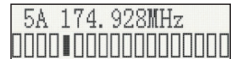
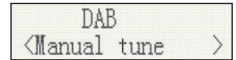

### DRC (control de rango dinámico)

DRC es una tecnología diseñada para hacer que los sonidos silenciosos sean más audibles en ambientes ruidosos.

1. En el modo DAB, pulse los botones ◀/▶ para seleccionar "DRC". Pulse ENTER para confirmar su selección. En la parte superior derecha de la pantalla aparece "\*".
2. Pulse el botón MENU para confirmar sus ajustes. La pantalla volverá a la visualización normal.

### Modos :

DRC OFF - DRC está apagado, se ignora DRC durante la reproducción de sonido.

DRC LOW - El nivel DRC se ajusta a la mitad de la señal enviada desde el transmisor.

DRC HIGH - El nivel de DRC es el mismo que el proporcionado por el transmisor.

### Eliminar estaciones no disponibles

En el modo DAB, pulse los botones ◀◀/▶▶, para visualizar el submenú "Prune" (eliminar). Pulse el botón ENTER para seleccionar.

En el modo DAB, pulse ◀◀/▶▶ para mostrar el submenú "SYSTEM", pulse el botón ENTER para ir al submenú de configuración del sistema.

### Sistema (DAB)

En el modo DAB, pulse los botones ◀◀/▶▶, para mostrar el submenú del sistema. Pulse el botón ENTER para entrar en el submenú.

1. Idioma  
Pulse el botón ENTER para seleccionar el menú de idioma. El idioma predeterminado de fábrica es el inglés. En la esquina superior derecha de la pantalla aparece el icono "\*" junto al idioma seleccionado. Los usuarios de la unidad pueden elegir entre "English", "Deutsch", "Italiano" y "Français".
2. Restablecer el ajuste de fábrica  
Pulse el botón ENTER para seleccionar el ajuste de fábrica. Si desea restablecer el ajuste de fábrica, utilice los botones ◀◀/▶▶. para seleccionar "YES". La unidad volverá a los valores predeterminados de fábrica y se borrarán todas las estaciones almacenadas.
3. Version SW  
Pulse el botón ENTER para visualizar la versión de software DAB. Pulse el botón MENU o ▶▶. La pantalla volverá a la visualización normal

---

Si no se pulsa ningún botón durante 30 segundos, la pantalla vuelve automáticamente a la visualización normal.

---

### Guardar

1. **Activar las emisoras almacenadas:** En el modo DAB, pulse los botones ◀◀/▶▶ para seleccionar Recuperación de presets. Pulse el botón ENTER para reproducir la emisora presintonizada.

---

Nota: Si no ha almacenado previamente una emisora, al pulsar el botón PRESET aparece en la pantalla "Empty Preset".

---

2. **Guardar emisoras:** Tiene la posibilidad de guardar sus emisoras favoritas. Se pueden almacenar hasta 20 estaciones. En caso de corte de corriente, estos transmisores permanecen almacenados. Para guardar emisoras DAB, proceda de la siguiente manera: Pulse los botones ▲ ▼ para visualizar las emisoras presintonizadas. Pulse ◀◀ o ▶▶ para seleccionar la emisora que desee almacenar. Pulse ENTER para

seleccionar la configuración prefijada deseada. Pulse de nuevo el botón ENTER para confirmar.

---

## RADIO FM

---

Extienda la antena telescópica completamente.

### Búsqueda automática de emisoras

1. Gire el mando SOURCE para seleccionar el modo FM.
2. Mantenga pulsado el botón ►► . La radio iniciará automáticamente la búsqueda y la detendrá tan pronto como encuentre una emisora con suficiente potencia de señal.
3. La pantalla se actualizará después de unos segundos. La pantalla muestra la frecuencia de la emisora. Si la intensidad de la señal es suficiente y la señal de la emisora contiene datos RDS, la radio mostrará el nombre de la emisora.
4. Mantenga pulsado el botón ◀◀ como se describe anteriormente para buscar otras emisoras.
5. Para buscar emisoras en la otra dirección (altas a bajas frecuencias), mantenga pulsado el botón ►► durante 2 segundos.
6. En cuanto se alcanza el final del rango de frecuencias, la radio comienza a reproducirse automáticamente en el otro extremo de la gama de frecuencias.

### Búsqueda manual de emisoras

1. Gire el mando SOURCE para seleccionar el modo FM.
2. Si es necesario, seleccione el modo FM tal y como se ha descrito anteriormente.
3. Pulse el botón ◀◀ o ►► para ajustar la emisora. Cada pulsación cambia la frecuencia en 100 kHz hacia arriba o hacia abajo.
4. En cuanto se alcanza el final de la gama de frecuencias, la radio se pone en marcha automáticamente en el otro extremo de la gama de frecuencias.

## Menú

<b>1 Opción de búsqueda</b>	
En el modo de FM, pulse el botón MENU para entrar en los ajustes de FM. A continuación, pulse el botón ◀◀ o ▶▶ para seleccionar la configuración de búsqueda. A continuación, pulse para ajustar la sensibilidad.	
1.1 Todas las emisoras	FM <Scan setting>
	Scan setting <All stations>
▶▶	Scan setting <Strong stations>

<b>2 Ajuste del sonido</b>	
2.1 Estéreo permitido	FM <Audio setting>
	Audio setting <Stereo allowed>
2.2 Solamente mono	FM <Audio setting>
	Audio setting <Stereo allowed>
	Scan setting <Strong station>
<b>3 Guardar</b>	
3.1 Activar emisoras memorizadas (selección de emisoras) Pulse el botón ENTER para acceder a la emisora preseleccionada.	Preset Recall <1:90.5MHz>
	90.5MHz
3.2 Guardar emisoras (selección de emisoras)	



<p>Puede guardar sus canales favoritos. En esta unidad se pueden almacenar hasta 20 canales. Incluso en caso de corte de corriente, estas estaciones permanecen almacenadas. Los presets del modo FM siguen el mismo procedimiento que el modo DAB: en el modo FM, seleccione el rango de frecuencias deseado. Pulse los botones ◀◀/▶▶ para visualizar las emisoras almacenadas. Para ajustar la emisora que desea almacenar, pulse los botones ◀◀/▶▶. Pulse el botón ENTER para seleccionar la emisora y vuelva a pulsar el botón para confirmar.</p>	<p>Preset Store &lt;1:90.5MHz&gt;</p>
	<p>Preset 1 stored</p>

---

## MODE BT

---

Para conectar un dispositivo móvil, debe seguir varios pasos:

1. Active BT en su dispositivo móvil (consulte el manual del dispositivo).
2. Pulse el botón para encender el dispositivo.
3. Gire la perilla SOURCE para seleccionar el modo BT. El dispositivo estará listo automáticamente para el emparejamiento.
4. Busque "BlackMask" en la lista de dispositivos del dispositivo móvil.
5. Seleccione el dispositivo y, si es necesario, introduzca la contraseña "0000" para el emparejamiento. Una vez que el emparejamiento es exitoso, BT conectado se mostrará en la pantalla del dispositivo.

### **Establecimiento automático de conexión con terminal móvil**

El acoplamiento sólo es posible cuando el dispositivo se utiliza por primera vez en combinación con el dispositivo móvil. Una vez que el dispositivo se ha conectado al dispositivo móvil, el dispositivo móvil se acopla al dispositivo tan pronto como se ha activado BT. La próxima vez que encienda el dispositivo y se active BT, el dispositivo se conectará automáticamente al dispositivo móvil más cercano.

### **Reproducción de música desde dispositivos móviles habilitados para BT**

Una vez establecida la conexión BT, pulse el botón ▶|| para reproducir música. Para retroceder o saltar una pista, pulse los botones ◀◀/▶▶ para pausar o reanudar la reproducción, pulse el botón ▶|| para desactivar BT.

---

## REPRODUCTOR CD

---

Nota: Nunca toque la lente del láser dentro del compartimento para CD. Limpie la lente del láser con un limpiador de CD si se ensucia.

---

1. Presione el botón de encendido/apagado para encenderlo.
2. Gire la perilla SOURCE para seleccionar la función de CD.
3. Para abrir la bandeja de CD, pulse el botón ▲ para insertar un CD (con la cara impresa hacia arriba).
4. Para cerrar el reproductor de CD, pulse el botón ▲. El CD girará durante unos segundos y la primera pista del CD se reproducirá automáticamente.
5. Para pausar la reproducción, pulse el botón ▶II y para reanudarla, vuelva a pulsar el botón.
6. Pulse el botón ■ para detener la reproducción.

### Avance y rebobinado

1. Utilice los botones ◀/▶ para seleccionar otro título o avanzar o retroceder rápidamente dentro de un título.
2. Pulse el botón ◀, para volver a escuchar un título desde el principio. Presionando el botón dos veces o más volverá a las canciones anteriores.
3. Pulse el botón ▶, para reproducir la siguiente canción del CD.
4. Mantenga pulsado el botón ◀. La canción actual se rebobina. Suelte el botón cuando haya alcanzado la posición deseada en la pista que desee reproducir. La reproducción normal se reanudará.
5. Mantenga pulsado el botón ▶. El título actual se adelanta. Suelte el botón cuando haya alcanzado la posición deseada en la canción que desea reproducir. La reproducción normal se reanudará.

### Función de repetición

Pulse el botón REPEAT para repetir una o todas las canciones del CD.

1. Si pulsa el botón REPEAT una vez durante la reproducción, en la pantalla aparecerá «Repeat one» durante unos 2 segundos. La pista actual se reproducirá en un bucle continuo.
2. Pulse el botón REPEAT por segunda vez para repetir todo lo que hay en el CD. El indicador Repetir todo aparecerá en la pantalla durante unos 2 segundos.
3. Pulsando de nuevo el botón REPEAT se desactiva la función de repetición. Se mostrará «Repeat Off» en la pantalla durante unos 2 segundos.

### Función de memoria

Con la función de memoria, se pueden almacenar hasta 20 pistas de CD en cualquier orden.

1. En el modo de parada (el CD no se reproducirá), pulse el botón PROG. En la pantalla aparece la palabra «P01» y «T01» empieza a parpadear.
2. Pulse los botones ◀▶ para seleccionar el título deseado.
3. Pulse el botón PROG para seleccionar y guardar el título deseado.
4. Repita los pasos 2 y 3 hasta que se hayan guardado 20 canciones.
5. Pulse el botón ▶II para reproducir las pistas guardadas (en el modo de memoria).
6. Pulse el botón ◀ y ▶ para reproducir la canción anterior y el botón para reproducir la siguiente canción.

---

Nota: Cuando se han reproducido todas las canciones almacenadas, la unidad cambia automáticamente al modo de parada.

---

7. Pulse el botón ■ para salir del modo de memoria.

---

## REPRODUCIR MP3 DESDE CD

---

1. Pulse el botón de encendido para encenderlo.
2. Gire el control SOURCE para seleccionar la función CD.
3. Abra el compartimento para CD e inserte un CD (con la cara impresa hacia arriba).
4. Pulse ◀▶, para seleccionar una canción.
5. Pulse el botón ▶II para pausar la reproducción. Pulse este botón ▶II de nuevo para reanudar la reproducción.
6. Pulse el botón ■ para detener la reproducción.

---

Nota: La capacidad de almacenamiento de los discos MP3 es mayor que la de los CDs normales. Por lo tanto, puede tomar un poco más de tiempo para reproducir.

---

### Modos de repetición

**Repetir una sola pista:** Si pulsa el botón REPEAT una vez durante la reproducción, en la pantalla aparecerá « Repeat one » durante unos 2 segundos. La pista actual se reproducirá en un bucle continuo.

**Repetir todo el CD:** Pulse el botón REPEAT por segunda vez para repetir todo lo que hay en el CD. «Repeat all» aparecerá en la pantalla durante unos 2 segundos.

Pulsando de nuevo el botón REPEAT se desactiva la función de repetición. Durante unos 2 segundos, aparecerá en la pantalla el mensaje «Repeat Off». se visualiza la pantalla.



### Reproducción programada

Con la función de memoria, se pueden almacenar hasta 20 pistas de CD en cualquier disco duro. se puede guardar la secuencia.

---

Nota: El almacenamiento sólo se puede realizar en el modo de parada.

---

1. En el modo de parada (el CD no se reproducirá), pulse el botón PROG. En la pantalla se visualizarán las palabras «P01» y «F01» y «T001» empezará a parpadear.
  2. Pulse los botones /  para seleccionar el título deseado y pulse el botón PROG para guardarlo.
  3. La primera pista se ha guardado. El número de memoria cambia a «P02» y se puede guardar la siguiente pista.
  4. Repita los pasos 1-3 para guardar pistas adicionales.
- 

Después de guardar, pulse el botón  para iniciar la reproducción de las pistas guardadas. La reproducción se inicia desde la primera pista guardada. La reproducción se detendrá automáticamente después de que se hayan reproducido todas las pistas guardadas. Pulse el botón dos veces.

---

---

## EQUALIZADOR

---

(con el dispositivo encendido, no en modo de espera)

1. Pulse el botón EQ para entrar en las opciones del menú.
2. Utilice los botones ◀/▶ para ajustar las funciones del ecualizador (por ejemplo, Normal, Clásico, Jazz, Pop, Rock).
3. Pulse el botón EQ dos veces y utilice los botones ◀/▶ para seleccionar el ajuste de graves.
4. Pulse el botón EQ tres veces y utilice los botones ◀/▶ para ajustar el tono.

---

## FUNCIÓN DE CARGA USB (POTENCIA DE SALIDA 5 V)

---

Los dispositivos móviles, como los teléfonos inteligentes, se pueden cargar a través del puerto USB. (La potencia de salida es de 5 V 2.1 A.)

---

## CONECTOR DE ENTRADA AUXILIAR

---

1. Pulse el botón } para encender la unidad.
2. Gire el mando SOURCE para seleccionar el modo AUX IN. En la pantalla aparece «AUX-IN».
3. Conecte el cable AUX-IN al conector AUX-IN y al conector AUX-OUT del dispositivo móvil (por ejemplo, al reproductor MP3).
4. Inicie la reproducción en el dispositivo móvil.

---

## CONECTOR DE AURICULARES

---

1. Gire el control de volumen para ajustarlo.
2. Conecte los auriculares a la toma de auriculares.



### **Atención: Peligro de lesiones auditivas**

Ajuste un volumen bajo en el dispositivo de reproducción antes de conectar los auriculares a la fuente de audio. Evite el volumen excesivo, especialmente durante largos períodos de tiempo o uso frecuente.

## RETIRADA DEL APARATO



Si el aparato lleva adherida la ilustración de la izquierda (el contenedor de basura tachado) entonces rige la normativa europea, directiva 2012/19/UE. Este producto no debe arrojarse a un contenedor de basura común. Infórmese sobre las leyes territoriales que regulan la recogida separada de aparatos eléctricos y electrónicos. Respete las leyes territoriales y no arroje aparatos viejos al cubo de la basura doméstica. Una retirada de aparatos conforme a las leyes, contribuye a proteger el medio ambiente y a las personas a su alrededor frente a posibles consecuencias perjudiciales para la salud. El reciclaje ayuda a reducir el consumo de materias primas.



### Declaración de conformidad

**Fabricante:** Chal-Tec GmbH, Wallstraße 16, 10179 Berlín, Alemania.

### Este producto cumple con las siguientes directivas europeas:

2011/65/UE (refundición RoHS)  
2014/53/UE (RED)

La declaración de conformidad completa del fabricante se encuentra en el siguiente enlace. Por favor, escanee este QR-Code o introduzca la URL.



[use.berlin/10034080](https://use.berlin/10034080)



Gentile cliente,

La ringraziamo per aver acquistato il nostro prodotto. La preghiamo di leggere attentamente le seguenti istruzioni e di seguirle per evitare eventuali danni. Si declina ogni responsabilità per danni derivati da una mancata osservazione delle istruzioni e da un uso improprio del dispositivo. Scansionate il codice QR per scaricare il manuale d'uso attuale nella vostra lingua.

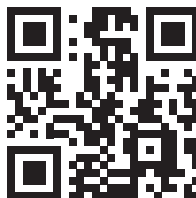

---

## INDICE

---

Dati tecnici	97
Opzioni di installazione	101
Panoramica del dispositivo	103
Messa in funzione	106
Modalità radio DAB	109
Radio FM	111
Modalità BT	114
Lettore CD	115
Riprodurre MP3 da CD	116
Equalizer	118
Funzione di carica USB (potenza di uscita 5 v)	118
Aux input jack	119
Connessione per auricolari	119
Smaltimento	120



---

## DATI TECNICI



---



<b>Codice articolo</b>	<b>10034080</b>
Alimentazione	230 V~ 50 Hz
Consumo energetico	10 W
Potenza RMS	2 x 5 W
Frequenze radio	FM: 88.8–108 MHz DAB/DAB+: 174–239 MHz
Frequenza BT	Frecuencia 2402–2480 MHz Versione 2.1

## ATTENZIONE

 <p>The lightning flash and arrow head within the triangle is warning sign alerting you of dangerous voltage inside the product</p>	<p style="text-align: center;"><b>CAUTION</b></p> <p style="text-align: center;"><b>RISK OF ELECTRIC SHOCK DO NOT OPEN</b></p> <p><b>CAUTION : TO REDUCE THE RISK OF ELECTRIC SHOCK DO NOT REMOVE COVER (OR BACK). NO USER SERVICIABLE PARTS INSIDE. REFER SERVICING TO QUALIFIED SERVICE PERSONNEL.</b></p>	 <p>The exclamation point within the triangle is a warning sign alerting you of important instructions accompanying the product</p>
--	--	--

**ATTENZIONE: NON APRIRE LA CUSTODIA PER EVITARE SCOSSE ELETTRICHE E LESIONI SERIE ALLE PERSONE. ALL'INTERNO NESSUNO DEI COMPONENTI ACCESSIBILI DAL CLIENTE. RIFERIRSI ESCLUSIVAMENTE A PROFESSIONISTI QUALIFICATI. ATTENZIONE. PER RIDURRE IL RISCHIO DI INCENDIO O SCOSSE ELETTRICHE, NON ESPORRE QUESTO PRODOTTO IN ACQUA, PIOGGIA O UMIDITÀ.**

	<p>Il triangolo con la scossa con la seguente nota: <b>TENSIONE PERICOLOSA</b>: il fulmine con punta di freccia nel triangolo equilatero ha lo scopo di avvisare l'utente della presenza di una tensione pericolosa non isolata nella custodia del prodotto che potrebbe essere di dimensioni sufficienti a rappresentare un rischio di scossa elettrica per le persone.</p>
	<p>Il triangolo con il punto esclamativo e la seguente nota: <b>ATTENZIONE</b>: Il punto esclamativo all'interno del triangolo equilatero ha lo scopo di avvisare l'utente della presenza di importanti istruzioni operative e di manutenzione nella documentazione che accompagna questo prodotto.</p>

	<p><b>ATTENZIONE: rischio di lesioni personali</b></p> <p>Non toccare mai le lenti ottiche dello scomparto del CD o guardarvi dentro. Questo dispositivo è un dispositivo laser di classe 1.</p>
	<p><b>ATTENZIONE: rischio di perdita dell'udito</b></p> <p>Non alzare il volume troppo alto, poiché il surriscaldamento può causare danni a lungo termine dell'udito.</p>

- Leggere attentamente le istruzioni per l'uso prima di installare e mettere in servizio
- l'unità e conservare il manuale per riferimenti futuri.
- Rispettare tutte le istruzioni di sicurezza.
- Non utilizzare il dispositivo nelle vicinanze con l'acqua.
- Pulire il dispositivo con un panno asciutto.
- Non bloccare i fori di ventilazione dell'unità. Installare il dispositivo secondo le istruzioni del produttore.
- Non installare l'unità vicino a caloriferi, caloriferi radianti, stufe o altre apparecchiature (inclusi amplificatori) che producono calore.
- Accertarsi che il cavo di alimentazione non diventi un pericolo di inciampo o si pieghi. Prestare particolare attenzione alla spina di alimentazione, alle prese elettriche e al punto in cui il cavo fuoriesce dal dispositivo.
- Utilizzare solo gli accessori consigliati dal produttore.
- Collocare l'unità solo su un carrello, supporto, treppiede, staffa o tavolo che è stato esplicitamente raccomandato dal produttore o venduto con l'unità. Se si utilizza un'auto, prestare la massima attenzione quando ci si sposta l'auto, poiché la caduta potrebbe causare lesioni alle persone e danni alle apparecchiature.
- Scollegare la spina di alimentazione dalla presa a muro durante un temporale o quando non viene utilizzata per un lungo periodo di tempo.
- Lasciare tutti i lavori di riparazione e manutenzione a personale qualificato. Le riparazioni sono necessarie se il dispositivo è stato danneggiato in altro modo, se la spina di alimentazione o il cavo di alimentazione è stato danneggiato, il liquido si è rovesciato sul dispositivo, oggetti estranei hanno raggiunto l'interno del dispositivo, il dispositivo è stato esposto a pioggia o umidità, il dispositivo non funziona normalmente o è caduto.
- Non esporre il dispositivo a gocce o spruzzi d'acqua.
- Non posizionare oggetti di pericolo (come oggetti pieni di liquido o candele accese) sopra il dispositivo.
- Quando la spina di alimentazione o la spina dell'apparecchio vengono utilizzate come dispositivi di disconnessione, devono essere sempre facilmente accessibili.
- Accertarsi che venga mantenuta la distanza minima da altri oggetti per garantire un'adeguata ventilazione.
- Non esporre mai le batterie (imballate o già installate) a fonti di calore come luce solare, fuoco, ecc.
- La targhetta dati si trova sul retro dell'unità.

- **ATTENZIONE**  
Pericolo di esplosione in caso di sostituzione errata della batteria.  
Sostituire con uno solo dello stesso tipo o equivalente.

### **Istruzioni sulle batterie**

- In nessun caso ingerire le batterie (rischio di ustioni chimiche).
- Il telecomando in dotazione con l'unità contiene una batteria a bottone. Se questa batteria a bottone viene ingerita, può causare gravi ustioni interne entro due ore, con conseguente morte.
- Tenere le batterie lontano dalla portata dei bambini.
- Se il vano batteria non si chiude correttamente, interrompere immediatamente l'uso del dispositivo.
- Se si pensa di aver ingerito le batterie o di trovarsi in altri orifizi del corpo, consultare immediatamente un medico.

### **Note particolari**

- Non ingerire le batterie (rischio di ustioni chimiche).
- Il telecomando in dotazione con l'unità contiene una batteria a bottone. Se questa batteria a bottone viene ingerita, può causare gravi ustioni interne entro due ore, con conseguente morte.
- Tenere le batterie lontano dalla portata dei bambini.
- Se il vano batteria non si chiude correttamente, interrompere immediatamente l'uso del dispositivo.
- Se si pensa di aver ingerito le batterie o di trovarsi in altri orifizi del corpo, consultare immediatamente un medico.
- Accertarsi che la tensione indicata sulla targhetta del dispositivo corrisponda alla tensione elettrica. Altrimenti si possono verificare danni al dispositivo.
- Rischio di scosse elettriche! Scollegare sempre il cavo di alimentazione dalla testa della spina e mai dal cavo di alimentazione.
- Accertarsi che tutti gli altri collegamenti siano stati effettuati prima di inserire la spina nella presa.

---

## OPZIONI DI INSTALLAZIONE

---

### Fissare il supporto

Allineare la parte superiore del treppiede con l'area di montaggio nella parte inferiore dell'unità principale. Dopo il montaggio, si allinea il montaggio rotondo sul supporto secondo la linguetta di montaggio rotonda sul retro del dispositivo. Quando si posiziona il supporto, viene emesso un suono "clic". Assicurarsi che la presa sia saldamente bloccata in posizione e non si allenti. Per rimuovere il supporto, premere la linguetta di montaggio per sbloccare il supporto e tirarlo verso il basso per rimuovere il supporto, come mostrato di seguito.

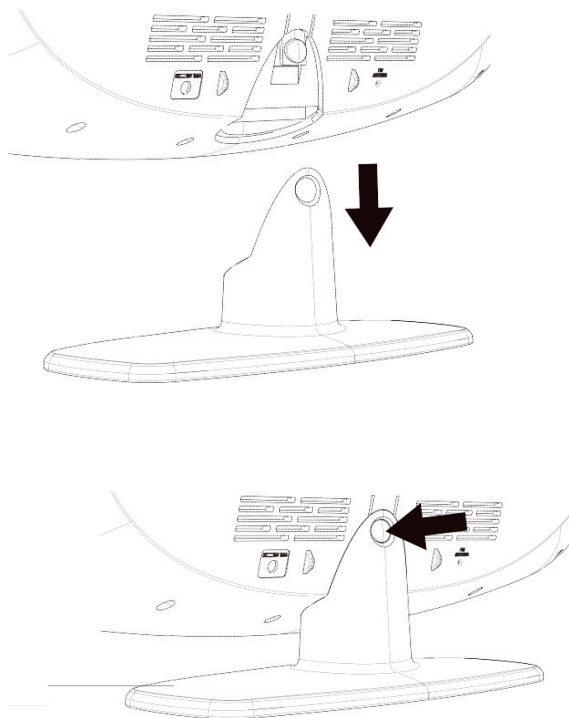

### Per il montaggio a parete (pedistallo rimosso)

È importante assicurarsi che non vi siano tubi di alimentazione, gas o acqua dietro la parete a cui si collega l'unità. Consigliamo di installare questo altoparlante in modo professionale. Utilizzare l'accessorio e il modello di montaggio a parete forniti per collegare la barra audio alla parete.

1. Utilizzare le istruzioni fornite per il montaggio a parete per creare segni sulla parete per i tasselli di plastica. Assicurarsi che i segni siano dritti prima di perforare.
2. Eseguire i fori ( $\frac{1}{4}$ " ) in corrispondenza dei segni.
3. Inserire i tasselli di plastica forniti nei fori fino a quando non siano a filo con la parete. Fissare i due distanziatori alla parete con le viti fornite e stringere le viti. Quando si stringono le viti, le teste devono trovarsi a circa  $\frac{1}{4}$ " di distanza dai distanziatori. Allineare le fessure del buco della serratura sul retro dell'unità principale con le viti nella parete, come mostrato di seguito.

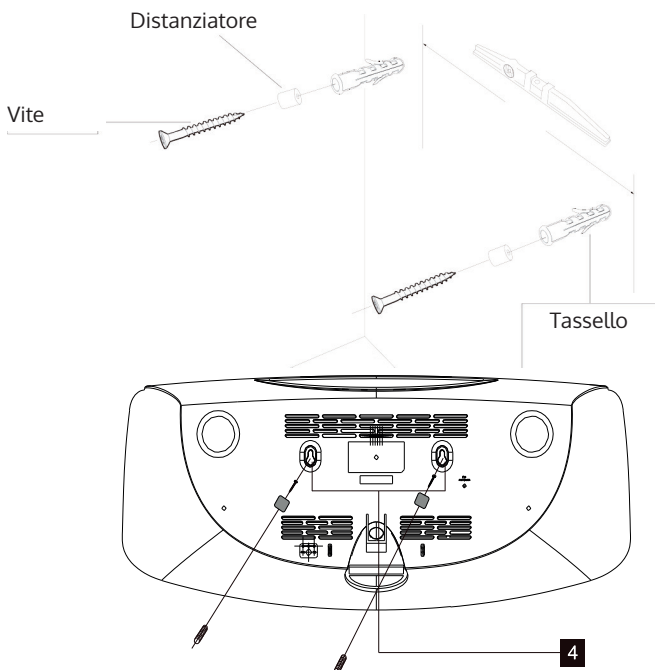

---

## PANORAMICA DEL DISPOSITIVO

---

### Vista frontale

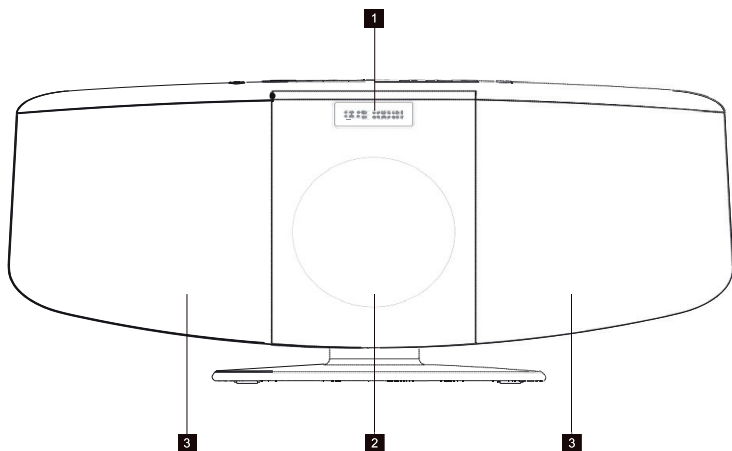

### Vista posteriore

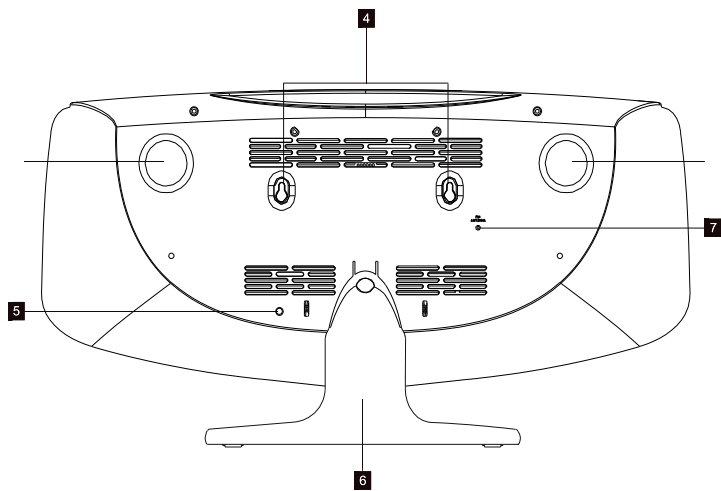

## Vista dall'alto

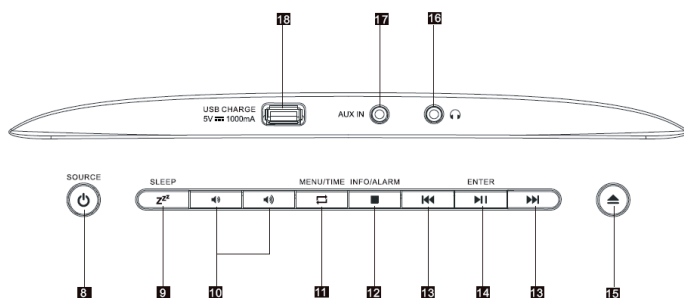

- |    |   |   |
|----|---|---|
| 1  | Display LCD   |   |
| 2  | Cassetto del CD   |   |
| 3  | Altoparlanti integrati  |   |
| 4  | Fori per il montaggio a parete  |   |
| 5  | Connettore di alimentazione   |   |
| 6  | Supporto  |   |
| 7  | Antenna DAB/FM  |   |
| 8  | Interruttore di alimentazione/<br>Sorgente  |   |
| 9  | REP/SLEEP/SNOOZE<br>Timer<br>Snooze (funzione sveglia)  |   |
| 10 | Volume -/+  |   |
| 11 | Menu / Ora :<br>impostare ripetizione del CD  | accedere al menu DAB<br>Impostazione orologio |
| 12 | ■ /Info/Allarme: Lettore CD:<br>interrompe la riproduzione .<br>Radio DAB: visualizza le<br>informazioni DAB. In standby:<br>imposta la sveglia |   |
| 13 | ⏮⏭ CD / BT: titolo avanti/indietro.<br>Lettore CD (tenere premuto).<br>Riavvolgimento rapido. DAB/FM:<br>ricerca stazione su/giù                |   |
| 14 | ⏸ :<br>CD / BT: riproduzione / pausa  |   |
| 15 | ▲<br>CD / BT: interruzione della<br>riproduzione  |   |
| 16 | 🎧 Jack per cuffie   |   |
| 17 | Porta di ricarica USB   |   |



## Telecomando

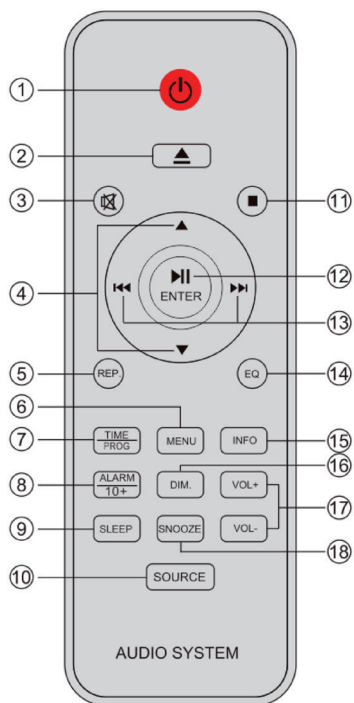

- |    |                          |    |                                 |
|----|--------------------------|----|---------------------------------|
| 1  | Accensione / Spegnimento | 12 | Riproduci/Pausa/Invio           |
| 2  | Apri/Chiudi vassoio CD   | 13 | Traccia Indietro/Traccia Avanti |
| 3  | Muto                     | 14 | Equalizzatore                   |
| 4  | Su/Giù                   | 15 | Pulsante Info                   |
| 5  | Ripeti                   | 16 | Dimmer                          |
| 6  | Menu                     | 17 | Volume +/-                      |
| 7  | Ora/Prog                 | 18 | Ripetizione allarme (snooze)    |
| 8  | Sveglia / + 10 Titolo    |    |                                 |
| 9  | Timer sospensione        |    |                                 |
| 10 | Sorgente                 |    |                                 |
| 11 | Stop                     |    |                                 |

---

## MESSA IN FUNZIONE

---

Posizionare l'unità nella posizione desiderata e srotolare il cavo di alimentazione. Inserire il cavo nella presa e accendere se applicabile.

### Modalità standby automatica

Se si riproduce la musica di un dispositivo mobile tramite il dispositivo, il dispositivo passa alla modalità standby se:

- non viene premuto alcun pulsante per 10 minuti
- non viene riprodotta musica sul dispositivo mobile per più di 10 minuti.

### Funzionamento a batteria

- Per evitare danni all'unità, assicurarsi che le batterie siano inserite correttamente. Se non si utilizza il dispositivo per un lungo periodo di tempo, rimuovere le batterie dal dispositivo in quanto potrebbero fuoriuscire e causare danni al dispositivo.
- Utilizzare sempre batterie dello stesso tipo. Non mischiare mai batterie di tipi diversi.
- Non gettare mai le batterie nel fuoco e non esporle alla luce diretta del sole.
- Se l'acido contenuto nelle batterie viene a contatto con gli occhi o la pelle, lavare immediatamente l'area interessata con acqua pulita e consultare un medico.

### Note:

- Prima di utilizzare il dispositivo, assicurarsi che la presa corrisponde ai requisiti del dispositivo (230 V ~ 50 Hz).
- Non collegare o scollegare il cavo di alimentazione con le mani bagnate.
- Se non si intende utilizzare il dispositivo per un lungo periodo, scollegarlo dalla presa a muro.

### Accensione/spegnimento

Premere il tasto  per accendere/spegnere il dispositivo.

### Regolazione del volume

- Ruotare il regolatore del volume in senso orario per aumentare il volume.
- Ruotare il regolatore del volume in senso antiorario per ridurre il volume.
- L'impostazione del volume corrente viene visualizzata sullo schermo.

## Disattivazione dell'audio

Premere il tasto MUTE sul telecomando. Il volume viene quindi disattivato e l'icona corrispondente viene visualizzata sullo schermo. Premere di nuovo questo pulsante per ripristinare il volume.

## Ora e timer

Impostare l'ora e la data

Dopo aver inserito il cavo di alimentazione, oppure dopo un'interruzione di corrente, lo schermo visualizza l'ora e la data attuali sullo schermo. Per impostare l'ora corrente, il dispositivo dovrebbe essere in modalità standby.

1. Quando si preme il tasto CLOCK, sullo schermo verrà visualizzato "Time setup". Premere il pulsante INVIO per confermare. Sullo schermo viene visualizzato " „time wizard interval".
2. Premere i pulsanti ◀/▶ per selezionare il formato ore 12 o 24. Premere il pulsante INVIO per confermare la selezione. Quindi l'indicatore dell'ora lampeggia sullo schermo.
3. Premere i pulsanti ◀/▶ per impostare l'ora. Premere il pulsante INVIO per confermare. Quindi il display dei minuti inizia a lampeggiare sullo schermo.
4. Premere i pulsanti ◀/▶ per impostare i minuti. Premere il pulsante INVIO per confermare. Il display inizia a lampeggiare sullo schermo.
5. Premere i pulsanti ◀/▶ per impostare l'anno. Premere il pulsante INVIO per confermare. L'indicatore del mese inizia a lampeggiare sullo schermo.
6. Premere i pulsanti ◀/▶ per impostare il mese. Premere il pulsante INVIO per confermare. L'indicatore del giorno inizia a lampeggiare sullo schermo.
7. Premere i pulsanti ◀/▶ per impostare il giorno. Premere il pulsante INVIO per confermare. Quindi utilizzare i pulsanti ◀/▶ per selezionare "YES" o "NO" per salvare.

## Impostazione della sveglia

---

Nota: prima di impostare una sveglia, assicurarsi che l'orologio sia stato impostato correttamente. Questo dispositivo può essere utilizzato come sveglia. La funzione BT, la modalità CD o la modalità DAB/FM verranno attivate all'ora impostata dall'utente

---

1. Premere il tasto } per mettere il dispositivo in modalità standby.
2. Assicurarsi di aver impostato l'ora corretta.
3. Premere il tasto ALARM per impostare "ALARM 1". Premere di nuovo il tasto ALARM per impostare "ALARM 2".
4. Viene visualizzato "Impostazione ALLARME 1 (o 2)". Premere il pulsante INVIO per selezionare.
5. Viene visualizzato "Wizard ALARM 1 (o 2) all'ora" e l'indicazione dell'ora della sveglia lampeggia.

6. Premere ripetutamente i pulsanti ◀/▶ per impostare l'ora. Premere il pulsante INVIO per confermare.
7. Premere i pulsanti ◀/▶ per impostare i minuti. Premere il pulsante INVIO per confermare.
8. Premere i pulsanti ◀/▶ per selezionare il volume della sveglia da "0 - 30". Premere il pulsante INVIO per confermare.
9. Premere i pulsanti ◀/▶ per selezionare OFF/CD/DAB/FM/BUZZER. Premere il pulsante INVIO per confermare.
10. Premere i pulsanti ◀/▶ per impostare la durata della sveglia. Puoi scegliere tra 15, 30, 45, 60 minuti. Premere il pulsante INVIO per confermare la selezione. Premere i pulsanti ◀/▶ per selezionare "YES". Premere il pulsante INVIO per memorizzare la sveglia.
11. Lo schermo visualizzerà contemporaneamente l'ora corrente e ALARM 1 (o ALARM 2).

### Funzione Snooze

1. Una volta attivato l'allarme (Allarme 1, Allarme 2), può essere fermato per un massimo di 9 minuti premendo il pulsante SNOOZE.
2. L'allarme (Allarme 1/Allarme 2) verrà riattivato circa 9 minuti dopo aver premuto il tasto.
3. L'icona "Funzione snooze" viene visualizzata sullo schermo per ricordare che la funzione snooze è attiva.
4. Premere una volta brevemente il tasto } per disattivare la funzione snooze.

### Impostare l'ora per lo spegnimento automatico

1. Premere ripetutamente il tasto SLEEP per impostare l'ora di spegnimento automatico su 90/80/70/60/50/40/30/20/10 minuti. Questa funzione è particolarmente adatta per addormentarsi con la musica.
2. Se si desidera disattivare lo spegnimento automatico, premere più volte il tasto SLEEP per selezionare "OFF"

### Retroilluminazione

È possibile regolare la retroilluminazione dello schermo premendo più volte il pulsante DIM. Sono disponibili tre opzioni: Alta, Media e Bassa.

## MODALITÀ RADIO DAB

Tirare delicatamente l'antenna telescopica. Premere il tasto } per accendere il dispositivo. Il dispositivo passa quindi automaticamente alla modalità DAB.

### Ricerca automatica delle stazioni

1. Ruotare la manopola SOURCE per selezionare la modalità DAB (se l'unità non è ancora in modalità DAB). Se l'unità è in modalità DAB per la prima volta, la ricerca automatica delle stazioni per tutte le stazioni disponibili viene avviata automaticamente (non appena la modalità DAB è stata utilizzata in precedenza, viene automaticamente impostata l'ultima stazione riprodotta).
2. Premere il pulsante INVIO per avviare la ricerca automatica delle stazioni per tutte le stazioni disponibili. Durante il processo di ricerca, l'avanzamento della ricerca verrà visualizzato sotto forma di una barra sullo schermo.

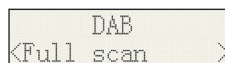

### Sintonizzazione manuale

1. Ruotare la manopola SOURCE per selezionare la modalità DAB.
2. Premere i pulsanti ◀▶ per selezionare la ricerca manuale delle stazioni e premere il pulsante INVIO per accedere al menu di configurazione.
3. Regolare la stazione desiderata premendo i pulsanti ◀▶. La potenza del segnale viene visualizzata sullo schermo.
4. Premere i pulsanti MENU o ◀ per uscire dalla ricerca della stazione.
5. Se non è possibile trovare alcuna stazione, assicurarsi che l'antenna sia estesa e spostare il dispositivo in un'altra posizione. Riavviare nuovamente la ricerca della stazione.

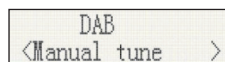

### DRC (Dynamic Range Control)

DRC è una tecnologia progettata per rendere udibili suoni silenziosi in ambienti rumorosi.

1. In modalità DAB, premere i pulsanti ◀▶ per selezionare "DRC". Premere il pulsante INVIO per confermare la selezione. Viene visualizzato "\*" nella parte in alto a destra dello schermo.
2. Premere il pulsante MENU per confermare le impostazioni. Lo schermo passa quindi alla visualizzazione normale.

### Modalità:

DRC OFF - DRC è disattivato, DRC viene ignorato durante la riproduzione audio.

DRC LOW - Il livello DRC è impostato a metà del segnale inviato dal trasmettitore.

DRC HIGH - Il livello DRC è lo stesso fornito dal trasmettitore.

### Eliminazione di stazioni non disponibili

In modalità DAB, premere i pulsanti ◀/▶, per visualizzare il sottomenu "Prune". Premere il pulsante INVIO per selezionare la modalità DAB, premere ◀/▶ per visualizzare il sottomenu "SISTEMA", premere il pulsante INVIO per accedere al sottomenu di impostazione del sistema.

### Sistema (DAB)

In modalità DAB, premere i pulsanti ◀/▶, per visualizzare il sottomenu di sistema. Premere il tasto INVIO per accedere al sottomenu.

1. **Lingua**  
Premere il pulsante INVIO per selezionare il menu della lingua. La lingua operativa impostata è l'inglese. Nell'angolo in alto a destra dello schermo l'icona "\*" appare accanto alla lingua selezionata. Gli utenti del dispositivo possono scegliere tra "Inglese", "Tedesco", "Italiano" e "Francese".
2. **Ripristino delle impostazioni di fabbrica**  
Premere il pulsante INVIO per selezionare il ripristino delle impostazioni di fabbrica. Se si desidera ripristinare le impostazioni, utilizzare i pulsanti ◀/▶ per selezionare "YES". Il dispositivo verrà ripristinato secondo le impostazioni di fabbrica e tutte le stazioni memorizzate verranno eliminate.
3. **Versione SW**  
Premere il pulsante INVIO per visualizzare la versione del software DAB. Premere il tasto MENU oppure ▶. Lo schermo ritorna quindi alla visualizzazione normale.

---

Se non viene premuto alcun pulsante per 30 secondi, lo schermo torna automaticamente alla visualizzazione normale.

---

### Memorizzare

1. **Richiamare le stazioni memorizzate:** In modalità DAB, premere i pulsanti ◀/▶ per selezionare "Preset Recall". Premere il pulsante INVIO per riprodurre la stazione memorizzata.

---

Nota: se non è stata precedentemente memorizzata una stazione, premendo il tasto PRESET verrà visualizzato "Empty Preset" sullo schermo.

---

2. **Memorizza stazioni:** hai la possibilità di salvare le tue stazioni preferite. È possibile memorizzare fino a 20 stazioni. Se si verifica un'interruzione di corrente, queste stazioni vengono comunque memorizzate. Per

salvare le stazioni DAB, procedere come segue: Premere i pulsanti DAB, proceda de la siguiante manera: Premere i pulsanti ▲ ▼ per visualizzare le stazioni già memorizzate. Premere i pulsanti ◀◀ o ▶▶ per selezionare la stazione che si desidera salvare, quindi premere il pulsante INVIO per selezionare la posizione di memoria desiderata. Premere di nuovo INVIO per confermare.

---

## RADIO FM

---

Estendere completamente l'antenna telescopica.

### Ricerca automatica delle stazioni

1. Ruotare la manopola SOURCE per selezionare la modalità FM.
2. Tenere premuto il tasto ►► . La radio avvierà automaticamente la ricerca e interromperà la ricerca non appena viene trovata una stazione con potenza sufficiente del segnale.
3. Dopo alcuni secondi, lo schermo si aggiorna. Lo schermo visualizza la frequenza del trasmettitore. Se la potenza del segnale è sufficiente e il segnale del trasmettitore contiene dati RDS, la radio visualizza il nome della stazione.
4. Per cercare altre stazioni, tenere premuto il tasto ◀◀ come prima.
5. Premere per cercare i canali nell'altra direzione (frequenze alte e basse) il tasto ▶▶ e tenere premuto per 2 secondi.
6. Non appena viene raggiunta la fine della gamma di frequenza, la radio si avvierà automaticamente dall'altra parte della gamma di frequenze.

### Sintonizzazione manuale





1. Ruotare la manopola SOURCE per selezionare la modalità FM.
2. Se necessario, selezionare la modalità FM come descritto sopra.
3. Premere il tasto ◀◀ o ▶▶ per impostare la stazione. Ad ogni pressione la frequenza aumenta o diminuisce di 100 kHz.
4. Una volta raggiunta la fine della gamma di frequenze, la radio si avvierà automaticamente dall'altra parte della gamma di frequenze.

## Menu

<b>1 Ricerca impostazioni</b>	
In modalità FM, premere il pulsante MENU per accedere alle impostazioni FM. Quindi premere i pulsanti ◀◀ o ▶▶ per selezionare l'impostazione di ricerca. Infine premere per regolare la sensibilità.	
1.1 Tutti i canali:	FM <Scan setting>
	Scan setting <All stations>
▶▶	Scan setting <Strong stations>

<b>2 Impostazione audio</b>	
2.1 Stereo consentito	FM <Audio setting>
	Audio setting <Stereo allowed>
2.2 Solo FM mono	FM <Audio setting>
	Audio setting <Stereo allowed>
	Scan setting <Strong station>
<b>3 Salvataggio</b>	
3.1 Richiamo delle stazioni memorizzate (selezione della stazione) Premere il tasto INVIO per accedere alla stazione memorizzata.	Preset Recall <1:90.5MHz>
	90.5MHz
3.2 Memorizzazione delle stazioni (selezione delle stazioni)	



<p>È possibile salvare le stazioni preferite. Questa unità può memorizzare fino a 20 stazioni. Anche in caso di mancanza di corrente, queste stazioni rimangono memorizzate. La sintonizzazione delle stazioni in modalità FM segue lo stesso modello della modalità DAB: in modalità FM, selezionare la banda desiderata. Premere i pulsanti /  per visualizzare le stazioni preselezionate. Premere i pulsanti / . per impostare la stazione che si desidera salvare. Premere il tasto INVIO per selezionare la stazione e premere nuovamente il tasto per confermare.</p>	Preset Store <1:90.5MHz>
	Preset 1 stored

---

## MODALITÀ BT

---

Per connettere un dispositivo mobile, è necessario seguire diversi passaggi:

1. Attivare BT sul dispositivo mobile (consultare il manuale dell'utente dispositivo mobile).
2. Premere il tasto } per accendere il dispositivo.
3. Ruotare la manopola SOURCE per selezionare la modalità BT. Il dispositivo è quindi pronto per l'accoppiamento automatico.
4. Cerca "BlackMask" nell'elenco dei dispositivi mobili.
5. Selezionare il dispositivo e, se necessario, immettere la password "0000" per l'associazione. Una volta che l'accoppiamento ha esito positivo, "BT connesso" verrà visualizzato sullo schermo del dispositivo

### Connessione automatica con dispositivo mobile

L'accoppiamento è possibile solo quando si utilizza il dispositivo per la prima volta in combinazione con il dispositivo mobile. Una volta che il dispositivo è stato collegato al dispositivo mobile, il dispositivo verrà associato al dispositivo mobile non appena BT viene attivato. Alla successiva accensione del dispositivo e l'attivazione di BT, il dispositivo si conetterà automaticamente al dispositivo mobile più vicino nelle vicinanze.

### Riproduzione di musica da dispositivi mobili abilitati BT

Dopo aver stabilito correttamente la connessione BT, premere il pulsante ►|| per riprodurre la musica. Premere il pulsante ◀◀/▶▶ per avanzare/riavvolgere o saltare un brano rapidamente. Per mettere in pausa o riprendere la riproduzione, premere di nuovo il pulsante ►|| per disattivare il BT.

---

## LETTORE CD

---

Nota: non toccare mai l'obiettivo laser all'interno del vano disco. Pulire l'obiettivo laser con un detergente per CD se si sporca.

---

1. Premere il pulsante di accensione per accenderlo.
2. Ruotare la manopola SOURCE per selezionare la funzione CD.
3. Premere il pulsante ▲ per aprire lo scomparto del CD. Inserire un CD (con il lato stampato rivolto verso l'alto).
4. Premere nuovamente il pulsante ▲, per chiudere il vassoio del disco, il disco ruoterà per alcuni secondi e verrà riprodotta automaticamente la prima traccia del disco.
5. Premere il tasto ►|| per mettere in pausa la riproduzione. Premere di nuovo questo pulsante per riprendere la riproduzione.
6. Premere il tasto ■ per interrompere la riproduzione.

### Riprodurre avanti e indietro

1. Utilizzare i pulsanti ◀/▶ para seleccionar otro título o avanzar o retroceder rápidamente dentro de un título.
2. Utilizzare i pulsanti ◀◀, per ascoltare nuovamente un brano dall'inizio. Premendo questo tasto due o più volte, si accederà alle tracce precedenti.
3. Utilizzare i pulsanti ▶▶, per riprodurre il brano successivo sul CD.
4. Tenere premuto il tasto ◀◀. Il titolo attuale viene riavvolto. Rilascia il pulsante quando raggiungi la posizione desiderata del brano da riprodurre. Quindi continuerà la riproduzione normale.
5. Tenere premuto il tasto ▶▶. Il titolo corrente viene spostato rapidamente. Rilascia il pulsante quando raggiungi la posizione desiderata del brano che desideri riprodurre. Quindi continuerà la riproduzione normale.

### Funzione di ripetizione

Premendo il tasto REPEAT è possibile ripetere una singola traccia o tutte le tracce sul CD.

1. Se si preme il tasto REPEAT una volta durante la riproduzione, apparirà sullo schermo per circa 2 secondi «Repeat one». La traccia corrente viene quindi riprodotta in loop continuo.
2. Premere il pulsante REPEAT una seconda volta per ripetere tutte le tracce sul CD. Per circa 2 secondi, verrà visualizzato sullo schermo «Ripeti tutto».

3. Se si preme nuovamente il pulsante REPEAT, la funzione di ripetizione verrà disabilitata. Per circa 2 secondi, «Repeat Off» verrà visualizzato sullo schermo.

### Funzione di memoria

La funzione di memoria può memorizzare fino a 20 tracce CD in qualsiasi ordine.

1. In modalità di arresto (il CD non viene riprodotto), premere il pulsante PROG. La parola «P01» viene visualizzata sullo schermo e «T01» inizia a lampeggiare.
2. Premere i pulsanti ◀/▶ per selezionare la traccia desiderata.
3. Premere il pulsante PROG per selezionare e salvare la traccia desiderata.
4. Ripetere i passaggi 2 e 3 fino a quando non sono state salvate 20 tracce.
5. Premere il tasto ▶▶ per riprodurre i brani memorizzati (in modalità memoria).
6. Premere il tasto ◀◀ e ▶▶ per riprodurre la traccia precedente e il pulsante >>| per la traccia successiva.

---

Nota: quando tutti i brani memorizzati sono stati riprodotti, l'unità entrerà automaticamente nella modalità di arresto.

---

7. Premere il tasto ■ per uscire dalla modalità memoria.

---

## RIPRODURRE MP3 DA CD

---

1. Premere il pulsante di accensione per accenderlo.
2. Ruotare la manopola SOURCE per selezionare la funzione CD.
3. Aprire lo scomparto del CD e inserire un CD (con il lato stampato rivolto verso l'alto).
4. Premere ◀/▶, per selezionare una traccia.
5. Premere il tasto ▶▶ per mettere in pausa la riproduzione. Premere di nuovo questo pulsante per riprendere la riproduzione.
6. Premere il tasto ■ per interrompere la riproduzione.

---

Nota: la capacità di archiviazione dei dischi MP3 è superiore a quella dei normali CD. Pertanto, potrebbe essere necessario un po' più di tempo per la riproduzione.

---

## Modalità di ripetizione

**Ripetizione di una singola traccia:** se si preme il pulsante REPEAT una volta durante la riproduzione, «Repeat one» apparirà sullo schermo per circa 2 secondi. La traccia corrente viene quindi riprodotta in loop continuo.

**Per ripetere l'intero CD:** premere il pulsante REPEAT una seconda volta per ripetere tutti i brani del CD. Per circa 2 secondi, sullo schermo verrà visualizzata la schermata «Ripeti tutto».

Se si preme nuovamente il pulsante REPEAT, la funzione di ripetizione verrà disabilitata. Per circa 2 secondi, «Repeat Off» verrà visualizzato sullo schermo.

## Riproduzione programmata

La funzione di memoria può memorizzare fino a 20 tracce CD in qualsiasi ordine.

---

Nota: il salvataggio può essere effettuato solo in modalità di arresto.

---

1. In modalità di arresto (il CD non viene riprodotto), premere il pulsante PROG. Le parole «P01» e «F01» vengono visualizzate sullo schermo e «T001» inizia a lampeggiare.
  2. Premere i pulsanti ◀/▶ per selezionare la traccia desiderata e premere il pulsante PROG per salvare la traccia.
  3. Il primo titolo è stato ora salvato. Il numero di memoria cambia in «P02» e il titolo successivo può essere salvato.
  4. Ripetere i passaggi 1-3 per salvare tracce aggiuntive.
- 

Dopo il salvataggio, premere il tasto ▶▶ per avviare la riproduzione delle tracce memorizzate. La riproduzione inizia dalla prima traccia memorizzata. La riproduzione si interrompe automaticamente dopo che tutti i brani memorizzati sono stati riprodotti. Premere il pulsante due volte.







---

---

## EQUALIZER

---

(con il dispositivo acceso, non in modalità standby)

1. Premere il tasto EQ per accedere alle opzioni del menu.
2. Usare i pulsanti /  per regolare le funzioni EQ (ad esempio, Normal, Classic, Jazz, Pop, Rock).
3. Premere due volte il pulsante EQ e utilizzare i pulsanti /  per selezionare l'impostazione dei bassi.
4. Premere il pulsante EQ tre volte e utilizzare i pulsanti /  per regolare il tono.

---

## FUNZIONE DI CARICA USB (POTENZA DI USCITA 5 V)

---

Tramite la porta USB, è possibile caricare i dispositivi mobili, come gli smartphone. (La potenza di uscita è 5 V -- 2,1 A).

---

## AUX INPUT JACK

---

1. Premere il tasto } per accendere il dispositivo.
2. Ruotare la manopola SOURCE per selezionare la modalità AUX-IN.  
«AUX-IN» viene visualizzato sullo schermo.
3. Collegare il cavo AUX-IN al connettore AUX-IN e al connettore AUX-OUT del dispositivo mobile (ad esempio, lettore MP3).
4. Avviare la riproduzione sul dispositivo mobile.

---

## CONNESSIONE PER AURICOLARI

---

1. Ruotare la manopola del volume per regolare il volume.
2. Inserire gli auricolari nella presa per le cuffie.



### **Attenzione: rischio di perdita dell'udito**

Prima di collegare gli auricolari alla sorgente audio, impostare un volume silenzioso sul dispositivo di riproduzione. Evitare un volume eccessivo, specialmente per un lungo periodo di tempo o un uso frequente.

---

## SMALTIMENTO

---



Se l'illustrazione a sinistra (bidone con ruote barrato da una croce) si trova sul prodotto, si applica la Direttiva europea 2012/19 / UE. Questi prodotti non devono essere smaltiti insieme ai normali rifiuti domestici. Scopri le normative locali per la raccolta differenziata di apparecchiature elettriche ed elettroniche. Seguire le normative locali e non gettare i vecchi elettrodomestici nei rifiuti domestici. Lo smaltimento conforme delle vecchie apparecchiature protegge l'ambiente e la salute di altre persone da possibili conseguenze negative. Il riciclaggio dei materiali aiuta a ridurre il consumo di materie prime.



### Dichiarazione di conformità

**Produttore:** Chal-Tec GmbH, Wallstraße 16, 10179 Berlino.

**Questo prodotto è conforme alle seguenti direttive europee:**

2011/65 / UE (RoHS)

2014/53 / UE (RED)

La dichiarazione di conformità completa del produttore è disponibile al seguente link. Scansiona questo codice QR o inserisci l'URL



[use.berlin/10034080](https://use.berlin/10034080)





